

WT 3005

Funk-Badezimmeruhr

Radio-controlled bathroom clock

Horloge de salle de bains sans fil



Bedienungsanleitung.....2

Instructions manual.....7

Manuel d'instructions.....12

WT 3005 - Funk-Baduhr

Bedienungsanleitung

ÜBERSICHT



- 1 – Zeit
 - 2 – Empfangssymbol
 - 3 – Datum und Monat
 - 4 – Wochentag
 - 5 – Innentemperatur
- 6 – FUNK Taste
 - 7 – EINSTELLEN Taste
 - 8 – NEUSTART Taste
 - 9 – ▲ Taste
 - 10 – ▼ Taste
 - 11 – Aufhängeöse
 - 12 – Saugnapf
 - 13 – Tischaufstellungsfuß

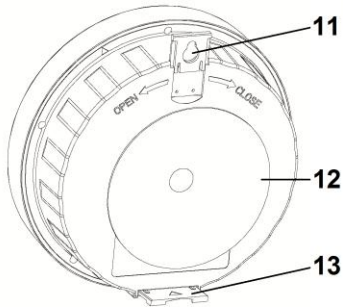
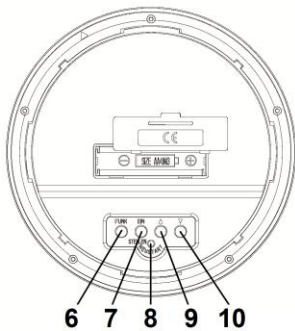

FUNKTIONEN

- DCF-77 Funkuhr mit manueller Einstelloption
- 12/24 h Zeitanzeige
- Zeitzoneneinstellung (± 12 h)
- Datums- und Wochentagsanzeige (8 Sprachen)
- Innentemperaturanzeige in °C/°F

- Feuchtigkeitsgeschützt, ideal für Badezimmer
- Montage mit Saugnapf, Wandaufhängung oder Tischaufstellung

INBETRIEBNAHME

- Drehen und heben Sie die hintere Abdeckung.
- Entfernen Sie den Batteriefachdeckel.
- Legen Sie 1 x AA Batterie entsprechend der Polarität (+/-) ein.
- Schließen Sie den Batteriefachdeckel und die Abdeckung.

AUTOMATISCHE ZEITEINSTELLUNG

Sobald die Batterie installiert ist, beginnt die Uhr mit der Suche nach dem DCF77-Signal. Nach 3-8 Minuten wird die Uhr das DCF77-Signal empfangen haben und sich auf die genaue Funkzeit einstellen. Ein dauerhaft angezeigtes Empfangssymbol zeigt den erfolgreichen Signalempfang an. Wenn das DCF77-Signal nicht empfangen werden kann, drücken Sie die FUNK-Taste. Die Uhr wird eine erneute Suche nach dem DCF77-Signal starten. Das Empfangssymbol blinkt während der aktiven Signalsuche.

Hinweise:

- Drücken Sie die FUNK-Taste erneut, um die Suche nach dem Funksignal wieder zu beenden und das Empfangssymbol wird nicht länger angezeigt.
- Das „S“ Symbol wird über der Uhrzeit angezeigt, wenn die Sommerzeit über das Funkzeitsignal empfangen wurde.

MANUELLE ZEITEINSTELLUNG

- Während des aktiven Signalempfangs der automatischen Zeiteinstellung kann keine manuelle Zeiteinstellung durchgeführt werden. Drücken Sie in diesem Fall zuerst die FUNK-Taste, um die Signalsuche zu beenden.
- Drücken und halten Sie die EINSTELLEN-Taste für 2 Sekunden, um in den Zeit-Einstellmodus zu gelangen.
- Die einzustellenden Abbildungen werden aufblinken.
- Drücken Sie jeweils die ▲ oder ▼ Tasten, um die Einstellungen zu ändern.
- Drücken Sie die EINSTELLEN-Taste, um die Einstellung zu bestätigen und zur nächsten zu wechseln. Die Reihenfolge der Einstellungen ist: 12/24-hr-Format, Zeitzone, Stunde, Minute, Jahr, Monat, Tag, Sprache.
- Drücken Sie erneut die EINSTELLEN-Taste, um die Einstellung zu bestätigen und den Zeit-Einstellmodus zu beenden.

Wochentagsanzeige in 8 Sprachen

Sprache / Wochentag	Englisch	Deutsch	Franzö- sisch	Spanisch	Italie- nisch	Nieder- ländisch	Unga- risch	Slowe- nisch
Sonntag	EN	GE	FR	SP	IT	DU	HU	SL
Montag	SU	SO	DI	DO	DO	ZO	VA	NE
Dienstag	MO	MO	LU	LU	LU	MA	HE	PO
Mittwoch	TU	DI	MA	MA	MA	DI	KE	TO
Donnerstag	WE	MI	ME	MI	ME	WO	SE	SR
Freitag	TH	DO	JE	JU	GI	DO	CS	CE
Samstag	FR	FR	VE	VI	VE	VR	PE	PE
Samstag	SA	SA	SA	SA	SA	ZA	SO	SO

TEMPERATURANZEIGE

Die Raumtemperatur wird automatisch 3-8 Minuten nach dem Einrichten angezeigt.

Drücken Sie die ▼ Taste, um zwischen den Temperaturanzeigeformaten °C und °F zu wechseln.

POSITIONIERMÖGLICHKEITEN

Die Baduhr kann je nach Wunsch in 3 Arten positioniert werden:

- Ziehen Sie die Tischhalterung von der Rückseite der Uhr heraus und platzieren die Uhr auf einem Tisch oder Ablage.
- Nutzen Sie die Wandaufhängung, indem Sie die Uhr über das Loch auf der Rückseite aufhängen.
- Bringen Sie die Uhr an einer glatten Oberflächen mittels des Saugnapfes an.

Wichtige Hinweise vor Saugnapfnutzung

- Stellen Sie sicher, dass die gewünschte Oberfläche zur Anbringung der Uhr glatt und eben ist, da nur auf diesen Oberflächen eine feste Haftung des Saugnapfes sichergestellt ist.
- Achten Sie darauf, dass der Untergrund, auf dem Sie Ihre Uhr anbringen, frei von Staub und Fett ist. Reinigen Sie den Untergrund vorher sicherheitshalber mit Wasser und Reinigungsmittel. Lassen Sie die Oberfläche nach der Reinigung gründlich trocknen.
- Auch der Saugnapf sollte vor dem Andrücken etwas feucht, ohne Reinigungsmittel, gereinigt und leicht getrocknet werden, um einen stärkeren Halt zu bewirken.
- Drücken Sie die Uhr von Zeit zu Zeit erneut fest und prüfen Sie, wie fest die Uhr sitzt, da sich der Saugnapf nach einiger Zeit lösen kann.
- Zum Lösen heben Sie den Saugnapf vorsichtig am Rand an, damit Luft unter diesen gelangen kann.

ZURÜCKSETZEN

Drücken Sie die NEUSTART-Taste, um die Einstellungen auf die Standardeinstellungen zurückzusetzen.

KONFORMITÄTSERKLÄRUNG

Hiermit erklärt Technotrade, dass sich das Produkt WT 3005 in Übereinstimmung mit den grundlegenden Anforderungen und den übrigen einschlägigen Bestimmungen der Richtlinie 2014/53/EU und ROHS 2011/65/EG befindet. Die Original-EU-Konformitätserklärung finden Sie unter: www.technoline.de/doc/4029665030050

TECHNISCHE DATEN

Abmessungen:	Ø 147 x 50 mm
Stromversorgung:	1 x AA Mignon LR06 1.5V
Temperaturmessbereich:	0°C bis +50°C (32°F bis 122°F)
Auflösung:	0.1°C/ 0.1°F
Genauigkeit:	± 1°C/ 1°F

VORSICHTSMAßNAHMEN

- Dieses Gerät ist ausschließlich für den Gebrauch in Innenräumen gedacht.
- Setzen Sie das Gerät nicht extremer Gewalteinwirkung oder Stößen aus.
- Setzen Sie das Gerät nicht hohen Temperaturen, direktem Sonnenlicht, Staub und Feuchtigkeit aus.
- Tauchen Sie das Gerät nicht in Wasser.
- Vermeiden Sie den Kontakt mit ätzenden Materialien.
- Werfen Sie das Gerät nicht ins Feuer. Es könnte explodieren.
- Öffnen Sie nicht das Gehäuse und manipulieren Sie nicht bauliche Bestandteile des Geräts.

Umwelteinflüsse auf Funkempfang

Die Uhr empfängt kabellos die genaue Uhrzeit. Wie bei allen kabellosen Geräten kann der Funkempfang durch folgende Einflüsse beeinträchtigt sein:

- lange Übertragungswege
- naheliegende Berge und Täler
- nahe Autobahnen, Gleisen, Flughäfen, Hochspannungsleitungen, etc.
- nahe Baustellen
- inmitten hoher Gebäude
- in Betonbauten
- nahe elektrischer Geräte (Computer, Fernseher, etc) und metallischer Gegenstände
- in bewegten Fahrzeugen

Platzieren Sie die Uhr an einem Ort mit optimalem Empfang, z.B. in der Nähe von Fenstern und entfernt zu metallischen oder elektrischen Gegenständen.

Batterie-Sicherheitshinweise

- Bitte lesen Sie vor der Inbetriebnahme sorgfältig alle Anweisungen.
- Verwenden Sie nur Alkali-Batterien, keine wiederaufladbaren Batterien.
- Legen Sie die Batterien unter Beachtung der Polarität (+/-) richtig ein.
- Ersetzen Sie stets einen vollständigen Batteriesatz.
- Mischen Sie niemals alte und neue Batterien.
- Entfernen Sie erschöpfte Batterien sofort.
- Entfernen Sie die Batterien bei Nichtnutzung.
- Laden Sie die Batterien nicht auf und werfen Sie sie nicht ins Feuer. Sie könnten explodieren.
- Bewahren Sie die Batterien nicht in der Nähe von Metallobjekten auf, da ein Kontakt einen Kurzschluss verursachen kann.
- Setzen Sie Batterien keinen hohen Temperaturen, extremer Feuchtigkeit oder direktem Sonnenlicht aus.
- Bewahren Sie Batterien außerhalb der Reichweite von Kindern auf. Verschlucken der Batterien kann zum Ersticken führen.

Verwenden Sie das Produkt ausschließlich für den vorgesehenen Zweck!

Schutzklasse IP24

Dieses Produkt ist geschützt gegen feste Fremdkörper mit Durchmesser $\geq 12,5$ mm, gegen den Zugang mit einem Finger und gegen allseitiges Spritzwasser.

Hinweispflicht nach dem Batteriegesetz



Altbatterien gehören nicht in den Hausmüll. Wenn Batterien in die Umwelt gelangen, können diese Umwelt- und Gesundheitsschäden zur Folge haben. Sie können gebrauchte Batterien unentgeltlich bei ihrem Händler und Sammelstellen zurückgeben. Sie sind als Verbraucher zur Rückgabe von Altbatterien gesetzlich verpflichtet!

Hinweispflicht nach dem Elektronikgerätegesetz



Laut Elektro- und Elektronikgerätegesetz (ElektroG) gehört Elektroschrott nicht in den Hausmüll, sondern ist zu recyceln oder umweltfreundlich zu entsorgen. Entsorgen Sie ihr Gerät in einen Recycling Container oder an eine lokale Abfallsammelstelle.

WT 3005 –

Radio-controlled bathroom clock

Instruction manual

OVERVIEW

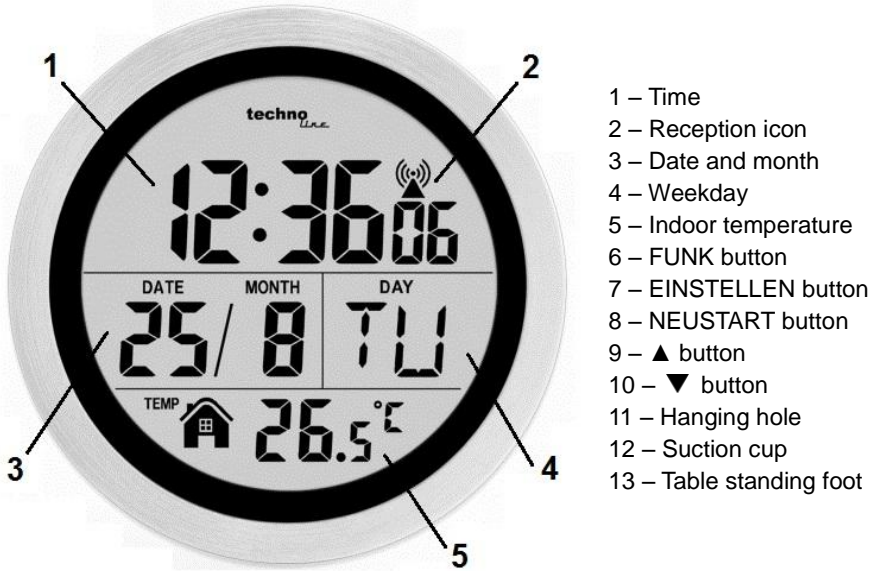

- 1 – Time
- 2 – Reception icon
- 3 – Date and month
- 4 – Weekday
- 5 – Indoor temperature
- 6 – FUNK button
- 7 – EINSTELLEN button
- 8 – NEUSTART button
- 9 – ▲ button
- 10 – ▼ button
- 11 – Hanging hole
- 12 – Suction cup
- 13 – Table standing foot

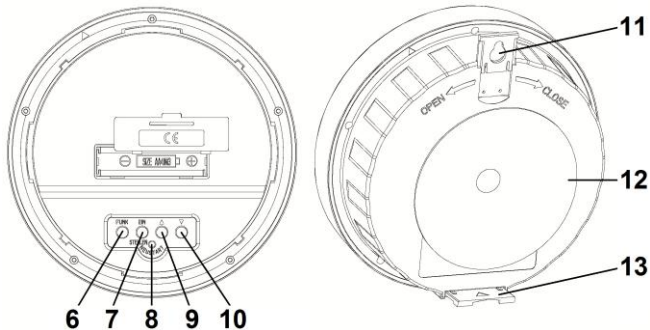

FEATURES

- DCF-77 Radio controlled clock with manual setting option
- 12/24 h time display
- Time zone setting (± 12 h)
- Date and weekday display (8 languages)

- Indoor temperature display in °C/°F
- Humidity-proof, ideal for bathrooms
- Assembly with suction cup, wall mounting or table standing

PUTTING INTO OPERATION

- Twist and lift the back cover.
- Remove the battery compartment cover.
- Insert 1x AA battery matching the polarity (+/-).
- Close the battery cover and the back cover.

AUTOMATICALLY TIME SET

Once the battery is installed, the clock starts searching for the DCF signal. Within 3-8 minutes the clock will receive the DCF signal and set itself to the exact radio controlled time. A permanently displayed reception icon indicates successful signal reception.

If a signal is not receivable, press the FUNK button, the clock will start to search again for the DCF signal. The reception symbol flashes during the active signal search.

Notes:

- Press the FUNK button again to stop searching for the time signal and the reception icon is no longer displayed.
- The "S" symbol is displayed above the time if daylight saving time was received via the radio time signal.

MANUAL TIME SET

- You cannot set the time manually while the automatic time setting function is active. In this case, press the FUNK button first to end the time signal search.
- Press and hold the EINSTELLEN button for 2 seconds to enter into time setting mode.
- The figure to be set will be flashing.
- Press ▲ or ▼ to change the settings.
- Press the EINSTELLEN button to confirm and to switch to the next setting. The setting order is: 12/24-hr format, time zone, hour, minute year, month, day, language.
- Press the EINSTELLEN again to confirm and exit setting.

Weekday display in 8 languages

Language / Week day	English	German	French	Spanish	Italian	Dutch	Hungarian	Slovene
Sunday	SU	SO	DI	DO	DO	ZO	VA	NE
Monday	MO	MO	LU	LU	LU	MA	HE	PO
Tuesday	TU	DI	MA	MA	MA	DI	KE	TO
Wednesday	WE	MI	ME	MI	ME	WO	SE	SR
Thursday	TH	DO	JE	JU	GI	DO	CS	CE
Friday	FR	FR	VE	VI	VE	VR	PE	PE

Saturday	SA	SA	SA	SA	SA	ZA	SO	SO
----------	----	----	----	----	----	----	----	----

TEMPERATURE DISPLAY

The indoor temperature is automatically displayed within 3-8 minutes after setting up. Press ▼ button to switch between the temperature display formats °C and °F.

POSITIONED METHOD

The bathroom clock can be positioned in 3 ways as desired:

- Pull out the table stand brackets from the rear of the clock, place on table or desk as desired.
- Hang on the wall by hanging hole.
- Attach on a smooth place with suction cup.

Important note before using the suction cup

- Make sure that the desired attachment surface is smooth and flat, as only on these surfaces can the suction cup adhere firmly.
- Make sure that the surface on which you attach your watch is free of dust and grease. To be on the safe side, clean the surface beforehand with water and detergent. Dry the surface thoroughly after cleaning.
- The suction cup should also be cleaned slightly damp, without detergents and dried lightly before pressing on it to give it a stronger grip.
- Press the clock firmly again from time to time and check how tightly the clock is fitted, as the suction cup can become loose after a while.
- To release, carefully lift the suction cup by the edge so that air can get under it.

RESET

Press NEUSTART button to return to the default settings.

DECLARATION OF CONFORMITY

Hereby, Technotrade declares that this product WT 3005 is in compliance with the essential requirements and other relevant provisions of Directive 2014/53/EU and ROHS 2011/65/EC. The original EU declaration of conformity may be found at: www.technoline.de/doc/4029665030050

SPECIFICATIONS

Dimensions:	Ø 147 x 50 mm
Power requirements:	1 x AA Mignon LR06 1.5V
Temperature measuring range:	0°C to +50°C (32°F to 122°F)
Resolution:	0.1°C/ 0.1°F

Accuracy:

± 1°C/ 1°F

PRECAUTIONS

- This main unit is intended to be used only indoors.
- Do not subject the unit to excessive force or shock.
- Do not expose the unit to extreme temperatures, direct sunlight, dust or humidity.
- Do not immerse in water.
- Avoid contact with any corrosive materials.
- Do not dispose this unit in a fire as it may explode.
- Do not open the inner back case or tamper with any components of this unit.

Environmental reception effects

The clock obtains the accurate time with wireless technology. Same as all wireless devices, the reception is maybe affected by the following circumstances:

- long transmitting distance
- nearby mountains and valleys
- near freeway, railway, airports, high voltage cable etc.
- near construction site
- among tall buildings
- inside concrete buildings
- near electrical appliances (computers, TV's, etc) and metallic structures
- inside moving vehicles

Place the station/ clock at a location with optimal signal, i.e. close to a window and away from metal surfaces or electrical appliances.

Batteries safety warnings

- Please read all instructions carefully before use.
- Use only alkaline batteries, not rechargeable batteries.
- Install batteries correctly by matching the polarities (+/-).
- Always replace a complete set of batteries.
- Never mix used and new batteries.
- Remove exhausted batteries immediately.
- Remove batteries when not in use.
- Do not recharge and do not dispose of batteries in fire as the batteries may explode.
- Ensure batteries are stored away from metal objects as contact may cause a short circuit.
- Avoid exposing batteries to extreme temperature or humidity or direct sunlight.
- Keep all batteries out of reach from children. They are a choking hazard.

Use the product only for its intended purpose!

Protection class IP24

This product is protected against solid foreign bodies with diameter ≥ 12.5 mm, against access with a finger and against splashing water from all sides.

Consideration of duty according to the battery law



Old batteries do not belong to domestic waste because they could cause damages of health and environment. You can return used batteries free of charge to your dealer and collection points. As end-user you are committed by law to bring back needed batteries to distributors and other collecting points!

Consideration of duty according to the law of electrical devices



This symbol means that you must dispose of electrical devices separated from the General household waste when it reaches the end of its useful life. Take your unit to your local waste collection point or recycling centre. This applies to all countries of the European Union, and to other European countries with a separate waste collection system.

WT 3005 –

Horloge radio-pilotée de salle de bain

Manuel d'instructions

VUE D'ENSEMBLE



- 1 – Temps
- 2 – Icône de réception
- 3 – Date et mois
- 4 – Jour de la semaine
- 5 – Température intérieure
- 6 – FUNK bouton
- 7 – EINSTELLEN bouton
- 8 – NEUSTART bouton
- 9 – ▲ bouton
- 10 – ▼ bouton
- 11 – Trou de suspension
- 12 – Ventouse
- 13 – Pied de table

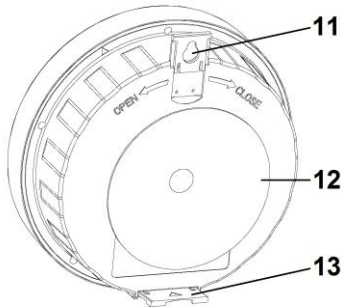
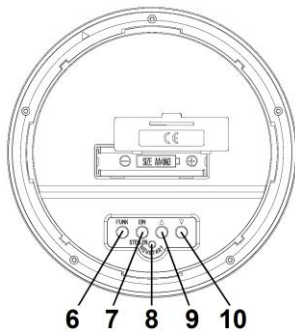

CARACTÉRISTIQUES

- Horloge radio-pilotée DCF-77 avec réglage manuel en option
- Affichage de l'heure 12/24 h
- Réglage sur fuseaux horaires (± 12 h)
- Affichage de date et des jours de la semaine (8 langues)

- Affichage de la température intérieure en °C/°F
- Résistant à l'humidité, idéal pour les salles de bains
- Montage avec 4 ventouses, montage en mural ou poser sur table

MISE EN SERVICE

- Tournez et soulevez le couvercle arrière.
- Enlevez le couvercle du compartiment à piles.
- Insérez 1 x pile AA en respectant la polarité (+/-).
- Fermez le couvercle du compartiment à piles et le couvercle arrière.

RÉGLAGE AUTOMATIQUE DE L'HEURE

Dès que la pile est installée, l'horloge se met à rechercher le signal DCF. Au bout de 3-8 minutes l'horloge reçoit le signal DCF et se règle à l'heure exacte de la radio. Une icône de réception affichée en permanence indique que la réception du signal est réussie.

Si aucun signal n'est détecté, appuyez sur la touche FUNK pour que l'horloge se remette à rechercher le signal DCF. Le symbole de réception clignote pendant la recherche active du signal.

Remarques :

- Appuyez à nouveau sur le bouton FUNK pour arrêter la recherche du signal radio et l'icône de réception ne s'affiche plus.
- Le symbole "S" est affiché au-dessus de l'heure lorsque l'heure d'été est reçue via le signal horaire radio.

RÉGLAGE MANUEL DE L'HEURE

- Le réglage manuel de l'heure ne peut pas être effectué lorsque la réception du signal de réglage automatique de l'heure est active. Dans ce cas, appuyez d'abord sur le bouton FUNK pour arrêter la recherche de signal.
- Maintenez appuyée la touche EINSTELLEN pendant 2 secondes pour passer en mode réglage de l'heure.
- Le chiffre à régler se met à clignoter.
- Utilisez les touches ▲ ou ▼ pour changer la valeur.
- Appuyez sur EINSTELLEN pour confirmer et aller au chiffre suivant. Voici l'ordre de réglage : Format 12/24 hr, Fuseau horaire, Heures, Minutes, Année, Mois, Jour, Langue.
- Appuyez de nouveau sur la touche EINSTELLEN pour confirmer et quitter le réglage.

Affichage des jours de la semaine en 8 langues

Langue	Anglais	Allemand	Français	Espagnol	Italien	Néerlandais	Hongrais	Slovène
/ Jour de la semaine	EN	GE	FR	SP	IT	DU	HU	SL
Dimanche	SU	SO	DI	DO	DO	ZO	VA	NE
Lundi	MO	MO	LU	LU	LU	MA	HE	PO
Mardi	TU	DI	MA	MA	MA	DI	KE	TO
Mercredi	WE	MI	ME	MI	ME	WO	SE	SR
Jeudi	TH	DO	JE	JU	GI	DO	CS	CE
Vendredi	FR	FR	VE	VI	VE	VR	PE	PE
Samedi	SA	SA	SA	SA	SA	ZA	SO	SO

AFFICHAGE DE LA TEMPÉRATURE

La température intérieure s'affiche automatiquement au bout de 3-8 minutes après le réglage. Appuyez sur la touche ▼ pour basculer entre les formats d'affichage de température °C et °F.

EMPLACEMENT

L'horloge de salle de bain peut être placée selon 3 façons:

- Sortez les supports de table de l'arrière de l'horloge et placez celle-ci sur une table ou un bureau.
- L'accrocher à un mur par le trou suspension.
- L'accrocher sur une paroi lisse avec les ventouses.

Note importante avant d'utiliser la ventouse

- Assurez-vous que la surface de fixation souhaitée est lisse et plane, car ce n'est que sur ces surfaces que la ventouse peut adhérer fermement.
- Assurez-vous que la surface sur laquelle vous fixez votre pendule est exempte de poussière et de graisse. Pour être sûr, nettoyez la surface au préalable avec de l'eau et du détergent. Séchez bien la surface après le nettoyage.
- La ventouse doit également être nettoyée légèrement humide et séchée avant d'appuyer dessus pour lui donner une meilleure adhérence.
- Appuyez de temps en temps sur la pendule et vérifiez si elle est bien ajustée, car les ventouses peuvent se desserrer au bout d'un certain temps.
- Pour la décoller, soulevez soigneusement la ventouse par son bord pour permettre à l'air de passer sous elle.

RÉINITIALISER

Appuyez sur la touche NEUSTART pour restaurer les réglages par défaut.

DÉCLARATION DE CONFORMITÉ

Par la présente Technotrade déclare que l'appareil WT 3005 est conforme aux exigences essentielles et aux autres dispositions pertinentes de la directive 2014/53/EU et ROHS 2011/65/CE. La déclaration de conformité UE originale est disponible sur:

www.technoline.de/doc/4029665030050

SPÉCIFICATIONS

Dimensions:	Ø 147 x 50 mm
Alimentation:	1 x AA Mignon LR06 1.5V
Plage de mesure de température:	0°C à +50°C (32°F à 122°F)
Résolution:	0.1°C/ 0.1°F
Précision:	± 1°C/ 1°F

PRÉCAUTIONS

- Installez l'appareil en intérieur.
- N'exposez pas l'appareil à des forces et des chocs excessifs.
- N'exposez pas l'appareil à des températures extrêmes, directs du soleil, à la poussière ou à l'humidité.
- Ne plongez pas l'appareil dans l'eau.
- Évitez tout contact avec des matériaux corrosifs.
- Ne jetez pas l'appareil dans le feu, elle risque d'exploser.
- N'ouvrez pas le coffret de l'appareil et n'altérez aucun de ses composants.

Qualité de la réception

L'horloge utilise la technologie de transmission sans fil pour récupérer le signal d'horloge et ajuster l'heure en conséquence. Comme avec tout appareil de communication sans fil, la qualité de cette réception se dégrade dans les circonstances suivantes:

- longue distance de transmission
- Montagnes et vallées proches
- près d'une autoroute, d'un chemin de fer, d'un aéroport, d'une ligne à haute tension, etc.
- près d'un chantier de construction
- au milieu de hauts bâtiments
- à l'intérieur d'un bâtiment en béton
- à proximité d'un appareil électrique (ordinateur, téléviseur, etc.) et d'une structure métallique
- à l'intérieur d'un véhicule en déplacement

Placez l'horloge à un endroit adapté pour une bonne réception des signaux radio, en l'occurrence près d'une fenêtre et loin de toute surface métallique et de tout appareil électrique.

Avertissements de sécurité concernant les piles

- Lisez attentivement toutes les instructions avant la première utilisation.
- Utilisez uniquement des piles alcalines, ne pas des piles rechargeables.
- Installez les piles en respectant le sens des polarités (+/-).
- Remplacez toujours toutes les piles en même temps.
- Ne combinez pas des piles usagées avec des piles neuves.
- Retirez immédiatement les piles déchargées de l'appareil.
- Retirez les piles lorsque vous n'envisagez pas d'utiliser votre appareil avant longtemps.
- N'essayez pas de recharger des piles qui ne sont pas rechargeables et ne jetez aucune pile dans le feu (elle risque d'exploser).
- Rangez vos piles de façon à ce qu'aucun objet métallique ne puisse mettre leurs bornes en court-circuit.
- Évitez d'exposer les piles à des températures extrêmes, à une humidité extrême et aux rayons directs du soleil.
- Conservez vos piles hors de portée des enfants. Elles présentent un risque d'étouffement.

Utilisez le produit uniquement pour son usage prévu!

Classe de protection IP24

Ce produit est protégé contre les corps étrangers solides de diamètre $\geq 12,5$ mm, contre l'accès avec un doigt et contre les projections d'eau de tous les côtés.

Noter l'obligation de la Loi sur la batterie



Les piles ne doivent pas être déposées avec vos ordures ménagères. Dans le cas où vous le faites vous risquez de provoquer des dommages importants à votre environnement ou à la santé d'autrui. Vous pouvez rendre les piles usagées à votre commerçant qui vous les a vendues ou d'office à une collecte. Vous en tant qu'utilisateur ou consommateur vous êtes obligés par la loi de retourner les piles usagées!

Noter l'obligation de la Loi sur les appareils électriques



Ce symbole signifie que les appareils électriques ne doivent pas être jetés aux ordures ménagères à la fin de leur vie utile. Ramenez votre appareil à votre point local de collecte de déchets ou à un centre de recyclage. Ceci s'applique à tous les pays de l'Union européenne et aux autres pays européens disposant d'un système de collecte des déchets sélectif.