

Istruzioni per l'uso

Luce da parete solare con sensore PIR (600 lm/4000 K)

N. d'ordine: 2357763



1 Uso previsto

Il prodotto consiste in una luce LED con sensore di movimento e crepuscolare. Sono disponibili tre modalità di illuminazione e la batteria viene ricaricata tramite il pannello solare.

Il prodotto offre un grado di protezione d'ingresso IP44. È resistente agli spruzzi ed è adatto per l'uso in ambienti esterni. Non immergere in acqua.

Qualora si utilizzi il prodotto per scopi diversi da quelli previsti, questo potrebbe danneggiarsi.

L'uso improprio può provocare cortocircuiti, incendi o altri pericoli.

Questo prodotto è conforme ai relativi requisiti nazionali ed europei.

Per motivi di sicurezza e in base alle normative, l'alterazione e/o la modifica del prodotto non sono consentite.

Leggere attentamente le istruzioni e conservarle in un luogo sicuro. In caso di cessione del prodotto a terzi, accludere anche le presenti istruzioni per l'uso.

Tutti i nomi di aziende e le denominazioni di prodotti ivi contenuti sono marchi dei rispettivi proprietari.

Tutti i diritti sono riservati.

2 Contenuto della confezione

- Prodotto
- Picchetti da terra in plastica
- Staffa di montaggio
- Dima per il montaggio
- 4 viti di montaggio
- 4 tasselli
- Istruzioni per l'uso

3 Informazioni aggiornate sul prodotto

È possibile scaricare le informazioni aggiornate sul prodotto dal link www.conrad.com/downloads o eseguendo la scansione del codice QR. Seguire le istruzioni sul sito web.

4 Descrizione dei simboli



Il simbolo del punto esclamativo in un triangolo viene utilizzato per indicare informazioni importanti nel presente documento. Leggere sempre attentamente queste informazioni.



Rischio di scosse elettriche!



Il prodotto è stato costruito in conformità alla classe di protezione III.

5 Istruzioni per la sicurezza



Leggere attentamente le istruzioni per l'uso e osservare nello specifico le informazioni sulla sicurezza. In caso di mancato rispetto delle istruzioni per la sicurezza e delle informazioni sul corretto utilizzo del prodotto, si declina qualsiasi responsabilità per eventuali danni a persone o cose. In questi casi, la garanzia decade.

5.1 Informazioni generali

- Il prodotto non è un giocattolo. Tenere fuori dalla portata di bambini e animali domestici.
- Non lasciare il materiale di imballaggio incustodito. Potrebbe diventare un giocattolo pericoloso per i bambini.
- Non esitare a contattare il nostro servizio assistenza o altro personale tecnico competente, in caso di domande che non trovano risposta nel manuale di istruzioni del prodotto.

5.2 Gestione

- Se non è più possibile utilizzare il prodotto in tutta sicurezza, metterlo fuori servizio e proteggerlo da qualsiasi uso accidentale. Il corretto funzionamento non è più garantito se il prodotto:
 - è visibilmente danneggiato,
 - non funziona più correttamente,
 - è stato conservato per lunghi periodi in condizioni ambientali avverse o
 - è stato sottoposto a gravi sollecitazioni legate al trasporto.
- Maneggiare il prodotto con cautela. Sobbalzi, urti o cadute, anche da altezze ridotte, possono danneggiare il prodotto.
- Consultare un esperto in caso di dubbi sul funzionamento, la sicurezza o la connessione dell'apparecchio.

5.3 Condizioni di esercizio

- Non sottoporre il prodotto a sollecitazioni meccaniche.
- Proteggere l'apparecchiatura da temperature estreme, forti urti, gas, vapori e solventi infiammabili.
- Proteggere il prodotto dalla luce solare diretta.

5.4 Batteria agli ioni di litio

- La batteria ricaricabile è integrata in modo permanente nel prodotto e non può essere sostituita.
- Non danneggiare la batteria ricaricabile. Il danneggiamento dell'involucro della batteria ricaricabile potrebbe causare esplosioni o incendi!
- Non cortocircuitare i contatti della batteria ricaricabile. Non gettare la batteria o il prodotto nel fuoco. Vi è rischio di incendio e di esplosione.
- Caricare la batteria ricaricabile regolarmente, anche se non si utilizza il prodotto. A causa della tecnologia della batteria ricaricabile in uso non è necessario far scaricare la batteria prima di ricaricarla.
- Non caricare mai la batteria ricaricabile del prodotto senza sorveglianza.
- Durante la ricarica, posizionare il prodotto su una superficie non termosensibile. È normale che una certa quantità di calore venga generata durante la ricarica.

5.5 Luce LED

- Non dirigere gli occhi verso la luce LED.
- Non guardare il raggio direttamente o mediante strumenti ottici.

5.6 Installazione

- Durante la perforazione della superficie o l'inserimento di elementi di fissaggio, assicurarsi di non danneggiare eventuali cavi o tubi.
- La perforazione inavvertita di cavi elettrici comporta il pericolo di scossa elettrica fatale!

6 Panoramica prodotto

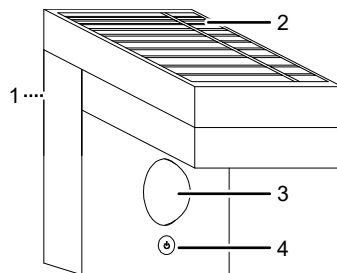

- | | | | |
|---|-------------------|---|---|
| 1 | Fori di montaggio | 2 | Pannello solare |
| 3 | Sensore PIR | 4 | Pulsante di accensione / selezione della modalità |

7 Individuare la posizione di installazione

Individuare una posizione che esponga il modulo solare alla luce diretta del sole, in modo che la batteria possa ricaricarsi durante il giorno.

Si prega di considerare quanto segue:

- Il pannello solare deve essere esposto alla luce diretta del sole. Non posizionare il prodotto all'ombra o in una zona coperta.
- Non posizionarlo in prossimità di altre fonti luminose, come ad esempio i lampioni da giardino o da strada, poiché in questo caso il prodotto non si accenderà automaticamente al calar della notte.
- Evitare di posizionare il prodotto in posizioni soggette ad allagamenti.
- Assicurarsi che la posizione di installazione (ad esempio il terreno) sia sufficientemente stabile. Le superfici con pietrisco possono danneggiare il picchetto.

8 Installazione



Durante la perforazione della superficie o l'inserimento di elementi di fissaggio, assicurarsi di non danneggiare eventuali cavi o tubi. La perforazione inavvertita di cavi elettrici comporta il pericolo di scossa elettrica fatale!

8.1 Montaggio a parete

REQUISITI:

- ✓ La superficie deve essere solida, piana e robusta.
1. Utilizzare la dima di carta per segnare i punti in cui praticare i fori.
 2. Praticare i fori nei punti segnati.
 3. Fissare il prodotto utilizzando i tasselli e le viti in dotazione.
 4. Lasciare una parte della testa della vite in modo che sporga.
 5. Appendere il prodotto sulle viti.
 - Prima di lasciare la presa, assicurarsi che il prodotto sia montato saldamente.

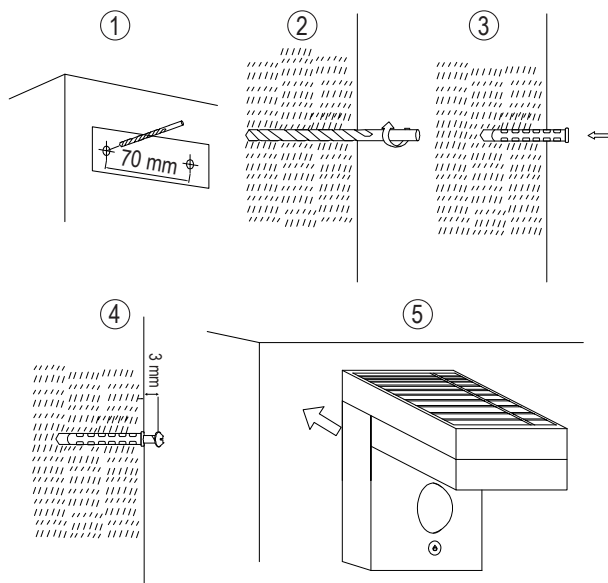

9 Ricaricare le batterie

Importante:

Per massimizzare l'efficienza della carica, mantenere il pannello solare pulito e libero da sporcizia.

- Caricare la batteria sotto la luce del sole per almeno 8 ore:
 - Prima del primo utilizzo
 - Dopo periodi di tempo prolungati senza esposizione alla luce del sole, ad esempio in caso di pioggia.

- Impostare l'interruttore su OFF durante la ricarica della batteria.

10 Funzionamento

Nota:

Il prodotto è dotato di un sensore crepuscolare integrato che riconosce i livelli di luminosità ambientale. Il prodotto si attiva quando la luce ambientale scende al di sotto di un livello prestabilito (di notte). Il prodotto si disattiva quando la luce ambientale supera un livello prestabilito (di giorno).

10.1 Accensione/Spegnimento

Premere e tenere premuto il pulsante di **alimentazione** per accendere o spegnere il prodotto.

10.2 Modalità di illuminazione

REQUISITI:

- ✓ I livelli di luminosità ambientale sono scesi e il sensore di movimento è attivo.
- ✓ La batteria è in carica.
- ✓ L'interruttore è posizionato su ON.

1. Premere il pulsante **Modalità** più volte per scorrere tra le modalità.
2. Le diverse modalità sono le seguenti:

Modalità	Descrizione
A	Luce accesa (75 lm)
B	<ul style="list-style-type: none"> ■ Luce accesa (75 lm) ■ In caso di attivazione del sensore di movimento la luminosità aumenta (a 400 lm per 25 secondi)
C	<ul style="list-style-type: none"> ■ Luce spenta ■ In caso di attivazione del sensore di movimento la luce si accende (a 600 lm per 25 secondi)

10.3 Rilevamento di movimento

Il prodotto è dotato di un sensore di movimento che si attiva in caso di rilevamento di un movimento.

Rilevazione di movimento ottimale:

- Il soggetto deve passare davanti al sensore.
- Il sensore non deve trovarsi dietro a vetrate.

Campo di rilevamento: 8 m

Angolo di rilevamento: 90°

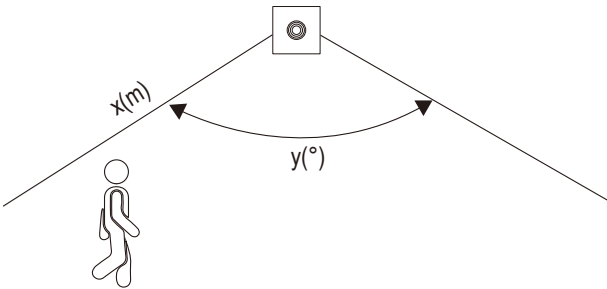

11 Risoluzione dei problemi

Problema	Possibili cause	Suggerimenti
La luce non si accende.	La carica della batteria non è sufficiente per illuminare il prodotto.	Caricare la batteria ricaricabile.
La luce non si accende.	Nelle immediate vicinanze è presente una fonte di luce che interferisce con il prodotto.	Posizionare il prodotto in un ambiente buio.
La luce non si accende.	Il prodotto è spento.	Accendere il prodotto premendo l'interruttore ON/OFF .
La luce rimane accesa per periodi brevi.	Lunghi periodi di esposizione ad una scarsa luce solare (ad esempio in condizioni di nuvolosità o in inverno) comprometteranno la capacità di ricarica della batteria durante il giorno.	Caricare la batteria ricaricabile.

12 Pulizia e manutenzione

Pulire il prodotto con un panno asciutto o umido e privo di lanugine.

AVVISO! Non utilizzare detergenti aggressivi, alcol o altre soluzioni chimiche in quanto possono danneggiare l'alloggiamento e causare malfunzionamenti.

13 Smaltimento



I dispositivi elettronici sono rifiuti riciclabili e non devono essere smaltiti assieme ai rifiuti domestici. Al termine del ciclo di vita, smaltire il prodotto in conformità alle relative disposizioni di legge.

In questo modo, sarà possibile adempiere agli obblighi di legge e contribuire alla tutela dell'ambiente.

14 Dati tecnici

Batteria ricaricabile	1 da 3,7 V 2200 mAh 8,14 Wh agli ioni di litio
Pannello solare	Monocristallino
Tempo di ricarica della batteria	Circa 8 ore (in condizioni ottimali)
Durata della batteria (completamente carica)	Modalità A: circa 9 ore (uso continuo) Modalità B: circa 8 ore (100 attivazioni da 25 sec.) Modalità C: circa 8 ore (100 attivazioni da 25 sec.)
Soglie del sensore crepuscolare	Acceso: <20 lux / Spento: >20 lux
Modalità di illuminazione	Modalità A: Luce accesa (75 lm) Modalità B: Luce accesa (75 lm), attivazione del sensore (400 lm per 25 secondi) Modalità C: Luce spenta, attivazione del sensore (600 lm per 25 secondi).
Sensore di movimento (PIR)	Campo di rilevamento: 8 m Angolo di rilevamento: 90°
Protezione dagli ingressi	IP44
Temperatura di colore	4000 K (bianco freddo)
Classe di protezione	III
Temperatura di esercizio	da -20 a +40 °C
Umidità di esercizio	0 – 100%
Temperatura di conservazione	da -20 a +40 °C
Umidità di conservazione	0 – 100%
Dimensioni (L x P x A)	165 x 95 x 125 mm
Peso (indicativo)	474 g

Publicato da Conrad Electronic SE, Klaus-Conrad-Str. 1, D-92240 Hirschau (www.conrad.com).

Tutti i diritti, compresa la traduzione, riservati. La riproduzione con qualunque mezzo (ad es. fotocopie, microfilm o memorizzazione su sistemi di elaborazione elettronica dei dati) è rigorosamente vietata senza la previa autorizzazione scritta dell'editore. È vietata la ristampa, anche parziale. La presente pubblicazione rappresenta lo stato tecnico al momento della stampa.

Copyright by Conrad Electronic SE.

*2357763_V1_0621_dh_mh_it



1 Przeznaczenie

Produktem jest lampa LED z czujnikiem ruchu i czujnikiem natężenia światła. Dostępne są trzy tryby oświetlenia, a bateria ładuje przez panel fotowoltaiczny. Urządzenie ma stopień ochrony IP44. Jest bryzgoszczelne i nadaje się do użytku na zewnątrz. Nie zanurzać produktu w wodzie.

Jeśli używasz produktu do celów innych niż opisane, produkt może ulec uszkodzeniu.

Niewłaściwe użytkowanie może spowodować zwarcia, pożar lub inne zagrożenia.

Wyrób ten jest zgodny z ustawowymi wymogami krajowymi i europejskimi.

Aby zachować bezpieczeństwo i przestrzegać użycia zgodnego z przeznaczeniem, produktu nie można przebudowywać i/lub modyfikować.

Dokładnie przeczytać instrukcję obsługi i przechowywać ją w bezpiecznym miejscu. Produkt można przekazywać osobom trzecim wyłącznie z dołączoną instrukcją obsługi.

Wszystkie nazwy firm i produktów są znakami handlowymi ich właścicieli. Wszystkie prawa zastrzeżone.

2 Zawartość zestawu

- Produkt
- Plastikowy szpikulec do wbicia w ziemię
- Wspornik montażowy
- Szablon montażowy
- 4 wkręty mocujące
- 4 kołki
- Instrukcja obsługi

3 Najnowsze informacje o produkcie

Pobierz najnowsze informacje o produkcie ze strony www.conrad.com/downloads lub zeskanuj przedstawiony kod QR. Postępuj zgodnie z instrukcjami wyświetlanymi na stronie internetowej.

4 Opis symboli



Symbol z wykrzyknikiem w trójkącie służy do wskazania ważnych informacji zawartych w tym dokumencie. Zawsze uważnie czytaj te informacje.



Zagrożenie porażeniem prądem elektrycznym!



Ten produkt został zaprojektowany zgodnie z III klasą ochrony.

5 Wskazówki dotyczące bezpieczeństwa



Należy dokładnie przeczytać instrukcje obsługi i bezwzględnie przestrzegać informacji dotyczących bezpieczeństwa. W przypadku nieprzebrzegania zasad bezpieczeństwa i informacji o prawidłowym użytkowaniu zawartych w instrukcji firma nie ponosi żadnej odpowiedzialności za wynik uszkodzenia ciała lub mienia. W takich przypadkach wygasa rękojmia/gwarancja.

5.1 Informacje ogólne

- Urządzenie nie jest zabawką. Należy przechowywać je w miejscu niedostępnym dla dzieci i zwierząt domowych.
- Nie wolno pozostawiać materiałów opakowaniowych bez nadzoru. Mogą one stanowić niebezpieczeństwo dla dzieci w przypadku wykorzystania ich do zabawy.
- Jeśli zawarte tutaj informacje o produkcie nie zawierają odpowiedzi na jakiegokolwiek pytania należy skontaktować się z naszym działem pomocy technicznej lub innym personelem technicznym.

5.2 Obsługa

- Jeżeli nie ma możliwości bezpiecznego użytkowania produktu, należy zrezygnować z jego użycia i zabezpieczyć go przed przypadkowym użyciem. Nie można zagwarantować bezpiecznego użytkowania produktu, który:
 - nosi widoczne ślady uszkodzeń,
 - nie działa prawidłowo,
 - był przechowywany przez dłuższy czas w niekorzystnych warunkach lub
 - został poddany poważnym obciążeniom związanym z transportem.
- Z produktem należy obchodzić się ostrożnie. Wstrząsy, uderzenia lub upadek, nawet z niewielkiej wysokości, mogą spowodować uszkodzenie produktu.
- W przypadku jakichkolwiek wątpliwości dotyczących obsługi, bezpieczeństwa lub podłączania urządzenia należy skonsultować się ze specjalistą.

5.3 Środowisko robocze

- Nie wolno poddawać produktu obciążeniom mechanicznym.
- Chroń urządzenie przed skrajnymi temperaturami, silnymi wstrząsami, palnymi gazami, oparami i rozpuszczalnikami.
- Chroń produkt przed bezpośrednim działaniem promieni słonecznych.

5.4 Bateria litowo-jonowa

- Akumulator jest wbudowany w produkt na stałe i nie można go wymienić.
- Nigdy nie uszkodzaj akumulatora. Uszkodzenie obudowy akumulatora może spowodować wybuch lub pożar!
- Nigdy nie zwieraj styków akumulatora. Nie wrzucaj akumulatora ani produktu do ognia. Istnieje ryzyko pożaru i wybuchu!
- Regularnie ładuj akumulator, nawet jeśli nie używasz produktu. Ze względu na stosowaną technologię akumulatorową nie jest konieczne wcześniejsze rozładowanie akumulatora.
- Nigdy nie ładuj akumulatora bez nadzoru.

- Podczas ładowania umieszczaj produkt na powierzchni, która nie jest wrażliwa na ciepło. Normalne jest, że podczas ładowania wytwarzana jest pewna ilość ciepła.

5.5 Lampka LED

- Nie patrzeć bezpośrednio na światło LED.
- Nie patrzeć w wiązkę bezpośrednio ani za pomocą przyrządów optycznych.

5.6 Montaż

- Podczas przebijania powierzchni np. wiercąc lub wkładając łączniki, uważaj, aby nie uszkodzić żadnych kabli lub rur.
- Nieuważne przewiercenie kabli elektrycznych może prowadzić do zagrażającego życiu porażenia prądem!

6 Przegląd produktu

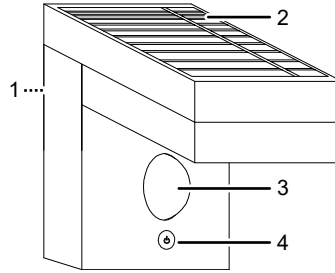

- | | | | |
|---|------------------|---|---------------------------------|
| 1 | Otworki mocujące | 2 | Panel fotowoltaiczny |
| 3 | Czujnik PIR | 4 | Przycisk zasilania/zmiany trybu |

7 Wyszukiwanie lokalizacji

W celu umożliwienia ładowania akumulatora w ciągu dnia znaleźć miejsce, w którym moduł solarny będzie wystawiony na światło słoneczne.

Uwzględnić poniższe zalecenia:

- Panel solarny powinien być wystawiony na maksymalne światło słoneczne. Nie umieszczać produktu w cieniu lub pod przykryciem.
- Unikać bezpośredniego sąsiedztwa innych źródeł światła takich jak światła podwórza czy uliczne, w przeciwnym razie produkt może nie włączyć się automatycznie o zmierzchu.
- Unikać miejsc, które mogą ulec zalaniu.
- Miejsce powinno być płaskie i wystarczająco twarde (przykładowo: gleba). Kamieniste podłoże spowoduje uszkodzenie szpikulca wbijanego w ziemię.

8 Montaż



Podczas przebijania powierzchni np. wiercąc lub wkładając łączniki, uważaj, aby nie uszkodzić żadnych kabli lub rur. Nieuważne przewiercenie kabli elektrycznych może prowadzić do zagrażającego życiu porażenia prądem!

8.1 Uchwyt ścienny

WARUNKI WSTĘPNE:

- ✓ Powierzchnia powinna być stabilna, równa i twarda.
1. Użyj papierowego szablonu do zaznaczenia miejsc do wywiercenia otworów na powierzchni.
 2. Wywierć otwory w zaznaczonych miejscach.
 3. Przymocuj produkt za pomocą zawartych w zestawie kołków i śrub.
 4. Pozwól pewnej części 1ba śruby wystawać ponad powierzchnię.
 5. Zawieś produkt na śrubach.
 - Przed wypuszczeniem produktu z dłoni, upewnij się, że jest dobrze zamocowany.

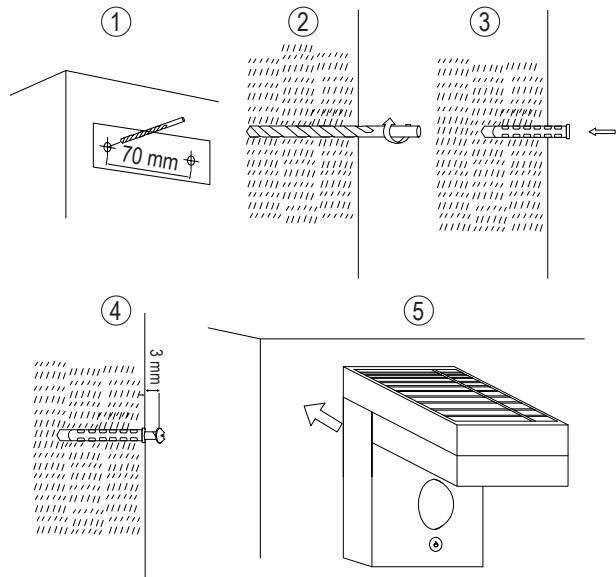

9 Ładowanie baterii

Ważne:

Aby zmaksymalizować wydajność ładowania, utrzymuj panele fotowoltaiczne w czystości i wolne od zanieczyszczeń.

- Ładowanie baterii słonecznej w jasnym świetle słonecznym przez co najmniej 8 godzin:

- Przed pierwszym użyciu
- Po dłuższym czasie bez eksploatacji na światło słoneczne, m.in. po deszczu.
- Wyłącz zasilanie (OFF) podczas ładowania baterii.

10 Obsługa

Uwaga:

Produkt ma wbudowany czujnik światła, który reaguje na poziomy natężenia światła otoczenia. Produkt włącza się, gdy światło otoczenia spadnie poniżej ustawionego poziomu (w nocy). Produkt wyłącza się, gdy światło otoczenia wzrośnie powyżej ustawionego poziomu (w ciągu dnia).

10.1 Włączanie/wyłączanie zasilania

Naciśnij i przytrzymaj przycisk zasilania **Power**, aby włączyć/wyłączyć produkt.

10.2 Tryby oświetlenia

WARUNKI WSTĘPNE:

- ✓ Natężenie światła otoczenia spadło, a czujnik ruchu jest włączony.
 - ✓ Akumulator jest naładowany.
 - ✓ Zasilanie jest włączone (ON).
1. Naciskaj kilkakrotnie przycisk **Mode**, aby przełączać między trybami.
 2. Dostępne są następujące tryby:

Tryb	Opis
A	Włączone światło (75 lm)
B	<ul style="list-style-type: none"> ■ Włączone światło (75 lm) ■ Po wyzwoleniu czujnika ruchu wzrasta jasność (400 lm przez 25 sek.)
C	<ul style="list-style-type: none"> ■ Światło jest wyłączone (OFF) ■ Po wyzwoleniu czujnika ruchu światło włącza się (ON) (600 lm przez 25 sek.)

10.3 Wykrywanie ruchu

Produkt wyposażony jest w czujnik ruchu, który aktywuje się po wykryciu ruchu.

Do najlepszego wykrywania ruchu:

- Obiekt powinien poruszać się prostopadle do czujnika.
- Czujnika nie należy umieszczać za szkłem.

Zasięg wykrywania: 8 m

Kąt wykrywania: 90°

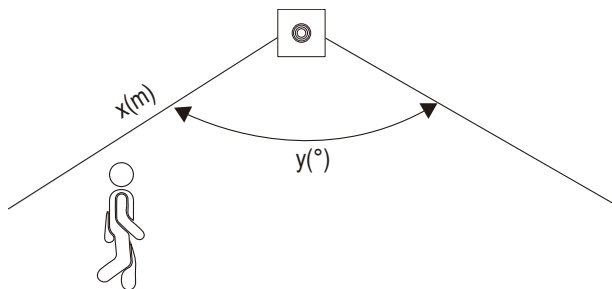

11 Rozwiązywanie problemów

Problem	Możliwe przyczyny	Sugestia
Lampa nie włącza się.	Moc akumulatora nie wystarcza do zapalenia lampki.	Naładować akumulator.
Lampa nie włącza się.	W pobliżu znajduje się źródło światła, które powoduje zakłócenia pracy produktu.	Umieścić produkt w ciemności.
Lampa nie włącza się.	Produkt jest wyłączony.	Włączyć za pomocą przełącznika ON/OFF .
Światło pozostaje włączone przez krótkie czas.	Długie okresy słabego światła słonecznego (przykładowo zachmurzenie lub zima) spowodują, że ładowanie akumulatora w ciągu dnia będzie słabsze.	Naładować akumulator.

12 Czyszczenie i konserwacja

Czyść urządzenie suchą, niestrzępiącą się ściereczką.

UWAGA! Nie stosować żadnych agresywnych środków czyszczących, nie przecierać alkoholem lub innymi rozpuszczalnikami chemicznym, gdyż może to spowodować uszkodzenie obudowy i nieprawidłowe działanie produktu.

13 Utylizacja



Urządzenia elektroniczne mogą być poddane recyklingowi i nie zaliczają się do odpadów z gospodarstw domowych. Po zakończeniu eksploatacji produkt należy zutylizować zgodnie z obowiązującymi przepisami prawnymi.

W ten sposób użytkownik spełnia wymogi prawne i ma swój wkład w ochronę środowiska.

14 Dane techniczne

Akumulator	1x litowo-jonowy 3,7 V 2200 mAh 8,14 Wh
Panel fotowoltaiczny	Monokrystaliczny
Czas ładowania baterii	Okolo. 8 godzin (przy optymalnych warunkach)
Żywotność baterii (w pełni naładowanej)	Tryb A: ok. 9 godzin (bez przerwy) Tryb B: ok. 8 godzin (100 aktywacji po 25 sek.) Tryb C: ok. 8 godzin (100 aktywacji po 25 sek.)
Progi czujnika światła	WŁ.: <20 luksów / WYŁ.: >20 luksów
Tryby oświetlenia	Tryb A: Włączone światło (75 lm) Tryb B: Światło WŁ. (75 lm), wyzwalacz czujnika (400 lm przez 25 sek.) Tryb C : Światło WYŁ., wyzwalacz czujnika (600 lm przez 25 sek.).
Czujnik ruchu (PIR)	Zasięg wykrywania: 8 m Kąt wykrywania: 90°
Stopień ochrony	IP44
Temperatura barwowa	4000 K (chłodna biel)
Klasa ochronności	III
Temperatura robocza	od -20°C do +40°C
Wilgotność w miejscu użytkowania	0-100%
Temperatura w miejscu przechowywania	od -20°C do +40°C
Wilgotność w miejscu przechowywania	0-100%
Wymiary (dł. x szer. x wys.)	165 x 95 x 125 mm
Waga (ok.)	474 g

Publikacja opracowana przez firmę Conrad Electronic SE, Klaus-Conrad-Str. 1, D-92240 Hirschau (www.conrad.com).

Wszystkie prawa, włączając w to tłumaczenie, zastrzeżone. Reprodukowanie w jakiegokolwiek formie, kopiowanie, tworzenie mikrofilmów lub przechowywanie za pomocą urządzeń elektronicznych do przetwarzania danych jest zabronione bez pisemnej zgody wydawcy. Przedrukowywanie, także częściowe, jest zabronione. Publikacja ta odzwierciedla stan techniczny urządzeń w momencie druku.

Copyright by Conrad Electronic SE.

*2357763_V1_0621_dh_mh_pl