

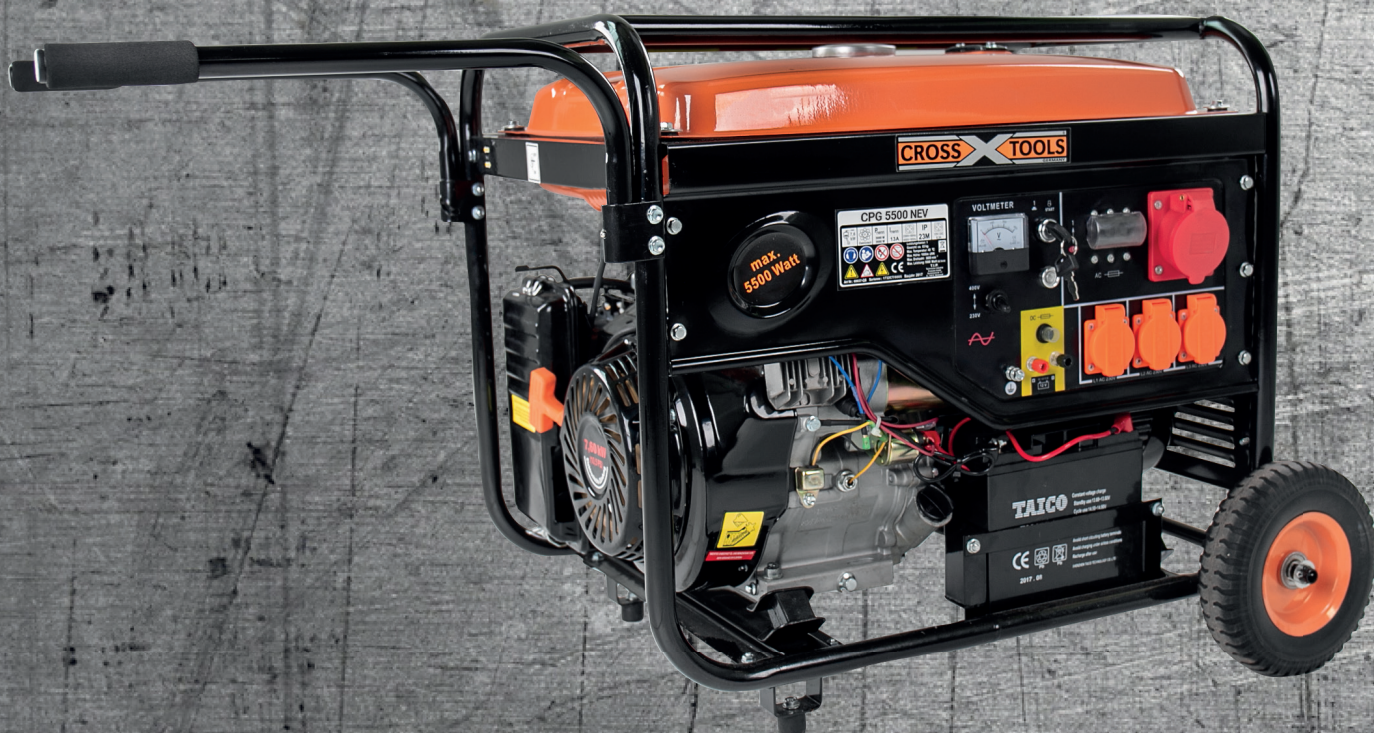

CPG 5500 NEV



D

Originalgebrauchsanweisung – Stromerzeuger

GB

Operating Instructions – Electric generator

F

Mode d'emploi – Générateurs d'électricité

I

Istruzioni per l'uso – Generatori elettrici

E

Instrucciones para el manejo – Generadores de electricidad

D EG-Konformitätserklärung
Wir, die Firma T.I.P. Technische Industrie Produkte GmbH, Siemensstr. 17, D-74915 Waibstadt, erklären unter alleiniger Verantwortung, dass die unten genannten Produkte die grundlegenden Anforderungen der nachfolgend aufgeführten EU-Richtlinien - und aller nachfolgenden Änderungen - erfüllen: 2006/42/EC, 2014/35/EU, 2014/30/EU, 2011/65/EU, 2000/14/EC

GB EC declaration of conformity
We, T.I.P. Technische Industrie Produkte GmbH, Siemensstr. 17, D-74915 Waibstadt, declare in our sole responsibility that the products identified below comply with the basic requirements imposed by the EU directives specified below including all subsequent amendments: 2006/42/EC, 2014/35/EU, 2014/30/EU, 2011/65/EU, 2000/14/EC

F Déclaration de conformité
Par la présente nous, l'entreprise T.I.P. Technische Industrie Produkte GmbH, Siemensstr. 17, D-74915 Waibstadt, nous déclarons comme seul et unique responsable que les produits énoncés ci-dessous répondent aux exigences fondamentales des directives européennes ci-présente - et à toutes les modifications suivantes: 2006/42/EC, 2014/35/EU, 2014/30/EU, 2011/65/EU, 2000/14/EC

BG Декларация за съответствие (ЕО)
Ние, фирма "Т.П.П. Технически промишлени продукти" ГмБХ (Т.И.П. Technische Industrie Produkte GmbH), D-74915 Ваибщадт, Сименсщраце 17, декларираме на собствена отговорност, че посочените по-долу продукти изпълняват основните изисквания на следните Директиви на ЕС - и на всички следващи промени: 2006/42/EC, 2014/35/EU, 2014/30/EU, 2011/65/EU, 2000/14/EC

RO Declarație de conformitate CE
Noi, societatea T.I.P. Technische Industrie Produkte GmbH, Siemensstr. 17, D-74915 Waibstadt, declarăm pe răspunderea proprie că produsele enumerate mai jos corespund exigențelor esențiale ale următoarelor directive CE și toate schimbărilor care urmează: 2006/42/EC, 2014/35/EU, 2014/30/EU, 2011/65/EU, 2000/14/EC

PL Deklaracja zgodności WE
My, firma T.I.P. Technische Industrie Produkte GmbH, Siemensstr. 17, D-74915 Waibstadt, oświadczamy niniejszym na wyłączną odpowiedzialność, że niżej wymienione produkty spełniają podstawowe wymagania opisanych poniżej dyrektyw UE - oraz wszystkich ich zmian: 2006/42/EC, 2014/35/EU, 2014/30/EU, 2011/65/EU, 2000/14/EC

HR EU- izjava o sukladnosti
Mi, firma T.I.P. Technische Industrie Produkte GmbH, Siemensstr. 17, D-74915 Waibstadt, izjavljujemo pod vlastitom odgovornosti, da niže naznačeni proizvodi ispunjavaju u daljnjem naznačene EU smjernice - i sve slijedeće izmjene: 2006/42/EC, 2014/35/EU, 2014/30/EU, 2011/65/EU, 2000/14/EC

E Declaración CE de conformidad
La empresa T.I.P. Technische Industrie Produkte GmbH, Siemensstr. 17, D-74915 Waibstadt, declara bajo su propia responsabilidad que los productos mencionados abajo cumplen los requisitos de las siguientes directivas de la CE y modificaciones sucesivas: 2006/42/EC, 2014/35/EU, 2014/30/EU, 2011/65/EU, 2000/14/EC

H EU-Megfelelési nyilatkozat
A T.I.P. Technische Industrie Produkte GmbH, saját felelősségére kijelenti, hogy az alább megjelölt termékek az alpvető biztonsági követelményeknek és az itt felsorolt EU-irányelveknek - és azok későbbi változatainak - megfelelnek: 2006/42/EC, 2014/35/EU, 2014/30/EU, 2011/65/EU, 2000/14/EC

I Dichiarazione di conformità CE
La ditta T.I.P. GmbH Technische Industrie Produkte sita in Siemensstr. 17, D-74915 a Waibstadt, dichiara sotto la propria responsabilità, che i prodotti sotto indicati sono costruiti in conformità con le direttive EU in vigore e loro successive modifiche: 2006/42/EC, 2014/35/EU, 2014/30/EU, 2011/65/EU, 2000/14/EC

Art.:
Stromerzeuger
Generator

CPG 5500 NEV

applied standards/ angewendete Normen:

EN 12601:2010
EN 55012:2007 + A1:2009
EN 61000-6-1:2007
EN 50581:2012
AfPS GS 2014:01 PAK

Noise Emission / Geräusch Emission:

ISO 8528-10 :1998 + EN ISO 3744 :2010 / Notified Body / benannte Stelle **0036** / TÜV SÜD Industrie Service GmbH, Westendstraße 199, 80686 München, Deutschland
Lwa meas.: 92,6 dB(A) ± 2,3 dB(A) / guar.: **95 dB(A)** /

Conformity assessment was made according annex VI of directive 2000/14/EC

Serien-Nr.: ab xxxxQS 0001 bis xxxxQS 0xxx / Serial-No.: from xxxxQS 0001 up to xxxxQS 0xxx

Genehmigungsnummer Motor / Type approval number: e24*2016/1628* 2018/989 SRB1/P*0184*00(V)

Dokumentationsbevollmächtigter:

Peter Haaß
T.I.P. Technische Industrie Produkte GmbH
Siemensstraße 17
D - 74915 Waibstadt
info@tip-pumpen.de

CROSS TOOLS und das Logo



sind Handelsmarken der
T.I.P. Technische Industrie Produkte GmbH



T.I.P. Technische Industrie Produkte GmbH
Siemensstraße 17
D-74915 Waibstadt

Telefon: + 49 (0) 7263 / 91 25 0
Telefax: + 49 (0) 7263 / 91 25 25
E-Mail: info@tip-pumpen.de



Waibstadt, 04.01.2019
T.I.P. Technische Industrie Produkte GmbH

Peter Haaß
- Leiter Produktmanagement -

Liebe Kundin, lieber Kunde,

Herzlichen Glückwunsch zum Kauf Ihres neuen Gerätes von CROSS TOOLS!

Wie alle unsere Erzeugnisse wurde auch dieses Produkt auf der Grundlage neuester technischer Erkenntnisse entwickelt. Herstellung und Montage des Gerätes erfolgten auf der Basis modernster Werkzeugtechnik und unter Verwendung zuverlässigster elektrischer bzw. elektronischer und mechanischer Bauteile, so dass eine hohe Qualität und lange Lebensdauer Ihres neuen Produkts gewährleistet sind.

Damit Sie alle technischen Vorzüge nutzen können, lesen Sie bitte die Gebrauchsanweisung sorgfältig durch. Erläuternde Abbildungen bezüglich der Warnhinweise befinden sich unter Punkt 4. der Gebrauchsanweisung.

Wir wünschen Ihnen viel Freude mit Ihrem neuen Gerät.

WICHTIG: Beim Benutzen von Geräten müssen Sicherheitsvorkehrungen eingehalten werden, um Verletzungen und Schäden zu verhindern. Lesen Sie diese Bedienungsanleitung deshalb sorgfältig durch. Bewahren Sie diese gut auf, damit Ihnen die Informationen jederzeit zur Verfügung stehen.

Falls Sie das Gerät an andere Personen übergeben sollten, händigen Sie diese Bedienungsanleitung / Sicherheitshinweise bitte mit aus. T.I.P. Technische Industrie Produkte GmbH übernimmt keine Haftung für Unfälle oder Schäden, die durch Nichtbeachten dieser Anleitung und den darin enthaltenen Sicherheitshinweisen entstehen.

Inhaltsverzeichnis

1. Gerätebeschreibung	1
2. Lieferumfang.....	2
3. Technische Daten.....	3
4. Sicherheitshinweise	4
5. Aufbauanleitung.....	8
6. Inbetriebnahme.....	9
7. Wartung und Reinigung	13
8. Transport und Lagerung	15
9. Fehlersuche.....	17
10. Garantie.....	18
11. Bestellung von Ersatzteilen.....	19
12. Service	19

1. Gerätebeschreibung

1. L-Griffe
2. Tankdeckel
3. Tankanzeige
4. Bedienpanel
5. Komplettträger
6. Batterie
7. Ölmesstab / Einfüllschraube
8. Ölablassschraube
9. Seilzugstarter
10. Luftfiltergehäuse
11. Choke-Hebel
12. Treibstoffhahn



Abb. 1

13. Voltmeter
14. Zündschloss
15. Betriebsanzeige
16. Sicherungsschalter
17. Starkstrom Steckdose (400 V~)
18. Wechselstromanschlüsse (230 V~)
19. Gleichstromanschluss (12 VDC)
20. Erdungsanschluss
21. Umschalter 230 V~ / 400 V~
22. Typenschild
23. Treibstofffiltereinsatz
24. Luftfilterdeckelklammer
25. Kerzenschlüssel
26. Zündkerzenstecker
27. Zündkerze
28. Filterkammer
29. Vergaser
30. Ablassschraube Vergaser

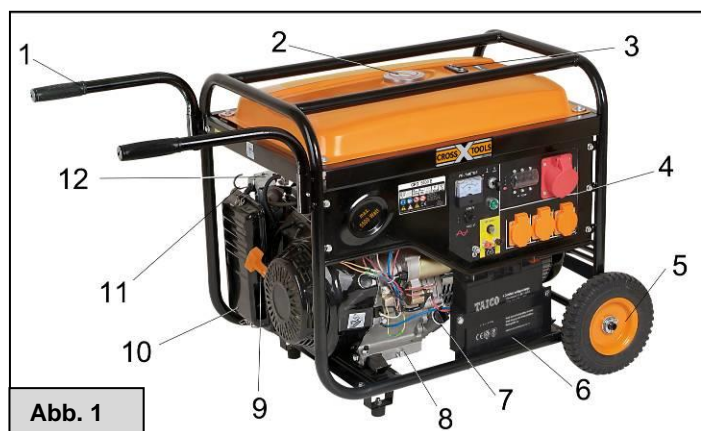

Abb. 2

Die Nummern 22 bis 30 werden im späteren Verlauf der Betriebsanleitung erörtert.

2. Lieferumfang

Die folgenden Teile sollten Sie in der Verpackung finden. Stellen Sie sicher, dass alle Teile vollständig sind.

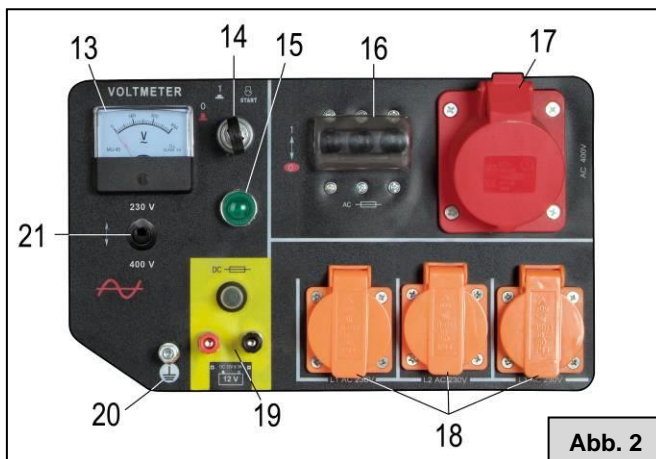
- Betriebsanleitung
- Generatoreinheit
- 2 x Stützfüße vorne
 - Metall-Formteil
 - Gummipuffer
 - Mutter für Gummipuffer (SW13)
 - 2 x Schraube (SW10)
 - 2 x Mutter (SW10)
- 1 x Radachse
 - 4 x Unterlegscheibe
 - 2 x Sicherungssplint
- 2 x Komplettrad
- Zündkerzenschlüssel



Abb. 3

Je nach Anwendungszweck kann weiteres Zubehör erforderlich sein.

Hinweis: Heben Sie die Verpackung nach Möglichkeit bis zum Ablauf der Garantiezeit auf. Entsorgen Sie Verpackungsmaterialien umweltgerecht.

3. Technische Daten

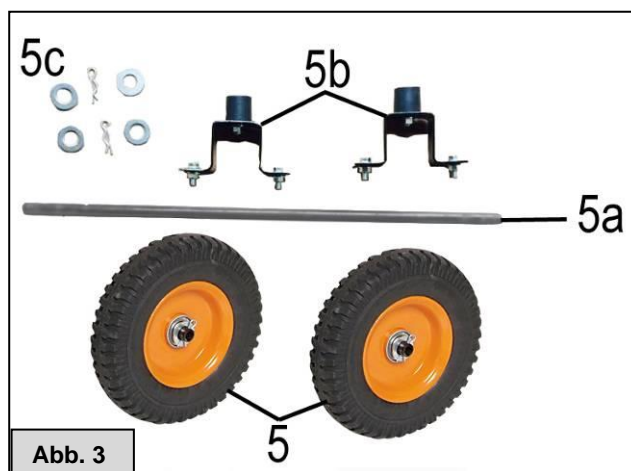
Modell	CPG 5500 NEV
Schutzklasse	IP23M
Frequenz F_{nenn}	50 Hz
Nennspannung U_{nenn}	230 VAC 1P / 400 VAC 3P
Dauerleistung P_{nenn}	3 kW / 3,6 kW
Max. Leistung P_{max}	5,5 kW, S2 5 min
Nennstrom I_{nenn}	13 A
Nennspannung DC	12 V
Nennstrom DC	8,3 A
Menge und Art der Steckdosen	3*230 V~ / 1*400 V~ / 1*12 V DC
Motortyp	QS 188F
Genehmigungsnummer Motor	e24*2016/1628* 2018/989 SRB1/P*0184*00(V)
Hubraum	389 cm ³
Max. Leistung	7,6 kW / 10,5 PS
Max Drehzahl	3600 min ⁻¹
Treibstoffart	90 Oktan (auch E10 geeignet)
Leistungsfaktor	1 cos φ
Leistungsklasse	G1
Max. Umgebungstemperatur	40 °C
Max. Aufstellhöhe	1000 m üNN
Zündkerze, Typ	F6TC oder L7TC
Ölmenge	1,1 Liter
Empfohlene Ölspezifikation	10W-40
Tankinhalt	25 Liter
Nutzbarer Tankinhalt	21 Liter
Artikel-Nummer	68033

Geräuschemissionsinformation

Gemäß EN 3744 ermittelte Messwerte:

Schalleistungspegel gemessen L_{WA} : 92,6 dB(A), Unsicherheit K = 2,3 dB

Schalleistungspegel garantiert L_{WA} : 95 dB(A)

benannte Stelle: **0036**

TÜV SÜD Industrie Service GmbH,

Westendstraße 199,

80686 München, Deutschland.

Die angegebenen Werte stellen Emissionspegel dar und sind nicht zwangsläufig sichere Arbeitspegel. Da es einen Zusammenhang zwischen Emissions- und Immissionspegeln gibt, kann dieser nicht zuverlässig zur Bestimmung evtl. erforderlicher, zusätzlicher Vorsichtsmaßnahmen herangezogen werden.

Einflussfaktoren auf den aktuellen Immissionspegel der Arbeitskraft schließen die Eigenschaften des Arbeitsraumes, andere Geräuschquellen, etc., wie z.B. die Anzahl der Maschinen und anderer angrenzender Prozesse und die Zeitspanne, die ein Bediener dem Lärm ausgesetzt ist, ein. Ebenfalls kann der zulässige Immissionspegel von Land zu Land abweichen. Dennoch wird diese Information dem Betreiber der Maschine die Möglichkeit bieten, eine bessere Abschätzung der Risiken und Gefährdungen durchzuführen.

4. Sicherheitshinweise



Lesen Sie diese Gebrauchsanweisung bitte sorgfältig durch und machen sich mit den Bedienelementen und dem ordnungsgemäßen Gebrauch dieses Produktes vertraut.

Wir haften nicht für Schäden, die in Folge einer Missachtung von Anweisungen und Vorschriften dieser Gebrauchsanweisung verursacht werden. Schäden in Folge einer Missachtung von Anweisungen und Vorschriften dieser Gebrauchsanweisung fallen nicht unter Garantieleistungen.

Bewahren Sie diese Gebrauchsanweisung gut auf und legen Sie diese bei der Weitergabe des Gerätes bei.

Mit dem Inhalt dieser Gebrauchsanweisung nicht vertraute Personen dürfen dieses Gerät nicht benutzen.

Das Gerät darf nicht von Kindern benutzt werden.

Das Gerät kann von Personen mit reduzierten physischen, sensorischen oder mentalen Fähigkeiten oder Mangel an Erfahrung und/oder Wissen benutzt werden, wenn sie beaufsichtigt oder bezüglich des sicheren Gebrauchs des Gerätes unterwiesen wurden und die daraus resultierenden Gefahren verstanden haben.

Kinder dürfen nicht mit dem Gerät spielen. Das Gerät und seine Anschlussleitung sind von Kindern fernzuhalten.

Bewahren Sie alle Sicherheitshinweise und Anweisungen für die Zukunft auf.

Beachten Sie die Bedeutung der folgenden Piktogramme.



Seien Sie achtsam im Umgang mit Elektrogeräten.



Vorsicht Stromspannung



Lesen Sie unbedingt die Bedienungsanleitung vor Inbetriebnahme.



Tragen Sie einen Gehörschutz.



Betreiben Sie das Gerät nicht in der Nähe von offenem Feuer.











Schützen Sie das Gerät vor Regen und Feuchtigkeit.

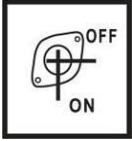

Benutzen Sie das Gerät nicht in geschlossenen Räumen.

4.1. Warn- und Hinweisaufkleber

Abbildung	Erklärung
	VORSICHT! Verbrennungsgefahr durch heißen Auspuff
	Garantierter Schalleistungspegel in dB(A)

Abbildung	Erklärung
	Die Wechselstromanschlüsse verfügen über eine Frequenz von 50 Hz.
	Treibstoffhahn-Position waagrecht: geschlossen (OFF) Treibstoffhahn-Position senkrecht: geöffnet (ON)
	Kaltstartfunktion: Hebel nach links stellen Bei warmem Motor: Hebel nach rechts
	Hier befindet sich die Öleinfüllöffnung. Bis zum dargestellten Niveau auffüllen.
	Tankfüllstandniveau: Bei max.: voll Bei min.: leer
	Auf diesem Typenschild befinden sich Seriennummer, Artikelnummer und Baujahr. Bitte notieren Sie die Daten dieses Schildes, damit sie auch bei Verlust oder Beschädigung noch vorhanden sind. Sie benötigen diese Daten bei Ersatzteilbestellungen oder Nachfragen bezüglich Service-Informationen.
	Leistung Verbrennungsmotor: 7,6 kW
	Das Gerät verfügt über eine elektronische Steuerung.
P_{nenn} 3600 W	Dauerleistung des Stromerzeugers: 3,6 kW
I_{nenn} 13A	Nennstrom des Stromerzeugers: 13A
 230V ~50Hz 400V ~50Hz	Das Gerät verfügt über Steckdosen mit einer Spannung von 230 V~ und 400 V~ und einer Frequenz von 50 Hz.
IP 23M	Schutzart des Gerätes: IP23M
	Schadhafte und/oder zu entsorgende elektrische oder elektronische Geräte müssen an den dafür vorgesehenen Recycling-Stellen abgegeben werden.

4.2. Arbeitsplatzsicherheit

1. **Halten Sie Ihren Arbeitsbereich sauber und gut beleuchtet.** Unordnung oder unbeleuchtete Arbeitsbereiche können zu Unfällen führen.
2. Arbeiten Sie mit dem motorbetriebenen Gerät nicht in explosionsgefährdeter Umgebung, in der sich brennbare **Flüssigkeiten, Gase oder Stäube befinden.** Motorbetriebene Geräte erzeugen Funken, die den Staub oder die Dämpfe entzünden können.
3. **Halten Sie Kinder und andere Personen während der Benutzung des Gerätes fern. Bei Ablenkung können Sie die Kontrolle über das Gerät verlieren.**

4.3. Sicherheit von Personen

1. Seien Sie aufmerksam, achten Sie darauf, was Sie tun und gehen Sie mit Vernunft an die Arbeit mit einem motorbetriebenen Gerät.
2. Benutzen Sie dieses Gerät nicht, wenn Sie müde sind oder unter dem Einfluss von Drogen, Alkohol oder Medikamenten stehen. Ein Moment der Unachtsamkeit beim Gebrauch des motorbetriebenes Gerätes kann zu ernsthaften Verletzungen führen.
3. Vermeiden Sie eine unbeabsichtigte Inbetriebnahme. Vergewissern Sie sich, dass das motorbetriebene Gerät ausgeschaltet ist, bevor Sie es aufnehmen oder tragen.
4. Entfernen Sie Einstellwerkzeuge oder Schraubenschlüssel, bevor Sie das motorbetriebene Gerät einschalten. Ein Werkzeug oder Schlüssel, der sich in einem drehenden Geräte- teil befindet, kann zu Verletzungen führen.
5. **Tragen Sie geeignete Kleidung.** Weite Kleidung, Schmuck oder lange, offene Haare können sich in bewegenden Teilen verfangen.

4.4. Sicherheit bei der Nutzung von Verbrennungsmotoren

1. Betreiben Sie die Maschine **niemals** in Innenräumen oder geschlossenen Bereichen, außer der Abtransport der Abgase ist gewährleistet. Das in den Motorabgasen enthaltene Kohlenmonoxid ist giftig und kann zur Bewusstlosigkeit und zum Tod führen.
2. Nicht in unmittelbarer Nähe der Maschine rauchen.
3. Überprüfen Sie regelmäßig die Treibstoffleitungen und den Tank auf Undichtigkeit und Risse.
4. Tanken Sie nicht während die Maschine angeschaltet oder noch heiß ist.
Tanken Sie nicht in der Nähe von Funken, offenem Feuer oder einer rauchenden Person – **Explosionsgefahr!**
5. Betanken Sie nie einen Benzin- oder Dieselmotor in einem Raum ohne ausreichende Belüftung. Treibstoffdämpfe sind leicht entflammbar und giftig.
6. Überfüllen Sie nicht den Tank und vermeiden Sie es, Treibstoff während des Tankvorgangs zu verschütten. Wenn Treibstoff verschüttet wurde, vergewissern Sie sich, dass alles trocken ist, bevor Sie den Motor starten.
7. Vergewissern Sie sich, dass der Tankdeckel nach dem Betanken korrekt und fest geschlossen wurde.
8. Bewahren Sie den Kraftstoff nur in dafür zugelassenen Behältern auf.
9. Einige Teile des Verbrennungsmotors werden sehr heiß und können Verbrennungen verursachen. Seien Sie stets vorsichtig und beachten Sie die Warnhinweise auf dem Gerät.

4.5. Wartungssicherheit

Regelmäßige Wartung und sorgsame Pflege reduzieren die Gefahr möglicher Betriebsstörungen und tragen dazu bei, die Lebensdauer Ihres Gerätes zu verlängern.

1. Stellen Sie sicher, dass Reparaturen an Motor und Maschine von befähigtem Personal ausgeführt werden.
2. Gehen Sie sicher, dass der Motorschalter auf „OFF“ steht, bevor die Schutzvorrichtungen abmontiert werden oder etwas verstellt wird.
3. Halten Sie die Maschine immer sauber und achten Sie darauf, dass die Aufkleber lesbar sind. Sie enthalten wichtige Bedienungshinweise und warnen vor Gefahren. Ersetzen Sie fehlende und schwer lesbare Aufkleber.

4. Benutzen Sie kein Benzin oder entflammbare Lösungen zur Reinigung der Maschine. Die Dämpfe von Treibstoffen und Lösungen können explodieren.
5. Lagern Sie die Maschine immer ordnungsgemäß. Sie muss an einem sauberen, trockenen und für Kinder unzugänglichen Ort gelagert werden.
6. **Lebensgefahr!** Zur Vermeidung eines elektrischen Schlags ist das Gerät durch die Leistungsschalter gesichert, welche speziell für dieses Gerät ausgelegt sind. Beim Ersetzen dieser Schalter muss ein identischer Schalter benutzt werden, um einen elektrischen Schlag vorzubeugen.

4.6. Bestimmungsgemäße Verwendung des CPG 5500 NEV

Der Generator ist für den Betrieb von herkömmlichen elektrischen Verbrauchern wie z.B. Lichterketten, elektrischen Handwerkzeugen (Bohrmaschinen, elektrischen Kettensägen, Kompressoren) bestimmt.

Elektronische Geräte wie z.B. Computer, TV-Geräte usw. dürfen aufgrund möglicher Spannungsschwankungen nicht mit einem Generator betrieben werden.

Erkundigen Sie sich im Zweifelsfall beim Hersteller Ihres Gerätes.

Für den Anschluss an stationären Anlagen wie Heizung, Hausversorgung, Klimaanlage oder für die Stromversorgung von Wohnmobilen, ist unbedingt vorher eine Elektrofachkraft zu Rate zu ziehen.

Der kritische Punkt eines induktiven Verbrauchers ist die Leistungsaufnahme beim Einschalten. Die Leistungsaufnahme kann bis zum 3-fachen der Nennleistung betragen, diese muss unbedingt berücksichtigt werden.

Für Schäden, die durch Nichtbeachten dieser Anweisungen entstehen, wird keine Haftung übernommen. Die Bedienungsanleitung muss vor der ersten Anwendung des Gerätes ganz durchgelesen werden. Falls über den Anschluss und die Bedienung des Gerätes Zweifel entstehen sollten, wenden Sie sich an T.I.P. Technische Industrie Produkte GmbH. Bitte beachten Sie, dass unsere Geräte bestimmungsgemäß nicht für den gewerblichen, handwerklichen oder industriellen Einsatz konstruiert wurden. Wir übernehmen keine Gewährleistung, wenn das Gerät in Gewerbe-, Handwerks- oder Industriebetrieben sowie bei gleichzusetzenden Tätigkeiten eingesetzt wird.

4.7. Risiken und Vorbeugungsmöglichkeit

Risiko	Beschreibung	Vorbeugung
Direkter elektrischer Kontakt	Direkter elektrischer Kontakt mit feuchten Händen kann zu Stromschlägen führen.	Vermeiden Sie Kontakt mit feuchten Händen und achten Sie auf entsprechende Erdung.
Verbrennungen	Das Berühren des Auspuffes kann zu Verbrennungen führen.	Geräte nach dem Betrieb erst abkühlen lassen.
Gehörschädigungen	Längerer Aufenthalt in unmittelbarer Nähe des laufenden Generators kann zu Gehörschädigungen führen.	Unbedingt immer einen Gehörschutz tragen.
Einatmung	Das Einatmen von Abgasen kann tödlich sein!	Niemals in geschlossenen Räumen betreiben.
Feuer oder Explosion	Der Treibstoff des Gerätes kann sich entzünden.	Niemals in feuergefährlicher Umgebung betreiben. Nicht bei laufendem Motor betanken. Nicht Rauchen.
Gefährdung der Umwelt	Der Auslauf von Öl und Treibstoff schadet der Umwelt.	Vermeiden Sie das Auslaufen dieser Stoffe und nutzen Sie im Wartungsfall Auffangbehälter.
Bruch beim Betrieb	Wenn das Gerät auf schrägem Untergrund betrieben wird, ist die Schmierung nicht mehr gewährleistet und das Gerät kann beschädigt werden.	Grundsätzlich auf ebenem Untergrund betreiben.

4.8. Sicherungsautomat des Generators

Der Generator ist mit einem kombinierten thermischen / magnetischen Sicherungsschalter ausgestattet. Dieser Sicherungsschalter lässt kurzfristig höhere Ströme zu, um das Anlaufen von Drehstrommotoren zu ermöglichen. Sollte die Last längere Zeit über dem zugelassenen Wert liegen, so trennt der Sicherungsschalter die Last vom Generator. Prüfen Sie daher bei der erstmaligen Inbetriebnahme, ob die angeschlossene Last im zugelassenen Bereich liegt, da der Trennschalter die Last nach einiger Zeit vom Netz trennen könnte um Überlastungen des Generators zu vermeiden.

5. Aufbauanleitung

5.1. Aufbau zur mobilen Verwendung

Nehmen Sie den CPG 5500 NEV aus der Verpackung und stellen Sie diesen an den vorgesehenen Aufstellungsort. Die Maschine muss waagrecht aufgestellt sein. Entfernen Sie Schmutz und Staub, damit die Luftkühlung des Generators keine Fremdkörper ansaugen kann. Zur Installation sollten Sie folgende Hilfsmittel bereitlegen:

- 2 x Schraubenschlüssel (SW10)
- 2 x Schraubenschlüssel (SW13)
- 1 x Spitzzange

Montieren Sie die Stützfüße und die Räder (die benötigten Teile finden Sie unter Abb. 3, Seite 2).

Zum Montieren der Räder (Abb. 4, Nr. 5) schieben Sie zuerst die Radachse (Abb. 4, Nr. 5a) durch die Halterungen auf der Unterseite des Stromerzeugers und montieren die Räder wie auf Abb. 4 dargestellt. Die Unterlegscheiben müssen sowohl innen, als auch außen angebracht werden. Fixieren Sie die Räder mit den beigegefügtten Sicherungssplints.



Abb. 4



Abb. 5

Schrauben Sie die Stützfüße an die untere Rahmenstrebe (Abb. 5).

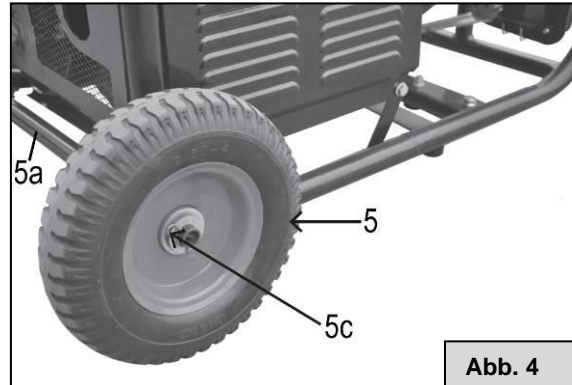
Drehen Sie die Griffe in Ihre Richtung und ziehen Sie diese nach oben bis die Rastnasen in der Bohrung der Führung einrasten.

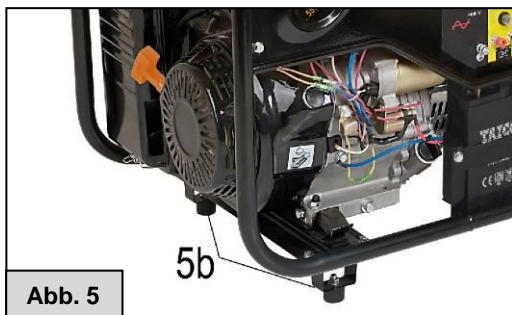

Abb. 6

Sollten Sie den Generator länger an einem Standort verwenden, ist es zu empfehlen, die Griffe wieder an den Rahmen anzulegen. Drücken Sie hierzu die L-Griffe einfach in Richtung des Generators.

6. Inbetriebnahme

Der CPG 5500 NEV ist mit einer Ölmangelsicherung ausgestattet. Diese komfortable Technik bewirkt die automatische Abstellung des Motors, wenn das Motoröl den erforderlichen Mindeststand unterschreitet.

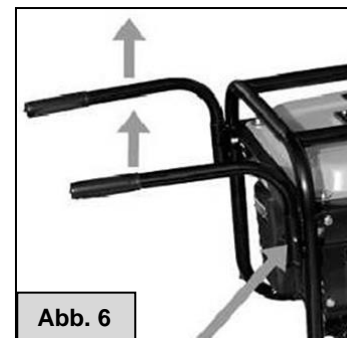
Da die Pumpe ohne Betriebsstoffe ausgeliefert wird, ist vor der ersten Inbetriebnahme unbedingt Motoröl einzufüllen. Der Motor lässt sich erst starten, wenn Öl in ausreichender Menge eingefüllt wurde. Beachten Sie beim Auffüllen von Betriebsstoffen alle in dieser Gebrauchsanweisung aufgeführten diesbezüglichen Hinweise und Spezifikationen.

6.1. Prüfungen vor Inbetriebnahme

Überprüfen Sie die Motorölmenge



Hinweis:

Schalten Sie immer den Motor aus, ehe Sie den Generator überprüfen.

Verwenden Sie 4-Takt-Öl. Empfohlen wird die Verwendung von 10W-40 für allgemeine Anwendung in verschiedenen Temperaturbereichen. Die anderen in der Tabelle aufgeführten Viskositäten können verwendet werden, wenn die Durchschnittstemperatur im Anwendungsgebiet im aufgeführten Bereich liegt.

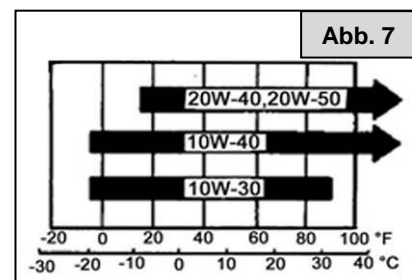

1. Öffnen Sie die Öleinfüllschraube (Abb. 8, Nr. 7) und reinigen Sie den Messstab (Abb. 8, A) mit einem sauberen Tuch.
2. Stecken Sie die Einfüllschraube mit Messstab wieder in den Öleinfüllstutzen (Abb. 8, B), ohne diese einzudrehen. Nehmen Sie den Messstab wieder heraus und kontrollieren Sie den Ölstand.
3. Befindet sich der Ölstand unterhalb des unteren Endes des Messstabes (min.), fügen Sie Motoröl hinzu, bis die obere Markierung (max.) erreicht ist.
4. Setzen Sie den Messstab korrekt ein und drehen Sie die Öleinfüllschraube wieder fest.

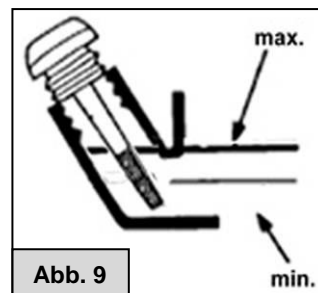
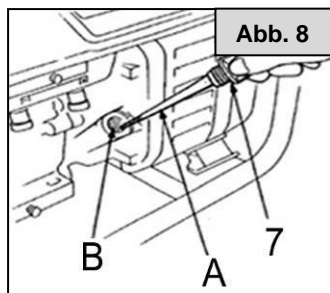

Überprüfen Sie die Treibstoffmenge

1. Überprüfen Sie die Tankanzeige (Abb. 10, Nr. 3) und füllen Sie den Treibstofftank auf, falls die Treibstoffmenge zu gering ist.

Verwenden Sie bleifreies Benzin mit mindestens 90 Oktan (auch E10 geeignet).

2. Entfernen Sie den Tankdeckel (Abb. 10, Nr. 2).
3. Füllen Sie den Treibstoff max. bis zum Boden des Filtereinsatzes auf (Abb. 11, Nr. 23).
4. Schließen Sie den Tankdeckel.

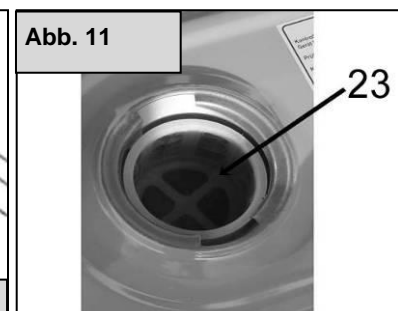
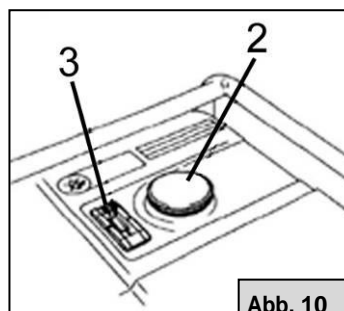

Überprüfen Sie den Anschluss der Batterie

Vor Inbetriebnahme muss der „- Pol“ der Batterie angeklemmt werden. Andernfalls ist ein Betrieb des Generators nicht möglich. Der „+ Pol“ ist bereits angeklemmt und mit einer Polabdeckung isoliert.



Hinweis:

Beim Anklemmen immer zuerst den „+ Pol“, dann erst den „- Pol“ anklemmen. Beim Abklemmen immer zuerst den „- Pol“, dann erst den „+ Pol“ abklemmen.

6.2. Starten des Motors mit dem E-Starter

1. Trennen Sie jegliche Verbraucher vom Stromanschluss (Abb. 14, Nr. 17, 18, 19).
2. Stellen Sie den Treibstoffhahn am Kraftstofftank auf „offen“ ("ON") (Abb. 12).
3. Stellen Sie den Choke-Hebel auf „gezogen“ (nach links stellen).

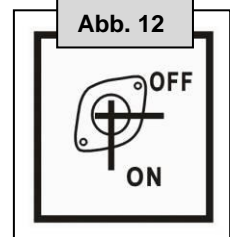

4. Stellen Sie den Zündschlossschalter (Abb.13) auf „1“.
Nachdem Sie diesen Schritt durchgeführt haben, können Sie den Generator jetzt mit dem Zündschlüssel starten, indem Sie diesen in Richtung „Start“ drehen (Abb. 13). Nach max. 10 Sekunden sollten Sie den Zündschlüssel loslassen und der Motor sollte laufen und die Betriebsanzeige grün aufleuchten. Wenn der Motor nach 10 Sekunden nicht anspringt, sollten Sie mind. 1 Minute bis zum nächsten Startversuch warten. Dieser Vorgang darf maximal 3-mal wiederholt werden, dann muss der Elektrostarter mindestens 15 Minuten abkühlen. Ein Zuwiderhandeln kann Schäden am Starter und/oder Motor verursachen.



Abb. 13

Nicht in die laufende Maschine starten!

Anmerkung: Falls der Anlasser nicht oder nur schwer dreht überprüfen Sie den Ladezustand der Batterie. Wenn die Spannung der Batterie unter 12 V gefallen sein sollte, muss diese mit einem handelsüblichen KFZ-Batterieladegerät für 12 V nachgeladen werden.

5. Nach einer kurzen Warmlaufphase schieben Sie den Choke wieder zurück. Nun können Sie den Umschalter (Abb. 2, Nr. 21) auf die von Ihnen benötigte Betriebsspannung 230 V~ bzw. 400 V~ einstellen (230 V~ = oben; 400 V~ = unten).
6. Stecken Sie den Stecker des Verbrauchers in die entsprechende Steckdose des Stromerzeugers. Achten Sie darauf, dass stets ein Schutzleiter angeschlossen ist.



Beobachten Sie nach dem Anlassen den Motorlauf sowie die Farbe der Abgase. Der Motorlauf sollte sich nach wenigen Sekunden stabilisieren. Das Voltmeter sollte je nach Einstellung des Umschalters 230 V oder 400 V anzeigen.



Der 12 V-Ausgang des Generators ist kein spannungsgeregelter Anschluss und somit nur bedingt zum Laden von Batterien geeignet.

Die eingebaute Batterie darf nicht mit dem 12 V-Anschluss des Stromerzeugers verbunden werden, da sie separat über eine Lichtmaschine geladen wird.

6.3. Starten des Motors mit dem Seilzugstarter

1. Trennen Sie jegliche Verbraucher von den Stromanschlüssen (Abb. 14, Nr. 17, 18, 19) und schalten Sie das Zündschloss an.
2. Stellen Sie den Treibstoffhahn (Abb. 12) auf „offen“ („1“).
3. Stellen Sie den Choke-Hebel auf „gezogen“ (nach links stellen).
4. Stellen Sie das Zündschloss (Abb. 13, Nr. 14) auf START.
5. Ziehen Sie vorsichtig am Seilzugstarter (Abb. 15, Nr. 9), bis Sie einen leichten Widerstand spüren, dann schnell und kräftig ziehen. Nach max. 10 Sekunden sollten Sie den Zündschlüssel loslassen und der Motor sollte laufen.

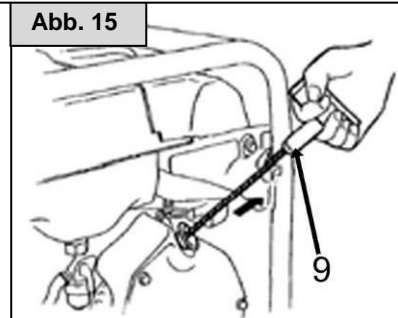
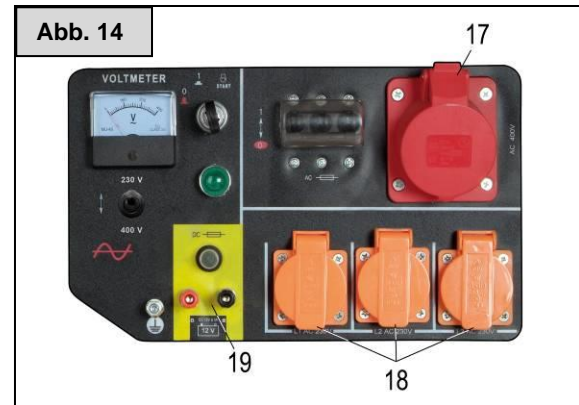

Achtung! Verletzungsgefahr!

Am Seilzugstarter kann unerwartet ein Rückschlag auftreten, der das Seil schlagartig blockiert.

6. Nach einer kurzen Warmlaufphase, stellen Sie den Choke-Hebel zurück, entsprechende Geräte können jetzt angeschlossen und gestartet werden. Beachten Sie, dass Sie jeweils nur die 230 V~ Steckdosen oder die 400 V~ Steckdose alternativ betreiben können.

Beobachten Sie nach dem Anlassen den Motorlauf sowie die Farbe der Abgase. Der Motorlauf sollte sich nach wenigen Sekunden stabilisieren. Das Voltmeter sollte je nach Einstellung des Umschalters 230 V oder 400 V anzeigen.

6.4. Abstellen des Motors

1. Stellen Sie das Zündschloss (Abb. 16) auf "0".
2. Stellen Sie den Treibstoffhahn (Abb. 12) auf „geschlossen“ („0“).

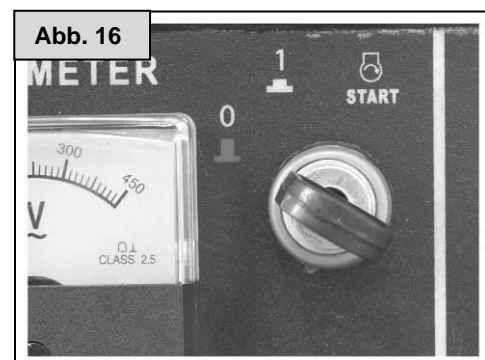

Hinweis

Müssen Sie den Motor aufgrund einer Notsituation umgehend ausschalten, stellen Sie das Zündschloss auf „0“.

6.5. Betriebsmöglichkeiten des Generators

Bitte beachten Sie die folgenden Regeln, um den Generator in einwandfreiem Zustand zu erhalten:

1. Betreiben Sie das Gerät ausschließlich wie in dieser Anleitung beschrieben! Jede andere Anwendung stellt eine Fehlanwendung dar und kann gefährliche Situationen verursachen.
2. Stellen Sie sicher, dass der Generator geerdet ist, indem Sie einen Metallstab in die Erde treiben und diesen mit einem Kabel* (* = nicht im Lieferumfang enthalten) mit dem Erdungsanschluss (20) verbinden.

3. Beim Anschluss von mehreren Verbrauchern an den Generator schließen Sie bitte zunächst den Verbraucher mit der höchsten Leistungsaufnahme und nachfolgend die Verbraucher mit der jeweils niedrigeren Leistungsaufnahme an. Bei der Verwendung von Verlängerungskabeln oder mobilen Verteilernetzen darf bei einer Querschnittsfläche von 1,5 mm² eine maximale Länge von 60 m nicht überschritten werden. Bei einer Querschnittsfläche von 2,5 mm² darf eine Länge von 100 m nicht überschritten werden. Verwenden Sie nur flexible Hartgummi-Verlängerungskabel die der Bauartkurzbezeichnung H07RN-F entsprechen.







ACHTUNG! Elektrische Geräte und Ausrüstungen, beispielsweise Verlängerungskabel, Steckdosen, angeschlossene Verbraucher, etc. dürfen nur benutzt werden, wenn diese nicht beschädigt sind.

Der Motor kann seine Nennleistung nur bis zu den in den technischen Daten genannten Normenbezugsbedingungen abgeben. Diese sind wie folgt festgelegt:

- Aufstellhöhe ca. 1000 m ü. NN
- Lufttemperatur ca. 40° C
- Rel. Luftfeuchte ca. 60 %

Bei einer Überschreitung dieser Werte ist für den Stromerzeuger eine Leistungsminderung notwendig, und zwar 1 % Leistungsreduzierung bei Aufstellhöhe von je 100 m über der oben angegebenen Aufstellhöhe und Überschreiten der Lufttemperatur über 40° C, ca. 4 % pro 10° C.

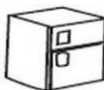
Bestimmte elektrische Geräte und motorbetriebene Apparate benötigen bauartbedingt kurzzeitig eine höhere Leistung als die angegebene Nennleistung. Die folgende Tabelle bietet eine Übersicht über verschiedene Gerätebeispiele.

Verhältnis Wirkleistung zu		Verbraucher	Leistungsaufnahme		
Anlaufleistung	Nennleistung		Anlaufleistung	Nennleistung	Wirkleistung
x1	x1	Glühlampe  TV 	100 W	100 W	100 W
x1,5	x1	Leuchtstoffröhre 	60 W	40 W	40 W
x3 – 5	x2	Kühlschrank  Ventilator 	900 – 1500 W	600 W	300 W

Nennleistung: Als Nennleistung wird die vom Hersteller angegebene Leistung eines elektrischen Verbrauchers bezeichnet, die diese aufnehmen können.

Wirkleistung: Wirkleistung bezeichnet die tatsächlich umgesetzte Energie pro Zeit eines elektrischen Verbrauchers während des Betriebes.

Anlaufleistung: Anlaufleistung bezeichnet die oftmals während der Einschalt- bzw. Startphase erhöhte Leistungsaufnahme eines elektrischen Verbrauchers.

Für den Anschluss an stationären Anlagen wie Heizung, Hausversorgung, Klimaanlage oder für die Stromversorgung von Wohnmobilen, ist unbedingt vorher eine Elektrofachkraft zu Rate zu ziehen.



Der Anschluss zur Einspeisung in bestehende Netze darf nur durch Fachpersonal und nach vorheriger Genehmigung durch das Energieversorgungsunternehmen erfolgen. Der Ersatzstromerzeuger ist nur bei Ausfall der allgemeinen Stromversorgung zur Einspeisung in ein bestehendes Verteilungsnetz geeignet. Es sind Maßnahmen zu treffen, damit eine Zusammenschaltung bei Netzwiederkehr sicher verhindert wird.

Maßnahmen zum Schutz gegen gefährliche Körperströme

Bei Einspeisung in ein vorhandenes Verteilungsnetz müssen die Maßnahmen zum Schutz gegen gefährliche Körperströme den jeweiligen vorhandenen Schutzmaßnahmen des bestehenden Verteilernetzes angepasst werden.

7. Wartung und Reinigung



Hinweis: Stellen Sie sicher, dass das Zündschloss auf „0“ steht, der „- Pol“ der Batterie abgeklemmt und der Zündkerzenstecker abgezogen ist, bevor Sie mit der Wartung beginnen.

7.1. Wartungsintervalle

Wartungsintervall Durchzuführen, je nachdem welches Kriterium eher eintritt. (Zeitraum oder Betriebsstunden)		Täglich	Nach dem ersten Monat oder 10 h	Alle 3 Monate oder 30 h	Alle 6 Mo- nate oder 50 h	Alle 12 Monate oder 100 h
Motoröl	Kontrolle (siehe 6.1.)	•				
	Wechsel (siehe 7.2.)		•	•		
Luftfilter	Kontrolle (siehe 7.3.)	•				
	Reinigung (siehe 7.3.)			•		
	Wechsel				•	
Wartung der Zündkerzen (siehe 7.4.)					•	
Anpassung des Ventilspiels *						•
Reinigung von Verbrennungs- kammer und Ventilen *						•
Kontrolle der Treibstoffleitung (Austausch falls notwendig) *						•
Auspuff *		Reinigung nach jeweils 100 Betriebsstunden				

* Lassen Sie diese Arbeiten durch autorisiertes Fachpersonal durchführen.

7.2. Ölwechsel

Lassen Sie das Öl ab, solange der Motor noch warm ist, um ein schnelles und vollständiges Ablassen zu garantieren.

- Entfernen Sie Ölablassschraube (Abb. 17, Nr. 8) und die Einfüllschraube (Abb. 17, Nr. 7) und lassen Sie das Öl in einen ausreichend großen Behälter ab. Ziehen Sie die Schraube wieder fest.
- Füllen Sie das Motoröl mit der empfohlenen Qualität (siehe Abs. 6.1) auf und überprüfen Sie den Ölstand.

Ölfüllmenge: 1,1 Liter

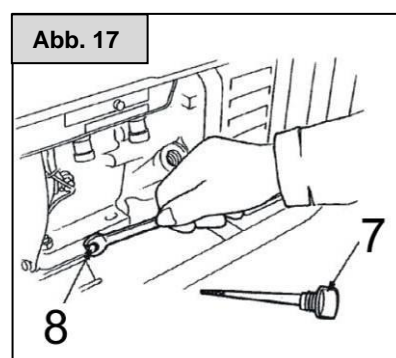

Anmerkung: Um Ihr Altöl in einer umweltgerechten Art und Weise zu entsorgen, kontaktieren Sie bitte die Geschäftsstelle, in der Sie Ihr Öl erworben haben. In der Regel nimmt jeder Verkäufer von Öl auch Altöl entgegen oder verweist Sie an eine Annahmestelle direkt vor Ort. Ist dies nicht möglich, geben Sie Ihr Altöl zur Wiederaufbereitung in einem geschlossenen Behälter bei den lokalen Entsorgungsunternehmen ab. Sie finden diese z.B. unter <http://www.wer-entsorgt-was.de>.

Entsorgen Sie Altöl nicht im Abfall oder durch Ausgießen in die Kanalisation.



Vorsicht!

Wiederholter und andauernder Hautkontakt mit Altöl kann zu Hautkrebs führen. Obwohl das Risiko außer im Fall des täglichen Umgangs mit Altöl sehr gering ist, sollten Sie Ihre Hände nach dem Kontakt mit dem Altöl so schnell wie möglich gründlich mit Seife und Wasser waschen.

7.3. Wartung des Luftfilters

Ein verschmutzter Luftfilter schränkt die Luftzufuhr zum Vergaser ein. Warten Sie den Luftfilter regelmäßig, um eine Fehlfunktion des Vergasers zu vermeiden. Wenn Sie den Generator in sehr staubigen Bereichen einsetzen, müssen Sie den Luftfilter öfter reinigen. Eine Sichtprüfung auf Verschmutzung und Beschädigungen sollte vor jedem Einsatz erfolgen.



Warnung!

Verwenden Sie niemals Benzin oder Lösungsmittel mit niedrigem Flammpunkt zur Reinigung des Luftfilters. Es könnte zu Bränden oder Explosionen kommen. Beachten Sie die Angaben und Sicherheitshinweise auf der Verpackung des Lösungsmittels.



Vorsicht!

Betreiben Sie den Generator niemals ohne Luftfilter. Dies führt zu einer schnellen Abnutzung des Motors.

1. Lösen Sie die Luftfilterdeckelklammer (Abb. 18, Nr. 24) des Luftfilters, entfernen Sie die Luftfilterabdeckung und entnehmen Sie den Luftfilter.
2. Reinigen Sie den Luftfilter mit geeignetem Reinigungsmittel (nicht entflammbar).
3. Setzen Sie den Luftfilter und die Luftfilterabdeckung wieder ein.

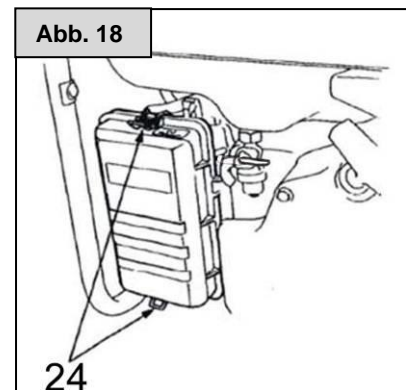

Ein defekter oder beschädigter Luftfilter ist durch einen Originalfilter zu ersetzen.

7.4. Wartung der Zündkerzen

Empfohlene Zündkerzen: F6TC, F7TC

Um den einwandfreien Betrieb des Motors zu garantieren, müssen die Zündkerzen mit korrektem Elektrodenabstand und frei von Rückständen eingesetzt werden.

1. Entfernen Sie den Zündkerzenstecker (Abb. 19, Nr. 26).
2. Entfernen Sie jeglichen Schmutz vom Zündkerzensockel.
3. Entfernen Sie die Zündkerze (Abb. 20, Nr. 27) mit Hilfe des im Lieferumfang vorhandenen Kerzenschlüssels (Abb. 19, Nr. 25).

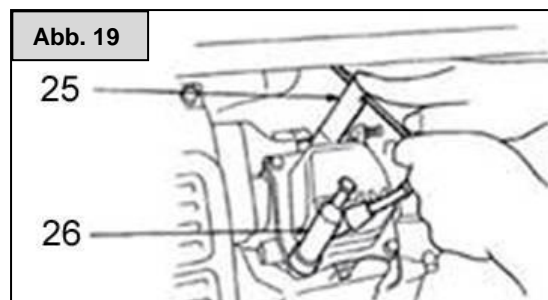

4. Führen Sie eine Sichtprüfung der Zündkerze durch. Entsorgen Sie die Zündkerze, falls der Isolator rissig oder angeschlagen ist. Wenn Sie die Zündkerze wieder verwenden möchten, reinigen Sie diese mit einer Drahtbürste.
5. Überprüfen Sie den Elektrodenabstand (Abb. 21) mit einer Fühlerlehre (nicht im Lieferumfang enthalten). Der Abstand sollte 0,7 - 0,8 mm betragen. Falls nötig, korrigieren Sie den Abstand durch Biegen der Masseelektrode.
6. Drehen Sie die Zündkerze von Hand ein, um Beschädigungen der Gewinde zu vermeiden.
7. Nach dem manuellen Einschrauben einer neuen Zündkerze sollte diese um weitere 180° mit dem beiliegenden Zündkerzenschlüssel festgezogen werden, damit der korrekte Sitz der Zündkerze gewährleistet ist.



Abb. 20

Wird eine bereits benutzte Zündkerze weiter verwendet, ist nach dem Einsetzen nur eine zusätzliche Drehung von 45° bis 90° notwendig.



Abb. 21

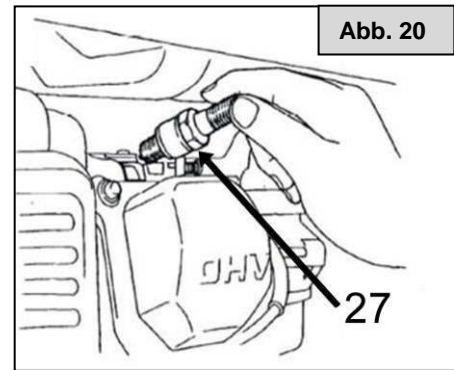

Vorsicht!

Die Zündkerze muss fest sitzen. Eine nicht festsitzende Zündkerze kann sehr heiß werden und den Generator möglicherweise beschädigen. Verwenden Sie ausschließlich die empfohlenen Zündkerzen.

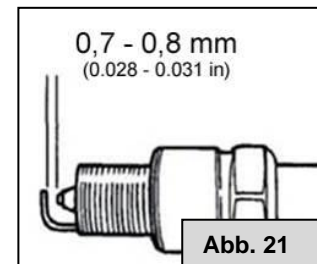
7.5. Wartung der Batterie

Laden und kontrollieren Sie die Batterie grundsätzlich im ausgebauten Zustand. Entfernen Sie die Anschlusskabel und isolieren Sie die Kontakte sorgfältig um einen Kurzschluss zu vermeiden.

Sollte Sie den Generator für einen längeren Zeitraum nicht in Betrieb nehmen, entfernen Sie die Batterie und bewahren Sie diese an einem sicheren und trockenen Ort auf. Laden Sie die Batterie in gewissen Zeitintervallen auf, um die Funktionsfähigkeit zu erhalten.

8. Transport und Lagerung



Warnung!

Während des Transportes des Generators stellen Sie das Zündschloss auf „0“ und halten Sie den Generator waagrecht, um ein Austreten des Treibstoffes zu vermeiden. Verdampfter oder ausgetretener Treibstoff kann sich entzünden.

Der Kippwinkel des Gerätes sollte keinesfalls 15° übersteigen!

Vorbereitung zur längerfristigen Außerbetriebsetzung / Lagerung des Gerätes:

1. Stellen Sie sicher, dass der Lagerbereich frei von übermäßiger Feuchtigkeit und Staub ist.

2. Lassen Sie den Treibstoff ab:

- Drehen Sie den Treibstoffhahn (Abb. 22, Nr. 12) auf "AUS" („0“). Ziehen Sie den Kraftstoffschlauch vom Treibstoffhahn ab. Stellen Sie den Treibstoffhahn auf "AN" („1“) und füllen Sie den Treibstoff mithilfe eines Trichters in einen geeigneten Behälter. Nachdem Sie den Treibstofftank so komplett entleert haben, schieben Sie den Kraftstoffschlauch wieder auf den Auslass des Treibstoffhahns.
- Lösen Sie die Ablassschraube (Abb. 23, Nr. 30) des Vergasers und entleeren Sie den Rest-Treibstoff aus dem Vergaser (Abb. 23, Nr. 29) in einen geeigneten Behälter.

Falls der Treibstoff aufgrund von Verschmutzung nicht mehr verwendet werden kann, entsorgen Sie diesen umweltgerecht.

3. Schrauben Sie die Zündkerze ab und gießen Sie ca. 20 ml Motoröl durch die Zündkerzenbohrung. Ziehen Sie vorsichtig am Seilzugstarter (Abb. 24, Nr.9), bis Sie einen Widerstand spüren. An diesem Punkt werden der Kolben im Rahmen des Kompressionshubs angehoben, die Ein- und Auslassventile geschlossen und etwas Öl im Motor verteilt. Schrauben Sie die Zündkerze wieder ein. Eine Lagerung des Motors in dieser Position verhindert Korrosion im Geräteinneren.

Bei Transport und Lagerung sollte die Startbatterie abgeklemmt sein. Bei Lagerung / Überwinterung sollte die Batterie in regelmäßigen Intervallen aufgeladen werden.

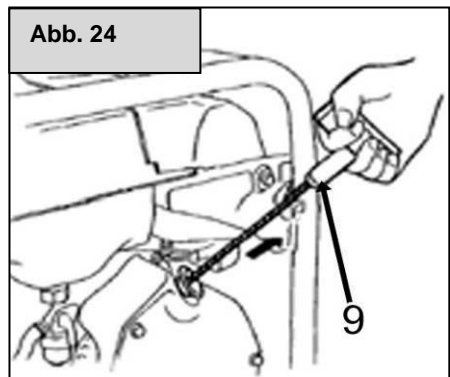
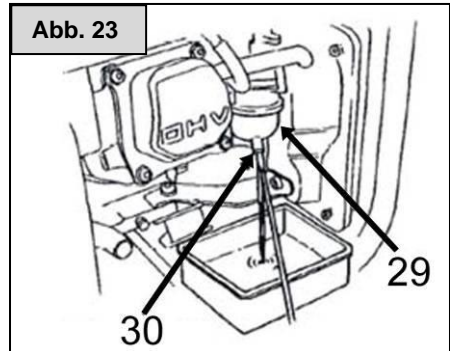
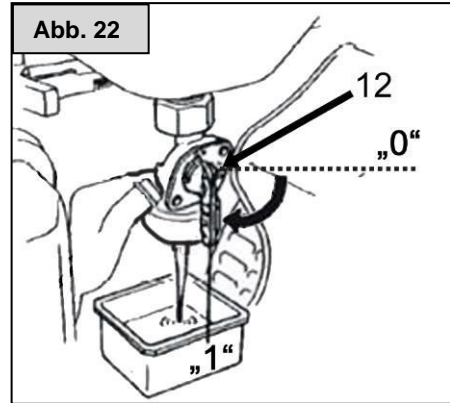

9. Fehlersuche

Motor startet nicht:

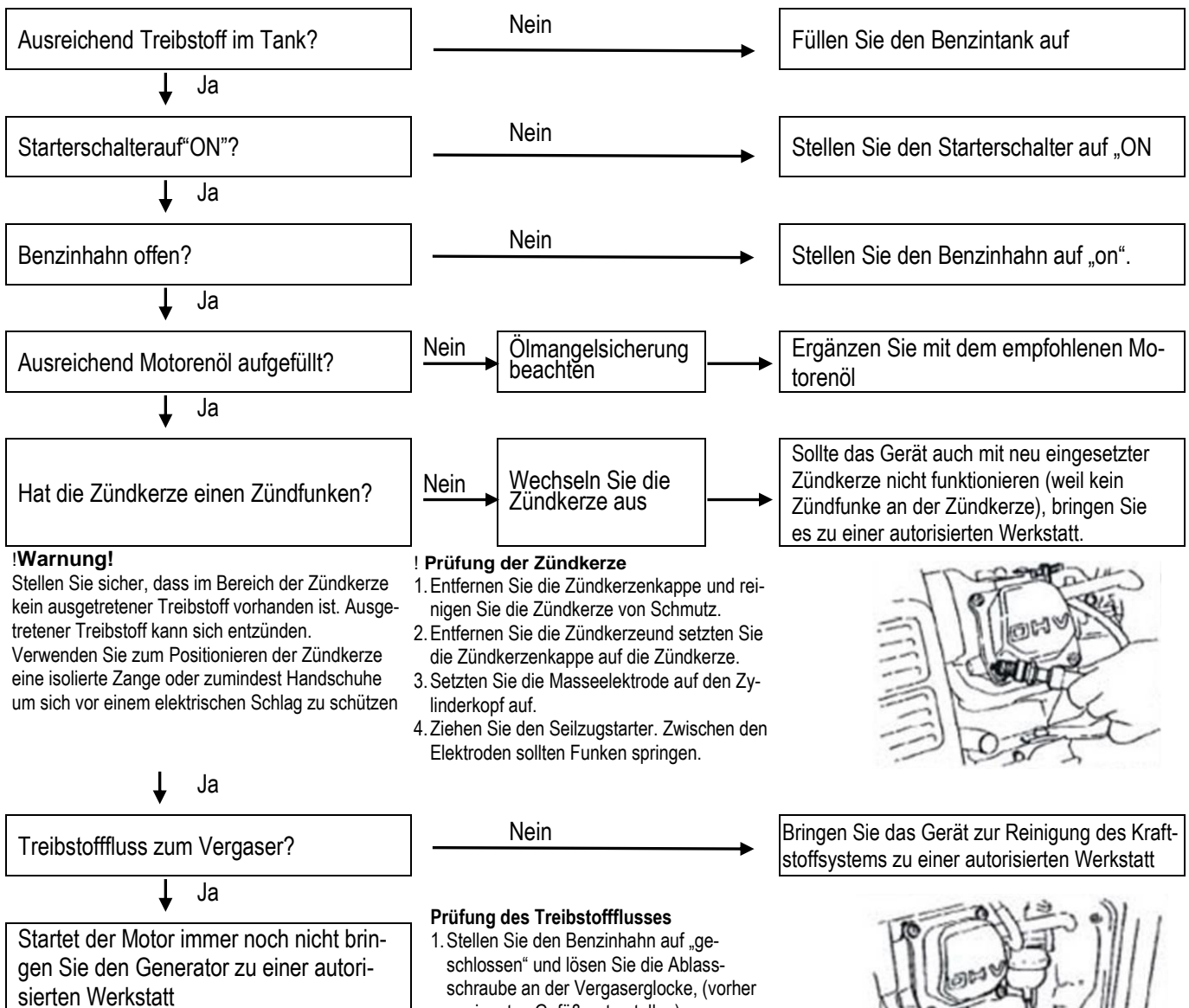

!Warnung!

Stellen Sie sicher, dass im Bereich der Zündkerze kein ausgetretener Treibstoff vorhanden ist. Ausgetretener Treibstoff kann sich entzünden. Verwenden Sie zum Positionieren der Zündkerze eine isolierte Zange oder zumindest Handschuhe um sich vor einem elektrischen Schlag zu schützen

! Prüfung der Zündkerze

1. Entfernen Sie die Zündkerzenkappe und reinigen Sie die Zündkerze von Schmutz.
2. Entfernen Sie die Zündkerze und setzen Sie die Zündkerzenkappe auf die Zündkerze.
3. Setzen Sie die Masseelektrode auf den Zylinderkopf auf.
4. Ziehen Sie den Seilzugstarter. Zwischen den Elektroden sollten Funken springen.

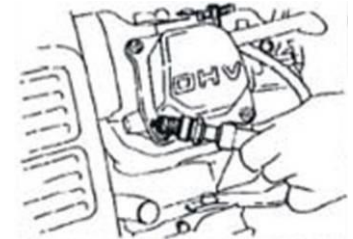

Prüfung des Treibstoffflusses

1. Stellen Sie den Benzinahn auf „geschlossen“ und lösen Sie die Ablassschraube an der Vergaserglocke, (vorher geeignetes Gefäß unterstellen).
2. Sobald der Benzinahn auf „offen“ gestellt wird sollte Treibstoff fließen.

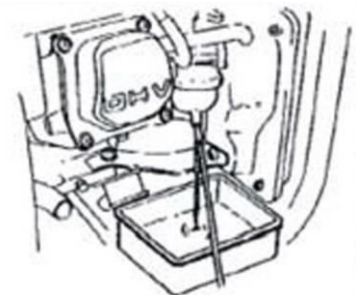

Kein Strom an den Anschlüssen:

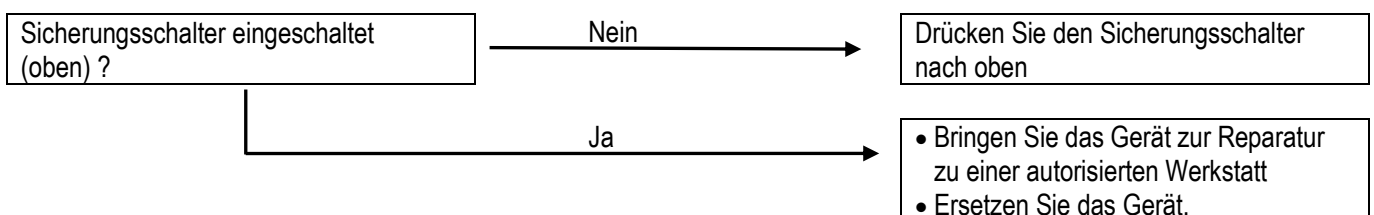

10. Garantie

T.I.P. garantiert dem privaten Endkunden (im Folgenden „Kunde“), nicht hingegen dem gewerblichen Nutzer, nach Maßgabe der nachfolgenden Bestimmungen, dass das vom Kunden innerhalb der Bundesrepublik Deutschland gekaufte Gerät innerhalb eines Zeitraums von 2 Jahren frei von Material- oder Verarbeitungsfehlern sein wird. Die vertraglichen oder gesetzlichen Rechte des Kunden gegenüber dem jeweiligen Verkäufer werden durch diese Garantie nicht berührt. Insbesondere werden die gesetzlichen Mängelrechte durch die Garantie nicht eingeschränkt.

Die Garantiezeit beginnt mit dem Tag des Kaufs des Gerätes durch den Kunden, zu nachfolgenden Bedingungen:

I. Innerhalb der Garantiezeit werden alle Mängel, die auf Material- oder Verarbeitungsfehler zurückzuführen sind, kostenlos beseitigt. Reklamationen sind unmittelbar nach Feststellung schriftlich zu melden.

II. Ansprüche aus dieser Garantie bestehen nur, wenn das Produkt keine Schäden oder Verschleißerscheinungen aufweist, die durch eine von der normalen Bestimmung oder Vorgaben der Gebrauchsanweisung von T.I.P. abweichende Benutzung verursacht worden sind.

Keine Garantie besteht insbesondere:

- Bei unsachgemäßer Behandlung und bei eigenen Veränderungen am Gerät
- Bei mechanischer Beschädigung des Gerätes von außen und Transportschäden
- Bei üblicher Abnutzung von Verschleißteilen
- Bei Schäden, die auf höhere Gewalt, Wasser, Blitzschlag, Überspannung zurückzuführen sind
- Bei Missachtung der Gebrauchsanweisung und Bedienungsfehlern
- Wenn das Gerät keinen technischen Defekt aufweist

III. Die vom Kunden geltend gemachten Fehler wird T.I.P. nach eigenem Ermessen auf seine Kosten durch Reparatur oder Lieferung neuer oder generalüberholter Teile beheben bzw. das Gerät austauschen. Ausgetauschte Teile gehen in das Eigentum von T.I.P. über. Nach Ablauf der Garantie anfallende Reparaturen sind kostenpflichtig.

IV. Weitergehende Ansprüche oder eine weitergehende Haftung bestehen auf Grund der Garantie nicht, es sei denn zwingende gesetzliche Haftungsvorschriften kommen zur Anwendung, wie zum Beispiel das Produkthaftungsgesetz, in Fällen des Vorsatzes und der groben Fahrlässigkeit sowie wegen Verletzung des Lebens, des Körpers oder der Gesundheit durch T.I.P..

Von T.I.P. erbrachte Garantieleistungen verlängern die Garantiefrist nicht, auch hinsichtlich eventuell ausgetauschter Komponenten. Die Garantieverpflichtung erlischt im Falle des Weiterverkaufs durch den Kunden.

V. Der Garantieanspruch ist vom Kunden durch Vorlage der Kaufquittung nachzuweisen, welche dem Gerät bei Rücksendung beizulegen ist. Ohne gültige Kaufquittung ist eine kostenfreie Reklamationsbearbeitung im Zuge dieser Herstellergarantie nicht möglich.

VI. Besondere Hinweise zur Geltendmachung der Garantie:

1. Sollte Ihr Gerät nicht mehr richtig funktionieren, überprüfen Sie bitte zunächst, ob ein Bedienungsfehler oder eine Ursache vorliegt, die nicht auf einen Defekt des Gerätes zurückzuführen ist.
2. Falls Sie Ihr defektes Gerät zur Reparatur bringen oder einsenden, fügen Sie bitte auf jeden Fall folgende Unterlagen bei:
 - Kaufquittung.
 - Beschreibung des aufgetretenen Defekts (eine möglichst genaue Beschreibung erleichtert eine zügige Reparatur).
3. Bevor Sie Ihr defektes Gerät zur Reparatur bringen oder einsenden, entfernen Sie bitte alle hinzugefügten Anbauteile, die nicht dem Originalzustand des Gerätes entsprechen.

Sollten bei der Rückgabe des Gerätes solche Anbauteile fehlen, übernehmen wir dafür keine Haftung.

4. Das beim Garantiegeber T.I.P. einzusendende Paket ist durch den Kunden ordnungsgemäß zu frankieren.
5. Die Einsendung des Geräts zur Reparatur und die Geltendmachung der Rechte aus dieser Garantie erfolgen beim Garantiegeber T.I.P.. Name und Anschrift des Garantiegebers T.I.P. befinden sich unter „12.Service“ der vorliegenden Gebrauchsanweisung.

11. Bestellung von Ersatzteilen

Die Bestellung der Ersatzteile kann am besten über E-Mail oder Fax erfolgen. Nutzen Sie hierfür die E-Mail-Adresse service@crosstools.de bzw. die Faxnummer 07263 / 91 25 85.

12. Service

Bei Garantieanspruch oder Störungen wenden Sie sich bitte an Ihre Verkaufsstelle.

**Sollten Sie noch Fragen zum Aufbau / zur Installation Ihres Gerätes haben:
Wir sind für Sie da!**

T.I.P. Technische Industrie Produkte GmbH
Siemensstraße 17
74915 Waibstadt

Technischer Service
Mo. – Fr. 15.00 – 17.00 Uhr
Tel.: 07263 / 91 25 93

Service Fax: 07263 / 91 25 85
Service Email: service@tip-pumpen.de

Reparatur Service
Tel.: 07263 / 91 25 0

Eine aktuelle Bedienungsanleitung als PDF-Datei kann bei Bedarf per E-Mail unter: service@tip-pumpen.de angefordert werden.

Entsorgung und Wiederverwertung der Verpackung

Das Gerät befindet sich in einer Verpackung um Transportschäden zu verhindern. Diese Verpackung ist Rohstoff und somit wieder verwendbar oder kann dem Rohstoffkreislauf zurückgeführt werden.



Gesetz zur Neuregelung der abfallrechtlichen Produktverantwortung für Batterien und Akkumulatoren

Bei den meisten Elektro-Geräten gehören Batterien zum Lieferumfang. Im Zusammenhang mit dem Vertrieb dieser Batterien sind wir als Händler gemäß Batterie-Gesetz verpflichtet, unsere Kunden auf Folgendes hinzuweisen:

Bitte entsorgen Sie Altbatterien, wie vom Gesetzgeber vorgeschrieben - die Entsorgung im Hausmüll ist laut Batterie-Gesetz ausdrücklich verboten - an einer kommunalen Sammelstelle oder geben Sie sie im Handel vor Ort kostenlos ab, damit Rohstoffe und mögliche Schadstoffe gezielt verwertet werden können. Batterien, die wir in unserem Sortiment führen oder geführt haben, können Sie nach Gebrauch bei uns unter der obengenannten Adresse unentgeltlich zurückgeben oder ausreichend frankiert per Post an uns zurücksenden. Dies gilt für Mengen, derer sich Endnutzer üblicherweise entledigen.

Auf diese Pflicht weist die durchgestrichene Mülltonne hin, die auf alle Verpackungen von Batterien aufgedruckt ist. Außerdem finden Sie dort auch die chemischen Symbole der Stoffe Cadmium (Cd), Blei (Pb) oder Quecksilber (Hg), sofern diese in Konzentrationen oberhalb der Grenzwerte enthalten sind.



Nur für EU-Länder

Werfen Sie Elektrogeräte nicht in den Hausmüll!

Gemäß Europäischer Richtlinie 2012/19/EU über Elektro- und Elektronik-Altgeräte und Umsetzung in nationales Recht müssen verbrauchte Elektrogeräte getrennt gesammelt und einer umweltgerechten Wiederverwertung zugeführt werden. Bei Fragen wenden Sie sich bitte an ihr örtliches Entsorgungsunternehmen.

Dear customer,
 Congratulation for buying your new device from Cross Tools!
 Like all our products, this one, too, was developed using the latest technological knowledge. The device was manufactured and assembled on the basis of state-of-the-art pump technology using most reliable electrical or electronic components which ensure a high level of quality and a long life of your new product. Please read through these operating instructions carefully to make sure that you can fully benefit from all features. Some explanatory illustrations can be found at the end of these operating instructions.

We hope you will enjoy your new device!

Please read through these operating instructions carefully and make yourself conversant with the control elements and the proper use of this product. We shall not be liable in the case of damage caused as a result of the nonobservance of instructions and provisions of the present operating instructions. Any damage caused as a result of the nonobservance of the instructions and regulations contained in the present operating instructions shall not be covered by the warranty terms. Please keep these operating instructions in a safe place and hand them on together with the device should you ever dispose of it.

List of Contents

- 1. Device description 1
- 2. Technical Data..... 2
- 3. Scope of delivery 3
- 4. Safety information..... 3
- 5. Assembly instructions 7
- 6. Putting into operation..... 8
- 7. Maintenance and cleaning 12
- 8. Transport and storage 14
- 9. Troubleshooting..... 15
- 10. Warranty..... 16
- 11. How to order spare parts 16
- 12. Service 17

1. Device description

- 1. L-handle
- 2. Tank cap
- 3. Fuel gauge
- 4. Control panel
- 5. Complete wheels
- 6. Battery
- 7. Oil dipstick / Oil filler screw
- 8. Oil drain screw
- 9. Pull-cord starter
- 10. Air filter housing
- 11. Choke lever
- 12. Fuel cock
- 13. Voltmeter
- 14. Ignition key switch
- 15. Operating indicator
- 16. safety switch
- 17. Socket 230 V (Schuko)
- 18. AC Connections (230 V~)
- 19. DC connection (12 VDC)
- 20. Earth connection
- 21. Main / changeover switch 230 V~ / 400 V~

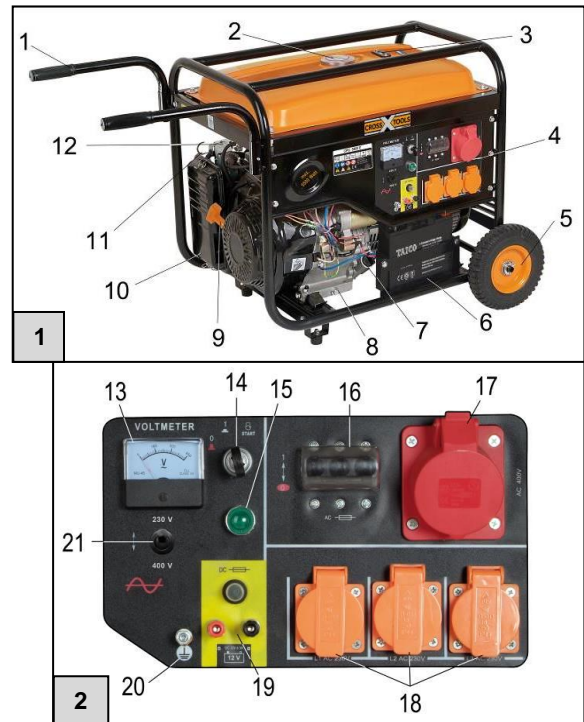

22. Type plate
23. Fuel filter insert
24. Air filter cover spring clips
25. Spark plug wrench
26. Spark plug connector
27. Spark plug
28. Filter chamber
29. Carburettor
30. Drain screw Carburettor

Numbers 22 to 30 will be discussed later on in these operating instructions!

2. Technical Data

Modell	CPG 5500 NEV
Protection type	IP23M
Frequency Frated(Hz)	50 Hz
Rated current I _{rated} (A)	230 VAC 1P / 400 VAC 3P
Continuous power rating Prated (kW)	3 kW / 3.6 kW
Max. power (kW / PS)	5.5 kW, S2 5 min
Rated voltage U _{rated} (V)	13 A
Rated current I _{rated} (A)	12 V
Rated voltage U _{rated} (V)	8.3 A
Quantity and type of sockets	3*230 V~ / 1*400 V~ / 1*12 V DC
Motor typ	QS 188F
Engine approval number	e24*2016/1628* 2018/989 SRB1/P*0184*00(V)
Capacity (cm ³)	389 cm ³
Max. power	7.6 kW / 10.5 PS
Max. revolutions per minute	3,600 min ⁻¹
Fuel type	90 Oktan (auch E10 geeignet)
Power factor cos φ	1 cos φ
Power class	G1
Max. ambient temperatue	40 °C
Max. installation height (above normal null) (m)	1000 m üNN
Spark plug type	F6TC oder L7TC
Oil quantity	1,1 Liter
Recommended oil specification	10W-40
Tank content	25 Liter
Usable tank contents	21 Liter
Item no.	68033

Information about noise emission

Measurement readings ascertained as per EN 3744:

Sound power level measured L_{WA}: 92,6 dB(A), Uncertainty K = 2.3 dB

Sound power level guaranteed L_{WA}: 95 dB(A)

Notified body: **0036**

TÜV SÜD Industrie Service GmbH,

Westendstraße 199,

80686 München, Deutschland.

The values specified are emission levels and are not necessarily safe work levels. As there is a relation between the emission and immission levels, it cannot be reliably used for determining the necessary additional precautionary measures.

Influencing factors on the current immission level of the labour force include the properties of the workroom, other noise sources etc. such as the number of machines and other neighbouring processes and the time span for which an operator is exposed to noise. Safe immission levels can vary from country to country. Nevertheless, this information can help the operator of the machine to better assess risks and hazards.

3. Scope of delivery

The following parts can be found in packaging. Ensure that all the parts are intact.

- Manual
- Generator unit
- 2 x support feet, front
 - Shaped metal parts
 - Rubber buffers
 - Nuts for rubber buffers (size 13)
 - 2 x screws (size 10)
 - 2 x nuts (size 10)
- 1 x wheel axle
 - 4 x washer
 - 2 x split pin
- 2 x complete wheel
- Spark plug wrench

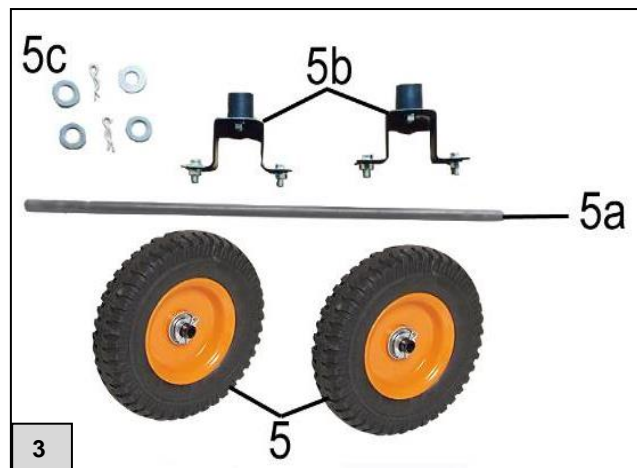

Depending on the purpose of the application, additional accessories may be necessary

Hint: If possible, keep the packing until the warranty period has expired.

4. Safety information



Please read through these operating instructions carefully and make yourself conversant with the control elements and the proper use of this product. We shall not be liable in the case of damage caused as a result of the nonobservance of instructions and provisions of the present operating instructions. Any damage caused as a result of the nonobservance of the instructions and regulations contained in the present operating instructions shall not be covered by the warranty terms. Please keep these operating instructions in a safe place and hand them on together with the device should you ever dispose of

The device must not be used by children.

The device may be used by persons with reduced physical, sensory or mental capabilities or lack of experience and / or knowledge if they have been supervised or instructed in the safe use of the equipment and have understood the resulting hazards. Children are not allowed to play with the device. Keep the appliance and its cord out of reach of children.

Persons not conversant with the contents of these operating instructions must not use this device.

Store all the safety information and instructions for future use.

Note the meaning of the following pictograms.



Be cautious when operating electrical devices.



Caution: Voltage



You are required to read the operating instructions before placing the device in service!



Wear ear protection.



Do not operate the device near an open fire.





Protect the device from rain and moisture.



Do not use the device in closed rooms.

4.1. Warning and indication stickers

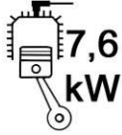
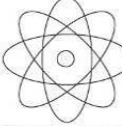
Figure	Explanation
	CAUTION! Risk of burns due to hot exhaust
	Guaranteed sound power level in DB (A)
	The AC connections have a frequency of 50 Hz.
	Fuel cock position horizontal: Closed (OFF). Fuel cock position vertical: Opened (ON).
	Cold start function: Set the lever to the left With warm engine: Lever to the right
	The oil filler opening is located here. Fill up to level indicated.
	Tank fill level: Max.: full Min.: empty

 <p>CPG 5500 NEV e24*2016/1628* 2018/989 SRB1/P*0184*00 (V)</p> <p>7,6 kW Elektronisch P_{nenn} 3000 W / 3600 W I_{nenn} 13 A 230V~50Hz / 400V~50Hz IP 23M 12V / DC 8,3 A</p> <p>Leistungsfaktor: 1 Gewicht: ca. 83 kg Max. Temperatur: 40 °C Max. Höhe: 1000m üNN Max. Drehzahl: 3600 min⁻¹ Max. Leistung: 5500 Watt (sz 5min)</p> <p>T.I.P. Technische Industrie Produkte GmbH Siemensstraße 17 D - 74915 Walldorf</p> <p>Art Nr.: 68037-QS Seriennr.: 19XXQS/XXXX Baujahr: 2019</p>	<p>The serial number, article number and year of construction can be found on this type plate. Please make a note of the details on this plate so that they will still be available in the event of loss or damage. You will require this data when ordering spare parts or when making enquiries with regard to service information.</p>
	<p>Combustion engine power: 7.6 kW</p>
 <p>Elektronisch</p>	<p>The device has an electronic control unit</p>
<p>P_{nenn} 3600 W</p>	<p>Continuous power rating of electric generator: 3.6 kW</p>
<p>I_{nenn} 13 A</p>	<p>Rated current of electric generator: 13 A</p>
 <p>230V ~50Hz 400V ~50Hz</p>	<p>The device has Schuko sockets rated at 230 Volts, 400 Volts and 50 Hz.</p>
<p>IP 23M</p>	<p>Protection class of device: IP23M</p>
	<p>Faulty electrical or electronic devices and/or devices to be disposed of must be handed over at the intended recycling places.</p>

4.2. Workplace safety

1. **Keep your work area clean and well-lit.** Messy or dark work areas can lead to accidents.
2. Do not operate the motorised device in an explosive environment, in which combustible **liquids, gases or dusts are present.** Motorised devices generate sparks, which can ignite the dust or fumes.
3. **Keep children or other people** away when using the device. If you get distracted, you can lose control over the device.

4.3. Safety of persons

1. Be attentive. Pay attention to what you are doing and use common sense when working with a motorised device.
2. Do not use a motorised device if you are tired or under the influence of drugs, alcohol or medication. A moment of inattention when using the motorised device can cause serious injuries.

3. **Avoid unintentional start-up. Make sure that, the motorised device is switched off before you lift it or carry it.**
4. **Clear away the adjustment tools or wrenches before you switch the motorised device on.** If a tool or a wrench is left in a rotating part of the device, it can cause injuries.
5. **Wear suitable clothes.** Do not wear loose clothes or jewellery. Keep hair, clothes and gloves away from moving parts. Loose clothes, jewellery or long hair can get caught in moving parts.

4.4. Safety when using combustion engines

1. NEVER operate the machine indoors or in closed areas unless the exhaust gases are removed. Carbon monoxide in the exhaust gases is poisonous and can cause unconsciousness and death.
2. Do not smoke or work in the immediate vicinity of the machine.
3. Check the fuel lines and the tank for leaks and cracks at regular intervals.
4. Do not refuel when the machine is switched on or still hot.
5. Do not refuel near sparks, open fire or a smoking person -
Risk of explosion!
6. Never refuel a petrol or diesel engine in a room without sufficient ventilation. Fuel vapours are highly inflammable and poisonous.
7. Do not overfill the tank and avoid spilling fuel when refuelling. If fuel spills, make sure that everything is dry before you start the engine.
8. Make sure that the tank cap has been correctly and firmly closed after refuelling.
9. Store the fuel in permitted containers only.
10. A few parts of the combustion engine become very hot and can cause burns. Always be careful and observe the warning stickers on the device.

4.5. Maintenance safety

Regular maintenance and gentle care reduces the risk of possible malfunctions and contributes to lengthening the service life of your device.

1. Make sure that repairs to the engine and machine are carried out by qualified personnel.
2. Ensure that the engine switch is set to "OFF" before the safety equipment is dismantled or shifted.
3. Always keep the machine clean and make sure that the stickers are legible. They contain important operating instructions and warn against risk. Replace the missing and illegible stickers.
4. Do not use petrol or inflammable solutions to clean the machine. The fumes of the fuel or solutions can explode.
5. Always store the machine properly. It must be placed in a clean and dry place, which is inaccessible to children.
6. **Danger to life!** For avoiding an electric shock, the device is secured using circuit breakers, which are specially designed for this device. When replacing these switches, an identical switch must be used to prevent an electric shock.

4.6. Intended use of CPG 5500 NEV

The generator is intended for operating conventional electrical consumers such as chains of lights, electric service tools (drilling machines, electrical chain saws, compressors).

Electronic devices such as computers, TV units etc. must not be operated using a generator. In case of a doubt, contact the manufacturer of your device.

A qualified electrician must be consulted in advance for connecting the generator to stationary equipment such as heaters, household supply, air conditioners or for power supply to caravans. The critical point of an inductive consumer is the power consumption during switch-on. The power consumption can be up to 3 times the rated power. This must be taken into consideration at all times.

No liability is assumed for damages caused due to non-compliance with these instructions. You are required to read the operating instructions before using the device for the first time. In case of doubts regarding the connection and operation of the device, contact T.I.P. Technische Industrie Produkte GmbH. Please note that our devices have not been intentionally designed for commercial, handicraft-related or industrial use. We do not assume any warranty if the device is used in commercial, handicraft or industrial companies as well as for corresponding activities.

4.7. Risks and scope of prevention

Risk	Description	Prevention
Direct electrical contact	Direct electrical contact with wet hands can cause electrical shocks.	Avoid contacting the device with wet hands and make sure the device has appropriate grounding.
Burns	Touching the exhaust can cause burns.	Let the devices cool down after operation.
Hearing impairments	Prolonged stay near a running generator can cause hearing impairments.	Always wear ear protection.
Contact, inhalation	Inhaling exhaust fumes can be fatal!	Never operate the device in closed rooms.
Fire or explosion	The fuel of the device can catch fire.	Never operate in inflammable environment. Never refuel when engine is running. No smoking.
Environmental hazards	Leaking of oil and fuel damages the environment.	Avoid leakage of these substances and use collecting trays during maintenance.
Breakage during operation	If the device is operated on a sloping surface, lubrication is not ensured and the device can be damaged.	Always operate on a flat surface.

4.8. Generator circuit breaker

The generator is equipped with a combined thermal/magnetic circuit breaker. This circuit breaker allows higher currents to pass for a short period of time in order to allow 3-phase motors to start up. If the load is higher than the permitted value for a longer period of time, the circuit breaker disconnects the load from the generator. For this reason, check before first use whether the load connected lies within the permissible range as the circuit breaker could disconnect the load from the network after a certain time in order to protect the generator from overloading.

5. Assembly instructions

5.1. Assembly for mobile use

Take the CPG 5500 NEV out of the packaging and set it down at the intended assembly site. The machine must be horizontal. Remove dirt and dust so that the air cooling of the generator cannot draw in any foreign objects.

You should have the following aids at hand for installation:

- 2 x spanners (size 10)
- 2 x spanners (size 13)
- 1 x needle-nosed pliers

Fit the support feet and the wheels (the required parts can be found under section 3, page 2).

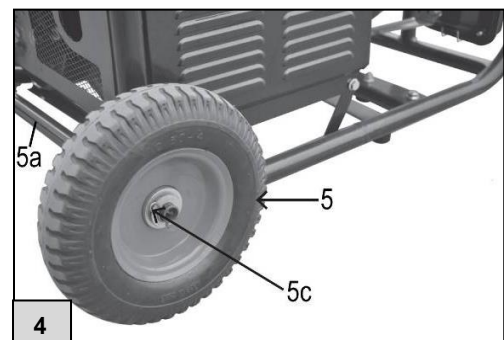

To fit the wheels (fig. 4, no. 5), first slide the wheel axle (fig. 4, no. 5a) through the holders on the underside of the generator and fit the wheels as shown in fig. 4. The washers must be fitted on the inside and on the outside. Fasten the wheels in place with the split pins provided.

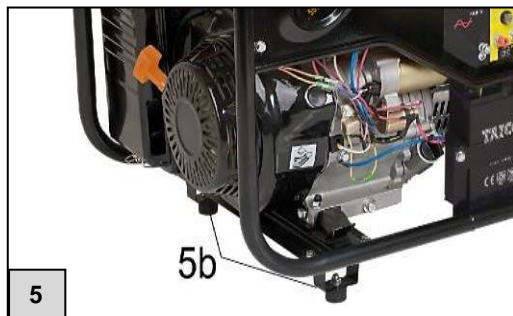

Screw the support feet onto the bottom frame bars (fig. 5).

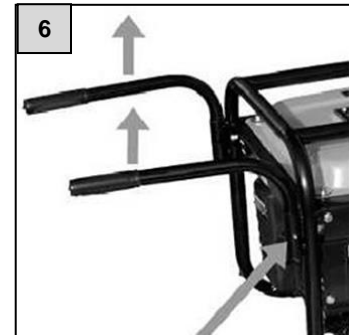

Turn the handles towards you and pull upwards until the latching lug latches into the hole in the guide

If the generator is to be used for an extended period of time in one place, it is recommended to fold the handles back into the frame. To do so, press the latching lug and turn the handle towards the generator.

6. Putting into operation

The generator is equipped with a low-oil safety feature. This convenient technology automatically stops the engine when the engine oil falls below the required minimum level. Because the generator is delivered without operating materials, it is essential that it is filled with engine oil before first use. The engine can be started only when a sufficient quantity of the oil has been filled. When filling with the operating materials, observe all of the relevant instructions and specifications cited in these operating instructions.

6.1. Tests before start-up

Check the battery connection

Before start-up, the “- terminal” of the battery must be connected. Otherwise, it is not possible to operate the generator. The “+ terminal” is already connected and insulated using a terminal cover.



Note:

When connecting the terminals, first connect the “+ terminal” and then the “- terminal”.

When disconnecting the terminals, first disconnect the “- terminal” and then the “+ terminal”.

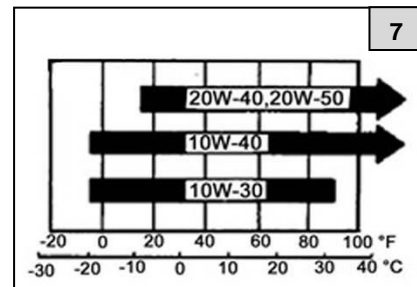

Check the engine oil level

Note: Always switch the engine off before checking the engine oil level.

Use a suitable 4-stroke oil for diesel engines. The use of SAE 10W-30 is recommended for general use in different temperature ranges. The other viscosities stated in the table can be used if the average temperature in the area of application lies in the stated range.

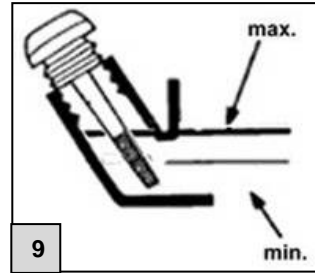
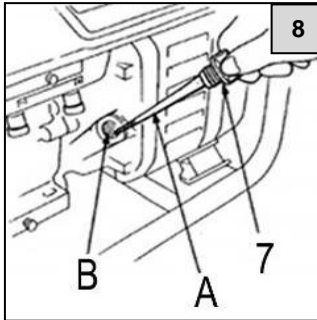

Check the oil level

1. Remove the oil filler screw and clean the dipstick using a clean cloth.
2. Insert the filler plug with dipstick back into the oil filler port (fig. 8. B) without turning it. Take the dipstick out again and check the oil level.
3. If the oil level is below the bottom end of the dipstick (min.) add engine oil until the oil reaches the top mark (max.).
4. Insert the dipstick correctly and screw it on again.

Check the fuel level

1. Check the fuel gauge (fig. 10 no. 3) and fill the fuel tank if the fuel level is too low.
2. Use only Petrol or E10, Diesel can damage the generator considerably.
3. Remove the tank cap (fig. 10 no. 2)
4. Fill with fuel to a maximum level of the bottom of the filter insert (fig. 11, no. 23).
5. Close the tank cap.

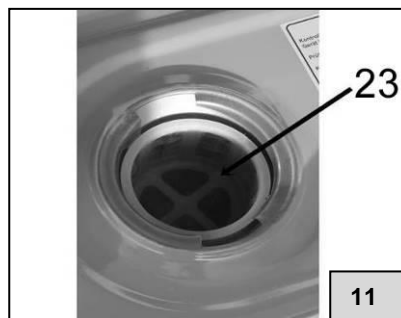
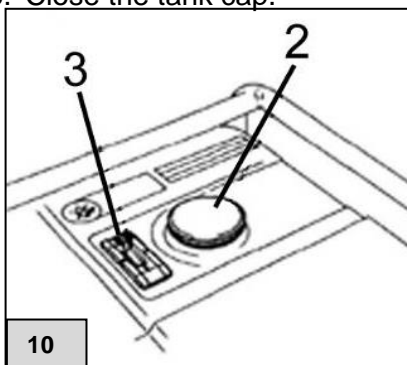

Earth the generator before use

Make sure that the generator is earthed by pushing a metal rod* into the ground and connecting it with earth connection via a cable*. (* = not included in scope of delivery.)

6.2. Starting the engine with the E-starter

1. Disconnect all consumers from the power supply (.fig. 14, no.17, 18 & 19)
2. Set the fuel cock at the fuel filter to "open" ("ON"). Please see figure 12.
3. Set the choke lever to (fig.13) "Pulled" ("1").
4. Turn the ignition key switch (fig. 13) to "1".

After you perform this step, you can now start the generator.

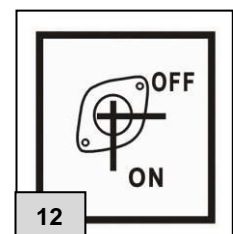

To do this, insert the ignition key provided in the ignition key switch (fig. 13) and along the direction "Start". Let go of the ignition key after max. 10 seconds and the engine should now run.

If the engine does not start after 10 seconds, you should wait for at least 1 minute before the next attempt. This process may only be repeated a maximum of 3 times and then the electric starter must be allowed to cool down for at least 15 minutes. Disregarding this can cause the damage to the starter and/or engine. Do not attempt to start the engine when it is already running!



13



5. After a brief warm-up phase, slide the choke back again. Now you can set the changeover switch (fig. 2, no. 21) to the operating voltage you require 230 V~ or 400 V~ (230 V~ = top; 400 V~ = bottom).

6. Insert the plug of the consumer into the corresponding socket of the electric generator. Switch the circuit breaker on. Then switch on the consumers on after the other.

Observe the running of the engine as well as the colour of the exhaust gas once started. The engine running should settle down after a few minutes. The voltmeter should show 230 V or 400 V.



The 12 V outlet of the generator is not a voltage-controlled connection and hence is not suitable for charging batteries.

The installed battery must not be connected to the 12 V connection of the electric generator because it is separately charged via an alternator.

6.3. Starting the motor with the pull starter

1. Disconnect all consumers from the power supply (fig. 14, 17, 18 & 19) and switch the ignition to "ON".
2. Set the fuel cock at the fuel filter to "open" ("1"). Please see figure 12.
3. Set the choke lever to "Pulled" ("1").
4. Set the ignition lock (Fig. 13) to start.
5. Carefully pull the pull-cord starter (fig. 15, no. 9) until you can feel a light resistance, then pull it

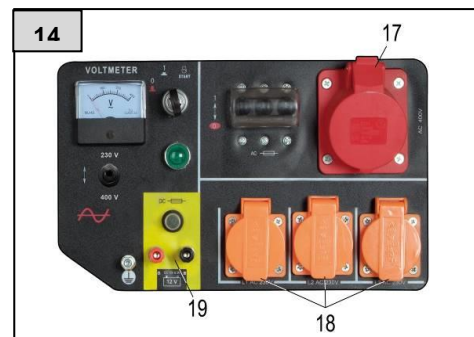

14



Attention! Injury!

A setback can occur unexpectedly on the pull starter, which suddenly blocks the rope quickly and forcefully.

After a brief warm-up phase, return the choke lever. Corresponding devices can now be connected and started. Note that only the 230 V~ outlets or the 400 V~ outlet can be operated at any given time.

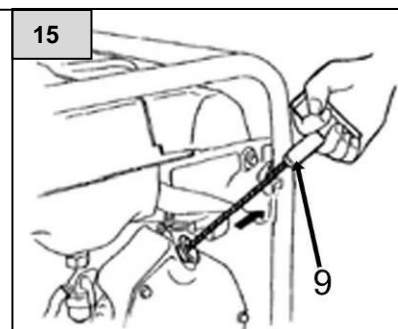

15

Observe the motor operation and the color of the exhaust gas after the drain. The motor operation should stabilize after a few seconds. The voltmeter should display 230 V.

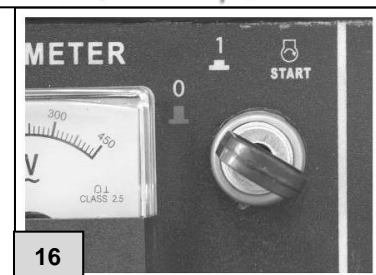

16

6.4. Stopping the engine

1. Disconnect all the electrical devices from the mains voltage before you stop the generator.
2. Turn the ignition key to "0" (fig. 16)
3. Set the fuel cock to "Closed" ("0"). (fig. 12)



Note:

If you have to switch the engine off immediately due to an emergency, set the ignition key and all the other switches to "OFF".

6.5. Operating options of the generator

1. Operate the device as described in these instructions only! Any other use is considered misuse and can cause hazardous situations.
2. When connecting several consumers to the generator, first connect the consumers with highest power consumption and then with lower power consumption. When using extension cables or mobile distribution networks, a maximum length of 60 m must not be exceeded for a cross-sectional area of 1.5 mm². A length of 100 m must not be exceeded for a cross-sectional area of 2.5 mm². Use flexible hard rubber extension cables only, which corresponds to the brief design description H07RN-F.



Attention!





Electrical devices and equipment, such as extension cables, sockets, connected consumers etc., may be used only if they are not damaged.

The engine can produce its rated power only in standard conditions mentioned in the technical data. They are defined as followed:

- Installation height approx. 1000 m above normal null
- Air temperature approx. 40° C
- Rel. Humidity approx. 60%

If these values are exceeded, a reduced power is necessary for the electric generator - 1% reduced power for installation height of each 100 m above the aforementioned installation height and exceeding of air temperature above 40° C, approx. 4 % pro 10° C.

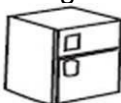
3. Certain electrical devices and motor-powered devices require a higher power than their nominal rated power for a short period of time due to their design.. The following table offers an overview of different device examples.

Ratio of Effective power to		Consumer	Power consumption		
Starting power	Rated power		Starting power	Rated power	Effective power
x1	x1	Light bulb  TV 	100 W	100 W	100 W
x1,5	x1	Fluorescent tubes 	60 W	40 W	40 W
x3 – 5	x2	Refrigerator  Fan 	900 – 1500 W	600 W	300 W

Rated power: The power of an electric consumer that it can consume, which is specified by the manufacturer, is called as rated power.

Effective power: The actually used energy per time of an electric consumer during operation is called as the effective power.

Starting power: The power consumption of an electric consumer that often increases during the switch on or start phase is called the starting power.



Connection for feeding electrical power into existing networks shall only be implemented by specialist personnel and after prior approval by the energy supply company.

The substitute generator is suitable for feeding electrical power into an existing distribution network only in case of failure of general power supply.

Measures must be taken so that interconnection is safely prevented after a recovery from power failure.

Measures for safety against hazardous body currents

When feeding electrical power into an existing distribution network, the measures for safety against hazardous body currents must be adapted to the existing safety measures of the existing distribution network.

7. Maintenance and cleaning



Note:

Ensure that the ignition key switch is set to "0", the "-" pole" of the battery is disconnected and the spark plug connector pulled off, before starting maintenance.

7.1. Maintenance intervals

Maintenance interval To be carried out depending on which criteria occurs. (Period or operating hours)		Daily	After the first month or 10 h	Every 3 months or 30 h	Every 6 months or 50 h	Every 12 months or 100 h
		Element				
Engine oil	Inspection (see 6.1.)	•				
	Change (See 7.2.)		•	•		
Air fil- ter	Inspection (See 7.3.)	•				
	Cleaning (See 7.3.)			•		
	Change				•	
Cleaning the fuel filter (See 7.5.)					•	
Adjusting the valve clearance *						•
Cleaning combustion chamber and valves *						•
Checking the fuel line (replace if necessary) *						•
Exhaust *		Cleaning after 100 operating hours				

* Get this work carried out by authorised personnel.

7.2. Oil change

Empty the oil as long as the engine is still warm in order to guarantee a quick and complete drainage.

1. Remove the oil drain screw (fig. 17, no. 8) and the oil filler screw (fig. 17, no. 7) and drain the oil into a suitably sized container. Retighten the screw including a new seal.
2. Fill the engine oil with the recommended quality (see paragraph. 6.1) and check the oil level.

Oil fill capacity: 1.1 l



Caution: Prolonged or repeated skin contact with used oil can cause skin cancer. Although the risk is very low unless you come in contact with used oil on a daily basis, you should wash your hands with soap and water as soon as possible after coming in contact with waste oil.

Note: Dispose of the waste oil in an environmentally responsible way. We recommend handing over the waste oil in a closed container to a local disposal company for recycling. You can find this under, e.g. http://www.wer-entsorgt-was.de/entsorger_suche.html Do not dispose of the waste oil in the trash or by pouring it out.

7.3. Maintenance of air filter

A dirty air filter limits air flow into the engine. Maintain the air filter regularly to prevent the generator from malfunctioning. If you use the generator in very dusty areas, you must clean the air filter more often. Carry out a visual inspection for dirt and damages before every use.



Warning! Never use petrol or solvent with low flash point for cleaning the air filter. It can result in fires or explosions. Follow the instructions and safety information on the packaging of the solvent

1. Loosen and remove the air filter cover. You can then remove the air filter from the housing.
2. Wash the air filter in non-flammable solvent and dry it carefully. The solvent should be especially suitable for air filter cleaning.
3. Reinsert the air filter and the air filter cover and screw it on using fastening screws.

Caution: Never operate the generator without the air filter. Doing so can cause major engine damage and quick wearing of the engine.

7.4. Spark plug maintenance

Recommended spark plugs: **F6TC, F7TC**

In order to guarantee flawless operation of the engine, spark plugs with the correct electrode gap and free of residue must be used.

1. Pull off the spark plug connector (fig. 19, no. 26).
2. Remove any dirt from the spark plug recess.
3. Remove the spark plug (fig. 20, no. 27) with the help of the spark plug wrench (fig. 19, no. 25) provided.
4. Carry out a visual check of the spark plug. Dispose of the spark plug if the insulation is cracked or chipped. If you wish to continue using the spark plug, clean it with a wire brush.

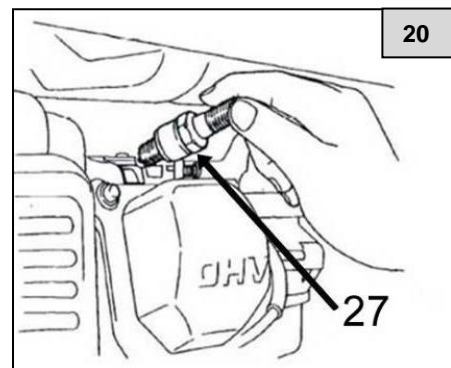
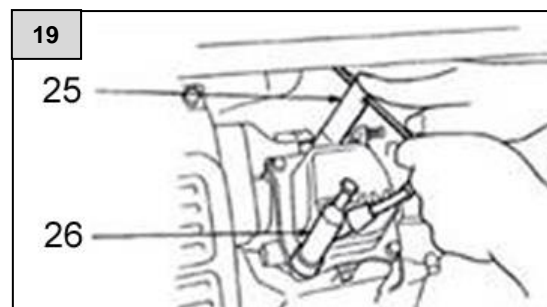
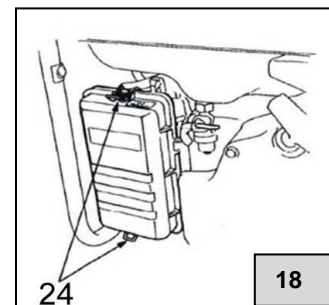
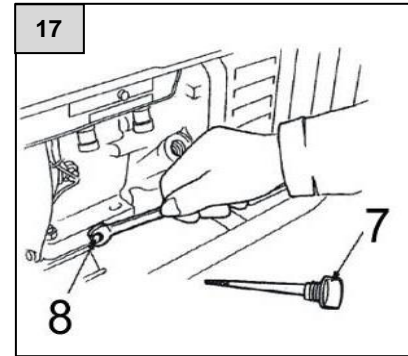

5. Check the electrode gap (see fig. 21) with a feeler gauge (not included in the delivery). The gap should be 0.7 - 0.8 mm. If necessary, correct the gap by bending the earth electrode.
6. Screw the spark plug in by hand in order to avoid damaging the thread.
7. After manually screwing in a new spark plug, this should be tightened a further 180° with the spark plug wrench provided in order to ensure that the spark plug is correctly seated.

If a used spark plug is to be reinserted for further use, an Abb. 21 additional 45° to 90° turn will be required after initial insertion.



Caution!

The spark plug must be tightly seated. If the spark plug is not tightly seated it can become very hot and possibly damage the generator. Use only the recommended spark plugs.

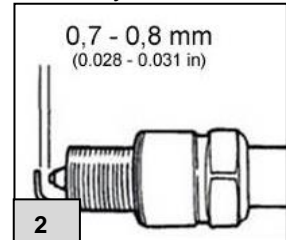

7.5. Maintenance of battery

Charge and check the battery when removed. Remove the connection cables and insulate the contacts carefully to avoid a short-circuit. If you do not want to operate the generator for a long time, remove the battery and keep it in a safe and dry place. Charge the battery at certain time intervals to maintain its functionality.

8. Transport and storage



Warning! Set the starter switch to "OFF" ("0") during transportation of the generator. Always keep the generator horizontal to avoid fuel leakage. Fuel vapours or spilled fuel can catch fire.

The tilting angle of the device should never be more than 15°!

Preparation for long-term decommissioning / storage of device:

1. Make sure that the storage area is free from excess humidity and dust.
2. Drain the fuel:
Turn the fuel cock to "OFF" ("0") (Fig. 22, no. 12). Remove the fuel hose from the fuel cock. Turn the fuel cock to "ON" ("1") and fill the fuel in a suitable container using a funnel. After the fuel tank has been completely emptied, shift the fuel hose back to the outlet of the fuel cock.
3. Loosen the filter glass (fig. 23, no. 30) of the fuel filter and empty the residual fuel from the filter (fig. 23, no. 29) into a suitable container.



If the fuel can no longer be used due to impurities, dispose of it in an environmentally responsible way.

4. Unscrew the spark Plug and pour about 20 ml of engine oil through the spark plug hole. Pull gently on the pull starter (Fig. 24, No. 9) until you feel a resistance. At this point, the piston is raised in the frame of the compression hub, the inlet and outlet valves are closed and some oil is distributed in the engine. Screw the spark plug back in. Storage of the motor in this position prevents corrosion inside the appliance.



Note:

The starter battery should be disconnected for transportation and storage. The battery should be charged at regular intervals during storage / over winter.

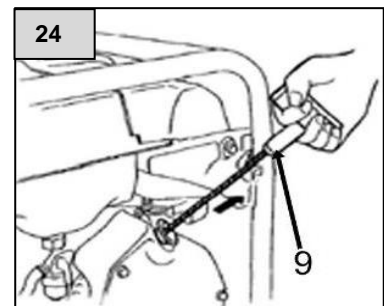
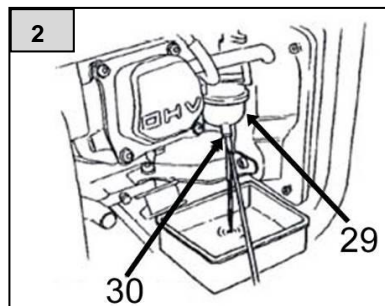
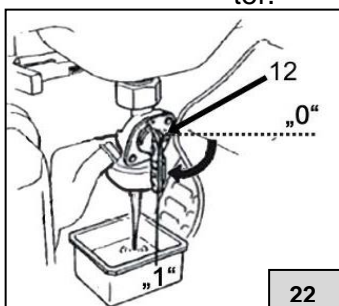

9. Troubleshooting

Engine does not start:

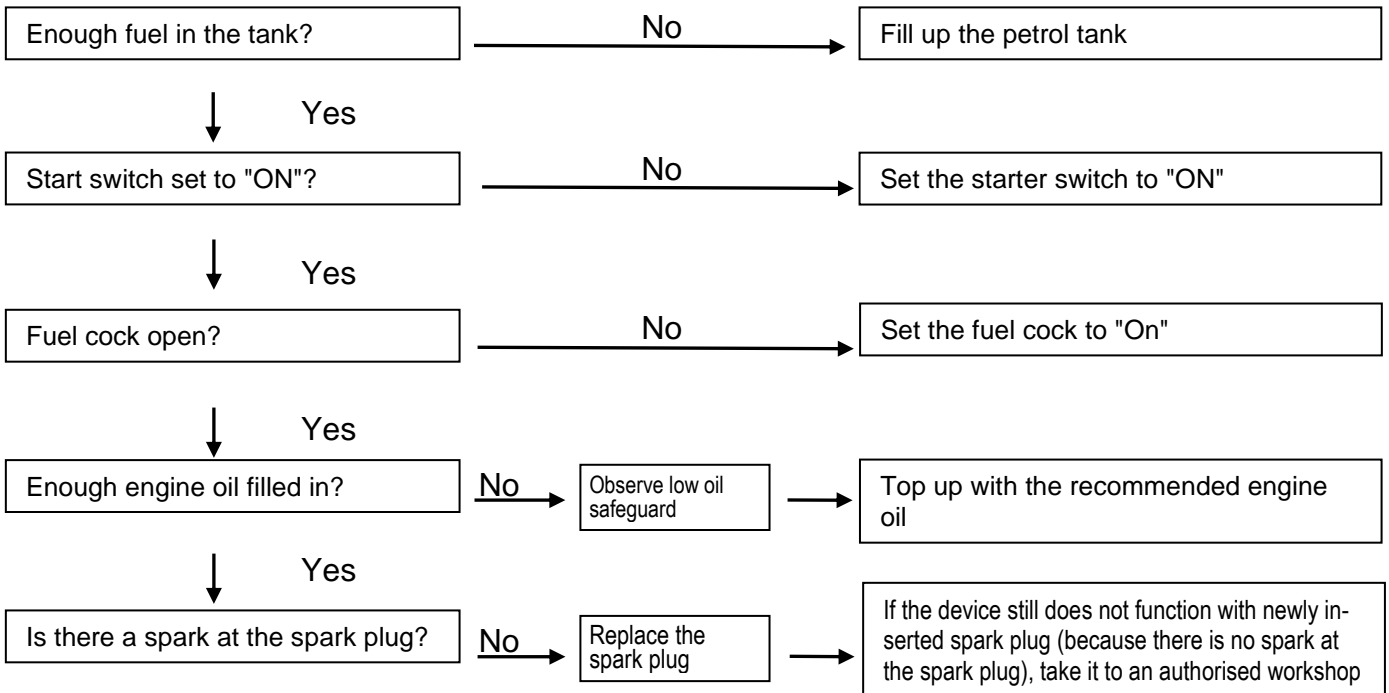

!Warning!

Ensure that there is no spilled fuel in the vicinity of the spark plug. Spilled fuel can ignite.
 Use insulated pliers or at least gloves to position the spark plug in order to protect yourself from electric shock.

Checking the spark plug

1. Remove the spark plug connector and clean the spark plug of dirt.
2. Remove the spark plug and fit the spark plug connector to the spark plug again.
3. Place the earth electrode against the cylinder head.
4. Pull the pull-cord starter. Sparks should jump between the electrodes.

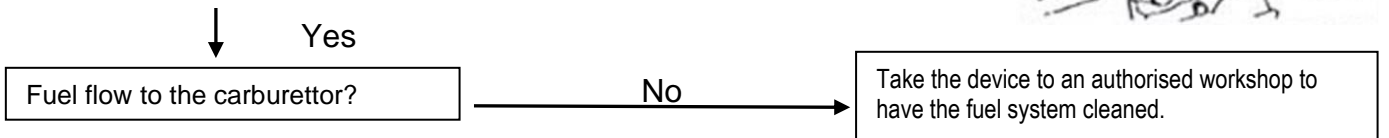
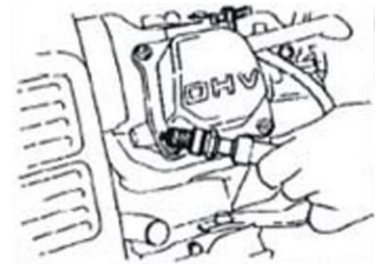

Checking the fuel flow

1. Set the fuel cock to "Closed" and loosen the drain screw on the carburettor reservoir (after placing a suitable container underneath).
2. As soon as the petrol cock is turned to "Open", fuel should flow.

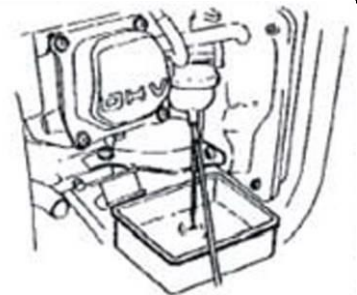

No electrical power at the connections:

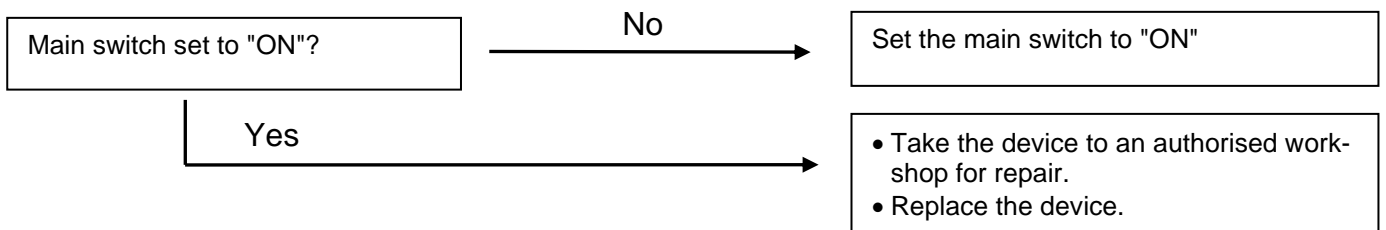

10. Warranty

The present device was manufactured and inspected according to the latest methods. The seller warrants for faultless material and workmanship in accordance with the legal regulations of the country in which the device was purchased. The warranty period begins with the day of the purchase and is subject to the provisions below:

Within the period of warranty, all defects which are to be attributable to defective materials or manufacturing will be eliminated free of charge. Any complaints are to be reported immediately upon their detection.

The warranty claim becomes void in the case of interventions undertaken by the purchaser or by third parties. Damage resulting from improper handling or operation, incorrect setting-up or storage, inappropriate connection or installation or Acts of God or other external influences are excluded from warranty.

Parts being subject to wear and tear are excluded from warranty.

All parts were manufactured using maximum care and high-quality materials and are designed for a long lifecycle. It should be understood, however, that the wear and tear depends on the kind of use, the intensity of use and the internals of maintenance. Complying with the installation and maintenance information contained in the present operating instructions will therefore considerably contribute to a long lifecycle of these wearing parts.

In case of complaints, we reserve the option of repairing or replacing the defective parts or replace the entire device. Replaced parts will pass into our property.

Claims for liquidated damages are excluded unless they are caused by wilful acts or negligence on the side of the manufacturer.

The warranty does not provide for any claims beyond those referred to above. The warranty claim has to be evidenced by the purchaser in the form of the submission of the sales receipt. The present warranty commitment is valid in the country in which the device was purchased.

Please note:

1. Should your device fail to function properly, please verify first whether an operating error or another cause is present which cannot be attributed to a defect of the device.
2. In case you have to take or send in your defective device for repair, please be sure to enclose the following documents:
 - Sales receipt (sales slip).
 - A description of the occurring defect (a description as accurate as possible will expedite the repair work).
3. In case you have to take or send in your defective device for repair, please remove any attached parts which do not belong to the original condition of the device. If any attached parts of this kind should be missing upon the return of the device, we shall not be liable for them.

11. How to order spare parts

The fastest, most simple and cheapest way of ordering spare parts is through the internet. On our website www.tip-pumpen.de you will find a convenient spare part shop where you can order spare parts with just a couple of clicks. In addition, this is also the place where we publish comprehensive information and valuable tips on our products and accessories, introduce new devices and present current trends and innovations in the range of pump technology.

12. Service

In the case of warranty claims or malfunction, please contact your point of sale.

A current operating manual is available as required as a PDF file via e-mail: service@tip-pumpen.de.

In case of return or complaint regarding your device remember that you are required to close the side vents of the battery using tape and to disconnect the connection cable of the minus terminal before dispatch in accordance with the ADR Directive 598. Make sure that the plus terminal is properly secured using a terminal cover.

Disposal and recycling of packaging

The device is provided in a package to avoid damages during transport. This package is made of raw materials and hence can be reused or recycled.



Law on the new regulations for waste legislation product responsibility for batteries and accumulators

Batteries are supplied with most electrical devices. As part of selling these batteries, we are obliged as a retailer to inform our customers of the following in accordance with the battery legislation:

Please dispose of used batteries as prescribed by law at a communal collection point or hand them in to a dealer in your area free of charge so that raw materials and possible pollutants can be disposed of properly; disposing of batteries in household refuse is strictly prohibited by the battery legislation. You can hand batteries that are or were part of our range in to us free of charge at the aforementioned address after use or you can send them back to us by post with the correct postage paid. This applies to quantities that the end user would normally want to dispose of.

The crossed out rubbish bin that is printed on all battery packaging advises of this obligation. Furthermore, you can also find the chemical symbols for the substances cadmium (Cd), lead (Pb) or mercury (Hg) there if they are present in quantities above the limit values.



For EC countries only

Please do not dispose of electrical appliances in the regular domestic waste!

According to the European Directive 2012/19/EU regarding waste electrical and electronic equipment and the implementation of that directive into national law, electrical devices have to be collected separately and disposed of in an environmental-suitable manner after the end of their life cycle. Should you have any questions, please contact your local waste disposal company.

Chère cliente, cher client,

Félicitations pour votre achat de ce produit CROSS TOOLS!

Comme tous les produits CROSS TOOLS, ce produit a été développé en prenant compte des toutes dernières connaissances. La production et le montage de ce produit se font sur la base de la technologie des pompes la plus moderne et en utilisant des composants électriques, électroniques ou mécaniques les plus fiables pour garantir la haute qualité et la longévité de votre nouveau produit.

Pour pouvoir jouir de tous les avantages techniques, prière de lire ce mode d'emploi soigneusement.

Schémas explicatifs concernant les avertissements peuvent être trouvés dans la section 4 de la notice d'utilisation.

Nous vous souhaitons beaucoup de plaisir avec votre nouvel appareil.

IMPORTANT!

Lors de l'utilisation du matériel, des mesures de sécurité doivent être respectées pour éviter les blessures et les dommages. Lisez ce manuel avec soin. Gardez ce lieu sûr, de sorte que l'information est toujours disponible.

Si vous donner le matériel à toute autre personne, donnez-leur ce mode d'emploi / Secure-instructions de sécurité aussi bien. T.I.P. Technische Industrie Produkte GmbH décline toute responsabilité en cas d'accident ou de dommages causés par le non-respect de ces instructions et les consignes de sécurité qui y sont contenues.

Table de matières

1. Description de l'appareil.....	1
2. Données techniques	2
3. Volume de livraison	3
4. Avis de sécurité	3
5. Notice d'installation.....	8
6. Mise en service.....	8
7. Entretien et nettoyage.....	12
8. Transport et stockage	15
9. Résolution des problèmes	16
10. Garantie.....	17
11. Commande des pièces de rechange	17
12. Service	18

1. Description de l'appareil

1. Poignées L
2. Couvercle du réservoir
3. Affichage du réservoir
4. Panneau de commande
5. Roues complètes
6. Batterie
7. Jauge d'huile / Vis de remplissage d'huile
8. Vis de vidange d'huile
9. Démarreur à câble
10. Carter de filtre à air
11. Levier de starter
12. Robinet de carburant
13. Voltmètre
14. Serrure de contact
15. Indicateur de service
16. Interrupteur principal / coupe-circuit

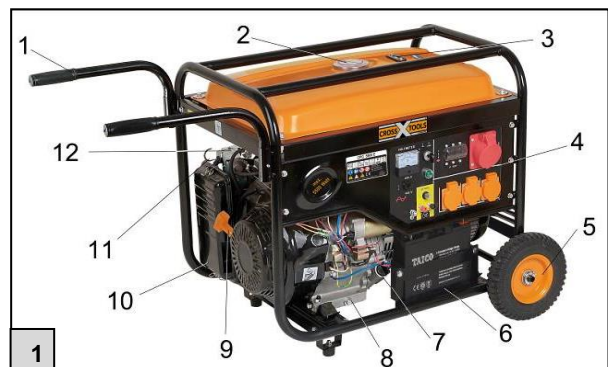

17. Connexions AC (230 V~)
18. Raccord de courant continu (12 VDC)
19. Mise à la terre
20. Commutateur 230 V~ / 400 V~
21. Étiquette signalétique
22. Élément de filtre à carburant
23. Clip de couvercle du filtre à air
24. Clé de bougie
25. Connecteur de bougie d'allumage
26. Bougie d'allumage
27. Chambre de filtre
28. Carburateur
29. Vis de purge

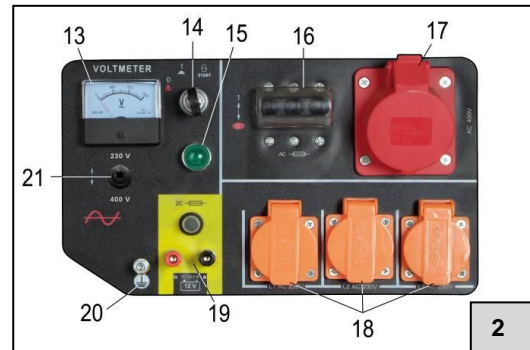

Les numéros 15 à 27 sont représentés plus loin dans ce mode d'emploi !

2. Données techniques

Modell	CPG 5500 NEV
Type de protection	IP23M
Fréquence Fnenn (Hz)	50 Hz
Tension nominale Unom	230 VAC 1P / 400 VAC 3P
Puissance continue Pnom	3 kW / 3,6 kW
Puissance max.	5,5 kW, S2 5 min
Courant nominal Inom	13 A
Courant nominal Inom	12 V
Nennstrom DC	8,3 A
Nombre et types de prises électriques	3*230 V~ / 1*400 V~ / 1*12 V DC
Type de moteur	QS 188F
Numéro d'homologation du moteur	e24*2016/1628* 2018/989 SRB1/P*0184*00(V)
Cylindrée	389 cm ³
Puissance max.	7,6 kW / 10,5 PS
Vitesse maximum	3600 min ⁻¹
Type de carburant	90 Oktan (auch E10 geeignet)
Facteur de puissance φ	1 cos φ
Classe de puissance	G1
Température ambiante maxi.	40 °C
Hauteur d'installation max.	1000 m üNN
Bougie, type	F6TC oder L7TC
Volume d'huile	1,1 Liter
Spécification recommandée pour l'huile	10W-40
Capacité du réservoir	25 Liter
Capacité utile du réservoir	21 Liter
Numéro article	68033

Informations sur les émissions sonores

Valeurs mesurées selon la EN 3744 :

Niveau de puissance acoustique mesuré L_{WA} : 92,6 dB(A), incertitude K = 2,3 dB

Niveau de puissance acoustique garanti L_{WA} : 95 dB(A)

Les valeurs indiquées représentent un niveau d'émissions sonores et ne sont pas un niveau de fonctionnement sûr obligatoire. Comme il existe un rapport entre le niveau d'émissions sonores et le niveau d'exposition sonore, le niveau de fonctionnement sûr ne peut pas être déterminé de manière fiable pour définir d'év. précautions indispensables supplémentaires. Les facteurs influençant le niveau d'exposition actuel du personnel incluent les caractéristiques de l'espace de travail, d'autres sources sonores, etc. comme par ex. le nombre de machines et d'autres processus environnants ainsi que la durée pendant laquelle un opérateur est exposé au bruit. Le niveau d'exposition sonore fiable peut différer d'un pays à l'autre. Toutefois, ces informations sont offertes à l'exploitant de la machine afin qu'il ait la possibilité de mieux évaluer les risques et menaces.

3. Volume de livraison

Les pièces suivantes doivent se trouver dans l'emballage. S'assurer que toutes les pièces sont complètes.

- Mode d'emploi
- Unité de générateur
- 2 x pieds avant
 - Pièce moulée en métal
 - Tampon en caoutchouc
 - Écrou pour tampon en caoutchouc (SW13)
 - 2 x vis (SW10)
 - 2 x écrou (SW10)
- 1 x axe de roue
 - 4 x rondelle
 - 2 x goupille de sécurité
- 2 x roue complète
- Clé à bougie

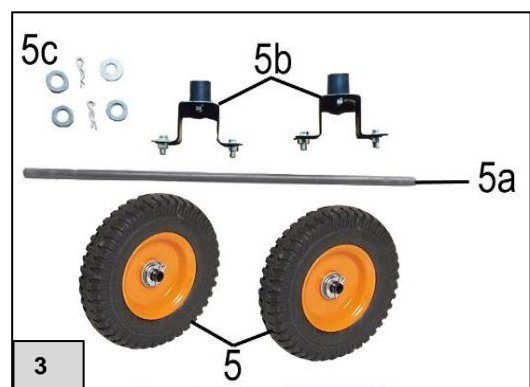

D'autres accessoires peuvent être nécessaires selon l'utilisation prévue.

Remarque : Dans la mesure du possible, conservez l'emballage jusqu'à la fin de la période de garantie. Mettez au rebut le matériel d'emballage conformément aux impératifs écologiques.

4. Avis de sécurité



Merci de lire avec soin ce manuel d'utilisation et familiarisez-vous avec les éléments de commande et l'utilisation correcte de ce produit. Nous déclinons toute responsabilité quant aux dommages résultant de l'inobservation des indications et prescriptions de ce manuel d'utilisation. Les dommages résultant de l'inobservation des indications et prescriptions de ce manuel d'utilisation ne sont pas couverts par les prestations de garantie. Conservez ce manuel d'utilisation et transmettez-le avec l'appareil.

L'appareil ne doit pas être utilisée par des enfants.

L'appareil ne peut être utilisée par des personnes à capacités physiques, sensorielles ou mentales réduites ou manquant d'expérience et/ou de connaissances que si elles sont sous la surveillance ou ont été formées à l'utilisation en toute sécurité de l'appareil et comprennent les risques en découlant.

Les enfants ne doivent pas jouer avec l'appareil. L'appareil et le câble de raccordement doivent être maintenus hors de portée des enfants.

Conservez toutes les consignes de sécurité et les indications pour une utilisation future.

Observez la signification des pictogrammes suivants.



Soyez attentifs en manipulant les appareils électriques.



Prudence : tension électrique



Lisez impérativement le mode d'emploi avant la mise en service.



Portez des protections auditives.



N'utilisez pas l'appareil à proximité d'une flamme nue.







Protégez l'appareil de la pluie et de l'humidité.

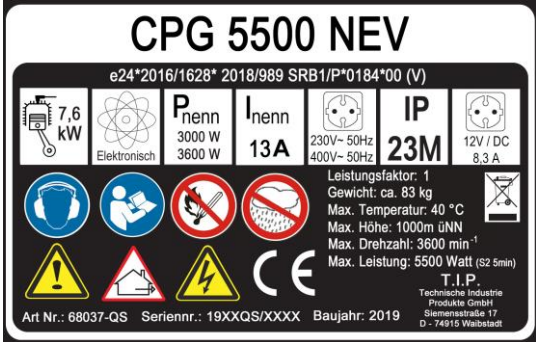

N'utilisez pas l'appareil dans des salles fermées.

4.1. Autocollants d'avertissements et de consignes

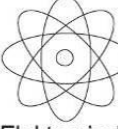
Illustration	Explication
	<p>PRUDENCE! Danger de brûlure sur l'échappement très chaud</p>
	<p>Niveau de puissance acoustique garanti en dB(A)</p>
	<p>Les raccords de courant alternatif disposent d'une fréquence de 50 Hz.</p>
	<p>Robinet de carburant en position horizontale : fermé (OFF). Robinet de carburant en position verticale : ouvert (ON).</p>
	<p>Fonction démarrage à froid : Poussez le levier vers la gauche Moteur chaud : Poussez le levier vers la droite</p>
	<p>L'orifice de remplissage d'huile se trouve ici. Remplir jusqu'au niveau représenté.</p>
	<p>Niveau de remplissage du réservoir : Au max. : plein Au min. : vide</p>

Illustration	Explication
 <p>CPG 5500 NEV e24*2016/1628* 2018/989 SRB1/P*0184*00 (V)</p> <p>7,6 kW Elektronisch P_{nenn} 3000 W 3600 W I_{nenn} 13 A 230V~50Hz 400V~50Hz IP 23M 12V / DC 8,3 A</p> <p>Leistungsfaktor: 1 Gewicht: ca. 83 kg Max. Temperatur: 40 °C Max. Höhe: 1000m üNN Max. Drehzahl: 3600 min⁻¹ Max. Leistung: 5500 Watt (sz 5min)</p> <p>T.I.P. Technische Industrie Produkte GmbH Siemensstraße 17 D - 74215 Weinstadt</p> <p>Art Nr.: 68037-QS Seriennr.: 19XXQS/XXXX Baujahr: 2019</p>	<p>Le numéro de série, le numéro d'article et l'année de construction figurent sur la plaque signalétique. Veuillez noter les données figurant sur cette plaque afin d'en disposer en cas de perte ou d'endommagement. Ces données vous seront indispensables pour commander des pièces de rechange ou en cas de questions relatives à des informations de service.</p>
	<p>Puissance du moteur à combustion : 7,6 kW</p>
 <p>Elektronisch</p>	<p>L'appareil dispose d'une commande électronique</p>
<p>P_{nenn} 3600 W</p>	<p>Puissance continue du générateur de courant : 3,6 kW</p>
<p>I_{nenn} 13 A</p>	<p>Puissance nominale du générateur de courant : 13 A</p>
 <p>230V ~50Hz 400V ~50Hz</p>	<p>L'appareil dispose de prises avec une tension de 12 V, 230 V et 400 V et d'une fréquence de 50 Hz.</p>
<p>IP 23M</p>	<p>Type de protection de l'appareil : IP23M</p>
	<p>Les appareils électriques ou électroniques défectueux et/ou à mettre au rebut doivent être déposés dans des points de recyclage prévus à cet effet.</p>

4.2. Sécurité du poste de travail

1. **Votre espace de travail doit être propre et bien éclairé.** Le désordre et des zones mal éclairées peuvent provoquer des accidents.
2. Ne travaillez pas avec des appareils motorisés dans un environnement explosible dans lequel se trouvent des **liquides, gaz ou poussières inflammables**. Les appareils motorisés produisent des étincelles qui peuvent enflammer les poussières ou les vapeurs.
3. **Tenez à distance les enfants et autres personnes** pendant l'utilisation de l'appareil. Vous pourriez perdre le contrôle de l'appareil en le manœuvrant.

4.3. Sécurité des personnes

1. Soyez attentif, faites attention à ce que vous faites et soyez prudent en travaillant avec un appareil motorisé.

2. N'utilisez pas d'appareil motorisé si vous êtes fatigué ou sous l'influence de drogues, d'alcool ou de médicaments. Un moment d'inattention lors de l'utilisation de l'appareil motorisé peut causer de sévères blessures.
3. **Évitez de mettre involontairement en service l'appareil. Assurez-vous que l'appareil motorisé soit hors service avant de le porter ou transporter.**
4. **Retirez tous les outils ou clés avant de mettre l'appareil motorisé en marche.** Un outil ou une clé se trouvant dans une pièce rotative de l'appareil peut causer des blessures.
5. **Portez des vêtements appropriés.** Ne portez pas de vêtements amples ou de bijoux. N'approchez pas vos cheveux, vêtements et gants des pièces mobiles. Les vêtements amples, bijoux ou cheveux longs peuvent être happés par les pièces mobiles.

4.4. Sécurité lors de l'utilisation des moteurs à combustion

1. N'utilisez JAMAIS la machine à l'intérieur ou dans des espaces fermés sauf si l'évacuation des gaz d'échappement est assurée. Le monoxyde de carbone contenu dans les gaz d'échappement du moteur est toxique et peut entraîner une perte de conscience et la mort.
2. Ne pas fumer ni travailler près de la machine.
3. Contrôlez régulièrement les conduites de carburant et les fuites et fissures sur le réservoir.
4. Ne faites pas le plein si la machine est en marche ou encore chaude.
Ne faites pas le plein à proximité d'étincelles, de flammes nues ou d'une personne qui fume –
Danger d'explosion !
5. Ne faites pas le plein d'un moteur essence ou diesel dans une salle mal aérée. Les vapeurs de carburant sont légèrement inflammables et toxiques.
6. Ne remplissez pas trop le réservoir et évitez de renverser du carburant en faisant le plein.
Si vous renversez du carburant, assurez-vous que tout soit bien sec avant de démarrer le moteur.
7. Assurez-vous que le couvercle du réservoir soit bien fermé après avoir fait le plein.
8. Conservez le carburant uniquement dans des récipients prévus à cet effet.
9. Certaines pièces du moteur à combustion sont très chaudes et peuvent causer des brûlures. Soyez toujours prudent et observez les consignes d'avertissement sur l'appareil.

4.5. Sécurité des opérations de maintenance

Une maintenance régulière et un entretien minutieux réduisent le risque d'éventuels dysfonctionnements et contribuent à prolonger la durée de vie de votre appareil.

1. Assurez-vous que les réparations du moteur et de la machine soient effectuées par un personnel compétent.
2. Assurez-vous que l'interrupteur du moteur soit sur OFF avant que les dispositifs de protection ne soient démontés ou d'effectuer des réglages.
3. Maintenez toujours la machine dans un état de propreté parfait et assurez-vous que les autocollants soient bien lisibles. Ils contiennent des instructions importantes pour le fonctionnement et signalent les dangers. Remplacez les autocollants manquants ou illisibles.
4. N'utilisez pas d'essence ou de solutions inflammables pour nettoyer la machine. Les vapeurs de carburant et de solutions peuvent exploser.
5. Stockez toujours la machine correctement. Elle doit être stockée dans un endroit propre, sec et inaccessible aux enfants.
6. **Danger de mort !** Pour éviter un choc électrique, l'appareil est sécurisé par un disjoncteur spécialement conçu pour cet appareil. Ce disjoncteur doit être remplacé par une pièce identique afin d'éviter les chocs électriques.

4.6. Utilisation conforme du CPG 5500 NEV

Le générateur est conçu pour le fonctionnement de consommateurs électriques ordinaires comme par ex. des guirlandes lumineuses, des outils électriques (perceuses, scies électriques, compresseurs).

Ne pas utiliser le générateur pour des appareils électroniques comme par ex. des ordinateurs, téléviseurs etc.

En cas de doute, renseignez-vous auprès du fabricant.

Demandez impérativement des conseils à un électricien spécialisé avant un raccordement à des installations fixes comme le chauffage, l'alimentation domestique, la climatisation ou l'alimentation électrique de camping cars. Le point critique d'un consommateur inductif est la puissance absorbée lors de la mise en marche. La puissance absorbée peut être 3 fois supérieure à la puissance nominale. Elle doit absolument être prise en compte.

Aucune garantie ne s'applique aux dommages résultant de l'inobservation de ces instructions. Lisez entièrement le mode d'emploi avant la première utilisation de l'appareil. En cas de doutes sur le raccordement et l'utilisation de l'appareil, adressez-vous à T.I.P. Technische Industrie Produkte GmbH. Veuillez noter que nos appareils ont été construits selon des prescriptions en vigueur ne concernant toutefois pas une utilisation commerciale, artisanale ou industrielle. Nous déclinons toute garantie si l'appareil est utilisé à des fins commerciales, artisanales ou industrielles ainsi que pour des activités équivalentes.

4.7. Risques et prévention

Risque	Description	Prévention
Contact électrique direct	Un contact électrique direct avec des mains humides peut causer un choc électrique.	Évitez tout contact avec des mains humides et veillez à effectuer une mise à la terre correcte.
Brûlures	Un contact avec l'échappement peut causer des brûlures.	Laissez d'abord refroidir les appareils après les avoir utilisés.
Lésions auditives	Vous pouvez souffrir de lésions auditives en cas de séjour prolongé à proximité immédiate du générateur en service.	Portez toujours une protection auditive.
Contact, inhalation	L'inhalation de gaz d'échappement peut être mortel !	Ne jamais utiliser l'appareil dans des salles fermées.
Incendie ou explosion	Le carburant de l'appareil peut s'enflammer.	Ne jamais utiliser dans un environnement inflammable. Ne pas faire le plein avec le moteur en marche. Ne pas fumer.
Menace pour l'environnement	Les écoulements d'huile et de carburant sont nuisibles pour l'environnement.	Évitez que ces substances ne s'écoulent et utilisez un récipient de collecte pour la maintenance.
Rupture lors du fonctionnement	Lorsque l'appareil est utilisé sur un sol oblique, la lubrification n'est plus garantie et l'appareil peut être endommagé.	Utilisez l'appareil sur un sol plan.

4.8. Disjoncteur du générateur

Le générateur est doté d'un disjoncteur combiné thermique / magnétique. Ce disjoncteur permet de brèves hausses de courant pour permettre le démarrage des moteurs à courant alternatif. Si la charge reste au-delà de la valeur admissible pendant une période prolongée, le disjoncteur coupe la charge du générateur. Lors de la première mise en service, veillez à ce que le charge raccordée soit bien dans la plage admissible, pour éviter que le disjoncteur ne coupe le charge au bout d'un certain temps pour éviter toute surcharge du générateur.

5. Notice d'installation

5.1. Installation pour utilisation mobile

Sortez le CPG 5500 NEV de l'emballage et installez-le sur le lieu d'implantation prévu. La machine doit être installée à l'horizontale. Éliminez toute trace de saleté et de poussière, pour que le dispositif de refroidissement du générateur ne puisse pas aspirer de corps étranger. Préparez les outillages suivants pour l'installation :

- 2 x clé (SW10)
- 2 x clé (SW13)
- 1 x pince pointue

Montez les pieds et les roues (les pièces requises sont décrites Fig. 3, page 2).

Pour monter les roues (Fig. 4, n° 5), commencez par pousser l'axe de roue (Fig. 4, n° 5a) à travers les supports sous le générateur de courant et montez les roues, comme décrit Fig. 4. Montez les rondelles à l'intérieur et à l'extérieur. Fixez les roues avec les goupilles de sécurité jointes.

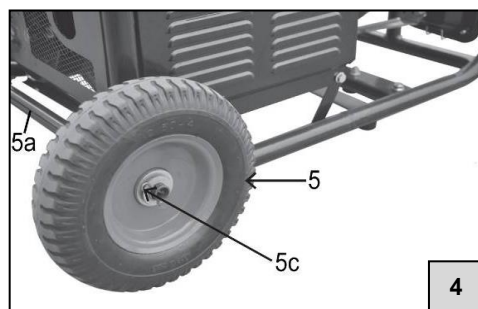

Vissez les pieds sur l'arceau inférieur (Fig. 5).

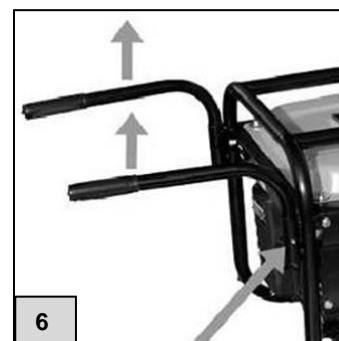

Tournez les poignées vers vous et tirez-les vers le haut jusqu'à ce que les taquets d'arrêt s'enclenchent dans le perçage du guidage (Fig. 6).

Pour une utilisation prolongée du générateur au même endroit, nous vous conseillons de rabattre les poignées sur le cadre. Pour ce faire, pousser les taquets d'arrêt et tourner les poignées vers le générateur.

6. Mise en service

Le CPG 5500 NEV est équipé d'un dispositif de sécurité pour prévenir tout manque d'huile. Cette technique confortable entraîne l'arrêt automatique du moteur, lorsque le niveau de l'huile de moteur n'atteint pas le niveau minimal requis. Comme le générateur est fourni sans matières consommables, il est impératif d'ajouter de l'huile de moteur avant la première mise en service. Le moteur ne démarre que si vous avez ajouté de l'huile en quantité suffisante. Lors du remplissage de matières consommables, observez toutes les consignes et spécifications afférentes énumérées dans ce mode d'emploi.

6.1. Contrôles avant la mise en service

Vérifiez la quantité d'huile de moteur

Remarque : Arrêtez toujours le moteur avant de vérifier le niveau d'huile de moteur.

Utilisez de l'huile à 4 temps appropriée pour les moteurs diesel. Il est recommandé d'utiliser de la 10W-40 pour une utilisation générale dans différentes plages de température.

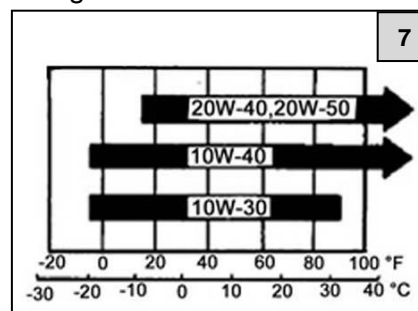

Les autres viscosités énumérées dans le tableau peuvent être utilisées si la température moyenne dans le domaine d'utilisation se trouve dans la plage mentionnée.

1. Dévissez la vis de remplissage d'huile (Fig. 8, n° 7) et nettoyez la jauge (Fig. 8, n° A) avec un chiffon propre.
2. Remettez la vis de remplissage, avec la jauge, dans les tubulures de remplissage d'huile (Fig. 8, B) sans la visser. Sortez à nouveau la jauge et contrôlez le niveau d'huile.
3. Si le niveau d'huile se trouve sous la marque inférieure de la jauge (min.), ajoutez de l'huile de moteur jusqu'à ce qu'elle atteigne la marque supérieure (max.)
4. Revissez la vis de remplissage d'huile, avec la jauge, dans l'orifice de remplissage d'huile. Veillez à ce que le tout soit vissé fermement, pour prévenir toute fuite d'huile.

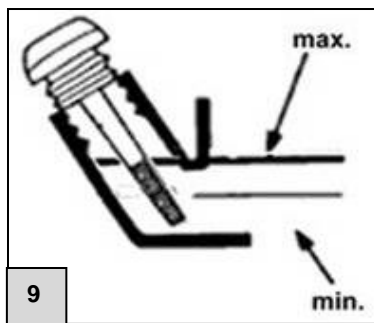
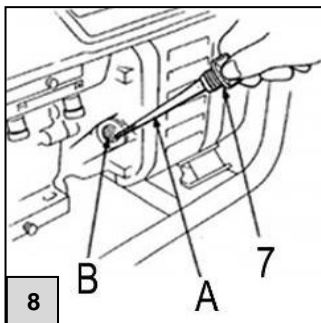

Vérifiez la quantité de carburant

1. Vérifiez le niveau du réservoir (fig. 10 n° 3) et ajoutez du carburant si le niveau est trop faible.
2. Utilisez de l'essence sans plomb d'un indice d'octane minimum de 90 (également conforme E10).. Diesel peuvent endommager considérablement le générateur,
3. Retirez le couvercle du réservoir (fig. 10 n° 2)
4. Ajoutez du carburant jusqu'au fond de l'élément filtrant (fig. 11 n° 23) max.
5. Fermez le couvercle du réservoir.

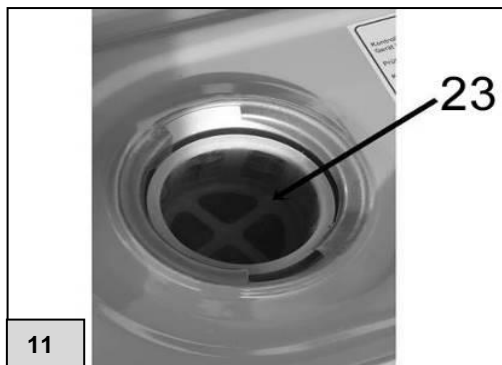
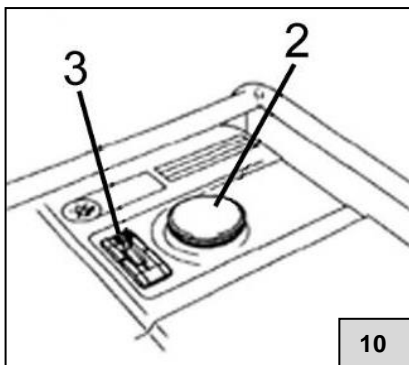

Vérifiez le raccordement de la batterie

Avant la mise en service, le « pôle - » de la batterie doit être connecté. Sinon, le générateur ne peut pas fonctionner. Le « pôle + » est déjà branché et isolé avec un cache-borne.



Remarque :

Branchez toujours d'abord le « pôle + » puis le « pôle - ».
Débranchez toujours d'abord le « pôle - » puis le « pôle + »

6.2. Démarrage du moteur vec le démarreur électronique



IMPORTANT !!!

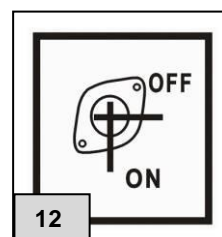

1. Débranchez les consommateurs du raccordement électrique (Fig. 14, non. 17, 18,19)
2. Placez le robinet de carburant sur « ouvert » (« ON ») au niveau du filtre à carburant. Veuillez observer la fig 12.
3. Mettez le levier de starter (Fig. 13) sur « tiré » (« 1 »).
4. Placez l'interrupteur principal / le commutateur (fig. 13) sur « 0 ».



13



Après cette étape, vous pouvez maintenant démarrer le générateur. Pour ce faire, vous devez insérer la clé fournie dans la serrure (fig. 13) et la tourner en direction « Démarrage ». Après 10 secondes max., relâchez la clé de contact. Le moteur devrait tourner. Si le moteur ne démarre pas au bout de 10 secondes, attendez au moins 1 minute avant de refaire un essai. Répétez ce processus 3 fois au maximum, puis laissez le démarreur électrique refroidir au moins 15 minutes. Tout manquement à cette consigne peut se traduire par des dommages sur le démarreur et/ou le moteur. Ne pas démarrer avec la machine en marche !

5. Suite à une brève phase de montée en température, vous pouvez repousser le démarreur. Vous pouvez ensuite régler le commutateur (Fig. 2, n° 21) sur la tension de service requise de 230 V~ ou 400 V~ (230 V~ = en haut ; 400 V~ = en bas).
6. Insérez la fiche du consommateur dans la prise correspondante du générateur de courant. Mettez le disjoncteur en marche. Mettez ensuite les consommateurs en marche les uns après les autres.

Une fois le moteur démarré, observez son fonctionnement ainsi que la couleur des gaz d'échappement. Le fonctionnement du moteur doit se stabiliser au bout de quelques secondes. Le voltmètre doit afficher 230 V ou 400 V.



La sortie 12 V du générateur n'est pas un raccord régulé en tension et ne convient donc pas au chargement des batteries.

La batterie intégrée ne doit pas être connectée avec le raccord 12 V du générateur de courant car elle est chargée séparément par un alternateur.

6.3. Démarrage du moteur avec le démarreur à tirer

1. Mettez le robinet de carburant (Fig. 14) sur « ouvert » (« 1 »).
2. Débranchez les consommateurs de l'alimentation en courant alternatif (Fig. 14, n° 17, 18, 19)
3. Mettez le levier de starter sur « tiré » (« 1 »).
4. Mettez l'interrupteur de démarreur (Fig. 12) sur ON.
5. Tirez avec précaution sur le démarreur à câble (Fig. 15, n° 9) jusqu'à ce que vous sentiez une légère résistance, puis tirez-le rapidement et plus fort.

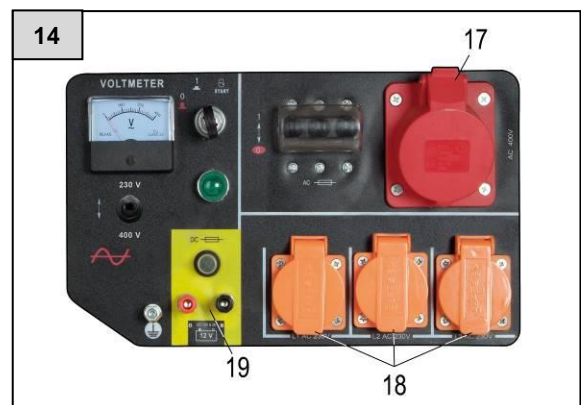



Attention ! Risque de blessure !

Le démarreur à câble peut subir un retour inattendu bloquant soudainement le câble.



Attention ! Risque de blessure !

Le démarreur à câble peut subir un retour inattendu bloquant soudainement le câble.

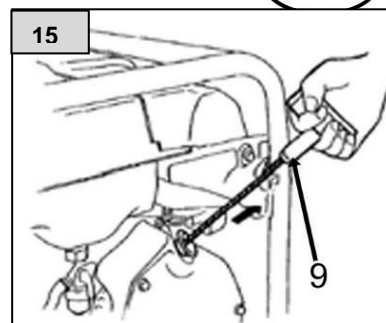

6.4. Arrêt du moteur

1. Placez la clé sur de contact (« 0 »).
2. Placez le robinet de carburant sur « fermé » (« 0 »).



Remarque :

Si vous devez mettre immédiatement le moteur a l'arrêt en raison d'une situation d'urgence, placez la clé de contact et tous les autres interrupteurs sur « ARRÊT » (« OFF »).

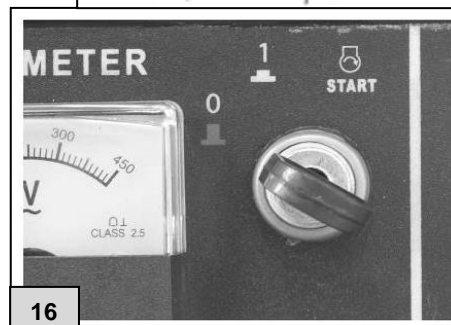

6.5. Possibilités du fonctionnement du générateur

1. N'utilisez l'appareil que conformément à la description de cette notice ! Toute autre utilisation est une utilisation erronée et peut causer des situations dangereuses.
2. Assurez-vous que le générateur est mis à la terre, en mettant une tige métallique* dans la terre et en la connectant avec un câble* avec le raccord de mise à la terre (fig. 2 n° 18). (* = non compris dans la livraison.)
3. Lors du raccordement de plusieurs consommateurs au générateur, raccordez d'abord le consommateur avec la puissance absorbée la plus élevée, puis ceux avec une puissance absorbée respective plus faible. Si vous utilisez des rallonges ou des réseaux de distribution mobiles, ne pas excéder une longueur maximale de 60 m pour une section transversale de 1,5 mm². Ne pas excéder une longueur de 100 m pour une section transversale de 2,5 mm². N'utilisez que des rallonges flexibles en caoutchouc dur qui correspondent à la désignation abrégée du type de construction H07RN-F.



Attention !





Les appareils et équipements électriques, par exemple les rallonges, prises, consommateurs raccordés etc. ne doivent être utilisés que s'ils ne sont pas endommagés.

Le moteur ne peut émettre sa puissance nominale que jusqu'aux conditions de référence normatives mentionnées dans les caractéristiques techniques. Elles sont définies ainsi :

- Hauteur d'installation env. 1000 m ü. NN
- Température de l'air env. 40 °C
- Humidité relative de l'air env. 60 %

Si ces valeurs sont excédées, une réduction de la puissance est nécessaire pour le générateur de courant, c'est-à-dire une réduction de puissance de 1 % avec une hauteur d'installation de resp. 100 m sur la hauteur d'installation indiquée ci-dessus et un dépassement de la température de l'air au-delà de 40 °C, env. 4 % par 10 °C.

4. Certains appareils électriques et machines motorisées ont besoin, pendant un court instant, et de par leur conception, d'une puissance supérieure à la puissance nominale indiquée Le tableau suivant offre un aperçu des différents exemples d'appareils.

Rapport entre puissance active et		Consommateur	Puissance absorbée		
Puissance de démarrage	Puissance nominale		Puissance de démarrage	Puissance nominale	Puissance active
x1	x1	Ampoule  TV 	100 W	100 W	100 W
x1,5	x1	Tubes fluorescents 	60 W	40 W	40 W
x3 – 5	x2	Réfrigérateur  Ventilateur 	900 – 1500 W	600 W	300 W

Puissance nominale : La puissance nominale est la puissance indiquée par le fabricant pour un consommateur électrique que ce dernier est capable d'absorber.

Puissance active : La puissance active est l'énergie réellement transformée par unité de temps d'un consommateur électrique pendant le fonctionnement.

Puissance de démarrage : La puissance de démarrage désigne la puissance absorbée augmentée d'un consommateur électrique souvent pendant la phase de mise en marche ou de démarrage.



Le raccordement de l'alimentation dans les réseaux existants ne doit être effectué que par le personnel spécialisé et après accord préalable du fournisseur d'énergie.

Le générateur de courant ne convient à l'alimentation dans un réseau de distribution existant qu'en cas de panne de l'alimentation électrique générale. Prenez des mesures afin d'empêcher une interconnexion en cas de rétablissement du courant.

Mesures de protection contre les courants dangereux

Lors de l'alimentation dans un réseau de distribution présent, adapter les mesures de protection contre les courants dangereux aux mesures de protection respectives disponibles du réseau de distribution existant.

7. Entretien et nettoyage



Remarque :

Veillez à ce que la serrure de contact soit sur « 0 », que le « pôle - » de la batterie soit débranché et que le connecteur de la bougie d'allumage soit débranché, avant d'entamer les opérations de maintenance.

7.1. Intervalles de maintenance

Intervalles de maintenance		Quotidien	Après le premier mois ou 10 h	Tous les 3 mois ou 30 h	Tous les 6 mois ou 50 h	Tous les 12 mois ou 100 h
Procédez en fonction du critère apparaissant le premier. (période ou heures de service)						
Élément						
Huile moteur	Contrôle (voir 6.1)	•				
	Vidange (voir 7.2)		•	•		
Filtre à air	Contrôle (voir 7.3)	•				
	Nettoyage (voir 7.3)			•		
	Changement				•	
Nettoyage du filtre à carburant (voir 7.5)					•	
Ajustement du jeu des vannes *						•
Nettoyage de la chambre de combustion et des vannes *						•
Contrôle de la conduite de carburant (remplacement si nécessaire) *						•
Échappement *		Nettoyage au bout de 100 heures de service resp.				

* Ne confiez ces travaux qu'à un personnel spécialisé autorisé.

7.2. Vidange d'huile

Laissez l'huile s'écouler pendant que le moteur est encore chaud afin de garantir une vidange rapide et complète.

1. Retirez la vis de vidange d'huile (Fig. 17, n° 8) et la vis de remplissage (Fig. 17, n° 7) et laissez l'huile s'écouler dans un récipient suffisamment grand. Serrer à nouveau la vis (fig. 15 n° 18) incluant un nouveau joint.
2. Remplissez le moteur avec de l'huile de la qualité recommandée (voir para. 6.1) et vérifiez le niveau d'huile.

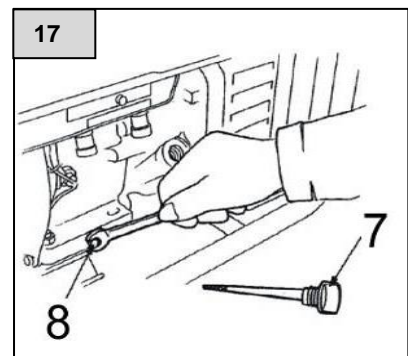

Quantité d'huile : 1,1 l



Prudence : Un contact répété et prolongé entre l'huile usagée et la peau peut causer un cancer de la peau. Bien que le risque soit mineur sauf manipulation quotidienne de l'huile usagée, lavez-vous les mains minutieusement à l'eau et au savon le plus rapidement possible en cas de contact avec de l'huile usagée.

Note : Éliminez l'huile usagée dans le respect de l'environnement. Nous recommandons de déposer l'huile usagée dans un récipient fermé dans une entreprise locale de recyclage pour qu'elle y soit traitée. Vous en trouverez une liste sur http://www.wer-entsorgt-was.de/entsorgen_suche.html. Ne jetez pas l'huile usagée à la poubelle ou ne la déversez pas dans l'environnement.

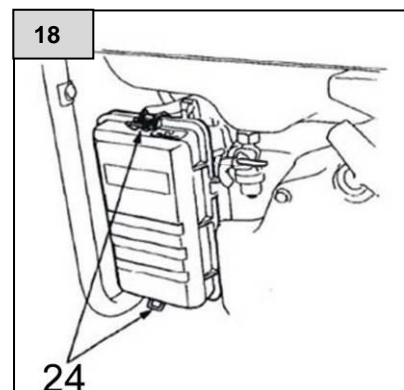

7.3. Maintenance du filtre à air

Un filtre à air encrassé limite l'apport en air vers le moteur. Entretenez régulièrement le filtre à air afin d'éviter tout dysfonctionnement du générateur. Si vous utilisez le générateur dans des environnements très poussiéreux, nettoyez plus souvent le filtre à air. Effectuez un contrôle visuel de l'encrassement et des dommages avant chaque utilisation.



Avertissement ! N'utilisez jamais de l'essence ou de solvant avec un point d'inflammation bas pour nettoyer le filtre à air. Cela pourrait provoquer des incendies ou des explosions. Observez les indications et consignes sur l'emballage du solvant

1. Détachez les ressorts couvercle (Fig. 28, n°24) du filtre à air.
2. Lavez le filtre à air dans un solvant non inflammable puis séchez-le avec soin. Le solvant doit être spécialement adapté au nettoyage du filtre à air.
3. Remettez le filtre à air et le cache du filtre à air en place et vissez-le avec la vis de fixation.
4. Vous pouvez à présent fixer à nouveau le couvercle du boîtier sur le générateur avec les quatre vis.

Si le filtre à air est défectueux ou endommagé, remplacez-le par un filtre d'origine.

Prudence : N'utilisez jamais le générateur sans le filtre à air. Cela peut causer de graves dommages sur le moteur et accélérer son usure.

7.4. Maintenance des bougies

Spécifications pour les bougies : **F6TC, F7TC**

Pour garantir un fonctionnement impeccable du moteur, les bougies d'allumage utilisées doivent avoir une bonne distance d'électrode et être débarrassées des impuretés.

1. Retirez le câble de bougie d'allumage (Fig. 19, Nr. 26).
2. Enlevez toutes les impuretés du socle de bougie.
3. Sortez la bougie (Fig. 20, n° 27) à l'aide de la clé à bougie fournie dans l'étendue de la livraison (Fig. 29, n° 25).
4. Effectuez un contrôle visuel de la bougie. Éliminez la bougie si l'isolateur est fissuré ou choqué. Si vous souhaitez réutiliser la bougie, nettoyez-la à l'aide d'une brosse métallique.
5. Vérifiez la distance d'électrode (voir Fig. 21) à l'aide d'un pied à coulisse (non compris dans l'étendue de la livraison). La distance doit être de 0,7 à 0,8 mm. Si nécessaire, corrigez la distance en pliant l'électrode de masse.
6. Vissez la bougie à la main pour ne pas endommager le filet.
7. Après avoir vissé une nouvelle bougie à la main, serrez-la de 180° supplémentaires à l'aide d'une clé à bougie pour assurer sa bonne fixation.

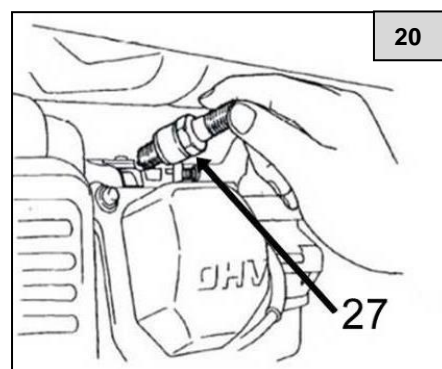
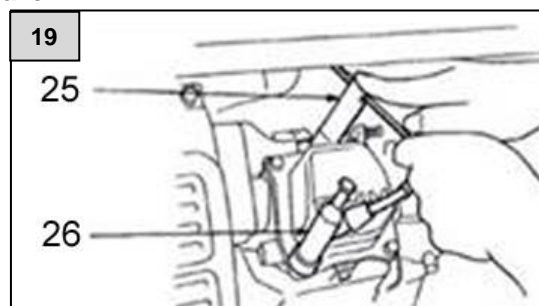

Si vous utilisez une bougie usagée, serrez-la uniquement de 45° à 90° après le serrage manuel.



Prudence !

La bougie doit être bien fixée. Une bougie mal fixée peut devenir très chaude et éventuellement endommager le générateur. Utilisez exclusivement les bougies d'allumage recommandées.

7.5. Maintenance de la batterie

En principe, chargez et contrôlez la batterie lorsqu'elle est démontée. Retirez le câble de raccordement et isolez avec soin les contacts afin d'éviter un court-circuit.

Si le générateur n'est pas utilisé pendant une période prolongée, retirez la batterie et gardez-la dans un lieu sûr et sec. Chargez la batterie à intervalle régulier pour en maintenir la fonctionnalité.

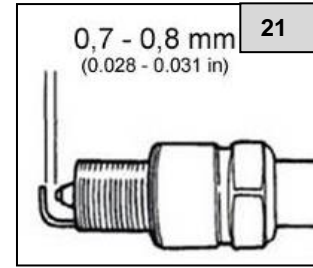

8. Transport et stockage



Avertissement ! Pendant le transport du générateur, mettez l'interrupteur de démarreur sur « ARRÊT » (« 0 »). Retirez la clé de contact avant le transport du générateur. Le générateur doit toujours rester à l'horizontale afin d'éviter toute fuite de carburant. Les vapeurs ou fuites de carburant peuvent s'enflammer.

L'angle de basculement de l'appareil ne doit en aucun cas excéder 15° !

Préparation à une mise hors service / un stockage à long terme de l'appareil :

1. Assurez-vous que la zone de stockage est exempte d'humidité et de poussières excessives.
2. Vidangez le carburant :
Tournez le robinet de carburant sur « ARRÊT » (« 0 »). Retirez le flexible de carburant du robinet. Placez le robinet de carburant sur « OUVERT » (« 1 ») et ajoutez du carburant à l'aide d'un entonnoir dans un récipient approprié. Une fois que vous avez complètement vidé le réservoir de carburant, connectez à nouveau le flexible de carburant sur la sortie du robinet de carburant.
 - Desserrez la vis de purge (Fig. 23, n° 30) du carburateur et videz le carburant résiduel du carburateur (Fig. 23, n° 29) dans un réceptacle adapté.



Si le carburant ne peut plus être utilisé car il est pollué, éliminez-le de manière respectueuse de l'environnement.

3. Dévissez la bougie et versez env. 20 ml d'huile moteur par l'orifice de la bougie d'allumage. Tirez avec précaution sur le démarreur à câble (Fig. 24, n° 9) jusqu'à ce que vous sentiez une résistance. Les pistons sont alors soulevés dans le cadre de la course de compression, les soupapes d'admission et d'échappement fermées et un peu d'huile se diffuse dans le moteur. Le stockage du moteur dans cette position empêche l'apparition de corrosion à l'intérieur de l'appareil.



Remarque :

Pour le transport et le stockage, débranchez la batterie. Pendant le stockage / la période hivernale, rechargez la batterie à intervalle régulier.

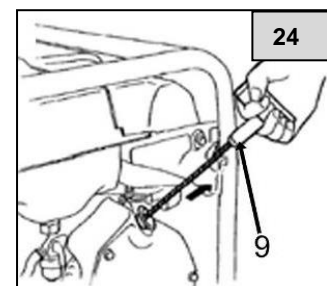
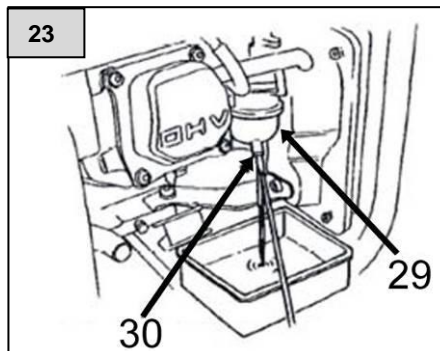
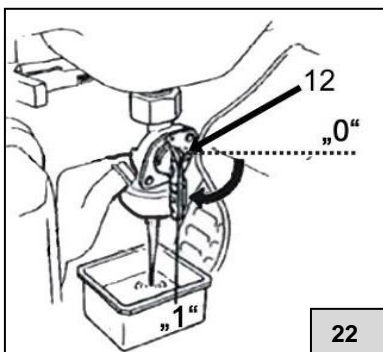

9. Résolution des problèmes

Le moteur ne démarre pas :

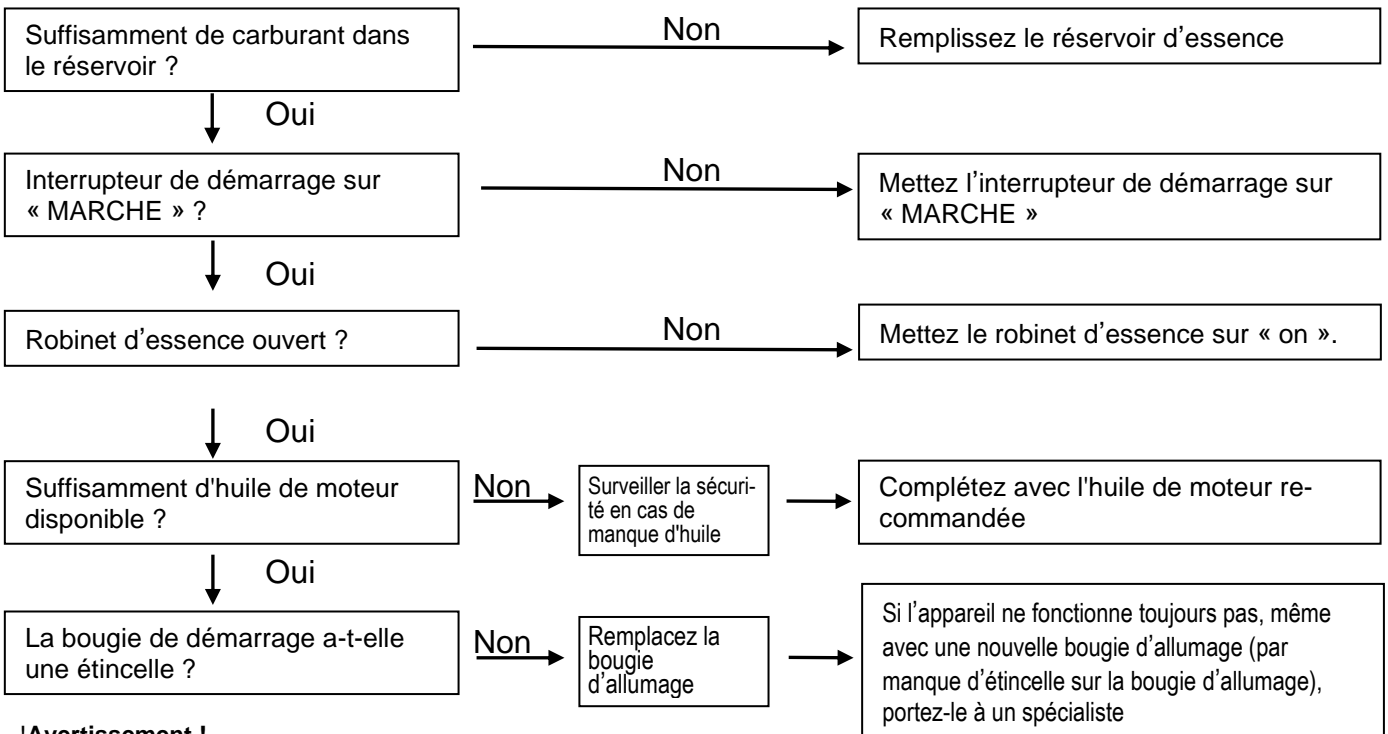

!Avertissement !

Assurez-vous que le carburant ne sort pas dans la zone de la bougie d'allumage. Le carburant peut s'enflammer. Pour placer la bougie, utilisez une pince isolée ou, au moins, des gants pour vous protéger contre les chocs électriques.

Vérification de la bougie d'allumage

1. Enlevez le capuchon de la bougie et éliminez les impuretés sur la bougie.
2. Enlevez la bougie et posez le capuchon de la bougie sur la bougie.
3. Placez l'électrode de masse sur la culasse.
4. Tirez sur le démarreur à câble. Des étincelles doivent jaillir entre les électrodes.

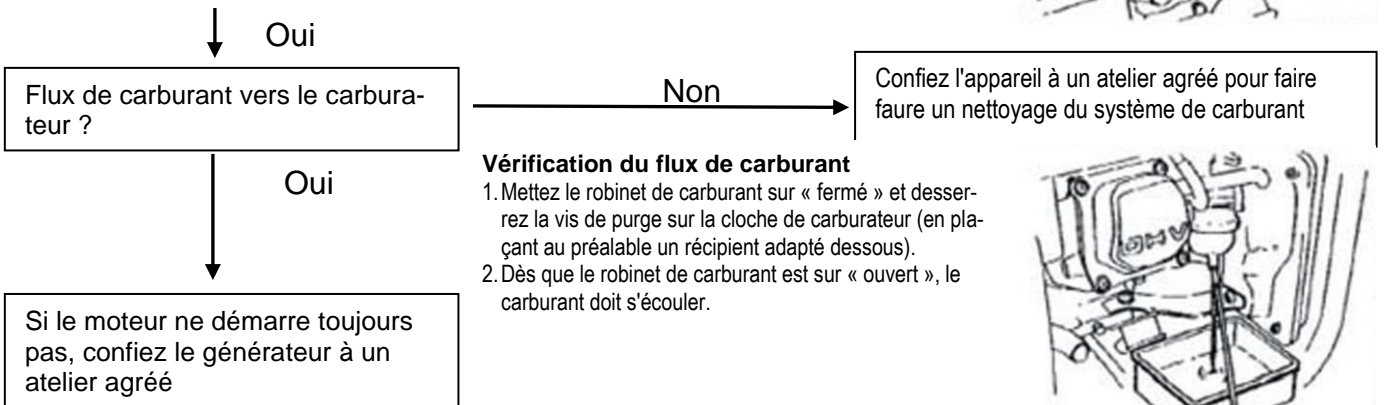
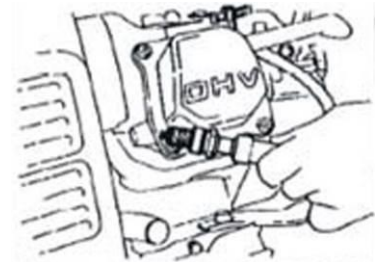

Vérification du flux de carburant

1. Mettez le robinet de carburant sur « fermé » et desserrez la vis de purge sur la cloche de carburateur (en plaçant au préalable un récipient adapté dessous).
2. Dès que le robinet de carburant est sur « ouvert », le carburant doit s'écouler.

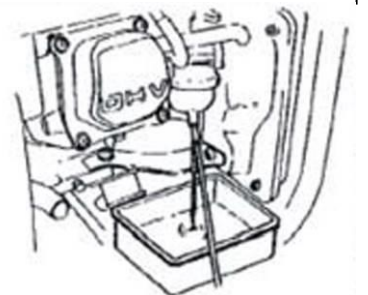

Pas de courant au niveau des raccordements :

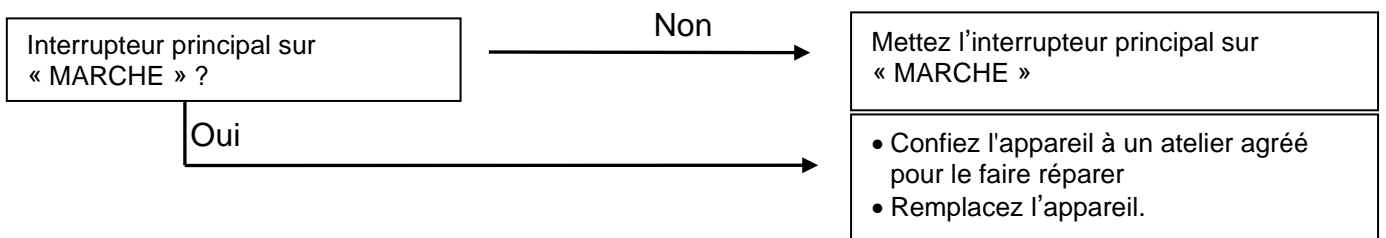

10. Garantie

Cet appareil a été construit et contrôlé selon les méthodes les plus modernes. Le revendeur garantit un état parfait du matériel et une fabrication parfaite conforme à la législation du pays dans lequel l'appareil a été acheté. La garantie commence le jour de l'achat aux conditions suivantes:

Durant la période de garantie, toutes les défauts causés par des défauts de fabrications ou de matériel sont réparés gratuitement. Les réclamations doivent être faites directement après la constatation.

Le droit de garantie est annulé dans le cas d'intervention de la part de l'acquéreur ou de tiers. Des dommages causés par des manipulations ou des opérations inadéquates, de mise en fonctionnement ou de conservation erronées, de branchement ou d'installation inadéquates ou par force majeure ou d'autres facteurs extérieurs ne sont pas couverts par la garantie.

Les éléments sujets à l'usure comme par exemple la turbine, les joints des anneaux d'écoulement, les membranes ou les pressostats sont exclus de la garantie.

Tous les composants sont produits avec le plus grand soin et sont construits avec des matériaux de première qualité et conçus pour une longue durée. L'usure est cependant sujette au type d'utilisation, à la fréquence d'usage et aux intervalles d'entretien. C'est pourquoi les instructions d'installation et d'entretien contenues dans le présent mode d'emploi contribuent de manière décisive à la longévité des pièces sujettes à l'usure.

Nous nous réservons le droit, en cas de plaintes, de réparer les pièces défectueuses ou de les remplacer ou d'échanger l'appareil. Les pièces échangées deviennent notre propriété.

Il n'y aura aucun droit aux dommages et intérêts, pour autant qu'il n'y ait pas eu intention de nuire ou négligence grave de la part du fabricant.

La garantie ne permettra aucun autre recours. Le recours à la garantie doit être prouvé par l'acquéreur sur présentation de la facture. Cette promesse de garantie est valable dans les pays dans lequel vous avez acheté l'appareil.

Renseignements:

1. Dans le cas où votre appareil ne fonctionne plus, vérifiez tout d'abord si d'autres raisons, comme une interruption de l'alimentation électrique ou une manipulation inadéquate en peuvent être la cause.
2. Dans le cas d'une réparation: Veillez à ce que l'appareil défectueux soit accompagné des documents suivants:
 - Facture
 - Description de la panne (Une description aussi précise que possible accélère la réparation).
3. Avant d'envoyer votre appareil, enlevez tous les accessoires qui ne font pas partie des composants originaux fournis avec la pompe. Nous n'endosons pas la responsabilité au cas où ces accessoires manquent à la remise de la pompe.

11. Commande des pièces de rechange

La commande de pièces de rechange peut être faite par courriel ou par fax.

Vous pouvez utiliser l'adresse e-mail service@tip-pumpen.de ou le numéro de fax +49 7263/91 25 85

12. Service

En cas de demande d'intervention de la garantie ou de pannes, veuillez contacter votre revendeur.

Veillez noter lorsque vous retournez votre appareil ou si vous déposez une réclamation que la directive ADR 598 impose absolument de fermer les orifices de purge latéraux de la batterie avec du ruban adhésif avant toute expédition (voir l'état à la livraison) et de débrancher le câble de raccordement du pôle moins. Veillez à ce que le pôle plus soit correctement sécurisé par le cache-pôle.

T.I.P. Technische Industrie Produkte GmbH
Siemensstraße 17
74915 Waibstadt
-GERMANY-

Service technique
Mo. – Fr. 15.00 – 17.00 Uhr
Tel.: +49 7263 / 91 25 93

Service Fax: +49 7263 / 91 25 85
Service Email: service@tip-pumpen.de

Service de réparation
Tel.: +49 7263 / 91 25 0

Une notice d'utilisation récente sous forme de fichier PDF peut être demandée si nécessaire par e-mail à l'adresse: service@tip-pumpen.de

Élimination et recyclage de l'emballage

L'appareil est placé dans un emballage pour éviter les dommages pendant le transport. Cet emballage est une matière première et est ainsi réutilisable, ou il peut être alimenté dans le circuit des matières premières.



Loi sur la nouvelle réglementation relative à la responsabilité en matière de déchets pour les batteries et accumulateurs

Les batteries sont fournies pour la plupart des appareils électriques. En relation avec la vente de ces batteries, en tant que revendeur, nous nous sommes engagés conformément à la loi sur les batteries, à indiquer ce qui suit à nos clients: Veuillez éliminer les batteries usagées, comme prescrit par le législateur - l'élimination avec les ordures ménagères est strictement interdite selon la loi sur les batteries - dans un centre de collecte communal ou retournez-les gratuitement pour pouvoir recycler les matières premières et les éventuels polluants. Les batteries qui font/ont fait partie de notre gamme, peuvent nous être retournées gratuitement après utilisation à l'adresse indiquée ci-dessus ou nous être renvoyées par la poste suffisamment affranchies. Ceci s'applique pour les quantités dont les utilisateurs finals se débarrassent généralement. La poubelle barrée qui est imprimée sur tous les emballages de batteries, fait référence à cette obligation. En outre, vous y trouverez également les symboles chimiques des substances cadmium (Cd), plomb (Pb) ou mercure (Hg), dans la mesure où ils sont contenus dans des concentrations supérieures aux valeurs limites.



Pour les pays européens uniquement.

Ne jetez pas les appareils électriques aux ordures ménagères !

Conformément à la Directive européenne 2012/19/EU sur les appareils électriques et électroniques en fin de cycle de vie et à son application dans la législation nationale, les appareils électriques usages doivent être collectés séparément et être conduits à un centre de recyclage répondant aux normes de protection de l'environnement. Pour toute question, adressez-vous à votre entreprise locale d'élimination des déchets.

Gentile Cliente,

Complimenti per l'acquisto del Suo nuovo prodotto CROSS TOOLS!

Come ogni nostro prodotto anche questo è concepito sulla base delle ultime conoscenze tecnologiche. Fabbricazione e montaggio del macchinario rispondono alle più moderne tecniche di pompaggio e con l'utilizzo delle più affidabili parti elettriche, elettronici e meccanici sono assicurate al Suo nuovo prodotto un'ottima qualità e una lunga durata. Per approfittare di tutti i vantaggi tecnici, si prega di leggere attentamente le istruzioni d'uso. In appendice sono presenti illustrazioni esplicative.

Vi auguriamo buon divertimento con il vostro nuovo apparecchio.

IMPORTANTE!

Quando si utilizzano attrezzature, devono essere osservate le precauzioni di sicurezza per evitare lesioni e danni. Leggere questo manuale con la dovuta attenzione. Tenere questo luogo sicuro, in modo che le informazioni siano sempre disponibili.

In caso di dare l'apparecchio ad altre persone, dare loro queste istruzioni Istruzioni per l'uso / Secure-sicurezza come bene. T.I.P. Technische Industrie Produkte GmbH non si assume alcuna responsabilità per incidenti o danni causati dalla mancata osservanza di queste istruzioni e le istruzioni di sicurezza in esso contenute.

Indice

1.	Descrizione del dispositivo.....	1
2.	Dati tecnici.....	2
3.	Contenuto della confezione	3
4.	Norme di sicurezza	3
5.	Istruzioni di montaggio.....	8
6.	Messa in funzione.....	8
7.	Manutenzione e pulizia	12
8.	Trasporto e stoccaggio	15
9.	Ricerca errori	16
10.	Garanzia.....	17
11.	Ordinazione di pezzi di ricambio	17
12.	Assistenza	18

1. Descrizione del dispositivo

1. Impugnatura a L
2. Coperchio serbatoio
3. Indicatore del serbatoio
4. Pannello di comando
5. Ruote complete
6. Batteria
7. Astina dell'olio / Tappo filettato di riempimento
8. Vite di scarico olio
9. Sistema di avviamento a strappo
10. Alloggiamento filtro aria
11. Leva di comando dello starter
12. Rubinetto del carburante
13. Voltmetro
14. Blocchetto dell'accensione
15. Indicatore di funzionamento
16. Interruttore di sicurezza
17. Presa 400V (CEE 16))
18. Connessioni AC (230 V~)
19. Collegamento corrente continua (12 VDC)

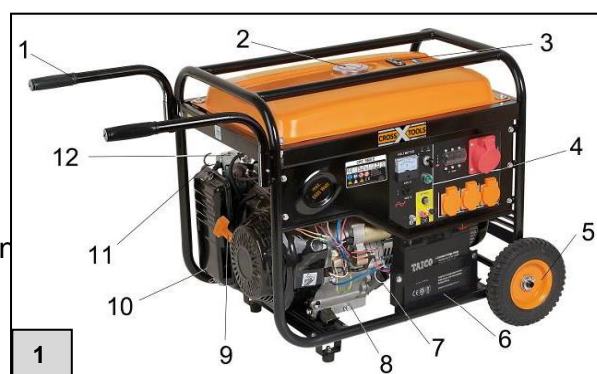

I

- 20. Collegamento di messa a terra
- 21. Commutatore (230 V~ / 400 V~)
- 22. Targhetta identificativa
- 23. Inserto filtrante carburante
- 24. Morsetto coperchio filtro aria
- 25. Chiave per candele
- 26. Spina candela
- 27. Candela
- 28. Camera del filtro
- 29. Gassificatore
- 30. Tappo di scarico gassificatore

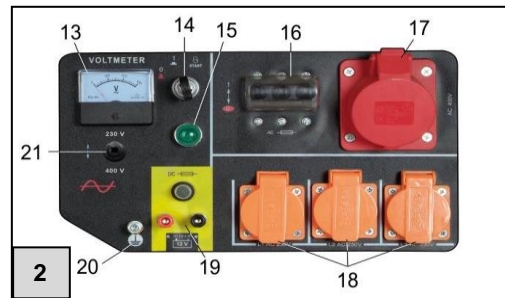

I numeri da 22 a 30 verranno presi in considerazione in seguito nelle istruzioni per l'uso!

2. Dati tecnici

Modello	CPG 5500 NEV
Grado di protezione	IP23M
Frequenza F _{nom}	50 Hz
Tensione nominale U _{nom}	230 VAC 1P / 400 VAC 3P
Potenza continua P _{nom}	3 kW / 3,6 kW
Potenza max.	5,5 kW, S2 5 min
Corrente nominale I _{nom}	13 A
Tensione nominale U _{nom}	12 V
Corrente nominale I _{nom}	8,3 A
Quantità e tipo di prese	3*230 V~ / 1*400 V~ / 1*12 V DC
Tipo di motore	QS 188F
Numero di autorizzazione motore	e24*2016/1628* 2018/989 SRB1/P*0184*00(V)
Cilindrata	389 cm ³
Potenza max.	7,6 kW / 10,5 PS
Velocità massima	3600 min ⁻¹
Tipo di carburante	90 Oktan (E10)
Fattore di potenza φ	1 cos φ
Classe di potenza	G1
Massima temperatura ambiente	40 °C
Altezza di installazione max.	1000 m üNN
Candela di accensione, tipo	F6TC O L7TC
Quantità di olio	1,1 l
Specifiche dell'olio consigliato	10W-40
Capacità serbatoio	25 l
Capacità utile del serbatoio	21 l
Numero articolo	68033

Informazioni sulle emissioni acustiche

Valori di misura rilevati come da EN 3744:

Livello di potenza acustica misurato L_{WA}: 92,6 dB(A), incertezza K = 2,3 dB

Livello di potenza acustica garantito L_{WA}: 95 dB(A)

Organismo notificato: **0036**

TÜV SÜD Industrie Service GmbH,
Westendstraße 199,
80686 München, Deutschland.

I valori indicati rappresentano il livello di emissioni e non sono necessariamente livello operativi di sicurezza. Benché esista una correlazione fra i livelli di emissione e di nocività, non è possibile dedurre in modo affidabile se siano necessarie o meno ulteriori misure cautelative. Fra i fattori che influiscono sul livello di nocività reale sono incluse le caratteristiche del locale di lavoro, altre sorgenti sonore, ecc. quali ad esempio la quantità di altre macchine e processi contigui e la durata di esposizione dell'operatore al rumore. Allo stesso modo il livello di nocività delle emissioni ammesso può variare da paese a paese. Tuttavia queste informazioni permettono al gestione della macchina di eseguire una valutazione migliore dei rischi e dei potenziali pericoli.

3. Contenuto della confezione

Nell'imballaggio dovrebbero essere presenti i seguenti componenti. Assicurarsi che tutti i componenti siano completi.

- Istruzioni per l'uso
- Unità generatore
- 2 x piedini di appoggio anteriori
 - Pezzo stampato in metallo
 - Ammortizzatore in gomma
 - Dado per ammortizzatore in gomma (SW13)
 - 2 x viti (SW10)
 - 2 x dadi (SW10)
- 1 x assale ruote
 - 4 x rondelle
 - 2 x copiglia di sicurezza
- 2 x ruote complete
- Chiave candele di accensione

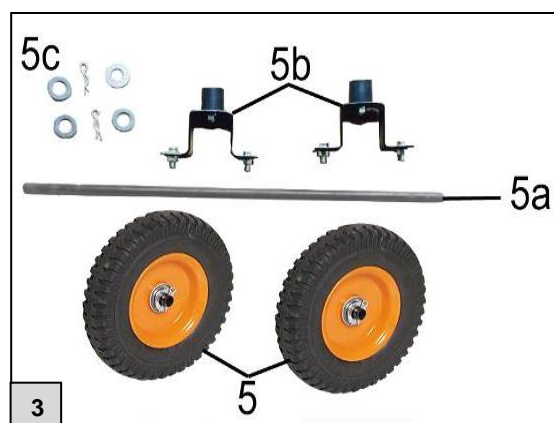

In base alla destinazione d'uso, possono essere necessari altri accessori.

Nota: Conservare l'imballo, se possibile, fino alla scadenza del periodo di garanzia. Smaltire il materiale dell'imballaggio nel rispetto dell'ambiente.

4. Norme di sicurezza



Si prega di leggere attentamente le presenti istruzioni per l'uso e prendere confidenza con gli elementi di comando e l'utilizzo regolare di questo prodotto. Non ci assumiamo alcuna responsabilità per danni derivanti dall'inosservanza delle istruzioni e delle prescrizioni contenute nelle presenti istruzioni per l'uso. I danni conseguenti ad un mancato rispetto delle istruzioni e delle prescrizioni contenute in queste istruzioni per l'uso non sono coperti dal diritto alla garanzia.

Conservare correttamente le presenti istruzioni per l'uso e allegarle al momento del trasferimento della macchina.

Il dispositivo non deve essere utilizzato dai bambini. Il dispositivo può essere utilizzato solo da persone con capacità fisiche, mentali e / o mentali limitate o dalla mancanza di esperienza e / o conoscenza specifica su come usarlo, se sono supervisionati o ricevono una formazione adeguata. Utilizzare il dispositivo e comprendere i possibili rischi. I bambini non sono autorizzati a giocare con il dispositivo. Il dispositivo e il cavo di collegamento devono essere tenuti lontano dalla portata dei bambini.

Conservare le indicazioni di sicurezza e le istruzioni per uso futuro.

Fare attenzione al significato dei seguenti pittogrammi.



Prestare attenzione nel trattamento di dispositivi elettrici.



Attenzione: tensione elettrica



Leggere assolutamente le istruzioni per l'uso prima della messa in funzione.



Indossare una protezione per l'udito.



Non utilizzare il dispositivo nei pressi di fiamme libere.





Proteggere il dispositivo da pioggia e umidità.



Non usare il dispositivo in ambienti chiusi.

4.1. Etichette di pericolo e avvertimento

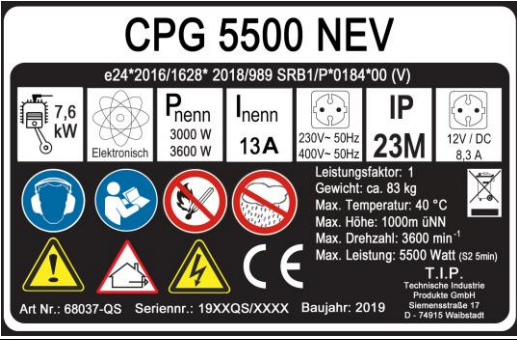
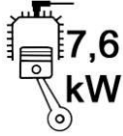
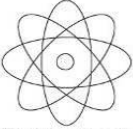
Figura	Spiegazione
	CAUTELA! Pericolo di ustioni dovute a scarico caldo
	Livello di potenza acustica garantito in dB(A)
	Gli allacciamenti a corrente alternata dispongono di una frequenza di 50 Hz.
	Posizione del rubinetto del carburante orizzontale: chiuso (OFF). Posizione del rubinetto del carburante verticale: aperto (ON).
	Funzione di avviamento a freddo: Portare la leva verso sinistra In caso di motore caldo: leva verso destra
	Qui si trova l'apertura di riempimento dell'olio. Riempire fino al livello rappresentato.
	Livello dell'olio nel serbatoio: A max.: pieno A min.: vuoto

Figura	Spiegazione
 <p>CPG 5500 NEV e24*2016/1628* 2018/989 SRB1/P*0184*00 (V)</p> <p>7,6 kW Elektronisch P_{nenn} 3000 W / 3600 W I_{nenn} 13 A 230V~ 50Hz / 400V~ 50Hz IP 23M 12V / DC 8,3 A</p> <p>Leistungsfaktor: 1 Gewicht: ca. 83 kg Max. Temperatur: 40 °C Max. Höhe: 1000m üNN Max. Drehzahl: 3600 min⁻¹ Max. Leistung: 5500 Watt (S2 5min)</p> <p>T.I.P. Technische Industrie Produkte GmbH Siemensstraße 17 D - 74915 Weilstadt</p> <p>Art Nr.: 68037-QS Seriennr.: 19XXQS/XXXX Baujahr: 2019</p>	<p>Su questa targhetta identificativa sono presenti il numero di serie, il codice articolo e l'anno di costruzione. Si prega di annotarsi i dati riportati su questa targhetta, in modo che siano disponibili anche in caso di smarrimento o danni. Tali dati sono necessari per ordinare pezzi di ricambio o per fare domande successive relative alle informazioni di assistenza.</p>
	<p>Potenza del motore a combustione: 7,6 kW</p>
 <p>Elektronisch</p>	<p>Il dispositivo dispone di un comando elettronico</p>
<p>P_{nenn} 3600 W</p>	<p>Potenza continua del generatore di corrente: 3,6 kW</p>
<p>I_{nenn} 13 A</p>	<p>Corrente nominale del generatore: 13 A</p>
 <p>230V ~50Hz 400V ~50Hz</p>	<p>Il dispositivo dispone di prese con una tensione di 230 V~ e 400 V~ e di una frequenza di 50 Hz.</p>
<p>IP 23M</p>	<p>Tipo di protezione del dispositivo: IP23M</p>
	<p>I dispositivi danneggiati e/o quelli elettrici o elettronici da smaltire devono essere consegnati presso appositi centri di riciclaggio.</p>

4.2. Sicurezza sul posto di lavoro

1. **Tenere pulita e correttamente illuminata la propria area di lavoro.** Disordine o aree di lavoro non sufficientemente illuminate possono provocare incidenti.
2. Non lavorare con il dispositivo a motore in aree a rischio di esplosione, nelle quali **si trovano fluidi, gas o polveri infiammabili**. I dispositivi a motore generano scintille che possono infiammare la polvere o i vapori.
3. **Tenere i bambini e le altre persone distanti** durante l'utilizzo del dispositivo. In caso contrario, si potrebbe perdere il controllo dello strumento.

4.3. Sicurezza delle persone

1. Essere vigili, prestare attenzione a quello che si fa e procedere in modo ragionevole quando si lavora con un dispositivo a motore.
2. Non utilizzare il dispositivo a motore quando si è stanchi o sotto l'effetto di droghe, alcool o medicinali. Un momento di disattenzione nell'uso del dispositivo a motore può causare serie lesioni.
3. **Evitare una messa in funzione accidentale. Assicurarsi che il dispositivo a motore sia disattivato prima di sollevarlo o trasportarlo.**
4. **Rimuovere eventuali strumenti di regolazione o chiavi inglesi prima di accendere il dispositivo a motore.** Un utensile o una chiave che si trovano all'interno di una parte del dispositivo in movimento possono provocare delle lesioni.
5. **Indossare abbigliamento adeguato.** Non indossare indumenti larghi o gioielli. Tenere capelli, capi d'abbigliamento e guanti lontani dalla parti in movimento. Vestiti larghi, gioielli o capelli lunghi possono impigliarsi nelle parti in movimento.

4.4. Sicurezza nell'uso di motori a combustione

1. NON azionare MAI la macchina in spazi interno o ambienti chiusi, a meno che non sia garantito il convogliamento all'esterno dei gas di scarico. Il monossido di carbonio contenuto nei gas di scarico del motore è tossico e può portare alla perdita di coscienza e alla morte.
2. Non fumare o lavorare nelle immediate vicinanze della macchina.
3. Controllare regolarmente le linee del carburante e il serbatoio alla ricerca di difetti di tenuta e incrinazioni.
4. Non fare rifornimento quando la macchina è collegata o ancora calda.
Non fare rifornimento nei pressi di scintille, fiamme libere o persone che fumano –
Pericolo di esplosione!
5. Non fare mai rifornimento di un motore a benzina o diesel in aree non sufficientemente ventilate. I vapori del carburante sono facilmente infiammabili e tossici.
6. Non riempire troppo il serbatoio ed evitare che si versi carburante durante il processo di rifornimento. Se si è versato del carburante, assicurarsi che sia completamente asciutto prima di avviare il motore.
7. Accertarsi che il coperchio del serbatoio sia correttamente e saldamente chiuso dopo il rifornimento.
8. Conservare il carburante solo in appositi contenitori consentiti.
9. Alcuni componenti del motore a combustione si scaldano molto e possono causare ustioni. Stare sempre attenti e attenersi alle indicazioni di avvertimento sul dispositivo.

4.5. Sicurezza in fase di manutenzione

Manutenzione regolare e cura precisa riducono il pericolo di possibili anomalie di funzionamento e contribuiscono ad allungare la durata di vita del proprio dispositivo.

1. Assicurarsi che le riparazioni su motore e macchina siano realizzate da personale competente.
2. Accertarsi che l'interruttore del motore sia su OFF prima di smontare i dispositivi di protezione o eseguire qualche tipo di regolazione.
3. Tenere sempre pulita la macchina e assicurarsi che le etichette siano leggibili. Esse contengono indicazioni di comando importanti e avvertimento su eventuali pericoli. Sostituire le etichette assenti e difficili da leggere.
4. Non utilizzare benzina o soluzioni infiammabili per la pulizia della macchina. I vapori di carburante e solventi possono esplodere.
5. Conservare sempre la macchina in condizioni regolari. Essa deve essere conservata in un luogo asciutto e pulito, fuori dalla portata dei bambini.
6. **Pericolo di morte!** Per evitare una scarica elettrica, il dispositivo è messo in sicurezza mediante un interruttore di potenza, appositamente concepito per tale dispositivo. Quando si sostituisce questo interruttore, occorre utilizzare un interruttore identico per prevenire scosse elettriche.

4.6. Utilizzo conforme alla destinazione d'uso del CPG 5500 NEV

Il generatore è concepito per l'azionamento di utenze elettriche tradizionali, come ad es. ghirlande luminose, utensili elettrici manuali (trapani, seghe elettriche a catena, compressori). I dispositivi elettronici, come ad es. computer, TV etc. non devono essere azionati con un generatore.

Richiedere informazioni, in caso di dubbi, al produttore del proprio dispositivo.

Per il collegamento ad impianti stazionari, come quelli di riscaldamento, alimentazione domestica e climatizzazione, oppure per l'alimentazione elettrica di camper, occorre consultare prima un elettricista specializzato. Il punto critico di un'utenza induttiva è rappresentato dalla potenza assorbita all'accensione. La potenza assorbita può arrivare a 3 volte la potenza nominale, il che deve essere assolutamente considerato.

Non ci assumiamo alcuna responsabilità per danni che derivino dalla mancata osservanza delle presenti istruzioni. Le istruzioni per l'uso devono essere attentamente e in modo completo prima di utilizzare il dispositivo per la prima volta. Se dovessero sorgere dubbi in merito all'allacciamento e al comando del dispositivo, rivolgersi a T.I.P. Technische Industrie Produkte GmbH. Si prega di notare che i nostri apparecchi non sono stati costruiti per uso commerciale, artigianale o industriale. Non ci assumiamo dunque alcuna responsabilità se l'apparecchio viene usato in imprese commerciali, artigianali o industriali o per attività equivalenti.

4.7. Rischi e possibilità di prevenirli

Rischio	Descrizione	Misura preventiva
Contatto elettrico diretto	Il contatto elettrico diretto con mani bagnate può causare scarche elettriche.	Evitare il contatto con le mani umide e fare attenzione alla relativa messa a terra.
Ustioni	Il contatto con lo scarico può causare ustioni.	Lasciare raffreddare i dispositivi subito dopo il funzionamento.
Danni all'udito	Una permanenza prolungata nelle immediate vicinanze del generatore in funzione può causare danni all'udito.	Occorre indossare sempre otoprotettori.
Contatto, inalazione	L'inalazione di gas di scarico può essere mortale!	Non azionare mai in ambienti chiusi.
Incendio o esplosione	Il carburante nel dispositivo può infiammarsi.	Non azionare mai in ambienti a rischio incendio. Non eseguire il rifornimento con motore in funzione. Non fumare.
Pericolo per l'ambiente	La fuoriuscita di olio e carburante può danneggiare l'ambiente.	Evitare la fuoriuscita di tali sostanze e utilizzare all'atto della manutenzione contenitori di raccolta.
Rottura durante il funzionamento	Se si aziona il dispositivo su un fondo inclinato, non è più garantita la lubrificazione e il dispositivo può subire dei danni.	Azionare di base su un fondo piano.

4.8. Interruttore automatico del generatore

Il generatore è dotato di un interruttore di sicurezza magnetotermico combinato. Questo interruttore di sicurezza consente correnti più elevate per un breve periodo di tempo per consentire l'avviamento dei motori trifase. Se il carico dovesse essere superiore al valore ammesso per un periodo prolungato, allora l'interruttore di sicurezza scollega il carico dal generatore. Pertanto durante la prima messa in funzione controllare se il carico collegato rientra nel range consentito, in quanto il sezionatore potrebbe scollegare il carico dalla rete dopo un certo periodo di tempo per evitare il sovraccarico del generatore.

5. Istruzioni di montaggio

5.1. Montaggio per utilizzo in mobilità

Estrarre CPG 5500 NEV dalla confezione e posizionarlo sul luogo di installazione previsto. La macchina deve essere montata orizzontalmente. Rimuovere sporcizia e polvere per impedire al raffreddamento ad aria del generatore di aspirare corpi estranei.

Per l'installazione, si dovrebbe disporre dei seguenti strumenti ausiliari:

2x chiavi inglesi (SW10)

2x chiavi inglesi (SW13)

1x pinza a punta

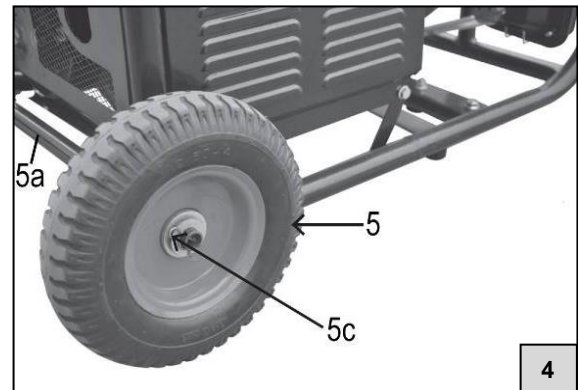

Montare i piedini di appoggio e le ruote (le parti necessari sono riportate nella Fig. 3, pagina 2).

Per il montaggio delle ruote (Fig. 4, Nr. 5), spingere per prima cosa l'assale delle ruote (Fig. 4, Nr. 5a) attraverso i supporti sul lato inferiore del generatore e montare le ruote come mostrato in Fig. 4. Le rondelle devono essere montate sia all'interno che all'esterno. Fissare le ruote con le copiglie di sicurezza in dotazione.

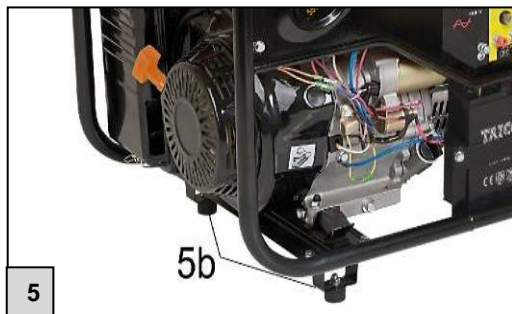

Avvitare i piedini di appoggio al sostegno inferiore del telaio (Fig. 5).

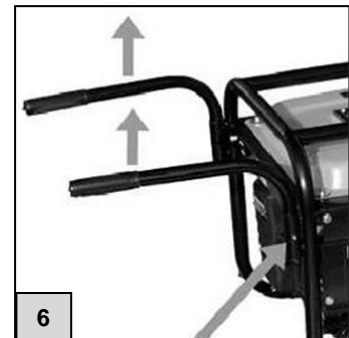

Ruotare verso di voi le maniglie e tirarle verso l'alto fino a quando i naselli di arresto non si innestano nel foro della guida (Fig. 6).

Qualora sia necessario utilizzare il generatore in una certa posizione per un tempo prolungato, riapplicare le maniglie al telaio. A tale proposito, premere i naselli di arresto e ruotare le maniglie in direzione del generatore. Ruotare verso di voi le maniglie e tirarle verso l'alto fino a quando i naselli di arresto non si innestano nel foro della guida (Fig. 6).

6. Messa in funzione

Il CPG 5500 NEV è dotato di un sistema di sicurezza contro l'assenza di olio. Questa comoda tecnologia provoca l'arresto automatico del motore quando l'olio del motore non raggiunge il livello minimo. Poiché il generatore viene consegnato senza materiale di esercizio, occorre assolutamente riempirlo di olio motore prima della messa in funzione iniziale. Il motore può avviarsi solo se è riempito con una quantità sufficiente di olio. Rispettare all'atto del rabbocco con materiali di esercizio tutte le indicazioni e le specifiche riportate nelle presenti istruzioni per l'uso.

6.1. Controlli prima della messa in funzione

Verifica del collegamento della batteria

Prima della messa in funzione occorre collegare il "polo -" della batteria. In caso contrario, non è possibile un azionamento del generatore. Il "polo +" è già collegato e isolato con una relativa copertura.



Nota:

All'atto dell'allacciamento, collegare sempre prima il "polo +" e poi il "polo -". All'atto dello scollegamento, scollegare sempre prima il "polo -" e poi il "polo +".

Verifica della quantità di olio motore

Nota: Spegnerne il motore sempre solo se prima si è controllato l'olio motore.

Utilizzare olio adatto a 4 tempo. Si consiglia di usare SAE 10W-40 per applicazioni generali in diversi campi di temperatura. Le altre viscosità riportate in tabella servono nel caso in cui la temperatura media nel campo di applicazione sia all'interno del range riportato.

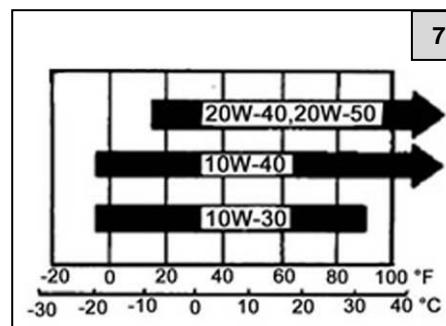

Controllo del livello dell'olio

1. Svitare il tappo filettato (fig.8, no. 7) di riempimento dell'olio e pulire l'astina (fig. 8, A) di misura con un panno pulito.
2. Reinserrire il tappo filettato con l'astina di misura nel bocchettone di rabbocco dell'olio (Fig. 8, B), senza girare. Estrarre nuovamente l'astina di misura e controllare il livello dell'olio.
3. Se il livello dell'olio è inferiore all'estremità inferiore dell'astina (min.), aggiungere olio motore fino a raggiungere la tacca superiore (max.)
4. Inserire l'astina di misura correttamente e riavvitarla.

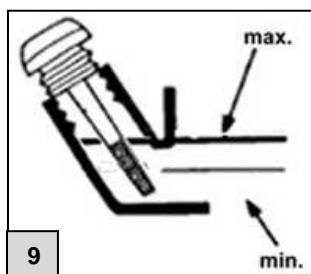
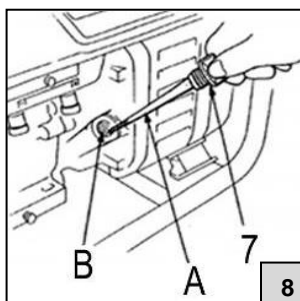

Controllo della quantità di carburante

1. Controllare l'indicatore di livello del serbatoio (Fig.10, N°3) e rabboccare il serbatoio del carburante qualora il livello sia troppo basso.
2. Utilizzare solo carburante benzina o E10. La diesel potrebbero danneggiare sensibilmente il generatore.
3. Rimuovere il coperchio del serbatoio (Fig.10 N°2)
4. Riempire di carburante al max. fino al fondo dell'insero filtrante (Fig.11 N°23).
5. Chiudere il coperchio del serbatoio.

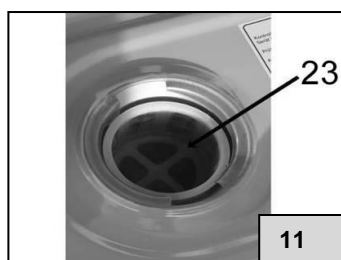
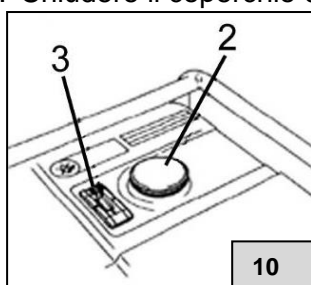

Messa a terra del generatore prima dell'uso

Assicurarsi che il generatore sia messo a massa, collegando a terra una sbarra metallica* e collegandola con un cavo* al collegamento di messa a terra. (* = non incluso nell'oggetto della fornitura.)

6.2. Avviamento del motore con l'E-Starter

1. Scollegare qualsiasi utenza dal collegamento elettrico (Fig.14, no. 17, 18,19)
2. Portare il rubinetto del carburante (Fig. 16, Nr. 7) su "aperto" ("1").
3. Portare la leva di comando dello starter (Fig. 17, Nr. 8) in posizione "tirata" ("1").
4. Posizionare l'interruttore di accensione (Fig.13) su "1".

Dopo avere eseguito questo passaggio, è possibile ora avviare il

generatore. A tale scopo, inserire la chiave in dotazione nel blocchetto di accensione (Fig.13) e ruotarla in posizione di "Avvio". Dopo max. 10 secondi, si dovrebbe rilasciare la chiave di accensione e il motore dovrebbe essere in funzione. Se il motore non parte dopo 10 secondi, si dovrebbe attendere almeno 1 fino al successivo tentativo di avvio. Questa operazione può essere ripetuto un massimo di 3 volte, dopodiché lo starter elettrico deve essere lasciato raffreddare almeno 15 minuti. La mancata osservanza può causare danni allo starter e/o al motore. Non eseguire l'avviamento con la macchina in funzione!

5. Dopo una breve fase di riscaldamento, riportare indietro lo starter. Ora si può regolare il commutatore (Fig. 2, Nr. 21) sulla tensione di esercizio necessaria 230 V~ e/o. 400 V~ (230 V~ = superiore; 400 V~ = inferiore).
6. Inserire la spina dell'utenza nella rispettiva presa del generatore di corrente. Attivare l'interruttore automatico. Attivare in collegamento, uno dopo l'altro, le utenze.

Dopo l'avviamento monitorare il funzionamento del motore e il colore dei gas di scarico. Il motore dovrebbe stabilizzarsi dopo pochi secondi. Il voltmetro dovrebbe leggere 230 V o 400 V.



L'uscita 12V del generatore non rappresenta un collegamento a regolazione di tensione e dunque non è adatto per la carica delle batterie.

La batteria integrata non deve essere collegata all'attacco da 12 V del generatore di corrente, in quanto si carica automaticamente mediante una dinamo.

6.3. Avviamento del motore con l'avviatore pull

1. Scollegare qualsiasi utenza dal collegamento elettrico (Fig.14, no. 17, 18, 19) e portare la chiave di accensione su "OFF".
2. Impostare il rubinetto di carburante del relativo filtro su "aperto" ("ON"). Attenersi alla Fig. 12.
3. Portare la leva di comando dello starter (Fig. 17, Nr. 8) in posizione "tirata" ("1").
4. Portare l'interruttore di avviamento (Fig. 18, Nr. 9) su ON ("1").

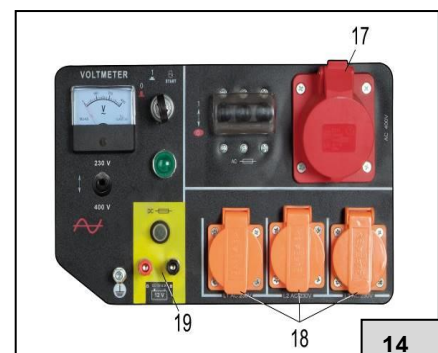

5. Dopo avere eseguito questo passaggio, è possibile ora avviare il generatore. A tale scopo, inserire la chiave in dotazione nel blocchetto di accensione (Fig.15, N°9) e ruotarla in posizione di "Avvio".
Dopo max. 10 secondi, si dovrebbe rilasciare la chiave di accensione e il motore dovrebbe essere in funzione.
Se il motore non parte dopo 10 secondi, si dovrebbe attendere almeno 1 fino al successivo tentativo di avvio.

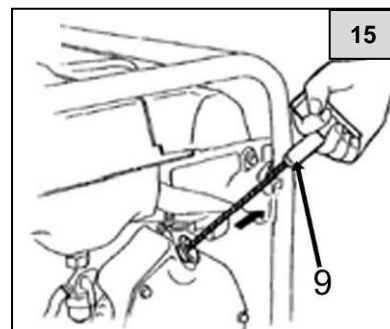

Attenzione! Pericolo di lesioni!

Sul sistema di avviamento a strappo può generarsi un rinculo inaspettato che blocca improvvisamente la fune.

Dopo una breve fase di riscaldamento, riportare indietro la leva dello starter e si possono collegare e avviare i relativi dispositivi. Tenere presente che le prese da 230 V~ o 400 V~ possono essere utilizzate solo alternativamente.

Osservare il funzionamento del motore e il colore del gas di scarico dopo lo scarico. Il funzionamento del motore dovrebbe stabilizzarsi dopo pochi secondi. Il voltmetro dovrebbe visualizzare 230 V.

6.4. Arresto del motore

1. Portare la chiave di accensione su (Fig. 16) "OFF".
2. Portare il rubinetto del carburante su "chiuso" fig. 12 ("OFF").



Nota:

Qualora si debba spegnere immediatamente il motore in caso di emergenza, portare la chiave di accensione e tutti gli altri interruttori su "OFF".

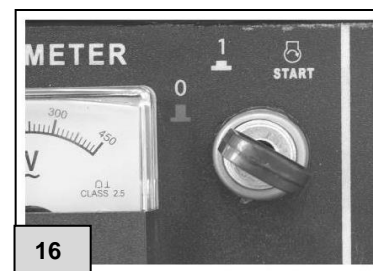

6.5. Modalità di funzionamento del generatore

1. Azionare il dispositivo solo come descritto in queste istruzioni! Ogni altro uso rappresenta un utilizzo errato e può comportare situazioni pericolose.
2. In caso di collegamento di più utenze al generatore, si prega di collegare per prima cosa l'utenza con una potenza assorbita maggiore e poi quelle a potenza assorbita minore. Se si utilizzano cavi di prolunga o reti di distribuzione mobili, non si deve superare, per una superficie della sezione trasversale di 1,5 mm², una lunghezza massima di 60 m. Per una superficie della sezione trasversale di 2,5 mm², non superare una lunghezza di 100 m. Utilizzare solo cavi di prolunga in gomma dura conformi alla denominazione breve di tipo H07RN-F.



Attenzione!





Si possono utilizzare dispositivi e attrezzature elettriche, ad esempio cavi di prolunga, prese, utenze collegate etc. solo se questi non sono danneggiati.

Il motore può sviluppare la sua potenza nominale solo entro e condizioni di riferimento normativo citate nei dati tecnici. Queste sono definite nel seguente modo:

- Altezza di installazione circa 1000 m sul livello del mare
- Temperatura dell'aria circa 40° C
- Umidità rel. dell'aria circa 60 %

In caso di superamento di questi valori, è necessario ridurre la potenza del generatore di corrente, e più precisamente ridurla di 1 % per ogni 100 m di altezza di installazione in più rispetto all'altezza di installazione indicata e, per quanto riguarda il superamento della temperatura dell'aria del valore di 40° C, di circa 4 % per ogni 10° C.

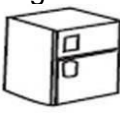
3. Alcuni dispositivi elettrici e apparecchi motorizzati necessitano, per via del loro tipo di costruzione, di una maggiore potenza per un breve periodo rispetto alla potenza nominale indicata. I dispositivi e le attrezzature elettriche richiedono all'avvio una grande quantità di energia. La seguente tabella mostra una panoramica dei diversi esempi di dispositivo.

Rapporto potenza risp. a		Utenze	Potenza assorbita		
Potenza all'avvio	Potenza nominale		Potenza all'avvio	Potenza nominale	Potenza attiva
x1	x1	Lampada a incandescenza  TV 	100 W	100 W	100 W
x1,5	x1	Tubi fluorescenti 	60 W	40 W	40 W
x3 – 5	x2	Frigorifero  Ventilatore 	900 – 1500 W	600 W	300 W

Potenza nominale: Come potenza nominale si indica la potenza assorbibile indicata dal produttore di un'utenza elettrica.

Potenza attiva: Per potenza attiva si intende l'energia effettivamente utilizzata per unità di tempo di un'utenza elettrica durante il funzionamento.

Potenza all'avvio: Con potenza all'avvio si descrive l'elevata potenza assorbita da un'utenza elettrica durante la fase di accensione e di avvio.



Il collegamento all'alimentazione in reti esistenti può essere svolto solo da personale specializzato e solo previo consenso dell'ente erogatore di energia.

Il generatore di corrente ausiliario è adatto, solo in caso di caduta dell'alimentazione elettrica generale, per alimentare una rete di distribuzione esistente. Occorre prendere le dovute misure per impedire in modo sicuro un avvio complessivo in serie al ripristino dell'alimentazione di rete.

Misure per la protezione da scariche elettriche sul corpo pericolose

In caso di alimentazione all'interno di una rete di distribuzione esistente, occorre adattare le misure per la protezione da scariche elettriche sul corpo pericolose alle relative misure presenti sulla rete di distribuzione preesistente.

7. Manutenzione e pulizia



Nota: Assicurarsi che la chiave di accensione sia sullo "0", che il "polo -" della batteria sia scollegato e che la spina della candela non sia inserita prima di iniziare la manutenzione.

7.1. Intervalli di manutenzione

Intervallo di manutenzione Da eseguire in base a quale condizione si verifica prima. (Durata o ore di esercizio)		Giornaliero	Dopo il pri- mo mese o dopo 10 h	Ogni 3 mesi o dopo 30 h	Ogni 6 mesi o dopo 50 h	Ogni 12 mesi o dopo 100 h
Olio motore	Controllo (vedere 6.1.)	•				
	Sostituzione (vedere 7.2.)		•	•		
Filtro dell'aria	Controllo (vedere 7.3.)	•				
	Pulizia (vedere 7.3.)			•		
	Cambiare				•	
Manutenzione delle candele di accensione (vedere 7.4.)					•	
Adattamento del gioco della valvola *						•
Pulizia della camera di combustione e delle valvole *						•
Controllo della linea del carburante (sostituzione all'occorrenza) *						•
Scarico *		Pulizia dopo ogni 100 ore di esercizio				

* Affidare a personale specializzato autorizzato lo svolgimento di questi lavori.

7.2. Cambio dell'olio

Scaricare l'olio quando il motore è ancora caldo, al fine di garantire uno scarico rapido e completo.

1. Rimuovere la vite di scarico dell'olio (Fig. 17, Nr. 8) e il tappo filettato (Fig. 17, Nr. 7) e fare defluire l'olio in un contenitore sufficientemente capiente. Stringere di nuovo il tappo filettato (Fig. 15 N°18) insieme ad una nuova guarnizione.

Riempire con olio motore della stessa qualità (vedere par. 6.1) e controllare il livello dell'olio.

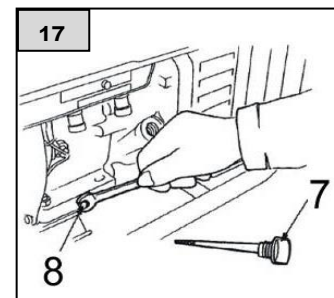

Quantità di riempimento dell'olio: 1,1 l



Cautela: Il ripetuto e costante contatto della pelle con olio esausto può provocare il cancro della pelle. Sebbene il rischio, a parte in caso di contatto quotidiano con olio esausto, sia molto ridotto, dopo il contatto della pelle con olio esausto si dovrebbero sciacquare accuratamente e più rapidamente possibile le mani con acqua e sapone.

Commento: Smaltire l'olio esausto in modo ecologico. Consigliamo di trasferire l'olio esausto per il riciclaggio, all'interno di contenitori chiusi, presso un centro di smaltimento locale. Questo sono reperibili ad es. alla pagina http://www.wer-entsorgt-was.de/entsorger_suche.html Non smaltire l'olio esausto nei rifiuti o versandolo all'esterno.

7.3. Manutenzione del filtro dell'aria

Un filtro dell'aria sporco limita l'adduzione di aria al motore. Sottoporre il filtro dell'aria ad una regolare manutenzione per evitare un malfunzionamento del generatore. Se si utilizza il generatore in aree fortemente polverose, occorre pulire più spesso il filtro dell'aria. Prima di ogni impiego, si dovrebbe eseguire un controllo visivo dello sporco e di eventuali danni.

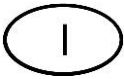

Avvertimento! Non utilizzare mai benzina o solventi con punto di infiammabilità basso per la pulizia del filtro dell'aria. Si potrebbero verificare incendi o esplosioni. Attenersi alle indicazioni e alle norme di sicurezza riportate sulla confezione del solvente

1. Svitare e togliere la copertura del filtro dell'aria per poi estrarre tale filtro dall'alloggiamento. (Fig. 18, no. 24)
2. Lavare il filtro dell'aria all'interno di un solvente non infiammabile e asciugarlo con cura. Il solvente dovrebbe essere appositamente adatto alla pulizia di filtri dell'aria.
3. Reinscrivere il filtro dell'aria e la relativa copertura e avvitare con la vite di fissaggio.

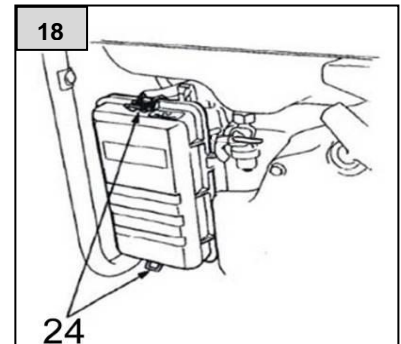

Cautela: Non azionare mai il generatore in assenza del filtro dell'aria. Questo può comportare gravissimi danni al motore, nonché ad una rapida usura dello stesso.

Sostituire un filtro dell'aria danneggiato o difettoso con un filtro originale.

7.4. Manutenzione delle candele di accensione

Candele di accensione consigliate: **F6TC, F7TC**

Per garantire un funzionamento impeccabile del motore, occorre inserire le candele di accensione ad una distanza corretta degli elettrodi e in assenza di residui.

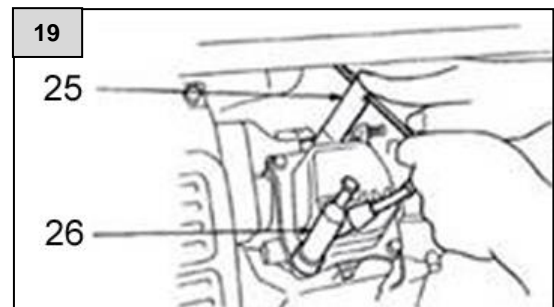

1. Estrarre il connettore della candela (Fig. 19, Nr. 26).
2. Rimuovere ogni traccia di sporco dalla base della candela.
3. Rimuovere la candela di accensione (Fig. 20, Nr. 27) utilizzando la chiave per candele fornita in dotazione (Fig. 19, Nr. 25).
4. Eseguire un controllo visivo della candela. Gettare e smaltire la candela se l'isolatore risulta rotto o presenta dei colpi. Se si desidera riutilizzare la candela, pulirla con una spazzola metallica.
5. Controllare la distanza degli elettrodi (vedere Fig. 21) con uno spessore (non compreso nell'oggetto della fornitura). La distanza dovrebbe essere di 0,7 - 0,8 mm. Se necessario, correggere la distanza piegando l'elettrodo di massa.
6. Avvitare la candela manualmente, al fine di evitare danni alla filettatura.
7. Dopo aver avvitato manualmente una nuova candela, si dovrebbe stringerla di altri 180° con la chiave per candele in dotazione, in modo che sia assicurato il corretto posizionamento in sede.

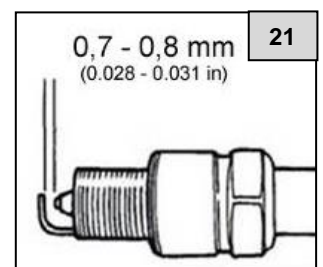
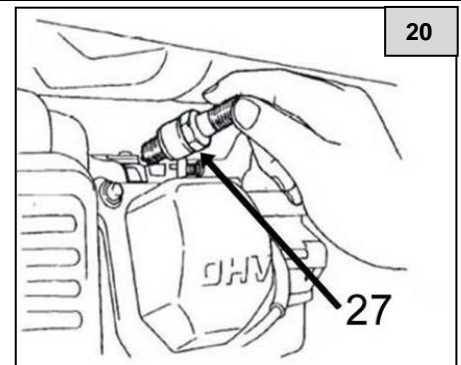

Se si riutilizza una candela usata, dopo l'inserimento è sufficiente un giro supplementare di 45° - 90°.

7.5. Manutenzione della batteria

Caricare e controllare la batteria, di norma quando è smontata.

Rimuovere il cavo di collegamento e isolare con cura i contatti per evitare un cortocircuito.

Qualora il generatore non venga azionato per un lasso di tempo prolungato, rimuovere la batteria e conservarla in un posto sicuro e asciutto. Caricare la batteria ad intervalli regolari per mantenerne il corretto funzionamento.

8. Trasporto e stoccaggio



Avvertimento! Durante il trasporto del generatore, portare l'interruttore di avviamento su "OFF" ("0"). Tenere sempre il generatore in orizzontale, per evitare fuoriuscite di carburante. Il carburante evaporato o fuoriuscito può infiammarsi.

L'angolo di inclinazione del dispositivo non dovrebbe superare in alcun caso i 15°!

Preparazione per una messa fuori servizio a lungo termine / stoccaggio del dispositivo:

1. Assicurarsi che l'area di stoccaggio sia priva di umidità in eccesso e polvere.
2. Scaricare il carburante:
Ruotare il rubinetto del carburante su "OFF" ("0") Fig.22, no.12. Staccare il flessibile del carburante dal relativo rubinetto. Portare il rubinetto del carburante su "ON" ("1") e riempire con carburante usando un imbuto in un contenitore adatto. Dopo che il serbatoio si è svuotato completamente, spingere il flessibile del carburante di nuovo allo scarico del rubinetto del carburante.
 - Svitare il tappo di scarico (Fig. 23, Nr.30) del gassificatore e scaricare il carburante residuo dal gassificatore stesso (Fig. 23, Nr. 29) all'interno di un apposito contenitore.



Se non è più possibile usare il carburante a causa di presenza di sporco, smaltirlo nel rispetto dell'ambiente.

3. Svitare la candela e versare circa 20 ml di olio motore attraverso il foro della candela. Tirare con cautela sul sistema di avviamento a strappo (Fig. 24, Nr.9) fino a quando non si avverte una resistenza. A questo punto si solleva il pistone nel telaio della corsa di compressione e si chiudono le valvole di ingresso e uscita e viene distribuito dell'olio nel motore. Uno stoccaggio del motore in questa posizione evita corrosione all'interno del dispositivo.



Nota:

Durante lo stoccaggio, la batteria dovrebbe essere scollegata e ricaricata e intervalli regolari.

Durante il trasporto e lo stoccaggio, la batteria di avviamento dovrebbe essere scollegata. Durante lo stoccaggio / periodo invernale, la batteria dovrebbe essere ricaricata regolarmente.

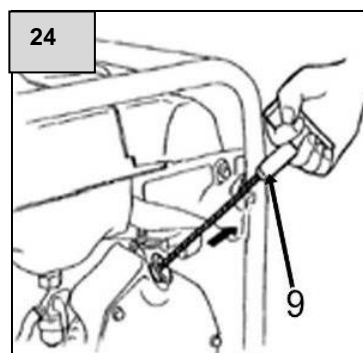
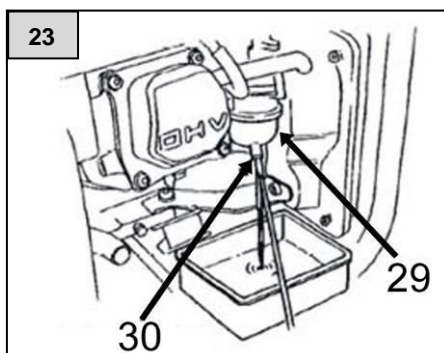
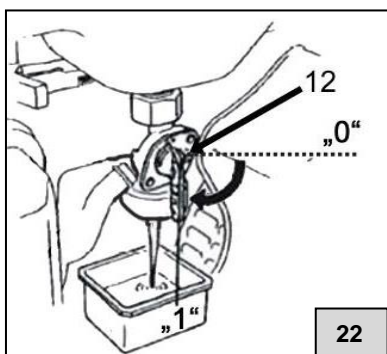

9. Ricerca errori

Il motore non si avvia:

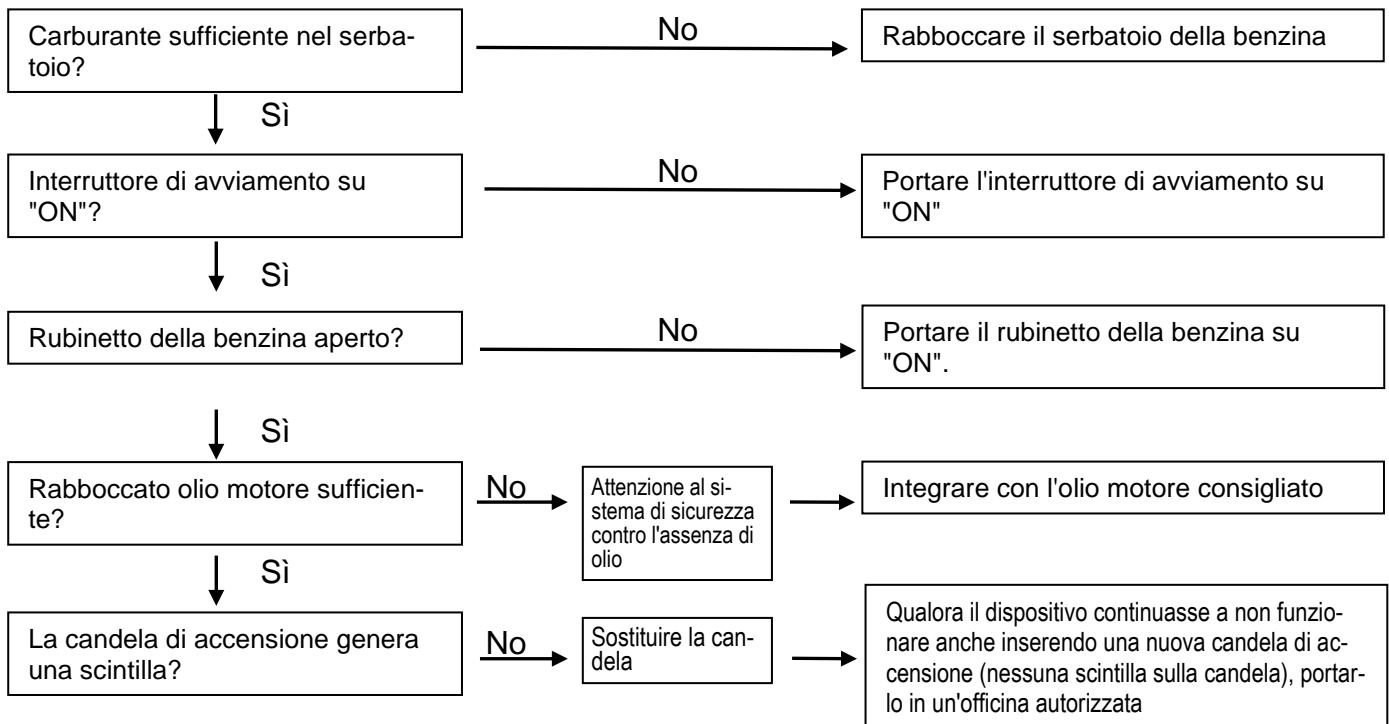

!Avvertimento!

Accertarsi che nell'area della candela non siano presenti fuoriuscite di carburante. Il carburante fuoriuscito può infiammarsi. Utilizzare, per il posizionamento della candela, una pinza isolata o almeno dei guanti, per proteggersi da scariche elettriche.

Controllo della candela di accensione

1. Rimuovere il coperchio della candela e pulirla dallo sporco.
2. Rimuovere la candela e posizionarvi sopra il relativo coperchio.
3. Posizionare l'elettrodo di massa sulla testa della candela.
4. Tirare il sistema di avviamento a strappo. Tra gli elettrodi dovrebbero accendersi le scintille.

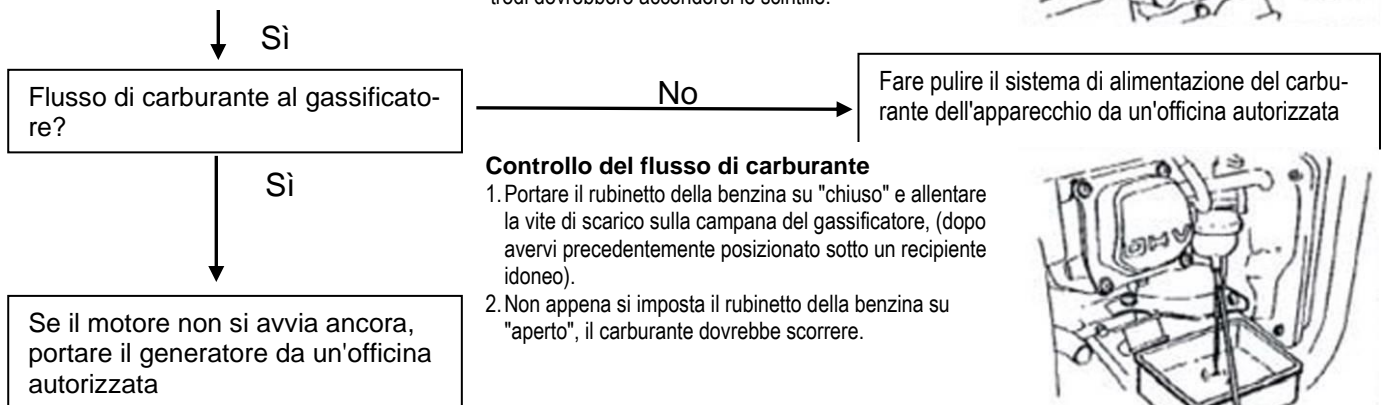
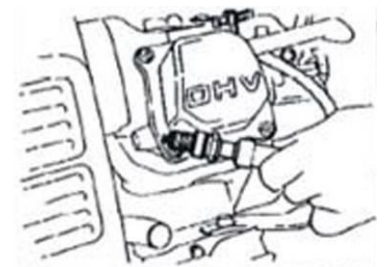

Controllo del flusso di carburante

1. Portare il rubinetto della benzina su "chiuso" e allentare la vite di scarico sulla campana del gassificatore, (dopo avervi precedentemente posizionato sotto un recipiente idoneo).
2. Non appena si imposta il rubinetto della benzina su "aperto", il carburante dovrebbe scorrere.

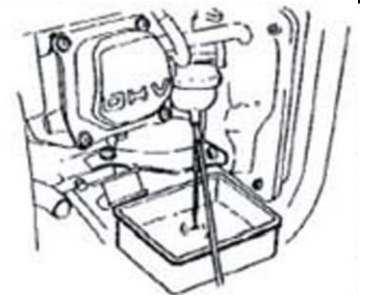

Corrente sui collegamenti assente:

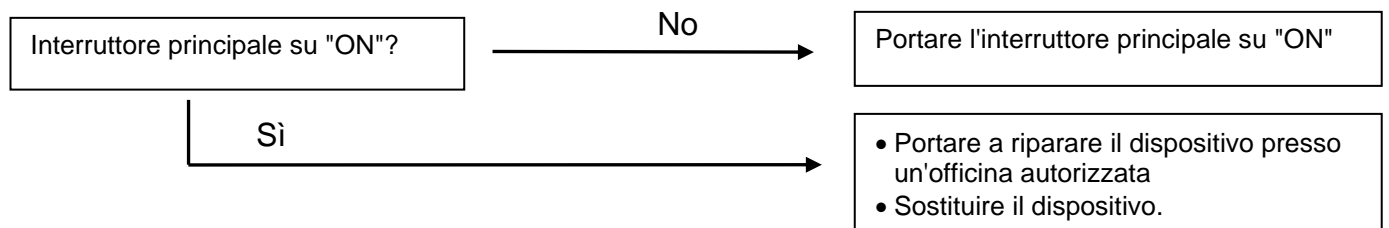

10. Garanzia

Questo macchinario è stato realizzato e controllato con i metodi più moderni. Il venditore garantisce materiali perfetti e rifiniture senza difetti secondo le disposizioni di legge dei Paesi in cui il macchinario è stato acquistato. Il periodo di garanzia inizia con la data d'acquisto alle seguenti condizioni:

Entro il periodo di garanzia ogni difetto da ricondursi ad imperfezioni di materiali o di produzione viene eliminato gratuitamente. Si prega di comunicare i reclami al momento dell'accertamento.

Il diritto di garanzia si annulla al momento di interventi sul macchinario da parte del cliente o di terzi. Danni causati da un uso scorretto, da un posizionamento o custodia inadatti, da attacchi o installazioni impropri, da interventi violenti o da altri fattori influenti esterni non sono coperti dalle nostre prestazioni di garanzia.

Parti soggetti ad usura come per esempio girante e premistoppa rotativo non sono coperti da garanzia.

Tutti i parti vengono prodotti con grande cura utilizzando materiali di alta qualità e sono concepiti per una lunga durata nel tempo. L'usura dipende comunque dal modo e intensità di utilizzo e dalla frequenza di manutenzione. L'osservanza delle indicazioni di installazione e manutenzione di queste istruzioni d'uso contribuiscono considerevolmente ad una lunga durata nel tempo delle parti soggette ad usura.

Ci riserviamo, in caso di reclami, di riparare o sostituire i parti o di sostituire il macchinario. I componenti sostituiti diventano di nostra proprietà.

I diritti di risarcimento di danni sono escluse finché questi non sono da attribuire ad intenzioni o evidente negligenza del produttore.

Ulteriori ricorsi di garanzia non vengono contemplati. Il diritto di garanzia è da dimostrare presentando la ricevuta di acquisto. Questa conferma di garanzia è valida nel paese di acquisto del macchinario.

Indicazioni particolari:

1. Se il macchinario non dovesse più funzionare bene, controllare per prima cosa se la causa è da attribuire ad un uso scorretto e non ad un difetto del macchinario.
2. In caso che il macchinario difettoso debba essere portato o spedito in riparazione allegare quanto segue:
 - ricevuta di acquisto
 - descrizione del guasto riscontrato (una descrizione il più precisa possibile facilita una veloce riparazione).
3. Prima di portare o spedire il macchinario in riparazione, si prega di smontare i componenti aggiunti che non appartengono alla situazione originale dello stesso. Non si risponde di eventuale mancata restituzione di tali parti al momento della riconsegna del macchinario.

11. Ordinazione di pezzi di ricambio

L'ordinazione di pezzi di ricambio può essere effettuato tramite e-mail o fax. È possibile utilizzare l'indirizzo e-mail service@tip-pumpen.de o il numero di fax +49 7263 / 91 25 85.

12. Assistenza

In caso di ricorso di garanzia o di guasti, si prega di rivolgersi al rivenditore.

Si prega di notare che, in caso di un'eventuale restituzione o di un reclamo sul proprio dispositivo, come da direttiva ADR 598 e assolutamente prima dell'invio, è necessario chiudere le aperture laterali di sfiato della batteria con nastro adesivo (vedere condizioni alla consegna) e scollegare il cavo di collegamento del polo negativo. Assicurarsi che il polo positivo sia messo correttamente in sicurezza con una relativa copertura.

Se avete domande devono costruire / installare sul dispositivo: Siamo qui per voi!

T.I.P. Technische Industrie Produkte GmbH
Siemensstraße 17
74915 Waibstadt

Servizio tecnico
Mo. – Fr. 15.00 – 17.00 Uhr
Tel.: 07263 / 91 25 93

Servizio Fax: 07263 / 91 25 85
Servizio Email: service@tip-pumpen.de

Servizio di riparazione
Tel.: 07263 / 91 25 0

Le istruzioni per l'uso attuali possono essere richieste, se necessario, in formato PDF, inviando un'e-mail a:
service@tip-pumpen.de.

Smaltimento e riciclaggio dell'imballaggio

Il presente dispositivo è imballato in modo da evitare danni di trasporto. L'imballaggio è realizzato con una materia prima e può quindi essere riutilizzato o riciclato.



Legge sulla nuova regolamentazione della responsabilità del prodotto per la gestione dei rifiuti in relazione a batterie e accumulatori

Nella maggior parte dei dispositivi elettronici, le batterie sono comprese nella fornitura. Per quanto riguarda la vendita di queste batterie, noi, in qualità di rivenditori, siamo tenuti, come da normative sulle batterie, a informare i clienti di quanto segue:

Si prega di smaltire le batterie usate come prescritto dal legislatore - lo smaltimento all'interno dei rifiuti domestici è, secondo la normativa sulle batterie, espressamente vietato - portarle presso un punto di raccolta comunale e farle trattare gratuitamente sul posto, in modo che sia possibile riciclare in modo mirato materie prime ed eventuali sostanze nocive. Le batterie che forniamo o abbiamo fornito in dotazione possono essere restituite gratuitamente dopo l'uso presso di noi all'indirizzo sopra citato o rispedite per posta opportunamente affrancate. Questo vale per le normali quantità smaltite normalmente dagli utenti finali.

Quest'obbligo è sottolineato dal simbolo del bidone barrato stampato su tutti gli imballaggi delle batterie. Inoltre lì sono reperibili anche i simboli delle sostanze Cadmio (Cd), Piombo (Pb) o Mercurio (Hg), qualora tali sostanze siano contenute in concentrazioni superiori ai valori limite.



Solo per i paesi CE

Non gettare gli apparecchi elettrici tra i rifiuti domestici!

Conformemente alla Direttiva Europea 2012/19/EU (sui rifiuti di apparecchiature elettriche ed elettroniche) e all'attuazione del recepimento della stessa nel diritto nazionale, gli apparecchi elettrici usati devono essere raccolti separatamente e reimpiegati in modo ecologicamente corretto. Per ulteriori informazioni rivolgersi all'azienda di smaltimento locale.

Estimados clientes,
 ¡Felicitaciones por la compra de este nuevo dispositivo de CROSS TOOLS!
 Al igual que todos nuestros productos, este producto ha sido elaborado a base de los últimos conocimientos técnicos. La fabricación y el montaje del dispositivo han sido hechos a base de la más reciente tecnología, y con la utilización de piezas confiables eléctricas y electrónicas respectivamente y de componentes mecánicos, de modo que están garantizados una alta calidad y una larga duración de función de su nuevo producto. Para aprovechar todas las ventajas técnicas, lea por favor cuidadosamente las instrucciones de uso. Imágenes ilustradas se encuentran en un anexo al final del manual de instrucciones. Diagramas explicativos referentes a las advertencias se pueden encontrar en la sección 4 de las instrucciones de funcionamiento .

Le deseamos una buena utilización para su nuevo aparato

¡IMPORTANTE!

Al utilizar el equipo , es necesario tomar medidas de seguridad para evitar lesiones y daños . Lea este manual con el debido cuidado . Mantener este lugar seguro, por lo que la información está siempre disponible . En caso de dar el equipo a cualquier otra persona , darles estas normas de funcionamiento / de seguridad también. T.I.P. Technische Industrie Produkte GmbH no asume ninguna responsabilidad por accidentes o daños causados por el incumplimiento de estas instrucciones y las instrucciones de seguridad contenidas en el mismo .

Índice

1.	Descripción del aparato	1
2.	Datos técnicos	2
3.	Volumen de suministro	3
4.	Instrucciones de seguridad	3
5.	Instrucciones de montaje	8
6.	Puesta en marcha	8
7.	Mantenimiento y limpieza	13
8.	Transporte y almacenamiento	15
9.	Localización de fallos.....	16
10.	Garantía.....	17
11.	Pedido de piezas de repuesto	17
12.	Servicio.....	18

1. Descripción del aparato

1. Asideros en L
2. Tapón del depósito
3. Indicador de depósito
4. Panel de mando
5. Ruedas completas
6. Batería
7. Varilla de medición de aceite
8. Tornillo de purga de aceite
9. Arranque por cable
10. Carcasa de filtro de aire
11. Palanca de cebador
12. Llave de combustible
13. Voltímetro
14. Cerradura de encendido
15. Indicador de funcionamiento
16. Disyuntor

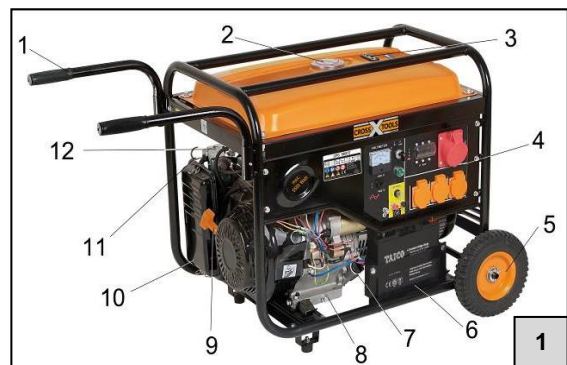

17. Toma de corriente de 230 V (tipo Schuko)
18. Conexiones de CA (230 V~)
19. Conexión de corriente continua (12 VCC)
20. Conexión de puesta a tierra
21. Interruptor principal / conmutador 230V~ / 400V~
22. Placa de características
23. Inserto de filtro de combustible
24. Abrazadera de tapa de filtro de aire
25. Llave de la bujía
26. Spark plug connector
27. Bujía
28. Conector de la bujía
29. Carburador
30. Tonillo de purga Carburador

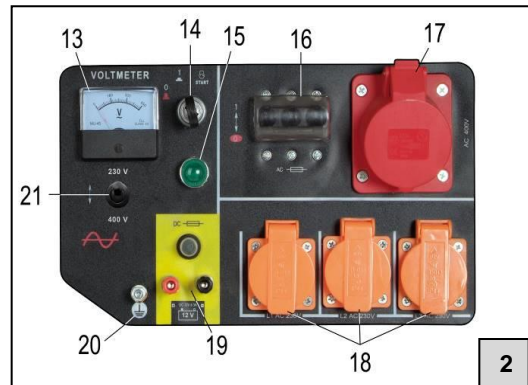

Los números 22 a 30 se tratan más adelante en estas instrucciones de servicio.

2. Datos técnicos

Modelo	CPG 5500 NEV
Tipo de protección	IP23M
Frecuencia Fnenn	50 Hz
Tensión nominal Unom	230 VAC 1P / 400 VAC 3P
Potencia continua Pnom	3 kW / 3,6 kW
Potencia máx.	5,5 kW, S2 5 min
Corriente nominal Inom	13 A
Tensión nominal Unom	12 V
Corriente nominal Inom	8,3 A
Cantidad y tipo de tomas de corriente	3*230 V~ / 1*400 V~ / 1*12 V DC
Tipo de motor	QS 188F
Número de autorización del motor	e24*2016/1628* 2018/989 SRB1/P*0184*00(V)
Cilindrada	389 cm ³
Potencia máx.	7,6 kW / 10,5 PS
Velocidad máxima	3600 min ⁻¹
Clase de combustible	90 Oktan (auch E10 geeignet)
Factor de potencia φ	1 cos φ
Clase de potencia	G1
Temperatura máxima del ambiente exterior	40 °C
Altitud de emplazamiento máx.	1000 m üNN
Bujía, tipo	F6TC oder L7TC
Cantidad de aceite	1,1 Liter
Especificación de aceite recomendada	10W-40
Capacidad de depósito	25 Liter
Volumen útil del depósito	21 Liter
Número de artículo	68033

Información sobre emisiones de ruido

Valores determinados según la norma EN 3744:

Nivel de potencia acústica medida L_{WA}: 93 dB(A), incertidumbre K = 2 dB

Nivel de potencia acústica garantizada L_{WA}: 95 dB(A)

Organismo notificado: **0036**
TÜV SÜD Industrie Service GmbH,
Westendstraße 199,
80686 München, Deutschland.

El valor indicado supone un nivel de emisiones y no es forzosamente un nivel de trabajo seguro. Como hay una relación entre los niveles de emisión y de inmisión, puede que no sea fiable recurrir a éste para la determinación de las posibles medidas de precaución adicionales necesarias.

Los factores que influyen sobre el nivel actual de inmisiones incluyen las propiedades de la sala de trabajo, otras fuentes de ruido, etc., como por ejemplo, el número de máquinas y otros procesos inmediatos y el intervalo de tiempo durante el cual está expuesto un operario al ruido. Asimismo, el nivel de inmisiones fiable puede diferir de un país a otro. No obstante, esta información se le ofrece al explotador de la máquina para realizar una mejor estimación de los riesgos y peligros existentes.

3. Volumen de suministro

En el embalaje deben encontrarse los siguientes componentes. Asegúrese que se encuentran todos los componentes.

- Manual de instrucciones
- Unidad de generador
- 2 patas de apoyo delanteras
 - Pieza de metal y moldeado
 - Amortiguador de goma
 - Tuerca para el amortiguador de goma (ancho de llave 13)
 - 2 tornillos (ancho de llave 10)
 - 2 tuercas (ancho de llave 10)
- 1 eje de rueda
 - 4 arandelas
 - 2 pasadores de aletas de seguridad
- 2 ruedas completas
- Llave de bujía

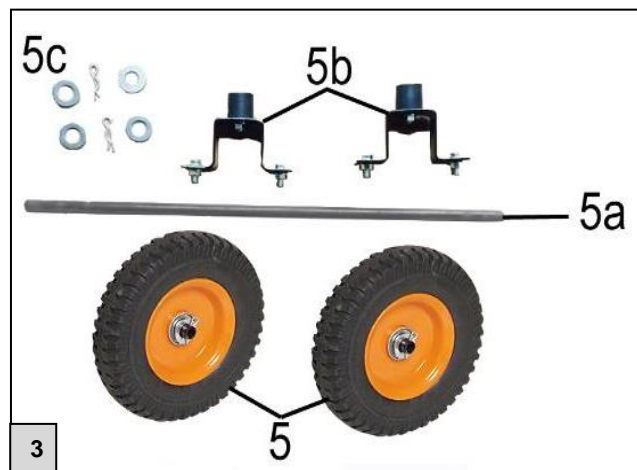

Dependiendo de la aplicación prevista puede ser preciso algún accesorio más.

Nota: Si es posible, conserve el embalaje hasta que se extinga la garantía. Elimine los materiales de embalaje de conformidad con el medio ambiente.

4. Instrucciones de seguridad



Lea estas instrucciones de uso cuidadosamente en su totalidad y familiarícese con los elementos de mando y el uso previsto para este producto. No nos responsabilizamos de los daños originados como resultado de una inobservancia de las indicaciones y prescripciones contenidas en las presentes instrucciones de uso. Los daños originados como resultado de una inobservancia de las indicaciones y prescripciones contenidas en las presentes instrucciones de uso no son cubiertos por nuestras condiciones de garantía.

Conserve en buen estado las presentes instrucciones de uso y adjúntelas en caso de transmisión del aparato.

Los niños no están autorizados a utilizar el dispositivo.

El dispositivo puede ser utilizado por personas con capacidades físicas, mentales o sensoriales reducidas o falta de experiencia y / o conocimiento bajo supervisión o después de instrucciones previas sobre el uso seguro del dispositivo y el conocimiento de los peligros.

No se autoriza que los niños jueguen con el aparato. Se debe alejar a los niños tanto del aparato como del cable de conexión.

Conserve todas las indicaciones de seguridad e instrucciones para su consulta futura.

Tenga presente el significado de los siguientes pictogramas.



Proceda con precaución al manejar aparatos eléctricos.



Precaución: Tensión eléctrica



Es imprescindible que lea el manual de instrucciones antes de la puesta en servicio.



Lleve protección auditiva.



No haga funcionar el aparato cerca de llamas abiertas.







Proteja el aparato de la lluvia y la humedad.

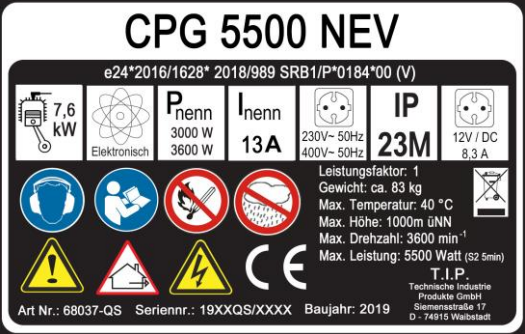
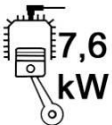

No utilice el aparato en espacios cerrados.

4.1. Rótulos adhesivos de advertencia e indicación

Figura	Explicación
	¡PRECAUCIÓN! Peligro de quemaduras por gases de escape calientes
	Nivel de potencia acústica garantizado en dB(A)
	Las conexiones de corriente alterna presentan una frecuencia de 50 Hz.
	Posición de llave de combustible en horizontal: Cerrado (OFF). Posición de llave de combustible en vertical: Abierto (ON).
	Función de arranque en frío: Colocar la palanca a la izquierda Con el motor caliente: Palanca a la derecha
	Aquí está la abertura de llenado de aceite. Llenar hasta el nivel representado.

Figura	Explicación
	<p>Nivel de llenado de depósito: En máx.: lleno En mín.: vacío</p>
	<p>En esta placa de características se encuentra el número de serie, el número de referencia y el año de construcción. Anote los datos de esta placa para disponer de estos aún en caso de que se produjera una pérdida de la misma o daños en esta. Precisar dichos datos para pedidos de piezas de repuesto o consultas relativas a informaciones del servicio técnico.</p>
	<p>Potencia del motor de combustión: 7,6 kW</p>
	<p>El aparato dispone de un control electrónico</p>
<p>P_{nenn} 3600 W</p>	<p>Potencia continua del generador eléctrico: 3,6 kW</p>
<p>I_{nenn} 13A</p>	<p>Corriente nominal del generador eléctrico: 13 A</p>
 <p>230V ~50Hz 400V ~50Hz</p>	<p>El aparato dispone de tomas de corriente con una tensión de, 230 V y 400 V, y una frecuencia de 50 Hz.</p>
<p>IP 23M</p>	<p>Clase de protección del aparato: IP23M</p>
	<p>Los aparatos eléctricos o electrónicos dañados o que haya que desechar deben entregarse en los puntos de reciclaje previstos a tal fin.</p>

4.2. Seguridad en el puesto de trabajo

1. **Mantenga el área de trabajo limpia y bien iluminada.** El desorden y las zonas oscuras pueden ser causa de accidentes.
2. No trabaje con el aparato accionado por motor en un entorno con riesgo de explosión o en el que haya **polvos, gases o líquidos combustibles**. Los aparatos accionados por motor generan chispas que pueden inflamar el polvo o los vapores.

3. **Mantenga alejados a niños y otras personas** durante el uso del aparato. En caso de distracción puede perder el control del aparato.

4.3. Seguridad de las personas

1. Preste atención y tenga en cuenta qué hacer y proceda con buen juicio al trabajar con un aparato accionado por motor.
2. No utilice ningún aparato accionado por motor si se encuentra cansado o bajo los efectos de drogas, el alcohol o medicamentos. Un momento de falta de atención durante el uso del aparato accionado por motor puede ser causa de lesiones graves.
3. **Evite una puesta en servicio sin atención. Asegúrese** de que el **aparato accionado por motor está desconectado antes de levantarlo o transportarlo.**
4. **Retire las herramientas de ajuste o la llave inglesa antes de conectar el aparato accionado por motor.** Una herramienta o una llave que se encuentre en una parte giratoria del aparato puede causar lesiones.
5. **Lleve ropa adecuada.** No lleve ropas sueltas ni alhajas. Mantenga el cabello, la ropa y los guantes alejados de las partes en movimiento. La ropa suelta, las alhajas o el cabello largo y suelto pueden ser atrapados por las piezas en movimiento.

4.4. Seguridad durante el uso de motores de combustión

1. No haga funcionar NUNCA la máquina en interiores ni espacios cerrados, salvo que esté garantizada la evacuación de los gases de escape. El monóxido de carbono contenido en los gases de escape del motor es tóxico y puede causar una pérdida de consciencia y la muerte.
2. No fumar ni trabajar en las inmediaciones de la máquina.
3. Compruebe regularmente si hay falta de estanqueidad o grietas en los conductos del combustible y el depósito.
4. No reposte mientras la máquina esté conectada o siga caliente.
No reposte en la proximidad de chispas, llamas abiertas o personas fumando –
¡Peligro de explosión!
5. No añada combustible nunca a un motor de gasolina o gasóleo en un espacio sin suficiente ventilación. Los vapores del combustible son fácilmente inflamables y nocivos.
6. No llene nunca en exceso el depósito y evite agitar el combustible durante el proceso de repostaje. Si se ha agitado el combustible, asegúrese de que todo esté seco antes de arrancar el motor.
7. Asegúrese de que el tapón del depósito se haya cerrado de forma correcta y segura tras el repostaje.
8. Guarde el combustible solo en recipientes autorizados para ello.
9. Algunos componentes del motor de combustión se calientan mucho y pueden causar quemaduras. Sea siempre precavido y tenga en cuenta las indicaciones de advertencia que hay en el aparato.

4.5. Seguridad de mantenimiento

Un mantenimiento regular y unos cuidados diligentes reducen el peligro de posibles fallos de funcionamiento y contribuyen a prolongar la vida útil de su aparato.

1. Asegúrese de que las reparaciones en el motor y la máquina los realiza personal capacitado.
2. Asegúrese de que el interruptor del motor está en posición de desconexión (OFF) antes de desmontar los dispositivos de protección o de efectuar alguna regulación.
3. Mantenga siempre limpia la máquina y preste atención a que los rótulos adhesivos sean legibles. Estos contienen importantes indicaciones de manejo y advierten de peligros. Sustituya los rótulos adhesivos que falten o apenas se puedan leer.
4. No utilice gasolina ni disoluciones inflamables para limpiar la máquina. Los vapores de los combustibles y las disoluciones inflamables pueden explotar.
5. Almacenar la máquina siempre correctamente. Esta debe almacenarse en un lugar limpio, seco e inaccesible a los niños.

6. **¡Peligro de muerte!** Para evitar una descarga eléctrica, el aparato cuenta con un disyuntor que se ha dimensionado especialmente para este aparato. Al sustituir este interruptor hay que usar uno idéntico para prevenir una descarga eléctrica.

4.6. Uso previsto del CPG 5500 NEV

El generador se ha previsto para el funcionamiento de consumidores eléctricos convencionales como, por ejemplo, cadenas de luz, herramientas eléctricas manuales (taladradoras, sierras eléctricas de cadena, compresores).

Los aparatos electrónicos como ordenadores, televisores, etc., no deben alimentarse con un generador.

En caso de duda solicite información al fabricante de su aparato.

Para la conexión a instalaciones estacionarias como calefacción, suministro doméstica, climatizadores o para el suministro eléctrico de autocaravanas, es imprescindible requerir asistencia a un electricista. El punto crítico de un consumidor inductivo es la potencia absorbida durante la conexión. La potencia absorbida puede ser hasta el triple de la potencia nominal, por lo que es imprescindible tenerla en consideración.

No se asume ninguna responsabilidad por daños originados por la inobservancia de estas indicaciones. El manual de instrucciones debe leerse por completo antes del primer uso del aparato. Si surgieran dudas sobre la conexión y el manejo del aparato, diríjase a T.I.P. Technische Industrie Produkte GmbH. Tenga en cuenta que, conforme a lo previsto nuestros aparatos no se han construido para un uso comercial, profesional o industrial. No asumimos ninguna garantía si el aparato se utiliza en entornos comerciales, de artesanos o industriales, así como para actividades semejantes.

4.7. Riesgos y opción de prevención

Riesgo	Descripción	Prevención
Contacto eléctrico derecho	Un contacto eléctrico derecho con las manos húmedas puede causar una electrocución.	Evite el contacto con las manos húmedas y preste atención a una puesta a tierra adecuada.
Combustiones	El contacto con el orificio de escape puede causar quemaduras.	Dejar enfriar primero el aparato tras el funcionamiento.
Daños auditivos	Una permanencia prolongada en las inmediaciones del generador en marcha puede causar daños auditivos.	Es imprescindible llevar siempre protección auditiva.
Contacto, inhalación	¡La inhalación de gases de escape puede ser mortal!	No hacer funcionar nunca en espacios cerrados.
Fuego o explosión	El combustible del aparato se puede inflamar.	No hacer funcionar en un entorno con peligro de fuego. No repostar con el motor en marcha. No fumar.
Peligro para el medio ambiente	El derrame de aceite y combustible perjudica al medio ambiente.	Evite el derrame de estas sustancias y en caso de mantenimiento emplee un recipiente colector.
Rotura durante el funcionamiento	Si se hace funcionar el aparato sobre un suelo inclinado, no se garantiza ya la lubricación, por lo que el aparato podría sufrir daños.	Hacer funcionar por principio sobre un suelo plano.

4.8. Fusible automático del generador

El generador está equipado con un disyuntor térmico/magnético combinado. Este disyuntor permite brevemente el paso de corrientes de mayor intensidad para permitir el arranque de motores de corriente trifásica. Si la carga se encontrara durante un tiempo más prolongado por encima del valor permitido, el disyuntor desconectará la carga del generador. Por tanto, compruebe durante la primera puesta en marcha si la carga conectada se encuentra dentro del rango permitido, ya que el seccionador podría desconectar la carga al cabo de un tiempo para evitar sobrecargas al generador.

5. Instrucciones de montaje

5.1. Montaje para la utilización móvil

Saque el CPG 5500 NEV del embalaje y póngalo en el lugar de emplazamiento previsto. La máquina debe estar emplazada en horizontal. Elimine la suciedad y el polvo para que la refrigeración del aire del generador no pueda aspirar cuerpos extraños.

Tenga preparados los medios auxiliares siguientes para la instalación:

- 2 destornilladores (ancho de llave 10)
- 2 destornilladores (ancho de llave 13)
- 1 tenazas de puntas

Monte las patas de apoyo y las ruedas (encontrará las piezas necesarias en la fig. 3, página 2).

Para montar las ruedas (fig. 4, n.º 5) deslice primero el eje de rueda (fig. 4, n.º 5a) a través de los soportes en la parte inferior del generador eléctrico y monte las ruedas tal como se representa en la fig. 4. Las arandelas deben ponerse tanto por dentro como por fuera. Fije las ruedas con los pasadores de aletas de seguridad adjuntados.

Enrosque las patas de apoyo en el puntal inferior del bastidor (fig. 5).

Gire el asa en su dirección y tire de ella hacia arriba hasta que las pestañas de los enganches se encastran en el taladro de la guía (Fig. 8).

Si va a utilizar el generador durante un tiempo más largo en una ubicación, es recomendable que vuelva a colocar las asas en el bastidor. Para ello, presione las pestañas de enganche y gire las asas en la dirección del generador.

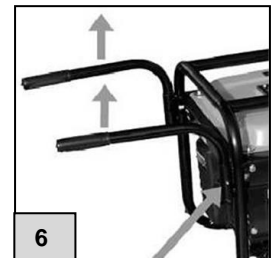
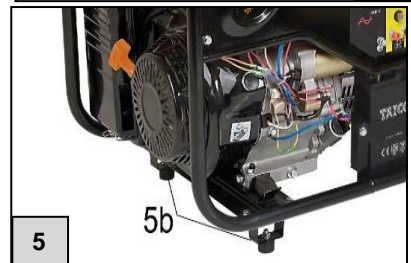
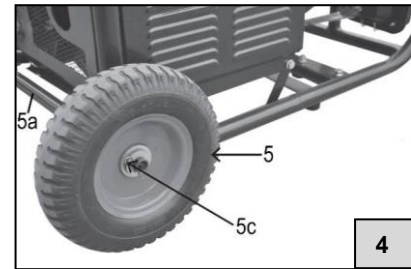

6. Puesta en marcha

El CPG 5500 NEV está equipado con un dispositivo de seguridad ante la falta de aceite. Este útil dispositivo técnico causa la parada automática del motor cuando el nivel del aceite del motor cae por debajo del nivel mínimo necesario. Como el generador se suministra sin combustible ni sustancias de servicio, antes de la primera puesta en servicio es imprescindible llenarlo de aceite de motor. El motor no se puede arrancar hasta que no se haya añadido una cantidad suficiente de aceite. Tenga presente durante el llenado de las sustancias de servicio todas las indicaciones y especificaciones indicadas al respecto en las presentes instrucciones de uso.

6.1. Comprobaciones antes de la puesta en servicio

Compruebe la conexión de la batería

Antes de la puesta en servicio hay que embornar el "polo -" de la batería. En caso contrario no es posible un funcionamiento del generador. El "polo +" siempre está embornado y aislado mediante una cubierta del polo.



Nota:

Durante el embornado siempre hay que embornar primero el "polo +" y a continuación el "polo -".

Durante el desembornado siempre hay que desembornar primero el "polo -" y a continuación el "polo +".

Compruebe la cantidad de aceite del motor

Nota: Desconecte siempre el motor antes de comprobar el nivel de aceite del motor.

Utilice para los motores diésel un aceite de 4 tiempos adecuado. Se recomienda el uso de SAE 10W-40 para un uso general en distintos rangos de temperatura. Las otras viscosidades indicadas en la tabla se pueden usar si la temperatura media en la zona de uso se encuentra en el rango indicado.

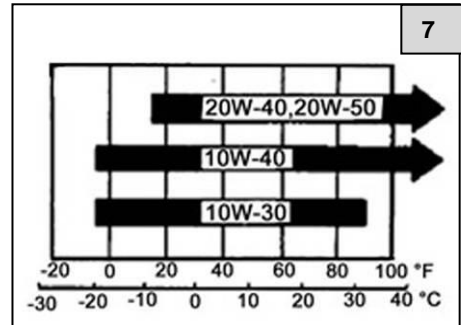

Control del nivel de aceite

1. Desenrosque el tornillo de llenado de aceite y limpie la varilla de medición con un paño limpio.
2. Introduzca de nuevo el tornillo de llenado con la varilla de medición en la tubuladura de llenado de aceite (fig. 8, B) sin enroscarla. Extraiga de nuevo la varilla de medición y controle el nivel de aceite.
3. Si el nivel de aceite se encuentra por debajo del extremo inferior de la varilla de medición (mín.), añada aceite de motor hasta que se haya alcanzado la marca superior (máx.)
4. Introduzca la varilla de medición correctamente y enrósquela de nuevo.

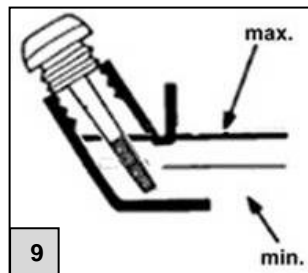
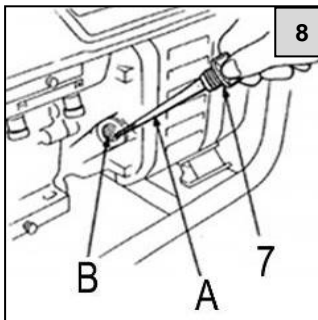

Compruebe la cantidad de combustible

1. Compruebe el indicador del depósito (fig. 10 n.º 3) y llene el depósito de combustible si la cantidad de combustible fuera insuficiente.
2. Utilice únicamente combustible gasolina o el E10. La Diésel podría dañar considerablemente el generador.
3. Quite el tapón del depósito (fig. 10 n.º 2)
4. Añada el combustible como máx. hasta el fondo del elemento filtrante (fig. 11 n.º 23).
5. Cierre el tapón del depósito.

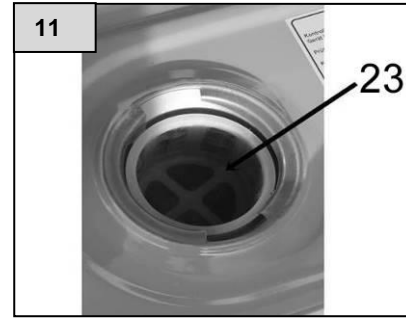
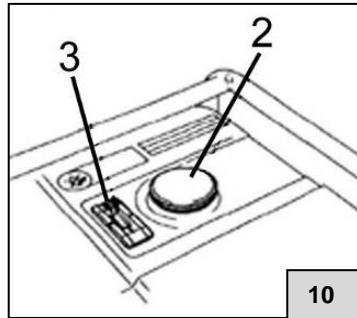

Efectúe la puesta a tierra del generador antes del uso

Asegúrese de que el generador está puesto a tierra clavando una vara de metal* en la tierra y conectando esta con un cable* mediante la conexión a tierra. (* = no contenido en el volumen de suministro.)

6.2. Arranque del motor con el E- Starter

1. Desenchufe aquellos consumidores de la conexión eléctrica (.fig 14, no 17, 18 19)
2. Ponga la llave de combustible del filtro de combustible en "abierto" ("ON"). Observe la fig. 12.
3. Ponga la palanca del estrangulador en la posición "extraído" ("1").
4. Ponga el interruptor de la cerradura de encendido (fig. 13) en la posición "1".

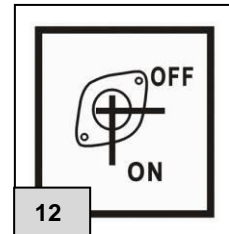

Una vez efectuado dicho paso ya se puede arrancar el generador. Para ello hay que introducir la llave de encendido suministrada en la cerradura de encendido (fig. 13) y girarla en la dirección "Starten" (arranque). Al cabo de un máx. de 10 segundos debe soltar la llave de encendido y el motor debería funcionar.

Si el motor no arranca al cabo de 10 segundos, deberá esperar un mínimo de 1 minuto hasta el siguiente intento de arranque. Este procedimiento debe repetirse un máximo de 3 veces; posteriormente debe dejarse enfriar el arrancador eléctrico durante un tiempo mínimo de 15 minutos. Si no se respeta esto, pueden causarse daños al arrancador y/o al motor. ¡No arrancar en la máquina en marcha!



5. Al cabo de una breve fase de calentamiento, hacer retroceder de nuevo el estrangulador a la posición inicial. Ahora puede ajustar el conmutador (fig. 2, n.º 21) a la tensión de servicio que precise de 230 V~ o 400 V~ (230 V~ = arriba; 400 V~ = abajo).
6. Enchufe el conector del consumidor en la respectiva toma de corriente del generador eléctrico. Conecte el disyuntor de protección. Conectar los consumidores a la conexión de forma consecutiva.

Tras el arranque, observe la marcha del motor y el color de los gases de escape. La marcha del motor debería estabilizarse al cabo de unos segundos. El voltímetro debe indicar 230 V o 400 V.



La salida de 12 V del generador no es ninguna conexión con regulación de la tensión, por lo que no es apta para la carga de baterías.

La batería instalada no debe conectarse a la conexión de 12 V del generador eléctrico, ya que ésta se carga por separado mediante una dinamo.

6.3. Arranque del motor con el arrancador del tirón

1. Desenchufe aquellos consumidores de la conexión eléctrica (.fig 14, no. 17, 18 19) y conmute la llave de encendido en "OFF"
2. Ponga la llave de combustible del filtro de combustible en "abierto" ("ON"). Observe la fig. 12.
3. Ponga la palanca del estrangulador en la posición "extraído" ("1").
4. Coloque el seguro de ignición (Fig. 13, no. 14) para arrancar.
5. Tire con cuidado del arranque por cable (fig. 15, n.º 9)

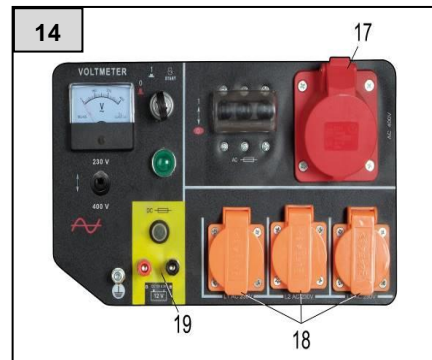

hasta que note una ligera resistencia y luego tire rápidamente y con fuerza.

6. Al cabo de una breve fase de calentamiento, ponga de nuevo la palanca del estrangulador en su posición inicial; ahora se pueden conectar y arrancar los aparatos correspondientes. Tenga en cuenta que las tomas de corriente de 230 V~ o la toma de corriente de 400 V~ solo pueden funcionar de forma alternativa.

Observe el funcionamiento del motor y el color del gas de escape después del desagüe. La operación del motor debe estabilizarse después de unos segundos. El voltímetro debe mostrar 230 V.

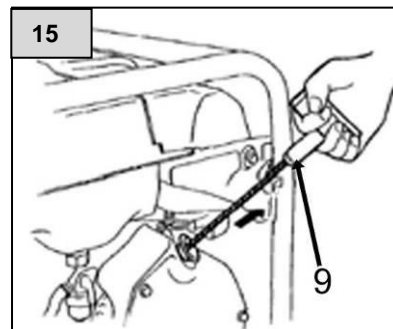

6.4. Parada del motor

1. Desconecte la llave de encendido (pos. "OFF").
2. Ponga la llave de combustible en la posición "cerrado" ("OFF").



Nota:

Si tiene que desconectar inmediatamente el motor debido a una situación de emergencia, ponga la llave de encendido y todos los demás interruptores en la posición de desconexión ("OFF").



6.5. Opciones de servicio del generador

1. Haga funcionar el aparato exclusivamente tal como se describe en las presentes instrucciones. Cualquier otro uso supone un uso indebido y puede ser causa de situaciones de peligro.
2. En caso de conectarse varios consumidores al generador, conecte en primer lugar el consumidor que presente un mayor consumo de potencia y, a continuación, los consumidores con un menor consumo de potencia. Si se emplean cables de extensión o redes de distribución móviles, para un área de sección transversal de 1,5 mm² no se debe superar una longitud máxima de 60 m. Para un área de sección transversal de 2,5 mm² no se debe superar una longitud de 100 m. Utilice únicamente cables de extensión flexibles de goma dura que cumplan la designación abreviada del tipo constructivo H07RN-F.



¡Atención!





Los aparatos y equipos eléctricos (p. ej. cables de extensión, tomas de corriente, consumidores conectados, etc.) no deben emplearse si presenta cualquier daño.

El motor solo puede suministrar su potencia nominal hasta las condiciones de referencia estándar indicadas en los datos técnicos. Estas se definen del modo siguiente:

- Altitud de emplazamiento aprox. 1000 m s. n.m.
- Temperatura del aire aprox. 40° C
- Hum. relativa del aire aprox. 60 %

Si se superan estos valores, se requiere una reducción de la potencia para el generador eléctrico, en concreto, un 1 % de reducción de potencia por cada 100 m más de altitud de emplazamiento con respecto a la indicada y si se supera la temperatura de aire por encima de 40° C, aprox. un 4 % por cada 10° C.

3. Determinados aparatos eléctricos y aparatos accionados por motor requieren una mayor potencia que la potencia nominal indicada durante un breve tiempo, condicionados por su diseño constructivo. La siguiente tabla ofrece una vista general de los distintos ejemplos de aparatos.

Relación entre potencia efectiva y potencia nominal		Consumidor	Consumo de potencia		
Potencia de arranque	Potencia nominal		Potencia de arranque	Potencia nominal	Potencia efectiva
x1	x1	Bombilla de incandescencia  TV 	100 W	100 W	100 W
x1,5	x1	Tubos fluorescentes 	60 W	40 W	40 W
x3 – 5	x2	Refrigerador  Ventilador 	900 – 1500 W	600 W	300 W

Potencia nominal: Se designa potencia nominal la potencia indicada por el fabricante de un consumidor eléctrico que puede consumir éste.

Potencia efectiva: Se denomina potencia efectiva la energía real transformada por unidad de tiempo por parte de un consumidor eléctrico durante el funcionamiento.

Potencia de arranque: La potencia de arranque designa el mayor consumo de potencia de un consumidor eléctrico que normalmente se produce durante la fase de conexión o arranque.



La conexión para la alimentación en las redes existentes solo debe realizarla personal técnico y tras la autorización previa de la empresa de suministro eléctrico.

El generador eléctrico de repuesto solo es adecuado en caso de fallo del suministro de corriente principal para la alimentación en una red de distribución existente. Hay que adoptar medidas para evitar de forma segura que se produzca una interconexión en caso de retorno de la red.

Medidas de protección frente a corrientes corporales peligrosas

Durante la alimentación en una red de distribución existente deben adaptarse las medidas de protección frente a corrientes corporales peligrosas a las respectivas medidas de protección existentes en la red de distribución.

7. Mantenimiento y limpieza



Nota: Antes de iniciar los trabajos de mantenimiento, asegúrese de que la cerradura de encendido esté en la posición "0"; el "polo -" de la batería desembornado y el conector de la bujía retirado.

7.1. Intervalos de mantenimiento

Intervalo de mantenimiento Realizar, dependiendo del criterio que se produzca antes. (Intervalo de tiempo u horas de servicio)		Diariamente	Tras el primer mes o al cabo de 10 h	Cada 3 meses o cada 30 h	Cada 6 meses o cada 50 h	Cada 12 meses o cada 100 h
Elemento						
Aceite del motor	Control (véase 6.1.)	•				
	Cambio (véase 7.2.)		•	•		
Filtro de aire	Control (véase 7.3.)	•				
	Limpieza (véase 7.3.)			•		
	Cambio				•	
Limpieza del filtro de combustible (véase 7.5.)					•	
Adaptación de juego de válvulas *						•
Limpieza de cámara de combustión y válvulas *						•
Control del conducto de combustible (sustitución si fuera necesario) *						•
Orificio de escape *		Limpieza tras 100 horas de servicio				

* Encargue dichos trabajos exclusivamente a personal técnico autorizado.

7.2. Cambio de aceite

Deje evacuar el aceite mientras el motor siga caliente para garantizar una descarga rápida y completa.

1. Quite el tornillo de purga de aceite (fig. 17, n.º 8) y el tornillo de llenado (fig. 17, n.º 7) y evacue el aceite en un recipiente suficientemente grande.
2. Añada el aceite del motor de la calidad recomendada (Ver párrafo. 6.1) y compruebe el nivel de aceite.

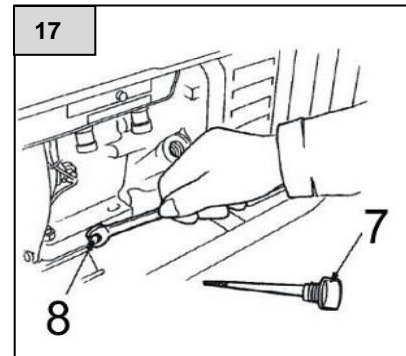

Cantidad de llenado de aceite: 1,1 l



Precaución: Un contacto repetitivo y prolongado del aceite usado con la piel puede ser causa de cáncer de piel. Aunque el peligro es muy bajo incluso en caso de un manejo diario de aceite usado, debe lavar sus manos lo antes posible con agua y jabón tras el contacto con aceite usado.

Observación: Elimine el aceite usado de forma respetuosa con el medio ambiente. Recomendamos entregar el aceite usado a una empresa local de eliminación de aceite usado dentro de un recipiente adecuado bien cerrado. Encontrará ésta en la página http://www.wer-entsorgt-was.de/entsorger_suche.html. No elimine el aceite usado con la basura o vertiéndolo en el alcantarillado.

7.3. Mantenimiento del filtro de aire

Un filtro de aire sucio limita el suministro de aire al motor. Efectúe regularmente el mantenimiento del filtro de aire para evitar un funcionamiento defectuoso del generador. Si utiliza el generador en zonas con mucho polvo, deberá limpiar el filtro de aire con mayor frecuencia. Antes de cada uso debe realizarse una inspección visual en busca de suciedad y daños.



¡Advertencia! No utilice nunca gasolina ni disolventes con un punto de inflamación bajo para limpiar el filtro de aire. Se podrían producir incendios o explosiones. Tenga en cuenta las prescripciones e indicaciones de seguridad que vienen en el embalaje del disolvente

1. Desenrosque y retire la cubierta del filtro de aire; a continuación podrá retirar el propio filtro de aire de la carcasa.
2. Lave el filtro de aire en un disolvente no inflamable y séquelo cuidadosamente. El disolvente debería ser especialmente adecuado para la limpieza de filtros de aire.
3. Vuelva a colocar el filtro de aire y la cubierta del mismo y atornille estos mediante el tornillo de fijación.

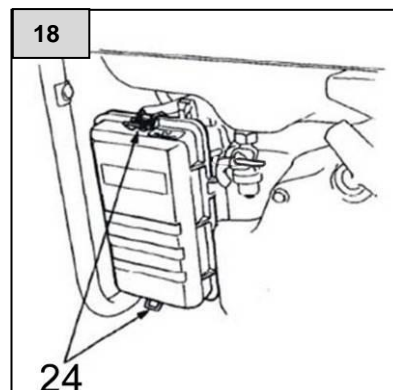

Precaución: No haga funcionar nunca el generador sin el filtro de aire. Ello podría provocar unos daños graves en el motor, así como un rápido desgaste del mismo.

Todo filtro de aire defectuoso o dañado deberá sustituirse por un filtro original.

7.4. Mantenimiento de las bujías

Bujías recomendadas: **F6TC, F7TC**

1. Retire el conector de la bujía (fig. 19, n.º 26).
2. Quite cualquier suciedad del zócalo de las bujías.
3. Quite la bujía (Fig. 20, N.º 27) con la ayuda de la llave de bujías contenida en el volumen de suministro (Fig. 19, N.º 25).
4. Realice una comprobación visual de la bujía. Elimine la bujía si el aislante presenta fisuras o golpes. Si desea volver a utilizar la bujía límpiela con un cepillo de alambre.
5. Compruebe la distancia de electrodos (véase la fig. 21) con una galga de espesores (no incluida en el volumen de suministro). La distancia debería ser de 0,7 - 0,8 mm. En caso necesario, corrija la distancia doblando el electrodo de masa.
6. Gire la bujía con la mano para evitar daños en la rosca.
7. Una vez atornillada a mano la bujía nueva, hay que apretarla otros 180º con la llave de bujía suministrada, para garantizar que quede colocada correctamente.

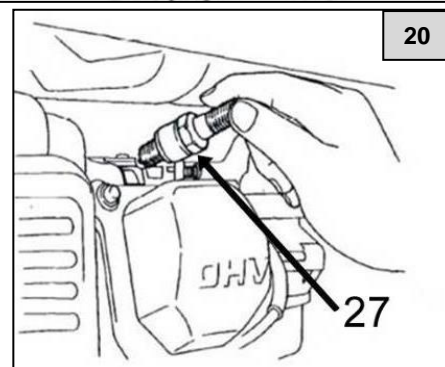
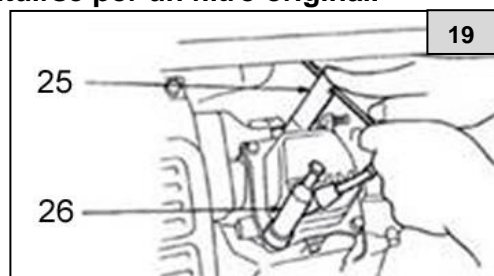

Si se va a utilizar una bujía ya usada, una vez colocada solo requiere un giro adicional de 45º a 90º.



¡Precaución!

La bujía debe estar colocada fijamente. Una bujía que no esté colocada fijamente puede alentarse mucho y dañar el generador. Utilice exclusivamente las bujías recomendadas.

Para poder garantizar un funcionamiento perfecto del motor, hay que utilizar las bujías con la distancia de electrodos correcta y sin residuos.

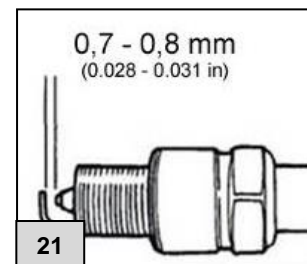

7.5. Mantenimiento de la batería

Cargue la batería y verifique su estado de carga, por principio, en estado desmontado. Retire los cables de conexión y aisle con precaución los contactos, para evitar un cortocircuito.

Si no tuviera en funcionamiento el generador durante un período de tiempo prolongado, retire la batería y guarde ésta en un lugar seguro y seco. Cargue la batería a determinados intervalos de tiempo para mantener la funcionalidad.

8. Transporte y almacenamiento



¡Advertencia! Retire la llave de encendido del generador antes del transporte. Mantenga siempre horizontal el generador para evitar una fuga del combustible. El combustible evaporado o derramado puede inflamarse. **El ángulo de inclinación del aparato no debe superar en ningún caso los 15°.**

Preparación para una puesta fuera de servicio o un almacenamiento prolongados del aparato:

1. Asegúrese de que la zona de almacenamiento está libre de un exceso de humedad o polvo.
2. Descargue el combustible:
Gire la llave de combustible (fig. 22, no. 12) a la posición "OFF" ("0"). Retire la manguera de combustible de la llave de combustible. Ponga la llave de combustible en posición "ON" ("1") y vierta combustible en un recipiente adecuado con ayuda de un embudo. Una vez que haya vaciado por completo el depósito de combustible, deslice de nuevo la manguera de combustible en la salida de la llave de combustible.

Suelte el tornillo de purga (fig. 23, n.º 30) del carburador y vacíe el combustible restante que queda dentro de él (fig. 23, n.º 29), echándolo en un recipiente adecuado.



Si no se pudiera usar más el combustible debido a que tuviera posos de suciedad, elimínelo de forma respetuosa con el medio ambiente.

3. Desenrosque la bujía y vierta unos 20 ml de aceite de motor a través del orificio para la bujía. Tire con cuidado del arranque por cable (fig. 24, n.º 9) hasta que note resistencia. En este momento sube el émbolo durante la carrera de compresión y se cierran las válvulas de admisión y escape, y se distribuye algo de aceite en el motor. Un almacenamiento del motor en esta posición impide la corrosión dentro del aparato.



Nota:

Durante el almacenamiento la batería de arranque debe desembornarse y cargarse a intervalos regulares.

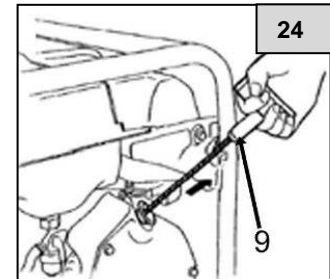
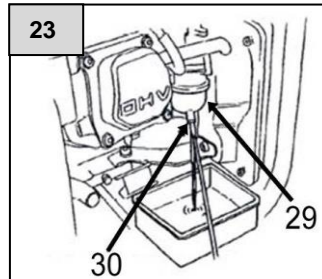
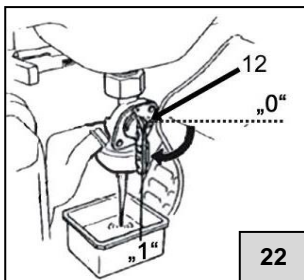

Eliminación y reutilización del embalaje

El aparato se encuentra en un embalaje para impedir que se produzcan daños de transporte. Este embalaje es una materia prima y, por tanto, es reutilizable o se puede recuperar para el ciclo de materias primas.

9. Localización de fallos

El motor no arranca:

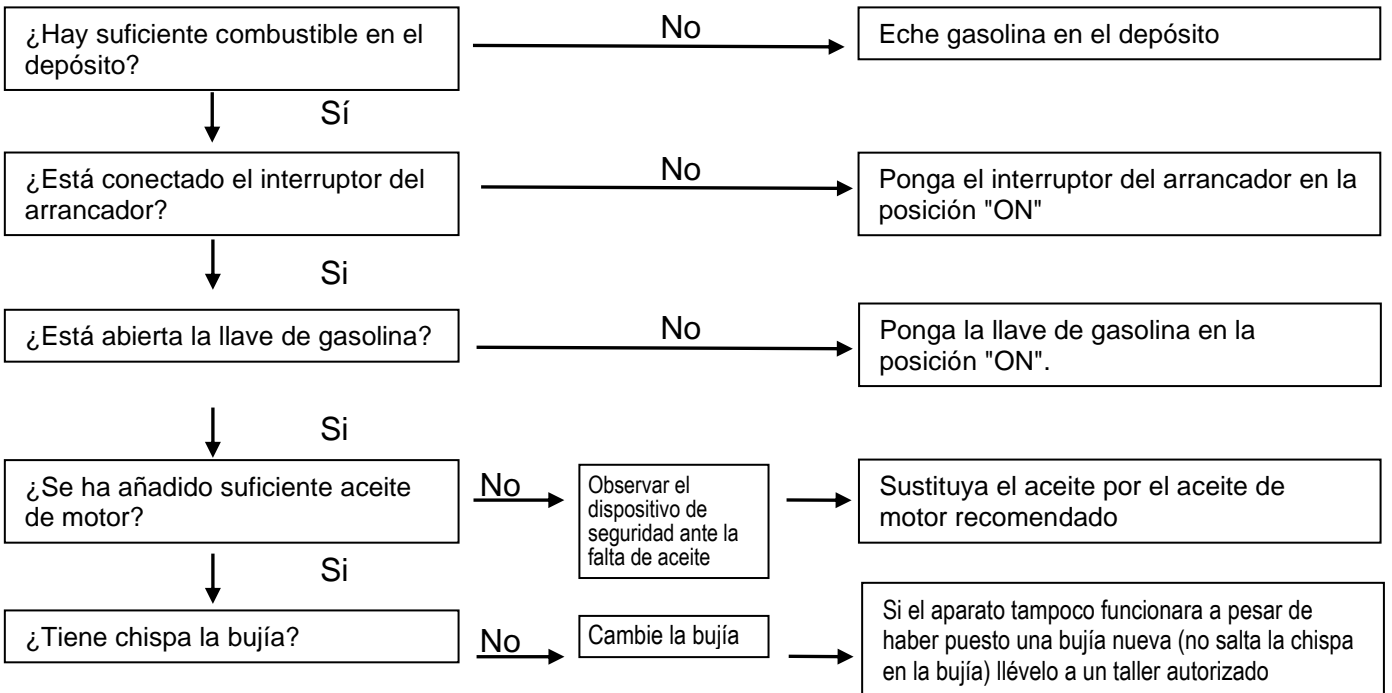

¡Advertencia!

Asegúrese de que en la zona de la bujía no se haya derramado nada de combustible. El combustible derramado puede inflamarse. Para colocar la bujía utilice unos alicates con protección de aislamiento o al menos guantes para protegerse de una descarga eléctrica.

Comprobación de la bujía

1. Retire la tapa de la bujía y limpie la suciedad de la bujía.
2. Retire la bujía y coloque la tapa de la bujía sobre esta.
3. Coloque el electrodo de masa sobre la culata.
4. Tire del arranque por cable. Entre los electrodos deberían saltar chispas.

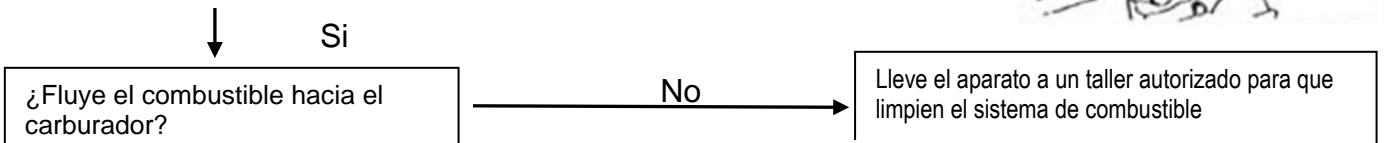
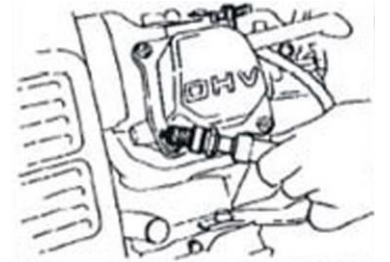

Comprobación de flujo de combustible

1. Ponga la llave de gasolina en la posición "cerrado" y afloje el tornillo de purga de la campana del carburador (coloque debajo previamente un recipiente adecuado).
2. En cuanto se ponga la llave de gasolina en "abierto" debería fluir combustible.

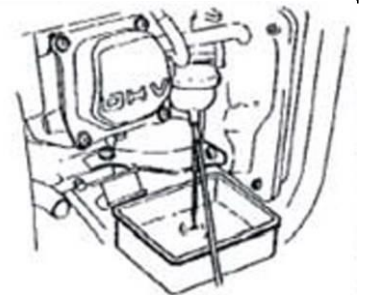

No hay corriente en las conexiones:

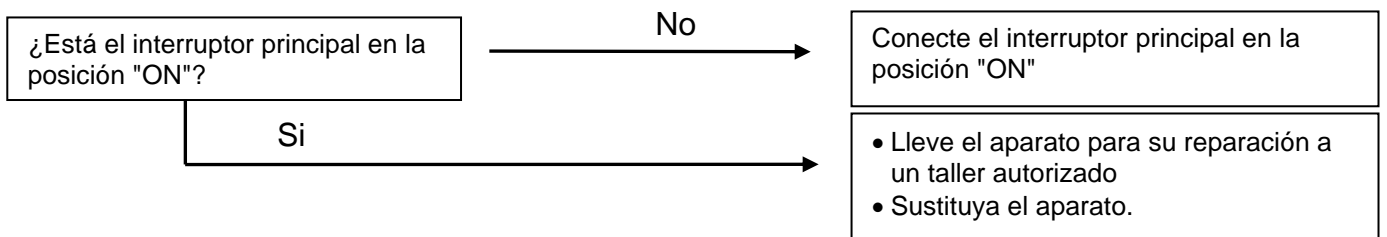

10. Garantía

Este dispositivo ha sido producido y controlado según los métodos más modernos. El vendedor garantiza material y producción correctos según las normas legales del país en el cual ha sido adquirido el dispositivo. La garantía empieza con el día de la compra a base de las siguientes condiciones:

Defectos y faltas derivadas en el material y de producción serán reparados gratuitamente durante el período de la garantía. Toda clase de reclamación debe formularse inmediatamente tras la constatación.

El derecho de garantía decae en caso de intervenciones por parte del cliente o de terceros. Daños causados por el trato o manejo inadecuado o por mal montaje o almacenamiento, o por conexión o instalación inadecuadas así como por fuerza mayor o por efectos exteriores no están cubiertos por la garantía.

Las piezas consumibles como por ejemplo el rotor y juntas de anillo deslizante están excluidos de la garantía.

Todos los componentes son producidos con el máximo cuidado y están diseñados para una larga duración de función. El desgaste sin embargo está sujetado al tipo de uso y a la intensidad del uso de este y a los intervalos de mantenimiento. El cumplimiento de las instrucciones de instalación y mantenimiento en este manual de instrucciones son decisivos para garantizar una larga duración de función de las piezas consumibles.

En caso de reclamación de piezas defectuosas nos reservamos el derecho de sustitución o reparación del dispositivo. Las piezas de repuesto pasarán a nuestra propiedad.

Los derechos a indemnización por daños y perjuicios están excluidos a menos que estos sean producidos por falta deliberada o grave negligencia del fabricante.

En la garantía no se incluyen otros derechos que los mencionados. El derecho de garantía debe ser justificado por el cliente mediante el comprobante de pago. El derecho de garantía es válida en el país en el cual ha sido adquirido el dispositivo.

Indicaciones especiales:

1. En caso de que su dispositivo no funcione correctamente, controle primero si existe una falta por manejo erróneo o debido a otra causa que no resulte de un defecto del dispositivo.
2. En caso de devolución del dispositivo averiado, por favor adjunte la siguiente documentación
 - comprobante de pago.
 - descripción del defecto (una descripción detallada facilita una rápida reparación).
3. Antes que efectue el envío del dispositivo defecto, quite por favor todos los accesorios añadidos que no corresponden con el estado original del dispositivo. A la hora de la devolución el fabricante no asume la responsabilidad en caso de la posible pérdida de estos accesorios añadidos.

11. Pedido de piezas de repuesto

En el pedido de piezas de repuesto se puede hacer por correo electrónico o fax . Puede utilizar la dirección de correo electrónico o service@tip-pumpen.de número de fax + 49 7263/91 25 85

12. Servicio

En caso de averías o derechos de garantía diríjase por favor a su depósito de venta.

Tenga en cuenta que en caso de una posible devolución o reclamación de su aparato, de acuerdo con la disposición 598 del ADR, antes del envío es obligatorio cerrar los orificios de purga de aire laterales de la batería con cinta adhesiva (véase el estado de suministro) y desembornar el cable de conexión del polo negativo. Preste atención a que el polo positivo esté correctamente asegurado a la cubierta del polo.

T.I.P. Technische Industrie Produkte GmbH
Siemensstraße 17
74915 Waibstadt

Servicio técnico
Mo. – Fr. 15.00 – 17.00 Uhr
Tel.: +49 7263 / 91 25 93

Servicio Fax: +49 7263 / 91 25 85
Servicio Email: service@tip-pumpen.de

Servicio de reparación
Tel.: +49 7263 / 91 25 0

En caso necesario, puede pedir por correo electrónico un manual del operador actualizado en pdf a:
service@tip-pumpen.de.



Ley de nueva reglamentación de la responsabilidad de los fabricantes y distribuidores de baterías y acumuladores en lo que respecta a su eliminación como residuo

La mayoría de los aparatos eléctricos se suministra con baterías. En relación con la distribución de estas baterías, nosotros, como distribuidores, estamos obligados por la legislación sobre baterías a indicar a nuestros clientes lo siguiente:

Tal como estipula el legislador, entregue las baterías usadas en un punto de recogida municipal (la legislación sobre baterías prohíbe expresamente desecharlas con la basura doméstica) o bien entréguelas en una tienda local (la entrega es gratuita) para que las materias primas y las posibles sustancias contaminantes se puedan reciclar adecuadamente. Las baterías que forman o han formado parte de nuestro surtido puede, una vez usadas, devolvérselas gratuitamente en la dirección indicada más arriba o enviárnoslas por correo suficientemente franqueadas. Esto es válido para aquellas cantidades que los usuarios finales suelen desechar.

Esta obligación viene indicada por el cubo de basura que aparece impreso en todos los embalajes de baterías. Además, allí encontrará también los símbolos químicos de los elementos cadmio (Cd), plomo (Pb) o mercurio (Hg), siempre y cuando estos materiales estén contenidos en concentraciones que superen los valores límite.



Sólo para países de la Unión Europea.

!No eche los aparatos electricos a la basura domestica!



Segun la Directiva Europea 2012/19/EU sobre residuos de aparatos electricos y electronicos y su equivalente en la legislacion nacional, los aparatos electricos desgastados debe recogerse por separado y llevarse a un reciclaje ecologico. En caso de preguntas por favor pongase en contacto con su empresa local de recoleccion de residuos.



Lieber CROSS TOOLS Kunde,

vielen Dank, dass Sie sich für unser Produkt entschieden haben!

Hat alles geklappt und Sie sind 100% zufrieden mit dem Kauf? Dann hinterlassen Sie bitte eine ehrliche Kundenbewertung auf Amazon für uns. Weitere Kunden werden von Ihrer Erfahrung profitieren und sich über das Produkt freuen.

Sollten Sie technische Fragen oder Probleme bei der Inbetriebnahme haben, können Sie uns gerne unter folgenden Telefonnummern kontaktieren:

SERVICE-HOTLINE
+49 (0) 7263 9125-0

Montag bis Freitag von 08.00 bis 17.00 Uhr

Email: service@crosstools.de

TECHNIKER-SPRECHSTUNDE
+49 (0) 7263 9125-50

Montag bis Freitag von 15.00 bis 17.00 Uhr

T.I.P. Technische Industrie Produkte GmbH
Siemensstraße 17
D-74915 Waibstadt / Germany
Tel.: +49 (0) 7263 9125-0
Fax: +49 (0) 7263 9125-85
Webseite: <http://www.crosstools.de>

CROSS TOOLS und das CROSS TOOLS Logo sind eingetragene Markenzeichen der T.I.P. Technische Industrie Produkte GmbH.

CROSS TOOLS and the CROSS TOOLS Logo are registered trademarks of T.I.P. Technische Industrie Produkte GmbH (Germany).

10/2020