



## CAS 600 EU



D:	ASCHENSAUGER	01
GB:	ASH VACUUM CLEANER	07
PL:	ODKURZACZ DO POPIOŁU	12
H:	HAMUSZÍVÓ	17
CZ:	VYSAVAČ POPELE	21
RO:	ASPIRATOR DE CENUȘĂ	26
HR:	ELEKTRIČNOG USISAVAČA PEPELA	23

D: **ACHTUNG:** DIE GEBRAUCHSANWEISUNGEN BITTE VOR GEBRAUCH SORGFÄLTIG LESEN UND AUFBEWAHREN  
GB **WARNING:** READ THE INSTRUCTIONS CAREFULLY BEFORE USE.  
PL: **UWAGA:** INSTRUKCJA UŻYCIA PRZED UŻYCIEM DOKŁADNIE. I NASTĘPNIE UTRZYMAĆ  
H: **FIGYELEM :** A HASZNÁLATI UTASÍTÁST HASZNÁLAT ELŐTT GONDOSAN ÁT KELL OVASNI ÉS UTÁNA MEGŐRIZNI  
CZ **POZOR:** PŘED POUŽITÍM ZAŘÍZENÍ SI PEČLIVĚ PŘEČTĚTE NÁVOD K POUŽÍVÁNÍ A NÁSLEDNĚ JEJ USCHOVEJTE.  
RO: **ATENȚIE:** VĂ RUGĂM SĂ CITIȚI CU ATENȚIE INSTRUCȚIUNILE DE UTILIZARE ÎNAINTE DE UTILIZARE. ȘI SĂ LE RESPECTAȚI  
HR: **PAŽNJA:** STOGA POZORNO PROČITAJTE OVAJ KORISNIČKI PIRUČNIK. POHRANITE GA NA SIGURNO MJESTO TAKO DA VAM POTREBITE INFORMACIJE BUDU DOSTUPNE U SVAKOM VRIJEME.



<p><b>(D) EG-Konformitätserklärung</b> Wir, die Firma T.I.P. Technische Industrie Produkte GmbH, Siemensstr. 17, D-74915 Waibstadt, erklären unter alleiniger Verantwortung, dass die unten genannten Produkte die grundlegenden Anforderungen der nachfolgend aufgeführten EU-Richtlinien - und aller nachfolgenden Änderungen - erfüllen: 2014/35/EU, 2014/30/EU, 2011/65/EU.</p>	<p><b>(GB) EC declaration of conformity</b> We, T.I.P. Technische Industrie Produkte GmbH, Siemensstr. 17, D-74915 Waibstadt, declare in our sole responsibility that the products identified below comply with the basic requirements imposed by the EU directives specified below including all subsequent amendments: 2014/35/EU, 2014/30/EU, 2011/65/EU.</p>
<p><b>(H) EU-Megfelelési nyilatkozat</b> A T.I.P. Technische Industrie Produkte GmbH, saját felelősségére kijelenti, hogy az alább megjelölt termékek az alpvető biztonsági követelményeknek és az itt felsorolt EU-irányelveknek - és azok későbbi változatainak - megfelelnek: 2014/35/EU, 2014/30/EU, 2011/65/EU.</p>	<p><b>(PL) Deklaracja zgodności WE</b> My, firma T.I.P. Technische Industrie Produkte GmbH, Siemensstr. 17, D-74915 Waibstadt, oświadczamy niniejszym na wyłączną odpowiedzialność, że niżej wymienione produkty spełniają podstawowe wymagania opisanych poniżej dyrektyw UE - oraz wszystkich ich zmian: 2014/35/EU, 2014/30/EU, 2011/65/EU.</p>
<p><b>(BG) Декларация за съответствие (EO)</b> Ние, фирма "Т.П.П. Технически промишлени продукти" ГмбХ (T.I.P. Technische Industrie Produkte GmbH), D-74915 Вајбцадт, Сименсшрасе 17, декларираме на собствена отговорност, че посочените по-долу продукти изпълняват основните изисквания на следните Директиви на ЕС - и на всички следващи промени: 2014/35/EU, 2014/30/EU, 2011/65/EU.</p>	<p><b>(RO) Declarație de conformitate CE</b> Noi, societatea T.I.P. Technische Industrie Produkte GmbH, Siemensstr. 17, D-74915 Waibstadt, declarăm pe răspunderea proprie că produsele enumerate mai jos corespund exigențelor esențiale ale următoarelor directive CE și toate schimbările care urmează: 2014/35/EU, 2014/30/EU, 2011/65/EU.</p>
<p><b>(HR) EU- izjava o skladnosti</b> Mi, firma T.I.P. Technische Industrie Produkte GmbH, Siemensstr. 17, D-74915 Waibstadt, izjavljujemo pod vlastitom odgovornosti, da niže naznačeni proizvodi ispunjavaju u daljnjem naznačene EU smjernice - i sve slijedeće izmjene: 2014/35/EU, 2014/30/EU, 2011/65/EU.</p>	<p><b>(SLO) ES-Izjava o skladnosti</b> Mi, podjetje T.I.P. Technische Industrie Produkte GmbH, Siemensstr. 17, D-74915 Waibstadt, izjavljamo na lastno odgovornost, da spodaj navedeni izdelki izpolnjujejo osnovne zahteve naknadno uvedenih direktiv EU in vseh dodatnih sprememb: 2014/35/EU, 2014/30/EU, 2011/65/EU.</p>
<p><b>(SK) . Vyhlasenie o zhode v rámci ES</b> My, spoločnosť T.I.P. Technische Industrie Produkte GmbH, Siemensstr. 17, D-74915 Waibstadt, vyhlasujeme na vlastnú zodpovednosť, že nižšie uvedené výrobky spĺňajú základné požiadavky nižšie uvedených smerníc EU a všetkých nasledujúcich zmien: 2014/35/EU, 2014/30/EU, 2011/65/EU.</p>	<p><b>(CZ) Prohlášení o shodě v rámci ES</b> My, společnost T.I.P. Technische Industrie Produkte GmbH, Siemensstr. 17, D-74915 Waibstadt, prohlašujeme na vlastní odpovědnost, že níže uvedené výrobky splňují základní požadavky níže uvedených směrnic EU a všech následujících změn: 2014/35/EU, 2014/30/EU, 2011/65/EU.</p>

Art.:

Aschesauger  
Ash Vacuum Cleaner

CAS 600 EU

applied standards/ angewendete Normen:

EN 55014-1:2006 + A1:2009 + A2:2011  
EN 55014-2:2015  
EN 61000-3-2:2014  
EN 61000-3-3:2013  
EN 62233:2008  
EN 60335-1:2012 + A11:2014  
EN 60335-2-2:2010 + A11:2012 + A1:2013  
PPP 52341D:2015  
EN 50581:2012  
AfPS GS 2014:01 PAK

Dokumentationsbevollmächtigter:

Peter Haaß

T.I.P. Technische Industrie Produkte GmbH  
Siemensstraße 17  
D - 74915 Waibstadt  
info@tip-pumpen.de

Crosstools und das Logo



sind Handelsmarken der  
T.I.P. Technische Industrie Produkte GmbH



T.I.P. Technische Industrie Produkte GmbH  
Siemensstraße 17  
D-74915 Waibstadt

Telefon: + 49 (0) 7263 / 91 25 0  
Telefax + 49 (0) 7263 / 91 25 25  
E-Mail: info@tip-pumpen.de



Waibstadt, 14.06.2019  
T.I.P. Technische Industrie Produkte GmbH

*P. Haaß*  
Peter Haaß

- Leiter Produktmanagement -

# Montageanleitung für optionalen Grobfilterbeutel

zur Erhöhung der Saugkapazität und leichteren Filterreinigung

**Art.Nr. 68521**

Abb. 7



Abb. 8



1. Filterkartusche gemäß Anleitung auf Motorkopf montieren. (Abb. 2)

Abb. 9

2. Anschließend den Grobfilterbeutel über die Filterkartusche stülpen. (Abb. 3+4)



Abb. 10



Abb. 11



3. Darauf achten, dass der Gummizug des Grobfilterbeutels komplett über den oberen Rand der Kartusche gestülpt ist ( Abb. 5).

## Hinweise:

Der Grobfilterbeutel ist durch leichtes Abklopfen oder Abbürsten einfach zu reinigen. Den Grobfilterbeutel nicht auswaschen. Grobfilterbeutel immer nur in Verbindung mit der Filterkartusche verwenden.

Ersatz-Grobfilterbeutel können unter Art. Nr. **68521** bestellt werden bei:

T.I.P. Technische Industrie Produkte GmbH  
Reparaturservice und Ersatzteilversand  
Siemensstraße 17  
D-74915 Waibstadt

Tel.: + 49 (0) 7263 / 9125 0  
Fax: + 49 (0) 7263 / 9125 25

E-Mail: [service@tip-pumpen.de](mailto:service@tip-pumpen.de)

Abb. 6



A: MOTORKOPF  
 B: EIN-/ AUS - SCHALTER  
 C: SAUGSCHLAUCH  
 D: METALLDÜSE  
 E: FILTER  
 G: NETZANSCHLUSSKABEL  
 H: ANSCHLUSS FÜR SAUGFUNKTION  
 I: TANK / BEHÄLTER

(D)

A: MOTOR HEAD  
 B: SWITCH  
 C: FLEXIBLE HOSE  
 D: STRAIGHT LANCE  
 E: FILTER  
 G: POWER CABLE  
 H: SUCTION INLET  
 I: TANK

(GB)

A: POKRYWA SILNIKA  
 B: WŁĄCZNIK / WYŁĄCZNIK  
 C: WAŻ ZASYSAJĄCY  
 D: METALOWA KOŃCÓWKA WĘŻA  
 E: FILTR  
 G: PRZEWÓD ZASILAJĄCY  
 H: OTWÓR / PRZYŁĄCZE ZASYSANIA  
 I: ZBIORNIK

(PL)

A: MOTORFEJ  
 B: BE-/KIKAPCSOLÓ  
 C: SZÍVÓTÖMLŐ  
 D: FÉMFŰVÓKA  
 E: SZŰRŐ  
 G: HÁLÓZATI CSATLAKOZÓ KÁBEL  
 H: SZÍVÁSBEMENET  
 I: TARTÁLY

(H)

A: CAP MOTOR  
 B: ÎNTRERUPĂTOR PORNIT/OPRIT  
 C: FURTUN DE ASPIRAȚIE  
 D: DUZĂ METALICĂ  
 E: FILTRU  
 G: CABLU DE RACORDARE LA REȚEA  
 H: ADMISIE ASPIRAȚIE  
 I: CONTAINER

(RO)

A: GLAVA MOTORA  
 B: PREKIDAČ ZA UKLJUČIVANJE I ISKLJUČIVANJE  
 C: CRIJEVO ZA USISAVANJE  
 D: METALNA PUHALJKA  
 E: FILTAR  
 G: KABEL ZA PRIKLJUČAK NA MREŽU  
 H: PRIKLJUČAK ZA USISAVANJE  
 I: SPREMNIK

(HR)

A: VÍKO S MOTOREM  
 B: VYPÍNAČ  
 C: SACÍ HADICE  
 D: KOVOVÁ KONCOVKA  
 E: FILTR  
 G: PŘIPOJOVACÍ KABEL  
 H: OTVOR PRO PŘIPOJENÍ SACÍ HADICE  
 I: NÁDOBA  
 J: DRŽÁK KABELU

(CZ)

**D:** Die oben aufgeführten Zeichnungen sind nur indikativ.  
**GB:** Drawings above reported are merely indicative^  
**PL:** Powyższy rysunek przedstawia odwzorowanie orientacyjne.  
**H:** A fentirajzokcsupánjelzések  
**RO:** Figurile de mai sus sunt orientative  
**HR:** Iznad crtežje indikativnosamo.  
**CZ:** Výše uvedená zobrazení jsou pouze informativní

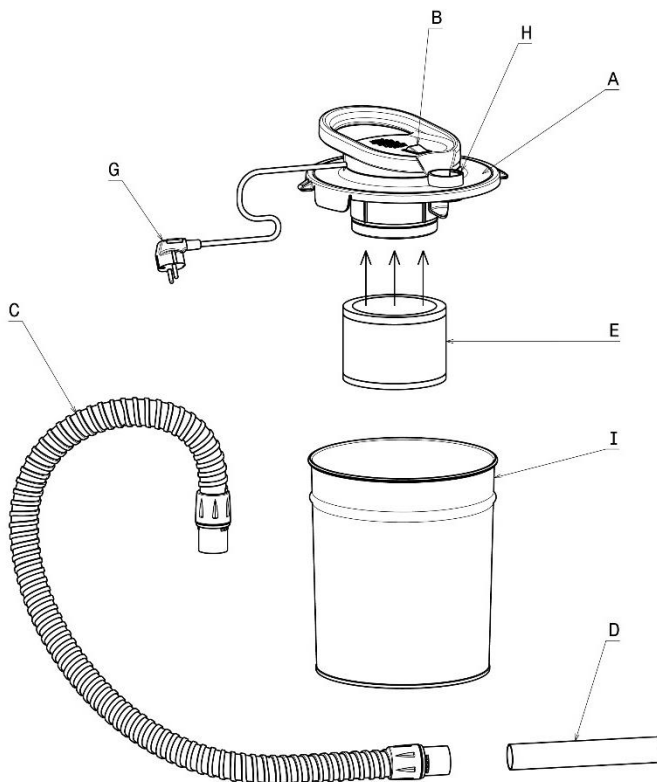

Liebe Kundin, lieber Kunde,

Herzlichen Glückwunsch zum Kauf Ihres neuen Gerätes von Cross Tools!

Wie alle unsere Erzeugnisse wurde auch dieses Produkt auf der Grundlage neuester technischer Erkenntnisse entwickelt. Herstellung und Montage des Gerätes erfolgten auf der Basis modernster Pumpentechnik und unter Verwendung zuverlässigster elektrischer bzw. elektronischer und mechanischer Bauteile, so dass eine hohe Qualität und lange Lebensdauer Ihres neuen Produkts gewährleistet sind.

Damit Sie alle technischen Vorzüge nutzen können, lesen Sie bitte die Gebrauchsanweisung sorgfältig durch.

Erläuternde Abbildungen befinden sich als Anhang am Anfang der Gebrauchsanweisung.

Wir wünschen Ihnen viel Freude mit Ihrem neuen Gerät.

## Inhaltsverzeichnis

1.	Allgemeine Sicherheitshinweise	1
2.	Technische Daten	3
3.	Einsatzgebiet	3
4.	Lieferumfang	3
5.	Elektrischer Anschluss	3
6.	Installation und Gebrauch des CAS 600 EU	4
7.	Garantie	5
8.	Bestellung von Ersatzteilen	6
9.	Service	6

## 1. Allgemeine Sicherheitshinweise

Lesen Sie diese Gebrauchsanweisung bitte sorgfältig durch und machen sich mit den Bedienelementen und dem ordnungsgemäßen Gebrauch dieses Produktes vertraut. Wir haften nicht für Schäden, die in Folge einer Missachtung von Anweisungen und Vorschriften dieser Gebrauchsanweisung verursacht werden. Schäden in Folge einer Missachtung von Anweisungen und Vorschriften dieser Gebrauchsanweisung fallen nicht unter Garantieleistungen. Bewahren Sie diese Gebrauchsanweisung gut auf und legen sie bei der Weitergabe des Gerätes bei.

Mit dem Inhalt dieser Gebrauchsanweisung nicht vertraute Personen dürfen dieses Gerät nicht benutzen.

Das Gerät darf nicht von Kindern benutzt werden.

Das Gerät kann von Personen mit reduzierten physischen, sensorischen oder mentalen Fähigkeiten oder Mangel an Erfahrung und/oder Wissen benutzt werden, wenn sie beaufsichtigt oder bezüglich des sicheren Gebrauchs des Gerätes unterwiesen wurden und die daraus resultierenden Gefahren verstanden haben. Kinder dürfen nicht mit dem Gerät spielen. Das Gerät und seine Anschlussleitung sind von Kindern fernzuhalten.

Wenn die Netzanschlussleitung dieses Gerätes beschädigt wird, muss sie durch den Hersteller oder seinen Kundendienst oder eine ähnlich qualifizierte Person ersetzt werden, um Gefährdungen zu vermeiden.

Reinigungs- und Wartungsarbeiten am Gerät sollten nicht von Kindern ohne Beaufsichtigung durchgeführt werden.

- Überprüfen Sie das Gerät vor dem Gebrauch.
- Verpackungsteile können gefährlich sein, daher unerreichbar für Kinder, für andere Personen, die sich ihrer Handlungen nicht bewusst sind, oder für Tiere aufbewahren.
- Niemals das Gerät am Netzkabel ziehen oder hochheben.
- Stellen Sie Ihr Gerät auf ebenem Untergrund auf.
- Vor dem Gebrauch muss das Gerät mit allen Teilen korrekt zusammengesetzt werden.

- Das Gerät nur dann anschließen, wenn die auf dem Typenschild angegebene Spannung mit der Netzspannung übereinstimmt.
- Überprüfen Sie, ob die Steckdose und der Gerätestecker zusammenpassen.
- Netzstecker sollen niemals mit feuchten Händen angefasst werden.
- Falls elektrische Verlängerungskabel benutzt werden, immer sicherstellen, dass sie für die entsprechende Anwendung geeignet sind und den gesetzlichen Normen entsprechen.
- Sorgfältig überprüfen, ob Stromkabel, Gehäuse oder andere Teile des Geräts beschädigt sind; falls ja, das Gerät keinesfalls benutzen und eine Reparatur beim Kundendienst veranlassen.
- Jeder Gebrauch des Gerätes, der in dieser Anleitung nicht beschrieben ist, kann gefährlich sein und muss daher vermieden werden.



**Keinen Ruß und brennbare Stoffe einsaugen!**



Benutzen Sie den Aschesauger niemals ohne den für dieses Gerät zugelassenen Originalfilter.

**Nach jedem Gebrauch den Filter wie in Kapitel 6.3 der Bedienungsanleitung reinigen.**

- Wenn das Gerät arbeitet, sorgfältig darauf achten, dass die Saugdüse nicht an ein empfindliches Körperteil gehalten wird, wie Augen, Mund oder Ohren.
- Das in Betrieb befindliche Gerät niemals unbeaufsichtigt lassen.
- Dieses Gerät nur im Trockenen verwenden; bei Nässe oder in feuchter Umgebung darf das Gerät nicht verwendet werden.
- Saugen Sie weder Wasser noch andere Flüssigkeiten auf.
- Keine Glut oder leicht entflammaren Stoffe wie z.B. explosive, giftige oder gesundheitsschädliche Stoffe aufsaugen.
- Bevor Sie Asche aufsaugen, müssen Sie sich vergewissern, dass die Asche ausreichend lange erkaltet ist und keine Glutnester mehr enthält. Dies kann festgestellt werden, indem die Asche mit einem metallenen Hilfsmittel durchkämmt wird, bevor der Aschesauger zum Einsatz kommt. Von der kalten Asche darf keine wahrnehmbare Wärmeausstrahlung mehr ausgehen.
- Beim Saugen ständig Schlauch und Sauger auf Erwärmung überprüfen!
- Wenn der Saugschlauch für die Asche während der Benutzung warm wird, das Gerät sofort abschalten und abkühlen lassen. Entleeren Sie nie den Behälter in ein entzündbares Gefäß!
- Vor und nach dem Saugen den Sauger entleeren und reinigen!
- Vor jeder Wartung, Reinigung, dem Filterwechsel und nach dem Gebrauch, schalten Sie das Gerät aus und ziehen Sie die Netzstecker heraus. Lassen Sie das Gerät nicht unbeaufsichtigt und nicht in der Reichweite von Kindern oder Personen, die sich ihrer Handlungen nicht bewusst sind, stehen.
- Um das Gerät zu säubern, nicht in Wasser tauchen oder mit einem Wasserstrahl reinigen.
- Reinigen Sie die Motorabdeckung, die Oberflächen und den Behälter ausschließlich mit einem angefeuchteten Tuch.
- Keine aggressiven Lösungs- und/oder Reinigungsmittel verwenden.
- Bevor Sie den Behälter leeren, schalten Sie das Gerät aus und ziehen Sie den Stecker aus der Steckdose.
- Wenn das Gerät nicht verwendet wird, lagern Sie es in einem trockenen Ort oder in Gebäuden ein.
- Service und Reparaturen dürfen nur durch qualifiziertes Personal ausgeführt werden um Gefährdungen zu vermeiden. Defekte Teile des Gerätes dürfen nur mit Originalteilen ersetzt werden.

Hinweise und Anweisungen mit folgenden Symbolen sind besonders zu beachten:



Eine Missachtung dieser Anweisung ist mit der Gefahr eines Personen- und/oder Sachschadens verbunden.



Eine Missachtung dieser Anweisung ist mit der Gefahr eines elektrischen Schlages verbunden, der zu Personen- und/oder Sachschäden führen kann.

Überprüfen Sie das Gerät auf Transportschäden. Im Falle eines Schadens muss der Einzelhändler unverzüglich - spätestens aber innerhalb von 8 Tagen ab Kaufdatum - benachrichtigt werden.

## 2. Technische Daten

Modell	CAS 600 EU
Netzspannung / Frequenz	230 V~ 50 Hz
Nennleistung	600 Watt
Schutzart / Schutzklasse <input type="checkbox"/>	IPX0 / II
Saugleistung	15 kPa / 150 mbar
Luftstrommenge	22 l/s
Kabellänge	4 m
Saugschlauchlänge	1 m
Länge Metalldüse	20 cm
Durchmesser Metalldüse	3,6 cm
Tank Volumen	12 l
Gewicht (netto)	ca. 2,6 kg
Abmessungen (B x T x H)	26 x 26 x 36 cm
Artikel-Nummer	68522

## 3. Einsatzgebiet

Dieses Produkt wurde für die private Nutzung und nicht für industrielle bzw. gewerbliche Zwecke oder zum Dauerbetrieb entwickelt.

Es wurde ausschließlich zum Aufsaugen **kalter** Asche aus Öfen, Grills und Kaminen mit Holz- oder Pellet Feuerung, entwickelt. **Das Produkt eignet sich nicht für Ölheizkessel und Ölfeueröfen und auch keinesfalls für Putz- oder Zementstaub.**

## 4. Lieferumfang

Im Lieferumfang dieses Produkts sind enthalten:

Ein Aschesauger, ein kunststoffummantelter Metall-Saugschlauch, eine Metalldüse, ein Filter, ein Grobfilterbeutel, eine Gebrauchsanweisung.

Überprüfen Sie den Lieferumfang auf Vollständigkeit. Bewahren Sie die Verpackung nach Möglichkeit bis zum Ablauf der Garantiezeit auf. Entsorgen Sie Verpackungsmaterialien umweltgerecht.

## 5. Elektrischer Anschluss

Das Gerät verfügt über ein Netzanschlusskabel mit Netzstecker. Netzanschlusskabel und Netzstecker dürfen nur durch Fachpersonal ausgetauscht werden, um Gefährdungen zu vermeiden. Tragen Sie die Pumpe nicht am Netzanschlusskabel, und benutzen Sie es nicht, um den Netzstecker aus der Steckdose zu ziehen. Schützen Sie Netzstecker und Netzanschlusskabel vor Hitze, Öl und scharfen Kanten.



Die bei den technischen Daten genannten Werte müssen der vorhandenen Netzspannung entsprechen. Das Gerät darf nur in dem Leistungsbereich verwendet werden, der auf dem Typenschild genannt ist.



Unterziehen Sie das Gerät vor jeder Benutzung einer Sichtprüfung. Dies gilt insbesondere für die Netzanschlussleitung und den Netzstecker. Achten Sie auf den einwandfreien Zustand aller Anschlüsse. Ein beschädigtes Gerät darf nicht benutzt werden. Im Schadensfall muss das Gerät vom Fachservice überprüft werden.

## 6. Installation und Gebrauch des CAS 600 EU

Beachten Sie bitte auch die Abbildungen, die sich direkt zu Beginn dieser Gebrauchsanweisung befinden. Die Buchstaben, die in den nachfolgenden Ausführungen in Klammern genannt sind, beziehen sich auf diese Abbildungen.

### 6.1. Installation des CAS 600 EU

Bevor Sie Ihren Aschesauger in Betrieb nehmen können, müssen Sie ihn erst mit wenigen Handgriffen zusammenbauen. Gehen Sie dafür wie folgt vor:

- Stellen Sie das Gerät auf einer ebenen Fläche ab.
- Öffnen Sie den Aschebehälter (I), indem Sie den Motorkopf (A) abnehmen. (**Abb.1-3 und Abb. 6**)
- Nehmen Sie Filter, Saugschlauch und die Metalldüse aus dem Behälter.
- Montieren Sie den Filter (E), indem Sie ihn mit gleichmäßigem Druck auf den Ansaugstutzen des Motorkopfs drücken. Zur Erhöhung der Saugkapazität und einer leichteren Filterreinigung empfiehlt es sich den beiliegenden Grobfilterbeutel gemäß Montageanleitung **Abb. 7 – Abb. 11** zu installieren.
- Setzen Sie den Motorkopf (A) wieder auf den Metalltank (I) und schließen Sie den Aschesauger gemäß **Abb.4 und Abb.5**. Achten Sie darauf, dass der Motorkopf richtig auf dem Behälter sitzt.
- Montieren Sie den Saugschlauch (C) auf den Sauganschluss im Motorkopf, indem Sie eine Seite des Schlauches in die Öffnung (H) stecken und durch leichtes Drehen nach rechts arretieren.
- Stecken Sie nun die Metalldüse (D) auf das andere Ende des Saugschlauchs.
- Ihr Aschesauger ist nun betriebsbereit!

### 6.2. Gebrauch des CAS 600 EU



Niemals heiße Asche aufsaugen! Temperatur < 40 °C. Bei höheren Temperaturen besteht Brandgefahr! Keinen Ruß und brennbare Stoffe einsaugen! Beim Saugen ständig Schlauch und Sauger auf Erwärmung überprüfen! Wenn der Saugschlauch für die Asche während der Benutzung warm wird, das Gerät sofort abschalten und abkühlen lassen. Entleeren Sie nie den Behälter in ein entzündbares Gefäß!

**Vor und nach dem Saugen den Sauger entleeren und reinigen!**



Wir empfehlen in jedem Fall höchstens 2-3 kg Asche (von Holz oder Pellets) pro Säuberung aufzusaugen. Benutzen Sie Ihren Aschesauger niemals, um Putz- und/oder Zementstaub aufzusaugen!

- Stecken Sie das Stromkabel in eine ordnungsgemäß installierte Steckdose und vergewissern Sie sich, dass die Spannung mit den Angaben auf dem Gerät übereinstimmt. Achten Sie darauf, dass der Schalter auf der Motorabdeckung (B) dabei auf „0“ steht.
- Schalten Sie das Gerät mit Hilfe des Schalters (B) auf der Motorabdeckung ein (Stellung „I“).
- Saugen Sie die Asche durch die Metalldüse direkt aus dem Kamin oder Ofen (mit Holz oder Pellet Feuerung) ab. Halten Sie die Metalldüse in etwa 1 Zentimeter Abstand über der Asche.
- Nach dem Gebrauch schalten Sie das Gerät ab und ziehen Sie den Netzstecker.
- Sobald Sie die Reinigung Ihres Ofens und/oder Kamins abgeschlossen haben, reinigen Sie Gerät und Filter und entleeren Sie den Aschebehälter in ein nicht entzündbares Gefäß.
- **Bei einer Minderung der Saugleistung, schalten Sie den Motor durch den Schalter aus und reinigen Sie den Filter wie in Punkt 6.3 „Reinigung des Filters“ beschrieben. Danach schalten Sie das Gerät wieder an, und überprüfen Sie die Saugleistung.**



**ACHTUNG! Vor jeder Reinigung oder Wartung muss immer der Stecker aus der Steckdose gezogen werden.**



### 6.3. Reinigung des Filters

Sie können den Filter des CAS 600 EU auf verschiedene Arten und je nach Verschmutzungsgrad reinigen.

- Entfernen Sie zunächst den Motorkopf **(A)** vom Aschebehälter **(I)** (**Abb.1-3 und Abb. 6**).
- Demontieren Sie den Filter **(E)**.
- Klopfen Sie den Filter zur oberflächlichen Reinigung behutsam gegen einen harten Gegenstand (z.B. einen Stein). Mit dieser Methode lässt sich der größte Schmutz schnell entfernen und Ihr Aschesauger ist innerhalb weniger Sekunden wieder einsatzbereit.
- Sie können den Filter auch mit Hilfe von Druckluft ausblasen. Befreien Sie zunächst den Filter vom größten Schmutz und blasen Sie ihn danach sorgfältig von innen nach außen aus.
- Bei besonders hartnäckigen Verschmutzungen können Sie den Filter auch mit Wasser auswaschen. Achten Sie jedoch unbedingt darauf, dass Sie den Filter gut austrocknen lassen, bevor Sie ihn wieder montieren und den Sauger in Betrieb nehmen.



Nach dem Reinigen des Filters überprüfen Sie, ob er noch für weitere Benutzung geeignet ist. Bei Beschädigung oder Bruch muss er durch einen Originalfilter ersetzt werden.

## 7. Garantie

T.I.P. garantiert dem privaten Endkunden (im Folgenden „Kunde“), nicht hingegen dem gewerblichen Nutzer, nach Maßgabe der nachfolgenden Bestimmungen, dass das vom Kunden innerhalb der Bundesrepublik Deutschland gekaufte Gerät innerhalb eines Zeitraums von 2 Jahren frei von Material- oder Verarbeitungsfehlern sein wird. Die vertraglichen oder gesetzlichen Rechte des Kunden gegenüber dem jeweiligen Verkäufer werden durch diese Garantie nicht berührt. Insbesondere werden die gesetzlichen Mängelrechte durch die Garantie nicht eingeschränkt.

Die Garantiezeit beginnt mit dem Tag des Kaufs des Gerätes durch den Kunden, zu nachfolgenden Bedingungen:

**I.** Innerhalb der Garantiezeit werden alle Mängel, die auf Material- oder Verarbeitungsfehler zurückzuführen sind, kostenlos beseitigt. Reklamationen sind unmittelbar nach Feststellung schriftlich zu melden.

**II.** Ansprüche aus dieser Garantie bestehen nur, wenn das Produkt keine Schäden oder Verschleißerscheinungen aufweist, die durch eine von der normalen Bestimmung oder Vorgaben der Gebrauchsanweisung von T.I.P. abweichende Benutzung verursacht worden sind.

Keine Garantie besteht insbesondere:

- Bei unsachgemäßer Behandlung und bei eigenen Veränderungen am Gerät
- Bei mechanischer Beschädigung des Gerätes von außen und Transportschäden
- Bei üblicher Abnutzung von Verschleißteilen
- Bei Schäden, die auf höhere Gewalt, Wasser, Blitzschlag, Überspannung zurückzuführen sind
- Bei Missachtung der Gebrauchsanweisung und Bedienungsfehlern
- Wenn das Gerät keinen technischen Defekt aufweist

**III.** Die vom Kunden geltend gemachten Fehler wird T.I.P. nach eigenem Ermessen auf seine Kosten durch Reparatur oder Lieferung neuer oder generalüberholter Teile beheben bzw. das Gerät austauschen. Ausgetauschte Teile gehen in das Eigentum von T.I.P. über. Nach Ablauf der Garantie anfallende Reparaturen sind kostenpflichtig.

**IV.** Weitergehende Ansprüche oder eine weitergehende Haftung bestehen auf Grund der Garantie nicht, es sei denn zwingende gesetzliche Haftungsvorschriften kommen zur Anwendung, wie zum Beispiel das Produkthaftungsgesetz, in Fällen des Vorsatzes und der groben Fahrlässigkeit sowie wegen Verletzung des Lebens, des Körpers oder der Gesundheit durch T.I.P..

Von T.I.P. erbrachte Garantieleistungen verlängern die Garantiefrist nicht, auch hinsichtlich eventuell ausgetauschter Komponenten. Die Garantieverpflichtung erlischt im Falle des Weiterverkaufs durch den Kunden.

**V.** Der Garantieanspruch ist vom Kunden durch Vorlage der Kaufquittung nachzuweisen, welche dem Gerät bei Rücksendung beizulegen ist. Ohne gültige Kaufquittung ist eine kostenfreie Reklamationsbearbeitung im Zuge dieser Herstellergarantie nicht möglich.

**VI. Besondere Hinweise zur Geltendmachung der Garantie:**

1. Sollte Ihr Gerät nicht mehr richtig funktionieren, überprüfen Sie bitte zunächst, ob ein Bedienungsfehler oder eine Ursache vorliegt, die nicht auf einen Defekt des Gerätes zurückzuführen ist.
2. Falls Sie Ihr defektes Gerät zur Reparatur bringen oder einsenden, fügen Sie bitte auf jeden Fall folgende Unterlagen bei:
  - Kaufquittung.
  - Beschreibung des aufgetretenen Defekts (eine möglichst genaue Beschreibung erleichtert eine zügige Reparatur).
3. Bevor Sie Ihr defektes Gerät zur Reparatur bringen oder einsenden, entfernen Sie bitte alle hinzugefügten Anbauteile, die nicht dem Originalzustand des Gerätes entsprechen. Sollten bei der Rückgabe des Gerätes solche Anbauteile fehlen, übernehmen wir dafür keine Haftung.
4. Das beim Garantiegeber T.I.P. einzusendende Paket ist durch den Kunden ordnungsgemäß zu frankieren.
5. Die Einsendung des Geräts zur Reparatur und die Geltendmachung der Rechte aus dieser Garantie erfolgen beim Garantiegeber T.I.P.. Name und Anschrift des Garantiegebers T.I.P. befinden sich unter „9.Service“ der vorliegenden Gebrauchsanweisung.

## 8. Bestellung von Ersatzteilen

Die Bestellung der Ersatzteile kann am besten über E-Mail oder Fax erfolgen. Nutzen Sie hierfür die E-Mail-Adresse [service@crosstools.de](mailto:service@crosstools.de) bzw. die Faxnummer 07263 / 91 25 85.

## 9. Service

Bei Garantieanspruch oder Störungen wenden Sie sich bitte an:

T.I.P. Technische Industrie Produkte GmbH  
Reparaturservice und Ersatzteilversand  
Siemensstraße 17  
D-74915 Waibstadt

Tel.: + 49 (0) 7263 / 9125 0  
Fax: + 49 (0) 7263 / 9125 25

E-Mail: [service@tip-pumpen.de](mailto:service@tip-pumpen.de)

Eine aktuelle Bedienungsanleitung als PDF-Datei kann bei Bedarf per E-Mail unter: [service@tip-pumpen.de](mailto:service@tip-pumpen.de) angefordert werden.



### Nur für EU-Länder

Werfen Sie Elektrogeräte nicht in den Hausmüll!

Gemäß Europäischer Richtlinie 2012/19/EU über Elektro- und Elektronik-Altgeräte und Umsetzung in nationales Recht müssen verbrauchte Elektrogeräte getrennt gesammelt und einer umweltgerechten Wiederverwertung zugeführt werden. Bei Fragen wenden Sie sich bitte an ihr örtliches Entsorgungsunternehmen.

Strictly ensure that you have read the use instructions before placing the pump in service!

Dear Customer,

Congratulations on your purchase of a new device from CROSS TOOLS!

As is the case with all of our products, this product has been developed on the basis of the latest technical expertise. Manufacture and assembly of the device use the latest pump technology and the most reliable electrical/electronic and mechanical components, in order to guarantee the quality and long service life of your new product.

Please read through the usage instructions carefully, as they will enable you to take advantage of all its features.

Enjoy your new device.

## Table of contents

1.	General safety instructions .....	1
2.	Technical data.....	2
3.	Usage.....	3
4.	Scope of delivery .....	3
5.	Electrical connection .....	3
6.	Installation and use of CAS 600 EU .....	3
7.	Guarantee .....	4
8.	Service .....	5

## 1. General safety instructions

Please read through these usage instructions carefully and familiarize yourself with the controls and proper procedure for using this product. We are not liable for damage which occurs due to a failure to observe instructions and rules given in these usage instructions. Damage which occurs due to a failure to observe instructions and rules given in these usage instructions does not fall under the guarantee. Keep these usage instructions in good condition and enclose them when transferring ownership.

With the contents of this manual unfamiliar people should not use this device.

The device must not be used by children.

The device may be used by persons with reduced physical, sensory or mental capabilities or lack of experience and / or knowledge if they have been supervised or instructed in the safe use of the equipment and have understood the resulting hazards. Children are not allowed to play with the device. Keep the appliance and its cord out of reach of children.

If the supply cord is damaged, it must be replaced by the manufacturer, its service agent or similarly qualified persons in order to avoid a hazard.

Cleaning and maintenance work on the device should not be performed by children without supervision.

- Check the tool before use.
- Packaging parts can be dangerous, so the reach of children, other persons of their actions are not aware, or for animals kept.
- Never pull the appliance by the flex or lift.
- Set up your device on a level surface.
- Before using the device must be properly assembled with all the parts.
- Only connect the unit if indicated on the nameplate with the mains voltage.
- Check whether the wall socket and the appliance plug match.
- Mains plug should never be touched with wet hands.
- If electrical extensions cords are used, always ensure that they are suitable for the corresponding application and meet the legal standards.
- Check carefully whether power cord, housing or other parts of the appliance are damaged; if so, use of the appliance and arrange for service at the customer service.
- Any use of the device, which is not described in this manual may be dangerous and must be avoided.



**Do not suck soot and flammable substances!**



Use the ash vacuum cleaner never without for this device original filters.  
**Clean the filter as described in section 6.3 of the operating instructions after each use.**

- If the unit is operating, be careful that the suction nozzle is not held on a sensitive part of the body, such as eyes, mouth or ears.
- Never leave the appliance in operation unattended.
- Use this device only in dry conditions; the device may not be used when wet or in a humid environment.
- Suck water or other liquids.
- No embers or flammable substances such as explosive, toxic or harmful substances absorb.
- Before you suck ash, you must make sure that the ash has cooled sufficiently long and contains no more embers. This can be determined by the ash is combed with a metal tool, before the ash vacuum cleaner is used. From the cold ashes no perceptible heat radiation may emanate more.
- Constantly check when vacuuming hose and suction on warming!
- If the suction hose for the ash becomes warm during use, can turn off the power immediately and cool down. Never empty the container in a combustible container!
- Before and after using the vacuum cleaner please empty and clean!
- Before any maintenance, cleaning, filter replacement or after use, turn off the device and unplug the power cable. Let the appliance unattended and not to stand in the reach of children or those of their actions are not aware.
- To clean the device, do not immerse in water or clean it with a water jet.
- Clean the engine cover, the surfaces and the container only with a damp cloth.
- Do not use aggressive solvents and / or detergents.
- Before you empty the tank, switch off the device and pull the plug from the socket.
- If the device is not in use, store it in a dry place or in buildings.
- Service and repairs may only be done by qualified personnel to avoid hazards. Defective parts of the device may only be replaced with original parts.

Notes and instructions with the following symbols require particular attention:



Any non-observance of these instructions involves the danger of bodily harm to people and/or damage to property.



Any non-observance of this instruction bears the risk of an electrical shock which may cause damage to persons or property.

Please inspect the device for damage occurred during transportation. In case of damage, the retailer has to be informed immediately, at the latest within 8 days after the date of purchase.

## 2. Technical data

Model	CAS 600 EU
Mains voltage / frequency	230 V ~ 50 Hz
Rated power	600 Watt
Degree of protection / 	IPX0 / II
Suction power	15 kPa / 150 mBar
Volume of airflow	22 l/s
Length of line cord	4 m
Length of suction hose	1 m
Length of metal nozzle	20 cm
Diameter of metal nozzle	3.4 cm
Tank volume	12 l
Net weight	~ 2,6 kg
Dimensions (B x T x H)	26 x 26 x 36 cm
Item Part Nr.	68522

### 3. Usage

This product is designed for private use and not for industrial or commercial purposes or for continuous operation.

It has been exclusively developed for vacuuming **cold** ashes from ovens, grills and fireplaces with wood or pellet combustion. **The product is not suitable for oil-fired boilers and fire ovens and also no way for plaster or cement dust.**

### 4. Scope of delivery

An ash vacuum cleaner, a plastic-coated metal hose, a metal nozzle, a filter, an instruction manual. Check the delivery for completeness. Keep the packaging, if possible by the end of the warranty period. Please dispose of the packing materials in an environmental-friendly manner.

### 5. Electrical connection

The device has a power cord with plug. Power cord and plug may only be replaced by qualified personnel to avoid hazards. Do not carry the pump power cord, and do not use it to pull the plug out of the socket. Protect power plug and power cord from heat, oil and sharp edges



The mentioned values in the technical data must comply with the local power supply. The device may only be used in the power range, which is mentioned on the nameplate.



Subjecting the equipment before each use a visual inspection. This is especially true for the power cord and the plug. Pay attention to the soundness of all connections. Damaged appliances must not be used. In case of damage, the device must be checked by a qualified service.

### 6. Installation and use of CAS 600 EU

Please also note the pictures are right at the beginning of this manual. The letters, which are mentioned in the following explanations in brackets refer to these pictures.

#### 6.1. Installation of CAS 600 EU

Before you can take your ash vacuum cleaner into operation, you must configure it only a few simple steps. The procedure is described as follows:

- Do not place the device on a flat surface.
- Open the ash container **(I)** by remove the motor head **(A)**. **(Fig.1-3 and Fig. 6)**
- Take filter, suction hose and the metal nozzle of the container.
- Assemble push the filter **(E)** by pushing it with even pressure on the intake manifold of the engine head.
- Put the motor head **(A)** back on the metal tank **(I)** and close the ash vacuum cleaner according to **Fig.4** and **Fig.5**. Make sure that the motor head is properly seated on the container.
- Fit the hose **(C)** to the suction port in the engine head by inserting one side of the hose into the hole **(H)** and lock by turning it slightly to the right.
- Now insert the metal nozzle **(D)** on the other end of the suction hose.
- Your ash vacuum is now ready!

## 6.2. Usage of CAS 600 EU



Never suck hot ash! Temperature <math><40^{\circ}</math> C. At higher temperatures consists a fire hazard! Don't suck soot and flammable substances! When sucking constantly check hose and suction on warming! When the suction hose for the ash becomes warm during use, turn off the power immediately and cool down. Never empty the container in a flammable container!

**Before and after sucking empty the vacuum cleaner and clean!**



We recommend in any case not more than 2-3 kg of ash (wood or pellet) per cleaning absorb. Use your ash vacuum never to soak up plaster and / or cement dust!

- Plug the power cord into a grounded power socket and make sure that the voltage matches the information on the device. Make sure that the switch on the engine cover **(B)** to "0" position.
- Turn off the machine using the switch **(B)** on the engine cover, a (position "I").
- Vacuum the ash through the metal nozzle directly from the stove or fireplace from (with wood or pellet firing). Hold the metal nozzle in about 1 centimeter distance above the ash.
- After use, turn off the power and unplug the power cord.
- Once you have finished cleaning your furnace and / or fireplace, clean equipment and filters and empty the ash container in a non-flammable container.
- **With a reduction in suction power, turn off the engine through the switch and clean the filter as described in Section 6.3 "Cleaning the filter" described. Then turn the power back on and check the suction power.**



**ATTENTION!** Before cleaning or maintenance the connector must always be unplugged from the outlet.

## 6.3. Cleaning the filter

You can clean the filter of the CAS 600 EU in different ways, and depending on the pollution degree.

- First, remove the motor head **(A)** from the ash container **(I)** (**Fig.1-3 and Fig. 6**).
- Disassemble the filter **(E)**.
- Tap the filter for surface cleaning gently against a hard object (such as a stone). This method allows the dirt can quickly remove and your ash vacuum is within seconds ready for use again.
- You can filter with the aid of compressed air. Get rid initially the filter from the worst of the dirt and blow him after carefully from the inside out.
- For particularly stubborn dirt, you can wash the filter with water. However absolutely make sure that you can dry the filter thoroughly before mounting it and be the sucker in operation.



After cleaning the filter, make sure it is still suitable for further use. If damaged or broken it must be replaced by an original filter.

## 7. Guarantee

The present device was manufactured and inspected according to the latest methods. The seller warrants for faultless material and workmanship in accordance with the legal regulations of the country in which the device was purchased. The warranty period begins with the day of the purchase and is subject to the provisions below:

Within the period of warranty, all defects which are to be attributable to defective materials or manufacturing will be eliminated free of charge. Any complaints are to be reported immediately upon their detection.

The warranty claim becomes void in the case of interventions undertaken by the purchaser or by third parties. Damage resulting from improper handling or operation, incorrect setting-up or storage, inappropriate connection or installation or Acts of God or other external influences are excluded from warranty.

Parts being subject to wear and tear are excluded from warranty.

All parts were manufactured using maximum care and high-quality materials and are designed for a long lifecycle. It should be understood, however, that the wear and tear depends on the kind of use, the intensity of use and the internals of maintenance. Complying with the installation and maintenance information contained in the present operating instructions will therefore considerably contribute to a long lifecycle of these wearing parts.

In case of complaints, we reserve the option of repairing or replacing the defective parts or replace the entire device. Replaced parts will pass into our property.

Claims for liquidated damages are excluded unless they are caused by wilful acts or negligence on the side of the manufacturer.

The warranty does not provide for any claims beyond those referred to above. The warranty claim has to be evidenced by the purchaser in the form of the submission of the sales receipt. The present warranty commitment is valid in the country in which the device was purchased.

**Please note:**

1. Should your device fail to function properly, please verify first whether an operating error or another cause is present which cannot be attributed to a defect of the device.
2. In case you have to take or send in your defective device for repair, please be sure to enclose the following documents:
  - Sales receipt (sales slip).
  - A description of the occurring defect (a description as accurate as possible will expedite the repair work).
3. In case you have to take or send in your defective device for repair, please remove any attached parts which do not belong to the original condition of the device. If any attached parts of this kind should be missing upon the return of the device, we shall not be liable for them.

## 8. Service

In the case of warranty claims or malfunction, please contact your point of sale.

A current operating manual is available as required as a PDF file via e-mail: [service@tip-pumpen.de](mailto:service@tip-pumpen.de).



### For EC countries only

Please do not dispose of electrical appliances in the regular domestic waste!

According to the European Directive 2012/19/EU regarding waste electrical and electronic equipment and the implementation of that directive into national law, electrical devices have to be collected separately and disposed of in an environmental-suitable manner after the end of their life cycle. Should you have any questions, please contact your local waste disposal company.

Przed rozpoczęciem użytkownika prosimy o zapoznanie się z Instrukcją Obsługi!

Szanowny Użytkowniku,

Gratulujemy zakupu nowego urządzenia Cross Tools.

Jak wszystkie nasze produkty, produkt ten został opracowany w oparciu o najnowszą wiedzę techniczną. Produkcja i montaż urządzenia zostały wykonane w oparciu o najnowsze technologie stosowane przy produkcji, z użyciem najbardziej niezawodnych elementów elektrycznych, elektronicznych i mechanicznych. Dzięki temu zagwarantowana jest wysoka jakość i długa żywotność nowego produktu.

Aby wykorzystać wszystkie zalety techniczne, prosimy uważnie przeczytać instrukcję.

Życzymy Państwu wiele satysfakcji przy korzystaniu z urządzenia.

## Spis treści

1.	Ogólne wskazówki dotyczące bezpieczeństwa	1
2.	Zastosowanie	2
3.	Zawartość	2
4.	Dane techniczne	3
5.	Podłączenie	3
6.	Instalacja i użytkowanie	3
7.	Gwarancja	4
8.	Zamawianie części zamiennych	5
9.	Serwis	5



## 1. Ogólne wskazówki dotyczące bezpieczeństwa

Należy uważnie przeczytać zapoznać się z prawidłowego korzystania z tego produktu. Nie odpowiadamy za szkody powstałe w wyniku nieprzestrzegania wymagań niniejszej instrukcji. Szkody wynikające z niezastosowania się do zaleceń i wymagań niniejszej instrukcji obsługi nie są objęte gwarancją. Zachowaj niniejszą instrukcję również dla kolejnego przekazania produktu innym użytkownikom. Dzieci oraz osoby, które nie zapoznały się z treścią tej instrukcji osób nie mogą korzystać z urządzenia. Dzieci powinny być nadzorowane, tak aby nie bawiły się urządzeniem. Obowiązujące w poszczególnych krajach przepisy mogą ograniczać wiek użytkownika i muszą być przestrzegane.

Osoby o ograniczonej sprawności fizycznej, zdolnościach motorycznych lub umysłowych, nie mogą obsługiwać urządzenia, chyba że będą nadzorowane przez osobę odpowiedzialną za ich bezpieczeństwo lub otrzymają od osoby nadzorującej jasne wskazówki, jak należy korzystać z produktu.

Schematy objaśniające załączone są na końcu podręcznika głównego.

Jeśli przewód zasilający jest uszkodzony, aby uniknąć zagrożenia, należy go wymienić poprzez autoryzowany serwis lub osobę o podobnych kwalifikacjach.

Czyszczenie i konserwacja urządzenia nie powinny być wykonywane przez dzieci bez nadzoru dorosłych.

- Zawartość opakowanie może być niebezpieczna. Nie pozostawiaj ich w zasięgu dzieci, lub osób o ograniczonej zdolności motorycznej lub umysłowej, a także zwierząt.
- Nigdy nie ciągnij lub ponoś urządzenia za przewód zasilający.
- Urządzenie powinno pracować ustawione na stabilnej powierzchni.
- Przed przystąpieniem do pracy, elementy urządzenia muszą być odpowiednio połączone.
- Podłączać urządzenie jedynie do gniazd zasilających napięciem odpowiednim dla wskazań tabliczki znamionowej urządzenia.
- Upewnij się, że gniazdo i wtyczka urządzenia będą do siebie dopasowane.
- Nigdy nie należy dotykać wtyczki urządzenia mokrymi rękami.
- Jeśli używane są przedłużacze elektryczne, zawsze upewnij się, że są one odpowiednie dla danego zastosowania i zgodnie z właściwymi normami.



- Należy dokładnie sprawdzić przewód zasilający, obudowę i części składowe urządzenia pod kątem uszkodzeń. W przypadku stwierdzenia uszkodzeń nie należy w żadnym wypadku korzystać z urządzenia i zwrócić się do autoryzowanego serwisu ws. naprawy.
- Należy unikać jakiegokolwiek innego korzystania z urządzenia, które nie jest opisane w niniejszej instrukcji i tym samym może być niebezpieczne.

### **Nie stosować do sadzy oraz środków łatwopalnych**

**Korzystaj z urządzenia jedynie przy użyciu oryginalnego, dedykowanego filtra.**

**Po każdym użyciu wyczyść filtr, jak opisano w punkcie 6.3.**

- Podczas pracy urządzenia należy uważać, by nie ssawka nie znajdowała się w pobliżu wrażliwych części ciała, takich jak oczy, usta i uszy.
- Nigdy nie zostawiaj włączonego urządzenia bez nadzoru.
- Urządzenie nie może być używane w miejscach mokrych lub wilgotnych.
- Nie wolno używać urządzenia do ssania wody lub innych płynów.
- Nie stosować do żaru lub substancji łatwopalnych, wybuchowych, toksycznych i innych szkodliwych substancji.
- Przed użytkowaniem należy się upewnić, że popiół jest wystarczająco schłodzony i nie zawiera żaru. Można to ustalić poprzez przeczesanie popiołu przy użyciu metalowego narzędzia. Od odpowiednio wystudzonego popiołu nie może być wyczuwalne żadne ciepło.
- Podczas pracy urządzenia kontrolować wąż ssący i zbiornik pod kątem ewentualnego nagrzania.
- W przypadku stwierdzenia nagrzania urządzenia, należy natychmiast przerwać pracę i wystudzić urządzenie. Nie wolno opróżniać zbiornika do pojemników podatnych na temperatury.
- Przed i po korzystaniu z urządzenia należy je opróżnić i wyczyścić.
- Przed przystąpieniem do konserwacji, czyszczenia, lub wymiany filtra należy wyłączyć zasilanie i odłączyć przewód zasilający. Nie pozostawiaj ich w zasięgu dzieci, lub osób o ograniczonej zdolności motorycznej lub umysłowej.
- Podczas czyszczenia urządzenia nie wolno go zanurzać w wodzie ani korzystać z wody pod ciśnieniem.
- Oczyszczyć pokrywę silnika, powierzchnię i pojemnik tylko wilgotną szmatką.
- Nie stosować silnych rozpuszczalników i / lub detergentów.
- Przed opróżnieniem zbiornika, należy wyłączyć zasilanie i wyjąć wtyczkę z gniazdka.
- Jeśli urządzenie nie jest używane, należy przechowywać go w suchym miejscu.
- Serwis i naprawy mogą być wykonywane w celu uniknięcia zagrożenia, wyłącznie przez wykwalifikowany personel. Uszkodzone części urządzenia mogą być zastąpione jedynie oryginalnymi częściami zamiennymi.



Nie zastosowanie się do powyższych wskazówek może być związane ryzykiem zagrożenie dla osób lub mienia.



Nie zastosowanie się do powyższych wskazówek może spowodować ryzyko porażenia prądem i doprowadzić do zagrożenia dla osób lub mienia.

Należy sprawdzić urządzenie pod kątem uszkodzeń transportowych. W przypadku ich stwierdzenia należy niezwłocznie zwrócić się do punktu sprzedaży, jednak nie później niż w ciągu 8 dni od daty zakupu.



## **2. Zastosowanie**

Produkt ten został zaprojektowany z przeznaczeniem do użytku osobistego, z wyłączeniem celów przemysłowych lub pracy ciągłej.

Zastosowanie tylko do odkurzania zimnego popiołu z pieców, grilli i kominków.

**Produkt nie jest przeznaczony do opróżniania kotłów opalanych olejem i dla usuwania kurzu z gipsu lub cementu.**

## **3. Zawartość**

Zawartość zestawu obejmują:

Odkurzacz do popiołu, wąż metalowy i otuliną tworzywa sztucznego, metalowa końcówka (dysza), filtr, instrukcja obsługi.

Sprawdzić kompletność dostawy. W miarę możliwości przechowywać opakowanie do czasu upływu okresu gwarancji. Opakowania utylizować w sposób przyjazny dla środowiska.



#### 4. Dane techniczne

Model	CAS 600 EU
Zasilanie / częstotliwość	230 V~ 50 Hz
Moc znamionowa	600 Watt
Kl. ochrony	IPX0 / II
Spawność ssania	15 kPa / 150 mBar
Przepływ powietrza	22 l/s
Dł. przewodu zasilającego	4 m
Dł. węża ssącego	1 m
Dł. dyszy metalowej	20 cm
Śr. dyszy metalowej	3,4 cm
Pojemność zbiornika	12 l
Waga (netto)	ok. 2,6 kg
Wymiary (szer. x gł. x wys.)	26 x 26 x 36 cm
Numer artykułu	68522

#### 5. Podłączenie

Urządzenie posiada przewód zasilający z wtyczką. W celu uniknięcia zagrożenia przewód zasilający i wtyczka powinny być wymieniane wyłącznie przez wykwalifikowany personel. Nie wolno podnosić urządzenia za przewód zasilający i używać go w ten sposób, aby wyciągnąć wtyczkę z gniazdka. Chronić przewód zasilający i od źródeł ciepła, olejów i ostrych krawędzi.

Wymienione w danych technicznych wartości muszą odpowiadać specyfikacji napięcia sieciowego. Urządzenie może być używane jedynie w zakresie mocy zgodnym z tabliczką znamionową. Urządzenie należy każdorazowo poddać oględzinom przed i po użyciu. Należy szczególnie zwrócić uwagę na przewód zasilający i wtyczkę. Uszkodzone urządzenie nie może być używane. W przypadku uszkodzenia, urządzenie musi być sprawdzone przez fachowca lub osobę o podobnych kwalifikacjach.



#### 6. Instalacja i użytkowanie

Zobacz także zdjęcia, które znajdują się na początku książki głównej instrukcji. Litery w nawiasach, które są wymienione w poniższych wyjaśnieniach, odnoszą się do tych zdjęć.

##### 6.1. Instalacja CAS 600 EU

Aby rozpocząć korzystanie z urządzenia, należy je zmontować w następujący sposób:

- Ustaw urządzenie na płaskiej powierzchni.
- Otwórz pojemnik popiołu **(I)** przez zdjęcie pokrywy silnika **(A)**. (**rys.1-3 i rys. 6**)
- Wyjmij filtr, wąż ssący i dyszę metalu z pojemnika.
- Zamontuj filtr **(E)** poprzez równomierny nacisk na kolektorze dolotowym głowicy silnika
- Umieścić pokrywę silnika **(A)** z powrotem na metalowym zbiorniku **(I)** i zamknij odkurzacz popiołu zgodnie z **rys. 4 i rys. 5**. Upewnij się, że pokrywa jest prawidłowo zamocowana.
- Zamontuj wąż ssący **(C)** do otworu ssania w pokrywie silnika, umieszczając jeden koniec węża do otworu **(H)**, obracając go lekko w prawą stronę.
- Umieść końcówkę (dyszę) metalową **(D)** na drugim końcu węża ssącego.
- Twój odkurzacz do popiołu jest gotowy do użycia!

##### 6.2. Korzystanie z CAS 600 EU

Nigdy nie należy zasysać gorącego popiołu (temperatura poniżej 40°C)!!! Przy wyższych temperaturach istnieje ryzyko pożaru! Nie zasysać sadzy i substancji

łatwopalnych! Podczas pracy kontrolować stopień nagrzania węży i pojemnika! W przypadku stwierdzenia nagrzania urządzenia, należy natychmiast przerwać pracę i wystudzić urządzenie. Nie wolno opróżniać zbiornika do pojemników podatnych na temperaturę. **Urządzenie powinno być opróżnione i wyczyszczone po każdorazowym użyciu!**

Zaleca się zasysać przy jednorazowym użyciu nie więcej niż 2-3 kg popiołu (drewno lub pelety). Nie używać do odkurzania pyłu gipsowego lub cementowego!

- Podłącz przewód zasilający do gniazdka z uziemieniem i upewnij się, że napięcie odpowiada wskazanemu na urządzeniu. Upewnij się, że przełącznik na pokrywie silnika (**B**) jest ustawiony na "0".
- Wyłącz urządzenie za pomocą przełącznika (**B**) na pokrywie silnika ("I").
- Odkurz popiół poprzez metalową końcówkę (dyszę) bezpośrednio z pieca lub kominka (drewno lub pelety). Trzymaj metalową końcówkę (dyszę) w odległości ok. 1 cm od popiołu.
- Po użyciu, wyłącz zasilanie i odłącz przewód zasilający.
- Po skończonej pracy urządzenia wyczyść filtr i opróżnij zbiornik z popiołu do pojemnika odpornego na wpływ temperatury.
- **Przy zauważalnym spadku mocy ssania, wyłącz urządzenie i oczyść filtr, jak opisano w pkt. 6.3. Następnie włącz ponownie zasilanie i sprawdź moc ssania.**



**UWAGA! Przed każdorazowym czyszczeniem lub konserwacją urządzenia, pamiętaj aby odłączyć wtyczkę od zasilania.**

### 6.3 Czyszczenie filtra

Filtr urządzenia może być czyszczony w różny sposób, w zależności od stopnia zabrudzenia

- Odepnij pokrywę silnika (**A**) od zbiornika (**I**) (**Rys. 1-3 i 6**).
- Zdemontuj filtr (**E**).
- Wyrzuć zabrudzenia filtra potrząsając nim oraz dodatkowo uderzając z wyczuciem o twarde przedmioty (np. kamień). Tym sposobem największe zabrudzenia zostaną szybko usunięte i urządzenie będzie znowu gotowe do pracy.
- Filtr można oczyścić również przy pomocy sprężonego powietrza. Wyrzuć największe zabrudzenia i następnie użyj sprężonego powietrza usuwając resztki drobniejszych zabrudzeń od wewnętrznej strony filtra do zewnątrz.
- Szczególnie silne zanieczyszczenie filtra można usunąć przy użyciu wody. Pamiętaj aby wkład filtra był całkowicie suchy przed jego ponownym montażem i uruchomieniem urządzenia.



Po oczyszczeniu filtra upewnij się, że nadaje się on do ponownego użycia. W przypadku stwierdzenia jego uszkodzenia, musi on zostać wymieniony na oryginalny, dedykowany do tego urządzenia filtr.



## 7. Gwarancja

Niniejsze urządzenie wyprodukowano i sprawdzono wg najnowocześniejszych metod. Sprzedawca udziela gwarancję obejmującą jakość materiału i nienaganną wykończoność zgodnie z przepisami prawnymi obowiązującymi w kraju zakupu urządzenia. Gwarancja rozpoczyna się w dniu zakupu i opiera się na następujących warunkach:

W okresie obowiązywania gwarancji usunięciu podlegają wszystkie błędy wynikające z wad materiału lub błędów produkcyjnych. Reklamację należy zgłosić natychmiast po stwierdzeniu usterki.

Roszczenie gwarancyjne wygasa w przypadku ingerencji przez sprzedawcę lub osoby trzecie. Gwarancja nie obejmuje uszkodzeń spowodowanych niewłaściwym obchodzeniem się z urządzeniem, nieprawidłową obsługą, błędnym ustawieniem i przechowywaniem, niefachową instalacją, siłą wyższą lub pozostałymi zewnętrznymi czynnikami.

Części zużywające się, takie jak wirnik lub akumulator nie są objęte gwarancją.

Wszystkie części wykonano z największą starannością z materiałów wysokiej jakości mając na celu długą żywotność urządzenia. Naturalne zużycie części zależy od sposobu i częstotliwości użytkowania pompy oraz od przeprowadzanych prac konserwacyjnych. Przestrzeganie wskazówek dotyczących instalacji i konserwacji urządzenia podanych w niniejszej instrukcji zasadniczo przyczynia się do wydłużenia żywotności części podlegających naturalnemu zużyciu.

W przypadku zgłoszenia reklamacji zastrzegamy sobie prawo do naprawy uszkodzonych części, bądź wymiany części lub całego urządzenia. Wymienione części przechodzą na naszą własność.

Wyklucza się roszczenia o wypłacenie odszkodowania, o ile szkoda nie została wyrządzona celowo lub przez rażące niedbalstwo producenta.

Gwarancja nie uprawnia do roszczeń innego typu. Podstawę uznania gwarancji stanowi przedłożenie przez kupującego potwierdzenia zakupu. Potwierdzenie gwarancji ważne jest jedynie w kraju, w którym dokonano zakupu urządzenia.

#### Szczególne wskazówki:

1. Jeżeli urządzenie nie będzie prawidłowo działać, sprawdź najpierw, czy powodem tego stanu nie jest błąd w obsłudze urządzenia lub inna przyczyna niezwiązana z uszkodzeniem urządzenia.
2. Wysyłając lub zanosząc uszkodzone urządzenie do naprawy, dołącz do niego koniecznie następujące dokumenty:
  - Dowód zakupu
  - Opis zaistniałego uszkodzenia (możliwie dokładny opis umożliwi sprawne rozpatrzenie reklamacji).
3. Przed dostarczeniem uszkodzonego urządzenia do naprawy, usuń wszystkie elementy dodane do oryginalnego urządzenia. Nie ponosimy odpowiedzialności za brak takich elementów po dokonaniu naprawy urządzenia.



## 8. Zamawianie części zamiennych

Najszybszą, najprostszą i najbardziej korzystną metodą zamawiania części zamiennych jest złożenie zamówienia elektronicznie. Polecamy Państwu również bezpośredni kontakt z naszym biurem obsługi sprzedaży: tel. (+48) 22 211 80 11, e-mail: [info@tippolska.pl](mailto:info@tippolska.pl)

## 9. Serwis

W przypadku zgłoszeń reklamacyjnych lub /i napraw pogwarancyjnych prosimy zwracać bezpośrednio do:

Dystrybutor:

T.I.P. Polska Sp. z o.o.

ul. Warszawska 164, 05-082 Latchorzew

Polska

Tel.: (+48) 22 211 80 11

e-mail: [info@tippolska.pl](mailto:info@tippolska.pl)

Serwis:

PPHU TECH-MIG

ul. Kaczorowa 26A, 03-046 Warszawa

Polska

Tel.: (+48) 601 380 587, 22 427 58 30

e-mail: [serwis@techmig.pl](mailto:serwis@techmig.pl)

**Infolinia serwisowa: (+48) 22 490 54 59**

W razie potrzeby aktualną instrukcję obsługi w formie pliku pdf można zamówić wysyłając zapytanie na adres e-mail: [info@tippolska.pl](mailto:info@tippolska.pl).



### Dotyczy tylko krajów UE

Zakaz utylizacji użytego sprzętu razem z odpadami domowymi!

Zgodnie z Dyrektywą Europejską 2012/19/WE w sprawie zużytego sprzętu elektrycznego i elektronicznego, oraz dostosowaniem jej do prawa krajowego, zużyte urządzenia elektryczne nie mogą być usuwane w formie nieposortowanych odpadów z gospodarstw domowych. Zużyty sprzęt elektryczny należy oddać do odpowiednich bezpłatnych punktów zbiorczych. Informacje w tym zakresie można uzyskać kontaktując się z lokalnym punktem utylizacji odpadów lub przedstawicielami władz lokalnych.

Üzembe helyezés előtt feltétlenül olvassa el a használati útmutatót!

Kedves vásárló,

Gratulálunk új CROSS TOOLS berendezése megvásárlásához!

Mint termékeink mindegyike, ez is a legújabb műszaki ismereteket alapul véve készült. A gép gyártása és összeszerelése is a legmodernebb szivattyú technika alapján történt, a legmegbízhatóbb villamos illetve elektronikus alkatrészek felhasználásával, így garantált új szerzeményének magas minősége és hosszú élettartama.

Azért, hogy minden műszaki előnyt élvezhessen, olvassa át gondosan a használati utasítást. A magyarázó ábrák a használati utasítás végén, a mellékletben található.

Sok örömet kívánunk az új berendezéshez.

## Tartalomjegyzék

1.	Általános figyelmeztető utasítások .....	1
2.	Rendeltetésszerű használat .....	2
3.	Műszaki adatok .....	2
4.	Az elektromos hamuszívó előkészítése és használata .....	3
5.	Szűrőtisztítás .....	3
6.	Garancia .....	3
7.	Szerviz .....	4

## 1. Általános figyelmeztető utasítások

Olvassa el gondosan ezt a használati utasítást és ismerkedjen meg a kezelőelemekkel és a termék rendeltetésszerű használatával. Nem felelünk olyan károkért, amelyek a használati utasítás előírásainak és útmutatásainak figyelmen kívül hagyása miatt következnek be. A használati utasítás előírásainak és útmutatásainak figyelmen kívül hagyása miatt bekövetkezett károk nem esnek a garancia alá. Jól őrizze meg ezt a használati utasítást és a készülék továbbadása esetén mellékelje.

A jelen használati útmutató tartalmát nem ismerő személyek ezt a készüléket nem használhatják.

Gyermekek nem használhatják a készüléket.

A készüléket korlátozott fizikai, érzékelési vagy szellemi tulajdonságokkal rendelkező személyek, illetve csekély tapasztalattal és/vagy tudással rendelkező személyek is használhatják, ha valaki felügyeli őket, vagy a készülék biztonságos használatára és az ebből fakadó veszélyekre vonatkozó útmutatásokat kapnak. Gyermekek ne játszanak a készülékkel. Tartsa gyermekektől távol a készüléket és csatlakozóvezetékét.

Ha a készülék hálózati csatlakozó vezetéke megsérült, a veszélyek megelőzése érdekében a gyártó, a gyártó ügyfélszolgálat vagy hasonlóan képzett szakember cserélje ki azt.

- Minden használat előtt ellenőrizze a készüléket.
- A csomagolás részei veszélyesek lehetnek, ezért gyermekek vagy cselekedeteiknek nem tudatában levő személyek vagy állatok számára elérhetetlen helyen kell őrizni.
- A készüléknek minden olyan jellegű használata, amely ebben az utasításban nincs leírva, veszélyes lehet, ezért kerülni kell.
- A készülék működése közben gondosan ügyelni kell arra, hogy a szívófejet nem szabad érzékeny emberi testrészek, pl. szem, száj és fül közelébe tartani.
- A készüléket csak akkor szabad csatlakoztatni, ha a típustáblán megadott feszültség a hálózati feszültséggel megegyezik.
- Villamos hosszabbító kábel használata esetén meg kell bizonyosodni arról, hogy a kívánt alkalmazás követelményeinek megfelel.
- Gyermekek és a használati utasítás tartalmát nem ismerő személyek nem használhatják a készüléket. A gyermekek felügyeletét meg kell oldani, hogy ne játszassanak a készülékkel. A különböző országokban érvényes előírások általában korlátozzák a felhasználók korát és ezt feltétlen be kell tartani.

- Korlátozott fizikai, érzékelési és szellemi képességekkel rendelkező személyek a készüléket nem használhatják, kivéve, ha a biztonságukért felelős személy felügyel rájuk vagy a biztonságukért felelős személytől utasításokat kapnak arra vonatkozóan, hogyan kell a készüléket használni.
- Használat előtt a készüléket rendesen össze kell állítani.
- Ellenőrizze, hogy a csatlakozó aljzat és a hálózati dugó illeszkednek-e egymáshoz.
- A hálózati csatlakozó dugót soha ne fogja meg vizes kézzel.
- Működés közben soha ne hagyja a készüléket felügyelet nélkül.
- A készüléket soha ne húzza vagy emelje a kábelnél fogva.
- A készülék használata potenciálisan nyirkos helyeken (pl. fürdő) tilos.
- Ezt a készüléket csak szárazon használja, nedves körülmények között nem szabad használni és tárolni.
- A készüléket tisztántartás végett ne mártsa vízbe vagy ne tisztítsa vízsugárral.
- Mielőtt a tartályt üríti, kapcsolja ki a készüléket és a dugót húzza ki a csatlakozó aljzattól.
- Az érvényes szabványoknak nem megfelelő hosszabbító kábelek, összekötő idomok és adapterek használata tilos.
- Gondosan ellenőrizni kell, hogy a villamos kábel, a ház vagy a készülék részei nem károsodottak-e, ha igen, akkor semmi esetre sem szabad használni a készüléket és az ügyfélszolgálatnál javíttatni kell.
- A készüléket sík alapon állítsa fel.
- A készüléket soha ne használja megfelelő szűrő nélkül.
- Ne használjon agresszív oldó- vagy tisztítószer.
- A motortetőt kizárólag száraz törlővel tisztítsa.
- Se vizet, se más folyadékot ne szívjon fel.
- Parazsat vagy könnyen meggyulladó anyagokat, pl. robbanékony, mérgező vagy egészségre ártalmas anyagokat nem szabad felszívni.
- Nedvesen ne használja és ne tárolja a készüléket: ha a készüléket nem használja, tárolja száraz helyen vagy épületben.
- Szervizelést és javításokat csak szakképzett személyzet végezhet, hogy a készülék károsodása megelőzhető legyen. A készülék meghibásodott alkatrészeit csak eredeti alkatrészekkel szabad kicserélni.
- Minden karbantartás, tisztítás, szűrőcsere előtt és használat után kapcsolja ki a készüléket és húzza ki a hálózati csatlakozó dugót. Ne hagyja a készüléket felügyelet nélkül, gyermekek vagy cselekedeteiért felelni nem tudó személyek közelében.

## 2. Rendeltetészerű használat



Ez a készülék otthoni használatra szolgál. Kizárólag hideg hamu felszívására tervezték, nem alkalmas olajtűzelésű kazánokhoz és olajtűzelésű kályhákhoz és semmiképp sem vakolat- vagy cementporhoz.

## 3. Műszaki adatok

Modell	CAS 600 EU
Hálózati feszültség / frekvencia	230 V~ 50 Hz
Névleges teljesítmény	600 Watt
Védelmi fokozat / 	IPX0 / II
Szívás teljesítmény	15 kPa / 150 mbar
A csatlakozókábel hosszúsága	4 m
Nyomástartály térfogata	12 l
Súly (nettó)	~ 2,6 kg
Cikkszám	68522

#### 4. Az elektromos hamuszívó előkészítése és használata

Helyezze a készüléket vízszintes felületre.

Győződjön meg arról, hogy az (E) szűrő a helyén van.

Az acélcsővet dugja a megfelelő (H) helyzetbe.

**Mielőtt felszívna a hamut, bizonyosodjon meg arról, hogy a hamu hideg és már nincs benne parázs.**

**Soha ne ürítse a tartályt gyúlékony tartályba és ellenőrizze, hogy a hamu kihűlt.**

Ha a hamu szívására szolgáló Flex-tömlő használat közben felmelegszik, azonnal ki kell a készüléket kapcsolni és le kell hűteni.

A készüléket a motorfedélen található ON/OFF kapcsolóval kapcsolja be.

Szívja a hamut a fémcsövön át közvetlenül a kandallóból vagy a (fa- vagy pellett tüzelésű) kályhából. A szívófejet körülbelül 1 cm távolságban tartsa a hamu felett.

Használat után kapcsolja ki a készüléket és húzza ki a hálózati csatlakozó dugót.

Mihelyt elkészült a kályha vagy a kandalló tisztításával, tisztítsa meg a készüléket és a szűrőt.

Dugja a villamos kábelt a rendeltetésszerűen installált csatlakozó aljzatba és győződjön meg arról, hogy a feszültség a készüléken levő adatokkal megegyezik.

A szívóteljesítmény csökkenésénél a motort kapcsolja le a kapcsolóval.

Tisztítsa meg a szűrőt az ábrán látható módon az 5. pontban "SZÜRŐTISZTÍTÁS".

Ezután ismét kapcsolja be a készüléket és ellenőrizze a szívóteljesítményt. Mindenképp legfeljebb 2/3 kg (fa vagy pellett) hamu felszívását javasoljuk egy-egy tisztításnál.

A kályha vagy a kemence tisztítása után a készüléket és a szűrőt tisztítsa meg.

#### 5. Szűrőtisztítás

1- Szerelje le a szűrőt

2- Mossa meg a szűrőt

3- Szárítsa meg jól a szűrőt, mielőtt ismét beszerelné.

A szűrő tisztítása után ellenőrizze, hogy alkalmas-e a további használatra. Sérülés vagy törés esetén cserélje ki eredeti szűrővel.

**FIGELEM! Minden tisztítás vagy karbantartás előtt húzza ki a dugót a csatlakozó aljzatból.**

#### 6. Garancia

Ezt a berendezést a legmodernebb módszerek szerint gyártottuk és ellenőriztük. Az értékesítő garanciát nyújt a kifogástalan anyagra és hibamentes elkészítésre a mindenkori ország törvényes előírásai szerint, amelyben a berendezést vásárolják. A garancia ideje a vásárlás napjától kezdődik az alábbi feltételek szerint:

A garancia ideje alatt minden olyan hibát a költségek térítése nélkül megszüntetünk, amely anyag- vagy gyártási hibára visszavezethető. A reklamációkat közvetlenül annak megállapítása után jelenteni kell.

A garanciaigény a vevő vagy harmadik személy általi beavatkozás esetén megszűnik. Azok a károk, amelyeket szakszerűtlen bánásmód és kezelés, helytelen felállítás vagy tárolás, szakszerűtlen csatlakoztatás vagy telepítés vagy vis major vagy egyéb külső befolyás okozott, nem esnek a garanciális teljesítés alá.

A gyorsan kopó alkatrészek nem esnek a garancia alá. Minden alkatrészt a legnagyobb gondossággal és nagy értékű anyagok felhasználásával gyártunk, és hosszú élettartamra vannak tervezve. A kopás azonban függ a használat jellegétől, annak intenzitásától és a karbantartási időközöktől. Ebben a használati utasításban található telepítési és karbantartási útmutatók betartása ezért döntően hozzájárul a kopó alkatrészek élettartamához.

Reklamációk esetén fenntartjuk a jogot a hibás részek javítására, pótlására vagy a berendezés cseréjére. A kicserélt alkatrészek a mi tulajdonunkba kerülnek. Kártérítési igények ki vannak zárva, amennyiben a károkat szándékosan okozták vagy a gyártó súlyos gondatlanságából fakadnak.

További igények a garancia alapján nem állnak fenn. A vásárlónak a garancia igényét a vásárlást bizonyító nyugta bemutatásával kell igazolnia. A garancia igényt abban az országban lehet érvényesíteni, ahol a berendezést megvásárolták.

**Különleges útmutatások:**

1. Ha az Ön berendezése már nem működik jól, először azt vizsgálja meg, hogy kezelési hiba történt-e vagy olyan ok áll fenn, amely nem vezethető vissza a berendezés meghibásodására.
2. Amennyiben meghibásodott berendezését javítani hozza vagy beküldi, mindenképp mellékelje az alábbi dokumentumokat:
  - Nyugta a vásárlásról
  - A fellepett hiba leírása (egy lehetőleg pontos leírás megkönnyíti a jó ütemű javítást).
3. Mielőtt meghibásodott berendezését javítani hozná vagy küldené, távolítson el, kérjük, minden pótlólag hozzáillesztett alkatrészt, amelyek a berendezés eredeti állapotában nem voltak meg. Ha a berendezés visszajuttatásánál ilyen alkatrész hiányozna, azért nem vállalunk felelősséget.

## 7. Szerviz

Garanciális igények vagy működési zavarok esetén keresse fel a vásárlás helyét.

Szükség esetén az aktuális kezelési útmutató pdf-változatát a [service@tip-pumpen.de](mailto:service@tip-pumpen.de) e-mail címen igényelheti.



### Csak EU-országok számára.

Elektromos készüléket soha ne dobjon a háztartási hulladék közé!

A 2012/19/EU számú, az elektromos és elektronikai berendezések hulladékaival foglalkozó EU-irányelv és annak a nemzeti jogba való átültetése alapján az elhasznált elektromos berendezéseket külön kell gyűjteni és gondoskodni kell róla, hogy a környezetvédelmi előírásoknak megfelelő újrahasznosításra kerüljenek. Ezzel kapcsolatos kérdéseivel keresse meg a hulladék ártalmatlanításával foglalkozó helyi vállalkozást.



Vážený zákazníku,

Blahopřejeme vám k zakoupení nového zařízení CROSS TOOLS!

Jako každý z našich výrobků, je i tento vyroben na základě nejnovějších výsledků technických znalostí. Výroba a montáž stroje probíhá na základě nejmodernější techniky čerpadel s použitím nejspolehlivějších elektrických, resp. elektronických součástí, což zaručuje vysokou kvalitu a dlouhou životnost zakoupeného zařízení. Přečtěte si pozorně uživatelský návod. Po jeho přečtení budete schopni využít veškerých technických předností výrobku. Vysvětlující obrázky jsou umístěny v příloze na konci uživatelského návodu. Přejeme vám hodně úspěchů s novým zařízením.

## Obsah

1.	Všeobecné bezpečnostní pokyny	1
2.	Technické údaje	2
3.	Oblast použití	3
4.	Rozsah dodávky	3
5.	Elektrická přípojka	3
6.	Instalace a použití vysavače CAS 600 EU	3
7.	Záruka	4
8.	Objednání náhradních dílů	5
9.	Servis	5

## 1. Všeobecné bezpečnostní pokyny

Pozorně si, prosím, přečtěte návod k použití a obeznamte se s ovládacími prvky a korektním používáním tohoto produktu. Neručíme za škody, které vzniknou v důsledku nerespektování pokynů a předpisů uvedených v tomto návodu k použití. Na škody v důsledku nerespektování pokynů a předpisů uvedených v tomto návodu k použití se nevztahují poskytovaná záruční plnění. Řádně si uschovejte tento návod k použití a při prodeji zařízení nezapomeňte jej k němu přiložit.

Osoby neseznámené s obsahem tohoto návodu k použití nesmějí tento přístroj používat.

Přístroj nesmí používat děti.

Přístroj mohou používat osoby se sníženými fyzickými, smyslovými nebo duševními schopnostmi nebo nedostatkem zkušeností a/nebo znalostí, pokud jsou pod dozorem nebo pokud byly o bezpečném použití přístroje poučeny a rozumějí souvisejícím rizikům. Děti si nesmějí hrát s přístrojem. Přístroj a jeho přípojovací vedení je třeba umístit mimo dosah dětí.

Je-li síťové přívodní vedení tohoto přístroje poškozené, musí ho vyměnit výrobce nebo pracovník jeho servisu nebo podobně kvalifikovaná osoba, aby nedošlo k ohrožení.

Čištění a údržbu zařízení nemají provádět děti bez dozoru.

- Součásti balení mohou být nebezpečné. Uchovávejte je stranou od dětí, jiných osob a zvířat.
- Nezvedejte a netahejte přístroj nikdy za přívodní síťový kabel.
- Stavte přístroj pouze na rovnou plochu.
- Před použitím musí být přístroj řádně sestaven.
- Zapojte přístroj pouze pokud údaje na štítku souhlasí s napětím v síti.
- Zkontrolujte, zda je zásuvka a zástrčka stejného provedení.
- Nesahejte na zásuvku mokřými rukami.
- Při použití prodlužovacího kabelu se ujistěte, že je vhodný pro toto použití a odpovídá bezpečnostním normám.
- Pečlivě zkontrolujte, zda jsou přívodní kabel i ostatní díly přístroje nepoškozeny. Při zjištěném poškození přístroj v žádném případě nepoužívejte a zajistěte odbornou opravu.
- Každé použití přístroje v rozporu s návodem k používání je nepřijatelné.

**Nevysávat saze a hořlavé materiály!**

Nepoužívejte nikdy vysavač bez originálního filtru.

**Po každém použití vysavače vyčistit filtr dle kapitoly 6.3 návodu k používání.**

- Při zapnutém přístroji dbát na to, aby se sací koncovka nedostala do blízkosti očí, úst a uší.
- Zapnutý přístroj nenechávejte nikdy bez dozoru.
- Tento přístroj používejte pouze v suchém prostředí. Ve vlhkém prostředí se přístroj nesmí používat.
- Nenasávejte vodu ani jiné kapaliny.
- Nenasávejte žhavý popel nebo lehce zápalné materiály jako jsou výbušné, jedovaté a zdraví škodlivé látky.
- Než začnete vysávat popel, musíte se přesvědčit, zda je dostatečně vychladlý a neobsahuje žádné žhavé zbytky. To můžete zjistit tak, že kovovým předmětem popel před použitím vysavače rozhrabete. Ze studeného popela nesmí vycházet žádné zjizvitelné teplo.
- Během vysávání kontrolujte nepřetržitě vysavač a sací hadici na zahřátí.
- Pokud se během vysávání sací hadice ohřeje, okamžitě vypněte vysavač a nechte vychladnout. Nevyprazdňujte vysavač do hořlavých nádob.
- Po vysávání vysavač vyprázdněte a vyčistěte.
- Před každou údržbou, čištěním, výměně filtru a po každém použití vytáhněte zástrčku ze zásuvky. Nenechávejte vysavač bez dozoru v blízkosti dětí a osob neobeznámených s jeho provozem.
- Při čištění přístroj neponořujte do vody ani nemyjte proudem vody.
- Víko motoru, povrch a nádobu čistěte výhradně navlhčeným hadrem.
- Nepoužívejte žádná agresivní rozpouštědla a čisticí prostředky.
- Před vyprázdněním nádoby vypněte přístroj a vytáhněte zástrčku.
- Pokud přístroj delší dobu nepoužíváte, uskladněte jej v suchých prostorách.
- Opravy a údržbu smí provádět pouze kvalifikovaný personál. Vadné díly lze vyměnit pouze za originální.

Bezpodmínečně dodržujte upozornění a pokyny označené následujícími symboly:



Nerespektování tohoto pokynu je spojeno s ohrožením osob a/nebo materiálními škodami.



Opomenutí pokynů uvedených v tomto návodu k použití znamená nebezpečí zasažení elektrickým proudem, což může způsobit poranění a/nebo hmotné škody.

Zkontrolujte přepravní poškození zařízení. V případě poškození musíte uvědomit maloprodejce okamžitě - nejpozději ale v průběhu 8 dnů od data koupě.

**2. Technické údaje**

Model	CAS 600 EU
Síťové napětí/frekvence	230 V~ 50 Hz
Jmenovitý výkon	600 wattů
Druh krytí / Třída ochrany <input type="checkbox"/>	IPX0 / II
Sací výkon	15 kPa / 150 mbaru
Průtok vzduchu	22 l/s
Délka přípojného kabelu	4 m
Délka sací hadice	1 m
Délka kovové koncovky	20 cm
Průměr kovové koncovky	3,4 cm
Objem nádoby	12 l
Hmotnost (netto)	ca. 2,6 kg
Rozměr (délka x hloubka x výška)	26 x 26 x 36 cm
Číslo sortimentní položky	68522

### 3. Oblast použití

Tento produkt je určen k soukromému využití v domácnostech, nikoli ke komerčním či průmyslovým účelům.

Tento produkt byl vyvinut výhradně k vysávání studeného dřevěného popele z kamen, grilů a krbů.  
**Není určen pro olejová kamna a kotle ani k vysávání zbytků omítek a cementového prachu.**

### 4. Rozsah dodávky

Součástí dodávky tohoto výrobku jsou níže uvedené položky:

Jeden vysavač, jedna kovová sací hadice, jedna kovová koncovka hadice, jeden filtr, jeden návod k používání.

Původní obal uchovejte pokud možno až do uplynutí záruční lhůty. Zajistěte likvidaci balícího materiálu v souladu s předpisy o ochraně životního prostředí.

### 5. Elektrická přípojka

Zařízení je vybavené síťovým přípojným kabelem a síťovou zástrčkou. Síťový přípojný kabel a síťovou zástrčku smí vyměňovat pouze odborný personál, čímž se vyhnete zbytečným ohrožením. Vysavač nikdy nepřenášejte za síťový přípojný kabel a tento kabel nikdy nepoužívejte k vytahování síťové zástrčky ze zásuvky. Chraňte síťový přípojný kabel a síťovou zástrčku před teplem, olejem a ostrými hranami.



Dostupné síťové napětí musí vyhovovat hodnotám, jež jsou uvedené v technických údajích. Zařízení smíte používat pouze v rozsahu výkonu, který je uvedený na výrobním štítku.



Před každým použitím proveďte vizuální kontrolu zařízení. Platí to především pro síťový přípojný kabel a síťovou zástrčku. Dbejte na pevné dotažení všech šroubů a na nezávadný stav všech přípojek. Nikdy nepoužívejte poškozené zařízení. V případě poškození musí zařízení prověřit odborný servis.

### 6. Instalace a použití vysavače CAS 600 EU

Věnujte pozornost obrázkům v úvodu tohoto návodu k používání. Písmena v následujícím textu označená závorkami se vztahují k těmto obrázkům.

#### 6.1. Instalace CAS 600 EU

Předtím, než budete moci vysavač popele použít, musíte jej několika jednoduchými úkony zkompletovat:

- Postavte zařízení na rovnou plochu.
- Otevřete nádobu vysavače **(I)** sejmutím horního víka **(Abb.1-3 a Abb. 6)**
- Vyjměte z nádoby filtr, sací hadici a kovovou koncovku.
- Namontujte filtr **(E)**, na přírubu víka s motorem rovnoměrným tlakem.
- Nasadte víko s motorem **(A)** znovu na kovovou nádobu **(I)** a uzavřete vysavač dle **Abb.4 a Abb.5**. Dbejte, aby víko s motorem dosedlo dokonale na nádobu vysavače.
- Namontujte sací hadici **(C)** na sací otvor ve víku s motorem tak, že jeden konec hadice zasunete do otvoru **(H)** a lehkým pootočením zajistíte.
- Nyní nasadte kovovou koncovku **(D)** na druhý konec sací hadice.
- Váš vysavač je připraven k provozu!

## 6.2. Použití CAS 600 EU



Nikdy nevysávat horký popel! Teplota < 40°C. Při vyšších teplotách hrozí nebezpečí požáru!

Nevysávat saze a hořlavé materiály! Během vysávání nepřetržitě kontrolovat sací hadici a vysavač na změnu teploty. Pokud se během vysávání teplota zvýší, okamžitě vysavač vypnout a nechat ochladit.

Nevyprazdňujte vysavač nikdy do hořlavých nádob!

**Po každém použití vysavač vyprázdnit a vyčistit!**



Doporučujeme na jedno použití vysát max. 2-3 kg popele (ze dřeva a pelet).

Nepoužívejte vysavač nikdy na vysávání zbytků omítek a cementového prachu!

- Zapojte přívodní kabel vysavače pouze do řádně namontovaných zásuvek a přesvědčte se, že údaje na štítku zařízení souhlasí s napětím v zásuvce. Dbejte, aby vypínač na víku s motorem (**B**) byl v poloze „0“.
- Zapněte přístroj pomocí vypínače (**B**) na víku s motorem (poloha „I“).
- Vysávejte popel (ze dřeva a pelet) pomocí kovové koncovky přímo z krbu nebo kamen. Držte koncovku ve vzdálenosti asi 1 cm od popele.
- Po použití vypněte vysavač a vytáhněte zástrčku ze zásuvky.
- Jakmile dokončíte vysávání krbu nebo kamen, vyčistěte přístroj a vyprázdněte nádobu vysavače (do nehořlavé nádoby)
- **Při poklesu sací schopnosti vypněte vysavač a proveďte vyčištění filtru dle bodu 6.3 kapitoly „Čištění filtru“. Opět vysavač zapněte a zkontrolujte sací schopnost.**



**POZOR! Před každým čištením nebo údržbou musí být vytažena zástrčka ze zásuvky!**

## 6.3. Čištění filtru

Filtr vysavače CAS 600 EU můžeme podle stupně znečištění čistit několika způsoby:

- Sejměte nejdříve víko s motorem (**A**) z vysavače (**I**)(**Abb.1-3 a Abb. 6**).
- Demontujte filtr (**E**).
- K povrchovému očištění poklepejte filtrem o tvrdou podložku. Touto metodou se dají rychle odstranit hrubé nečistoty a váš vysavač je během několika vteřin znovu připraven k použití.
- Filtr můžete vyčistit také za použití stlačeného vzduchu. Zbavte filtr nejdříve hrubých nečistot a pak jej vyfoukejte směrem zevnitř ven.
- Při silném znečištění je také možné vymýt filtr vodou. V takovém případě dbejte, aby byl filtr před zpětnou montáží a použitím vysavače dokonale suchý.



Po vyčištění filtru jej zkontrolujte, zda není někde poškozen a dá se nadále používat. V opačném případě jej nahraďte novým originálním filtrem.

## 7. Záruka

Výroba a kontrola zakoupeného zařízení proběhla využitím nejmodernějších metod. Prodejce vám poskytne záruku na bezvadné materiály a výrobu dle platných právních nařízení dané země, kde jste si zařízení zakoupil/a. Záruční doba začíná dnem zakoupení výrobku a řídí se následujícími podmínkami:

Odstraníme veškeré závady bez úhrady nákladů, které vznikly vadným materiálem nebo zaviněním výroby. Závady ohlašujte neprodleně hned po jejich zjištění.

Záruční práva zanikají v případě zákroku třetí osoby. Škody vzniklé neodborným zacházením, nesprávným postavením, skládkou, neodborným zapojením či instalací, nebo byly zaviněny příčinou vis major, resp. dalším vnějším vlivem, nespádají pod povinnosti záručního práva.

Na díly podléhající opotřebení se záruka nevztahuje!

Naše firma vyrábí veškeré součástky s maximální pečlivostí a používá k výrobě vysoce hodnotné materiály, plánované na dlouhou životnost. K opotřebením však přesto může dojít kvůli způsobu a intenzitě použití, záleží také na periodicitě údržby. Dodržování instrukcí pro instalaci a údržbu uváděných v tomto uživatelském návodu rozhodujícím způsobem přispívá k prodloužení životnosti dílů čelícím intenzivnímu opotřebením.

Pro případy reklamace si firma vyhrazuje právo na opravu či náhradu vadných dílů resp. na výměnu celého zařízení. Vyměněné díly se stávají majetkem naší firmy.

Firma výhradně odmítá nároky vůči odškodnění pokud jsou škody způsobeny záměrně resp. je zaviněno hrubou nebalostí uživatele.

Další nároky vůči odškodnění na základě záruky se neuplatňují. Zákazník musí předložit při nároku uplatnění záruky doklad prokazující zakoupení výrobku. Nároky vztahující se na záruku se uplatňují v zemi, kde bylo zařízení zakoupeno.

#### Speciální rady:

1. V případě, že nebudete spokojeni s funkcí vašeho zařízení, se nejprve přesvědčte, jestli chybu zavinila nevhodná obsluha, nebo existuje důvod, který se nedá odvodit na porouchání zařízení.
2. V případě, že k nám budete zařízení dopravovat nebo posílat do opravy, rozhodně k němu přiložte následující dokumenty:
  - Doklad o zakoupení
  - Specifikace chyby ( přesný popis závady ve velké míře usnadní nalezení chyby a urychlí opravu).
3. Než k nám vaše zařízení pošlete, nebo dopravíte, odstraňte z něho veškeré dodatečně osazené díly, které nepatří k originálnímu vybavení zařízení. Za ztrátu dodatečně osazených dílů naše firma neodpovídá.

## 8. Objednání náhradních dílů

Náhradní díly si nejrychleji a nejvýhodněji můžete objednat na naši domovské stránce: [www.tip-pumpen.de](http://www.tip-pumpen.de), kde najdete komplexní nabídku internetového obchodu, a kliknutím si zde můžete snadno vyřídít objednávku. Kromě objednávání zboží zde ještě sdílíme informace s našimi zákazníky a nabízíme zajímavé tipy vztahující se na naše výrobky a jejich příslušenství, prezentujeme zde i naše nová zařízení, poskytujeme informace o aktuálních trendech a inovacích z oblasti technologie čerpadel.

## 9. Servis

V případě uplatňování záručních nároků anebo při poruchách se obraťte, prosím, na vašeho prodejce.

Aktuální návod k obsluze v podobě PDF souboru si můžete v případě potřeby vyžádat na e-mailové adrese: [service@tip-pumpen.de](mailto:service@tip-pumpen.de).



**Pouze pro země EU.**

Elektrické přístroje nikdy neodkládejte do komunálního odpadu!

Na základě směrnice EU číslo 2012/19/EU o odpadních elektrických a elektronických zařízeních a na základě zpracování do národní legislativy musí být použítá elektrická zařízení shromažďována odděleně a je nutné zabezpečit, aby tato zařízení byla recyklována v souladu s předpisy o ochraně životního prostředí. V souvislosti s dalšími dotazy kontaktujte místní organizace zabývající se likvidací odpadu.

Înainte de punerea în funcțiune vă rugăm să citiți în mod obligatoriu instrucțiunile de utilizare!

Stimate Cumpărător,

Vă felicităm pentru cumpărarea noului dumneavoastră echipament CROSS TOOLS!

Așa cum sunt toate produsele noastre, și acesta a fost confecționat pe baza celor mai noi cunoștințe tehnice existente. Fabricarea și montarea utilajului a avut loc pe baza celei mai moderne tehnici din domeniul pompelor, utilizând cele mai fiabile componente electrice și mecanice, astfel încât sunt garantate durata lungă de viață și calitatea înaltă a produsului final. Pentru a putea beneficia de toate avantajele tehnice ale produsului, citiți cu atenție instrucțiunile de utilizare. Figurile explicative se află la sfârșitul instrucțiunilor de utilizare, în anexă.

Vă dorim să vă bucurați de noul dumneavoastră aparat.

## Cuprins

1. Indicații generale de siguranță .....	1
2. Utilizare conform destinației .....	2
3. Date tehnice .....	2
4. Pregătirea și utilizarea aspiratorului de cenușă electric .....	3
5. Curățarea filtrului .....	3
6. Garanția .....	4
7. Service .....	4



### 1. Indicații generale de siguranță

Vă rugăm să citiți cu grijă aceste instrucțiuni de utilizare și să vă familiarizați cu elementele de comandă și utilizarea corectă a acestui produs. Nu suntem responsabili pentru pagubele produse ca urmare a nerespectării instrucțiunilor și prescripțiilor acestui manual de utilizare. Pagubele produse ca urmare a nerespectării instrucțiunilor și prescripțiilor acestui manual de utilizare nu sunt acoperite de garanție. Păstrați cu grijă acest manual și predați-l împreună cu aparatul în cazul în care îl dați altcuiva.

Persoanele care nu sunt familiarizate cu conținutul acestor instrucțiuni de utilizare nu au permisiunea de a folosi aparatul.

Nu este permisă utilizarea dispozitivului de către copii.

Dispozitivului poate fi utilizată de persoane cu deficiențe psihice, senzoriale sau mentale sau cu experiență și cunoștințe reduse, dacă sunt supravegheate sau au fost instruite cu privire la utilizarea sigură a aparatului și dacă au înțeles pericolele ce rezultă de aici. Copii nu au voie să se joace cu aparatul. Aparatul și cablul său de racordare nu trebuie ținut la îndemâna copiilor.

În cazul în care cablul de legătură la rețea al acestui aparat se deteriorează, trebuie înlocuit de producător, de serviciul de asistență pentru clienți al acestuia sau de o persoană calificată, pentru a se evita eventualele situații periculoase.

- Controlați aparatul înainte fiecărei utilizări.
- Componentele ambalajului pot fi periculoase, așadar nu le țineți la îndemâna copiilor, persoanelor care nu sunt conștiente de acțiunile lor sau animalelor.
- Orice utilizare a aparatului într-un mod care nu este descris în acest manual poate fi periculoasă și ca urmare trebuie evitată.
- În timp ce aparatul este în funcțiune, aveți deosebită grijă ca duza de aspirare să nu atingă părți sensibile ale corpului, cum ar fi ochii, gura sau urechile.
- Racordați aparatul numai dacă tensiunea de la rețea corespunde cu tensiunea de pe plăcuța tip a aparatului.
- Dacă se folosesc cabluri electrice prelungitoare, asigurați-vă întotdeauna că sunt corespunzătoare cu aplicația respectivă.
- Copiii și persoanele care nu sunt familiarizate cu conținutul acestui Manual de utilizare nu le este permis să utilizeze acest aparat. Copii trebuie supravegheați, pentru a vă asigura că nu se joacă cu acest aparat. Prescripțiile valabile în diverse țări limitează vârsta de utilizare și trebuie respectate obligatoriu.

- Persoanelor cu capacități fizice, senzoriale sau intelectuale limitate nu le este permis să utilizeze aparatul; pentru aceasta trebuie supravegheați de persoanele responsabile cu siguranța lor sau instruiți de către aceștia în legătură cu modul de utilizare al aparatului.
- Înainte de utilizare, aparatul trebuie asamblat corect cu toate componentele.
- Verificați dacă priza și ștecherul se potrivesc.
- Nu cuplați niciodată ștecherul de rețea cu mâinile umede.
- Nu lăsați niciodată nesupravegheat aparatul aflat în funcțiune.
- Nu trageți sau ridicați niciodată aparatul de cablul de alimentare.
- Utilizarea aparatului în spații care pot fi umede (de ex. în baie) este interzisă.
- Utilizați acest aparat numai în spații uscate; nu îl utilizați sau depozitați în spații umede.
- Pentru a curăța aparatul, nu îl scufundați în apă și nu folosiți jet de apă.
- Înainte de a goli containerul, opriți aparatul și scoateți ștecherul din priză.
- Utilizarea cablurilor prelungitoare, a pieselor de racordare și adaptoarelor care nu corespund standardelor în vigoare este interzisă.
- Verificați cu grijă dacă sunt deteriorate cablul de alimentare, carcasa sau alte componente ale aparatului; dacă da, nu utilizați sub nici o formă aparatul și încredințați reparațiile atelierului de service.
- Așezați aparatul pe o suprafață plană.
- Nu utilizați niciodată aparatul fără filtrul potrivit.
- Nu utilizați solvenți sau soluții agresive pentru curățat.
- Curățați capacul motorului doar cu o lavetă uscată.
- Nu aspirați nici apă, nici alte fluide.
- Nu aspirați jar sau materiale ușor inflamabile, ca de ex. explozive, otrăvitoare sau care pot dăuna sănătății.
- Nu utilizați sau depozitați în spații umede: când nu utilizați aparatul, depozitați-l într-un loc uscat sau în spații închise.
- Lucrările de service sau reparații pot fi efectuate numai de către personal calificat, pentru a se evita pericolele. Piese defecte ale aparatului pot fi înlocuite numai cu piese originale.
- Înainte de orice lucrare de întreținere, curățare sau schimbare de filtru și după utilizare, opriți aparatul și scoateți ștecherul din priză. Nu lăsați aparatul nesupravegheat ori la îndemâna copiilor sau persoanelor care nu sunt conștiente de acțiunile lor.



## 2. Utilizare conform destinației



Acest aparat este destinat uzului privat. Este proiectat exclusiv pentru aspirarea cenușii reci; nu este adecvat pentru cazane de termoficare cu păcură sau sobe cu păcură, și în nici un caz pentru praf provenit de la tencuială sau ciment.



## 3. Date tehnice

Model	CAS 600 EU
Tensiune / frecvență rețea alimentare	230 V~ 50 Hz
Putere nominală	600 Watt
Clasa de protecție /	IPX0 / II
Admisie performanță	15 kPa /150 mbar
Cablu de racordare lung	4 m
Volumul recipientului	12 l
Greutate (netă)	~ 2,6 kg
Articol nr.	68522



#### 4. Pregătirea și utilizarea aspiratorului de cenușă electric

Așezați aparatul pe o suprafață plană.

Asigurați-vă că filtrul (E) se găsește în poziția corespunzătoare.

Introduceți țeava de oțel în racordul corespunzător (H).

**Înainte de a aspira cenușă, asigurați-vă că cenușa este rece și că nu mai conține jar.**

**Nu goliți containerul într-un recipient inflamabil și verificați dacă cenușa este rece.**

Dacă furtunul flexibil pentru cenușă se încălzește în timpul utilizării, opriți imediat aparatul și lăsați-l să se răcească.

Porniți aparatul de la întrerupătorul PORNIT/OPRIT de pe capacul motorului.

Aspirați cenușa prin țeava de oțel direct din șemineu sau sobă (încălzită cu lemn sau pelete). Țineți duza de aspirare la cca. 1 cm distanță deasupra cenușii.

După utilizare, opriți aparatul și scoateți ștecherul din priză.

Imediat ce ați încheiat curățarea cuptorului sau șemineului, curățați aparatul și filtrul.

Introduceți cablul de alimentare într-o priză instalată corect și asigurați-vă că tensiunea de la rețea corespunde cu tensiunea nominală a aparatului.

Dacă puterea de aspirație scade, opriți motorul de la întrerupător. Când motorul este în repaus total, și curățați filtrul după cum se arată la punctul 5 "CURĂȚAREA FILTRULUI".

După aceea, reporniți aparatul și verificați puterea de aspirație. În orice caz, recomandăm aspirarea a maxim 2/3 kg cenușă (din lemn sau pelete) la fiecare curățare.

După curățarea cuptorului sau șemineului, curățați aparatul și filtrul.



#### 5. Curățarea filtrului

1- Demontați filtrul

2- Spălați filtrul

3- Lăsați filtrul să se usuce bine, înainte de a-l reasambla.

După curățarea filtrului, verificați dacă se mai poate folosi. În cazul deteriorării sau ruperii, înlocuiți-l cu un filtru original.

**ATENȚIE! Înainte de fiecare operație de curățare sau întreținere, ștecherul trebuie scos din priză.**





## 6. Garanția

Acest echipament a fost fabricat și verificat conform celor mai moderne metode. Comerciantul oferă o garanție referitoare la materialele ireproșabile și fără defecte, conform legislației statului în care este comercializat produsul. Durata garanției începe din data cumpărării în condițiile de mai jos:

Pe durata garanției înlăturăm în mod gratuit toate acele defecțiuni care se datorează defectelor de material sau de fabricație. Reclamațiile trebuie depuse imediat după stabilirea defectului.

Garanția încetează în cazul intervențiilor efectuate de cumpărător sau de o terță persoană. Daunele provenite din manipularea și operarea lipsită de profesionalitate, instalarea sau depozitarea incorectă, respectiv datorate racordării sau amplasării defectuoase, precum și cele provocate de cazurile de vis major și de alți factori externi, nu cad sub incidența garanției.

Părțile supuse uzurii ca nu sunt acoperite de garanție. Toate piesele sunt fabricate cu cea mai mare atenție și utilizând materiale de mare valoare, fiind proiectate să aibă o durată lungă de viață. Uzura depinde însă de caracteristicile și intensitatea modului de utilizare, precum și de regularitatea întreținerii. Respectarea îndrumărilor de instalare și întreținere din prezentele instrucțiuni de utilizare contribuie în mod decisiv la prelungirea duratei de viață a pieselor supuse uzurii.

În cazul reclamațiilor ne rezervăm dreptul de a repara sau înlocui piesele defecte, sau de a schimba echipamentul. Piesele înlocuite devin proprietatea noastră.

Cererile de despăgubire sunt excluse în cazul în care daunele au fost provocate în mod intenționat sau din neglijența gravă a fabricantului.

Pe baza garanției alte solicitări nu pot exista. Solicitățile cumpărătorului privind serviciile garanțiale trebuie susținute prin prezentarea chitanței de cumpărare, ca dovadă. Solicitarea serviciilor garanțiale este valabilă numai în țara în care a fost cumpărat echipamentul.

### Instrucțiuni speciale:

1. Dacă echipamentul dumneavoastră nu mai funcționează corect, verificați întâi dacă este vorba de o eroare de mânuire, sau există cumva alt motiv care nu presupune defectarea echipamentului.
2. Dacă aduceți sau trimiteți la reparat un echipament defect, anexați neapărat următoarele documente:
  - Chitanța de cumpărare
  - Descrierea defectului (o descriere cât mai exactă ușurează și grăbește repararea).
3. Înainte de a aduce sau trimite echipamentul la reparat, vă rugăm să îndepărtați toate piesele montate ulterior și care nu existau în starea originală a echipamentului. Dacă în momentul returnării echipamentului va lipsi vre-o astfel de piesă, nu ne asumăm nici un fel de responsabilitate pentru ele.



## 7. Service

Pentru reclamații în garanție sau deranjamente, vă rugăm să vă adresați vânzătorului dumneavoastră.

Instrucțiunile de utilizare pot fi solicitate ca fișier PDF prin e-mail la [service@tip-pumpen.de](mailto:service@tip-pumpen.de).



### Numai pentru țările UE

Nu evacuați aparatele electrice la gunoiul menajer!

Conform normei europene 2012/19/EU privind aparatele electrice și electronice vechi și corespondența în drept național, aparatele electrice uzate trebuie colectate separat și supuse revalorificării ecologice. Dacă există întrebări, adresați-vă unei companii locale de evacuare a deșeurilor.

**Prije upotrebe pažljivo pročitati upute za korištenje. Upute sačuvati da ih možete naknadno koristiti.**

Poštovani kupci!

Srdačne čestitke što ste kupili novi Usisavač Pepela od CROSS TOOLS!

Kao svi naši proizvodi tako je i ovaj razvijen na osnovi najnovijih tehničkih saznanja. Proizvodnja i montaža agregata se vrši na osnovi najnovije tehnike pumpi uz uporabu pouzdanih električnih, elektroničkih i mehaničkih dijelova, tako da je osigurana visoka kvaliteta i dug vijek trajanja vašega novog pumpnog agregata.

Da bi mogli iskoristiti sve tehničke prednosti Vašega agregata, molimo Vas da pažljivo pročitate upute.

Slikovito prikazana objašnjenja nalaze se kao dodatak na kraju uputa za uporabu.

Želimo Vam puno zadovoljstva pri korištenju Vašega novog agregata.

**Sadržaj**

1.	Opće sigurnosne mjere	1
2.	Namenja	2
3.	Tehnički podaci	2
4.	Priprema i Korištenje Električnog Usisavača Pepela	2
5.	Čišćenje Filtra	3
6.	Jamstvo	3
7.	Servis	3

**1. Opće sigurnosne mjere**

Pažljivo pročitate ove upute i upoznajte se sa svim elementima i pravilnom uporabom ovog proizvoda. Ne odgovaramo za štete koje bi mogle nastati uporabom ovog proizvoda suprotno uputama, propisima, kao i ovim uputstvom za korištenje. Tako nastale štete nisu pokrivena jamstvom. Sačuvajte ove upute, a kod dalje prodaje, priložite ih uz proizvod.

Osobe koje nisu upoznate sa sadržajem priručnika za uporabu ne smiju upotrebljavati ovaj uređaj.

Uređaj ne smiju rabiti djeca.

Uređaj smiju rabiti osobe sa smanjenim tjelesnim, osjetilnim ili mentalnim sposobnostima ili pomanjkanjem iskustva i/ili znanja ako su pod nadzorom ili ako su podučene o sigurnoj uporabi uređaja i razumiju opasnosti koje proizlaze iz uporabe uređaja. Djeca se ne smiju igrati uređajem. Uređaj i njegov priključni kabel valja držati dalje od djece.

Ako se ošteti mrežni priključak ovog uređaja, moraju ga zamijeniti proizvođač ili njegova servisna služba ili slično kvalificirana osoba kako bi se izbjegle opasnosti.

Na navode i upute sa slijedećim simbolima, obratite posebnu pozornost:

- Kontrolirajte uređaj prije svake upotrebe.
- Ambalaža može biti opasna, stoga držati dalje od dosega djece, drugih osoba koje nisu svjesne svojih djela kao i od životinja.
- Svaki način korištenja uređaja koji nije opisan u ovom napatku može biti opasan te ga stoga treba izbjegavati.
- Za vrijeme rada uređaja strogo paziti da se usisna puhaljka ne drži na osjetljivom dijelu tijela kao što su oči, usta ili uši.
- Uređaj uključiti samo onda ako se napon na označnoj pločici podudara s naponom mreže.
- Ukoliko se koriste električni produžni kablovi, potrebno je uvijek utvrditi jesi li su oni prikladni za korištenje.
- Djeca i osobe koje nisu upoznate s ovim uputama o korištenju ne smiju koristiti ovaj uređaj. Djecu je potrebno nadzirati kako bi bili sigurni da se ne igraju s uređajem. U raznim zemljama važeći propisi ograničavaju dob korisnika. Tih se propisa obavezno treba pridržavati.
- Osobe s ograničenim psihičkim, senzornim ili duševnim sposobnostima ne smiju koristiti uređaj osim ako ih nadgleda osoba zadužena za njihovu sigurnost ili ako su od nadležne osobe dobile napatku kako koristiti uređaj.
- Prije korištenja uređaj se mora ispravno sastaviti sa svim dijelovima
- Provjerite odgovaraju li utičnica i utikač uređaja jedno drugom
- Utikač nikada ne dodirivati vlažnim rukama
- Nikada ne ostavljati uređaj koji radi bez nadzora.
- Nikad ne vući ili dizati uređaj za kabel
- Korištenje uređaja u potencijalno vlažnim prostorijama (npr. u kupaonici) je zabranjeno.
- Ovaj uređaj koristiti samo u suhom prostoru; uređaj se ne smije koristiti u mokroj ili vlažnoj okolini
- Prilikom čišćenja ne uranjati uređaj u vodu niti ga čistiti pod mlazom vode

- Prije pražnjenja spremnika isključite uređaj i izvucite utikač iz utičnice.
- Korištenje produžnih kabela, spojnice ili adaptera koji ne odgovaraju važećim normama je zabranjeno.
- Provjerite pažljivo jesu li oštećeni električni kabel, kućište ili drugi dijelovi uređaja; ukoliko jesu, nipošto ne koristite uređaj nego ga odnesite na popravak u servis.
- Uređaj postavite na ravnu podlogu.
- Nikad ne koristite uređaj bez odgovarajućeg filtra.
- Ne koristiti agresivna otapala ili sredstva za čišćenje.
- Poklopac motora čistite isključivo suhom krpom.
- Ne usisavajte vodu niti druge tekućine.
- Ne usisavajte žar ili lako zapaljive materijale kao što su eksplozivni, otrovni ili materijali opasni za zdravlje.
- Kada se ne koristi, uređaj spremite na suho mjesto.
- Servisiranje i popravke smije izvoditi samo kvalificirano osoblje kako bi se izbjeglo ugrožavanje. Neispravni dijelovi uređaja smiju se zamijeniti samo originalnim dijelovima.
- Prije svakog održavanja, čišćenja, izmjene filtra te nakon korištenja isključite uređaj i izvucite utikač. Nikad ne ostavljajte uređaj bez nadzora, u blizini djece ili osoba koje nisu svjesne svojeg djelovanja.

## 2. Namjena



Ovaj uređaj namijenjen je za privatno korištenje. Proizveden je isključivo za usisavanje hladnog pepela; nije namijenjen za kotlove za grijanje na ulje i peći na loživo ulje te ni kojem slučaju za prašinu od žbuke ili cementa.

## 3. Tehnički podaci

Modell	CAS 600 EU
Napon/frekvencija	230 V~ 50 Hz
Nazivna snaga	600 Watt
Zaštita <input type="checkbox"/>	IPX0 / II
Snaga usisavanja	15 kPa / 150 mbar
Iznosprotoka zraka	22 l/s
Dužina priključnog kabla	4 m
Usisnicrijevo	1 m
Metalnimlaznicaduljina	20 cm
Metalnimlaznicapromjera	3,4 cm
Volumen spremnika	12 l
Težina (netto)	~. 2,6 kg
Dimenzije (dužina x dubina x visina)	26 x 26 x 36 cm
Broj artikla	68522

## 4. Priprema i Korištenje Električnog Usisavača Pepela

Postavite uređaj na ravnu površinu.

Uvjerite se da je filter (E) ispravno postavljen.

Stavite opet glavu motora (A) na metalni spremnik (I) i zatvorite usisavač pepela. Pritom pazite da dobro ulegne. Stavite fleksibilno crijevo (C) na priključak za usisavanje na glavi motora tako što ćete jednu stranu crijeva staviti u otvor (H) te uglaviti laganim okrećajem udesno.

Sada stavite čeličnu cijev (D) na drugi kraj fleksibilnog crijeva. Vaš usisavač pepela je spreman za rad.

Uključite električni kabel u pravilno instaliranu utičnicu i provjerite podudara li se napon s podacima na uređaju. Pazite da prekidač na poklopcu motora (B) pritom stoji na O.

**Prije usisavanja pepela morate provjeriti je li pepeo hladan i da više nema žeravice.**

**Nikad ne praznite spremnik u zapaljivu posudu i uvijek provjerite je li se pepeo ohladio.**

Ako se fleksibilno crijevo za pepeo zagrije za vrijeme korištenja potrebno je odmah isključiti uređaj i ostaviti da se ohladi.

Uključite uređaj pomoću prekidača I/O na poklopcu motora.

Usisavajte čeličnom cijevi direktno iz kamina ili peći (na drva ili pelete). Držite usisnu cijev otprilike 1 centimetar iznad pepela.

Nakon korištenja isključite uređaj i izvucite utikač iz utičnice.

Čim je čišćenje peći ili kamina završeno, očistite uređaj i filter.

U slučaju slabijeg usisavanja isključite motor na prekidaču i očistite filter kako je opisano u točki 5 „Čišćenje filtra“. Nakon toga ponovno uključite uređaj i provjerite jačinu usisavanja. Nakon čišćenja peći ili kamina očistite uređaj i filter.

## 5. Čišćenje Filtra

- 1- Izvadite filter.
  - 2- Operite filter.
  - 3- Ostavite filter da se dobro osuši prije nego ga ponovno stavite na glavu motora.
- Prije čišćenja filtra provjerite može li se i dalje koristiti. U slučaju oštećenja ili lomova zamijenite ga novim originalnim filtrom.

Mi savjetujemo da po čišćenju usišete maksimalno 2-3 kg pepela (drvo ili pelete).

**PAŽNJA! Prije svakog čišćenja ili održavanja utikač se mora izvaditi iz utičnice.**

## 6. Jamstvo

Ovaj agregat je proizveden i ispitan najmodernijim metodama. Kupac je njime sebi priuštio besprijekorni materijal i izvedbu bez greške te jamstvo prema propisima zemlje kupca. Vrijeme jamstva počinje teći datumom prodaje, prema slijedećim uvjetima:

Tijekom jamstvenog perioda će svi nedostaci koji se mogu pripisati materijalu ili izvedbi/proizvodnji biti otklonjeni bez ikakve naplate (besplatno). Reklamacije treba dostaviti odmah nakon konstatiranja nedostatka.

Jamstvena obveza nestaje nakon zahvata kupca ili treće osobe na proizvodu. Štete nastale uslijed nestručnog rukovanja ili posluživanja, uslijed pogrešnog postavljanja ili skladištenja, uslijed nestručne instalacije ili priključivanja, ili uslijed više sile i sličnih vanjskih uvjeta, ne spadaju u jamstvene obveze. Svi dijelovi su proizvedeni iz visokovrijednih materijala s najvećom pažnjom i koncipirani su za dug vijek trajanja. Kvar je ipak ovisan o načinu korištenja, intenzitetu korištenja i intervala održavanja. Poštovanje uputa za instalaciju i održavanje u ovim uputama odlučujuće utječe na dug vijek trajanja potrošnih dijelova. Mi pridržavamo pravo kod reklamacija defektne dijelove popraviti ili zamijeniti ili agregat zamijeniti.

Zamijenjeni dijelovi postaju naše vlasništvo.

Obveza nadoknade šteta je isključena, ukoliko se ne radi o gruboj nemarnosti ili grešci proizvođača.

Nema nikakvih daljih jamstvenih obveza. Jamstvena obveza je kupcu predočena predajom računa. Ovo jamstvo je važeće u zemlji gdje je agregat kupljen.

### Posebne napomene:

1. Ukoliko Vaš uređaj više ne funkcionira ispravno, molimo Vas da prvo provjerite da li se radi o grešci posluživanja ili o uzroku koji se ne može pripisati defektu uređaja.
2. Ukoliko vaš defektni uređaj donesete ili ga pošaljete na popravak, priložite molimo Vas slijedeće podloge:
  - račun
  - opis nastalog kvara (točan opis olakšava popravak)
3. Prije nego što donesete uređaj na popravak ili ga pošaljete, molimo Vas odstranite sve dodatne dijelove koji ne spadaju u originalno stanje uređaja. Ukoliko to ne učinite, a pri vraćanju uređaja takvi dijelovi budu nedostajali, ne preuzimamo za to nikakvu odgovornost.

## 7. Servis

U slučaju jamstvenih zahtjeva i smetnji pri radu, obratite se na prodajno mjesto.

Aktualni priručnik za uporabu u obliku PDF datoteke možete po potrebi naručiti e-poštom na adresi: [service@tip-pumpen.de](mailto:service@tip-pumpen.de).



### Samo za zemlje EU

Električni uređaj nikada ne bacajte među otpad iz domaćinstva!

Prema Europskoj direktivi 2012/19/EU koja se bavi otpadom električnih i elektronskih uređaja i njenoj interpretaciji u međunarodno pravo istrošene električne uređaje treba prikupiti i pobrinuti se da se recikliraju na način koji odgovara propisima zaštite okolice. Za pitanja u vezi ovoga obratite se mjesnom poduzeću koji vrši neutralizaciju otpada.









T.I.P. Technische Industrie Produkte GmbH  
Siemensstraße 17  
D-74915 Waibstadt / Germany  
Tel.: +49 (0) 7263 / 91 25 0  
Fax.: +49 (0) 7263 / 91 25 85  
<http://www.crosstools.de>

CROSS TOOLS und das CROSS TOOLS LOGO sind eingetragene Markenzeichen der T.I.P. Technische Industrie Produkte GmbH

CROSS TOOLS and the CROSS TOOLS LOGO are registered trademarks of T.I.P. Technische Industrie Produkte GmbH / Germany