

# Situo 1 A/M io



- DE ANLEITUNG
- EL ΕΓΧΕΙΡΙΔΙΟ
- TR TALİMATLAR
- BG НАРЪЧНИК
- AR التعليمات



100% recycled paper



**DE** Mit der Fernbedienung Situo 1 A/M io können Sie eine Gruppe mit einer oder mehreren io-homecontrol®-Anwendungen bedienen.

## 1. Sicherheit und Haftung

### 1. 1. Haftung

Der Benutzer muss diese Anleitungen aufbewahren. Jede Missachtung dieser Anweisungen und jede nicht bestimmungsgemäße Verwendung des Produkts ist untersagt und führt zum Ausschluss jeglicher Haftungs- und Gewährleistungsansprüche gegenüber Somfy. Dieses Somfy-Produkt muss von einem Fachmann für Gebäudeautomation installiert werden. Der Installateur muss sich außerdem an die Normen und Vorschriften des Installationslandes halten und die Kunden darüber informieren, was bei der Benutzung und Wartung des Produkts zu beachten ist. Vor der Installation muss die Kompatibilität dieses Produkts mit den dazugehörigen Ausrüstungs- und Zubehörteilen geprüft werden. Bei Fragen zur Installation dieses Produkts und für weiterführende Informationen wenden Sie sich bitte an Ihren Somfy-Ansprechpartner oder besuchen Sie unsere Website [www.somfy.com](http://www.somfy.com).

### 1. 2. Sicherheitshinweise

Bei Verwendung mit einem Antrieb beachten Sie auch die Anleitungen des Antriebs. Dieses Produkt darf nicht im Freien installiert und verwendet werden. Bewahren Sie das Produkt außerhalb der Reichweite von Kindern auf. Verwenden Sie zur Reinigung des Produkts keine Scheuer- oder Lösungsmittel. Setzen Sie das Produkt keinen Stößen aus und lassen Sie es nicht fallen. Bringen Sie es nicht in Kontakt mit brennbaren Stoffen, Wärmequellen, Feuchtigkeit und Spritzwasser. Tauchen Sie es nicht in Flüssigkeiten.

### ⚠️ Ⓞ️ Ⓜ️ Warnung

Dieses Produkt enthält eine Knopf-Batterie. Batterien nicht verschlucken: Verschluckte Batterien können innerhalb von 2 Stunden zu chemischen Verätzungen mit Todesfolge führen. Wird eine Batterie in eine Körperöffnung eingeführt oder bestehen diesbezüglich Zweifel, wenden Sie sich umgehend an einen Arzt. Bewahren Sie (neue und gebrauchte) Batterien außerhalb der Reichweite von Kindern auf. Verwenden Sie das Produkt nicht mehr, wenn sich das Batteriefach nicht schließen lässt, und bewahren Sie es außerhalb der Reichweite von Kindern auf. Es besteht Explosionsgefahr und brennbare Flüssigkeiten oder Gase können aus der Batterie austreten, wenn sie auf hohe Temperaturen (heißer Ofen, Feuer) erhitzt, gequetscht, durchschnitten oder einem extrem niedrigen Luftdruck ausgesetzt wird. Nicht wiederaufladbare Batterien dürfen nicht wiederaufgeladen werden.

## 2. Situo 1 A/M io im Detail (Abbildung A)

- ⓐ Aufnahme der Wandhalterung
- ⓑ Taste AUF/Einschalten/Öffnen
- ⓒ Taste STOP/my
- ⓓ Taste AB/Ausschalten/Schließen
- ⓔ LEDs Statusanzeige der Tastenbetätigung und der Auto/Manu Auswahl
- ⓕ Auto/Manu Wahlschalter (A/M)
- ⓖ PROG-Taste
- ⓗ Wahlschalter autonomer Sondermodus
- ⓘ Wandhalterung

## 3. Installation

### 3. 1. Hinzufügen/Entfernen einer Situo 1 A/M io-Fernbedienung (Abbildung B)

- Einlernen der ersten Fernbedienung: siehe Gebrauchsanleitung für den Antrieb oder den io-Empfänger. Situo 1 A/M io in einer Anwendung hinzufügen oder löschen:
  - Bei einer Fernbedienung, die bereits in der Anwendung eingelernt ist:
    - Drücken Sie (ca. 2 s) auf die PROG-Taste, bis die Anwendung eine kurze Auf-/Ab-Bewegung durchführt.
  - Auf Situo 1 A/M io, der hinzugefügt oder gelöscht werden soll:
    - Drücken Sie kurz die PROG-Taste: Die Anwendung bestätigt mit einer kurzen Auf-/Ab-Bewegung, Situo 1 A/M io ist hinzugefügt oder entfernt.

### 3. 2. Befestigung (Abbildung C)

Dieses Produkt darf maximal in einer Höhe von 2 m installiert werden.

- Entfernen Sie die Schutzfolie von der Klebefläche an der Rückseite der Wandhalterung.
- Bringen Sie die Wandhalterung auf einer glatten, sauberen und trockenen Fläche an. Drücken Sie sie fest an, damit sie gut klebt.
- Platzieren Sie Situo 1 A/M io auf der Wandhalterung.

**EL** Το τηλεχειριστήριο Situo 1 A/M io επιτρέπει τον έλεγχο μιας ομάδας με ένα ή περισσότερα μοτέρ ή δέκτες τεχνολογίας io-homecontrol®.

## 1. Ασφάλεια και ευθύνη

### 1. 1. Ευθύνη

Τα εγκυρίδια η μη τήρηση των οδηγιών αυτών ή η χρήση του προϊόντος πέραν του πεδίου εφαρμογής του, διαφορετικά καθίσταται άκυρη η εγγύηση και απαλλάσσεται η Somfy από κάθε ευθύνη. Το παρόν προϊόν Somfy πρέπει να εγκατασταθεί από επαγγελματία μηχανισμών κίνησης και αυτοματισμών κατοικιών. Ο τεχνικός εγκατάστασης πρέπει, επίσης, να συμμορφώνεται με τους κανόνες και τη νομοθεσία που ισχύουν στη χώρα εγκατάστασης και να ενημερώνει τους πελάτες του για τις συνθήκες χρήσης και συντήρησης του προϊόντος. Πριν από οποιαδήποτε εγκατάσταση, ελέγξτε τη συμβατότητα αυτού του προϊόντος με τους σχετικούς εξοπλισμούς και πρόσθετα εξαρτήματα. Σε περίπτωση αμφιβολίας κατά την εγκατάσταση αυτού του προϊόντος και/ή αν επιθυμείτε συμπληρωματικές πληροφορίες, συμβουλευτείτε αρμόδιο άτομο επικουρούμενης της Somfy ή επισκεφθείτε τον ιστότοπο [www.somfy.gr](http://www.somfy.gr).

### 1. 2. Οδηγίες ασφαλείας

Σε περίπτωση που χρησιμοποιηθεί με κάποιο μοτέρ, ανατρέξτε και στις οδηγίες του μοτέρ. Μην εγκαθιστάτε και μην χρησιμοποιείτε το προϊόν σε εξωτερικό χώρο. Μην αφήνετε το προϊόν σε σημείο όπου μπορεί να υπάρχουν παιδιά. Μην χρησιμοποιείτε διαβρωτικά προϊόντα ή διαλυτικά για να το καθαρίσετε. Μην εκθέτετε το προϊόν σε χτυπήματα ή πτώσεις, σε εύφλεκτα υλικά ή πηγή θερμότητας, υγρασία, εκτοξεύσεις υγρού, και μην το βυθίζετε.

### ⚠️ Ⓞ️ Ⓜ️ Προειδοποίηση

Το προϊόν αυτό περιέχει μια μπαταρία πλακάε. Η κατάποση της μπαταρίας απαγορεύεται: κίνδυνος πρόκλησης χημικών εγκαυμάτων σε λιγότερο από 2 ώρες. Σε περίπτωση εισαγωγής της μπαταρίας σε κάποιο μέρος του σώματος ή σε περίπτωση αμφιβολίας, καλέστε αμέσως ένα γιατρό. Διατηρείτε τις μπαταρίες (καινούργιες ή άδειες) και το προϊόν μακριά από παιδιά. Αν η θήκη μπαταριών δεν κλείνει πλέον, μην χρησιμοποιήσετε το προϊόν και φυλάξτε το μακριά από παιδιά. Κίνδυνος έκρηξης, διαρροής υγρού ή εύφλεκτων αερίων από την μπαταρία, σε περίπτωση που εκτεθεί σε υψηλή θερμοκρασία (ζεστό φούρνος, φωτιά), συνθλιβεί, κοπεί ή υποβληθεί σε πολύ χαμηλή πίεση αέρα. Οι μη επαναφορτιζόμενες μπαταρίες δεν πρέπει να επαναφορτίζονται.

## 2. Situo 1 A/M io αναλυτικά (Σχήμα A)

- ⓐ Υποδοχή επιτοίχιας βάσης
- ⓑ Πλήκτρο Άνοδος/Αναμια/Άνοιγμα
- ⓒ Πλήκτρο STOP/my
- ⓓ Πλήκτρο Κάθοδος/Σβήσιμο/Κλείσιμο
- ⓔ Ενδεικτικές λυχνίες παθητικού πλήκτρων και επιλογής Αυτόματης/Χειροκίνητης λειτουργίας
- ⓕ Επιλογέας Αυτόματης/Χειροκίνητης λειτουργίας (A/M)
- ⓖ Κομπι PROG
- ⓗ Διακόπτης επιλογής ειδικής αυτόνομης λειτουργίας
- ⓘ Επιτοίχια βάση.

## 3. Εγκατάσταση

### 3. 1. Προσθήκη/Διαγραφή τηλεχειριστηρίου Situo 1 A/M io (Σχήμα B)

- Για την καταχώριση του πρώτου χειριστηρίου: ανατρέξτε στο εγκυρίδιο του μοτέρ ή του δέκτη io.  
Για την προσθήκη ή τη διαγραφή του Situo 1 A/M io από ένα μοτέρ ή δέκτη τεχνολογίας io:
  - Στο μεμονωμένο χειριστήριο που είναι ήδη συζευγμένο με το μοτέρ τεχνολογίας io:
    - Πατήστε (περίπου 2 δευ.) το κομπι PROG., έως ότου το μοτέρ τεχνολογίας io κάνει μια κίνηση πάνω κάτω.
  - Στο Situo 1 A/M io προς προσθήκη ή διαγραφή:
    - Πατήστε σύντομα το κομπι PROG: το μοτέρ τεχνολογίας io κάνει μια κίνηση πάνω κάτω, το Situo 1 A/M io προστίθεται ή διαγράφεται.

### 3. 2. Στερέωση (Σχήμα C)

- Αφαιρέστε τη μεμβράνη προστασίας του αυτοκόλλητου στην πίσω πλευρά της επιτοίχιας βάσης.
- Στερεώστε την επιτοίχια βάση σε επίπεδη, καθαρή και στεγνή επιφάνεια. Πιέστε για να κολληθεί καλά.
- Τοποθετήστε το Situo 1 A/M io στη βάση.

**TR** Situo 1 A/M io uzaktan kumandası, bir veya daha fazla io-homecontrol® uygulamasından oluşan tek bir grubun kontrol edilmesini sağlar.

## 1. Güvenlik ve sorumluluk

### 1. 1. Sorumluluk

Bu kılavuzlar kullanıcı tarafından muhafaza edilmelidir. Bu talimatlarla uyulmaması veya ürünün amacı dışında kullanılması yasaktır ve Somfy'nin sorumluluğunun ve garantisinin sona erdiği anlamına gelir. Bu Somfy ürünü, bu tür mekanizmalar ve ev otomasyonu konusunda uzman biri tarafından monte edilmelidir. Tesisatçı montajın gerçekleştirileceği ülkede geçerli olan normlara ve yasalara uymalı ve ürünün kullanım ve bakım şartları konusunda müşterilerini bilgilendirmelidir. Montaj öncesi bu ürünün ilgili donanımlarla ve aksesuarlarla uyumunu kontrol ediniz. Bu ürünün montajı sırasında bir tereddüt oluşması halinde ve/veya daha fazla bilgi gerektiğinde bir Somfy yetkilisine başvurunuz veya [www.somfy.com](http://www.somfy.com) adresindeki internet sitemizi ziyaret ediniz.

### 1. 2. Güvenlik talimatları

Bir motorla birlikte kullanılması halinde, söz konusu motorun kullanım talimatlarını da mutlaka dikkate alınız. Ürünü dış mekana monte etmeyiniz veya dış ortamda kullanmayınız. Ürünü çocukların erişebileceği bir ortamda bırakmayınız. Temizleme sırasında herhangi bir aşındırıcı ürün veya bir solvent kullanmayınız. Ürünü darbelere veya düşmelere karşı koruyunuz, yanıcı maddelere veya bir ısı kaynağına, neme, sıvı sıçramalarına maruz bırakmayınız, içine su kaçmasına meydan vermeyiniz.

### ⚠️ Ⓞ️ Ⓜ️ Uyarı

Bu üründe bir düğme pil mevcuttur. Pili yutmayınız: kimyasal etkiler nedeniyle dahili yanıklara ve 2 saat içinde ölüme neden olabilir. Pilin vücuda nüfuz etmesi veya nüfuz ettiğine dair şüphelenilmesi durumunda hemen bir doktora başvurunuz. Pilleri (boşalmış veya yeni) ve ürünün kendisini çocukların erişemeyeceği bir yerde saklayınız. Pili yuvasının kapağının kapanmaması halinde ürünü kesinlikle kullanmayınız ve çocukların erişiminden uzakta tutunuz. Pilin çok yüksek sıcaklıklara (soba, fırın) maruz bırakılması, ezilmesi, kesilmeye çalışılması veya çok düşük de olsa basınç uygulanması halinde patlama tehlikesi, zararlı sıvı sızıntısı veya alev alan gaz kaçağı oluşması mümkündür. Şarj edilemeyen pilleri şarj etmeye kalkmayınız.

## 2. Ayrıntılarla Situo 1 A/M io (Şekil A)

- ⓐ Duvar destek yuvası
- ⓑ Yukarı / Çalıştırma / Açma tuşu
- ⓒ STOP / my tuşu
- ⓓ Aşağı / Söndürme / Kapatma tuşu
- ⓔ Tuşlara basma ve Auto/Manu seçme gösterge ışıkları
- ⓕ Auto/Manu (A/M) seçici
- ⓖ PROG tuşu
- ⓗ Özel bağımsız mod seçici
- ⓘ Duvar desteği.

## 3. Montaj

### 3. 1. Situo 1 A/M io uzaktan kumandasının eklenmesi/kaldırılması (Şekil B)

- İlk kumandayı kaydetmek için: motorun veya io alıcısının kılavuzuna bakınız.  
Bir uygulamaya Situo 1 A/M io eklemek veya uygulamadan kaldırmak için:
  - Uygulamaya ilişkilendirilmiş bireysel kontrol kumandası:
    - Uygulama bir ileri-geri hareketi yapıncaya kadar kumandanın PROG. tuşuna basınız (= 2 sn).
  - Situo 1 A/M io üzerinde, ilave ediniz veya kaldırınız:
    - PROG. tuşuna kısa süreli basınız: uygulama kapanır açılır ve Situo 1 A/M io eklenmiş veya kaldırılmış olur.

### 3. 2. Sabitleme (Şekil C)

- Bu ürün 2 m'den yüksekçe monte edilmemelidir.
  - Duvar desteğinin arkasındaki yapışkanlı koruyucu filmi çıkarınız.
  - Duvar desteğini düz, temiz ve kuru bir yüzeye sabitleyiniz. İyice yapışması için üzerine bastırınız.
  - Situo 1 A/M io'yu braketle yerleştiriniz.

**BG** Дистанционното управление Situo 1 A/M io позволява управлението на група от един или повече уреди със системата io-homecontrol®.

## 1. Сигурност и отговорност

### 1. 1. Отговорност

Настоящите указания трябва да се пазят от потребителя. Неспазването на тези указания или използването на изделието извън неговото предназначение е забранено и води до изключване на отговорността и отпадане на гаранцията на Somfy. Това изделие на Somfy трябва да бъде инсталирано от специалист в областта на моторизацията и автоматизацията на дома. Монтажникът трябва също така да спазва стандартите и действащото законодателство в държавата на монтаж и да информира клиентите си за условията на употреба и поддръжка на изделието. Преди монтаж проверете съвместимостта на това изделие със съответното оборудване и аксесоари. Ако имате съмнения относно монтажа на това изделие и/или за получаване на допълнителна информация, обърнете се към лицето на контакти със Somfy или посетете адрес [www.somfy.com](http://www.somfy.com).

### 1. 2. Указания за безопасност

В случай на употреба с двигател, вж. също указанията в настоящия документ. Това изделие не трябва да се монтира нито да се използва на открито. Не оставяйте изделието в близост до деца. При почистване да не се използват абразивни продукти нито разтворители. Не излагайте изделието на удари или падания, запазили материали или източници на топлина, влага, пръски от течности, не го потапяйте в течност.

### ⚠️ Ⓞ️ Ⓜ️ Внимание

Това изделие съдържа плоска батерия тип „копче“. Батерията не трябва да се погълща: риск от потенциални фатални химични изгаряния за по-малко от 2 часа: в случай на попадане на батерията в част от тялото или в случай на съмнение, незабавно се свържете с лекар. Пазете батериите (нови и използвани) и изделието далеч от деца. Ако отделението за батерията спре да се затваря, спрете да използвате изделието и го пазете далеч от деца. Опасност от взрив, изтичане на запалими течности или газове от акумулаторната батерия, ако се съхранява при висока температура (гореща фурна, огън), както и ако е смачкана, нарязана или подложена на изключително ниско въздушно налягане. Батерия за еднократна употреба не трябва да се презареждат.

## 2. Situo 1 A/M io в детайли (Фигура A)

- ⓐ Поставяне на стойката за стена
- ⓑ Бутон Нагоре / Включване / Отваряне
- ⓒ Бутон STOP / моят
- ⓓ Бутон Надолу / Изключване / Затваряне
- ⓔ Светлинни индикатори при натискане на бутоните и избор на автоматичен/ръчен режим
- ⓕ Селектор за избор на автоматичен/ръчен режим (A/M)
- ⓖ Бутон ПРОГРАМИРАНЕ
- ⓗ Селектор на автономен специфичен режим
- ⓘ Стойка за стена.

## 3. Монтаж

### 3. 1. Добавяне/премахване на дистанционно управление Situo 1 A/M io (Фигура B)

- За запазване на първата команда: вж. ръководството на двигателя или приемника io.  
За добавяне или изтриване на Situo 1 A/M io към или от приложение:
  - Отделна команда, вече свързана с приложението:
    - Натиснете (= 2 сек) на бутона ПРОГРАМИРАНЕ до възвратно-постъпателно движение на приложението.
  - Добавяне или изтриване на Situo 1 A/M io:
    - Натиснете за кратко бутона ПРОГРАМИРАНЕ: приложението извършва възвратно-постъпателно движение, добавя се или се изтрива Situo 1 A/M io.

### 3. 2. Монтаж (Фигура C)

- Това изделие не трябва да се монтира на височина над 2 метра.
  - Отстранете защитното фолио от лепилото на гърба на стойката за стена.
  - Прикрепете стойката за стена към плоска, чиста и суха повърхност. Натиснете за оптимално залепване.
  - Поставете Situo 1 A/M io в стойката за стена.

**AR** يسمح جهاز التحكم عن بُعد A/M io Situo 1 تطبيق واحد أو أكثر من تطبيقات io-homecontrol®.

## ١- المسؤولية والمسؤولية

### ١-١-١- المسؤولية

يجب أن يحتفظ المستخدم بنشرة التعليمات هذه. يحذر القيام بأي استخدام خارج نطاق التطبيق المحدد من قبل سوففي، حيث قد يؤدي ذلك الأمر إلى إلغاء سوففي من المسؤولية واستبعاد الضمان، وكذلك في حال عدم مراعاة أي من التعليمات الواردة في نشرة التعليمات هذه. يجب تركيب منتج سوففي هذا من قبل أخصائي في الإثمنة والتشغيل الآلي للمنزل. كما يجب على أخصائي التركيب احترام المعايير والتشريعات السارية في بلد التركيب، وإبلاغ الزبون بشروط استخدام المنتج وصيانتته. قبل أي تركيب، التأكد من توافق المنتج مع المعدات والأكسسوارات المرتبطة به. في حالة وجود شكوك أثناء تركيب هذا المنتج و/أو للحصول على معلومات إضافية، قم بالاتصال بممثل Somfy أو بزيارة الموقع الإلكتروني [www.somfy.com](http://www.somfy.com).

### ٢-١- تعليمات السلامة

في حالة الاستخدام في وجود محرك، راجع أيضًا الإرشادات الخاصة بهذا المحرك. لا تركيب المنتج أو تستخدمه بالخارج. لا تترك المنتج في متناول الأطفال. لا تستخدم منتجات خشنة أو منيابت لتنظيف المنتج. احفظ المنتج دائمًا من السقوط والصدمات، والتعب، والغمر بالماء.

### ⚠️ Ⓞ️ Ⓜ️ تحذير

يحتوي هذا المنتج على بطارية زرارية. لا ينبغي ابتلاع البطارية: خطر التعرض إلى حروق كيميائية بالغة في أقل من ساعتين، في حالة ادخال البطارية في أي جزء من أجزاء الجسم، أو في حالة الشك، اتصل بالطبيب على الفور. ينبغي إبقاء البطاريات (الجديدة والمستعملة) والمنتج بعيدًا عن متناول الأطفال. إذا لم يتم إغلاق صندوق البطارية، تتوقف عن استخدام المنتج، واحتفظ بالمنتج بعيدًا عن متناول الأطفال. خطر حدوث انفجار، أو تسرب غازات سائلة أو قابلة للاشتعال من البطارية؛ إذا تم الاحتفاظ بها في درجة حرارة عالية (فرن ساخن، نار)، أو السحق، أو القطع، أو حال التعرض لضغط هواء منخفض للغاية. لا يجوز شحن البطاريات غير القابلة للشحن.

## ٢- Situo 1 A/M io بالتفصيل (الشكل أ)

- ⓐ مبيت دعامة الحائط
- ⓑ زر فوق/الإضاءة/الفتح
- ⓒ زر إيقاف (stop) و my الوضعية المفضلة
- ⓓ زر تحت/الطفيء/الغرق
- ⓔ أضواء تنشيط الأزرار، ومؤشر تحديد الوضع التلقائي/اليدوي
- ⓕ زر اختيار الوضع التلقائي/اليدوي (A/M)
- ⓖ الزر PROG
- ⓗ محدد الوضع التلقائي المختار
- ⓘ دعامة الحائط.

## ٣- التركيب

### ١-٣- إضافة/إزالة جهاز التحكم عن بُعد Situo 1 A/M io (الشكل ب)

- لتسجيل الأمر الأول: راجع إلى نشرة تعليمات المحرك أو جهاز الاستقبال io.  
إضافة أو إزالة Situo 1 A/M io إلى أو من أحد التطبيقات:
  - على زر التحكم الفردي المرتبط سابقًا بالتطبيق:
    - اضغط (= ٢ ثوان) على زر البرمجة الخاص به PROG. حتى يقوم التطبيق بالذهاب والإياب.
  - للإضافة أو الإزالة من Situo 1 A/M io:
    - قم بضغط سريع على زر PROG الخاص به: سيقوم التطبيق بالتحرك للأعلى والأسفل، وتم إضافة أو إزالة Situo 1 A/M io.

### ٢-٣- الربط (الشكل ج)

- يجب تركيب هذا المنتج على ارتفاع أعلى من ٢ متر.
  - قم بإزالة غشاء الوقاية اللاصق في واجهة خلفية دعامة الحائط.
  - ثبت دعامة الحائط على سطح مستو ونظيف وجاف. اضغط للحصول على لصق مثالي.
  - ضع Situo 1 A/M io على دعامة التثبيت.

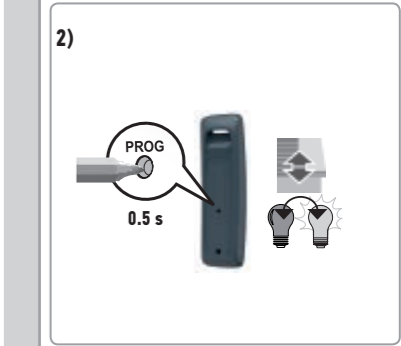
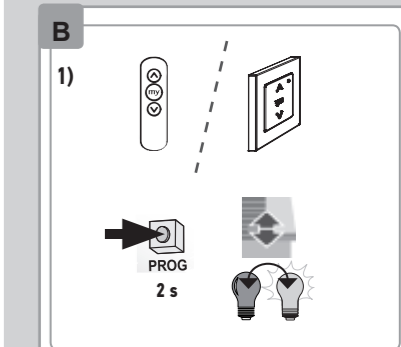
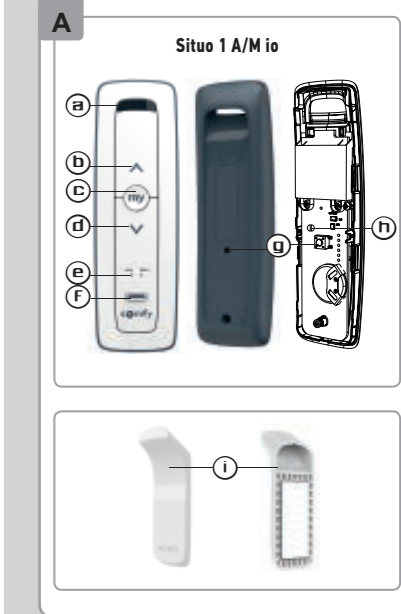

### DE 3.3. Bei autonomer Anwendung (nicht Somfy) (Abbildung D)

- Führen Sie dieses Verfahren nur zur Ansteuerung autonomer Anwendungen einer Partnermarke aus (nicht Somfy).
- Schrauben Sie die Abdeckung der Fernbedienung ab.
- Überprüfen Sie den aktuellen Modus:** Stellen Sie **kurz** einen Kontakt zwischen den 2 Kontaktf lächen (2 Halbkreise neben der Taste Prog) her.
  - LED leuchtet durchgehend = Standardmodus (autonomer Modus für Somfy-Anwendungen aktiviert).
  - LED blinkt = autonomer Sondermodus aktiviert.
- So wechseln Sie den Modus:** Stellen Sie für ca. 2 s einen Kontakt zwischen den 2 Kontaktf lächen her, bis die LED wechselt: Sie zeigt den neuen Modus an.
- Schrauben Sie die Abdeckung wieder an.

#### 4. Bedienung

##### 4.1. Tasten (Abbildung E)

- Je nach gesteuerter Anwendung haben diese Tasten folgende Bedeutung:
- ▲: AUF/Einschalten/Öffnen
  - ▼: AB/Ausschalten/Schließen

##### 4.2. Taste STOP/my (Abbildung F)

- Drücken Sie **kurz** die Taste **my**, um die Aktivierung der Anwendung zu stoppen.
- Wenn die Anwendung gestoppt ist, drücken Sie **kurz** die Taste **my**, um die Anwendung in ihre Lieblingsposition (my) zu fahren.

##### 4.3. Einstellen, Ändern oder Löschen der Lieblingsposition (my) (Abbildung G)

- Bringen Sie die Anwendung in die gewünschte Position und drücken Sie (ca. 5 s) die Taste **my**, um diese Position als Lieblingsposition (my) einzustellen.
- Bringen Sie die Anwendung in die Lieblingsposition (my) und drücken Sie (ca. 5 s) die Taste **my**, um sie zu löschen.

##### 4.4. Betriebsartenschalter Auto/Manu (Figure H)

Um den Modus zu ändern, halten Sie die Taste gedrückt, bis sich des LEDs wechselt:

- Auto Modus (automatisch):** Die Anwendungen der Gruppen reagieren auf alle Bedieneinheiten und Sender, mit denen sie verbunden sind (spezifische und allgemeine Fernbedienungen, Zeitschaltuhren).
- Manu Modus (manuell):** Blockiert alle Befehle durch Automateinrichtungen (zentrale Hausautomatik vom Typ TaHoma, Zeitschaltuhren, Sonnenautomatik oder Sensoren), mit denen die Anwendungen der Gruppen verbunden sind.

#### 5. Tipps und Empfehlungen

Für den Austausch von verlorenen oder defekten Fernbedienungen wenden Sie sich bitte an einen Fachmann für Gebäudeautomation.

#### 6. Auswechseln der Batterie (Abbildung I)

Lesen Sie das Kapitel **Sicherheitshinweise**.

Bei Batterien falschen Typs besteht Explosionsgefahr.

- und 2) Schrauben Sie gemäß der Abbildung die Abdeckung der Fernbedienung ab.
- Drücken Sie die verbrauchte Batterie mit einem Kunststoffgegenstand aus ihrem Fach heraus.
- Setzen Sie eine neue Batterie vom Typ CR 2032 3 V so in die Halterung ein, dass die Seite mit dem Pluszeichen (+) sichtbar ist. Beachten Sie die Polarität. Die Anschlüsse dürfen nicht kurzgeschlossen werden. Drücken Sie die Batterie in das Fach.
- und 6) Bringen und schrauben Sie die Abdeckung wieder an.

Batterien und Akkus gehören nicht in den Hausmüll. Entsorgen Sie sie entsprechend den geltenden Vorschriften im Handel oder bei den kommunalen Sammelstellen.

Wir wollen die Umwelt schützen. Entsorgen Sie das Produkt nicht mit dem Hausmüll. Geben Sie dieses bei einer zugelassenen Recycling-Sammelstelle ab.

#### 8. Technische Daten

Frequenzband und maximale Leistung:  
868,700 MHz - 869,200 MHz e.r.p. <25 mW.  
Funkreichweite (im freien Feld, je nach Umgebung): 50 m  
Betriebstemperatur: 0 °C bis +48 °C  
Spannungsversorgung: 1 Batterie 3 V, Typ CR2032

SOMFY ACTIVITES SA erklärt hiermit, dass das in dieser Anleitung beschriebene Funkgerät alle Anforderungen der Funkgeräterichtlinie 2014/53/EU sowie die grundlegenden Anforderungen aller anderen anzuwendenden europäischen Richtlinien erfüllt. Der vollständige Text der EU-Konformitätserklärung ist unter der Internetadresse [www.somfy.com/ce](http://www.somfy.com/ce) verfügbar.

### EL 3.3. Περίπτωση αυτόνομου μοτέρ που δεν είναι της Somfy (Σχήμα D)

- Εκτελέστε αυτήν τη διαδικασία μόνο για τον έλεγχο ενός αυτόνομου μοτέρ συνεργαζόμενης εταιρείας εκτός της Somfy.
- Ξεβιδώστε το πίσω κάλυμμα του τηλεχειριστηρίου.
- Για να ενημερωθείτε για την τρέχουσα λειτουργία:** δημιουργήστε σύντομη επαφή ανάμεσα στα 2 μέρη της ζώνης που προορίζεται για την ενεργοποίηση (2 ημίκυκλια στο πλάι στο κουμπιού Prog).
- Ενδεικτική λυχνία αναμμένη σταθερά = τυπική λειτουργία (αυτόνομη λειτουργία Somfy ενεργοποιημένη).
- Ενδεικτική λυχνία αναβοσβήνει = ειδική αυτόνομη λειτουργία ενεργοποιημένη.
- Για αλλαγή της λειτουργίας:** δημιουργήστε επαφή για 2 δευτ. περίπου ανάμεσα στα 2 μέρη της ζώνης που προορίζεται για την ενεργοποίηση, μέχρι να αλλάξει η κατάσταση της ενδεικτικής λυχνίας: επισμαίνει τη νέα λειτουργία.
- Βιδώστε το πίσω κάλυμμα.

#### 4. Χρήση

##### 4.1. Πλήκτρα (Abbildung E)

- Ανάλογα με τον τύπο του μοτέρ που θέλετε να ελέγχετε:
- ▲: Άνοδος / Άναμμα / Άνοιγμα
  - ▼: Κάθοδος / Σβήσιμο / Κλείσιμο

##### 4.2. Πλήκτρο STOP/my (Σχήμα F)

- Πατήστε **στιγμιαία** το **my** για να διακοπή η ενεργοποίηση του μοτέρ ή δέκτη τεχνολογίας io.
- Αν το μοτέρ ή ο δέκτης τεχνολογίας io είναι σταματημένο/ος, πατήστε **στιγμιαία** το **my** για να το/τον ενεργοποιήσετε μέχρι την αγαπημένη θέση του(my).

##### 4.3. Καταχώριση, τροποποίηση ή διαγραφή της αγαπημένης θέσης (my) (Σχήμα G)

- Τοποθετήστε το μοτέρ ή τον δέκτη τεχνολογίας io στην επιθυμητή θέση και πατήστε (περίπου 5 δευτ.) το **my** για να το/τον καταχωρήσετε στην αγαπημένη θέση (my).
- Τοποθετήστε το μοτέρ ή τον δέκτη τεχνολογίας io στην αγαπημένη θέση (my) και πατήστε (περίπου 5 δευτ.) το **my** για να το/τον διαγράψετε.

##### 4.4. Επιλογές Αυτόματης/Χειροκίνητης Λειτουργίας (Σχήμα H)

Για αλλαγή της λειτουργίας, πατήστε παρατεταμένα το κουμπί μέχρι να αλλάξουν κατάσταση οι ενδεικτικές λυχνίες:

- Αυτόματη λειτουργία (αυτόματη):** τα μοτέρ ή οι δέκτες τεχνολογίας io των ομάδων ανταποκρίνονται σε όλα τα υπόλοιπα χειριστήρια και αισθητήρες με τα οποία είναι συζευγμένα (μεμονωμένες εντολές, γενικές εντολές, χρονοδιακόπτες).
- Χειροκίνητη λειτουργία (χειροκίνητη):** μπλοκάρει όλες τις εντολές που δίνονται από τον εξοπλισμό αυτοματισμού (χειριστήρια TaHoma, χρονοδιακόπτες, ηλιακοί αυτοματισμοί, αισθητήρες) με τον οποίο είναι συζευγμένα τα μοτέρ ή οι δέκτες τεχνολογίας io των ομάδων.

#### 5. Τεχνικές και συμβουλές

Για να αντικαταστήσετε το τελευταίο χειριστήριο που έχει χαθεί ή σπάσει, επικοινωνήστε με επαγγελματία μηχανιστών κίνησης και αυτοματισμών κατοικιών.

#### 6. Αντικατάσταση της μπαταρίας (Σχήμα I)

- Διαβάστε την ενότητα **Οδηγίες ασφαλείας**.
- Κίνδυνος έκρηξης σε περίπτωση αντικατάστασης της μπαταρίας με μπαταρία εσφαλμένου τύπου.
- Βήμα 2) Ανατρέχοντας στο σχήμα, ξεβιδώστε το πίσω κάλυμμα του τηλεχειριστηρίου.
- Πιέστε τη χρησιμοποιημένη μπαταρία για να βγει από τη θήκη της χρησιμοποιώντας ένα πλαστικό αντικείμενο.
- Τοποθετήστε μια μπαταρία CR 2032 3 V, φροντίζοντας ώστε να φαίνεται ο θετικός (+) πόλος. Τηρήστε την πολικότητα. Οι ακροδέκτες τροφοδοσίας δεν πρέπει να είναι βραχυκυκλωμένοι. Πιέστε την μπαταρία μέχρι τέρμα μέσα στη θήκη της.
- Βήμα 6) Επανατοποθετήστε και βιδώστε το πίσω κάλυμμα.

Οι μπαταρίες και οι συσσωρευτές πρέπει να διαχωρίζονται από τους άλλους τύπους απορριμμάτων και να παραδίδονται για ανακύκλωση στην τοπική υπηρεσία συλλογής απορριμμάτων.

Μερμνούμε για το περιβάλλον μας. Μην απορρίπτετε τη συσκευή με τα κοινά οικιακά απορρίμματα. Παραδώστε τα σε εξουσιοδοτημένο σημείο συλλογής για να ανακυκλωθεί.

#### 8. Τεχνικά χαρακτηριστικά

Ζώνες συκνότητων και μέγιστη χρησιμοποιούμενη ισχύς:  
868,700 MHz - 869,200 MHz e.r.p. <25 mW.  
Εμβέλεια ραδιοκυμάτων (ελεύθερο πεδίο, ανάλογα με το περιβάλλον): 50 m.  
Θερμοκρασία χρήσης: 0°C έως +48°C  
Τροφοδοσία: 1 μπαταρία τύπου CR2032, 3 V.

Με την παρούσα, η SOMFY ACTIVITES SA δηλώνει ότι ο ραδιοεξοπλισμός που καλύπτεται από αυτές τις οδηγίες συμμορφώνεται με τις απαιτήσεις της οδηγίας 2014/53/ΕΕ για το ραδιοεξοπλισμό και λοιπές ουσιαστικές απαιτήσεις των εφαρμοζόμενων ευρωπαϊκών οδηγιών. Το πλήρες κείμενο της δήλωσης συμμόρφωσης ΕΕ διατίθεται στην ιστοσελίδα [www.somfy.com/ce](http://www.somfy.com/ce).

### TR 3.3. Somfy'den başka bir bağımsız uygulama durumu (Şekil D)

- Bu işlemi sadece Somfy'nin dışında fakat işbirliği içinde çalışılan bir markaya ait bağımsız bir uygulama için gerçekleştirebilirsiniz.
- Uzaktan kumandanın arka kapağında vidaları sökünüz.
- Geçerli modu görüntülemek için:** h etkinleştirme alanındaki 2 bölüm arasına (Prog tuşunun yanındaki 2 yarım daireye) isa süreli olarak dokununuz.
  - gösterge ışığı sabit yanıyor = standart mod (Somfy marka uygulamanın bağımsız modu etkin halde).
  - gösterge ışığı yanıp sönüyor = özel bağımsız mod etkin halde.
- Mod değiştirmek için:** etkinleştirme alanındaki 2 bölüm arasına gösterge ışığının durumu değişinceye kadar yaklaşık 2 sn boyunca basınız: modun değiştiğini belirtir.
- Arka kapağı yerine takınız ve döndürerek vidalayınız.

#### 4. Kullanım

##### 4.1. Tuşları (Şekil E)

- Yönetilecek uygulama tipine göre:
- ▲: Yukarı / Çalıştırma / Açma
  - ▼: Aşağı / Durdurma / Kapatma

##### 4.2. STOP/my tuşu (Şekil F)

- Uygulamayı durdurmak için **my** tuşu üzerine **kısa süreli** basınız.
- Uygulama durdurulmuş ise, favori (my) konumunda etkinleştirmek için **kısa süreli** olarak **my** tuşuna basınız.

##### 4.3. Favori (my) konumu kaydetme, değiştirme veya silme (Şekil G)

- Uygulamayı istediğinizi konuma getirdikten sonra **my** tuşunu yaklaşık 5 saniye boyunca basılı tutarak konumun favori (my) konum olarak kaydedilmesini sağlayınız.
- Uygulamayı favori (my) konumuna getiriniz ve silmek için **my** tuşunu yaklaşık 5 saniye boyunca basılı tutunuz.

##### 4.4. Auto/Manu mod seçici Şekil H)

Mod değiştirmek için gösterge ışıkları değişinceye kadar tuşunu basılı tutunuz:

- Auto modu (otomatik):** gruplardaki ilişkilendirilmiş oldukları diğer tüm kontrol noktalarına ve sensörlere yanıt veren uygulamalar (bireysel komutlar, genel komutlar, zamanlayıcılar).
- Manu modu (manuel):** gruplardaki uygulamaların ilişkilendirildiği otomasyon cihazları (TaHoma kumandalar, zamanlayıcılar, güneş otomasyonları, sensörler) tarafından verilen tüm komutları geçersiz kılar.

#### 5. İpuçları ve tavsiyeler

Kayıbılmış veya kırılmış en son kontrol noktasının değiştirilmesi gerektiğinde, bu tür mekanizmalar ve ev otomasyonu konusunda uzman bir tesisatçıya başvurunuz.

#### 6. Pilin değiştirilmesi (Şekil I)

- Güvenlik talimatları bölümünü okuyunuz.
- Aynı özelliklere sahip olmayan bir başka pil takılması halinde patlama riski mevcuttur.
- ve 2) Şekilde gösterildiği gibi uzaktan kumandanın arka kapağını döndürerek gevşetiniz.
- Plastik bir nesne yardımıyla boşalmış pili yuvasının dışına itiniz.
- Bir CR 2032 3 V pili (+) işaretli tarafı görünür olacak şekilde yerleştiriniz. Kutupların doğru konumlandırıldığından emin olunuz. Besleme uçlarına kesinlikle kısa devre yaptırılmaması gerekir.Yeni pili yuvasının dibine doğru itiniz.
- ve 6) Arka kapağı yerine takınız ve döndürerek vidalayınız.

Lütfen kullanılan pil ve aküleri diğer tür atıklardan ayırınız ve bulunduğunuz yerdeki atık pil toplama noktalarna vererek geri dönüşümlerini sağlayınız.

Biz çevrenin korunmasını önemseyen bir kuruluşuz. Cihazı evsel atıklarla birlikte atmayın. Geri dönüştürülebilmesi için yetkili bir toplama noktasına teslim ediniz.

#### 8. Teknik özellikler

Frekans bandı ve kullanılan maksimum güç:  
868,700 MHz - 869,200 MHz p.a.r.<25 mW.  
Sinyal erişim mesafesi (açık alan, çevrenin etkilerine bağlı olmak kaydıyla): 50 m.  
Çalışma sıcaklığı: 0°C ile +48°C arası  
Güç beslemesi: CR2032, 3 V tipi 1 pil.

İşbu belge ile SOMFY ACTIVITES SA, bu talimatlar tarafından kapsanan radyo cihazının, Radio Yönergesi 2014/53/EU gerekliliklerine ve yürürlükteki Avrupa Yönergelerinin diğer zorunlu gerekliliklerine uygun olduğunu beyan eder. AB Uygunluk beyanının tam metnine [www.somfy.com/ce](http://www.somfy.com/ce) adresinden ulaşabilirsiniz.

### BG 3.3. Случай на самостоятелно приложение, различно от Somfy (Фигура Г)

- Изпълнете тази процедура само за да контролирате самостоятелно приложение на марна партньор, различна от Somfy.
- Развийте задния капак на дистанционното управление.
- За да видите режима в момента:** направете **кратък** контакт между 2 части на специалната зона за активиране (2 полукръга до бутона програмиране.).
  - Светлинен индикатор свети постоянно = стандартен режим (активиран автономен режим на марката Somfy).
  - Светлинен индикатор мига = активиран е специфичен автономен режим.
- За промяна на режим:** направете контакт за около 2 сек. между 2 части на зоната, предназначени за активирането до промяна на състоянието на светлинния индикатор: той показва новия режим.
- Поставете отново и завийте задния капак.

#### 4. Използване

##### 4.1. Бутони (Фигура Е)

- В зависимост от вида на приложението за управление:
- ▲: Нагоре / Включване / Отваряне
  - ▼: Надолу / Изключване / Затваряне

##### 4.2. Бутон STOP/my (Фигура F)

- Натиснете **за кратко** бутон **my** за спиране активацията на приложението.
- Ако приложението е спряно, натиснете **за кратко** бутон **my** за да я активирате до предпочитаната (мята) позиция.

##### 4.3. Регистриране, редактиране или изтриване на предпочитаната позиция (мята) (Фигура G)

- Поставете приложението в желаната позиция и натиснете (= 5 сек.) бутон **my** за запис на предпочитаната (мята) позиция.
- Поставете приложението в предпочитаната (мята) позиция и натиснете (= 5 сек.) бутон **my** за изтриване.

##### 4.4. Селектор режим Автоматично/Ръчно Фигура H)

За да промените режима, натиснете и задържте бутон до промяна на светлинния индикатор:

- Автоматичен режим (автоматик):** приложенията в групите отговарят на всички други контролни точки и датчици, с които са свързани (индивидуални заявки, общи заявки, таймери).
- Ръчен режим (ръчно):** блокира всички заявки, зададени от автоматизираното оборудване (контроли TaHoma, таймери, слънчеви автомати, датчици), с които приложенията в групите са свързани.

#### 5. Полезна информация и съвети

За да замените последната загубена или счупена точка на управление, свържете се със специалист по моторизация и автоматизация на домове.

#### 6. Смяна на батерията (Фигура I)

- Прочетете глава **Указания за безопасност**.
- При смяна на батерията с неправилен вид батерия съществува риск от взрив.
  - и 2) Като следвате стъпките на фигурата, развийте задния капак на дистанционното управление.
- Избугайте използваната батерия от корпуса с помощта на пластмасов предмет.
- Поставете батерия CR 2032 3 V, със страната, обозначена с (+) нагоре. Задължително спазвайте поляритета. Захранващите клеми не трябва да бъдат в положение на късо съединение. Натиснете батерията в нейния корпус.
- и 6) Поставете отново и завийте задния капак.

Уверете се, че батериите са отделени от други видове отпадъци и рециклирани чрез местната Ви система за събиране на отпадъци. Ние се грижим за околната среда. Не изхвърляйте издмелото с обичайните битови отпадъци. Изхвърлете я в оторизиран пункт за събиране за последващо рециклиране.

#### 8. Технически характеристики

Използвани честотни ленти и максимална мощност:  
868,700 MHz - 869,200 MHz p.a.r.<25 mW.  
Обхват на радиовълните (свободни полета, в зависимост от средата): 50 m.  
Температура на експлоатация: от 0°C до +48°C  
Захранване: 1 батерия тип CR2032, 3 V.

С настоящото SOMFY ACTIVITES SA декларира, че радиооборудването, предмет на настоящите указания, е в съответствие с изискванията на Директива 2014/53/ЕС за радиочестотния спектър и с другите съществени изисквания на приложимите европейски директиви. Пълният текст на ЕС декларацията за съответствие е достъпен на адрес [www.somfy.com/ce](http://www.somfy.com/ce).

### AR 3.3. حالة تطبيق مستقل غير Somfy (الشكل د)

- تنفيذ هذا الإجراء فقط للتحكم في تطبيق مستقل لعلامة تجارية لشركة أخرى بخلاف Somfy.
- قم بفتح براغي الغطاء الخلفي لجهاز التحكم عن بعد.
- لقراءة الوضع الحالي:** قم بإجراء اتصال قصير بين الجزئين من المنطقة المخصصة للتنشيط (دائرتين تصفيتين بجوار زر Prog).
- المؤشر الضوئي = مضاء وثابت = الوضع القياسي (تمكين وضع العلامة التجارية Somfy المستقل).
- المؤشر الضوئي = الوماض = الوضع المستقل المحدد نشط.
- لتغيير الوضع:** قم بإجراء اتصال بين الجزئين خلال ثانيتين تقريبًا؛ بين جزئي المنطقة المخصصة للتنشيط؛ حتى تتغير حالة لمبة البيان: إنه يشير إلى الحالة الجديدة.
- أعد وضع الغطاء الخلفي مرة أخرى وارتبط البراغي الخاصة به.

#### 4- الاستخدام

##### 4-1- الأزرار (الشكل هـ)

- وفقًا لنوع التطبيق الذي يتم توجيهه:
- ▲: فوق / الإضاءة / الفتح
  - ▼: تحت / أطفئ / أغلق

##### 4-2- زر my/STOP (الشكل و)

- اضغط لفترة قصيرة على **my** لإيقاف تفعيل التطبيق.
- إذا كان التطبيق متوقفًا، اضغط لفترة قصيرة على **my** لتفعيله حتى وضعه المفصل (my).

##### 4-3- تسجيل أو تعديل أو حذف الوضع المفضل (my) (الشكل ز)

- ضع التطبيق في الوضع المرغوب فيه ثم اضغط (= 5 ثوان) على **my** لتسجيله كوضع مفضل (my).
- ضع التطبيق في وضعه المفضل (my) واضغط (= 5 ثوان) على **my** لحذفه.

##### 4-4- زر تحديد الوضع التلقائي/ اليدوي (الشكل و)

- لتغيير الوضع، اضغط مع الاستمرار على زر حتى يتغير ضوء المؤشر:
- الوضع التلقائي (الألي): تستجيب التطبيقات الموجودة في هذه المجموعة إلى كافة نقاط التحكم والمستشعرات الأخرى التي تم ربطها بها (الأوامر الفردية، والأوامر العامة، والمؤقتات).

**الوضع اليدوي:** يُغلق كافة الأوامر التي تم إصدارها بواسطة مُعدات التشغيل الألي (أجهزة التحكم TaHoma، والمؤقتات، والتشغيل الألي بالطاقة الشمسية، والمستشعرات) التي تم ربط التطبيقات الموجودة في المجموعات بها.

#### 5- اقتراحات ونصائح

لاستبدال آخر جهاز تحكم لاسلكي مفقود أو مكسور، اتصل بأخصائي في المحركات والتشغيل الألي للمنزل.

#### 6- استبدال البطارية (الشكل ط)

اقرأ الفصل **تعليمات السلامة**.

خطر الانفجار إذا تم استبدال البطارية بنوع غير صحيح.

- الخطوة الثانية بعد اتباع الرقم، قم بفتح براغي الغطاء الخلفي لجهاز التحكم عن بعد.
- ادفع البطارية المستخدمة للخروج من الحجرة باستخدام قطعة من البلاستيك.
- قم بإدراج بطارية من نوع CR 2032 3 فولت، واجعل الوجه المكتوب عليه علامة زائد (+) مرئيًا. ينبغي مراعاة توافق القطبية. يجب ألا تكون أطراف الطاقة الكهربائية ذات دوائر قصيرة. ادفع البطارية داخل مكانها بالكامل.
- الخطوة السادسة قم بإعادة وضع الغطاء الخلفي وارتبط البراغي الخاصة به.

اعمل على فصل البطاريات عن الفايكات الأخرى والتخلص منها عن طريق التدوير من خلال النظام المحلي لجمع النفايات.

نحن نهتم ببيئتنا. لا نتخلص من جهازك مع النفايات المنزلية المعتادة. ألقه في نقطة تجميع معتمدة لإعادة تدويره.

#### 8- بيانات تقنية

نطاقات التردد والقدرة القصوى المستخدمة:  
868,700 MHz - 869,200 MHz هيرتز - 25 mW.  
نطاق اللاسلكي (مجال حر، اعتماداً على البيئة): 50 م.  
درجة حرارة التشغيل: من 0 °م إلى +48 °م  
الطاقة: بطارية واحدة من نوع CR2032، 3 فولت

بموجب هذا، تعلن SOMFY ACTIVITES SA أن هذا المنتج مطابق للمتطلبات الأساسية والتدابير اللازمة للإشادات الأوروبية المنطقية على الاتحاد الأوروبي. يمكنك الاطلاع على النص الكامل لإعلان المطابقة الموجود على موقع الإنترنت [www.somfy.com/ce](http://www.somfy.com/ce).

