



**DEUTSCH**  
**ENGLISH**  
**FRANÇAIS**  
**NEDERLANDS**

**ITALIANO**  
**SLOVENSKÝ**  
**ČEŠTINA**

**Hersteller**

Wörlein GmbH  
Gewerbestr. 12  
D 90556 Cadolzburg  
GERMANY

Tel.: +49 9103/71670  
Fax.: +49 9103/716712  
Email: [info@soundmaster.de](mailto:info@soundmaster.de)  
Web: [www.soundmaster.de](http://www.soundmaster.de)

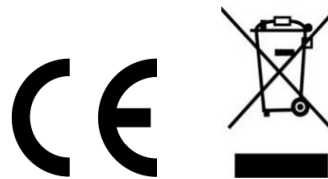

## HINWEIS ZUM UMWELTSCHUTZ



Dieses Produkt darf am Ende seiner Lebensdauer nicht über den normalen Haushaltsabfall entsorgt werden, sondern muss an einem Sammelpunkt für das Recycling von elektrischen und elektronischen Geräten abgegeben werden. Das Symbol auf dem Produkt in der Gebrauchsanleitung oder auf der Verpackung weist darauf hin

Die Werkstoffe sind gemäß Ihrer Kennzeichnung wiederverwertbar. Mit der Wiederverwendung der stofflichen Verwertung oder anderen Formen der Verwertung von Altgeräten, leisten Sie einen wichtigen Beitrag zum Schutze unserer Umwelt

Bitte fragen Sie Ihre Gemeindeverwaltung nach der zuständigen Entsorgungsstelle.

	<b>WARNUNG</b>	
<b>Gefahr elektrischer Schläge Gerät nicht öffnen!</b>		
Zur Vermeidung von Stromschlägen darf dieses Gerät nicht geöffnet werden. Es enthält keine Bauteile, die vom Benutzer gewartet oder repariert werden können, Wartungs- und Reparaturarbeiten dürfen nur von Fachpersonal ausgeführt werden.		



**Dieses Symbol zeigt an, dass im Inneren des Gerätes gefährliche Spannungen vorhanden sind, und einen Stromschlag verursachen können.**



**Dieses Symbol weist auf wichtige Bedienungs- und Wartungsanweisungen bezüglich des Geräts hin.**

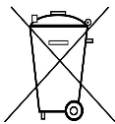

Verbrauchte Batterien sind Sonderabfall und gehören NICHT in den Hausmüll! Als Verbraucher sind Sie gesetzlich verpflichtet alle Batterien und Akkus egal ob Schadstoffe \*) enthalten oder nicht zur umweltschonenden Entsorgung zurückzugeben.

Sie können alle Batterien und Akkus bei den öffentlichen Sammelstellen in Ihrer Gemeinde oder dort unentgeltlich abgeben wo Batterien und Akkus der betreffenden Art verkauft werden.

Batterien und Akkus bitte nur in entladendem Zustand abgeben.

\*) gekennzeichnet mit **Cd = Cadmium, Hg = Quecksilber, Pb = Blei**

- Verwenden Sie nur Batterien, die frei von Quecksilber & Cadmium sind.
- Batterien dürfen nicht in die Hände von Kindern gelangen. Kinder können Batterien verschlucken. Wurde eine Batterie verschluckt, muss sofort medizinische Hilfe in Anspruch genommen werden.
- Überprüfen Sie regelmäßig die Batterien um ein Auslaufen der Batterie zu vermeiden.
- Batterien dürfen keiner Hitze (z. B. Sonnenbestrahlung), Feuer ausgesetzt werden.
- **ACHTUNG:** Explosionsgefahr bei falscher Batteriehandhabung. Nur durch denselben oder baugleichen Batterietyp ersetzen.



## WARNUNG

### VERSCHLUCKEN DER BATTERIE FÜHRT ZU VERÄTZUNGEN

Das Produkt enthält eine Knopfzellenbatterie.

Ein verschlucken dieser Batterie kann innere Verbrennungen verursachen und innerhalb von 2 Stunden zum Tode führen. Batterien dürfen nicht in die Hände von Kindern gelangen. Kinder können Batterien verschlucken. Wurde eine Batterie verschluckt, muss sofort medizinische Hilfe in Anspruch genommen werden. Wenn das Batteriefach nicht mehr ordnungsgemäß schließt, verwenden Sie das Produkt nicht weiter und halten es von Kindern fern. Wenn Sie meinen, dass Batterien verschluckt wurden oder sich in irgendeinem Körperteil befinden, suchen Sie unverzüglich medizinische Hilfe auf.

- Das Gerät ausnahmslos nur in trockenen Innenräumen betreiben.
- Niemals mit Feuchtigkeit in Verbindung bringen.
- Schützen Sie das Gerät vor tropfenden oder spritzenden Flüssigkeiten, und stellen Sie keine mit Flüssigkeit gefüllten Gefäße (z. B. Vasen) auf das Gerät.
- Betreiben Sie das Gerät nur in einem gemäßigten Klima.
- Schließen Sie das Gerät nur an eine vorschriftsmäßig installierte und geerdete Netzsteckdose an. Die Netzspannung muss mit den Angaben auf dem Typenschild des Gerätes übereinstimmen.
- Achten Sie darauf, dass im Betrieb das Netzkabel niemals nass oder feucht wird. Das Netzkabel darf nicht eingeklemmt oder anderweitig beschädigt werden.
- Der Netzstecker dient als Trennvorrichtung und muss ohne Schwierigkeiten benutzbar sein.
- Achten Sie beim Verlegen des Netzkabels darauf, dass es beim Betrieb des Gerätes nicht zu einer Stolperfalle werden kann.
- Lassen Sie beschädigte Netzstecker oder Netzkabel sofort von dem Kundenservice austauschen.
- Prüfen Sie das Gerät, das Netzkabel sowie den Netzstecker regelmäßig auf sichtbare Beschädigungen. Verwenden Sie das Gerät auf keinen Fall, wenn Sie Beschädigungen festgestellt haben.
- Benutzen Sie das Gerät nicht, wenn es Beschädigungen aufweist, wenn es heruntergefallen ist oder nicht einwandfrei funktioniert.
- Sie dürfen das Gehäuse nicht öffnen oder reparieren. In diesem Falle ist die Sicherheit nicht gegeben und die Garantie erlischt. Reparaturen sind ausschließlich durch einen Service-Center/Kundencenter auszuführen.
- Ziehen Sie bei Gewitter oder einer längerer Abwesenheit (z.B. Urlaub) den Netzstecker und entnehmen Sie ggf. die Batterien.
- Kinder sollten das Gerät nur unter Aufsicht Erwachsener betreiben.
- Lassen Sie das Gerät während des Gebrauchs nicht unbeaufsichtigt.
- Das Gerät ausnahmslos nur mit einem trockenen Abstaubtuch reinigen.
- KEINE REINIGUNGSMITTEL oder TÜCHER mit GROBEN Material verwenden!!!
- Das Gerät keiner Sonnenbestrahlung oder anderen Hitzequellen aussetzen.
- Stellen Sie das Gerät so auf, dass kein Hitzestau entstehen kann, also frei und gut belüftet.
- Achten Sie darauf, dass an den Seiten ein Mindestabstand von 10 cm besteht, um eine ausreichende Luftzirkulation zu gewährleisten.
- Decken Sie niemals die Belüftungsöffnungen zu!!!
- Offene Brandquellen, wie z.B. brennende Kerzen, dürfen nicht auf das Gerät gestellt werden.
- Das Gerät an einem sicheren, erschütterungsfreien Platz aufstellen.
- Benutzen Sie das Gerät nicht, wenn es Beschädigungen aufweist, wenn es heruntergefallen ist oder nicht einwandfrei funktioniert.
- Gerät möglichst weit entfernt von Computern und Mikrowellengeräten platzieren, da es sonst evtl. zu Empfangsstörungen im Radiobetrieb kommen kann.
- Treten wegen einer elektrostatischen Entladung oder kurzzeitigen Netzüberspannung Fehlfunktionen auf, setzen Sie das Gerät zurück. Ziehen Sie hierfür den Netzstecker bzw. Netzadapter und schließen ihn nach einigen Sekunden wieder an.

## BEDIENELEMENTE

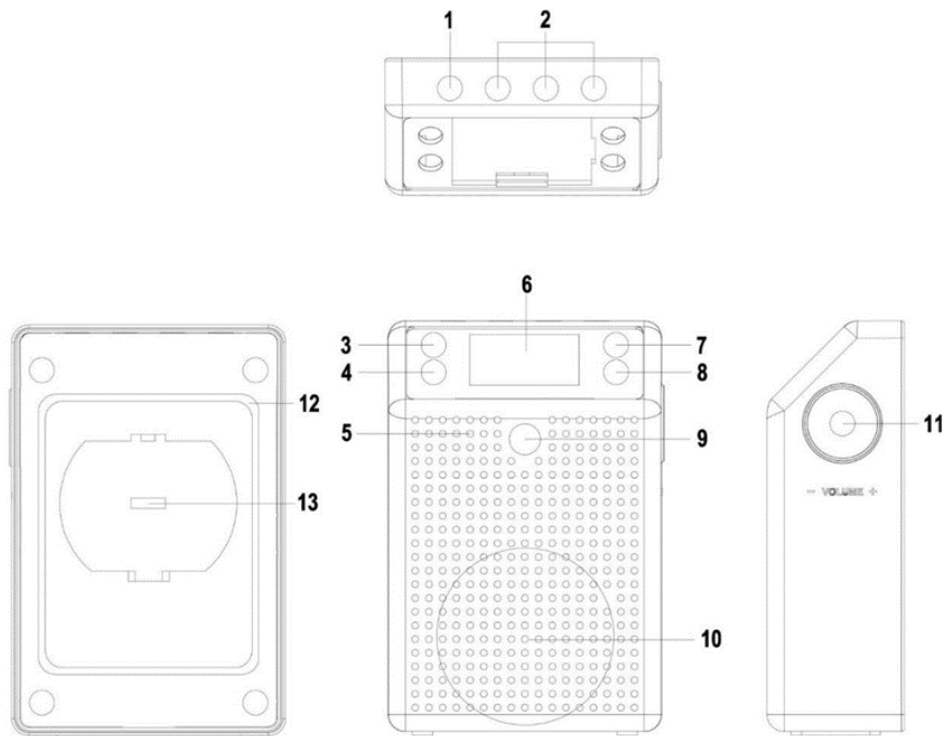

- |   |                         |    |                       |
|---|-------------------------|----|-----------------------|
| 1 | POWER / MODE            | 8  | CH ▼                  |
| 2 | FESTSENDER-SPEICHER 1-3 | 9  | BEWEGUNGSSENSOR (PIR) |
| 3 | INFO / MENU             | 10 | LAUTSPRECHER          |
| 4 | PRESET (P)              | 11 | LAUTSTÄRKE / ENTER    |
| 5 | MIKROFON                | 12 | ANTENNE               |
| 6 | LCD DISPLAY             | 13 | USB ANSCHLUSS         |
| 7 | CH ▲                    |    |                       |

## INSTALLATION

### LIEFERUMFANG

- Hauptgerät
- Hängeschleife
- USB Ladeadapter
- Bedienungsanleitung

### SPANNUNGSVERSORGUNG

- **Verwenden Sie nur den mitgelieferten Ladeadapter!**
- Stellen Sie sicher, dass die Netzspannung mit den Angaben auf dem Typenschild des Netzadapters übereinstimmt.
- Stecken Sie den Netzadapter in eine ordnungsgemäße installierte Steckdose und anschließend das Gerät auf den USB Ladeadapter.
- Ist das Gerät mit der Netzspannung verbunden, erscheint links oben im Display das Netzsymbol und der eingebaute Akku wird aufgeladen.
- Ist das Gerät nicht mit der Netzspannung verbunden, ist links oben im Display das Batteriesymbol zu sehen.
- Das Batteriesymbol zeigt den Ladezustand des Akkus an.

### **Automatische Standby-Schaltung (ERP)**

Das Gerät schaltet sich automatisch nach 15 Minuten in Standby wenn kein Audio-Signal vorhanden ist. Um das Gerät wieder einzuschalten, drücken Sie erneut die “**POWER / MODE**” Taste.

## **GRUNDBEDIENUNG**

### **POWER AN /AUS**

Drücken und halten Sie die “**POWER / MODE**” Taste um das Gerät einzuschalten.

Drücken und halten Sie, während das Gerät in Betrieb ist, die “**POWER / MODE**” Taste um das Gerät in den Standby-Modus zu schalten. Die Uhrzeit und das Datum werden am Display angezeigt.

Drücken Sie im Standby-Modus die “**POWER / MODE**” Taste um das Gerät einzuschalten.

Drücken und halten Sie im Standby-Modus die “**POWER / MODE**” Taste um das Gerät komplett auszuschalten.

### **Funktionsauswahl**

Während das Gerät in Betrieb ist, drücken Sie wiederholt die “**POWER / MODE**” Taste um zwischen den Funktionen DAB, FM oder *Bluetooth*® zu wechseln.

### **EINSTELLEN DER LAUTSTÄRKE**

Drehen Sie den “**LAUTSTÄRKE / ENTER**” Knopf auf der rechten Seite des Gerätes, um die Lautstärke zu verringern oder zu erhöhen.

## **DAB**

Um den Empfang zu verbessern, wickeln Sie die Antenne komplett ab und richten Sie diese vertikal aus.

1. Während das Gerät in Betrieb ist, drücken Sie wiederholt die “**POWER / MODE**” Taste, um den DAB-Modus zu wählen.
2. Bei der ersten Inbetriebnahme startet das Gerät einen automatischen Sendersuchlauf nach allen verfügbaren Sendern.
3. Während des Sendersuchlaufs zeigt das Display “DAB Suchlauf .....” zusammen mit einem Statusanzeige, welcher Ihnen sowohl den aktuellen Fortschritt als auch die Anzahl der gefundenen Sendern anzeigt.
4. Sobald der Suchlauf beendet ist, wählt das Gerät automatisch den ersten alphanumerisch gefundenen Sender aus.
5. Mit den Tasten “▼” oder “▲” wählen Sie den gewünschten Sender aus und bestätigen die Auswahl durch Drücken des “**LAUTSTÄRKE / ENTER**” Knopfes.

**HINWEIS:** Wenn Ihr DAB-Signal schwach ist oder der Ton aussetzt, wechseln Sie die Position Ihres Geräts um den Empfang zu verbessern.

## **SENDER SPEICHERN**

Sowohl im DAB als auch im UKW-Modus können Sie bis zu 20 Sender auf dem Gerät fest abspeichern. Somit haben sie schnelleren Zugriff auf Ihre Lieblingssender.

1. Wählen Sie den gewünschten Sender. Drücken und halten Sie die **“P”** Taste bis auf dem Display **“Sender speichern”** und darunter **“<1: (Leer) >”** erscheint.  
**HINWEIS:** Wenn ein Sender auf dem Programmplatz bereits gespeichert ist, zeigt das Display **“Station Name/Frequenz und P#”**.
2. Wählen Sie mit **“▼”** oder **“▲”** Ihre gewünschte Speicherplatznummer und bestätigen Sie ihre Auswahl, indem Sie den **“LAUTSTÄRKE / ENTER”** Knopf drücken. Der Sender ist nun gespeichert und auf dem Display wird **“Sender # stored”**.
3. Wiederholen Sie Schritt 1 und 2 um weitere Sender zu speichern.

Sie können auch direkt einen gewünschten Sender mit den Festsendertasten **“1 – 3”** speichern. Um das zu tun, wählen Sie einen Sender. Drücken und halten Sie anschließend die gewünschte Festsendertaste bis **“Sender # stored”** im Display angezeigt wird.

## **GESPEICHERTE SENDER ABRUFEN**

1. Um einen gespeicherten Sender abzurufen, drücken Sie **“P”**. Wählen Sie mit **“▼”** oder **“▲”** die gewünschte Sendernummer und drücken Sie den **“LAUTSTÄRKE / ENTER”** Knopf, um die Auswahl zu bestätigen.
2. Wenn Sie eine Sendernummer ohne gespeicherten Sender wählen zeigt das Display **“Empty”** an.

## **DAB DISPLAY INFORMATION**

Drücken Sie wiederholt die **“I/M”** Taste um zwischen den verschiedenen Informationen zu wechseln. Die Information wird auf dem unteren Bereich des Displays angezeigt.

## **DAB MENÜ**

Das Gerät muss sich im DAB-Modus befinden. Um in das DAB Menü zu gelangen, drücken und halten Sie die **“I/M”** Taste. Wählen Sie mit **“▼”** oder **“▲”** eine der unten aufgeführten Funktionen und drücken Sie den **“LAUTSTÄRKE / ENTER”** Knopf um die Auswahl zu bestätigen:

### **a) Suchlauf:**

Das Gerät startet einen vollständigen Sendersuchlauf. Der gesamte DAB-Frequenzbereich wird nach verfügbaren Sendern abgesucht.

### **b) Manueller Sendersuchlauf:**

Um einen Sender manuell einstellen zu können, müssen Sie die Frequenz des gewünschten Senders wissen. Diese können Sie auf der zugehörigen Internetseite des Senders finden. Wählen Sie die Frequenz und drücken Sie anschließend den **“LAUTSTÄRKE / ENTER”** Knopf.

### **c) Leeren:**

Es ist möglich, dass Sender nach einiger Zeit oder einem Ortswechsel des Gerätes nicht mehr Empfangen werden können. Mit dieser Funktion können Sie diese Sender aus Ihrer Senderliste löschen. Wählen Sie **“Ja”** und drücken Sie den **“LAUTSTÄRKE / ENTER”** Knopf um zu bestätigen.

**d) System:**

Siehe Abschnitt "SYSTEM EINSTELLUNGEN".

## UKW

Um den Empfang zu verbessern wickeln Sie die Antenne komplett ab und richten Sie sie vertikal aus.

Während das Gerät im Betrieb ist, drücken Sie wiederholt den "POWER / MODE" Knopf, um den UKW-Modus auszuwählen.

### AUTOMATISCHER SUCHLAUF

Um den automatischen Sendersuchlauf zu starten, wählen Sie die Richtung mit "▼" oder "▲" und drücken Sie anschließend den "LAUTSTÄRKE / ENTER" Knopf.

**Hinweis:** Das Gerät stoppt automatisch sobald ein Sender gefunden wurde.

### MANUELLE SUCHE

Drücken Sie wiederholt kurz die "▼" oder "▲" Taste, um die Frequenz in 100kHz Schritten zu ändern.

### SENDER SPEICHERN

Die Vorgehensweise ist identisch wie im DAB-Modus

### ABRUFEN DER GESPEICHERTEN SENDER

Die Vorgehensweise ist identisch wie im DAB-Modus.

### UKW INFORMATION

Drücken Sie wiederholt die "I/M" Taste, um zwischen den Informationen zu wechseln. Die Informationen werden im unteren Abschnitt des Displays angezeigt.

### UKW MENÜ

Das Gerät muss sich im UKW-Modus befinden. Um in das UKW-Menü zu gelangen, drücken und halten Sie die "I/M" Taste. Wählen Sie mit der "▼" oder "▲" Taste eine der unten aufgeführten Einstellungen und drücken Sie "LAUTSTÄRKE / ENTER" um Ihre Auswahl zu bestätigen:

**a) Suchlauf-Einstellungen:**

Wählen Sie den gewünschten Modus für den Suchlauf.

- Alle Sender: Suchlauf nach allen verfügbaren Sendern. In diesem Modus stoppt das Gerät auch bei Sendern mit schwachem bis sehr schwachem Empfang.
- Starke Sender: Ausschließlich Sender mit guten Empfang.

**b) System:**

Siehe Abschnitt "SYSTEM EINSTELLUNGEN".

## BLUETOOTH®

Wenn Sie ein Bluetooth-Audiogerät verwenden, beachten Sie bitte, dass die Reichweite bei freier Sicht im Bereich von ca. 10 Metern liegt. Je nach Umgebung kann die Reichweite beeinträchtigt werden.

1. Drücken Sie wiederholt den **“POWER / MODE”** Knopf, um den *Bluetooth*®-Modus zu wählen.
2. Schalten Sie die *Bluetooth*®-Funktion Ihres Audiogerätes an und wählen Sie **“DAB60”**. Sobald Ihr Audiogerät erfolgreich verbunden ist, wird **“Bluetooth Connected”** auf dem Display angezeigt.
3. Drücken Sie den **“LAUTSTÄRKE / ENTER”** Knopf, um die Wiedergabe zu starten oder zu unterbrechen.
4. Wählen Sie mit **“▼”** oder **“▲”** den vorherigen oder nächsten Musiktitel.

Das Gerät besitzt zudem eine Freisprechfunktion. Wenn Sie ein Mobiltelefon mit *Bluetooth*® verbunden haben und Sie einen Anruf erhalten, drücken Sie den **“LAUTSTÄRKE / ENTER”** Knopf um den Anruf anzunehmen. Um den Anruf abzulehnen drücken und halten Sie den **“LAUTSTÄRKE / ENTER”** Knopf.

Um das Gespräch zu beenden, drücken Sie den **“LAUTSTÄRKE / ENTER”** Knopf wieder. Die Musik- wiedergabe wird automatisch fortgesetzt. **Hinweis: Diese Funktion ist nur im *Bluetooth*® -Modus möglich!**

## BEWEGUNGSSENSOR (PIR)

Während sich Personen im Sensorbereich bewegen, spielt das Gerät automatisch Musik ab. Sobald Sie sich außerhalb des Sensorbereichs befinden, schaltet sich das Gerät nach einer vorher einstellbaren Zeitspanne ab (zum Beispiel gehen Sie aus dem Sensorbereich oder Sie bewegen sich nicht mehr). Vergewissern Sie sich, dass sich innerhalb des Sensorbereiches keine beweglichen Objekte oder Pflanzen befinden da das Gerät, falls sich diese durch verschiedenste Gründe bewegen sollten (z.B. Luftzirkulation), die Musikwiedergabe starten würde.

### EIN- UND AUSSCHALTEN DES BEWEGUNGSSENSORS

1. Drücken und halten Sie die **“I/M”** Taste um in das Menü zu gelangen.
2. Wählen Sie mit **“▼”** oder **“▲”** die Option **“System”** und bestätigen Sie mit dem **“LAUTSTÄRKE / ENTER”** Knopf.
3. Wählen Sie die Funktion **“Bewegungsmelder”** und drücken Sie den **“LAUTSTÄRKE / ENTER”** Knopf um Ihre Auswahl zu bestätigen.
4. Um die Funktion zu aktivieren, wählen Sie **“PIR Ein”**. Bei aktivierten Bewegungsmelder erscheint im Display das Symbol. Zum deaktivieren wählen Sie **“PIR Aus”**. Bestätigen Sie Ihre Auswahl indem Sie den **“LAUTSTÄRKE / ENTER”** Knopf drücken.

Der Bewegungssensor kann auch durch Drücken und halten der **„P“** Taste im Standby Modus aktiviert oder deaktiviert werden.

### AUSSCHALTVERZÖGERUNG

Mit dieser Funktion stellen Sie die Verzögerungszeit ein, nach der sich das Gerät ohne Bewegungserkennung ausschaltet. Sie können die Verzögerungszeit von 1 bis 10 Minuten setzen.

## WECKER

Sie können 2 verschiedene Weckzeiten einstellen.

### EINSTELLEN DES WECKERS

1. Drücken und halten Sie, während sich das Gerät im Betrieb befindet, die **"I/M"** Taste, und wählen Sie den Punkt **"SYSTEM"** mit der **"▼"** oder **"▲"** Taste und drücken Sie den **"LAUTSTÄRKE / ENTER"** Knopf um zu bestätigen.
2. Wählen Sie den Punkt **"Wecker"** und drücken Sie **"LAUTSTÄRKE / ENTER"** um zu bestätigen.
3. Wählen Sie **"Alarm 1"** oder **"Alarm 2"** und drücken Sie **"LAUTSTÄRKE / ENTER"** um zu bestätigen.
4. Stellen Sie die Weckzeit und bestätigen Sie wieder mit dem **"LAUTSTÄRKE / ENTER"** Knopf.
5. Wählen Sie den gewünschten Weckton (DAB, FM oder Buzzer) und drücken Sie wieder **"LAUTSTÄRKE / ENTER"**.
6. Wählen Sie die Weckfrequenz (Täglich, Einmal, Wochenende, Werktage) und bestätigen Sie Ihre Auswahl mit **"LAUTSTÄRKE / ENTER"**.
7. Stellen Sie nun die gewünschte Wecklautstärke mit der **"▼"** oder **"▲"** Taste ein und drücken Sie den **"LAUTSTÄRKE / ENTER"** Knopf.  
**Hinweis: Stellen Sie die maximale Wecklautstärke mit "LAUTSTÄRKE / ENTER" ein!**
8. Zum Aktivieren des Weckers, wählen Sie **"Wecker Ein"**. Um den Wecker zu deaktivieren, wählen Sie **"Wecker Aus"**. Wenn der Wecker aktiviert ist, wird das entsprechende Weckersymbol im Display angezeigt.

### SCHLUMMERFUNKTION

Drücken Sie, wenn der Weckton ertönt, eine Taste (außer der **"POWER / MODE"** Taste) um die Schlummerfunktion zu aktivieren. Der Weckton ist nach 5 Minuten wieder zu hören. Während der Schlummerfunktion können Sie die Schlummerzeit mit **"▼"** oder **"▲"** verändern.  
(5/10/15/30)

### WECKER AUSSCHALTEN

Wenn der Weckton erklingt, drücken Sie die **"POWER / MODE"** Taste um den Weckton zu deaktivieren.

### AKTIVIEREN / DEAKTIVIEREN DES WECKERS

Folgen Sie den Schritten 1-8 unter **"EINSTELLEN DES ALARMS"** (obenstehend). Wenn Sie den Wecker aktivieren wollen, wählen Sie **"Wecker Ein"**. Wenn Sie den Wecker deaktivieren wollen, wählen Sie **"Wecker Aus"**. Wenn der Wecker aktiviert ist erscheint das Weckersymbol auf dem Display.

## SYSTEM EINSTELLUNGEN

### BENUTZEN DES SYSTEMMENÜS

- Um zwischen den Optionen zu wählen, drücken Sie die **"▼"** oder **"▲"** Taste.
- Um Ihre Auswahl zu bestätigen, drücken Sie den **"LAUTSTÄRKE / ENTER"** Knopf.
- Um einen Wert einzustellen (z.B. Stundenzzeit), drücken Sie die **"▼"** oder **"▲"** Taste und drücken Sie anschließend den **"LAUTSTÄRKE / ENTER"** Knopf.
- Um einen Schritt im Menü zurückzugehen, drücken Sie die **"I/M"** Taste.



## **AKTIVIEREN DES SYSTEMMENÜS**

1. Drücken und halten Sie im DAB- oder UKW-Modus die **“I/M”** Taste um in das Menü zu gelangen.
2. Wählen Sie mit **“▼”** oder **“▲”** den Punkt **“System”** und bestätigen Sie Ihre Auswahl mit dem **“LAUTSTÄRKE / ENTER”** Knopf.
3. Wählen Sie mit der **“▼”** oder **“▲”** Taste eine der folgenden Optionen:
  - **Uhrzeit**  
Die Uhrzeit und das Datum werden automatisch ermittelt sobald das Gerät ein Signal empfängt (und wenn diese Informationen verfügbar sind). Die Uhrzeiteinstellung enthält folgende Optionen:
    - Einstellen der Uhrzeit/Datums.
    - Automatische Aktualisierung (Um festzulegen wie das Gerät Uhrzeit und Datum aktualisiert. Wählen Sie **“Update vom Radio”** um die Uhrzeit und das Datum vom Radiosignal zu aktualisieren, oder **“Kein Update”** zum Deaktivieren.)
    - Datumsformat einstellen
    - Stundensystem (Wählen Sie ein Stundenformat: 12 oder 24 Stunden)
  - **Ausschaltverzögerung**  
Siehe Abschnitt **“BEWEGUNGSSENSOR (PIR)”**.
  - **Bewegungsmelder**  
Siehe Abschnitt **“BEWEGUNGSSENSOR (PIR)”**.
  - **SW Version**  
Zeigt die aktuelle Software-Version an.
  - **Werkseinstellung (Factory Reset)**  
Setzt das Gerät in den Auslieferungs zurück.  
Wählen Sie **“JA”** mit **“▼”** oder **“▲”** und bestätigen Sie mit **“LAUTSTÄRKE / ENTER”**.  
**Hinweis:** Alle Einstellungen und Sender werden dabei gelöscht.
  - **Sprache**  
Wählen Sie die gewünschte Menüsprache.
  - **EQ**  
Wählen Sie den gewünschten Equalizer: Rock / Jazz / Pop / Classic / Normal / News / Movie / Flat.
  - **Wecker**  
Siehe Abschnitt **“Wecker”**.
  - **Beleuchtung**
    - **Timeout:** Stellen Sie ein, nach welcher Zeit das Display gedimmt wird (Off / 10 / 20 / 30 / 45 / 60 / 90 / 120 / 180).
    - **Ebene:** Einstellen der Displayhelligkeit (Hoch / Mittel / Niedrig)

Aktuelle Bedienungsanleitungen können unter [www.soundmaster.de](http://www.soundmaster.de) heruntergeladen werden.

Technische Änderungen und Druckfehler vorbehalten.

Copyright by Woerlein GmbH, 90556 Cadolzburg, [www.soundmaster.de](http://www.soundmaster.de)

Vervielfältigung nur mit Genehmigung von Woerlein GmbH



**ENVIRONMENTAL PROTECTION**



Do not dispose of this product with the normal household waste at the end of its life cycle. Return it to a collection point for the recycling of electrical and electronic devices. This is indicated by the symbol on the product, user manual or packaging

The materials are reusable according to their markings. By reusing, recycling or other forms of utilization of old devices you make an important contribution to the protection of our environment.

Please contact your local authorities for details about collection points.

	<b>WARNING</b> Risk of electric shock Do not open!	
Caution: To reduce the risk of electric shock, do not remove the cover (or back). There are no user serviceable parts inside. Refer servicing to qualified service personnel.		



**This symbol indicates the presence of dangerous voltage inside the enclosure, sufficient enough to cause electric shock.**



This symbol indicates the presence of important operating and maintenance instructions for the device

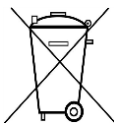

Used batteries are hazardous waste and NOT to be disposed of with the household waste! As a consumer you are legally obligated to return all batteries for environmentally responsible recycling – no matter whether or not the batteries contain harmful substances\*)

Return batteries free of charge to public collection points in your community or shops selling batteries of the respective kind.

Only return fully discharged batteries

\*) marked Cd = cadmium, Hg = mercury, Pb = lead

- Only use mercury and cadmium-free batteries.
- Used batteries are hazardous waste and NOT to be disposed of with the household waste!!!
- Keep batteries away from children. Children might swallow batteries.
- Contact a physician immediately if a battery was swallowed.
- Check your batteries regularly to avoid battery leakage.
- Batteries shall not be exposed to excessive heat such as sunshine, fire or the like.
- CAUTION: Danger of explosion if battery is incorrectly replaced
- Replace only with the same or equivalent type

	<b>WARNING</b>
<b>DO NOT INGEST BATTERY, CHEMICAL BURN HAZARD</b>	
This product contains a coin/button cell battery. If the coin/button cell battery is swallowed, it can cause severe internal burns in just 2 hours and can lead to death.	
Keep new and used batteries away from children. If the battery compartment does not close securely, stop using the product and keep it away from children.	
If you think batteries might have been swallowed or placed inside any part of the body, seek immediate medical attention.	

- Use the device in dry indoor environments only.
- Protect the device from humidity.
- This apparatus is for moderate climates areas use, not suitable for use in tropical climates countries.
- No objects filled with liquids, such as vases, shall be placed on the apparatus.
- The mains plug or an appliance coupler is used as the disconnect device, the disconnect devices shall remain readily operable.
- Connect this device to a properly installed and earthed wall outlet only. Make sure the mains voltage corresponds with the specifications on the rating plate.
- Make sure the mains cable stays dry during operation. Do not pinch or damage the mains cable in any way.
- A damaged mains cable or plug must immediately be replaced by an authorized service center.
- In case of lightning, immediately disconnect the device from the mains supply.
- Children should be supervised by parents when using the device.
- Clean the device with a dry cloth only.
- Do NOT use CLEANING AGENTS or ABRASIVE CLOTHS!
- Do not expose the device to direct sunlight or other heat sources.
- Install the device at a location with sufficient ventilation in order to prevent heat accumulation.
- Do not cover the ventilation openings!
- Install the device at a safe and vibration-free location.
- Install the device as far away as possible from computers and microwave units; otherwise radio reception may be disturbed.
- Do not open or repair the enclosure. It is not safe to do so and will void your warranty. Repairs only by authorized service/ customer center.
- No naked flame sources, such as lighted candles, should be placed on the unit.
- When you are necessary to ship the unit store it in its original package. Save the package for this purpose.
- In case of malfunction due to electrostatic discharge or fast transient (burst), remove and reconnect the power supply.
- If the unit is not using for a long period of time, disconnect it from the power supply by unplugging the power plug. This is to avoid the risk of fire.

## LOCATION OF CONTROL

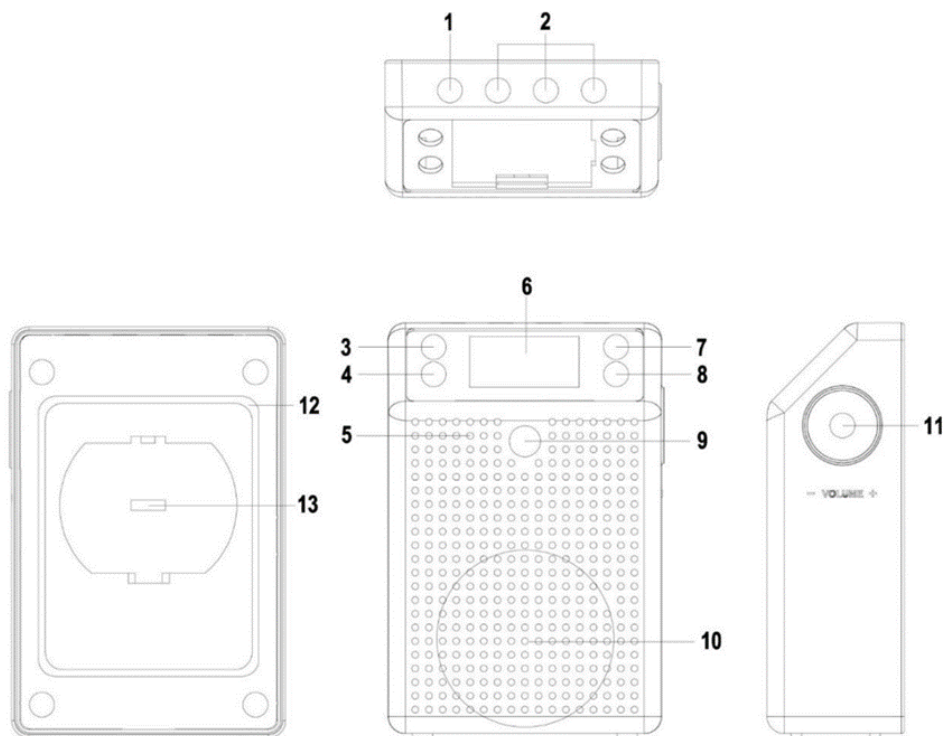

- |   |                           |    |                |
|---|---------------------------|----|----------------|
| 1 | POWER / MODE              | 8  | CH ▼           |
| 2 | DIRECT PRESET STATION 1-3 | 9  | PIR            |
| 3 | INFO / MENU               | 10 | SPEAKER        |
| 4 | PRESET                    | 11 | VOLUME / ENTER |
| 5 | MICROPHONE                | 12 | ANTENNA        |
| 6 | LCD DISPLAY               | 13 | USB JACK       |
| 7 | CH ▲                      |    |                |

## INSTALLATION

### CONTENT OF DELIVERY

- Main unit
- Hanging loop
- USB AC adapter
- Instruction Manual

### POWER SUPPLY

- **Use only the supplied AC adaptor!**
- Ensure that the voltage is the same as that indicated on the AC adapter identification plate.
- Connect the supplied AC adapter to a properly installed safety power socket and the plug of the USB plug at the back side of the unit.
- When the unit is connected to mains power, the display show in the upper left side the indicator for this mode and the built-in battery will be charged.
- When the unit is not connected to mains power, the display shows the battery indicator in the upper left side.
- The battery indicator shows the battery level of the device.

### ERP power management

The unit will turn off automatically after 15 minutes in standby mode if there is no audio signal. To turn on the unit again press the “POWER / MODE” button.

## BASIC OPERATIONS

### POWER ON / OFF

Press and hold the “POWER / MODE” button to turn the unit on.

During on mode, press and hold “POWER / MODE” to turn off the unit in standby mode. The clock and date are shown in the display.

In standby mode, press the “POWER / MODE” button to turn on the unit.

In standby mode, press and hold “POWER / MODE” to turn off the unit completely.

### SELECTING MODES

During playing mode, press the “POWER / MODE” button repeatedly to switch between the modes DAB, FM or *Bluetooth*®.

### ADJUSTING VOLUME

Rotate the “VOLUME / ENTER” knob at the right side to decrease or increase the volume.

## DAB

To improve the reception, extend the antenna completely and align it vertically.

1. In on mode, press the “POWER / MODE” button repeatedly to select the DAB mode.
2. At the first start the unit will automatically start the scan function and search all available stations.
3. During the scan the display will show “DAB Suchlauf .....” together with a slide bar that indicate the progress of the scan and the number of stations that have been found.
4. After the scan has finished, the unit will select the first alphanumerically found station.
5. To explore the found stations, select with “▼” or “▲” the desired radio station and press the “VOLUME / ENTER” knob to confirm the selected station.

**NOTE:** If DAB reception is poor, dropouts may occur or the sound will be muted, change the position to improve the reception.

### STORE RADIO STATIONS

In either DAB or FM, you can store up to 20 of your favorite stations to the memory. This will enable you to access your favorite stations quickly and easily.

1. Select the desired station. Press and hold the “P” button. The display will show “Preset Store” and below “<1: (Empty) >”.  
**Note:** If there is a station that already stored, it will show the stored “Station name/ frequency and P#”.
2. Select with “▼” or “▲” your desired preset station number and the confirm the selection by pressing the “VOLUME / ENTER” knob. The station will be stored and the display will show “Preset # stored”.
3. Repeat step 1 and 2 to store further stations.

You can also store desired radio station directly to preset station buttons “1 – 3”. To do this, select the desired radio station press and hold the corresponding station button pressed until “Preset # stored” appears on the display.

### **RECALL STORED RADIO STATIONS**

1. To recall a stored station, press the “P”. Choose with “▼” or “▲” the desired station number and press the “**VOLUME / ENTER**” knob to confirm.
2. If you choose a preset station number that has not been allocated a station, “Empty” will displayed.

### **DAB DISPLAY INFORMATION**

Press the “**I/M**” button repeatedly to cycle through the information modes. The information is displayed on the lower segment of the display.

### **DAB MENU**

The device must be in DAB mode. Enter the DAB menu by press and hold the “**I/M**” button. Select with “▼” or “▲” one of the following settings and confirm with “**VOLUME / ENTER**”:

#### **a) Full scan:**

Starts the complete station scan. The DAB frequency band is scanned for available stations.

#### **b) Manual tune:**

To do so you need to know the station frequency. This can be found on the internet site of the broadcasting service. Select individual frequencies and confirm with the “**VOLUME / ENTER**” button.

#### **c) Prune:**

It may be that you can no longer receive some stations after a station scan or change of location. With this function you can delete these stations from the reception list. Select “YES” and confirm with “**VOLUME / ENTER**”.

#### **d) System:**

See under “SYSTEM SETTINGS”.

## **FM**

To improve the reception, extend the antenna completely and align it vertically.

In on mode, press the “**POWER / MODE**” button repeatedly to select the FM mode.

### **AUTOMATIC STATION SEARCH**

To start the automatic station search, select the direction with “▼” or “▲” and then press the “**VOLUME / ENTER**” knob.

**Note:** The radio automatically stops when a station is found.

### **MANUAL SEARCH**

Briefly press the “▼” or “▲” button to adjust the frequency in 100kHz steps.

### **STORE PRESET STATION**

Is the same as in DAB mode.

## **RECALL PRESET STATION**

Is the same as in DAB mode.

## **FM INFORMATION**

Press the “**I/M**” button repeatedly to cycle through the information modes. The information is displayed on the lower segment of the display.

## **FM MENU**

The device must be in FM mode. Enter the FM menu by press and hold the “**I/M**” button. Select with the “**▼**” or “**▲**” button one of the following settings and press the “**VOLUME / ENTER**”:

### **a) Scan setting:**

Select the desired option for automatic station search.

- All stations: Search for all stations that can be received. In this case, station search also stops for weak stations.
- Strong stations only: Only clear stations are searched.

### **b) System:**

See under “SYSTEM SETTINGS”.

## **BLUETOOTH®**

If you are using a Bluetooth audio device, make sure the working distance is within 10 meters. Different environment may have effect on the working distance.

1. Press the “**POWER / MODE**” button repeatedly to select the *Bluetooth*® mode.
2. Turn on the *Bluetooth*® function on your audio device and choose “DAB60”. After your audio device is paired successfully, the display show “Bluetooth connected”.
3. Press the “**VOLUME / ENTER**” knob to start or interrupt the playback.
4. Select with “**▼**” or “**▲**” the previous or next track.

This unit contains also a hands-free function. If you have connected a mobile phone by *Bluetooth*® and you get a call, press the “**VOLUME / ENTER**” button to activate the function.

To hang up the call, press the “**VOLUME / ENTER**” button again. Reject the call by press and hold the “**VOLUME / ENTER**” button. The music playback will be continued. **Note: This function is only available in BT mode!**

## **MOTION SENSOR (PIR)**

While people enter into the effective area and make motions, the unit will play automatically. Otherwise it will turn off automatically after a defined time since there is no detection signal occurred (for example, people is out of the detective area or makes no motion). Always pay attention, that no moving curtains or flowers in detection area, otherwise radio will turn on by moving of them due any reason (e.g. air circulation).

## **ACTIVATE OR DEACTIVATE MOTION SENSOR**

1. Press and hold the “**I/M**” button to enter the menu.
2. Select with “**▼**” or “**▲**” the point “System” and confirm with the “**VOLUME / ENTER**” knob.
3. Choose the point “PIR Switch” and press “**VOLUME / ENTER**” to confirm the selection.
4. To activate the function, set “PIR ON”. To deactivate the function, set “PIR OFF”. Confirm the selection by pressing the “**VOLUME / ENTER**” knob.

The motion sensor can also be activated or deactivated by pressing and holding the "P" button in standby mode.

### **PIR OFF TIME**

With this function you set the delay time after which the device switches off after no motion detection. You can set the delay time 1-10 minutes.

## **ALARM**

You can setup Alarm 1 and Alarm 2.

### **SET THE ALARM**

1. When the unit is turned on, press and the "I/M" button, select the point "SYSTEM" with "▼" or "▲" button and press "VOLUME / ENTER" to confirm.
2. Select the point "Alarms" and "VOLUME / ENTER" to confirm.
3. Select "Alarm 1" or "Alarm 2" and press "VOLUME / ENTER" to confirm.
4. Set the alarm time and confirm with the "VOLUME / ENTER" button again.
5. Select the wake up source (DAB, FM or Buzzer) and press again "VOLUME / ENTER".
6. Select the wake up frequency (Daily, Once, Weekends, Weekdays) and confirm the selection with "VOLUME / ENTER".
7. Now adjust the volume level with the with "▼" or "▲" button and press the "VOLUME / ENTER" knob.

**NOTE: Set the highest volume level with the "VOLUME / ENTER" knob!**

8. If you want to activate the alarm, set "Alarm on". If you want to deactivate the alarm, set "Alarm off". When the alarm is activated, the alarm icon is shown in the display.

### **SNOOZE**

When the alarm sounds, press any key (except the "POWER / MODE" button) to activate the snooze function. The alarm sounds again after 5 minutes. During the snooze function, you can change the snooze time with "▼" or "▲".

### **TURN OFF ALARM**

When the alarm sounds, press the "POWER / MODE" button to deactivate the sounding alarm tone.

### **ACTIVATE / DE-ACTIVATE THE ALARM**

Follow steps 1-8 under "SET THE ALARM" (see above). If you want to activate the alarm, set "Alarm on". If you want to deactivate the alarm, set "Alarm off". When the alarm is activated, the alarm icon is shown in the display.

## **SYSTEM SETTINGS**

### **USING THE SYSTEM MENU**

- To cycle through the options in a menu, press the "▼" or "▲" button.
- To confirm a selection, press the "VOLUME / ENTER" knob.
- To adjust a value (e.g. hour time), press the "▼" or "▲" button and then press the "VOLUME / ENTER" button.
- To go back to the previous menu/screen, press the "I/M" button.

## **ACCESSING THE SYSTEM MENU**

1. In DAB or FM mode, press and hold the “**I/M**” button to enter the menu.
2. Press “**▼**” or “**▲**” to cycle through the options until you see “System” and confirm with “**VOLUME / ENTER**”.
3. Select with the “**▼**” or “**▲**” button one of the following options:
  - **Time**  
The date and time of the radio is automatically set once it receives radio broadcast signals (and when such info is available). The Time Setup menu contains the below options:
    - Set Time/Date
    - Auto Update (To define how the radio updates the time and date information. Select “From Radio” to update from radio signals, or “No Update” to stop automatic update.)
    - Set date format
    - Set hour system (Set the time format: 12 or 24 hours)
  - **PIR off time**  
See chapter “MOTION SENSOR (PIR).”
  - **PIR switch**  
See chapter “MOTION SENSOR (PIR).”
  - **SW Version**  
Show the current installed software version.
  - **Factory Reset**  
Reset the product to factory default status.  
Select “YES” with “**▼**” or “**▲**” and press “**VOLUME / ENTER**” to confirm.  
**Note:** All settings and radio stations will be erased.
  - **Language**  
Select the desired menu language.
  - **EQ**  
Choose the desired mode of the equalizer: Rock / Jazz / Pop / Classic / Normal / News / Movie / Flat
  - **Alarms**  
See chapter “Alarm”.
  - **Backlight**
    - **Timeout:** Setting the time until the display will be dimmed (Off / 10 / 20 / 30 / 45 / 60 / 90 / 120 / 180).
    - **Level:** Setting the level of the backlight brightness (High / Medium / Low)

The current instruction manual can be downloaded from [www.soundmaster.de](http://www.soundmaster.de).

Technical changes and misprints reserved.

Copyright by Woerlein GmbH, 90556 Cadolzburg, [www.soundmaster.de](http://www.soundmaster.de)

Duplication only with the permission of Woerlein GmbH





## PROTECTION DE L'ENVIRONNEMENT



Ne jetez pas ce produit avec les ordures ménagères lorsqu'il est usagé. Retournez-le à un point de collecte pour le recyclage des appareils électriques et électroniques. Cette recommandation est indiquée par le symbole sur le produit, le mode d'emploi ou l'emballage.

Les composants sont réutilisables en fonction de leur marquage. En réutilisant, recyclant ou employant autrement les vieux appareils, vous contribuerez de façon significative à la protection de notre environnement.

**Veillez contacter vos collectivités locales pour vous renseigner sur les points de collecte**

	<b>ATTENTION</b> Risque d'électrocution Ne pas ouvrir!	
<p><b>Attention! Pour réduire le risque d'électrocution, ne retirez pas le couvercle (ou l'arrière). L'usager ne peut entretenir aucune pièce à l'intérieur. Confiez l'entretien à un personnel qualifié. Ne retirez aucune pièce à l'intérieur. Confiez l'entretien à un personnel qualifié.</b></p>		



Ce symbole indique la présence d'une tension dangereuse à l'intérieur de l'appareil, qui est suffisante pour provoquer un choc électrique.



Ce symbole indique la présence de consignes importantes de fonctionnement et d'entretien de pour l'appareil

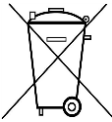

**Les piles usages sont des déchets dangereux et ne doivent PAS être jetées avec les ordures ménagères ! La loi impose** aux consommateurs de disposer de **toutes les piles** pour un recyclage écologique – et ce que les piles soient de contenance dangereuse ou pas\*).

**Disposer gratuitement des piles dans les points de collecte de votre communauté ou auprès des magasins détaillant les piles de même catégories.**

**Ne disposez que de piles entièrement vides.**

\*) marquée Cd = cadmium, Hg = mercure, Pb = plomb



### AVERTISSEMENT N'INGÉREZ PAS LA PILE : RISQUE DE BRÛLURES CHIMIQUES

Ce produit contient une pile bouton/en forme de pièce. Si la pile bouton/en forme de pièce est avalée, elle peut causer des brûlures internes graves en seulement 2 heures et peut conduire à la mort.

Gardez les piles neuves et usagées hors de portée des enfants. Si le compartiment à piles ne se ferme pas correctement, arrêtez d'utiliser le produit et gardez-le hors de portée des enfants.

Si vous pensez que les piles peuvent avoir été avalées ou placées dans une partie du corps quelconque, consultez immédiatement un médecin

- N'utilisez l'appareil qu'à l'intérieur dans un lieu sec
- Protégez l'appareil contre l'humidité
- N'ouvrez pas l'appareil **RISQUE D'ELECTROCUTION !** Faites effectuer l'ouverture et l'entretien par un personnel qualifié
- Ne connectez cet appareil qu'à une prise murale correctement installée et reliée à la terre Assurez-vous que la tension principale corresponde aux recommandations de la plaque d'indice

- Assurez-vous que le câble d'alimentation reste au sec pendant le fonctionnement. Ne pincez pas le câble et ne l'endommagez d'aucune façon
  - Un câble de réseau ou une prise abimés doivent être immédiatement remplacés par un centre agréé.
  - En cas de tonnerre, débranchez immédiatement l'appareil de l'alimentation.
  - Les enfants doivent être surveillés par leurs parents lorsqu'ils utilisent l'appareil.
  - Ne nettoyez l'appareil qu'avec un tissu sec.
- N'utilisez PAS de PRODUITS DETERGENTS ou de CHIFFONS ABRASIFS !
- N'exposez pas l'appareil à la lumière directe du soleil ou toute autre source de chaleur
  - Installez l'appareil dans un emplacement suffisamment ventilé pour éviter une accumulation de chaleur.
  - Ne recouvrez pas les grilles d'aération !
  - Installez l'appareil dans un emplacement sécurisé et sans vibrations.
  - Ne pas installer l'appareil à proximité d'ordinateurs et fours à micro-ondes; sinon la réception de radio pourrait être perturbée.
  - Ne pas ouvrir ou réparer l'appareil. Cela est dangereux et annulerait la garantie. La réparation doit être uniquement effectuée que par un centre de réparations / service agréé.
  - N'utilisez que des piles au mercure et sans cadmium.
  - Les piles usagées sont des déchets dangereux et ne doivent PAS être jetées avec les ordures ménagères !!! Ramenez les piles à votre point de vente ou aux points de collecte de votre ville.
  - Eloignez les piles des enfants. Les enfants pourraient avaler les piles. En cas d'ingestion d'une pile, contactez immédiatement un médecin.
  - Vérifiez régulièrement vos piles pour éviter les fuites.
  - La prise de courant ou un coupleur d'appareil est utilisé comme dispositif de déconnexion, les dispositifs de déconnexion doivent rester facilement utilisables.
  - Aucune source de flamme nue, telle que des bougies allumées, ne doit être placée sur l'appareil.
  - Aucun objet rempli de liquide, tel que des vases, ne doit être placé sur l'appareil.
  - Cet appareil, conçu pour les climats modérés, ne convient pas pour une utilisation dans les pays au climat tropical.

## EMPLACEMENT DES COMMANDES

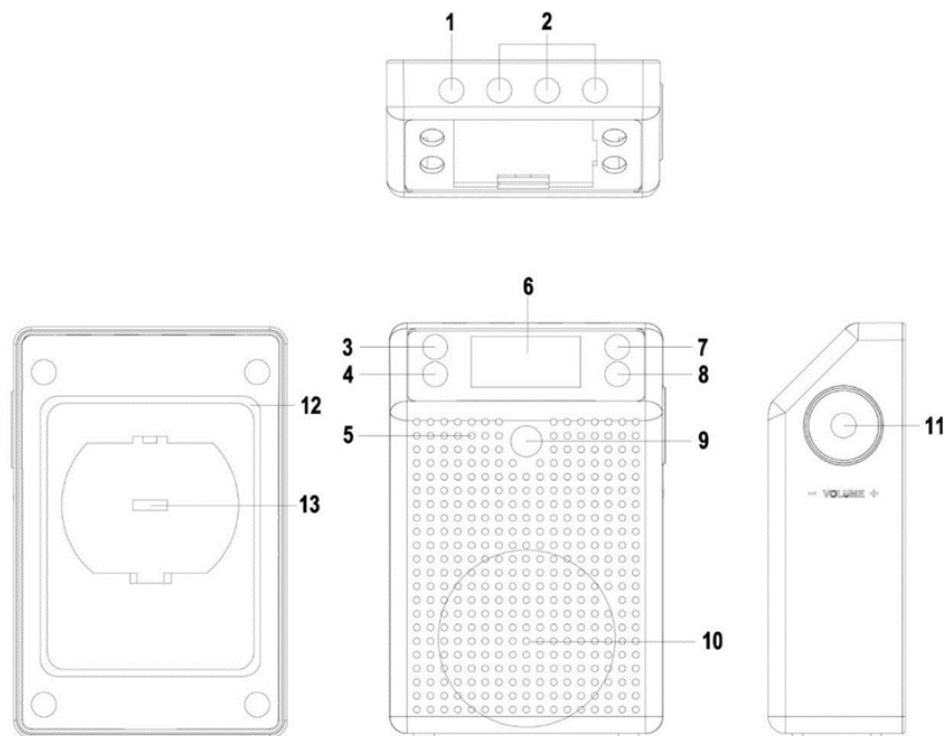

- |   |  |    |                 |
|---|--|----|-----------------|
| 1 | ALIMENTATION / MODE                      | 8  | CA ▼            |
| 2 | STATIONS PRÉSELECTIONNÉES DIRECTES 1 À 3 | 9  | PIR             |
| 3 | INFO / MENU                              | 10 | ENCEINTE        |
| 4 | PRÉRÉGLAGE                               | 11 | VOLUME / ENTRER |
| 5 | MICROPHONE                               | 12 | ANTENNE         |
| 6 | ÉCRAN LCD                                | 13 | PRISE USB       |
| 7 | CA ▲                                     |    |                 |

## INSTALLATION

### CONTENU DE L'ENVOI

- Unité principale
- Adaptateur secteur USB
- Anneau de suspension
- Manuel d'instructions

### ALIMENTATION

- **Utilisez uniquement l'adaptateur secteur fourni !**
- Assurez-vous que la tension est la même que celle indiquée sur la plaque d'identification de l'adaptateur secteur.
- Connectez l'adaptateur secteur fourni à une prise électrique de sécurité correctement installée, et la fiche du câble USB au port situé à l'arrière de l'appareil.
- Lorsque l'appareil est branché au secteur, l'indicateur de ce mode s'affiche dans le coin supérieur gauche de l'écran ; la charge de la batterie intégrée démarre.
- Lorsque l'appareil n'est pas branché au secteur, l'indicateur de la batterie s'affiche dans le coin supérieur gauche de l'écran.
- L'indicateur de la batterie indique le niveau de batterie de l'appareil.

### Gestion de l'alimentation ERP

L'appareil s'éteint automatiquement après 15 minutes en mode veille en l'absence de signal audio. Pour l'allumer de nouveau, appuyez sur le bouton « **POWER / MODE** ».

## FONCTIONNEMENT DE BASE

### MISE EN MARCHÉ / ARRÊT

Appuyez longuement sur le bouton « **POWER / MODE** » pour allumer l'appareil.

Lorsque l'appareil est allumé, appuyez longuement sur le bouton « **POWER / MODE** » pour le mettre en veille. L'heure et la date s'affichent à l'écran.

En mode veille, appuyez sur le bouton « **POWER / MODE** » pour allumer l'appareil.

Lorsque l'appareil est en veille, appuyez longuement sur « **POWER / MODE** » pour l'arrêter.

### SÉLECTION DES MODES

En mode lecture, appuyez plusieurs fois sur le bouton « **POWER / MODE** » pour choisir le mode DAB, FM ou *Bluetooth*®.

### RÉGLAGE DU VOLUME

Tournez la molette « **VOLUME / ENTER** » pour réduire ou augmenter le volume.

## DAB

Pour une réception optimale, déployez entièrement et verticalement l'antenne.

1. Lorsque l'appareil est en marche, appuyez à plusieurs reprises sur le bouton « **POWER / MODE** » pour sélectionner le mode DAB.
2. À la première mise en marche, l'appareil lancera automatiquement la fonction de recherche et recherchera toutes les stations disponibles.
3. Pendant la recherche, la mention « DAB Suchlauf » s'affiche à l'écran, avec une barre de progression indiquant la progression de la recherche et le nombre de stations radio trouvées.
4. Une fois la recherche terminée, l'appareil sélectionne la première station trouvée alphanumériquement.
5. Pour parcourir les stations radio trouvées, appuyez sur le bouton « ▼ » ou « ▲ » pour sélectionner la station désirée, puis sur la molette « **VOLUME / ENTER** » pour confirmer votre choix.

**REMARQUE** : si la réception DAB est mauvaise, le son peut connaître des interruptions ou être mis en sourdine. Déplacez l'appareil pour améliorer la réception.

### ENREGISTRER LES STATIONS DE RADIO

En mode DAB ou FM, vous pouvez stocker jusqu'à 20 stations radio préférées dans la mémoire. Vous pouvez ainsi accéder rapidement et facilement à vos stations radio préférées.

1. Sélectionnez la station radio désirée. Appuyez longuement sur le bouton « **P** ». La mention « Preset Store » s'affiche à l'écran, sous « <1: (Empty) > ».

**Remarque** : si une station est déjà enregistrée, l'écran affichera « Station name/frequency and P# ».

2. Appuyez sur le bouton « ▼ » ou « ▲ » pour sélectionner le numéro de votre station radio désirée, puis sur la molette « **VOLUME / ENTER** » pour confirmer la sélection. La station est enregistrée et « Preset # stored » s'affiche à l'écran.

3. Répétez les étapes 1 à 2 pour enregistrer d'autres stations.

Vous pouvez également stocker une station radio désirée directement sur les boutons « **1 – 3** » des stations radio présélectionnées. Pour ce faire, sélectionnez la station radio désirée et appuyez longuement sur le bouton de la station correspondante jusqu'à ce que « Preset # stored » s'affiche à l'écran.

### **RAPPEL DES STATIONS DE RADIO ENREGISTRÉES**

1. Pour rappeler une station radio enregistrée, appuyez sur le bouton « **P** ». Appuyez sur « **▼** » ou « **▲** » pour sélectionner le numéro de la station désirée, puis sur « **VOLUME / ENTER** » pour confirmer.
2. Si vous choisissez un numéro de station présélectionnée auquel aucune station n'a été attribuée, « Empty » s'affiche à l'écran.

### **INFORMATIONS DAB AFFICHÉES**

Appuyez plusieurs fois sur le bouton « **I/M** » pour parcourir les modes d'informations. Les informations s'affichent dans la partie inférieure de l'écran.

### **MENU DAB**

L'appareil doit être en mode DAB. Entrez dans le menu DAB et appuyez longuement sur le bouton « **I/M** ». Appuyez sur « **▼** » ou « **▲** » pour sélectionner l'un des réglages ci-dessous, puis sur « **VOLUME / ENTER** » pour confirmer.

#### **a) Recherche complète :**

Permet de démarrer une recherche complète des stations radio disponibles. La recherche des stations radio disponibles sur la bande de fréquences DAB démarre.

#### **b) Recherche manuelle :**

Pour effectuer une recherche manuelle, vous devez connaître la fréquence de la station radio en question. Cette information est disponible sur le site Internet du service de diffusion correspondant. Sélectionnez les fréquences individuelles et appuyez sur le bouton « **VOLUME / ENTER** » pour confirmer.

#### **c) Tri :**

Il peut arriver que vous ne puissiez plus recevoir certaines stations radio après une recherche des stations disponibles ou un déplacement de l'appareil. Cette fonction vous permet de supprimer ces stations dans la liste de réception. Sélectionnez « YES », puis appuyez sur « **VOLUME / ENTER** » pour confirmer.

#### **d) Système :**

Reportez-vous à la section « RÉGLAGES SYSTÈME ».

## **FM**

Pour une réception optimale, déployez entièrement et verticalement l'antenne.

Lorsque l'appareil est en marche, appuyez à plusieurs reprises sur le bouton « **POWER / MODE** » pour sélectionner le mode FM.

## **RECHERCHE DE STATION AUTOMATIQUE**

Pour démarrer une recherche automatique des stations radio, appuyez sur « ▼ » ou « ▲ » pour sélectionner le sens de recherche, puis sur « **VOLUME / ENTER** » pour confirmer.

**Remarque :** la radio s'arrête automatiquement dès qu'une station est trouvée.

## **RECHERCHE MANUELLE**

Appuyez brièvement sur le bouton « ▼ » ou « ▲ » pour régler la fréquence par incrément de 100 kHz.

## **STOCKAGE D'UNE STATION PRÉSÉLECTIONNÉE**

La procédure est la même qu'en mode DAB.

## **RAPPEL D'UNE STATION PRÉSÉLECTIONNÉE**

La procédure est la même qu'en mode DAB.

## **INFORMATIONS FM**

Appuyez plusieurs fois sur le bouton « **I/M** » pour parcourir les modes d'informations. Les informations s'affichent dans la partie inférieure de l'écran.

## **MENU FM**

L'appareil doit être en mode FM. Entrez dans le menu FM et appuyez longuement sur le bouton « **I/M** ». Appuyez sur « ▼ » ou « ▲ » pour sélectionner l'un des réglages ci-dessous, puis sur « **VOLUME / ENTER** » pour confirmer.

### **a) Réglage de la recherche :**

Sélectionner l'option de recherche automatique de stations radio désirée.

- Toutes les stations : Toutes les stations qui peuvent être reçues sont recherchées. Dans ce cas, la recherche de stations s'arrête également sur les stations à faible signal.
- Stations ayant un signal fort uniquement : Le système recherche uniquement les stations ayant un signal fort.

### **b) Système :**

Reportez-vous à la section « RÉGLAGES SYSTÈME ».

## **BLUETOOTH®**

Si vous utilisez un dispositif audio Bluetooth, assurez-vous que la distance de fonctionnement est inférieure à 10 mètres.

Un environnement différent peut avoir un effet sur la distance de fonctionnement.

1. Appuyez plusieurs fois sur le bouton « **POWER / MODE** » pour sélectionner le mode *Bluetooth*®.
2. Activez la fonction *Bluetooth*® sur votre appareil audio et choisissez « DAB60 ». Une fois que votre appareil audio a été appairé avec succès, le message « Bluetooth connected » s'affiche à l'écran.
3. Appuyez sur le bouton « **VOLUME / ENTER** » pour démarrer la lecture ou faire une pause de lecture.

4. Appuyez sur « ▼ » ou « ▲ » pour sélectionner la piste précédente ou suivante.

Cet appareil est également doté d'une fonction mains-libres. Si vous avez connecté un téléphone portable par *Bluetooth*® et que vous recevez un appel, appuyez sur « **VOLUME / ENTER** » pour prendre l'appel.

Pour raccrocher, appuyez de nouveau sur « **VOLUME / ENTER** ». La lecture musicale reprend.

**Remarque : Cette fonction n'est disponible qu'en mode Bluetooth !**

## CAPTEUR DE MOUVEMENTS (PIR)

Si une personne pénètre dans la zone de détection et fait des mouvements, l'appareil filme automatiquement la scène. Dans le cas contraire, il s'arrête automatiquement au bout d'une durée définie si aucun signal n'est détecté (par exemple lorsque personne n'est à portée ou ne fait de mouvement). Soyez vigilant et évitez tout mouvement de rideaux ou de fleurs dans la zone de détection. En effet, tout mouvement provoqué par quelque cause que ce soit, notamment la circulation de l'air, peut entraîner la mise en marche de la radio.

### ACTIVATION OU DÉSACTIVATION DU CAPTEUR DE MOUVEMENTS

1. Appuyez longuement sur le bouton « **I/M** » pour accéder au menu.
2. Appuyez sur le bouton « ▼ » ou « ▲ » pour sélectionner « System », puis sur la molette « **VOLUME / ENTER** » pour confirmer.
3. Sélectionnez « PIR Switch », puis appuyez sur « **VOLUME / ENTER** » pour confirmer.
4. Pour activer la fonction, sélectionnez « PIR ON ». Pour la désactiver, sélectionnez « PIR OFF ». Confirmez la sélection en appuyant sur la molette « **VOLUME / ENTER** ».

Le détecteur de mouvement peut également être activé ou désactivé en appuyant et en maintenant la touche "P" en mode veille.

### DÉLAI D'ARRÊT DU CAPTEUR PIR

Cette fonction permet de définir la durée au bout de laquelle l'appareil s'arrête après qu'aucun mouvement n'a été détecté. Cette durée est comprise entre 1 et 10 minutes.

## ALARME

Vous pouvez régler l'alarme 1 et l'alarme 2.

### RÉGLER L'ALARME

1. Lorsque l'appareil est en marche, appuyez longuement sur le bouton « **I/M** ». Appuyez sur « ▼ » ou « ▲ » pour sélectionner « SYSTEM », puis sur « **VOLUME / ENTER** » pour confirmer.
2. Sélectionnez « Alarms », puis appuyez sur « **VOLUME / ENTER** » pour confirmer.
3. Sélectionnez « Alarm 1 » ou « Alarm 2 », puis appuyez sur « **VOLUME / ENTER** » pour confirmer.
4. Sélectionnez l'heure de l'alarme, puis appuyez de nouveau sur « **VOLUME / ENTER** » pour confirmer.
5. Sélectionnez la source de l'alarme (DAB, FM ou avertisseur), puis appuyez de nouveau sur « **VOLUME / ENTER** ».
6. Sélectionnez la fréquence d'alarme (quotidien, une fois, week-ends ou lundi à vendredi), puis appuyez sur « **VOLUME / ENTER** » pour confirmer la sélection.
7. Appuyez sur « ▼ » ou « ▲ » pour régler le volume, puis sur la molette « **VOLUME / ENTER** ».

**REMARQUE : réglez le volume au niveau maximal à l'aide de la molette « VOLUME / ENTER » !**

8. Pour activer l'alarme, sélectionnez « Alarm on ». Pour la désactiver, sélectionnez « Alarm off ». Lorsque l'alarme est activée, l'icône d'alarme s'affiche à l'écran.

### **RAPPEL D'ALARME**

Lorsque l'alarme sonne, appuyez sur n'importe quel bouton (excepté « **POWER / MODE** ») pour activer la fonction de rappel d'alarme. Ainsi, l'alarme sonne de nouveau après 5 minutes. En mode rappel d'alarme, vous pouvez modifier la durée de rappel en appuyant sur « ▼ » ou « ▲ ».

### **DÉSACTIVER L'ALARME**

Lorsque l'alarme retentit, appuyez sur le bouton « **POWER / MODE** » pour désactiver la sonnerie.

### **ACTIVER/DÉSACTIVER L'ALARME**

Suivez les étapes 1 à 8 décrites dans la section « RÉGLER L'ALARME » ci-dessus. Pour activer l'alarme, sélectionnez « Alarm on ». Pour la désactiver, sélectionnez « Alarm off ». Lorsque l'alarme est activée, l'icône d'alarme s'affiche à l'écran.

## **RÉGLAGES SYSTÈME**

### **UTILISATION DU MENU SYSTÈME**

- Pour parcourir les différentes options d'un menu, appuyez sur le bouton « ▼ » ou « ▲ ».
- Pour confirmer une sélection, appuyez sur la molette « **VOLUME / ENTER** ».
- Pour définir une valeur, par exemple l'heure, appuyez sur le bouton « ▼ » ou « ▲ », puis sur la molette « **VOLUME / ENTER** ».
- Pour retourner au menu/à l'écran précédent, appuyez sur le bouton « **I/M** ».

### **ACCÈS AU MENU SYSTÈME**

1. En mode DAB ou FM, appuyez longuement sur le bouton « **I/M** » pour accéder au menu.
2. Appuyez sur le bouton « ▼ » ou « ▲ » pour parcourir les options jusqu'à ce que « System » s'affiche, puis appuyez sur « **VOLUME / ENTER** » pour confirmer.
3. Appuyez sur le bouton « ▼ » ou « ▲ » pour sélectionner l'une des options suivantes :
  - **Heure**  
La date et l'heure (si disponibles) de la radio sont réglées automatiquement lorsque l'appareil reçoit le signal radio. Le menu de réglage de l'heure comporte les options ci-dessous :
    - Réglage de la date et de l'heure
    - Mise à jour automatique. Cette fonction permet de définir la façon dont la radio met à jour l'heure et la date. Sélectionnez « From Radio » pour effectuer une mise à partir du signal radio, ou « No Update » pour désactiver la mise à jour automatique.
    - Réglage du format de date
    - Réglage du format de l'heure : 12 heures ou 24 heures
  - **Délai d'arrêt du capteur PIR**  
Voir la section CAPTEUR DE MOUVEMENTS (PIR).

- **Commutateur PIR**  
Voir la section CAPTEUR DE MOUVEMENTS (PIR).
- **Version du logiciel**  
Permet d'afficher la version du logiciel installé.
- **Réinitialisation des réglages d'usine**  
Permet de réinitialiser l'appareil aux réglages par défaut d'usine.  
Appuyez sur « ▼ » ou « ▲ » pour sélectionner « Yes », puis sur « **VOLUME /ENTER** » pour confirmer.  
**Remarque** : Cette opération supprime tous les réglages et les stations radio mémorisées.
- **Langue**  
Sélectionnez la langue de menu souhaitée.
- **EQ**  
Choisissez le mode souhaité de l'égaliseur : Rock / Jazz / Pop / Classique / Normal / Actualité / Film / Plat
- **Alarmes**  
Voir la section « Alarme ».
- **Rétroéclairage**
  - **Temporisation** : permet de définir la durée de rétroéclairage de l'écran. Les options disponibles sont : désactivé / 10 / 20 / 30 / 45 / 60 / 90 / 120 / 180.
  - **Niveau** : permet de définir le niveau de luminosité du rétroéclairage. Les options disponibles sont : élevé, moyen et faible.

Ce manuel d'instructions peut être téléchargé sur [www.soundmaster.de](http://www.soundmaster.de).  
Modifications techniques et fautes d'impression réservées  
Copyright de Wörlein GmbH, 90556 Cadolzburg, [www.soundmaster.de](http://www.soundmaster.de)  
Duplication uniquement avec l'autorisation de Woerlein GmbH





## MILIEUBESCHERMING



Gooi dit product niet weg bij het huishoudafval aan het einde van de levensduur ervan. Breng het product terug naar een inzamelingspunt voor hergebruik van elektrische en elektronische apparatuur. Dit wordt aangegeven door dit symbool op het product, in de gebruiksaanwijzing of op de verpakking.

De materialen zijn herbruikbaar volgens de markeringen. Door materiaal te recyclen of oude apparaten op een andere manier te hergebruiken draagt u bij aan het beschermen van ons milieu. Neem a.u.b. contact op met uw gemeente voor informatie over inzamelingspunten.

	<b>WAARSCHUWING</b> Risico voor een elektrische schok Niet openen!	
<b>Waarschuwing: Verwijder de behuizing (of achterzijde) niet, om het risico op elektrische schokken te verkleinen. Geen voor de gebruiker te onderhouden onderdelen binnenin het apparaat. Laat reparatie over aan gekwalificeerd onderhoudspersoneel.</b>		



Dit symbool wijst op de aanwezigheid van een gevaarlijke spanning binnenin de behuizing, die groot genoeg is om elektrische schokken te veroorzaken.



Dit symbool wijst de gebruiker op de aanwezigheid van belangrijke gebruiks- en onderhoudsinstructies voor het apparaat.

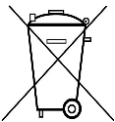

Gebruikte batterijen zijn gevaarlijk afval en mogen NIET weggegooid worden bij het huishoudelijk afval!!! Als consument bent u wettelijk verplicht alle batterijen terug te brengen voor milieuvriendelijk hergebruik - of de batterijen gevaarlijke stoffen\*) bevatten of niet.

U kunt batterijen gratis terugbrengen naar openbare inzamelingspunten in uw gemeente of bij winkels die de betreffende soort batterijen verkopen.

Alleen volledig lege batterijen.

\*) met de markering Cd = cadmium, Hg = kwik, Pb = lood

	<b>WAARSCHUWING</b> <b>BATTERIJ NIET DOORSLIKKEN, RISICO OP CHEMISCHE BRANDWONDEN</b> Dit product bevat een knoopcelbatterij. Als deze knoopcelbatterij wordt ingeslikt, kan dit in slechts 2 uur tot ernstige brandwonden leiden en zelfs fataal aflopen. Houd nieuwe en gebruikte batterijen uit de buurt van kinderen. Als de batterijhouder niet goed kan worden gesloten, stop het product te gebruiken en houd het uit de buurt van kinderen. Als u denkt dat batterijen zijn ingeslikt of in een willekeurig lichaamsdeel terecht zijn gekomen, raadpleeg onmiddellijk uw arts.
--	---

- Gebruik het apparaat alleen binnenshuis in een droge omgeving.
- Bescherm het apparaat tegen vocht.
- Open het apparaat niet. **ELECTRISCHE SCHOKGEVAAR!** Laat opening en reparatie over aan gekwalificeerd onderhoudspersoneel.
- Sluit dit apparaat alleen aan op een goed geïnstalleerd en geaard stopcontact. Zorg ervoor dat de netspanning overeenkomt met het de specificaties op het etiket.

## Veiligheids-, milieu- en instellingsaanwijzingen

- Gebruik het apparaat alleen binnenshuis in een droge omgeving.
- Bescherm het apparaat tegen vocht.
- Open het apparaat niet. **ELECTRISCHE SCHOKGEVAAR!** Laat opening en reparatie over aan gekwalificeerd onderhoudspersoneel.
- Sluit dit apparaat alleen aan op een goed geïnstalleerd en geaard stopcontact. Zorg ervoor dat de netspanning overeenkomt met het de specificaties op het etiket.
- Zorg ervoor dat het electriciteitssnoer droog blijft tijdens gebruik. Zorg ervoor dat het electriciteitssnoer niet afgeknepen of op een andere manier beschadigd wordt.
- Beschadigde snoeren of stekkers moeten meteen vervangen worden door geautoriseerd onderhoudspersoneel.
- In geval van bliksem moet de stekker onmiddellijk uit het stopcontact getrokken worden.
- Wanneer kinderen het apparaat gebruiken, moeten de ouders toezicht houden.
- Reinig het apparaat alleen met een droge doek.
- Gebruik **GEEN SCHOONMAAKMIDDELEN** of **SCHUURSPONSJES!**
- Stel het apparaat niet bloot aan direct zonlicht of andere hittebronnen.
- Installeer het apparaat op een plaats met voldoende ventilatie, om oververhitting te voorkomen.
- Dek de ventilatieopeningen niet af!
- Installeer het apparaat op een veilige en vibratievrije plaats.
- Installeer het apparaat zo ver mogelijk uit de buurt van computers en magnetrons; anders kan de radio-ontvangst gestoord worden.
- Open de behuizing niet en probeer het apparaat niet te repareren. Dit is gevaarlijk en doet uw garantie vervallen. Reparaties mogen alleen uitgevoerd worden door geautoriseerd onderhoudspersoneel.
- Gebruik alleen kwik- en cadmium-vrije batterijen.
- Gebruikte batterijen zijn gevaarlijk afval en mogen NIET weggegooid worden bij het huishoudelijk afval!!! Breng de batterijen terug naar uw handelaar of naar inzamelingspunten in uw gemeente.
- Houd batterijen buiten bereik van kinderen. Kinderen kunnen batterijen per ongeluk inslikken. Raadpleeg onmiddellijk een dokter wanneer een kind een batterij ingeslikt heeft.
- Controleer uw batterijen regelmatig om batterijlekkage te voorkomen.
- De stekker of een koppelkabel wordt gebruikt als onderbrekingsapparaat. De onderbrekingsapparaten zullen gereed zijn voor gebruik.
- Zet geen open vuurbronnen, zoals brandende kaarsen, op het apparaat.
- Zet geen met vloeistof gevulde objecten, zoals vazen, op het apparaat.
- Dit apparaat is voor gebruik in omgevingen met een gematigd klimaat; niet geschikt in landen met een tropisch klimaat.

## LOCATIE VAN BEDIENINGEN

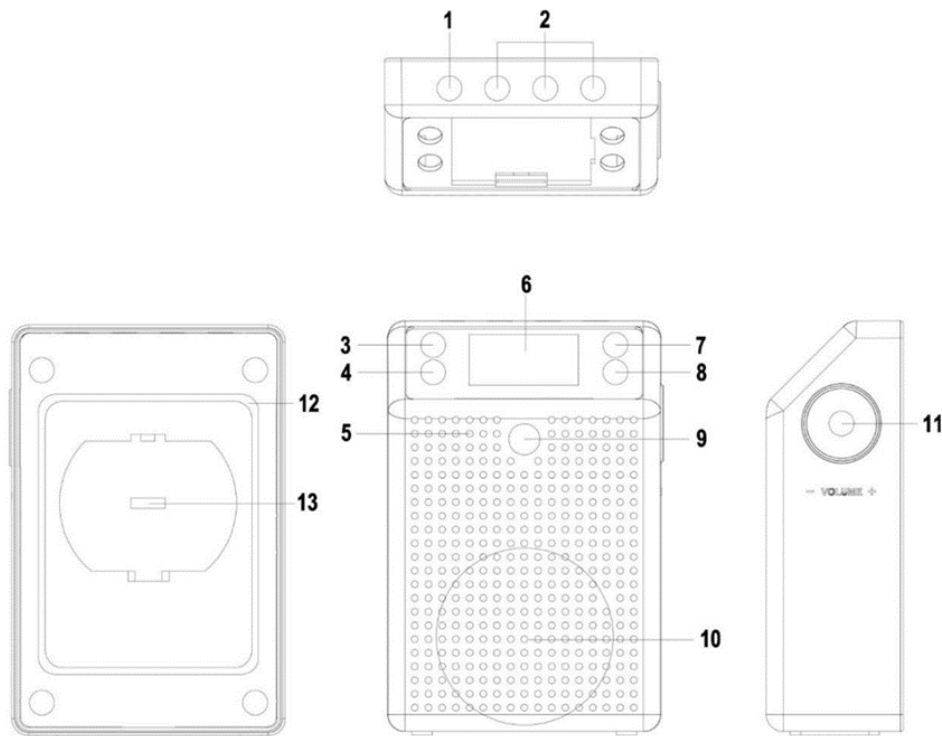

- |   |                            |    |              |
|---|----------------------------|----|--------------|
| 1 | AAN-UIT/MODUS              | 8  | KANAAL ▼     |
| 2 | DIRECTE VOORKEURZENDER 1-3 | 9  | PIR          |
| 3 | INFO/MENU                  | 10 | LUIDSPREKER  |
| 4 | VOORINSTELLEN              | 11 | VOLUME/ENTER |
| 5 | MICROFOON                  | 12 | ANTENNE      |
| 6 | LCD-SCHERM                 | 13 | USB-JACK     |
| 7 | KANAAL ▲                   |    |              |

## INSTALLATIE

### LEVERINGSOMVANG

- Hoofdeenheid
- Ophanglus
- USB-voedingsadapter
- Gebruiksaanwijzing

### STROOMVOORZIENING

- **Gebruik uitsluitend de meegeleverde adapter!**
- Controleer of de spanning gelijk is aan die aangegeven op het identificatieplaatje van de AC-adapter.
- Sluit de meegeleverde voedingsadapter aan op een veilig geïnstalleerd stopcontact en steek de USB-stekker in de achterkant van het apparaat.
- Wanneer het apparaat is aangesloten op de netstroom, wordt de indicator voor deze modus linksboven in het display weergegeven en wordt de ingebouwde batterij opgeladen.
- Wanneer het apparaat niet op de netstroom is aangesloten, toont het display linksboven de batterij-indicator.
- De batterij-indicator geeft het batterijniveau van het apparaat weer.

### ERP-voedingsbeheer

Het apparaat zal in stand-by-modus na 15 minuten automatisch uitschakelen als er geen audiosignaal aanwezig is. Druk op de toets “POWER / MODE” om het apparaat weer in te schakelen.

## ALGEMENE BEDIENINGEN

### IN-/UITSCHAKELEN

Houd de knop “POWER / MODE” ingedrukt om het apparaat in te schakelen.

Houd in aan-modus “POWER / MODE” ingedrukt om het apparaat in stand-by-modus te zetten. De klok en datum worden op het display weergegeven.

Druk in stand-by-modus op de knop “POWER / MODE” om het apparaat in te schakelen.

Houd in stand-by-modus “POWER / MODE” ingedrukt om het apparaat volledig uit te schakelen.

### MODI SELECTEREN

Druk in afspeelmodus herhaaldelijk op de knop “POWER / MODE” om te schakelen tussen de modi DAB, FM of *Bluetooth*®.

### VOLUMEREGELING

Draai aan de knop “VOLUME / ENTER” aan de rechterkant om het volume te verhogen of te verlagen.

## DAB

Voor een betere ontvangst, schuift u de antenne volledig uit en richt u deze verticaal.

1. Druk in aan-modus herhaaldelijk op de knop “POWER / MODE” om de DAB-modus te selecteren.
2. Wanneer u het apparaat voor het eerst inschakelt, dan zal deze automatisch de scanfunctie starten en naar alle beschikbare zenders zoeken.
3. Tijdens de scan toont het display “DAB Suchlauf” samen met een schuifbalk die de voortgang van de scan en het aantal gevonden zenders aangeeft.
4. Nadat de scan is voltooid, zal het apparaat de eerste alfanumerieke gevonden zender selecteren.
5. Om de gevonden zenders te verkennen, selecteert u de gewenste radiozender met “▼” of “▲” en drukt u op de knop “VOLUME / ENTER” om de selectie te bevestigen.

**OPMERKING:** Als de DAB-ontvangst slecht is, kunnen storingen optreden of kan het geluid gedempt worden. Verander de positie voor een betere ontvangst.

### RADIOZENDERS OPSLAAN

U kunt in de DAB- of FM-modus tot 20 van uw favoriete zenders opslaan in het geheugen. U kunt uw favoriete zenders op deze manier snel en eenvoudig openen.

1. Selecteer de gewenste zender. Houd de knop “P” ingedrukt. Het display zal “Preset Store” weergegeven met daaronder “<1: (Empty) >”.  
**Opmerking:** Als er al een opgeslagen zender is, dan zal de opgeslagen “Station name/frequency and P#” worden weergegeven.
2. Selecteer uw gewenste voorkeurzendernummer met “▼” of “▲” en bevestig de selectie door op de knop “VOLUME / ENTER” te drukken. De zender zal worden opgeslagen en de display zal “Preset # stored” weergegeven.

3. Herhaal stappen 1 en 2 om meerdere zenders op te slaan.

U kunt een gewenste radiozender ook direct opslaan onder de voorkeurzender-toetsen "1 – 3". Selecteer hiervoor de gewenste radiozender en houd de betreffende zenderknop ingedrukt tot "Preset # stored" op het display verschijnt.

### **OPGESLAGEN RADIOZENDERS HERROEPEN**

1. Druk op "P" om een opgeslagen zender te herroepen. Gebruik "▼" of "▲" om het gewenste radiozendernummer te kiezen en druk op de knop "VOLUME / ENTER" om te bevestigen.
2. Als u een voorkeuzenummer kiest waaraan geen zender is toegewezen, zal "Empty" worden weergegeven.

### **DAB-INFORMATIE WEERGEVEN**

Druk meerdere keren op de toets "I/M" om de informatiemodi te doorlopen. De informatie wordt onder op de display weergegeven.

### **DAB-MENU**

Het apparaat moet in DAB-modus staan. Open het DAB-menu door de knop "I/M" ingedrukt te houden. Gebruik "▼" of "▲" om een van de volgende instellingen te selecteren en bevestig met "VOLUME / ENTER":

#### **a) Volledige scan:**

Start de volledige scan naar zenders. De DAB-frequentieband wordt gescand op beschikbare zenders.

#### **b) Handmatig afstemmen:**

U dient hiervoor de frequentie van de gewenste zender te weten. Deze is te vinden op de website van de zenderservice. Selecteer individuele frequenties en bevestig met de toets "VOLUME / ENTER".

#### **c) Opschonen:**

Het kan gebeuren dat u bepaalde zenders niet meer kunt ontvangen na een zenderscan of na een verandering in locatie. U kunt met deze functie de betreffende zenders uit de ontvangstlijst wissen. Selecteer "YES" en bevestig met "VOLUME / ENTER".

#### **d) Systeem:**

Kijk onder "SYSTEEMINSTELLINGEN".

## **FM**

Voor een betere ontvangst, schuift u de antenne volledig uit en richt u deze verticaal. Druk in aan-modus herhaaldelijk op de knop "POWER / MODE" om de FM-modus te selecteren.

### **AUTOMATISCHE ZENDERSCAN**

Om het automatisch zoeken naar zenders te starten, selecteert u de richting met "▼" of "▲" en drukt u vervolgens op de knop "VOLUME / ENTER".

**Opmerking:** De radio stopt automatisch wanneer er een zender is gevonden.

## **HANDMATIG ZOEKEN**

Druk kort op de toets “▼” of “▲” om de frequentie in stappen van 100 kHz af te stemmen.

## **VOORKEURZENDER OPSLAAN**

Dit gaat hetzelfde als in de DAB-modus.

## **VOORKEURZENDER HERROEPEN**

Dit gaat hetzelfde als in de DAB-modus.

## **FM-INFORMATIE**

Druk meerdere keren op de toets “**I/M**” om de informatiemodi te doorlopen. De informatie wordt onder op de display weergegeven.

## **FM-MENU**

Het apparaat moet in FM-modus staan. Open het FM-menu door de knop “**I/M**” ingedrukt te houden. Gebruik de knop “▼” of “▲” om een van de volgende instellingen te selecteren en druk op “**VOLUME / ENTER**”:

### **a) Scaninstelling:**

Selecteer de gewenste optie voor de automatische zenderscan.

- Alle zenders: Naar alle zenders zoeken die kunnen worden ontvangen. De zenderscan stopt in dit geval ook op zwakke zenders.
- Alleen krachtige zenders: Er wordt alleen naar duidelijke zenders gezocht.

### **b) Systeem:**

Kijk onder “SYSTEEMINSTELLINGEN”.

## **BLUETOOTH®**

Als u een Bluetooth-audiobron gebruikt, houd er dan mee rekening dat de gebruiksafstand uiterlijk 10 meter is.

Verschillende omgevingen kunnen de gebruiksafstand inkorten.

1. Druk herhaaldelijk op de knop “**POWER / MODE**” om de *Bluetooth®*-modus te selecteren.
2. Schakel de *Bluetooth®*-functie in op uw audiobron en selecteer “DAB60”. Nadat uw audio-apparaat succesvol is gekoppeld, zal het display “Bluetooth connected” weergeven.
3. Druk op de knop “**VOLUME / ENTER**” om het afspelen te starten of te onderbreken.
4. Selecteer het vorige of volgende nummer met “▼” of “▲”.

Dit apparaat is ook voorzien van een hands-free functie. Als u een mobiele telefoon via *Bluetooth®* hebt verbonden en u wordt gebeld, drukt u op de knop “**VOLUME / ENTER**” om de functie te activeren.

Om de oproep te beëindigen, drukt u opnieuw op de knop “**VOLUME / ENTER**”. De muziek zal weer worden afgespeeld. **Opmerking: Deze functie is alleen beschikbaar in BT-modus!**

## **BEWEGINGSSENSOR (PIR)**

Wanneer mensen het effectieve gebied betreden en bewegingen maken, speelt het apparaat automatisch af. In andere gevallen wordt het apparaat na een bepaalde tijd automatisch uitgeschakeld als er geen detectiesignaal is opgetreden (bijvoorbeeld mensen bevinden zich buiten het detectiegebied of bewegen niet). Let er altijd op dat er zich geen bewegende gordijnen of bloemen in het detectiegebied bevinden, anders wordt de radio door beweging hiervan ingeschakeld (bijv. bij luchtcirculatie).

## **BEWEGINGSSENSOR (DE)ACTIVEREN**

1. Houd de knop "**I/M**" ingedrukt om het menu te openen.
2. Selecteer het item "System" met "**▼**" of "**▲**" en bevestig met "**VOLUME / ENTER**".
3. Selecteer het item "PIR Switch" en druk op "**VOLUME / ENTER**" om de selectie te bevestigen.
4. Om de functie te activeren, stelt u "PIR ON" in. Om de functie te deactiveren, stelt u "PIR OFF" in. Bevestig de selectie door op de knop "**VOLUME / ENTER**" te drukken.

De bewegingssensor kan ook worden geactiveerd of gedeactiveerd door de "**P**" -toets ingedrukt te houden in de standby-modus.

## **PIR UIT-TIJD**

Met deze functie stelt u de vertragingstijd in waarna het apparaat na geen bewegingsdetectie uitschakelt. U kunt de vertragingstijd instellen op 1-10 minuten.

# ALARM

U kunt Alarm 1 en Alarm 2 instellen.

## **HET ALARM INSTELLEN**

1. Wanneer het apparaat is ingeschakeld, drukt u op de knop "**I/M**", selecteert u het item "SYSTEM" met "**▼**" of "**▲**" en drukt u op "**VOLUME / ENTER**" om te bevestigen.
2. Selecteer het item "Alarms" en druk op "**VOLUME / ENTER**" om te bevestigen.
3. Selecteer "Alarm 1" of "Alarm 2" en druk op "**VOLUME / ENTER**" om te bevestigen.
4. Stel de alarmtijd in en druk opnieuw op "**VOLUME / ENTER**" om te bevestigen.
5. Selecteer de wekker (DAB, FM of zoemer) en druk opnieuw op "**VOLUME / ENTER**".
6. Selecteer wanneer de wekker moet afgaan (Dagelijks, Eenmalig, Weekends, Werkdagen) en bevestig met "**VOLUME / ENTER**".
7. Pas vervolgens het volumeniveau aan met de knop "**▼**" of "**▲**" en druk op de knop "**VOLUME / ENTER**".

**OPMERKING: Stel het hoogste volumeniveau in met de knop "**VOLUME / ENTER**"!**

8. Als u het alarm wilt activeren, stelt u "Alarm on" in. Als u het alarm wilt deactiveren, stelt u "Alarm off" in. Wanneer het alarm is geactiveerd, wordt het alarmpictogram op het display weergegeven.

## **SLUIMERFUNCTIE**

Wanneer het alarm afgaat, drukt u op een willekeurige knop (behalve de knop "**POWER / MODE**") om de sluimerfunctie te activeren. Het alarm zal na 5 minuten opnieuw afgaan. Wanneer de sluimerfunctie is geactiveerd, kunt u de sluimertijd wijzigen met "**▼**" of "**▲**".

## **HET ALARM UITSCHAKELEN**

Druk, wanneer het alarm afgaat, op de toets "**POWER / MODE**" om het alarmgeluid uit te schakelen.

## **HET ALARM ACTIVEREN/DEACTIVEREN**

Volg de stappen 1-8 onder "SET THE ALARM" (zie hierboven). Als u het alarm wilt activeren, stelt u "Alarm on" in. Als u het alarm wilt deactiveren, stelt u "Alarm off" in. Wanneer het alarm is geactiveerd, wordt het alarmpictogram op het display weergegeven.

## SYSTEEMINSTELLINGEN

### HET SYSTEEMMENU GEBRUIKEN

- Druk op de knop “▼” of “▲” om de opties in een menu te doorlopen.
- Druk op de knop “**VOLUME / ENTER**” om een selectie te bevestigen.
- Om een waarde (bijv. de uren) aan te passen, drukt u op de knop “▼” of “▲” en vervolgens op de knop “**VOLUME / ENTER**”.
- Druk op de knop “**I/M**” om terug te keren naar het vorige menu/scherm.

### HET SYSTEEMMENU OPENEN

1. Houd in DAB- of FM-modus de knop “**I/M**” ingedrukt om het menu te openen.
2. Druk op “▼” of “▲” om de opties te doorlopen tot u “System” ziet, en bevestig met “**VOLUME / ENTER**”.
3. Selecteer de volgende instellingen met de knop “▼” of “▲”:

- **Tijd**

De datum en tijd van de radio worden automatisch ingesteld zodra de radio zendsignalen ontvangt (en deze informatie beschikbaar is). Het menu voor tijdinstelling bevat de opties hieronder:

- Tijd/datum instellen
- Automatische update (om te bepalen hoe de radio de tijds- en datum informatie update. Selecteer “From Radio” om vanaf radiosignalen te updaten of “No Update” om het automatisch updaten te stoppen.)
- Datumnotatie instellen
- Uursysteem instellen (stel de tijdsnotatie in: 12- of 24-uurs)

- **PIR uit-tijd**

Zie hoofdstuk “BEWEGINGSSENSOR (PIR).”

- **PIR-schakelaar**

Zie hoofdstuk “BEWEGINGSSENSOR (PIR).”

- **SW-versie**

De systeemversie controleren die momenteel is geïnstalleerd.

- **Fabrieksinstellingen herstellen**

Zet het apparaat terug in de fabrieksinstellingen.

Selecteer “YES” met “▼” of “▲” en druk op “**VOLUME / ENTER**” om te bevestigen.

**Opmerking:** Alle instellingen en radiozenders zullen worden gewist.

- **Taal**

Selecteer de gewenste menutaal.

- **EQ**

Selecteer de gewenste modus voor de equalizer:  
Rock/Jazz/Pop/Klassiek/Normaal/Nieuws/Film/Plat

- **Alarmen**

Zie het hoofdstuk “Alarm”.

- **Achtergrondverlichting**

- **Time-out:** De tijd instellen waarna het display wordt gedimd (uit/10/20/30/45/60/90/120/180).
- **Niveau:** Het helderheidsniveau van de achtergrondverlichting instellen (hoog/gemiddeld/laag)

De nieuwste versie van de gebruiksaanwijzing kunt u downloaden vanaf [www.soundmaster.de](http://www.soundmaster.de).

Technische veranderingen en drukfouten voorbehouden.

Auteursrecht van Woerlein GmbH, 90556 Cadolzburg, [www.soundmaster.de](http://www.soundmaster.de)

Duplicatie alleen met de toestemming van Woerlein GmbH





**PROTEZIONE AMBIENTALE**

Non smaltire il presente prodotto tra i normali rifiuti domestici al termine del suo ciclo di vita. Portarlo invece ad un centro specializzato nel riciclo di materiale elettrico e dispositivi elettronici. Quest'obbligo è indicato dal simbolo di riciclo presente sul prodotto, sul manuale di istruzioni o sulla confezione.

I materiali sono riutilizzabili in base alle indicazioni su di essi riportate. Riutilizzando, riciclando o comunque trovando altri usi ai dispositivi usati, si dà un grande contributo alla protezione ambientale. Contattare i propri enti locali responsabili della questione per ulteriori informazioni sui punti di raccolta.

	<b>ATTENZIONE</b>	
Rischio di scosse elettriche Non aprire il dispositivo!		
Cautela: Per ridurre il rischio di scosse elettriche, non rimuovere la copertura (o il retro). Il prodotto non contiene componenti riparabili. Affidare le riparazioni esclusivamente a personale qualificato.		



Tale simbolo indica la presenza all'interno dell'apparecchio di componenti che generano tensione elettrica a livelli pericolosi, capaci di produrre scosse elettriche.



Tale simbolo indica la presenza di importanti istruzioni di utilizzo e manutenzione del prodotto.



**Le batterie usate sono rifiuti pericolosi e NON devono essere smaltite assieme agli altri rifiuti domestici!** Infatti, ogni consumatore è **obbligato a norma di legge** a restituire **tutte le batterie** ai centri di riciclaggio ecosostenibile – indipendentemente dalla presenza nelle batterie di sostanze più o meno dannose\*). **Le batterie usate possono essere consegnate in maniera completamente gratuita ai centri di raccolta pubblica o al proprio rivenditore.**

**Riportare le batterie solo quando esse sono completamente scariche.**

\*) indicate dai simboli Cd = cadmio, Hg = mercurio, Pb = piombo

**AVVERTENZA****NON INGERIRE LA BATTERIA, RISCHIO DI USTIONI DA SOSTANZE CHIMICHE**

Il presente prodotto contiene una batteria a bottone. In caso di ingestione della batteria a bottone, diverse ustioni da sostanze chimiche piuttosto gravi potrebbero verificarsi in sole 2 ore con il rischio di decesso.

Tenere lontane dalla portata dei bambini le batterie usate e nuove. Se il vano batteria non si chiude correttamente, non utilizzare più il prodotto tenendolo lontano dalla portata dei bambini.

In caso di ingestione o posizionamento della batteria a bottone all'interno di una qualsiasi parte del corpo, rivolgersi immediatamente a un medico.

- Usare il dispositivo esclusivamente al chiuso, in ambienti asciutti. Proteggere il dispositivo dall'umidità.
- Non aprire l'unità. **RISCHIO DI SCOSSE ELETTRICHE!** Affidare l'apertura dell'apparecchio e le riparazioni esclusivamente a personale qualificato.
- Collegare il presente dispositivo esclusivamente ad una presa a muro ben installata e dotata di messa a terra. Accertarsi che la tensione di alimentazione corrisponda a quella nominale riportata sulla targa del prodotto.
- Tenere il cavo di alimentazione lontano da fonti di umidità durante il funzionamento. Non ostruire o danneggiare il cavo di alimentazione in alcun modo.
- Avvisi per la disconnessione del dispositivo: La spina di alimentazione serve per la connessione del dispositivo alla rete elettrica, quindi tenerla sempre in posizione facilmente accessibile.
- Se il cavo o la spina di alimentazione sono danneggiati in qualunque modo, farli sostituire immediatamente presso un centro di assistenza autorizzato.
- In caso di temporali, disconnettere immediatamente il dispositivo dalla rete elettrica.
- Il dispositivo può essere utilizzato dai bambini, solo sotto il controllo dei genitori.
- Per la pulizia dell'apparecchio, servirsi esclusivamente di un panno asciutto.
- **NON USARE DETERGENTI o PANNI ABRASIVI!**
- Installare il dispositivo in un ambiente dotato di sufficiente ventilazione, per evitare problemi di surriscaldamento.
- Non ostruire le aperture di ventilazione!
- La libera circolazione dell'aria potrebbe essere ostacolata, ostruendo le feritoie di ventilazione con oggetti, quali giornali, tovaglie o tende ecc.
- Tenere l'apparecchio lontano da schizzi o zampilli, evitando di appoggiare sopra di esso oggetti contenenti liquidi, ad esempio tazze.
- L'unità non deve essere esposta direttamente alla luce solare o altre fonti di calore, né conservata in ambienti eccessivamente freddi, umidi, polverosi o soggetti ad urti e vibrazioni.
- Non tentare di applicare cavi, spine o altri oggetti all'unità, né tentare di aprirla.
- Installare il dispositivo in una posizione sicura e non soggetta a vibrazioni.
- Non appoggiare sul dispositivo fonti di fiamme libere, ad esempio candele accese.
- Installare l'apparecchio lontano da computer o unità a microonde, che potrebbero causare interferenze alla ricezione radio.
- Non tentare di aprire o riparare l'unità. Tale operazione espone l'utente a rischio di lesioni e rende nulla la garanzia del prodotto. Per le riparazioni affidarsi esclusivamente a personale / centri di assistenza autorizzati.
- Usare esclusivamente batterie prive di mercurio e cadmio.
- Le batterie non devono essere esposte direttamente a fonti di calore, quali luce solare, fiamme libere o simili.
- Le batterie usate sono rifiuti pericolosi e NON devono essere smaltite assieme agli altri rifiuti domestici!!! Portare invece le batterie vecchie al proprio rivenditore o in appositi centri di raccolta locali.
- Tenere le batterie fuori della portata dei bambini. I bambini potrebbero infatti correre il rischio di ingerirle. Consultare immediatamente un medico in caso di ingestione di batterie.
- Controllare regolarmente che le batterie del proprio apparecchio non abbiano perditte.
- L'apparato è concepito per l'uso in zone con climi temperati; non è adatto all'uso in paesi con climi tropicali.

## POSIZIONE DEI CONTROLLI

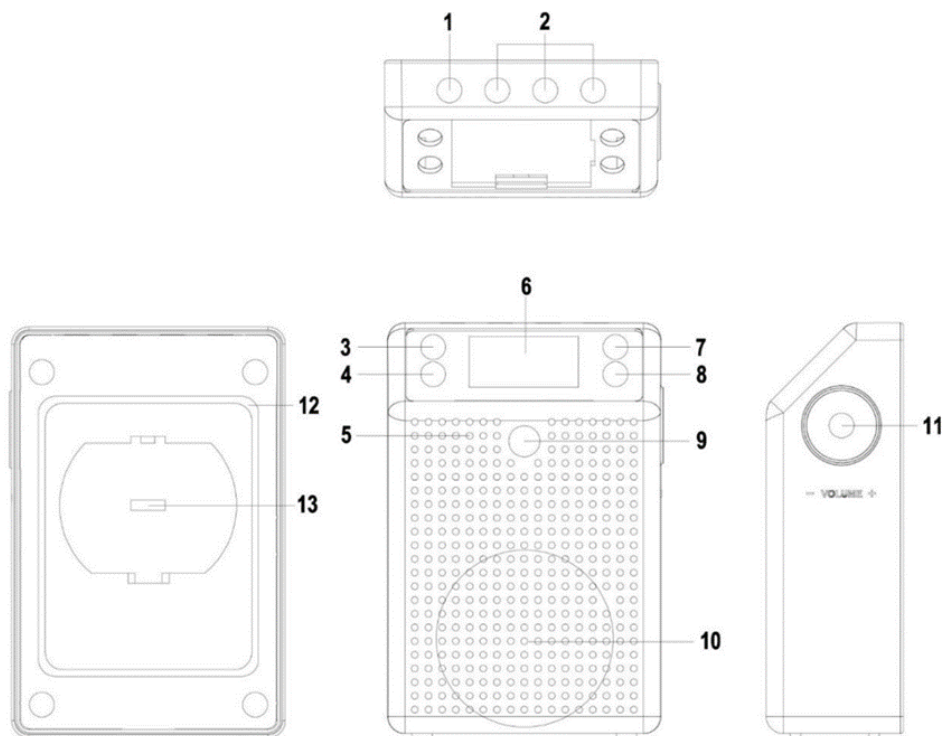

- |   |                                      |    |                |
|---|--------------------------------------|----|----------------|
| 1 | ACCENSIONE / MODALITÀ                | 8  | CANALE ▼       |
| 2 | STAZIONE IN PRESELEZIONE DIRETTA 1-3 | 9  | PIR            |
| 3 | INFO / MENU                          | 10 | ALTOPARLANTE   |
| 4 | PRESELEZIONE                         | 11 | VOLUME / ENTRA |
| 5 | MICROFONO                            | 12 | ANTENNA        |
| 6 | DISPLAY LCD                          | 13 | Porta USB      |
| 7 | CANALE ▲                             |    |                |

## INSTALLAZIONE

### CONTENUTO DELLA CONFEZIONE

- Unità principale
- Adattatore CA con USB
- Aggancio ad anello
- Manuale di istruzioni

### ALIMENTAZIONE

- **Usare solo l'adattatore CA fornito in dotazione.**
- Assicurarsi che la tensione elettrica corrisponda a quella indicata sulla targhetta identificativa dell'adattatore CA.
- Collegare un'estremità dell'adattatore CA in dotazione a una presa di corrente sicura e correttamente installata e l'altra alla presa USB sul lato posteriore dell'unità.
- Quando l'unità è collegata alla rete elettrica, sul display è visibile in alto a sinistra l'indicatore corrispondente; la batteria integrata viene ricaricata.
- Quando l'unità non è collegata alla rete elettrica, sul display è visibile in alto a sinistra l'indicatore corrispondente.
- L'indicatore della batteria indica il livello della batteria del dispositivo.

### Direttiva ERP per l'efficienza energetica

L'unità si spegnerà automaticamente dopo 15 minuti in modalità Standby in assenza di segnale audio. Per accendere l'unità premere il pulsante "POWER / MODE".

## FUNZIONAMENTO DI BASE

### ACCENSIONE/SPEGNIMENTO

Premere e lasciare premuto il pulsante "POWER / MODE" per accendere l'unità.

Quando l'unità è accesa, premere e lasciare premuto il pulsante "POWER / MODE" per spegnere l'unità che passerà così in modalità Standby. Sul display è possibile visualizzare l'ora e la data.

In modalità Standby, premere il pulsante "POWER / MODE" per accendere l'unità.

In modalità Standby, premere e lasciare premuto il pulsante "POWER / MODE" per spegnere completamente l'unità.

### MODALITÀ DI SELEZIONE

Quando l'unità è in esecuzione, premere ripetutamente il pulsante "POWER / MODE" per passare tra le modalità DAB, FM o *Bluetooth*®.

### REGOLAZIONE DEL VOLUME

Ruotare la manopola "VOLUME / ENTER" a destra per abbassare o alzare il volume.

## DAB

Per migliorare la ricezione, allungare completamente l'antenna e allinearla verticalmente.

1. Quando l'unità è accesa, premere ripetutamente il pulsante "POWER / MODE" per selezionare la modalità DAB.
2. Al primo uso l'unità avvierà automaticamente la funzione di scansione cercando tutte le stazioni disponibili.
3. Durante la ricerca, sul display verrà visualizzato "DAB Suchlauf" insieme a una barra di scorrimento indicante l'avanzamento della ricerca e il numero di stazioni trovate.
4. Conclusa la ricerca, l'unità selezionerà la prima stazione radio trovata procedendo per ordine alfabetico.
5. Per conoscere la stazioni radio trovate, selezionare con "▼" o "▲" la stazione radio desiderata e premere la manopola "VOLUME / ENTER" per confermare la scelta.

**NOTA:** Se la ricezione DAB è scarsa, possono verificarsi dei drop-out oppure è impossibile sentire l'audio. Cambiare posizione per migliorare la ricezione.

### MEMORIZZARE LE STAZIONI RADIO

Sia in modalità DAB sia in modalità FM, è possibile memorizzare fino a 20 stazioni preferite.

Così facendo, sarà possibile avere accesso in modo rapido e facile alle stazioni preferite.

1. Selezionare la stazione desiderata. Premere e lasciare premuto il pulsante "P". Sul display sarà possibile visualizzare "Preset Store" e sotto "<1: (Empty) >".

**Nota:** Qualora una stazione sia stata già salvata, verranno visualizzate le informazioni memorizzate nel seguente formato "Station name/frequency and P#".

2. Selezionare con “▼” o “▲” il numero della stazione preferita in preselezione e confermare la scelta premendo la manopola “**VOLUME / ENTER**”. La stazione verrà memorizzata e sul display verrà visualizzato “Preset # stored”.
3. Ripetere i punti 1 e 2 per salvare altre stazioni.

È possibile altresì salvare la stazione radio preferita direttamente con i pulsanti di preselezione “1 – 3”. Per fare questo, selezionare la stazione radio desiderata premere e lasciare premuto il pulsante corrispondente alla stazione fino a quando non comparirà sul display “Preset # stored”.

### **RICHIAMARE LE STAZIONI RADIO MEMORIZZATE**

1. Per richiamare una stazione salvata, premere “P”. Scegliere con “▼” o “▲” il numero corrispondente alla stazione radio desiderata e premere la manopola “**VOLUME / ENTER**” per confermare.
2. Se si sceglie un numero di preselezione che non è stato utilizzato per memorizzare una stazione radio, sul display si leggerà “Empty”.

### **VISUALIZZAZIONE DI INFORMAZIONI DAB**

Premere ripetutamente il pulsante “**I/M**” per visualizzare le informazioni. Le informazioni sono visualizzate sulla parte inferiore del display.

### **MENU DAB**

Il dispositivo deve trovarsi in modalità DAB. Entrare nel menu DAB premendo e lasciando premuto il pulsante “**I/M**”. Selezionare con “▼” o “▲” una delle seguenti impostazioni e confermare con “**VOLUME / ENTER**”:

#### **a) Scansione completa:**

Avvia la scansione completa delle stazioni. La banda di frequenza DAB viene scansionata al fine di trovare delle stazioni radio disponibili.

#### **b) Sintonizzazione manuale:**

Per procedere con questa opzione occorre conoscere la frequenza della stazione. Tale informazione si trova sul sito web del responsabile delle trasmissioni. Selezionare le singole frequenze e confermare con il pulsante “**VOLUME / ENTER**”.

#### **c) Eliminazione delle stazioni non ricevute:**

Dopo una nuova scansione o dopo uno spostamento dell'unità, è possibile che alcune stazioni non siano più ricevute. Questa funzione permette di eliminare tali stazioni dall'elenco dei canali ricevuti. Selezionare “YES” e confermare con “**VOLUME / ENTER**”.

#### **d) Sistema:**

Vedere il paragrafo “Impostazioni del sistema”.

## FM

Per migliorare la ricezione, allungare completamente l'antenna e allinearla verticalmente. Quando l'unità è accesa, premere ripetutamente il pulsante "**POWER / MODE**" per selezionare la modalità FM.

### RICERCA AUTOMATICA DELLE STAZIONI

Per avviare la ricerca automatica della stazione, selezionare la direzione con "▼" o "▲" e premere la manopola "**VOLUME / ENTER**".

**Nota:** Una volta trovata una stazione, la ricerca si interrompe automaticamente.

### RICERCA MANUALE

Premere brevemente il pulsante "▼" o il pulsante "▲" per regolare la frequenza a passi di 100 kHz.

### SALVARE STAZIONI RADIO IN PRESELEZIONE

Come descritto per la modalità DAB.

### RICHIAMARE LE STAZIONI IN PRESELEZIONE

Come descritto per la modalità DAB.

### INFORMAZIONI FM

Premere ripetutamente il pulsante "**I/M**" per visualizzare le informazioni. Le informazioni sono visualizzate sulla parte inferiore del display.

### MENU FM

Il dispositivo deve trovarsi in modalità FM. Entrare nel menu FM premendo e lasciando premuto il pulsante "**I/M**". Selezionare con il pulsante "▼" o il pulsante "▲" una delle seguenti impostazioni e premere "**VOLUME / ENTER**":

#### a) Impostazioni di scansione:

Selezionare l'opzione richiesta per la ricerca automatica delle stazioni.

- Tutte le stazioni: Ricerca tutte le stazioni ricevibili. In questo caso, la ricerca si ferma anche sulle stazioni con ricezione debole.
- Solo stazioni con ricezione forte: La ricerca considera solo le stazioni con ricezione chiara.

#### b) Sistema:

Vedere il paragrafo "Impostazioni del sistema".

## BLUETOOTH®

In caso di uso di un dispositivo audio dotato di Bluetooth, assicurarsi che la distanza operativa sia contenuta entro i 10 metri.

La distanza operativa potrebbe risultare condizionata e, dunque, limitata quando i dispositivi si trovano in due ambienti diversi.

1. Premere ripetutamente il pulsante "**POWER / MODE**" per selezionare la modalità *Bluetooth*®.
2. Attivare la funzione *Bluetooth*® sul dispositivo audio e scegliere "DAB60". Una volta accoppiato il dispositivo con successo, sul display sarà possibile visualizzare "Bluetooth connected".

3. Premere la manopola “**VOLUME / ENTER**” per avviare o interrompere la riproduzione.
4. Selezionare con “▼” o “▲” la traccia precedente o successiva.

L'unità è dotata anche della funzione vivavoce. Se si è effettuato il collegamento *Bluetooth*® col cellulare e si riceve una chiamata, premere il pulsante “**VOLUME / ENTER**” per attivare la funzione.

Per chiudere la chiamata, premere nuovamente il pulsante “**VOLUME / ENTER**”. Verrà mantenuta la riproduzione musicale. **Nota: Questa funzione è disponibile solo in modalità Bluetooth.**

## SENSORE DI MOVIMENTO VOLUMETRICO PIR

Quando delle persone entrano nell'area di rilevamento ed effettuano dei movimenti, l'unità si attiva automaticamente. Si spegnerà in automatico dopo un tempo definito in assenza di alcun segnale di rilevamento (ad esempio, le persone sono fuori dall'area di rilevamento o non si muovono). Prestare sempre attenzione al movimento di tende o fiori nell'area di rilevamento; in tal caso, la radio si accenderà per un qualsiasi movimento (ad esempio, la circolazione dell'aria).

### ATTIVARE O DISATTIVARE IL SENSORE DI MOVIMENTO

1. Premere e lasciare premuto il pulsante “**I/M**” per entrare nel menu.
2. Selezionare con “▼” o “▲” la voce “System” e confermare con la manopola “**VOLUME / ENTER**”.
3. Scegliere la voce “PIR Switch” e premere “**VOLUME / ENTER**” per confermare la scelta.
4. Per attivare la funzione, impostare “PIR ON”. Per disattivare la funzione, impostare “PIR OFF”. Confermare la selezione premendo la manopola “**VOLUME / ENTER**”.

Il sensore di movimento può essere attivato o disattivato anche premendo e tenendo premuto il tasto “**P**” in modalità standby.

### TEMPO DI RITARDO PIR - SPEGNIMENTO

Con questa funzione si imposta il tempo di ritardo dopo il quale l'apparecchio si spegne in assenza di movimento. È possibile impostare il tempo di ritardo scegliendo da 1 a 10 minuti.

## SVEGLIA

È possibile impostare Alarm 1 (Sveglia 1) e Alarm 2 (Sveglia 2).

### IMPOSTARE LA SVEGLIA

1. Quando l'unità è accesa, premere il pulsante “**I/M**”, selezionare la voce “SYSTEM” con il pulsante “▼” o il pulsante “▲” e premere “**VOLUME / ENTER**” per confermare.
2. Selezionare la voce “Alarms” e “**VOLUME / ENTER**” per confermare.
3. Selezionare “Alarm 1” o “Alarm 2” e premere “**VOLUME / ENTER**” per confermare.
4. Impostare l'ora della sveglia e riconfermare con il pulsante “**VOLUME / ENTER**”.
5. Selezionare la sorgente per la sveglia (DAB, FM o cicalino) e premere nuovamente “**VOLUME / ENTER**”.
6. Selezionare la frequenza della sveglia (ogni giorno, una volta, fine settimana) e confermare la scelta con “**VOLUME / ENTER**”.
7. Regolare, poi, il livello del volume con il pulsante “▼” o il pulsante “▲” e premere la manopola “**VOLUME / ENTER**”.

**NOTA: Impostare il livello di volume più alto con la manopola “VOLUME / ENTER”.**

8. Se si desidera attivare la sveglia, impostare "Alarm on". Se si desidera disattivare la sveglia, impostare "Alarm off". Quando la sveglia è attivata, sul display viene visualizzata l'icona corrispondente.

### **FUNZIONE SNOOZE**

Quando suona la sveglia, è possibile premere qualsiasi pulsante (tranne il pulsante "POWER / MODE") per attivare la funzione Snooze. La sveglia suonerà di nuovo dopo 5 minuti. Quando la funzione Snooze è attiva, è possibile cambiarne l'orario con "▼" o "▲".

### **SPEGNERE LA SVEGLIA**

Quando suona la sveglia, premere il pulsante "POWER / MODE" per disattivarne il segnale acustico.

### **ATTIVARE/DISATTIVARE LA SVEGLIA**

Seguire le istruzioni da 1 a 8 presenti nel capitolo "IMPOSTARE LA SVEGLIA" (vedere sopra). Se si desidera attivare la sveglia, impostare "Alarm on". Se si desidera disattivare la sveglia, impostare "Alarm off". Quando la sveglia è attivata, sul display viene visualizzata l'icona corrispondente.

## **IMPOSTAZIONI DI SISTEMA**

### **USARE IL MENU DI SISTEMA**

- Per scorrere le opzioni del menu, premere il pulsante "▼" o il pulsante "▲".
- Per confermare una scelta, premere la manopola "VOLUME / ENTER".
- Per regolare un valore (ad esempio, l'ora), premere il pulsante "▼" o il pulsante "▲", quindi, premere il pulsante "VOLUME / ENTER".
- Per tornare al menu o alla schermata precedente, premere il pulsante "I/M".

### **ACCEDERE AL MENU DI SISTEMA**

1. In modalità DAB o FM, premere e lasciare premuto il pulsante "I/M" per entrare nel menu.
2. Premere "▼" o "▲" per scorrere le opzioni fino a quando non verrà visualizzato "System". Confermare con "VOLUME / ENTER".
3. Selezionare con il pulsante "▼" o il pulsante "▲" una delle opzioni seguenti:

- **Ora**

La data e l'ora della radio sono impostate automaticamente una volta ricevuti i segnali di radiodiffusione (qualora disponibili). Il menu Time Setup (Impostazione ora) contiene le seguenti opzioni:

- impostare ora/data
- Auto Update (per definire la modalità attraverso cui la radio aggiorna le informazioni relative all'ora e alla data. Selezionare "From Radio" per l'aggiornamento dei segnali radio o "No Update" per interrompere gli aggiornamenti automatici.)
- Set date format (impostare il formato della data)
- Set hour sytem (impostare il formato dell'ora scegliendo tra 12 o 24 ore)

- **tempo di ritardo PIR - Spegnimento**

Vedere capitolo "SENSORE DI MOVIMENTO VOLUMETRICO"

- **Interruttore PIR**

Vedere capitolo "SENSORE DI MOVIMENTO VOLUMETRICO"

- **Versione SW**  
Mostrare la versione corrente del software installato.
- **Ripristino delle impostazioni di fabbrica**  
Ripristinare le impostazioni di fabbrica del prodotto.  
Selezionare “YES” con “▼” o “▲” e premere “**VOLUME /ENTER**” per confermare.  
**Nota:** Saranno cancellate tutte le impostazioni e le stazioni radio salvate.
- **Lingua**  
Selezionare la lingua desiderata per il menu scegliendo tra.
- **EQ**  
Scegliere la modalità desiderata dell’equalizzatore: Rock / Jazz / Pop / Classica / Normale / Notizie / Film / Flat
- **Sveglie**  
Vedere il capitolo “Sveglia”.
- **Retroilluminazione**
  - **Timeout:** Impostazione oraria del dimmer (Off / 10 / 20 / 30 / 45 / 60 / 90 / 120 / 180).
  - **Livello:** Impostare il livello della retroilluminazione (elevato/medio/basso)

Il presente manuale d’uso può essere scaricato dal sito [www.soundmaster.de](http://www.soundmaster.de).

Ci riserviamo eventuali errori di stampa e modifiche tecniche.

Copyright di Woerlein GmbH, 90556 Cadolzburg, [www.soundmaster.de](http://www.soundmaster.de)

Riproduzione possibile solo con il permesso di Woerlein GmbH

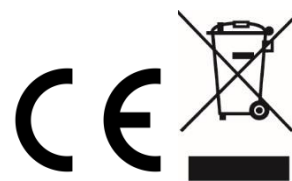



## OCHRANA ŽIVOTNÉHO PROSTREDIA



Na konci životnosti výrobok nelikvidujte s bežným komunálnym odpadom. Odovzdajte ho na zberné miesto na recyklovanie elektrických a elektronických zariadení. Je to označené symbolom na výrobku, v používateľskej príručke a na obale.

Materiály sú opakovane použiteľné podľa príslušných značiek. Opakovaným používaním, recyklovaním alebo inou formou využívania starých zariadení významne prispievate k ochrane životného prostredia.

Podrobnosti o zberných miestach získate od miestnych orgánov.

	<b>UPOZORNENIE</b> Nebezpečenstvo zásahu elektrickým prúdom Neotvárajte!	
Výstraha: Aby sa znížilo nebezpečenstvo zásahu elektrickým prúdom, neodstraňujte kryt (ani zadnú časť). Vo vnútri sa nenachádzajú žiadne diely, ktorých údržbu by mohol vykonávať používateľ. Vykonávanie údržby prenechajte kvalifikovaným servisným pracovníkom.		



Tento symbol označuje prítomnosť nebezpečného napätia pod krytom, ktoré je dostatočne vysoké na spôsobenie zásahu elektrickým prúdom.



Tento symbol označuje prítomnosť dôležitých pokynov k prevádzke a údržbe zariadenia.

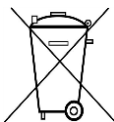

### Použitie batérie predstavujú nebezpečný odpad a NESMÚ sa likvidovať s komunálnym odpadom!

Ako zákazník máte **základnú povinnosť** odovzdať **všetky batérie** na ekologické recyklovanie – bez

ohľadu na to, či obsahujú alebo neobsahujú škodlivé látky\*). **Batérie bezplatne odovzdajte na verejné zberné miesta vo vašom okolí alebo v obchodoch, v ktorých sa predávajú batérie príslušného druhu.**

**Odovzdávajú len úplne vybité batérie.**

**\*) označenie Cd = kadmium, Hg = ortuť, Pb = olovo**



## UPOZORNENIE

### BATÉRIA SA NESMIE PREHLTNÚŤ, RIZIKO POLEPTANIA CHEMICKÝMI LÁTKAMI

Tento výrobok obsahuje gombíkovú článkovú batériu. Ak dôjde k prehltnutiu gombíkovej batérie, môže už do 2 spôsobíť vážne poleptanie vnútorných orgánov a môže to zapríčiniť smrť.

Ušchovajte nové a použité batérie mimo dosah detí. Ak nie je priehradka na batérie poriadne zatvorená, prestaňte výrobok používať a odložte ho mimo dosah detí.

Ak sa domnievate, že došlo k prehltnutiu batérií, prípadne sa dostali do nejakej časti tela, okamžite vyhľadajte lekára.

- Zariadenie používajte len v suchých vnútorných priestoroch.
- Chráňte zariadenie pred vlhkosťou.
- Neotvárajte zariadenie. **NEBEZPEČENSTVO ZÁSAHU ELEKTRICKÝM PRÚDOM!** Otváranie a servis zariadenia prenechajte kvalifikovaným pracovníkom.
- Zariadenie zapájajte len do správne nainštalovanej a uzemnenej zásuvky. Ubezpečte sa, že sieťové napätie zodpovedá špecifikáciám uvedeným na typovom štítku.
- Zabezpečte, aby napájací kábel bol počas prevádzky suchý. Zabráňte privretiu alebo akémukoľvek poškodeniu napájacieho kábla.

## Bezpečnostné, environmentálne a inštalačné pokyny

- Upozornenie pri odpájaní zariadenia: Napájacia zástrčka slúži ako pripojenie, preto musí vždy umožňovať manipuláciu.
- Napájacia zástrčka slúži ako odpájacie zariadenie, s ktorým sa musí vždy dať manipulovať.
- Poškodený napájací kábel alebo zástrčku musí autorizované servisné centrum okamžite vymeniť.
- V prípade výskytu bleskov zariadenie okamžite odpojte od zdroja sieťového napätia.
- Deti musia byť pri používaní zariadenia pod dohľadom rodičov.
- Na čistenie zariadenia používajte len suchú tkaninu.
- Nepoužívajte ČISTIACE PROSTRIEDKY ani DRSNÉ TKANINY!
- Zariadenie inštalujte na miesto s dostatočným vetraním, aby ste predchádzali nahromadeniu tepla.
- Nezakrývajte vetracie otvory!
- Nebráňte vetraniu zakrytím vetracích otvorov predmetmi, napríklad novinami, obrusom, záclonou atď.
- Nevystavujte zariadenie kvapkajúcim ani striekajúcim kvapalinám a nekladte na zariadenie žiadne predmety naplnené kvapalinami, napríklad vázy.
- Nevystavujte jednotku priamemu slnečnému žiareniu, veľmi vysokým alebo veľmi nízkym teplotám, vlhkosti, vibráciám ani prašnému prostrediu.
- Nikdy sa nepokúšajte vkladať do ventilačných otvorov alebo do otváracej časti jednotky drôty, špendlíky ani iné podobné predmety.
- Zariadenie nainštalujte na bezpečné miesto, ktoré nie je vystavené vibráciám.
- Na zariadenie neumiestňujte žiadne zdroje otvoreného ohňa, napríklad horiace sviečky.
- Zariadenie nainštalujte čo najďalej od počítačov a mikrovlnných rúr, v opačnom prípade môže dôjsť k rušeniu rozhlasového príjmu.
- Kryt neotvárajte ani neopravujte. Nie je to bezpečné a vaša záruka tým stratí platnosť. Opravy smie vykonávať len autorizované servisné/zákaznícke stredisko.
- Používajte len batérie bez obsahu ortuti a kadmia.
- Batérie nevystavujte nadmernému teplu, napríklad slnečnému žiareniu, ohňu a podobne.
- Použitie batérie predstavujú nebezpečný odpad a NESMÚ sa likvidovať s komunálnym odpadom! Batérie odovzdajte u predajcu alebo na zberných miestach vo vašom okolí.
- Udržujte batérie mimo dosahu detí. Deti by mohli batérie prehltnúť. V prípade prehltnutia batérie sa okamžite obráťte na lekára.
- Pravidelne kontrolujte vaše batérie, aby nedošlo k ich vytečeniu.
- Toto zariadenie je určené na použitie v miernom podnebí, nie je vhodné na použitie v tropických krajinách.

## UMIESTNENIE OVLÁDACÍCH PRVKOV

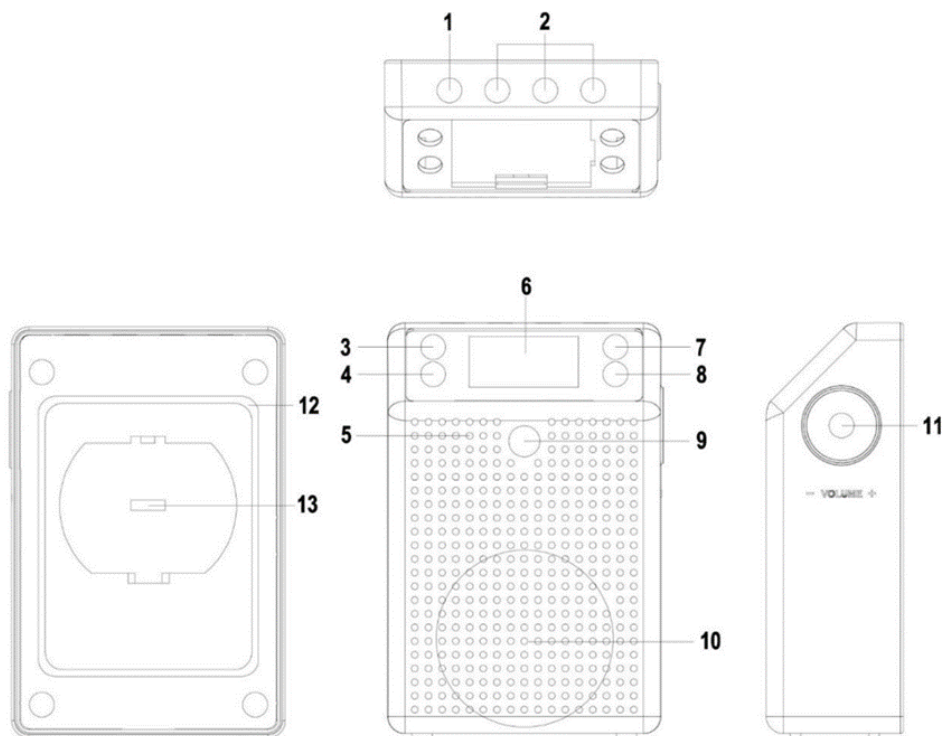

- |   |                                |    |                    |
|---|--------------------------------|----|--------------------|
| 1 | ZAPNÚŤ/REŽIM                   | 8  | KANÁL ▼            |
| 2 | PRIAMA PREDVOĽBA STANICE 1 – 3 | 9  | PIR                |
| 3 | INFO/PONUKA                    | 10 | REPRODUKTOR        |
| 4 | PREDNASTAVENIE                 | 11 | HLASITOSŤ/POTVRDIŤ |
| 5 | MIKROFÓN                       | 12 | ANTÉNA             |
| 6 | LCD DISPLEJ                    | 13 | USB KONEKTOR       |
| 7 | KANÁL ▲                        |    |                    |

## INŠTALÁCIA

### OBSAH DODÁVKY

- Hlavná jednotka
- Závesné očko
- USB adaptér na stried. prúd
- Návod na používanie

### ZDROJ NAPÁJANIA

- **Používajte len priložený adaptér na striedavý prúd!**
- Uistite sa, že napätie je rovnaké ako napätie uvedené na typovom štítku adaptéra striedavého prúdu.
- Pripojte priložený adaptér striedavého prúdu do správne nainštalovanej bezpečnostnej zásuvky a zástrčku USB do konektora na zadnej strane jednotky.
- Keď je jednotka pripojená k elektrickej zásuvke, na displeji sa v ľavom hornom rohu zobrazuje indikátor tohto režimu a zabudovaná batéria sa nabíja.
- Keď jednotka nie je pripojená k elektrickej zásuvke, na displeji sa v ľavom hornom rohu zobrazuje indikátor batérie.
- Indikátor batérie zobrazuje úroveň nabitia batérie zariadenia.

### Správa napájania ERP

Ak neexistuje žiaden zvukový signál, jednotka sa automaticky vypne po 15 minútach v pohotovostnom režime. Ak chcete jednotku znova zapnúť, stlačte tlačidlo „POWER / MODE“.

## ZÁKLADNÁ OBSLUHA

### ZAPNUTIE/VYPNUTIE

Stlačením a podržaním tlačidla „POWER / MODE“ jednotku zapnete.

V tomto režime môžete stlačením a podržaním tlačidla „POWER / MODE“ vypnúť v pohotovostnom režime. Na displeji sa zobrazuje dátum a čas.

V pohotovostnom režime jednotku zapnete stlačením tlačidla „POWER / MODE“.

V pohotovostnom režime jednotku úplne vypnete stlačením a podržaním tlačidla „POWER / MODE“.

### VÝBER REŽIMOV

Počas režimu prehrávania môžete opakovaným stláčaním tlačidla „POWER / MODE“ prepínať medzi režimami DAB, FM alebo *Bluetooth*®.

### NASTAVENIE HLASITOSTI

Otáčaním ovládača „VOLUME / ENTER“ na pravej strane znižujete alebo zvyšujete hlasitosť.

## DAB

Kvôli vylepšeniu príjmu úplne rozťahnite anténu a zarovnajte ji zvisle.

1. V zapnutom stave môžete opakovaným stláčaním tlačidla „POWER / MODE“ vybrať režim DAB.
2. Pri prvom zapnutí jednotka automaticky spustí funkciu prehľadávania a vyhledá všetky dostupné stanice.
3. Počas vyhľadávania sa na displeji zobrazuje nápis „DAB Suchlauf“ spolu s posúvačom, ktorý signalizuje priebeh vyhľadávania a počet nájdených staníc.
4. Po skončení vyhľadávania jednotka zvolí prvú nájdenú stanicu podľa abecedy.
5. Ak chcete prehľadávať nájdené stanice, vyberte požadovanú rozhlasovú stanicu pomocou „▼“ alebo „▲“ a stlačením ovládača „VOLUME / ENTER“ potvrdíte zvolenú stanicu.

**POZNÁMKA:** Ak je príjem DAB zlý, môže dôjsť k výpadkom alebo bude zvuk stlmený. V takom prípade vylepšite príjem zmenou polohy.

### ULOŽENIE ROZHLASOVÝCH STANÍC

Do pamäte môžete uložiť až 20 obľúbených staníc v DAB alebo FM. Vďaka tomu budete mať rýchly a ľahký prístup k obľúbeným staniciam.

1. Vyberte požadovanú stanicu. Stlačte a podržte tlačidlo „P“. Na displeji sa zobrazí nápis „Preset Store“ a pod ním „<1: (Empty) >“.  
**Poznámka:** Ak je to stanica, ktorá už je uložená, zobrazí sa uložená ako „Názov stanice/frekvencia a P#“.
2. Vyberte číslo požadovanej predvolenej stanice pomocou „▼“ alebo „▲“ a potvrdte voľbu stlačením ovládača „VOLUME / ENTER“. Stanica bude uložená a na displeji sa zobrazí nápis „Preset # stored“.

3. Opakujte krok 1 a 2 a uložte ďalšie stanice.

Požadovanú rozhlasovú stanicu uložíte aj priamo pomocou tlačidiel predvolených staníc „1 – 3“. Ak to chcete urobiť, vyberte požadovanú rozhlasovú stanicu stlačením a podržaním tlačidla príslušnej stanice a držte stlačené, kým sa displeji nezobrazí nápis „Preset # stored“.

### **VYVOLANIE ULOŽENÝCH ROZHLASOVÝCH STANÍC**

1. Ak chcete vyvolať uloženú stanicu, stlačte tlačidlo „P“. Pomocou „▼“ alebo „▲“ zvolíte číslo požadovanej stanice a potvrdíte stlačením ovládača „VOLUME / ENTER“.
2. Ak zvolíte číslo predvolenej stanice, ktoré nebolo pridelené stanici, zobrazí sa nápis „Empty“.

### **ZOBRAZENIE INFORMÁCIÍ DAB**

Opakovaným stláčaním tlačidla „I/M“ cyklicky listujte informačnými režimami. Informácie sa zobrazujú v spodnej časti displeja.

### **PONUKA DAB**

Zariadenie musí byť v režime DAB. Otvorte ponuku DAB stlačením a podržaním tlačidla „I/M“. Tlačidlami „▼“ alebo „▲“ vyberte jedno z nasledujúcich nastavení a potvrdte ovládačom „VOLUME / ENTER“:

#### **a) Úplné vyhľadávanie:**

Spustí úplné vyhľadávanie staníc. Na frekvenčnom pásme DAB sa vyhľadajú dostupné stanice.

#### **b) Manuálne ladenie:**

Aby ste ho mohli vykonať, musíte poznať frekvenciu stanice. Je možné ju nájsť na internetovej lokalite vysielania. Vyberte jednotlivé frekvencie a potvrdte tlačidlom „VOLUME / ENTER“.

#### **c) Odstránenie:**

Môže sa stať, že po vyhľadávaní staníc alebo zmene umiestnenia už nie je možné prijímať niektoré stanice. Pomocou tejto funkcie môžete odstrániť tieto stanice zo zoznamu príjmu. Vyberte možnosť „YES“ a potvrdte tlačidlom „VOLUME / ENTER“.

#### **d) Systém:**

Pozrite si časť „NASTAVENIA SYSTÉMU“.

## **FM**

Kvôli vylepšeniu príjmu úplne rozťahnite anténu a zarovnajte ji zvisle.

V tomto režime môžete opakovaným stláčaním tlačidla „POWER / MODE“ vybrať režim FM.

### **AUTOMATICKÉ VYHĽADÁVANIE STANÍC**

Ak chcete spustiť automatické vyhľadávanie staníc, vyberte smer tlačidlom „▼“ alebo „▲“ a stlačte ovládač „VOLUME / ENTER“.

**Poznámka:** Keď sa nájde stanica, rádio sa automaticky zastaví.

## **RUČNÉ VYHLÁDÁVANIE**

Krátkym stlačením tlačidla „▼“ alebo „▲“ nastavte frekvenciu v krokoch po 100 kHz.

## **ULOŽENIE PREDVOLENEJ STANICE**

Je to rovnaké ako v režime DAB.

## **VÝBER ULOŽENEJ STANICE**

Je to rovnaké ako v režime DAB.

## **INFORMÁCIE FM**

Opakovaným stláčaním tlačidla „**I/M**“ cyklicky listujte informačnými režimami. Informácie sa zobrazujú v spodnej časti displeja.

## **PONUKA FM**

Zariadenie musí byť v režime FM. Otvorte ponuku FM stlačením a podržaním tlačidla „**I/M**“.

Tlačidlami „▼“ alebo „▲“ vyberte jedno z nasledujúcich nastavení a stlačte ovládač „**VOLUME / ENTER**“:

### **a) Nastavenie vyhľadávania:**

Vyberte požadovanú voľbu pre automatické vyhľadávanie staníc.

- Všetky stanice: Vyhľadávanie všetkých staníc, ktoré je možné prijímať. Vyhľadávanie sa v tomto prípade zastaví aj na slabých staniciach.
- Iba silné stanice: Vyhľadávajú sa iba stanice s čistým príjmom.

### **b) Systém:**

Pozrite si časť „**NASTAVENIA SYSTÉMU**“.

## **BLUETOOTH®**

Ak používate audio zariadenie s funkciou Bluetooth, nezabudnite na funkčný dosah 10 metrov. Na funkčný dosah má vplyv rozličné prostredie.

1. Opakovaným stláčaním tlačidla „**POWER / MODE**“ vyberte režim *Bluetooth®*.
2. Zapnite funkciu *Bluetooth®* na audio zariadení a zvolte položku „DAB60“. Po úspešnom spárovaní audio zariadenia sa na displeji zobrazuje nápis „Bluetooth connected“.
3. Stlačením ovládača „**VOLUME / ENTER**“ spustíte alebo prerušíte prehrávanie.
4. Tlačidlom „▼“ alebo „▲“ vyberte predchádzajúcu alebo nasledujúcu skladbu.

Jednotka je vybavená aj funkciou hands-free. Ak máte cez *Bluetooth®* pripojený mobilný telefón a máte hovor, stlačením tlačidla „**VOLUME / ENTER**“ aktivujete funkciu.

Hovor ukončíte opätovaným stlačením tlačidla „**VOLUME / ENTER**“. Prehrávanie hudby bude pokračovať. **Poznámka: Táto funkcia je k dispozícii len v režime BT!**

## **SNÍMAČ POHYBU (PIR)**

Keď ľudia vstúpia do účinnej oblasti, jednotka začne automaticky prehrávať. V opačnom prípade sa po určitej dobe automaticky vypne, pretože sa neobjavil signál zo zisťovania (napríklad ak sú ľudia mimo účinnú oblasť, prípadne sa nehýbu). Dbajte na to, aby v zisťovanej oblasti neboli žiadne pohybujúce sa záclony ani kvety, inak sa rádio zapne z iného dôvodu (napr. pri prúdení vzduchu).

## **AKTIVOVANIE ALEBO DEAKTIVOVANIE SNÍMAČA POHYBU**

1. Stlačením a podržaním tlačidla „**I/M**“ otvorte ponuku.
2. Tlačidlom „**▼**“ alebo „**▲**“ vyberte položku „System“ a potvrdte ovládačom „**VOLUME / ENTER**“.
3. Vyberte položku „PIR Switch“ a potvrdte voľbu stlačením ovládača „**VOLUME / ENTER**“.
4. Ak chcete funkciu aktivovať, nastavte možnosť „PIR ON“. Ak chcete deaktivovať funkciu, nastavte možnosť „PIR OFF“. Potvrdte voľbu stlačením ovládača „**VOLUME / ENTER**“.

Pohybový senzor je možné aktivovať alebo deaktivovať aj stlačením a podržaním klávesu „**P**“ v pohotovostnom režime.

## **ČAS VYPNUTIA FUNKCIE PIR**

Touto funkciou nastavíte dobu oneskorenia, po uplynutí ktorej sa pri nezistení pohybu zariadenie vypne. Dobu oneskorenia môžete nastaviť v rozmedzí od 1 do 10 minút.

## **BUDÍK**

Môžete nastaviť Budík 1 a Budík 2.

### **NASTAVENIE BUDÍKA**

1. Keď je jednotka zapnutá, stlačte a podržte tlačidlo „**I/M**“, vyberte položku „SYSTEM“ tlačidlom „**▼**“ alebo „**▲**“ a potvrdte stlačením tlačidla „**VOLUME / ENTER**“.
  2. Vyberte položku „Alarms“ a potvrdte tlačidlom „**VOLUME / ENTER**“.
  3. Vyberte položku „Alarm 1“ alebo „Alarm 2“ a potvrdte tlačidlom „**VOLUME / ENTER**“.
  4. Nastavte čas budenia a znova potvrdte tlačidlom „**VOLUME / ENTER**“.
  5. Vyberte zdroj budenia (DAB, FM alebo bzučiak) a znova stlačte tlačidlo „**VOLUME / ENTER**“.
  6. Vyberte frekvenciu budenia (Denne, Raz, Víkendy, Dni v týždni) a potvrdte voľbu tlačidlom „**VOLUME / ENTER**“.
  7. Teraz nastavte úroveň hlasitosti tlačidlom „**▼**“ alebo „**▲**“ a stlačte tlačidlo „**VOLUME / ENTER**“.
- POZNÁMKA: Nastavte najvyššiu úroveň hlasitosti ovládačom „VOLUME / ENTER“!**
8. Ak chcete budík aktivovať, nastavte možnosť „Alarm on“. Ak chcete budík deaktivovať, nastavte možnosť „Alarm off“. Keď je budík aktivovaný, na displeji sa zobrazuje ikona budíka.

### **ODLOŽENIE**

Keď zaznie zvuk, stlačením ľubovoľného tlačidla (okrem tlačidla „**POWER / MODE**“) aktivujete funkciu odloženia. Tón budíka zaznie znova po 5 minútach. Počas funkcie doloženia môžete zmeniť dobu odloženia tlačidlom „**▼**“ alebo „**▲**“.

### **VYPNUTIE BUDÍKA**

Keď zaznie zvuk budíka, stlačením tlačidla „**POWER / MODE**“ deaktivujete tón zvuku budíka.

### **AKTIVOVANIE/DEAKTIVOVANIE BUDÍKA**

Postupujte podľa krokov 1 až 8 v časti „NASTAVENIE BUDÍKA“ (pozrite vyššie). Ak chcete budík aktivovať, nastavte možnosť „Alarm on“. Ak chcete budík deaktivovať, nastavte možnosť „Alarm off“. Keď je budík aktivovaný, na displeji sa zobrazuje ikona budíka.

## SYSTEMOVÉ NASTAVENIA

### POUŽÍVANIE PONUKY SYSTÉM

- Možnosťami ponuky listujte cyklicky stláčaním tlačidla „▼“ alebo „▲“.
- Voľbu potvrdíte stlačením ovládača „**VOLUME / ENTER**“.
- Ak chcete upraviť hodnotu (napríklad hodinu), stlačte tlačidlo „▼“ alebo „▲“ a potom stlačte tlačidlo „**VOLUME / ENTER**“.
- Ak chcete prejsť na predchádzajúcu ponuku/obrazovku, stlačte tlačidlo „**I/M**“.

### OTVORENIE PONUKY SYSTÉM

1. V režime DAB alebo FM stlačením a podržaním tlačidla „**I/M**“ otvorte ponuku.
2. Stláčaním tlačidla „▼“ alebo „▲“ cyklicky listujte možnosťami, kým neuvidíte položku „System“. Potvrďte tlačidlom „**VOLUME / ENTER**“.
3. Tlačidlom „▼“ alebo „▲“ vyberte jednu z týchto možností:
  - **Time**  
Dátum a čas sa nastavujú automaticky, keď rádio prijíma signály rozhlasového vysielania (a keď sú takéto údaje k dispozícii). Ponuka nastavenia času obsahuje tieto možnosti:
    - Nastavenie času/dátumu
    - Automatická aktualizácia (určuje, ako rádio aktualizuje údaje o čase a dátume. Vyberte možnosť „From Radio“, ak chcete aktualizovať z rozhlasových signálov. Vyberte možnosť „No Update“, ak nechcete aktualizovať automaticky.)
    - Nastavenie formátu dátumu
    - Nastavenie hodín (nastavenie formátu času: 12 alebo 24 hodín)
  - **Čas vypnutia funkcie PIR**  
Pozrite kapitolu „SNÍMAČ POHYBU (PIR)“.
  - **Spínač PIR**  
Pozrite kapitolu „SNÍMAČ POHYBU (PIR)“.
  - **Verzia softvéru**  
Zobrazí aktuálnu nainštalovanú verziu softvéru.
  - **Obnovenie výrobných nastavení**  
Resetovanie prístroja do predvoleného stavu z výroby.  
Vyberte možnosť „YES“ tlačidlom „▼“ alebo „▲“ a potvrdíte stlačením tlačidla „**VOLUME / ENTER**“.  
**Poznámka:** Všetky nastavenia a rozhlasové stanice sa vymažú.
  - **Jazyk**  
Zvoľte požadovaný jazyk ponuky.
  - **Ekvalizér**  
Vyberte požadovaný režim ekvalizéra: Rock / Jazz / Pop / Classic / Normal / News / Movie / Flat
  - **Budík**  
Pozrite kapitolu „Budík“.

- **Podsvietenie**

- **Timeout:** Nastavenie doby, po uplynutí ktorej displej stmavne (Vypnuté / 10 / 20 / 30 / 45 / 60 / 90 / 120 / 180).
- **Úroveň:** Nastavenie úrovne jasnosti podsvietenia (Vysoká/Stredná/Nízka)

Aktuálny návod na používanie si môžete prevziať z webovej stránky

[www.soundmaster.de](http://www.soundmaster.de).

Technické zmeny a chyby vyhradené.

Copyright Woerlein GmbH, 90556 Cadolzburg, [www.soundmaster.de](http://www.soundmaster.de)

Kopírovanie je možné iba so súhlasom spoločnosti Woerlein GmbH





## OCHRANA ŽIVOTNÍHO PROSTŘEDÍ



Nelikvidujte tento výrobek na konci jeho životního cyklu spolu s běžným domovním odpadem. Odevzdejte jej ve sběrném dvoře pro recyklaci elektrických a elektronických zařízení. Tento význam má symbol na výrobku, návodu k použití nebo na balení.

Materiály lze dle jejich označení opětovně použít. Opětovným použitím, recyklací nebo jinými způsoby využití starých zařízení významně přispíváte k ochraně našeho životního prostředí.

Více informací o sběrných dvorech vám poskytne příslušný místní úřad.

	<b>VAROVÁNÍ</b>	
<b>Nebezpečí úrazu elektrickým proudem. Neotevírejte!</b>		
<p>Upozornění: Nesnímejte kryt (ani zadní část), abyste snížili nebezpečí úrazu elektrickým proudem. Uvnitř nejsou žádné díly, které by mohl uživatel opravit sám. Opravy svěďte kvalifikovaným servisním pracovníkům.</p>		



Tento symbol značí přítomnost nebezpečného napětí uvnitř krytu, které je dostatečně vysoké, aby představovalo nebezpečí úrazu elektrickým proudem.



Tento symbol značí, že k zařízení jsou k dispozici pokyny k obsluze a údržbě.

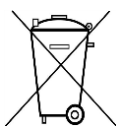

**Použité baterie představují nebezpečný odpad a NESMÍ být likvidovány spolu s domovním odpadem!** Jako spotřebitelé jste z právního hlediska povinni odevzdat **všechny baterie**

k zajištění ekologicky šetrné recyklace – bez ohledu na to, zda baterie obsahují škodlivé látky či nikoli\*.

Odevzdejte baterie zdarma v místním veřejném sběrném dvoře nebo v obchodech, které příslušný druh baterií prodávají.

Odevzdávejte pouze zcela vybité baterie.

\* Označení Cd = kadmium, Hg = rtuť, Pb = olovo

	<b>VAROVÁNÍ</b>
<b>BATERIE NEPOLYKEJTE, HROZÍ RIZIKO CHEMICKÉHO POPÁLENÍ</b>	
<p>Tento produkt obsahuje knoflíkovou baterii. Knoflíkové baterie mohou v případě spolknutí za pouhé 2 hodiny způsobit těžké vnitřní popáleniny a dokonce smrt.</p> <p>Nové a použité baterie uchovávejte mimo dosah dětí. Pokud nelze prostor pro baterie bezpečně uzavřít, přestaňte produkt používat a uchovávejte jej mimo dosah dětí.</p> <p>Pokud si myslíte, že došlo ke spolknutí baterií nebo jejich vložení do jakékoli části těla, okamžitě vyhledejte lékařskou pomoc.</p>	

- Používejte zařízení pouze v suchém vnitřním prostředí.
- Chraňte zařízení před vlhkostí.
- Zařízení neotevírejte. **NEBEZPEČÍ ÚRAZU ELEKTRICKÝM PROUDEM!** Otevření a opravy svěďte kvalifikovaným servisním pracovníkům.
- Zařízení připojujte pouze ke správně namontované a uzemněné nástěnné zásuvce. Zkontrolujte, zda napětí odpovídá technickým údajům uvedeným na typovém štítku
- Zajistěte, aby síťový kabel zůstal během provozu suchý. Síťový kabel nepřiskřípněte ani jiným způsobem nepoškozujte.

- Varování pro odpojování zařízení: Síťová zástrčka se používá jako připojení, měla by proto zůstat vždy přístupná.
- Poškozený síťový kabel nebo zástrčku je nutné nechat ihned vyměnit v autorizovaném servisním středisku.
- Dochází-li k bleskům, zařízení ihned odpojte od síťového napájení.
- Děti by měly zařízení používat pod dohledem rodičů.
- Zařízení čistěte pouze suchým hadříkem.
- **NEPOUŽÍVEJTE ČISTICÍ PROSTŘEDKY ani ABRAZIVNÍ TKANINY!**
- Zařízení umístěte na místo s dostatečnou ventilací, aby nedocházelo k přehřívání.
- Nezakrývejte ventilační otvory!
- Ventilační otvory by neměly být zablokovány předměty, jako jsou noviny, ubrusy, záclony apod.
- Zařízení by nemělo být vystaveno kapající ani stříkající vodě a neměly by se na něj pokládat předměty s tekutinami, jako jsou vázy.
- Zařízení by nemělo být vystaveno přímému slunečnímu záření, příliš vysokým ani příliš nízkým teplotám, vlhkosti, vibracím ani by nemělo být umístěno v prašném prostředí.
- Do ventilačních otvorů ani jiných otvorů zařízení se nikdy nepokoušejte vložit dráty, špendlíky ani jiné předměty.
- Umístěte zařízení na bezpečné místo bez vibrací.
- Na zařízení by se neměly pokládat zdroje otevřeného ohně jako například hořící svíčky.
- Umístěte zařízení co nejdále od počítačů a mikrovlnných trub. V opačném případě by mohlo docházet k rušení příjmu rádiového signálu.
- Neotevírejte ani neopravujte kryt. Není to bezpečné a došlo by k porušení platnosti záruky. Opravy smí provádět pouze autorizované servisní/zákaznické středisko.
- Používejte pouze baterie neobsahující rtuť ani kadmium.
- Baterii by neměly být vystaveny působení nadměrného tepla, jako je sluneční záření, oheň apod.
- Použité baterie představují nebezpečný odpad a NESMÍ být likvidovány spolu s domovním odpadem!!! Vraťte baterie svému prodejci nebo je odevzdejte v místním sběrném dvoře.
- Udržujte baterie mimo dosah dětí. Děti by mohly baterie spolknout. Pokud došlo ke spolknutí baterie, okamžitě vyhledejte lékařskou pomoc.
- Baterie pravidelně kontrolujte, zda nedochází k úniku kapalin.
- Toto zařízení je určeno k používání v mírném klimatu. Není vhodné pro používání v zemích s tropickým klimatem.

## UMÍSTĚNÍ OVLÁDACÍCH PRVKŮ

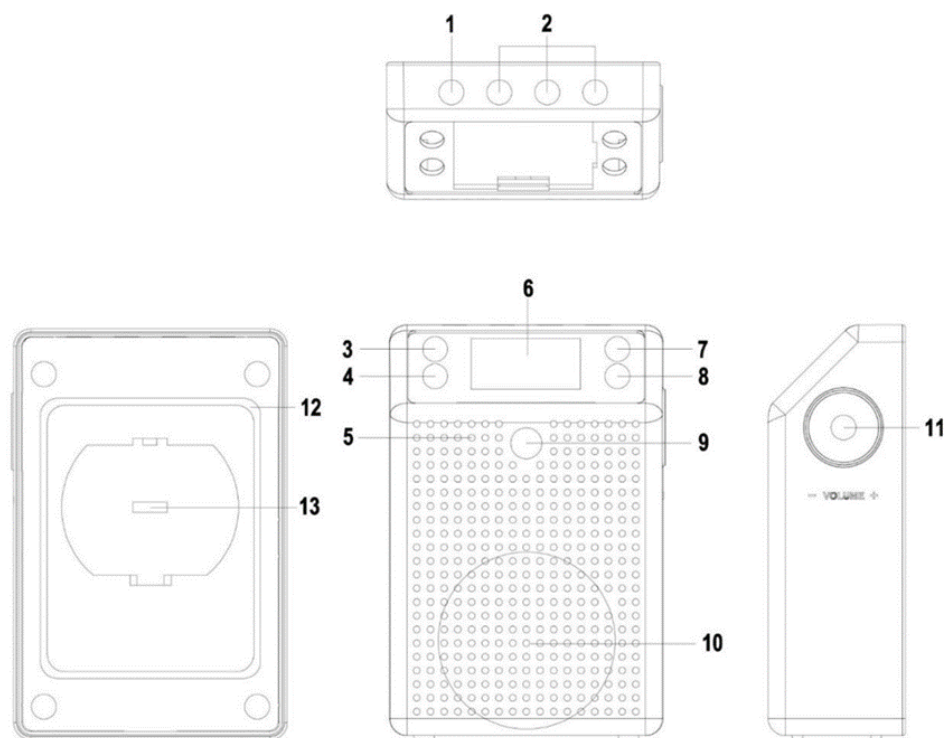

- |   |                                       |    |                 |
|---|---------------------------------------|----|-----------------|
| 1 | NAPÁJENÍ/REŽIM                        | 8  | KANÁL ▼         |
| 2 | PŘÍMÁ VOLBA PŘEDNASTAVENÉ STANICE 1–3 | 9  | PIR             |
| 3 | INFORMACE / NABÍDKA                   | 10 | REPRODUKTOR     |
| 4 | PŘEDVOLBY                             | 11 | HLASITOST/ENTER |
| 5 | MIKROFON                              | 12 | ANTÉNA          |
| 6 | DISPLEJ LCD                           | 13 | KONEKTOR USB    |
| 7 | KANÁL ▲                               |    |                 |

## MONTÁŽ

### OBSAH DODÁVKY

- Zařízení
- Poutko na zavěšení
- Napájecí adaptér USB
- čeština

### NAPÁJENÍ

- **Používejte pouze dodaný napájecí adaptér!**
- Ujistěte se, že napětí je stejné jako napětí uvedené na identifikačním štítku napájecího adaptéru.
- Dodaný napájecí adaptér připojte k řádně nainstalované bezpečnostní elektrické zásuvce a připojte konektor USB do zdířky USB na zadní straně zařízení.
- Pokud je zařízení připojeno k síťovému napájení, zobrazuje se v levé horní části displeje indikátor tohoto režimu a vestavěná baterie se bude nabíjet.
- Pokud zařízení k síťovému napájení připojeno není, zobrazuje se v levé horní části displeje indikátor baterie.
- Indikátor baterie značí úroveň nabití baterie zařízení.

### Správa napájení ERP

Pokud není zvukový signál, zařízení se po 15 minutách v pohotovostním režimu automaticky vypne. Chcete-li zařízení znovu zapnout, stiskněte tlačítko „POWER / MODE“.

## ZÁKLADNÍ OVLÁDÁNÍ

### ZAPNUTÍ/VYPNUTÍ

Zařízení zapnete stisknutím tlačítka „POWER / MODE“ a jeho podržením.

Je-li zařízení zapnuté, uvedete jej do pohotovostního režimu stisknutím tlačítka „POWER / MODE“ a jeho podržením. Na displeji se zobrazí čas a datum.

Je-li zařízení v pohotovostním režimu, zapnete jej stisknutím tlačítka „POWER / MODE“.

Je-li zařízení v pohotovostním režimu, zcela jej vypnete stisknutím tlačítka „POWER / MODE“ a jeho podržením.

### VÝBĚR REŽIMU

V režimu přehrávání přepnete opakovaným stisknutím tlačítka „POWER / MODE“ mezi režimy DAB, FM a *Bluetooth*®.

### NASTAVENÍ HLASITOSTI

Otáčením knoflíku „VOLUME / ENTER“ na pravé straně snížíte nebo zvýšíte hlasitost.

## DAB

Chcete-li zlepšit příjem signálu, anténu zcela vytáhněte a srovnejte ji do svislé polohy.

1. V zapnutém režimu vyberte opakovaným stisknutím tlačítka „POWER / MODE“ režim DAB.
2. Po prvním spuštění zařízení automaticky zahájí funkci skenování a vyhledají se všechny dostupné stanice.
3. Během vyhledávání se na displeji zobrazí text „DAB Suchlauf“ spolu s pruhovým indikátorem, který informuje o průběhu vyhledávání a počtu stanic, které byly dosud nalezeny.
4. Po skončení vyhledávání vybere zařízení první alfanumerickou stanicí v pořadí.
5. Chcete-li prozkoumat nalezené stanice, vyberte pomocí tlačítka „▼“ nebo „▲“ požadovanou rozhlasovou stanicí a stisknutím knoflíku „VOLUME / ENTER“ tuto vybranou stanicí potvrďte.

**POZNÁMKA:** Pokud je příjem signálu DAB slabý, může docházet k výpadkům nebo bude zvuk ztlumený. Změňte umístění zařízení a zlepšete tak příjem signálu.

### ULOŽENÍ ROZHLASOVÝCH STANIC

V režimu DAB i FM lze do paměti uložit až 20 oblíbených stanic. Tato funkce vám umožní přistoupit ke svým oblíbeným stanicím rychle a snadno.

1. Vyberte požadovanou stanicí. Stiskněte tlačítko „P“ a podržte jej stisknuté. Na displeji se zobrazí text „Preset Store“ a pod ním „<1: (Empty) >“.  
**Poznámka:** Pokud je již stanice uložena, zobrazí se u ní uložené informace „Station name/frequency and P#“ (název stanice / frekvence a č. programu).
2. Pomocí tlačítka „▼“ nebo „▲“ vyberte požadované číslo přednastavené stanice a výběr potvrďte stisknutím knoflíku „VOLUME / ENTER“. Stanice se uloží a na displeji se zobrazí text „Preset # stored“.
3. Chcete-li uložit další stanice, opakujte kroky 1 a 2.

Požadovanou rozhlasovou stanicí lze přiřadit také přímo tlačítkům přednastavených stanic „1–3“. Chcete-li tento krok provést, vyberte požadovanou rozhlasovou stanicí. Stiskněte odpovídající tlačítko stanice a podržte jej stisknuté, dokud se na displeji nezobrazí text „Preset # stored“.

### **VYVOLÁNÍ ULOŽENÝCH ROZHLASOVÝCH STANIC**

1. Chcete-li vyvolat uloženou stanicí, stiskněte tlačítko „P“. Pomocí tlačítka „▼“ nebo „▲“ vyberte číslo požadované stanice a volbu potvrďte stisknutím knoflíku „**VOLUME / ENTER**“.
2. Zvolíte-li číslo přednastavené stanice, které nebylo žádné stanici přiřazeno, zobrazí se na displeji text „Empty“.

### **INFORMACE DAB NA DISPLEJI**

Opakovaným stisknutím tlačítka „I/M“ lze procházet režimy informací. Informace se zobrazují ve spodní části displeje.

### **NABÍDKA DAB**

Zařízení musí být v režimu DAB. Stisknutím tlačítka „I/M“ a jeho podržením přejděte do nabídky DAB. Pomocí tlačítka „▼“ nebo „▲“ vyberte jedno z následujících nastavení a potvrďte jej stisknutím knoflíku „**VOLUME / ENTER**“:

#### **a) Kompletní vyhledávání:**

Spustí kompletní vyhledávání stanic. Ve frekvenčním pásmu DAB se vyhledají dostupné stanice.

#### **b) Manuální ladění:**

Chcete-li provést ruční ladění, musíte znát frekvenci stanice. Lze ji nalézt na webových stránkách poskytovatele služeb vysílání. Vyberte konkrétní frekvenci a potvrďte ji stisknutím knoflíku „**VOLUME / ENTER**“.

#### **c) Vyřazení:**

Může nastat situace, že po vyhledání stanic nebo změně místa nebudete chtít některé stanice již dále přijímat. Tato funkce slouží k odstranění těchto stanic ze seznamu příjmu. Vyberte možnost „YES“ a potvrďte ji stisknutím knoflíku „**VOLUME / ENTER**“.

#### **d) Systém:**

Viz část „NASTAVENÍ SYSTÉMU“.

## **FM**

Chcete-li zlepšit příjem signálu, anténu zcela vytáhněte a srovnejte ji do svislé polohy. V zapnutém režimu vyberte opakovaným stisknutím tlačítka „**POWER / MODE**“ režim FM.

### **AUTOMATICKÉ VYHLEDÁVÁNÍ STANIC**

Chcete-li spustit automatické vyhledávání stanic, vyberte pomocí tlačítka „▼“ nebo „▲“ směr a poté stiskněte knoflík „**VOLUME / ENTER**“.

**Poznámka:** Jakmile rádio najde nějakou stanicí, automaticky se zastaví.

## RUČNÍ VYHLEDÁVÁNÍ

Krátkým stisknutím tlačítka „▼“ nebo „▲“ budete nastavovat frekvenci po 100kHz krocích.

## ULOŽENÍ PŘEDNASTAVENÉ STANICE

Je stejné jako v režimu DAB.

## VYVOLÁNÍ PŘEDNASTAVENÉ STANICE

Je stejné jako v režimu DAB.

## INFORMACE REŽIMU FM

Opakovaným stisknutím tlačítka „I/M“ lze procházet režimy informací. Informace se zobrazují ve spodní části displeje.

## NABÍDKA FM

Zařízení musí být v režimu FM. Stisknutím tlačítka „I/M“ a jeho podržením přejděte do nabídky FM. Pomocí tlačítka „▼“ nebo „▲“ vyberte jedno z následujících nastavení a stiskněte knoflík „VOLUME / ENTER“:

### a) Nastavení vyhledávání:

Vyberte požadovanou možnost k automatickému vyhledání stanic.

- Všechny stanice: Vyhledají se všechny stanice, které lze přijmout. V tomto případě se vyhledávání zastavuje i u stanic se slabým signálem.
- Pouze silné stanice: Vyhledají se pouze zřetelné stanice.

### b) Systém:

Viz část „NASTAVENÍ SYSTÉMU“.

## **BLUETOOTH®**

Pokud používáte audiozařízení s funkcí Bluetooth, musíte udržovat provozní vzdálenost max. 10 metrů.

Na provozní vzdálenost má vliv různé prostředí.

1. Opakovaným stisknutím tlačítka „POWER / MODE“ vyberte režim *Bluetooth®*.
  2. Zapněte na audiozařízení funkci *Bluetooth®* a zvolte možnost „DAB60“. Jakmile se audiozařízení úspěšně spáruje, zobrazí se na displeji text „Bluetooth connected“.
  3. Přehrávání spustíte nebo pozastavíte stisknutím knoflíku „VOLUME / ENTER“.
  4. Pomocí tlačítka „▼“ nebo „▲“ vyberte předchozí nebo následující stopu.
- Toto zařízení je vybaveno také funkcí hands-free. Máte-li připojen mobilní telefon přes funkci *Bluetooth®* a dojde-li k příchozímu hovoru, aktivujete tuto funkci stisknutím knoflíku „VOLUME / ENTER“.

Chcete-li hovor zavěsit, stiskněte knoflík „VOLUME / ENTER“ znovu. Přehrávání hudby bude pokračovat. **Poznámka: Tato funkce je k dispozici pouze v režimu BT.**

## SENZOR POHYBU (PIR)

Pokud někdo vstoupí do detekční oblasti a pohybuje se, začne zařízení automaticky přehrávat. Pokud není přijat žádný signál detekce (například osoba odešla mimo detekční oblast nebo se nepohybuje), zařízení se po definované době automaticky vypne. Vždy zajistěte, aby se v detekční oblasti nenacházely žádné vlající záclony nebo květiny. V opačném případě by se zařízení zapínalo kvůli jejich pohybu z různých příčin (např. cirkulaci vzduchu).

### AKTIVACE NEBO DEAKTIVACE SENZORU POHYBU

1. Stisknutím tlačítka „**I/M**“ a jeho podržením přejděte do nabídky.
2. Pomocí tlačítka „**▼**“ nebo „**▲**“ vyberte možnost „System“ a potvrďte ji knoflíkem „**VOLUME / ENTER**“.
3. Vyberte možnost „PIR Switch“ a stisknutím knoflíku „**VOLUME / ENTER**“ potvrďte výběr.
4. K aktivaci funkce vyberte možnost „PIR ON“. K deaktivaci funkce vyberte možnost „PIR OFF“. Stisknutím knoflíku „**VOLUME / ENTER**“ potvrďte výběr.

Senzor pohybu lze také aktivovat nebo deaktivovat stisknutím a podržením tlačítka „**P**“ v pohotovostním režimu.

### ČAS VYPNUTÍ PIR

Pomocí této funkce lze nastavit dobu zpoždění, po které se zařízení vypne, když přestane být detekován pohyb. Doba zpoždění lze nastavit na 1–10 minut.

## BUDÍK

Lze nastavit budík 1 a budík 2.

### NASTAVENÍ BUDÍKU

1. Je-li zařízení zapnuté, stiskněte tlačítko „**I/M**“ a podržte jej stisknuté. Pomocí tlačítka „**▼**“ nebo „**▲**“ vyberte nabídku „SYSTEM“ a stisknutím knoflíku „**VOLUME / ENTER**“ ji potvrďte.
2. Vyberte možnost „Alarms“ a stisknutím knoflíku „**VOLUME / ENTER**“ ji potvrďte.
3. Vyberte možnost „Alarm 1“ nebo „Alarm 2“ a stisknutím knoflíku „**VOLUME / ENTER**“ ji potvrďte.
4. Nastavte čas budíku a opět jej potvrďte stisknutím knoflíku „**VOLUME / ENTER**“.
5. Vyberte zdroj pro buzení (DAB, FM nebo bzučák) a opět stiskněte knoflík „**VOLUME / ENTER**“.
6. Vyberte frekvenci buzení (každý den, jednou, víkendy, pracovní dny) a potvrďte výběr stisknutím knoflíku „**VOLUME / ENTER**“.
7. Nyní pomocí tlačítka „**▼**“ nebo „**▲**“ nastavte hlasitost a stiskněte knoflík „**VOLUME / ENTER**“.  
**POZNÁMKA: Nastavte pomocí knoflíku „VOLUME / ENTER“ nejvyšší hlasitost.**
8. Chcete-li budík aktivovat, nastavte možnost „Alarm on“. Chcete-li budík deaktivovat, nastavte možnost „Alarm off“. Je-li budík aktivován, zobrazuje se na displeji ikona budíku.

### OPAKOVANÉ BUZENÍ

Zvoní-li budík, aktivujete funkci opakovaného buzení stisknutím jakéhokoli tlačítka (kromě tlačítka „**POWER / MODE**“). Budík se opět spustí za 5 minut. Během funkce opakovaného buzení můžete dobu pro buzení pomocí tlačítka „**▼**“ nebo „**▲**“ změnit.

## **VYPNUTÍ BUDÍKU**

Zvoní-li budík, deaktivujete zvonění tónu budíku stisknutím tlačítka „**POWER / MODE**“.

## **AKTIVACE/DEAKTIVACE BUDÍKU**

Postupujte podle kroků 1–8 v části „**NASTAVENÍ BUDÍKU**“ (viz výše). Chcete-li budík aktivovat, nastavte možnost „Alarm on“. Chcete-li budík deaktivovat, nastavte možnost „Alarm off“. Je-li budík aktivován, zobrazuje se na displeji ikona budíku.

# SYSTÉMOVÁ NASTAVENÍ

## **POUŽÍVÁNÍ SYSTÉMOVÉ NABÍDKY**

- Chcete-li procházet možnosti nabídky, stiskněte tlačítka „▼“ nebo „▲“.
- Výběr potvrdíte stisknutím knoflíku „**VOLUME / ENTER**“.
- Chcete-li upravit hodnotu (např. čas hodin), stiskněte tlačítka „▼“ nebo „▲“ a poté stiskněte knoflík „**VOLUME / ENTER**“.
- Chcete-li přejít zpět na předchozí nabídku nebo obrazovku, stiskněte tlačítka „**I/M**“.

## **PŘÍSTUP K SYSTÉMOVÉ NABÍDCE**

1. Stisknutím tlačítka „**I/M**“ a jeho podržením přejdete v režimu DAB nebo FM do nabídky.
2. Stisknutím tlačítka „▼“ nebo „▲“ procházejte možnosti, dokud se nezobrazí nabídka „System“. Potvrďte ji stisknutím knoflíku „**VOLUME / ENTER**“.
3. Pomocí tlačítka „▼“ nebo „▲“ vyberte jednu z následujících možností:
  - **Čas**  
Datum a čas na rádiu se nastavují automaticky tím, jak rádio přijímá signály vysílání (jsou-li tyto informace dostupné). Nabídka nastavení času obsahuje níže uvedené možnosti:
    - Nastavit čas/datum
    - Automaticky aktualizovat (Slouží k definování způsobu, jak se v rádiu aktualizují informace o datu a čase. Chcete-li aktualizaci provádět pomocí rádiového signálu, vyberte možnost „From Radio“. Výběrem možnosti „No Update“ automatickou aktualizaci zastavíte.)
    - Nastavit formát data
    - Nastavit formát hodin (Nastavte formát času: 12- nebo 24hodinový.)
  - **Čas Vypnutí PIR**  
Viz kapitola „**SENZOR POHYBU (PIR)**“.
  - **Senzor PIR**  
Viz kapitola „**SENZOR POHYBU (PIR)**“.
  - **Verze SW**  
Zobrazuje aktuální nainstalovanou verzi softwaru.
  - **Resetování na výchozí nastavení**  
Používá se k resetování zařízení do výchozího továrního stavu.  
Pomocí tlačítka „▼“ nebo „▲“ vyberte možnost „YES“ a stisknutím knoflíku „**VOLUME / ENTER**“ volbu potvrdíte.  
**Poznámka:** Dojde k vymazání všech nastavení a rozhlasových stanic.
  - **Jazyk**  
Vyberte požadovaný jazyk nabídky.

- **EKVALIZÉR**  
Vyberte požadovaný režim ekvalizéru:  
rock/jazz/pop/klasika/normální/zprávy/film/jednotvárný.
- **Budíky**  
Viz kapitola „Budík“.
- **Podsvícení**
  - **Doba do ztlumení:** Vyberte dobu, za kterou se displej ztlumí (vypnuto/10/20/30/45/60/90/120/180).
  - **Úroveň:** Slouží k nastavení jasu podsvícení (vysoký/střední/nízký).

Aktuální návod k obsluze lze stáhnout z webu [www.soundmaster.de](http://www.soundmaster.de).

Technické změny a chyby tisku jsou vyhrazeny.

Autorská práva jsou ve vlastnictví společnosti Woerlein GmbH,



90556 Cadolzburg, [www.soundmaster.de](http://www.soundmaster.de)

Kopírování pouze se souhlasem společnosti Woerlein GmbH





**TECHNICAL SPECIFICATIONS**

Hersteller - Netzteil Manufacturer – AC adaptor Fabricant - Adaptateur secteur Fabrikant - AC adapter	Fabbricante - Adattatore CA Výrobca - sieťový adaptér Výrobce - AC adaptér	Wörlein GmbH, Gewerbestrasse 12, D-90556 Cadolzburg <a href="http://www.soundmaster.de">www.soundmaster.de</a> HRB-Nr. 771 bei Amtsgericht Fürth/Bay.
Netzteil – Modellbezeichnung AC adaptor - Model identifier Adaptateur secteur - Identifiant du modèle AC adapter – Modelidentificatie	Adattatore CA - Identificatore del modello Sieťový adaptér - identifikátor modelu AC adaptér - identifikátor modelu	ZGYF00100050GS1
Spannungseingang Power input Entrée d'alimentation Voedingsingang	Ingresso di alimentazione Zdroj napájania Vstup napájení	100-240V~ 50/60Hz 0.4A max.
Spannungsausgang Power output Puissance de sortie Stroomuitgang	Uscita di PotenzaGemiddelde actieve efficiëntie Výstupný výkon Výstup napájení	5.0V  1.0A 5.0W  AC power supply side
Durchschnittliche Effizienz im Betrieb Average active efficiency Efficacité active moyenne	Efficienza attiva media Priemerná aktívna účinnosť Průměrná aktivní účinnost	≥ 74.1%
Leistungsaufnahme bei Nulllast No load power consumption Aucune consommation d'énergie de charge Onbelast stroomverbruik	Consumo energetico a vuoto Žiadna spotreba energie Žádná spotřeba energie	≤ 0.1W
Akku Built-in battery Batterie intégrée Ingebouwde batterij	Batteria integrata Napájanie batériou Napájení z baterií	3.6V, 1200mAh
DAB Bereich DAB range Plage DAB DAB-bereik	Portata DAB Rozsah DAB+ Rozsah DAB+	174-239MHz
UKW Bereich FM range Plage FM FM-bereik	Portata FM Rozsah frekvencií FM Rozsah pásma FM	87.5MHz – 108.0MHz
Festsenderspeicher Preset Stations Stations présélectionnées Zendergeheugens	Stazioni in preselezione Predvolené stanice Přednastavení stanic	20 DAB+, 20 UKW (FM)
Audioausgangsleistung Audio power output Sortie de puissance audio Audio-uitgangsvermogen	Uscita di potenza audio Výstupný zvukový výkon Napájecí výstup zvuku	1 x 3W RMS

## HERSTELLER / IMPORTEUR

Wörlein GmbH  
Gewerbestraße 12  
D 90556 Cadolzburg, Germany

Tel: +49 9103 71 67 0  
Fax: +49 9103 71 67 12  
E-Mail: [info@soundmaster.de](mailto:info@soundmaster.de)  
Internet: [www.soundmaster.de](http://www.soundmaster.de)

Hiermit bestätigt Wörlein GmbH, dass sich dieses Gerät in Übereinstimmung mit den grundlegenden Anforderungen und den übrigen einschlägigen Bestimmungen der Richtlinie 2014/53/EU befindet.

Eine Kopie der Konformitätserklärung kann unter obenstehender Adresse bezogen werden.

Hereby, Wörlein GmbH declares that this device is in compliance with the essential requirements and other relevant provisions of Directive 2014/53/EU.  
A copy of the declaration of conformity can be obtained from the above address.

Par la présente, Wörlein GmbH déclare que cet appareil est conforme aux exigences principales et autres clauses applicables de la Directive 2014/53/EU.  
Une copie de la déclaration de conformité peut être obtenue à l'adresse ci-dessus.

Wörlein GmbH verklaart hierbij dat dit apparaat in overeenkomst is met de essentiële vereisten en andere relevante bepalingen van de Richtlijn 2014/53/EU.  
Een kopie van de conformiteitsverklaring kunt u verkrijgen op het hierboven vermelde adres.

Con la presente, Wörlein GmbH dichiara che questo dispositivo è conforme ai requisiti essenziali e altre disposizioni contenute nella Direttiva 2014/53/EU.  
Una copia della dichiarazione di conformità può essere richiesta all'indirizzo sopra indicato.

Härmed Wörlein GmbH deklarerar att denna enhet är i överensstämmelse med de grundläggande kraven och andra relevanta bestämmelser i direktiv 2014/53/EU.  
En kopia av försäkran om överensstämmelse kan erhållas från ovanstående adress.

Herved Wörlein GmbH erklærer, at denne enhed er i overensstemmelse med de væsentlige krav og øvrige relevante krav i direktiv 2014/53/EU.  
En kopi af overensstemmelseserklæringen kan hentes fra ovennævnte adresse.

Tímto Wörlein GmbH prohlašuje, že toto zařízení je ve shodě se základními požadavky a dalšími příslušnými ustanoveními směrnice 2014/53/EU.  
Kopii prohlášení o shodě lze získat na výše uvedené adrese.

Por este meio, Wörlein GmbH declara que este dispositivo está em conformidade com os requisitos essenciais e outras disposições da Directiva 2014/53/EU.  
Uma cópia da declaração de conformidade pode ser obtida no endereço acima.

Wörlein GmbH confirma que este dispositivo cumple con los requisitos esenciales y otras disposiciones relevantes de la Directiva 2014/53 / UE.  
Se puede obtener una copia de la declaración de conformidad en la dirección anterior.

Wörlein GmbH týmto potvrdzuje, že toto zariadenie je v súlade so základnými požiadavkami a ďalšími príslušnými ustanoveniami smernice 2014/53 / EÚ.  
Kópiu vyhlásenia o zhode je možné získať na uvedenej adrese.

Wörlein GmbH potrjuje, da je ta naprava v skladu z bistvenimi zahtevami in drugimi ustreznimi določbami Direktive 2014/53 / EU.  
Kopijo izjave o skladnosti je mogoče dobiti na zgornjem naslovu.

Wörlein GmbH confirmă prin prezenta că acest dispozitiv respectă cerințele esențiale și alte prevederi relevante ale Directivei 2014/53 / UE.  
O copie a declarației de conformitate poate fi obținută de la adresa de mai sus.

Wörlein GmbH patvirtina, kad šis prietaisas atitinka esminius reikalavimus ir kitas atitinkamas Direktyvos 2014/53 / ES nuostatas.  
Atitikties deklaracijos kopiją galima gauti iš pirmiau nurodyto adreso.

A Wörlein GmbH megerősíti, hogy ez az eszköz megfelel a 2014/53 / EU irányelv alapvető követelményeinek és egyéb vonatkozó rendelkezéseinek.  
A megfelelőségi nyilatkozat egy példányát a fenti címről szerezheti be.

Wörlein GmbH potvürzhdava, che tova ustrojstvo e v sūotvet-stvie sūs sūstestvenite iziskvaniya i drugi prilozhimi razporedbi na Direktiva 2014/53 / ES. Kopie ot deklaratsiyata za sūotvet-stvie mozhe da būde polucheno ot goreposocheniya adres.

Wörlein GmbH kinnitab käesolevaga, et see seade vastab direktiivi 2014/53 / EL olulistele nõuetele ja muudele asjakohastele sätetele.  
Vastavusdeklaratsiooni koopiat saab eespool nimetatud aadressilt.

Wörlein GmbH vahvistaa, että tämä laite on direktiivin 2014/53 / EU olennaisten vaatimusten ja muiden asiaa koskevien säännösten mukainen.  
Kopio vaatimustenmukaisuusvakuutuksesta on saatavissa edellä mainitusta osoitteesta.

Ar šo Wörlein GmbH apstiprina, ka šī ierīce atbilst Direktīvas 2014/53 / ES būtiskajām prasībām un citiem attiecīgajiem noteikumiem.  
Atbilstības deklarācijas kopiju var iegūt, izmantojot iepriekš minēto adresi.

Wörlein GmbH bekrefter herved at denne enheten er i samsvar med de vesentlige kravene og andre relevante bestemmelser i direktiv 2014/53 / EU.  
En kopi av samsvarserklæringen kan fås fra adressen ovenfor.

Wörlein GmbH niniejszym potwierdza, że to urządzenie jest zgodne z zasadniczymi wymaganiami i innymi stosownymi postanowieniami dyrektywy 2014/53 / UE.  
Kopię deklaracji zgodności można uzyskać pod powyższym adresem.