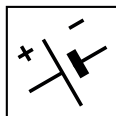

T 300 Li 20 series

**IT** Tosaerba a batteria con conducente a piedi
MANUALE DI ISTRUZIONI

ATTENZIONE: prima di usare la macchina, leggere attentamente il presente libretto.

BG Акумулаторна носачка с изправен водач
УПЪТВАНЕ ЗА УПОТРЕБА

ВНИМАНИЕ: преди да използвате машината прочетете внимателно настоящата книжка.

BS Kosilica na bateriju na guranje
UPUTSTVO ZA UPOTREBU

PAŽNJA: prije nego što koristite ovu mašinu, pažljivo pročitajte priručnik s uputama.

CS Akumulátorová sekačka se stojící obsluhou
NÁVOD K POUŽITÍ

UPOZORNĚNÍ: před použitím stroje si pozorně přečtěte tento návod k použití.

DA Batteridreven plæneklipper betjent af gående personer
BRUGSANVISNING

ADVARSEL: læs instruktionsbogen omhyggeligt igennem, før du tager denne maskine i brug.

DE Handgeführter batteriebetriebener Rasenmäher
GEBRAUCHSANWEISUNG

ACHTUNG: Vor Inbetriebnahme des Geräts die Gebrauchsanleitung aufmerksam lesen.

EL Χλοοκοπτική μηχανή μπαταρίας με όρθιο χειριστή
ΟΔΗΓΙΕΣ ΧΡΗΣΗΣ

ΠΡΟΣΟΧΗ: πριν χρησιμοποιήσετε το μηχάνημα, διαβάστε προσεκτικά το παρόν εγχειρίδιο.

EN Pedestrian-controlled walk-behind battery powered lawn mower
OPERATOR'S MANUAL

WARNING: read thoroughly the instruction booklet before using the machine.

ES Cortadora de pasto por batería con operador de pie
MANUAL DE INSTRUCCIONES

ATENCIÓN: antes de utilizar la máquina, leer atentamente el presente manual.

ET Seisva juhiga akutoitega muruniitja
KASUTUSJUHEND

TÄHELEPANU: enne masina kasutamist lugeda tähelepanelikult antud kasutusjuhendit.

FI Kävellèn ohjattava akkukäyttöinen ruohonleikkuri
KÄYTTÖOHJEET

VAROITUS: lue käyttöopas huolellisesti ennen koneen käyttöä

FR Tondeuse à gazon alimentée par batterie et à conducteur à pied
MANUEL D'UTILISATION

ATTENTION: lire attentivement le manuel avant d'utiliser cette machine.

HR Baterijska ručno upravljana kosilica trave
PRIRUČNIK ZA UPORABU

POZOR: prije uporabe stroja, pažljivo pročitajte ovaj priručnik.

HU Gyalogvezetésű akkumulátoros fűnyírógép
HASZNÁLATI UTASÍTÁS

FIGYELEM! a gép használata előtt olvassa el figyelmesen a jelen kézikönyvet.

LT Pėsčio operatoriaus valdoma akumuliatorinė vejapjovė
NAUDOJIMO INSTRUKCIJOS

DĖMESIO: prieš naudojant įrenginį, atidžiai perskaityti šį naudotojo vadovą.

LV Ar bateriju darbināma no aizmugures ejot vadāma zāliena pļaujmašina
LIETOŠANAS INSTRUKCIJA

UZMANĪBU: pirms aparāta lietošanai rūpīgi izlasiet doto instrukciju.

MK Тревокосачка на батерии со оператор на нозе
УПАТСТВА ЗА УПОТРЕБА

ВНИМАНИЕ: прочитајте го внимателно ова упатство пред да ја користите машината.

NL Lopend bediende grasmaaier met batterij
GEBRUIKERSHANDLEIDING

LET OP: vooraleer de machine te gebruiken, dient men deze handleiding aandachtig te lezen.

NO Håndført batteridrevet gressklipper
INSTRUKSJONSBOK

ADVARSEL: les denne bruksanvisningen nøye før du bruker maskinen.

PL Kosiarka akumulatorowa prowadzona przez operatora pieszego
INSTRUKCJE OBSŁUGI

OSTRZEŻENIE: przed użyciem maszyny, należy uważnie przeczytać niniejszą instrukcję.

PT Corta-relvas a bateria para operador apeedo
MANUAL DE INSTRUÇÕES

ATENÇÃO: antes de usar a máquina, leia atentamente o presente manual.

RO Mașină pe baterii de tuns iarba cu conducător pedestru
MANUAL DE INSTRUCȚIUNI

ATENȚIE: înainte de a utiliza mașina, citiți cu atenție manualul de față.

RU Газонокосилка с пешеходным управлением с батарейным питанием
РУКОВОДСТВО ПО ЭКСПЛУАТАЦИИ

ВНИМАНИЕ: прежде чем пользоваться оборудованием, внимательно прочтите это руководство по эксплуатации.

SK Akumulátorová kosačka so stojacou obsluhou
NÁVOD NA POUŽITIE

UPOZORNENIE: pred použitím stroja si pozorne prečítajte tento návod.

SL Akumulatorska kosilnica za stoječega delavca
PRIROČNIK ZA UPORABO

POZOR: preden uporabite stroj, pazljivo preberite priročnik z navodili.

SR Kosačica na bateriju na garanje
PRIRUČNIK SA UPUTSTVIMA

PAŽNJA: pre korišćenja mašine pažljivo pročitati ovaj priručnik.

SV Batteridriven förarladd gräsklippare
BRUKSANVISNING

VARNING: läs igenom hela detta häfte innan du använder maskinen.

TR Arkadan ayak kumandalı bataryalı çim biçme makinesi
KULLANIM KILAVUZU

DIKKAT: makineyi kullanmadan önce talimatlar içeren kilavuzu dikkatle okuyun.

ITALIANO - Istruzioni Originali	IT
БЪЛГАРСКИ - Инструкция за експлоатация	BG
BOSANSKI - Prijevod originalnih uputa	BS
ČESKY - Překlad původního návodu k používání	CS
DANSK - Oversættelse af den originale brugsanvisning	DA
DEUTSCH - Übersetzung der Originalbetriebsanleitung	DE
ΕΛΛΗΝΙΚΑ - Μετάφραση των πρωτοτύπων οδηγιών	EL
ENGLISH - Translation of the original instruction	EN
ESPAÑOL - Traducción del Manual Original	ES
EESTI - Algupärase kasutusjuhendi tõlge	ET
SUOMI - Alkuperäisten ohjeiden käännös	FI
FRANÇAIS - Traduction de la notice originale	FR
HRVATSKI - Prijevod originalnih uputa	HR
MAGYAR - Eredeti használati utasítás fordítása	HU
LIETUVIŠKAI - Originalių instrukcijų vertimas	LT
LATVIEŠU - Instrukciju tulkojums no oriģināl valodas	LV
МАКЕДОНСКИ - Превод на оригиналните упатства	MK
NEDERLANDS - Vertaling van de oorspronkelijke gebruiksaanwijzing	NL
NORSK - Oversettelse av den originale bruksanvisningen	NO
POLSKI - Tłumaczenie instrukcji oryginalnej	PL
PORTUGUÊS - Tradução do manual original	PT
ROMÂN - Traducerea manualului fabricantului	RO
РУССКИЙ - Перевод оригинальных инструкций	RU
SLOVENSKY - Preklad pôvodného návodu na použitie	SK
SLOVENŠČINA - Prevod izvornih navodil	SL
SRPSKI - Prevod originalnih uputstva	SR
SVENSKA - Översättning av bruksanvisning i original	SV
TÜRKÇE - Orijinal Talimatların Tercümesi	TR

1

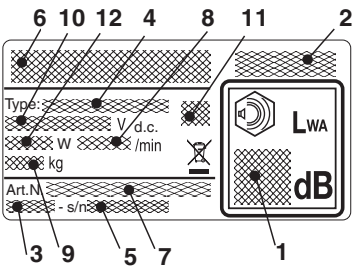
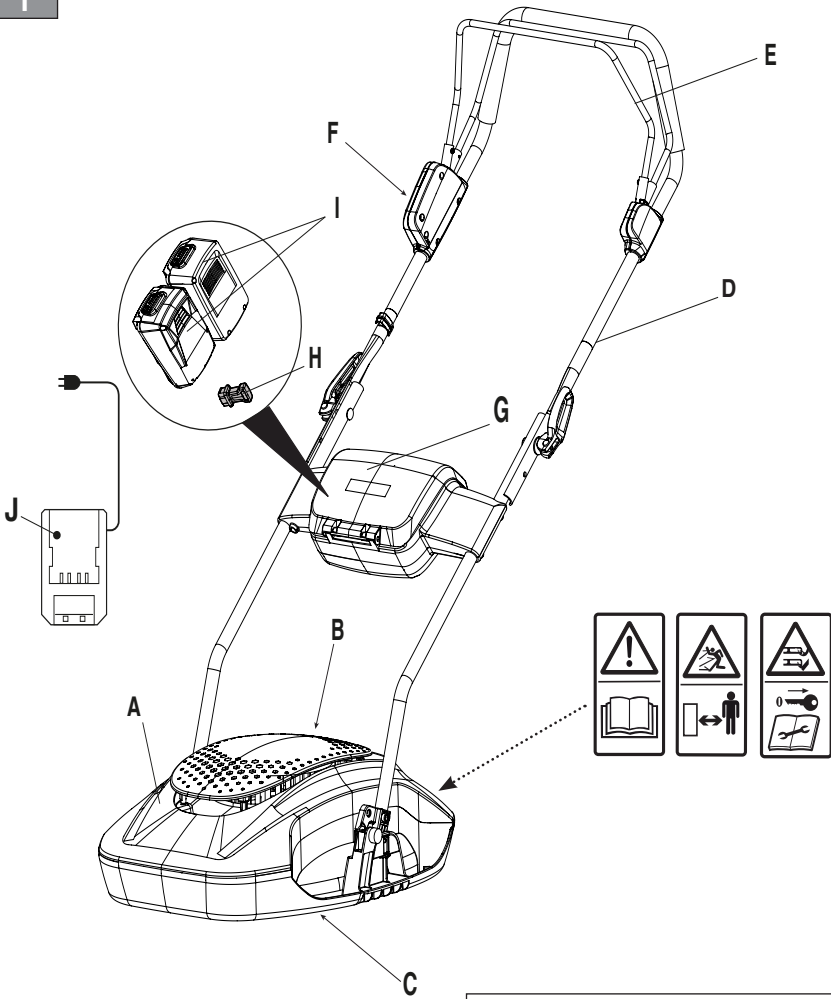

2

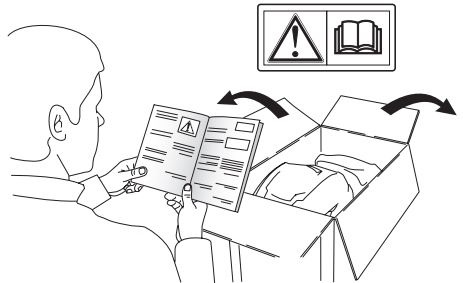

I

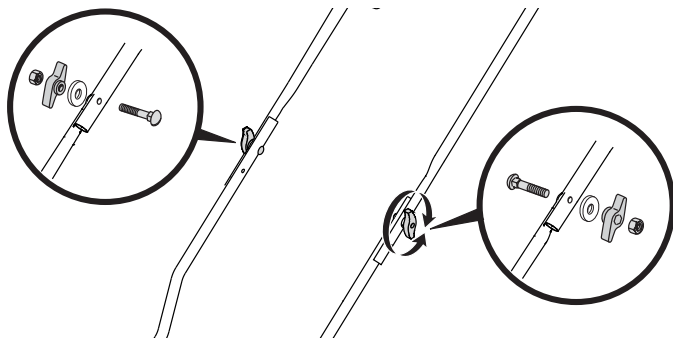

II

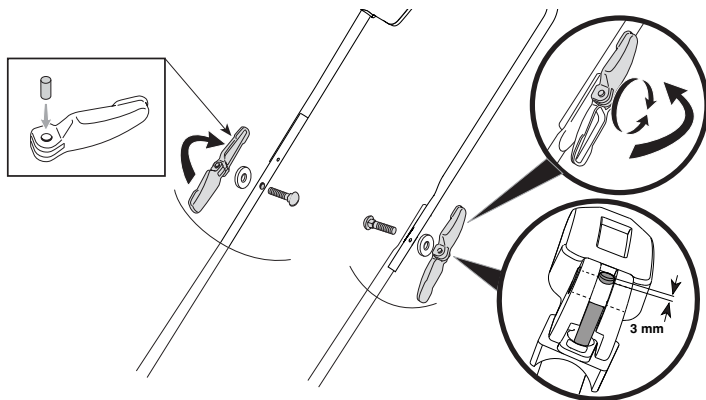

III

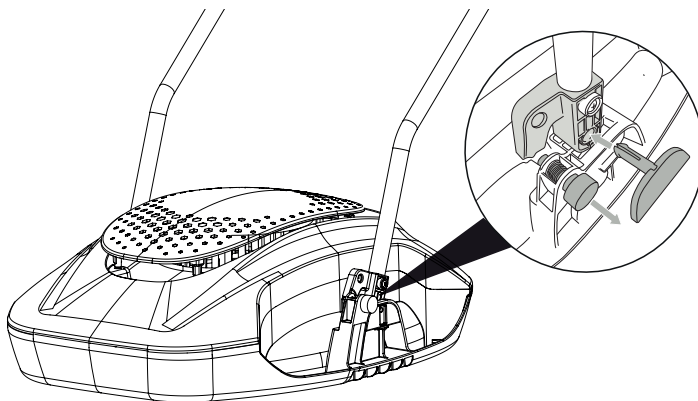

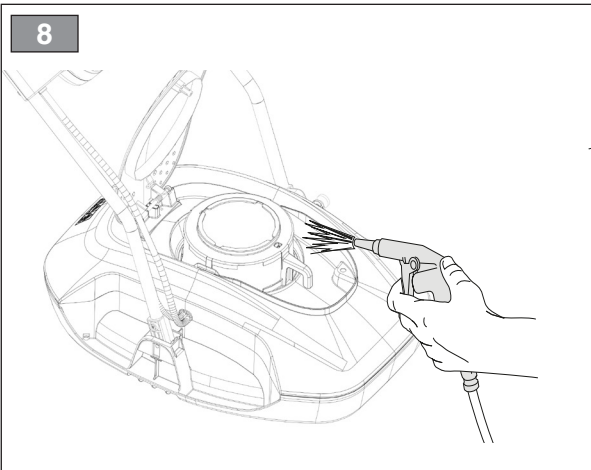
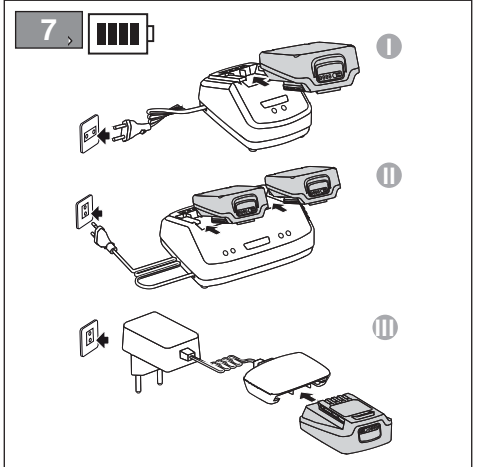
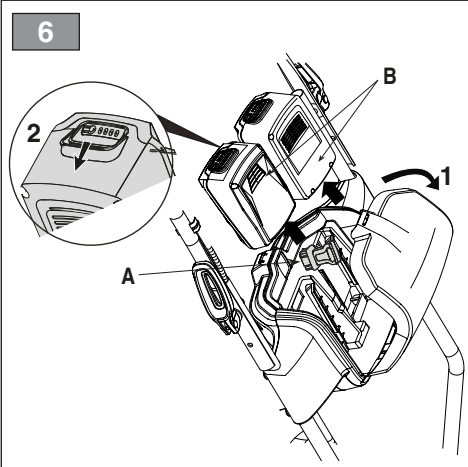
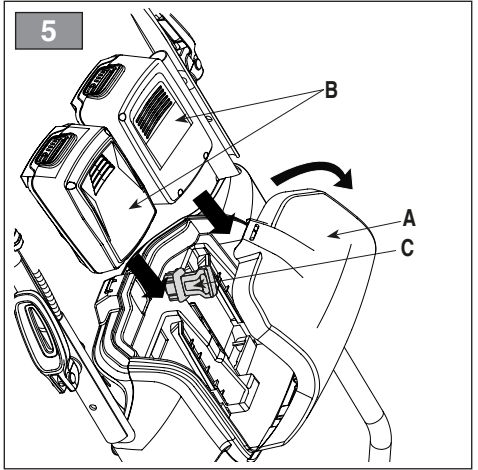
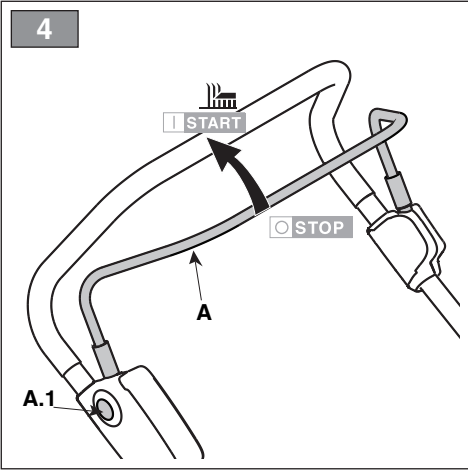

9

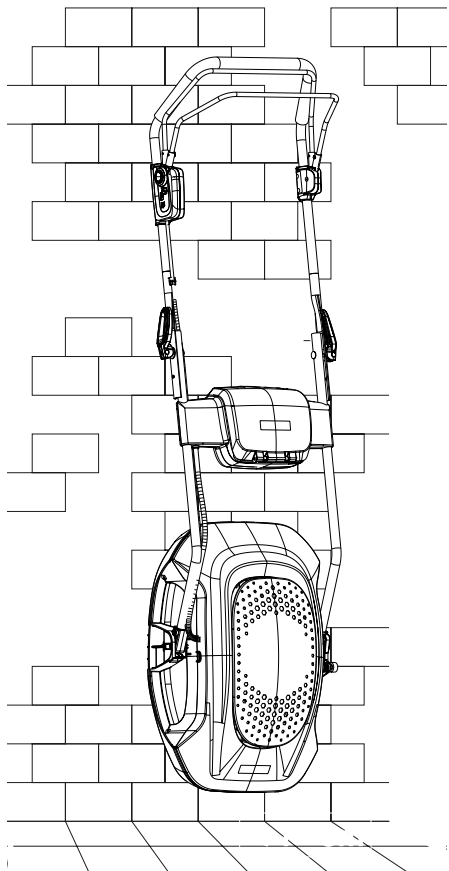

10

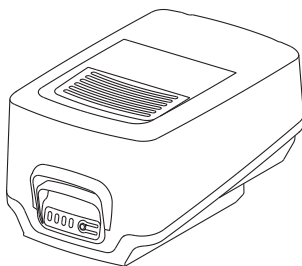

11

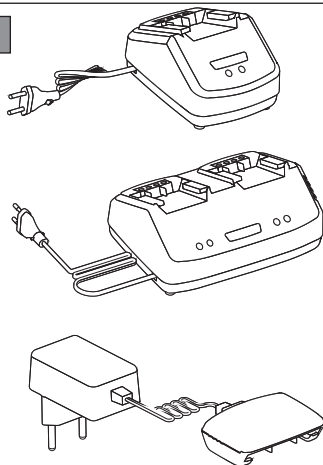

[1]	DATI TECNICI		T 300 Li 20
[2]	Potenza nominale *	W	750
[3]	Velocità mass. di funzionamento motore *	min ⁻¹	6200
[4]	Tensione di alimentazione MAX	V / d.c.	20
[5]	Tensione di alimentazione NOMINAL	V / d.c.	18
[6]	Peso macchina	kg	6,3
[7]	Ampiezza di taglio	cm	30
[8]	Codice dispositivo di taglio: piatta (flat) curva (bent)		181004477/0 181004478/0
[9]	Livello di pressione acustica (max.)	dB(A)	82
[10]	Incertezza di misura	dB(A)	3
[11]	Livello di potenza acustica misurato (max.)	dB(A)	92,43
[10]	Incertezza di misura	dB(A)	0,43
[12]	Livello di potenza acustica garantito	dB(A)	93
[13]	Livello di vibrazioni (max.)	m/s ²	0,47
[10]	Incertezza di misura	m/s ²	1,5

* Per il dato specifico, fare riferimento a quanto indicato nell'etichetta di identificazione della macchina.

[14]	ACCESSORI A RICHIESTA	
[16]	Batterie, mod.	BT 20 Li 2.0 A BT 20 Li 4.0 A **
[17]	Carica batteria, mod.	CG 20 Li CGD 20 Li CGW 20 Li

** Applicazione macchina/batteria raccomandata per ottenere prestazioni ottimali.

IMPORTANTE Entrambe le batterie devono essere presenti nell'apposito alloggiamento. In caso di una sola batteria inserita la macchina non funziona .

Per migliori prestazioni si raccomanda l'uso delle due batterie da 4.0 Ah e che siano completamente cariche.

<p>[1] BG - ТЕХНИЧЕСКИ ДАННИ</p> <p>[2] Номинална мощност *</p> <p>[3] Максимална скорост на функциониране на двигателя *</p> <p>[4] Напрежение на захранване MAX</p> <p>[5] Напрежение на захранване NOMINAL</p> <p>[6] Тегло на машината *</p> <p>[7] Широчина на косене</p> <p>[8] Код на инструмента за рязане</p> <p>[9] Ниво на звуково налягане (max.)</p> <p>[10] Несигурност на измерване</p> <p>[11] Измерено ниво на акустична мощност (max.)</p> <p>[12] Гарантирано ниво на акустична мощност</p> <p>[13] Ниво на вибрации (max.)</p> <p>[14] принадлежности по поръчка</p> <p>[15] Набор за "Mulching"</p> <p>[16] Акумулатори, модел</p> <p>[17] Зарядно устройство, модел</p> <p>* За специфични данни, вижте посоченото на идентификационния етикет на машината.</p> <p>** Препоръчително приложение за машина/акумулатор за оптимална работа.</p> <p>ВАЖНО Когато се предвижда използването на 2 акумулатора, и двата трябва да присъстват в съответното гнездо. В случай на само един поставен акумулатор, машината не работи.</p> <p>За отлична работа се препоръчва двата акумулатора да имат еднакъв капацитет и да са напълно заредени.</p>	<p>[1] BS - TEHNIČKI PODACI</p> <p>[2] Nazivna snaga *</p> <p>[3] Maks. brzina rada motora *</p> <p>[4] Napon napajanja MAX</p> <p>[5] Napon napajanja NOMINAL</p> <p>[6] Težina mašine *</p> <p>[7] Širina košenja</p> <p>[8] Šifra rezne glave</p> <p>[9] Razina zvučnog pritiska (max.)</p> <p>[10] Mjerna nesigurnost</p> <p>[11] Izmjerena razina zvučne snage (max.)</p> <p>[12] Garantovana razina zvučne snage (max.)</p> <p>[13] Razina vibracija (max.)</p> <p>[14] Dodatna oprema na zahtjev</p> <p>[15] Pribor za malčiranje</p> <p>[16] Baterije, mod.</p> <p>[17] Punjač baterije, mod.</p> <p>* Za specifični podatak, pogledajte što je navedeno na identifikacijskoj naljepnici mašine.</p> <p>** Preporučena primjena mašine/akumulatora za optimalne performanse.</p> <p>VAŽNO Ako se koriste samo 2 akumulatora, oba moraju biti prisutna u odgovarajućem kućištu. Ako je umetnut samo jedan akumulator, mašina ne radi.</p> <p>Za najbolje performanse preporučuje se da akumulatori budu istog kapaciteta i da budu potpuno napunjeni.</p>	<p>[1] CS - TECHNICKÉ PARAMETRY</p> <p>[2] Jmenovitý výkon *</p> <p>[3] Maximální rychlost činnosti motoru *</p> <p>[4] Napájecí napětí MAX</p> <p>[5] Napájecí napětí NOMINAL</p> <p>[6] Hmotnost stroje *</p> <p>[7] Šířka sečení</p> <p>[8] Kód sekacího zařízení</p> <p>[9] Úroveň akustického tlaku (max.)</p> <p>[10] Nepřesnost měření</p> <p>[11] Úroveň naměřeného akustického výkonu (max.)</p> <p>[12] Úroveň zaručeného akustického výkonu</p> <p>[13] Úroveň vibrací (max.)</p> <p>[14] Příslušenství na požádání</p> <p>[15] Sada pro Mulčování</p> <p>[16] Akumulátor, mod.</p> <p>[17] Nabíječka akumulátoru, mod.</p> <p>* Ohledně uvedeného údaje vycházejte z hodnoty uvedené na identifikačním štítku stroje.</p> <p>** Doporučené použití stroje / akumulátoru pro dosažení optimálních výkonů.</p> <p>DŮLEŽITÉ Tam, kde se předpokládá použití dvou akumulátorů, je potřeba, aby byly oba v místě svého uložení. Při zapojení jen jednoho akumulátoru stroj nebude fungovat.</p> <p>Pro nejlepší výkony doporučujeme, aby oba akumulátory měly stejnou kapacitu a byly plně nabité.</p>
<p>[1] DA - TEKNISKE DATA</p> <p>[2] Nominel effekt *</p> <p>[3] Motorens maks. driftshastighed *</p> <p>[4] Forsyningsspænding MAX</p> <p>[5] Forsyningsspænding NOMINAL</p> <p>[6] Maskinens vægt *</p> <p>[7] Klippebredde</p> <p>[8] Skæreanordningens varenr</p> <p>[9] Lydtryksniveau (max.)</p> <p>[10] Måleusikkerhed</p> <p>[11] Målt lydeffektniveau (max.)</p> <p>[12] Garanteret lydeffektniveau</p> <p>[13] Vibrationsniveau (max.)</p> <p>[14] Ekstraudstyr</p> <p>[15] Sæt til "mulching"</p> <p>[16] Batterier, mod.</p> <p>[17] Batterioplader, mod.</p> <p>* For disse data henvises til hvad der er angivet på maskinens identifikationsmærkat.</p> <p>*** Anbefalet anvendelse af maskine/batteri for at opnå optimale ydelser.</p> <p>VIGTIGT Hvor brug af 2 batterier er forudsat, skal de begge være anbragt i de relevante sæder. Maskinen fungerer ikke, hvis der kun er indsat et batteri.</p> <p>Det anbefales at de to batterier har den samme kapacitet og er fuldt opladede, for at opnå de bedste ydelser.</p>	<p>[1] DE - TECHNISCHE DATEN</p> <p>[2] Nennleistung *</p> <p>[3] Max. Betriebsgeschwindigkeit des Motors *</p> <p>[4] Versorgungsspannung MAX</p> <p>[5] Versorgungsspannung NOMINAL</p> <p>[6] Maschinengewicht *</p> <p>[7] Schnittbreite</p> <p>[8] Nummer Schneidwerkzeug</p> <p>[9] Schalldruckpegel (max.)</p> <p>[10] Messgenauigkeit</p> <p>[11] Gemessener Schalleistungspegel (max.)</p> <p>[12] Garantierter Schalleistungspegel</p> <p>[13] Vibrationspegel (max.)</p> <p>[14] Sonderzubehör</p> <p>[15] "Mulching-Kit"</p> <p>[16] Batterien, Mod.</p> <p>[17] Batterie ladegerät, Mod.</p> <p>* Für die genaue Angabe nehmen Sie bitte auf das Typenschild der Maschine Bezug.</p> <p>** Anwendung der Maschine/Batterie, um optimale Leistungen zu erhalten.</p> <p>WICHTIG Wenn die Verwendung der 2 Batterien vorgesehen ist, müssen sich beide im entsprechenden Sitz befinden. Wenn nur eine Batterie eingesetzt wird, funktioniert die Maschine nicht.</p> <p>Für bessere Leistung wird empfohlen, dass die zwei Batterien über dieselbe Kapazität verfügen und vollständig aufgeladen sind.</p>	<p>[1] EL - ΤΕΧΝΙΚΑ ΧΑΡΑΚΤΗΡΙΣΤΙΚΑ</p> <p>[2] Ονομαστική ισχύς *</p> <p>[3] Μέγ. ταχύτητα λειτουργίας κινητήρα *</p> <p>[4] Τάση τροφοδοσίας MAX</p> <p>[5] Τάση τροφοδοσίας NOMINAL</p> <p>[6] Βάρος μηχανήματος *</p> <p>[7] Πλάτος κοπής</p> <p>[8] Κωδικός συστήματος κοπής</p> <p>[9] Στάθμη ακουστικής πίεσης (max.)</p> <p>[10] Αβεβαιότητα μέτρησης</p> <p>[11] Μετρημένη στάθμη ακουστικής ισχύος (max.)</p> <p>[12] Εγγυημένη στάθμη ακουστικής ισχύος</p> <p>[13] Επίπεδο κραδασμών (max.)</p> <p>[14] αιτούμενα παρεκκείμενα</p> <p>[15] Σετ "Mulching" (ψιλοτεμαχισμού)</p> <p>[16] Μπαταρίες, μοντ.</p> <p>[17] Φορτιστής μπαταρίας, μοντ.</p> <p>* Για το συγκεκριμένο στοιχείο, ελέγξτε τα όσα αναγράφονται στην ετικέτα προσδιορισμού του μηχανήματος.</p> <p>** Εφαρμογή μηχανήματος/ συσσωμμένης μπαταρίας για βέλτιστη απόδοση.</p> <p>ΣΗΜΑΝΤΙΚΟ Όπου προβλέπεται η χρήση 2 μπαταριών και οι δύο πρέπει να υπάρχουν στην ειδική θήκη. Σε περίπτωση που έχει εισαχθεί μόνο μία μπαταρία, το μηχάνημα δεν λειτουργεί.</p> <p>Για βέλτιστη απόδοση, συνιστάται οι δύο μπαταρίες να έχουν την ίδια χωρητικότητα και να είναι πλήρως φορτισμένες.</p>

<p>[1] EN - TECHNICAL DATA</p> <p>[2] Nominal power*</p> <p>[3] Max. motor operating speed *</p> <p>[4] Power supply voltage MAX</p> <p>[5] Power supply voltage NOMINAL</p> <p>[6] Machine weight *</p> <p>[7] Cutting width</p> <p>[8] Cutting blade code</p> <p>[9] Acoustic pressure level (max.)</p> <p>[10] Measurement uncertainty</p> <p>[11] Measured acoustic power level (max.)</p> <p>[12] Guaranteed acoustic power level</p> <p>[13] Vibration level (max.)</p> <p>[14] Accessories available on request</p> <p>[15] Mulching kit</p> <p>[16] Batteries, mod.</p> <p>[17] Battery charger, mod.</p> <p>* Please refer to the data indicated on the machine's identification label for the exact figure.</p> <p>** Recommended machine/battery application for optimal performance.</p> <p>IMPORTANT Both batteries must be present in the appropriate housing. If only one battery is inserted, the machine does not work.</p> <p>For best performance, it is recommended the 4.0 Ah two batteries and that they are fully charged.</p>	<p>[1] ES - DATOS TÉCNICOS</p> <p>[2] Potencia nominal *</p> <p>[3] Velocidad máx. de funcionamiento motor *</p> <p>[4] Tensión de alimentación MAX</p> <p>[5] Tensión de alimentación NOMINAL</p> <p>[6] Peso máquina *</p> <p>[7] Amplitud de corte</p> <p>[8] Código dispositivo de corte</p> <p>[9] Nivel de presión acústica (max.)</p> <p>[10] Incertidumbre de medida</p> <p>[11] Nivel de potencia acústica medido (max.)</p> <p>[12] Nivel de potencia acústica garantizado</p> <p>[13] Nivel de vibraciones (max.)</p> <p>[14] Accesorios bajo pedido</p> <p>[15] Kit para "Mulching"</p> <p>[16] Baterías, mod.</p> <p>[17] Cargador de batería, mod.</p> <p>* Para el dato específico, hacer referencia a lo indicado en la etiqueta de identificación de la máquina.</p> <p>** Aplicación máquina/batería recomendada para obtener prestaciones óptimas.</p> <p>IMPORTANTE Cuando se prevé el uso de 2 baterías, ambas deben estar presentes en el alojamiento correspondiente. En caso de introducir una sola batería, la máquina no funciona. Para lograr las mejores prestaciones, se recomienda que las dos baterías tengan la misma capacidad y que estén completamente cargadas.</p>	<p>[1] ET - TEHNILISE ANDMED</p> <p>[2] Nominaalvõimsus *</p> <p>[3] Mootori töötamise maks. kiirus *</p> <p>[4] Toite pinge MAX</p> <p>[5] Toite pinge NOMINAL</p> <p>[6] Masina kaal *</p> <p>[7] Lõikelaius</p> <p>[8] Lõikeseadme kood</p> <p>[9] Helirõhu tase (max.)</p> <p>[10] Mõõtemääramatus</p> <p>[11] Mõõdetud müravõimsuse tase (max.)</p> <p>[12] Garanteeritud müravõimsuse tase</p> <p>[13] Vibratsiooni tase (max.)</p> <p>[14] Tellimisel lisatarvikud</p> <p>[15] "Multisimis" komplekt</p> <p>[16] Aku, mud.</p> <p>[17] Akulaadija, mud.</p> <p>* Konkreetse info jaoks viidata masina identifitseerimisetikil märgitule.</p> <p>** Soovituslik masina/aku rakendamine optimaalse jõudluse tagamiseks.</p> <p>TÄHTIS Kui kasutada on vaja kahte akut, peavad mõlemad olema oma ettenähtud korpusetes. Kui paigaldatud on ainult üks aku, siis masin ei tööta.</p> <p>Parima jõudluse tagamiseks on soovitatav kasutada kaht sama mahutavuse ja täielikult laetud akut.</p>
<p>[1] FI - TEKNISET TIEDOT</p> <p>[2] Nimellisteho *</p> <p>[3] Moottorin maksimaalinen toimintanopeus *</p> <p>[4] Syöttöjännite MAX</p> <p>[5] Syöttöjännite NOMINAL</p> <p>[6] Laitteen paino *</p> <p>[7] Leikkuuleveys</p> <p>[8] Leikkuuvälineen koodi</p> <p>[9] Akustisen paineen taso (max.)</p> <p>[10] Mittauksen epävarmuus</p> <p>[11] Mittattu äänitehotaso (max.)</p> <p>[12] Taattu äänitehotaso</p> <p>[13] Tärinä taso (max.)</p> <p>[14] Tilattavat lisävarusteet</p> <p>[15] Silppuamisarusteet</p> <p>[16] Akut, malli</p> <p>[17] Akkulaturi, malli</p> <p>* Määrättyä arvoa varten, viittaa laitte- en tunnuslaatussa annettuihin tietoihin.</p> <p>** Suositeltu kone/akku optimaalisen suorituskyvyn saamiseksi.</p> <p>TÄRKEÄÄ Silloin kun kone on tarkoitettu käytettäväksi 2 akun kanssa, niiden molempien on oltava paikallaan laitteisessä tilassa. Jos vain yksi akku on laitettu paikalleen, kone ei toimi.</p> <p>Parhaan suorituskyvyn saamiseksi molemmilla akuilla on oltava sama kapasiteetti ja niiden latauksen on oltava täysi.</p>	<p>[1] FR - CARACTÉRISTIQUES TECHNIQUES</p> <p>[2] Puissance nominale*</p> <p>[3] Vitesse max. de fonctionnement du moteur*</p> <p>[4] Tension d'alimentation MAX</p> <p>[5] Tension d'alimentation* NOMINAL</p> <p>[6] Poids machine*</p> <p>[7] Largeur de coupe</p> <p>[8] Code organe de coupe</p> <p>[9] Niveau de pression acoustique (max.)</p> <p>[10] Incertitude de la mesure</p> <p>[11] Niveau de puissance acoustique mesuré (max.)</p> <p>[12] Niveau de puissance acoustique garanti</p> <p>[13] Niveau de vibrations (max.)</p> <p>[14] Accessoires sur demande</p> <p>[15] Kit "Mulching"</p> <p>[16] Batteries, mod.</p> <p>[17] Chargeur de batterie, mod.</p> <p>* Pour la valeur spécifique, se référer à ce qui est indiqué sur la plaque d'identification de la machine.</p> <p>** Application de machine/batterie recommandée pour obtenir des performances optimales.</p> <p>IMPORTANT Si l'utilisation de deux batteries est prévu, les deux doivent être présentes dans le logement correspondant. En cas d'une seule batterie montée, la machine ne fonctionne pas. Pour obtenir les meilleures performances, il est recommandé que les deux batteries aient la même capacité et qu'elles soient complètement chargées.</p>	<p>[1] HR - TEHNIČKI PODACI</p> <p>[2] Nazivna snaga*</p> <p>[3] Maks. brzina rada motora*</p> <p>[4] Napon napajanja MAX</p> <p>[5] Napon napajanja NOMINAL</p> <p>[6] Težina stroja*</p> <p>[7] Širina košnje</p> <p>[8] Šifra noža</p> <p>[9] Razina zvučnog tlaka (max.)</p> <p>[10] Mjerna nesigurnost</p> <p>[11] Izmjerena razina zvučne snage (max.)</p> <p>[12] Zajamčena razina zvučne snage</p> <p>[13] Razina vibracija (max.)</p> <p>[14] Dodatni pribor na upit</p> <p>[15] Komplet za "malčiranje"</p> <p>[16] Baterije, mod.</p> <p>[17] Punjač baterija, mod.</p> <p>* Specifični podatci pogledajte na identifikacijskoj etiketi stroja.</p> <p>** Primjena preporučenog stroja/baterije za postizanje optimalnih performansi.</p> <p>VAŽNO Ako je predviđena uporaba 2 baterije, obje se moraju nalaziti u odgovarajućem središtu. Ako je umetnuta samo jedna baterija, stroj ne radi.</p> <p>Za bolje performanse se preporuča da se dvije baterije imaju jednak kapacitet i da su potpuno napunjene.</p>

<p>[1] HU - MŰSZAKI ADATOK</p> <p>[2] Névleges teljesítmény *</p> <p>[3] A motor max. üzemi sebessége *</p> <p>[4] Táp feszültség MAX</p> <p>[5] Táp feszültség NOMINAL</p> <p>[6] A gép tömege *</p> <p>[7] Munkaszélesség</p> <p>[8] Vágóegység kódszáma</p> <p>[9] Hangnyomásszint (max.)</p> <p>[10] Mérési bizonytalanság</p> <p>[11] Mért zajteljesítmény szint (max.)</p> <p>[12] Garantált zajteljesítmény szint</p> <p>[13] Vibrációs szint (max.)</p> <p>[14] Rendelhető tartozékok</p> <p>[15] "Mulcsozó" készlet</p> <p>[16] Akkumulátorok, típus</p> <p>[17] Akkumulátortöltő, típusa</p> <p>* A pontos adatot lásd a gép azonosító adattábláján.</p> <p>** Az optimális teljesítményhez javasolt akkumulátor/gép alkalmazás.</p> <p>FONTOS Ahol 2 akkumulátor használatra van előírva, mindkét akkumulátort be kell helyezni foglalatába.. Ha csak egy akkumulátor van berakva, a gép nem működik.</p> <p>A jobb teljesítmény érdekében javasoljuk, hogy a két akkumulátor ugyanolyan kapacitású legyen és legyenek teljesen feltöltve.</p>	<p>[1] LT - TECHNINIAI DUOMENYS</p> <p>[2] Vardinė galia *</p> <p>[3] Maksimalus variklio veikimo greitis *</p> <p>[4] Maitinimo įtampa MAX</p> <p>[5] Maitinimo įtampa NOMINAL</p> <p>[6] Įrenginio svoris*</p> <p>[7] Pjovimo plotis</p> <p>[8] Pjovimo įtaiso kodas</p> <p>[9] Garso slėgio lygis (max.)</p> <p>[10] Matavimo paklaida</p> <p>[11] Išmatuotas garso galios lygis (max.)</p> <p>[12] Garantuojamas garso galios lygis</p> <p>[13] Vibracijų lygis (max.)</p> <p>[14] Priedai, kuriuos galima užsisakyti</p> <p>[15] „Mulčiavimo“ rinkinys</p> <p>[16] Akumulatoriai, mod.</p> <p>[17] Akumulatoriaus įkroviklis, mod.</p> <p>* Konkretūs specifiniai duomenys yra pateikti įrenginio identifikavimo etiketėje.</p> <p>** Rekomenduojamas mašinos / akumulatoriaus pritaikymas optimaliam našumui užtikrinti.</p> <p>SVARBU Jei naudojami 2 akumulatoriai, abu jie turi būti tinkamame korpuse. Jei įstatytas tik vienas akumulatorius, įrenginys neveikia.</p> <p>Norint užtikrinti geriausią našumą, rekomenduojama, kad abu akumulatoriai būtų vienodos talpos ir visiškai įkrauti.</p>	<p>[1] LV - TEHNISKIE DATI</p> <p>[2] Nominālā jauda *</p> <p>[3] Maks. dzinēja griešanās ātrums *</p> <p>[4] Barošanas spriegums MAX</p> <p>[5] Barošanas spriegums NOMINAL</p> <p>[6] Mašīnas svars *</p> <p>[7] Plaušanas platums</p> <p>[8] Griezējierīces kods</p> <p>[9] Šķaņņspiediena līmenis (max.)</p> <p>[10] Mērījumu kļūda</p> <p>[11] Izvērtātais skaņas intensitātes līmenis (max.)</p> <p>[12] Garantētais skaņas intensitātes līmenis</p> <p>[13] Vibrāciju līmenis (max.)</p> <p>[14] Piederumi pēc pieprasījuma</p> <p>[15] „Mulčēšanas” komplekts</p> <p>[16] Akumulatori, mod.</p> <p>[17] Akumulatoru lādētājs, mod.</p> <p>* Precīza vērtība ir norādīta mašīnas identifikācijas datu plaksnītē.</p> <p>** Optimālai veikspējai ir ieteicama mašīnas / akumulatora izmantošana.</p> <p>SVARĪGI Ja ir paredzēts izmantot 2 akumulatorus, tiem abiem jāatrodas atbilstošā korpusā. Ja ir ievietots tikai viens akumulators, mašīna nedarbojas.</p> <p>Labākas veikspējas nodrošināšanai abiem akumulatoriem ir jābūt ar vienādu jaudu un pilnībā uzlādētiem.</p>
<p>[1] MK - ТЕХНИЧКИ ПОДАТОЦИ</p> <p>[2] Номинална моќност *</p> <p>[3] Максимална брзина при работа на моторот *</p> <p>[4] Волтажа на напојување MAX</p> <p>[5] Волтажа на напојување NOMINAL</p> <p>[6] Тежина на машината *</p> <p>[7] Обем на косење</p> <p>[8] Код на уредот за сечење</p> <p>[9] Ниво на акустичен притисок (max.)</p> <p>[10] Отстапување од мерењата</p> <p>[11] Измерено ниво на акустична моќност (max.)</p> <p>[12] Гарантирано ниво на акустична моќност</p> <p>[13] Ниво на вибрации (max.)</p> <p>[14] додатоци достапни на барање</p> <p>[15] Комплет за „мелeње“</p> <p>[16] Батерији, модели</p> <p>[17] Полнач за батерија, модел</p> <p>* За одреден податок, проверете дали истиот е посочен на етикетата за идентификација на машината.</p> <p>** Препорачана примена на машината/батеријата за оптимални перформанси.</p> <p>ВАЖНО Кога треба да се користат 2 батерији, двете мора да се вметнати во соодветното куќиште. Доколку е вметната само една батерија, машината нема да работи.</p> <p>За најдобри перформанси, се препорачува двете батерији да имаат ист капацитет и да бидат целосно наполнети.</p>	<p>[1] NL - TECHNISCHE GEGEVENS</p> <p>[2] Nominaal vermogen *</p> <p>[3] Maximale snelheid voor de werking van de motor *</p> <p>[4] Spanning voeding MAX</p> <p>[5] Spanning voeding NOMINAL</p> <p>[6] Gewicht machine *</p> <p>[7] Maaibreedte</p> <p>[8] Code snij-inrichting</p> <p>[9] Niveau geluidsdruk (max.)</p> <p>[10] Meetonzekerheid</p> <p>[11] Gemeten akoestisch vermogen (max.)</p> <p>[12] Gewaarborgd akoestisch vermogen</p> <p>[13] Niveau trillingen (max.)</p> <p>[14] Optionele accessoires</p> <p>[15] Kit "Mulching"</p> <p>[16] Accu's, mod.</p> <p>[17] Acculader, mod.</p> <p>* Voor het specifiek gegeven, verwijst men naar wat aangegeven is op het identificatielabel van de machine.</p> <p>** Aanbevolen toepassing machine/accu om optimale prestaties te verkrijgen.</p> <p>BELANGRIJK Indien het gebruik van 2 accu's is voorzien, moeten beide aanwezig zijn in de daarvoor bestemde zitting. Als slechts 1 accu is geplaatst, zal de machine niet werken.</p> <p>Voor de beste prestaties wordt aanbevolen dat de twee accu's dezelfde capaciteit hebben en volledig zijn opgeladen.</p>	<p>[1] NO - TEKNISKE DATA</p> <p>[2] Nominell effekt *</p> <p>[3] Motorens maks driftshastighet *</p> <p>[4] Matespenning MAX</p> <p>[5] Matespenning NOMINAL</p> <p>[6] Maskinvekt *</p> <p>[7] Klippebredde</p> <p>[8] Artikkelnnummer for klippeinnretning</p> <p>[9] Lydtrykknivå (max.)</p> <p>[10] Målesikkerhet</p> <p>[11] Målt lydeffektivitet (max.)</p> <p>[12] Garantert lydeffektivitet</p> <p>[13] Vibrasjonsnivå (max.)</p> <p>[14] Tilleggsutstyr på forespørsel</p> <p>[15] Mulching-sett</p> <p>[16] Batteri, mod.</p> <p>[17] Batterilader, mod.</p> <p>* For spesifikk informasjon, se referansen på maskinens identifikasjonsetikett.</p> <p>** Anbefalt bruk av maskin/batteri for å oppnå optimale prestasjoner.</p> <p>VIKTIG Dersom det forutsettes at 2 batterier skal benyttes, må begge være til stede i batterirommet. Dersom kun ett batteri er innført, virker ikke maskinen.</p> <p>For å oppnå de beste prestasjonene må begge batteriene ha samme kapasitet og være helt ladde.</p>

<p>[1] PL - DANE TECHNICZNE</p> <p>[2] Moc znamionowa *</p> <p>[3] Maks. prędkość obrotowa silnika *</p> <p>[4] Napięcie zasilania MAX</p> <p>[5] Napięcie zasilania NOMINAL</p> <p>[6] Masa maszyny *</p> <p>[7] Szerokość koszenia</p> <p>[8] Kod agregatu tnącego</p> <p>[9] Poziom ciśnienia akustycznego (max.)</p> <p>[10] Błąd pomiaru</p> <p>[11] Poziom mocy akustycznej zmierzony (max.)</p> <p>[12] Gwarantowany poziom mocy akustycznej</p> <p>[13] Poziom wibracji (max.)</p> <p>[14] Akcesoria dostępne na zamówienie</p> <p>[15] Zestaw mulczujący</p> <p>[16] Akumulatory, mod.</p> <p>[17] Ładowarka akumulatora, mod.</p> <p>* W celu uzyskania konkretnych danych, należy się odnieść do wskazówek zamieszczonych na tabliczce identyfikacyjnej maszyny.</p> <p>** Zalecane zastosowanie maszyny/akumulatora w celu uzyskania optymalnych osiągow.</p> <p>WAŻNE Tam, gdzie przewidziano użycie 2 akumulatorów, obydwa muszą być zamontowane w odpowiedniej komorze. Jeśli zostanie zamontowany tylko jeden akumulator, maszyna nie będzie działać. Aby uzyskać lepsze osiągi, obydwa akumulatory powinny mieć taką samą pojemność i powinny być całkowicie naładowane.</p>	<p>[1] PT - DADOS TÉCNICOS</p> <p>[2] Potência nominal *</p> <p>[3] Velocidade máx. de funcionamento motor *</p> <p>[4] Tensão de alimentação MAX</p> <p>[5] Tensão de alimentação NOMINAL</p> <p>[6] Peso da máquina *</p> <p>[7] Amplitude de corte</p> <p>[8] Código dispositivo de corte</p> <p>[9] Nivel de pressão acústica (max.)</p> <p>[10] Incerteza de medição</p> <p>[11] Nivel de potência acústica medido (max.)</p> <p>[12] Nivel de potência acústica garantido</p> <p>[13] Nivel de vibrações (max.)</p> <p>[14] Acessórios a pedido</p> <p>[15] Kit "Mulching"</p> <p>[16] Baterias, mod.</p> <p>[17] Carregador de bateria, mod.</p> <p>* Para o dado específico, consultar a etiqueta de identificação da máquina.</p> <p>** Aplicação da máquina/bateria recomendada para um desempenho ideal.</p> <p>IMPORTANTE Onde estiver prevista a utilização de 2 baterias, ambas devem estar presentes no compartimento apropriado. A máquina não funciona se houver apenas uma bateria inserida.</p> <p>Para um melhor desempenho, é recomendável que as duas baterias tenham a mesma capacidade e estejam totalmente carregadas.</p>	<p>[1] RO - DATE TEHNICE</p> <p>[2] Putere nominală *</p> <p>[3] Viteza max. de funcționare a motorului *</p> <p>[4] Tensiunea de alimentare MAX</p> <p>[5] Tensiunea de alimentare NOMINAL</p> <p>[6] Greutatea mașinii *</p> <p>[7] Lățimea de tăiere</p> <p>[8] Codul dispozitivului de tăiere</p> <p>[9] Nivel de presiune acustică (max.)</p> <p>[10] Nesigurantă în măsurare</p> <p>[11] Nivel de putere acustică măsurat (max.)</p> <p>[12] Nivel de putere acustică garantat</p> <p>[13] Nivel de vibrații (max.)</p> <p>[14] Accesorii la cerere</p> <p>[15] Kit de mărunțire „Mulching”</p> <p>[16] Baterii, mod.</p> <p>[17] Încărcător, mod.</p> <p>* Pentru informația specifică, consultați datele de pe eticheta de identificare a mașinii.</p> <p>** Aplicație mașină/baterie recomandată pentru a obține performanțe optime.</p> <p>IMPORTANT Acolo unde este prevăzută utilizarea a 2 baterii, ambele trebuie să fie prezente în compartimentul specific. Dacă este introdusă o singură baterie, mașina nu funcționează.</p> <p>Pentru performanțe optime, se recomandă ca cele două baterii să aibă aceeași capacitate și să fie încărcate complet.</p>
<p>[1] RU - ТЕХНИЧЕСКИЕ ХАРАКТЕРИСТИКИ</p> <p>[2] Номинальная мощность *</p> <p>[3] Макс. число оборотов двигателя *</p> <p>[4] Напряжение питания MAX</p> <p>[5] Напряжение питания NOMINAL</p> <p>[6] Вес машины *</p> <p>[7] Ширина скашивания</p> <p>[8] Код режущего приспособления</p> <p>[9] Уровень звукового давления (max.)</p> <p>[10] Погрешность измерения</p> <p>[11] Измеренный уровень звуковой мощности (max.)</p> <p>[12] Гарантируемый уровень звуковой мощности</p> <p>[13] Уровень вибрации (max.)</p> <p>[14] принадлежность – навесные орудия по заказу</p> <p>[15] Комплект "Мульчирование"</p> <p>[16] Батареи, мод.</p> <p>[17] Зарядное устройство, мод.</p> <p>* Точное значение см. на идентификационном ярлыке машины.</p> <p>** Рекомендуемое применение машины/батарей для получения оптимальных эксплуатационных качеств.</p> <p>ВАЖНО Если предусмотрено использование 2 батарей, обе батареи должны находиться в соответствующем отсеке. Если установлена только одна батарея, машина работать не будет.</p> <p>Для получения оптимальных эксплуатационных качеств рекомендуется использовать полностью заряженные батареи с одинаковой емкостью.</p>	<p>[1] SK - TECHNICKÉ PARAMETRE</p> <p>[2] Menovitý výkon *</p> <p>[3] Maximálna rýchlosť činnosti motora *</p> <p>[4] Napájacie napätie MAX</p> <p>[5] Napájacie napätie NOMINAL</p> <p>[6] Hmotnosť stroja *</p> <p>[7] Šírka kosenia</p> <p>[8] Kód kosiaceho zariadenia</p> <p>[9] Úroveň akustického tlaku (max.)</p> <p>[10] Nepresnosť merania</p> <p>[11] Úroveň nameraného akustického výkonu (max.)</p> <p>[12] Úroveň zaručeného akustického výkonu</p> <p>[13] Úroveň vibrácií (max.)</p> <p>[14] Prídavné zariadenia na požiadanie</p> <p>[15] Súprava pre Mulčovanie</p> <p>[16] Akumulátor, mod.</p> <p>[17] Nabíjačka akumulátora, mod.</p> <p>* Ohľadne uvedeného parametra vychádzajte z hodnoty uvedenej na identifikačnom štítku stroja.</p> <p>** Odporúčané použitie stroja/akumulátora pre dosiahnutie optimálneho výkonu.</p> <p>DÔLEŽITÉ Pokiaľ je predpísané použitie 2 akumulátorov, obidva musia byť vložené na svojom mieste. Pri vložení len jedného akumulátora stroj nefunguje.</p> <p>Pre dosiahnutie najlepšieho výkonu sa odporúča, aby mali oba akumulátory rovnakú kapacitu a boli plne nabité.</p>	<p>[1] SL - TEHNIČNI PODATKI</p> <p>[2] Nazivna moč *</p> <p>[3] Najvišja hitrost delovanja motorja *</p> <p>[4] Napetost električnega napajanja MAX</p> <p>[5] Napetost električnega napajanja NOMINAL</p> <p>[6] Teža stroja *</p> <p>[7] Širina reza</p> <p>[8] Širina rezalne naprave</p> <p>[9] Raven zvočnega tlaka (max.)</p> <p>[10] Merilna negotovost</p> <p>[11] Izmerjena raven zvočne moči (max.)</p> <p>[12] Zajamčena raven zvočne moči</p> <p>[13] Nivo vibracij (max.)</p> <p>[14] Dodatni priključki na zahtevo</p> <p>[15] Komplet za mulčenje</p> <p>[16] Baterije, mod.</p> <p>[17] Polnilnik baterije, mod.</p> <p>* Za specifični podatek glej identifikacijsko nalepko stroja.</p> <p>** Model stroja/baterije za doseganje najboljšega delovnega učinka.</p> <p>POMEMBNO Če je predvidena uporaba 2 baterij, morata biti obe nameščeni v svojem ležišču. Če je nameščena samo ena baterija, stroja ni mogoče uporabljati.</p> <p>Za doseganje najboljšega delovnega učinka se priporoča, da imata uporabljene baterije enako zmogljivost in sta povsem napoljeni.</p>

<p>[1] SR - TEHNIČKI PODACI</p> <p>[2] Nazivna snaga *</p> <p>[3] Maks. radna brzina motora *</p> <p>[4] Napon napajanja MAX</p> <p>[5] Napon napajanja NOMINAL</p> <p>[6] Težina mašine *</p> <p>[7] Širina košenja</p> <p>[8] Sifra rezne glave</p> <p>[9] Nivo zvučnog pritiska (max.)</p> <p>[10] Merna nesigurnost</p> <p>[11] Izmereni nivo zvučne snage (max.)</p> <p>[12] Garantovani nivo zvučne snage</p> <p>[13] Nivo vibracija (max.)</p> <p>[14] Dodatna oprema na zahtev</p> <p>[15] Komplet za malčiranje</p> <p>[16] Baterije, mod.</p> <p>[17] Punjač baterije, mod.</p> <p>* Za specifični podatak, pogledajte podatke navedene na identifikacijskoj nalepnici mašine.</p> <p>** Preporučena primena mašine i baterije za postizanje optimalnih performansi.</p> <p>VAŽNO Ako je predviđeno korišćenje 2 baterije, obe moraju da se nalaze u predviđenom ležištu. Ako je umetnuta samo jedna baterija, mašina neće raditi.</p> <p>Da bi se postigle najbolje performanse, preporučuje se da dve baterije budu istog kapaciteta i da su u potpunosti napunjene.</p>	<p>[1] SV - TEKNISKA SPECIFIKACIONER</p> <p>[2] Nominell effekt *</p> <p>[3] Motors maximala funktionshastighet *</p> <p>[4] Spänning MAX</p> <p>[5] Spänning NOMINAL</p> <p>[6] Maskinvikt *</p> <p>[7] Skärbredd</p> <p>[8] Skärhastighets kod</p> <p>[9] Ljudtrycksnivå (max.)</p> <p>[10] Tvivel med mått</p> <p>[11] Uppmått ljudeffektnivå (max.)</p> <p>[12] Garanterad ljudeffektnivå</p> <p>[13] Vibrationsnivå (max.)</p> <p>[14] Fällvalstillbehör</p> <p>[15] Sats för "Mulching"</p> <p>[16] Batterier, mod.</p> <p>[17] Batteriladdare, mod.</p> <p>* För specifik information, se uppgifterna på maskinens märkplåt.</p> <p>** Rekommenderad tillämpning maskin/batteri för ett erhålla optimal prestanda.</p> <p>VIKTIGT Där användning av 2 batterier förutses ska bägge finnas i det avsedda utrymmet. Maskinen fungerar inte om bara ett batteri sätts in.</p> <p>För bästa prestanda är det tillrådligt att de två batterierna har samma kapacitet och har full laddning.</p>	<p>[1] TR - TEKNİK VERİLER</p> <p>[2] Nominal güç *</p> <p>[3] Motorun maksimum çalışma hızı *</p> <p>[4] Besleme gerilimi MAX</p> <p>[5] Besleme gerilimi NOMINAL</p> <p>[6] Makine ağırlığı *</p> <p>[7] Kesim genişliği</p> <p>[8] Kesim düzeni kodu</p> <p>[9] Şeş basınç seviyesi (max.)</p> <p>[10] Ölçü belirsizliği</p> <p>[11] Ölçülen ses gücü seviyesi (max.)</p> <p>[12] Garanti edilen ses gücü seviyesi</p> <p>[13] Titreşim seviyesi (max.)</p> <p>[14] Talep üzerine aksesuarlar</p> <p>[15] "Malçlama" kiti</p> <p>[16] Bataryalar, mod.</p> <p>[17] Batarya şarj cihazı, mod.</p> <p>* Spesifik değer için, makine belirleme etiketinde gösterilenleri referans alın.</p> <p>** Optimum performans için önerilen makine/batarya uygulaması.</p> <p>ÖNEMLİ 2 batarya kullanılması gereken durumlarda, bataryaların her ikisi de ilgili yuva içerisinde olmalıdır. Yalnızca birinin takılması durumunda, makine çalışmaz.</p> <p>En iyi performans için, iki bataryanın aynı kapasiteye sahip ve tam olarak şarj edilmiş olması önerilir.</p>



INDICE

1. GENERALITÀ	1
1.1 Come leggere il manuale	1
2. NORME DI SICUREZZA	1
2.1 Addestramento.....	1
2.2 Operazioni preliminari.....	2
2.3 Durante l'utilizzo.....	2
2.4 Manutenzione, rimessaggio	2
2.5 Batteria / carica batteria.....	2
2.6 Tutela ambientale.....	3
3. CONOSCERE LA MACCHINA.....	3
3.1 Descrizione macchina e uso previsto.....	3
3.2 Componenti principali (Fig. 1).....	3
3.3 Etichetta di identificazione (Fig. 1).....	4
3.4 Segnaletica di sicurezza (Fig. 2).....	4
4. MONTAGGIO.....	4
4.1 Disimballaggio (Fig.3)	4
4.2 Montaggio del sacco (Fig.4 ÷ 6)	4
4.3 Montaggio del manico (Fig.7÷13).....	4
5. COMANDI DI CONTROLLO.....	4
5.1 Chiave di sicurezza (Dispositivo di disattivazione).....	4
6. USO DELLA MACCHINA	5
6.1 Operazioni preliminari.....	5
6.2 Controlli di sicurezza.....	5
6.3 Avviamento (Fig.20÷23)	5
6.4 Lavoro (Fig.24).....	5
6.5 Arresto (Fig.26)	5
6.6 Dopo l'utilizzo	6
7. MANUTENZIONE.....	6
7.1 Batteria.....	6
7.2 Pulizia.....	6
7.3 Dispositivo di taglio	7
8. RIMESSAGGIO	7
8.1 Rimessaggio della macchina.....	7
8.2 Rimessaggio della batteria	7
10. ASSISTENZA E RIPARAZIONE	7
11. COPERTURA DELLA GARANZIA	8
12. Identificazione inconvenienti	8
13. ACCESSORI A RICHIESTA.....	9
13.1 Batterie.....	9
13.2 Carica batteria.....	9

1. GENERALITÀ

1.1 COME LEGGERE IL MANUALE

NOTA oppure **IMPORTANTE** fornisce precisazioni o altri elementi a quanto già precedentemente indicato, nell'intento di non danneggiare la macchina, o causare danni.

Il simbolo  evidenzia un pericolo. Il mancato rispetto dell'avvertenza comporta possibilità di lesioni personali o a terzi e/o danni.

- I paragrafi evidenziati con un riquadro con bordo a punti
- grigio indicano caratteristiche opzionali non presenti in
- tutti i modelli documentati in questo manuale. Verificare
- se la caratteristica è presente nel proprio modello.

Tutte le indicazioni "anteriore", "posteriore", "destra" e "sinistra" si intendono riferite alla posizione di lavoro dell'operatore.

1.2 RIFERIMENTI

1.2.1 Figure

Le figure in queste istruzioni per l'uso sono numerate 1, 2, 3, e così via.

I componenti indicati nelle figure sono contrassegnati con le lettere A, B, C, e così via.

Un riferimento al componente C nella figura 2 viene indicato con la dicitura: "Vedere fig. 2.C" o semplicemente "(Fig. 2.C)". Le figure sono indicative. I pezzi effettivi possono variare rispetto a quelli raffigurati.

1.2.2 Titoli

Il manuale è diviso in capitoli e paragrafi. Il titolo del paragrafo "2.1 Addestramento" è un sottotitolo di "2. Norme di sicurezza".

I riferimenti a titoli o paragrafi sono segnalati con l'abbreviazione cap. o par. e il numero relativo. Esempio: "cap. 2" o "par. 2.1"

2. NORME DI SICUREZZA

2.1 ADDESTRAMENTO

 Leggere attentamente le presenti istruzioni prima di usare la macchina. Prendere familiarità con i comandi e con un uso appropriato della macchina. Imparare ad arrestare rapidamente il motore. L'inosservanza delle avvertenze e delle istruzioni può causare scosse elettriche, incendi e/o gravi lesioni. Conservare tutte le avvertenze e le istruzioni per consultarle in futuro.

- Non permettere mai che la macchina venga utilizzata da bambini o da persone che non abbiano la necessaria dimestichezza con le istruzioni. Le leggi locali possono fissare un'età minima per l'utilizzatore.
- L'apparecchio può essere utilizzato da bambini di età inferiore a 8 anni e da persone con ridotte capacità fisiche,

- sensoriali o mentali, o prive di esperienza o della necessaria conoscenza, purché sotto sorveglianza oppure dopo che le stesse abbiano ricevuto istruzioni relative all'uso sicuro dell'apparecchio e alla comprensione dei pericoli ad esso inerenti. I bambini non devono giocare con l'apparecchio. La pulizia e la manutenzione destinata ad essere effettuata dall'utilizzatore non deve essere effettuata da bambini senza sorveglianza.
- Non utilizzare mai il rasaerba con persone, in particolare bambini, o animali nelle vicinanze. È necessario che i bambini vengano sorvegliati da un altro adulto.
 - Non utilizzare mai la macchina se l'utilizzatore è in condizione di stanchezza o malessere, oppure ha assunto farmaci, droghe, alcool o sostanze nocive alle sue capacità di riflessi e attenzione.
 - Ricordare che l'operatore o utilizzatore è responsabile di incidenti e imprevisti che si possono verificare ad altre persone o alle loro proprietà. Rientra nella responsabilità dell'utilizzatore la valutazione dei rischi potenziali del terreno su cui si deve lavorare, nonché prendere tutte le precauzioni necessarie per garantire la sua e altrui sicurezza, in particolare sui pendii, terreni accidentati, scivolosi o instabili.
 - Nel caso si voglia cedere o prestare ad altri la macchina, assicurarsi che l'utilizzatore prenda visione delle istruzioni d'uso contenute nel presente manuale

2.2 OPERAZIONI PRELIMINARI

- Indossare indumenti adeguati, calzature da lavoro resistenti con soles antiscivolo, e pantaloni lunghi. Non azionare la macchina a piedi scalzi o con sandali aperti. Indossare cuffie di protezione dell'udito.
- Non indossare scarpe, camici, collane, braccialetti, indumenti con parti svolazzanti, o provvisti di lacci o cravatte e comunque accessori pendenti o larghi che potrebbero impigliarsi nella macchina o in oggetti e materiali presenti sul luogo di lavoro.
- Raccogliere adeguatamente i capelli lunghi.
- Indossare guanti di lavoro in tutte le situazioni di rischio per le mani.
- Ispezionare a fondo tutta l'area di lavoro e togliere tutto ciò che potrebbe venire espulso dalla macchina o danneggiare il dispositivo di taglio/organ rotanti (sassi, rami, fili di ferro, ossi, ecc.).

2.3 DURANTE L'UTILIZZO

- Non usare la macchina in ambienti a rischio di esplosione, in presenza di liquidi infiammabili, gas o polvere. Gli utensili elettrici generano scintille che possono incendiare la polvere o i vapori.
- Non esporre la macchina alla pioggia o ambienti bagnati. L'acqua che penetra in un utensile aumenta il rischio di scossa elettrica.
- Lavorare solamente alla luce del giorno o con buona luce artificiale e in condizioni di buona visibilità.
- Evitare di lavorare nell'erba bagnata, sotto la pioggia e con rischio di temporali, specialmente con probabilità di lampi.
- Prestare particolare attenzione alle irregolarità del terreno (dossi, cunette), ai pendii, ai pericoli nascosti e alla presenza di eventuali ostacoli che potrebbero limitare la visibilità.
- Prestare molta attenzione in prossimità di dirupi, fossi o argini. La macchina si può ribaltare se una ruota oltrepassa un bordo o se il bordo cede.
- Lavorare nel senso trasversale del pendio e mai nel senso salita/discesa, facendo molta attenzione ai cambi

- di direzione, accertandosi del proprio punto di appoggio e assicurandosi che le ruote non incontrino ostacoli (sassi, rami, radici, ecc) che potrebbero causare scivolamento laterale o perdita di controllo della macchina.
- La macchina non deve essere utilizzata su pendii superiori a 20°, a prescindere dal senso di marcia
- Non inclinare il rasaerba per l'avviamento. Effettuare l'avviamento su una superficie piana e priva di ostacoli o erba alta.
- Prestare estrema attenzione quando tirate il rasaerba verso di voi. Guardare dietro di sé prima e durante la retromarcia per assicurarsi che non vi siano ostacoli.
- Non correre mai, ma camminare.
- Evitare di farsi tirare dal rasaerba.
- Tenere sempre mani e piedi lontani dal dispositivo di taglio sia durante l'avviamento sia durante l'utilizzo della macchina.
- Stare sempre lontani dall'apertura di scarico.
- Non utilizzare mai la macchina con protezioni danneggiate, mancanti o non correttamente posizionate (sacco di raccolta, protezione di scarico laterale, protezione di scarico posteriore).
- Non disinserire, disattivare, rimuovere o manomettere i sistemi di sicurezza/microinterruttori presenti.



In caso di rotture o incidenti durante il lavoro, arrestare immediatamente il motore e allontanare la macchina in modo da non provocare ulteriori danni; nel caso di incidenti con lesioni personali o a terzi, attivare immediatamente le procedure di pronto soccorso più adeguate alla situazione in atto e rivolgersi ad una Struttura Sanitaria per le cure necessarie. Rimuovere accuratamente eventuali detriti che potrebbero arrecare danni o lesioni a persone o a animali qualora rimanesero inosservati.

2.4 MANUTENZIONE, RIMESSAGGIO

Effettuare una regolare manutenzione ed un corretto rimessaggio preserva la sicurezza della macchina ed il livello delle sue prestazioni.

- Non usare mai la macchina con parti usurate o danneggiate. I pezzi guasti o deteriorati devono essere sostituiti e mai riparati. Usare solo ricambi originali.
- Durante le operazioni di regolazione della macchina, prestare attenzione ad evitare che le dita rimangano intrappolate fra il dispositivo di taglio in movimento e le parti fisse della macchina.
- Per ridurre il rischio di incendio, non lasciare contenitori con i materiali di risulta all'interno di un locale.
- Assicurarsi che la movimentazione della macchina non causi danni o lesioni.



Il livello di rumorosità e di vibrazioni riportato nelle presenti istruzioni, sono valori massimi di utilizzo della macchina. L'impiego di un elemento di taglio sbilanciato, l'eccessiva velocità di movimento, l'assenza di manutenzione influiscono in modo significativo nelle emissioni sonore e nelle vibrazioni. Di conseguenza è necessario adottare delle misure preventive atte ad eliminare possibili danni dovuti ad un rumore elevato e alle sollecitazioni da vibrazioni; provvedere alla manutenzione della macchina, indossare cuffie antirumore, effettuare delle pause durante il lavoro.

2.5 BATTERIA / CARICA BATTERIA

IMPORTANTE *Le seguenti norme di sicurezza integrano le prescrizioni di sicurezza presenti nello specifico libretto della batteria e del carica batteria allegato alla macchina.*

- Per caricare la batteria utilizzare solo carica batteria raccomandati dal produttore. Un carica batteria inadeguato può provocare una scossa elettrica, un surriscaldamento o una fuoriuscita di liquido corrosivo della batteria.
- Utilizzare soltanto le batterie specifiche previste per il vostro utensile. L'uso di altre batterie può provocare lesioni e rischio di incendio.
- Assicurarsi che la macchina sia spenta prima di inserire la batteria. L'inserimento di una batteria in una macchina accesa può causare un incendio.

2.6 TUTELA AMBIENTALE

- Seguire scrupolosamente le norme locali per lo smaltimento di imballi, parti deteriorate o qualsiasi elemento a forte impatto ambientale; questi rifiuti non devono essere gettati nella spazzatura, ma devono essere separati e conferiti agli appositi centri di raccolta, che provvederanno al riciclaggio dei materiali.
- Seguire scrupolosamente le norme locali per lo smaltimento dei materiali di risulta.
- Al momento della messa fuori servizio, non abbandonare la macchina nell'ambiente, ma rivolgersi a un centro di raccolta, secondo le norme locali vigenti.



Non gettare le apparecchiature elettriche tra i rifiuti domestici. Secondo la Direttiva Europea 2012/19/UE sui rifiuti di apparecchiature elettriche ed elettroniche e la sua attuazione in conformità alle norme nazionali, le apparecchiature elettriche esauste devono essere raccolte separatamente, al fine di essere reimpiegate in modo eco-compatibile. Se le apparecchiature elettriche vengono smaltite in una discarica o nel terreno, le sostanze nocive possono raggiungere la falda acquifera ed entrare nella catena alimentare, danneggiando la vostra salute e benessere. Per informazioni più approfondite sullo smaltimento di questo prodotto, contattare l'Ente competente per lo smaltimento dei rifiuti domestici o il vostro rivenditore.



Alla fine della loro vita utile, smaltire le batterie con la dovuta attenzione per il nostro ambiente. La batteria contiene materiale che è pericoloso per voi e per l'ambiente. Essa deve essere rimossa e smaltita separatamente in una struttura che accetta le batterie agli ioni di litio.



La raccolta differenziata di prodotti e imballaggi usati, consente il riciclaggio dei materiali e la riutilizzazione. Il riutilizzo dei materiali riciclati aiuta a prevenire l'inquinamento ambientale e riduce la domanda di materie prime.

3. CONOSCERE LA MACCHINA

3.1 DESCRIZIONE MACCHINA E USO PREVISTO

Questa macchina è un tosaerba con conducente a piedi.

La macchina si compone essenzialmente di un motore che aziona un dispositivo di taglio racchiuso in un carter e di un manico. Una volta azionato, il motore crea un cuscinio d'aria che tiene sospesa la macchina in modo da non creare attrito col terreno.

L'operatore è in grado di condurre la macchina e di azionare i comandi principali mantenendosi sempre dietro al manico, e quindi a distanza di sicurezza dal dispositivo di taglio rotante.

L'allontanamento dell'operatore dalla macchina provoca l'arresto del motore e del dispositivo rotante entro alcuni secondi.

3.1.1 Uso previsto

Questa macchina è progettata e costruita per lo sfalcio dell'erba in giardini e aree erbose, eseguita con la presenza di un operatore a piedi.

3.1.2 Uso improprio

Qualsiasi altro impiego da quello citato può rivelarsi pericoloso e causare danni a persone e/o cose.

Rientrano nell'uso improprio (come esempio, ma non solo):

- Trasportare sulla macchina altre persone, bambini o animali poiché potrebbero cadere e procurarsi lesioni gravi o pregiudicare una guida sicura.
- Farsi trasportare dalla macchina.
- Usare la macchina per trainare o spingere carichi.
- Azionare il dispositivo di taglio nei tratti non erbosi.
- Utilizzare la macchina per la raccolta di foglie o detriti.
- Usare la macchina per regolarizzare siepi, o per il taglio di vegetazione di tipo non erboso.
- Utilizzare la macchina in più di una persona.

IMPORTANTE *L'uso improprio della macchina comporta il decadimento della garanzia e il declino di ogni responsabilità del Costruttore, riversando sull'utilizzatore gli oneri derivanti da danni o lesioni proprie o a terzi.*

3.1.3 Tipologia di utente

Questa macchina è destinata all'utilizzo da parte di consumatori, cioè operatori non professionisti. È destinata ad un "uso hobbistico".

IMPORTANTE *La macchina dev'essere utilizzata da un solo operatore.*

3.2 COMPONENTI PRINCIPALI (Fig. 1)

- Chassis:** è il carter che racchiude il dispositivo di taglio rotante.
- Motore:** fornisce il movimento del dispositivo di taglio.
- Dispositivo di taglio:** è l'elemento preposto al taglio dell'erba.
- Manico:** è la postazione di lavoro dell'operatore. La sua lunghezza fa sì che l'operatore durante il lavoro mantenga sempre la distanza di sicurezza dal dispositivo di taglio rotante.
- Leva presenza operatore:** è la leva che abilita l'innesto del dispositivo di taglio e il sollevamento dal suolo. Il motore si arresta automaticamente al rilascio della leva.

- F. **Comando interruttore:** avvia/arresta il motore e contemporaneamente innesta/disinnesta il dispositivo di taglio.
- G. **Sportello di accesso al vano batteria**
- H. **Chiave di sicurezza (Dispositivo di disattivazione):** La chiave attiva / disattiva il circuito elettrico della macchina.
- I. **Batteria** (se non fornita con la macchina, vedi cap. 13 "accessori a richiesta"): fornisce l'energia per l'avviamento del motore; le sue caratteristiche e norme d'uso sono descritte in uno specifico manuale.
- J. **Carica batteria** (se non fornita con la macchina, vedi cap. 13 "accessori a richiesta"): dispositivo che si utilizza per ricaricare la batteria.

3.3 ETICHETTA DI IDENTIFICAZIONE (Fig. 1)

1. Livello potenza sonora.
2. Marchio di conformità.
3. Anno di fabbricazione.
4. Tipo di macchina.
5. Numero di matricola.
6. Nome e indirizzo del Costruttore.
7. Codice articolo.
8. Velocità mass. di funzionamento motore.
9. Peso in kg.
10. Tensione di alimentazione.
11. Grado di protezione elettrica.
12. Potenza nominale.



Trascrivere i dati di identificazione della macchina negli appositi spazi dell'etichetta riportata nel retro della copertina.



IMPORTANTE Utilizzare i dati riportati sull'etichetta di identificazione prodotto ogni volta che si contatta l'officina autorizzata.



IMPORTANTE L'esempio della dichiarazione di conformità si trova nelle ultime pagine del manuale.

3.4 SEGNALETICA DI SICUREZZA (Fig. 2).

Sulla macchina compaiono vari simboli. Significato dei simboli:

  **Attenzione.** Leggere le istruzioni prima di usare la macchina.

  **Pericolo! Rischio di espulsione di oggetti.** Tenere le persone al di fuori dell'area di lavoro, durante l'uso.

  **Attenzione al dispositivo di taglio tagliente.** Non introdurre mani o piedi all'interno dell'alloggiamento del dispositivo di taglio. Il dispositivo di taglio continua a girare anche dopo lo spegnimento del motore. Togliere la chiave di sicurezza (dispositivo di disattivazione) prima della manutenzione.

IMPORTANTE Le etichette adesive rovinate o divenute illeggibili devono essere sostituite. Richiedere le nuove etichette al proprio centro di assistenza autorizzato.

4. MONTAGGIO

 **Le norme di sicurezza da seguire sono descritte al cap. 2. Rispettare scrupolosamente tali indicazioni per non incorrere in gravi rischi o pericoli.**

Per motivi di magazzino e trasporto, alcuni componenti della macchina non sono assemblati direttamente in fabbrica, ma devono essere montati dopo la rimozione dall'imballo, seguendo le istruzioni seguenti.

 **Lo sbalaggio e il completamento del montaggio devono essere effettuati su una superficie piana e solida, con spazio sufficiente alla movimentazione della macchina e degli imballi, avvalendosi sempre degli attrezzi appropriati. Non utilizzare la macchina prima di aver portato a termine le indicazioni della sezione "MONTAGGIO".**

 **Prima di effettuare il montaggio, verificare che la chiave di sicurezza non sia inserita nella sua sede.**

4.1 DISIMBALLAGGIO (Fig.2)

4.2 MONTAGGIO DEL MANICO (Fig.3)

Assemblare il manico superiore con quello inferiore (fig.I-II.) e poi montarlo al corpo della macchina (fig.III) come illustrato.

5. COMANDI DI CONTROLLO

5.1 CHIAVE DI SICUREZZA (DISPOSITIVO DI DISATTIVAZIONE)

La chiave (Fig.1.H), posta all'interno del vano batteria, attiva e disattiva il circuito elettrico della macchina.

Rimuovendo la chiave, si disattiva completamente il circuito elettrico per impedire un uso incontrollato della macchina.

IMPORTANTE Rimuovere la chiave di sicurezza ogni qualvolta si lasci la macchina inutilizzata o incustodita.

5.2 COMANDO INTERRUOTORE

Il comando interruttore (Fig.4) avvia/arresta il motore e contemporaneamente innesta/disinnesta il dispositivo di taglio.

Le posizioni indicate corrispondono a:

 **Avviamento.** Per l'avviamento, premere il pulsante di sicurezza (Fig. 4.A1), tirare la leva presenza operatore (Fig. 4.A).

 **Innesto del dispositivo di taglio.** L'avviamento del motore provoca l'innesto contemporaneo del dispositivo di taglio.

 **Arresto.** Il motore si arresta automaticamente al rilascio della leva presenza operatore (Fig. 4.A).

NOTA L'innesto del dispositivo di taglio è possibile solo premendo il pulsante sicurezza sulla destra del manico e portando la leva presenza operatore verso il manico.

6. USO DELLA MACCHINA

 **Le norme di sicurezza da seguire sono descritte al cap. 2. Rispettare scrupolosamente tali indicazioni per non incorrere in gravi rischi o pericoli.**

6.1 OPERAZIONI PRELIMINARI

Accertarsi che la chiave di sicurezza non sia inserita nella sua sede. Mettere la macchina in posizione orizzontale e ben appoggiata sul terreno.

6.1.1 Controllo della batteria

Prima di utilizzare la macchina per la prima volta dopo l'acquisto, procedere alla completa ricarica della batteria, seguendo le indicazioni contenute nel libretto della batteria. Prima di ogni utilizzo verificare lo stato di carica della batteria seguendo le indicazioni contenute nel libretto della batteria.

 **Eseguire l'operazione a dispositivo di taglio fermo.**

6.2 CONTROLLI DI SICUREZZA

 **Effettuare sempre i controlli di sicurezza prima dell'uso.**

6.2.1 Controllo di sicurezza generale

Oggetto	Risultato
Impugnature	Pulite, asciutte.
Manico	Fissato correttamente e saldamente alla macchina.
Dispositivo di taglio	Pulito, non danneggiato o usurato, integro, ben affilato.
Comando interruttore	La leva deve avere un movimento libero, non forzato e al rilascio deve tornare automaticamente e rapidamente nella posizione neutra.
Batteria	Nessun danno al suo involucro, nessun trafilamento di liquido.
Viti/dadi sulla macchina e sul dispositivo di taglio	Ben serrati (non allentati). Non danneggiati o usurati.
Passaggi dell'aria di raffreddamento	Non ostruiti
Macchina	Nessun segno di danneggiamento o usura. Nessuna vibrazione anomala. Nessun suono anomalo.

Azione	Risultato
1. Avviare la macchina (par. 6.3).	1. Il dispositivo di taglio deve muoversi.
2. Rilasciare il comando interruttore (fig. 4.A).	2. La leva presenza operatore deve avere un movimento libero, non forzato e al rilascio deve tornare automaticamente e rapidamente nella posizione neutra determinando l'arresto del dispositivo di taglio

 **Se uno qualsiasi dei risultati si discosta da quanto indicato nelle tabelle, non utilizzare la macchina! Rivolgersi ad un centro di assistenza per i controlli del caso e per la riparazione.**

6.3 AVVIAMENTO

NOTE Avviare la macchina su una superficie piana, senza ostacoli o erba alta.

1. Aprire lo sportello di accesso al vano batteria (Fig.5A).
2. Inserire correttamente le batterie nel loro alloggiamento (Fig.5B) spingendole a fondo fino ad avvertire il "clic" che le blocca in posizione e assicura il contatto elettrico.
3. Inserire a fondo la chiave di sicurezza (Fig.5C).
4. Richiudere completamente lo sportello.
5. Innestare il dispositivo di taglio premendo prima il pulsante di sicurezza (Fig.4.A1) e poi premendo la leva presenza operatore (Fig.4.A)

 **L'avviamento del motore provoca l'innesto contemporaneo del dispositivo di taglio.**

6.4 LAVORO

IMPORTANTE Durante il lavoro mantenere sempre la distanza di sicurezza dal dispositivo di taglio, data dalla lunghezza del manico.

L'autonomia delle batterie (e quindi la superficie di prato lavorabile prima della ricarica) è condizionata da vari fattori descritti al par. 7.1.

IMPORTANTE Nel caso il motore si arresti per surriscaldamento durante il lavoro, è necessario attendere circa 5 minuti prima di poterlo riavviare.

6.5 ARRESTO

Per arrestare la macchina :

- rilasciare la leva presenza operatore (Fig.4.A.)
- attendere l'arresto del dispositivo di taglio.

 **Dopo aver arrestato la macchina, occorrono diversi secondi prima che il dispositivo di taglio si arresti.**

IMPORTANTE Arrestare sempre la macchina.

- Durante gli spostamenti fra zone di lavoro.
- Nell'attraversamento di superfici non erbose.
- Ogni volta che si rendesse necessario superare un ostacolo.

6.6 DOPO L'UTILIZZO

1. Aprire lo sportello e rimuovere la chiave di sicurezza.
2. Rimuovere la batteria dalla sua sede e provvedere alla sua ricarica (par 7.1.2).
3. Lasciare raffreddare il motore prima di collocare la macchina in un qualsiasi ambiente.
4. Effettuare la pulizia (par. 7.2).
5. Controllare che non ci siano componenti allentati o danneggiati. Se necessario, sostituire i componenti danneggiati e serrare eventuali viti e bulloni allentati o contattare il centro di assistenza autorizzato.
6. Verifica di eventuali danni presenti sulla macchina. Se necessario, contattare il centro di assistenza autorizzato.

IMPORTANTE Rimuovere la chiave di sicurezza ogni qualvolta si lasci la macchina inutilizzata o incustodita.

7. MANUTENZIONE

 **Le norme di sicurezza da seguire sono descritte al cap. 2. Rispettare scrupolosamente tali indicazioni per non incorrere in gravi rischi o pericoli.**

 **Prima di effettuare qualsiasi controllo, pulizia o intervento di manutenzione/regolazione sulla macchina:**

- Arrestare la macchina.
- Togliere la chiave di sicurezza, (non lasciare mai la chiave inserita o alla portata di bambini o persone non idonee).
- Rimuovere la batteria.
- Accertarsi che tutte le parti in movimento si siano completamente arrestate.
- Lasciare raffreddare il motore prima di collocare la macchina in un qualsiasi ambiente.
- Indossare indumenti adeguati e guanti da lavoro in tutte le situazioni a rischio per le mani.
- Leggere le relative istruzioni.

IMPORTANTE Tutte le operazioni di manutenzione e di regolazione non descritte in questo manuale devono essere eseguite dal vostro Rivenditore o da un Centro specializzato.

7.1 BATTERIA

7.1.1 Autonomia della batteria

L'autonomia della batteria (e quindi la superficie di prato lavorabile prima della ricarica) è principalmente condizionata da:

- a. Fattori ambientali, che producono un maggiore fabbisogno di energia:
 - Taglio con erba densa, alta, umida.

- b. Ampiezza di taglio della macchina; maggiore è l'ampiezza, maggiore è il fabbisogno di energia.
- c. Comportamenti dell'operatore, che dovrebbe evitare:
 - Accensioni e spegnimenti frequenti durante il lavoro.

NOTA Durante il lavoro la batteria è protetta contro lo scaricamento totale tramite un dispositivo di protezione che spegne la macchina e ne blocca il funzionamento.

Per ottimizzare l'autonomia della batteria è sempre opportuno:

- Tagliare l'erba quando il prato è asciutto.
- Tagliare l'erba frequentemente in modo da non farle raggiungere un'altezza elevata.

Nel caso si volesse utilizzare la macchina in sessioni di lavoro più lunghe rispetto a quanto consentito dalla batteria standard, è possibile:

- Acquistare una seconda batteria standard per sostituire immediatamente la batteria scarica, senza pregiudicare la continuità di utilizzo.
- Acquistare una batteria con autonomia maggiorata rispetto alla batteria standard.

7.1.2 Rimozione e ricarica della batteria

1. Aprire lo sportello di accesso al vano batteria ed estrarre la chiave di sicurezza (Fig.6.A).
2. Premere il pulsante posto sulle batterie e rimuoverle (Fig.6.B).
3. Inserire la batteria nel suo alloggiamento del carica batteria (Fig.7).
4. Collegare il carica batteria a una presa di corrente, con tensione corrispondente a quella indicata sulla targhetta.
5. Procedere alla completa ricarica, seguendo le indicazioni contenute nel libretto della batteria /carica batteria.

NOTA La batteria è dotata di una protezione che impedisce la ricarica se la temperatura ambiente non è compresa fra 0 e +45 °C.

NOTA La batteria può essere ricaricata in ogni momento, anche parzialmente, senza il rischio di danneggiarla.

7.1.3 Rimontaggio della batteria sulla macchina

Completata la ricarica:

1. Rimuovere la batteria dal suo alloggiamento nel carica batteria.
2. Scollegare il carica batteria dalla rete elettrica.
3. Inserire la batteria nel suo alloggiamento nella macchina
4. Richiudere completamente lo sportello.

7.2 PULIZIA

Dopo ogni utilizzo, effettuare la pulizia attenendosi alle seguenti istruzioni.

7.2.1 Pulizia della macchina

- Non usare getti d'acqua ed evitare di bagnare il motore e componenti elettrici.
- Non impiegare liquidi aggressivi per la pulizia dello chassis.
- Per ridurre il rischio di incendio, mantenere la macchina ed in particolare il motore liberi da residui d'erba, foglie o grasso eccessivo.

7.2.2 Pulizia dell'assieme dispositivo di taglio

IMPORTANTE *Inclinare la macchina lateralmente, accertandosi della stabilità della macchina prima di eseguire qualsiasi tipo di intervento.*

7.2.3 Pulizia del filtro dell'aria (fig 8.)

1. estrarre il filtro dell'aria dalla macchina;
2. soffiare con un getto di aria compressa;
3. riposizionare il filtro nella propria sede

7.3 DISPOSITIVO DI TAGLIO

Un dispositivo di taglio mal affilato strappa l'erba e provoca un ingiallimento del prato.

⚠ *Non toccare il dispositivo di taglio fintanto che non sia stata tolta la chiave e che il dispositivo di taglio non sia completamente fermo. Fare attenzione che il dispositivo di taglio può muoversi, anche se la chiave è stata tolta.*

⚠ *Tutte le operazioni riguardanti i dispositivi di taglio (smontaggio, affilatura, equilibratura, riparazione, rimontaggio e/o sostituzione) sono lavori impegnativi che richiedono una specifica competenza oltre all'impiego di apposite attrezzature; per ragioni di sicurezza, occorre pertanto che siano sempre eseguite presso un Centro Specializzato.*

⚠ *Far sostituire sempre il dispositivo di taglio danneggiato, storto o usurato, assieme alle proprie viti, per mantenere l'equilibratura.*

IMPORTANTE *Utilizzare sempre dispositivi di taglio originali, riportanti il codice indicato nella tabella "Dati Tecnici".*

Data l'evoluzione del prodotto, i dispositivi di taglio citati nella tabella "Dati Tecnici" potrebbero essere sostituiti nel tempo da altri, con caratteristiche analoghe di intercambiabilità e sicurezza di funzionamento.

8. RIMESSAGGIO

8.1 RIMESSAGGIO DELLA MACCHINA

Quando la macchina deve essere rimessata:

1. Lasciare raffreddare il motore
2. Rimuovere la chiave di sicurezza.

3. Rimuovere la batteria dalla sua sede e provvedere alla ricarica (par 7.1.2).
4. Effettuare la pulizia (par.7.2).
5. Rimettere la macchina (Fig.9):
 - in un ambiente asciutto;
 - al riparo dalle intemperie;
 - possibilmente ricoperta con un telo;
 - in un luogo inaccessibile ai bambini;
 - assicurandosi di aver rimosso chiavi o utensili usati per la manutenzione..
 - appeso al muro.

8.2 RIMESSAGGIO DELLA BATTERIA

Se la batteria non viene caricata per un lungo periodo di tempo, è necessario conservarla sempre all'ombra, al fresco e in ambienti privi di umidità con una temperatura ambiente tra 0–45°C.

IMPORTANTE *In caso di prolungata inattività, ricaricare la batteria ogni due mesi per prolungarne la durata.*

9. MOVIMENTAZIONE E TRASPORTO

Ogni volta che è necessario movimentare, sollevare, trasportare o inclinare la macchina occorre:

- arrestare la macchina (par. 6.5);
- togliere la chiave di sicurezza;
- accertarsi che tutte le parti in movimento si siano completamente arrestate;
- indossare robusti guanti da lavoro;
- afferrare la macchina in punti che offrano una presa sicura, tenendo conto del peso e della sua ripartizione;
- impiegare un numero di persone adeguato al peso della macchina e alle caratteristiche del mezzo di trasporto o del posto nel quale deve essere collocata o prelevata;
- assicurarsi che la movimentazione della macchina non causi danni o lesioni.

Quando si trasporta la macchina con un automezzo o rimorchio, occorre:

1. utilizzare rampe di accesso di resistenza, larghezza e lunghezza adeguate;
2. abbassare l'assieme dispositivo di taglio;
3. posizionarla in modo da non costituire pericolo per nessuno;
4. bloccarla saldamente al mezzo di trasporto mediante funi o catene per evitarne il ribaltamento.

10. ASSISTENZA E RIPARAZIONE

Questo manuale fornisce tutte le indicazioni necessarie per la conduzione della macchina e per una corretta manutenzione di base eseguibile dall'utilizzatore.

Tutti gli interventi di regolazione e manutenzione non descritti in questo manuale devono essere eseguiti presso il vostro Rivenditore o un Centro specializzato. Operazioni eseguite presso strutture inadeguate o da persone non qualificate comportano in decadimento di ogni forma di Garanzia e di ogni obbligo o responsabilità del Costruttore.

- I ricambi e gli accessori non originali non sono approvati; l'impiego di ricambi ed accessori non originali compromette la sicurezza della macchina e solleva il Costruttore da ogni obbligo o responsabilità.

- I ricambi originali vengono forniti dalle officine di assistenza e dai rivenditori autorizzati.

11. COPERTURA DELLA GARANZIA

Le condizioni di garanzia sono destinate solamente ai consumatori, cioè operatori non professionisti.

La garanzia copre tutti i difetti di qualità dei materiali e di fabbricazione, accertati durante il periodo della garanzia dal vostro Rivenditore o da un Centro specializzato.

L'applicazione della garanzia si limita alla riparazione o alla sostituzione del componente ritenuto difettoso.

Si raccomanda di affidare la macchina una volta all'anno ad un'officina di assistenza autorizzata per la manutenzione, l'assistenza e il controllo dei dispositivi di sicurezza.

L'applicazione della garanzia è subordinata ad una manutenzione regolare della macchina.

La garanzia non copre i danni conseguenti a:

- Mancata familiarizzazione con la documentazione di accompagnamento (Manuali di Istruzioni).
- Uso professionale.
- Disattenzione, negligenza.
- Causa esterna (fulmine, urti, presenza di corpi estranei all'interno della macchina) o incidente.

- Uso e montaggio impropri o non consentiti dal costruttore.
- Scarsa manutenzione.
- Modifica della macchina.
- Utilizzo di pezzi di ricambio non originali (pezzi adattabili).
- Utilizzo di accessori non forniti o non approvati dal costruttore.

La garanzia non copre inoltre:

- Le operazioni di manutenzione (descritte nel manuale di istruzioni).
- La normale usura di materiali di consumo come dispositivi di taglio, ruote, bulloni di sicurezza e cablaggi.
- Normale usura.
- Deterioramento estetico della macchina dovuto al suo utilizzo.
- I supporti dei dispositivi di taglio.
- Le spese accessorie eventualmente connesse all'attivazione della garanzia, quali il trasferimento presso l'utilizzatore, il trasporto della macchina verso il Rivenditore, noleggio di attrezzature per la sostituzione o la chiamata ad una società esterna per tutti i lavori di manutenzione.

L'utilizzatore è protetto dalle proprie leggi nazionali. I diritti dell'utilizzatore previsti dalle proprie leggi nazionali non sono in alcun modo limitati dalla presente garanzia.

12. IDENTIFICAZIONE INCONVENIENTI

Se gli inconvenienti perdurano dopo aver applicato i rimedi descritti, contattare il vostro Rivenditore.		
INCONVENIENTE	CAUSA PROBABILE	RIMEDIO
1. Azionando l'interruttore, il motore non si avvia	Chiave di sicurezza mancante o non inserita correttamente.	Inserire la chiave (Fig. 5.C).
	Batteria mancante o non inserita correttamente.	Aprire lo sportello ed assicurarsi che la batteria sia ben alloggiata (Fig. 5.B)
	Batteria scarica.	Controllare lo stato di carica e ricaricare la batteria (par. 7.1.2).
	Avviamento non immediato del motore.	Tenere premuto il comando interruttore per 2-3 secondi (par.5.2).
2. Il motore è in moto ma il dispositivo di taglio non gira	Intervento della protezione termica per surriscaldamento del motore.	Attendere almeno 5 minuti e poi riavviare la macchina.
	Fissaggio del dispositivo di taglio allentato.	Arrestare immediatamente il motore e togliere la chiave di sicurezza. Contattare un Centro Assistenza per verifiche, sostituzioni o riparazioni (par. 7.3).
3. Il motore si arresta durante il lavoro.	Batteria non inserita correttamente.	Aprire lo sportello ed assicurarsi che la batteria sia ben alloggiata (par. 7.1).
	Batteria scarica.	Controllare lo stato di carica e ricaricare la batteria (par. 7.1.2).
	Ostruzioni che impediscono la rotazione del dispositivo di taglio.	Togliere la chiave di sicurezza, indossare guanti da lavoro e rimuovere erba o detriti presenti nella parte inferiore della macchina e/o nel canale di scarico.
	Intervento della protezione termica per surriscaldamento del motore.	Pulire le griglie di aspirazione dell'aria di raffreddamento (par. 7.2.3). Attendere almeno 5 minuti e poi riavviare la macchina.

<p>3. Il motore si arresta durante il lavoro.</p>	<p>Intervento della protezione termica per un assorbimento troppo alto di corrente dovuto a:</p> <ul style="list-style-type: none"> • Taglio di erba troppo alta. • Ostruzioni che impediscono la rotazione del dispositivo di taglio. • Troppi detriti d'erba accumulati all'interno dello chassis e nel canale di scarico. 	<ul style="list-style-type: none"> • Impostare un'altezza di taglio maggiore quando l'erba è molto alta ed eseguire una seconda passata ad altezza inferiore • Rimuovere le ostruzioni (par. 7.2.2). • Pulire la macchina (par. 7.2.1, 7.2.2, 7.2.3) <p>Attendere almeno 5 minuti e poi riavviare la macchina.</p>
<p>4. L'erba si taglia con difficoltà.</p>	<p>Il dispositivo di taglio non è in buono stato.</p>	<p>Contattare un centro assistenza per l'affilatura o sostituzione del dispositivo di taglio.</p>
<p>5. Si avvertono rumori e/o vibrazioni eccessive durante il lavoro.</p>	<p>Fissaggio del dispositivo di taglio allentato o dispositivo di taglio danneggiato.</p>	<p>Arrestare immediatamente il motore e togliere la chiave di sicurezza. Contattare un Centro Assistenza per verifiche, sostituzioni o riparazioni (par. 7.3).</p>
<p>6. L'autonomia della batteria è scarsa.</p>	<p>Condizioni di utilizzo gravose con maggiore assorbimento di corrente.</p>	<p>Ottimizzare l'utilizzo (par. 7.1.1).</p>
	<p>Batteria insufficiente per le esigenze operative.</p>	<p>Utilizzare una seconda batteria o una batteria maggiorata (par. 13.1).</p>
<p>7. Il carica batteria non effettua la ricarica della batteria.</p>	<p>Batteria non inserita correttamente nel carica batteria.</p>	<p>Controllare che l'inserimento sia corretto (par. 7.1.2)</p>
	<p>Condizioni ambientali non idonee.</p>	<p>Eseguire la ricarica in ambiente con temperatura adeguata (vedi libretto istruzioni della batteria/carica batteria).</p>
	<p>Contatti sporchi.</p>	<p>Pulire i contatti.</p>
	<p>Mancanza di tensione al carica batteria.</p>	<p>Controllare che la spina sia inserita e che vi sia tensione alla presa di corrente.</p>
	<p>Carica batteria difettoso.</p>	<p>Sostituire con un ricambio originale.</p>
		<p>Se l'inconveniente perdura consultare il manuale della batteria / carica batteria.</p>

13. ACCESSORI A RICHIESTA

13.1 BATTERIE

Sono disponibili batterie di diverse capacità, per adattarsi alle specifiche esigenze operative (Fig.10). L'elenco delle batterie omologate per questa macchina si trova nella tabella "Dati Tecnici".

13.2 CARICA BATTERIA

Dispositivo che si utilizza per ricaricare la batteria (Fig.11).



СЪДЪРЖАНИЕ

1. ИНФОРМАЦИЯ ОТ ОБЩ ХАРАКТЕР	1
1.1 Как да се чете ръководството	1
1.2 Справки	1
2. ПРАВИЛА ЗА БЕЗОПАСНОСТ	1
2.1 Обучение	1
2.2 Предварителни операции	2
2.3 По време на използване	2
2.4 Поддръжка, прибиране за съхранение	2
2.5 Акумулатор/зарядно устройство	2
2.6 Опазване на околната среда	3
3. ЗАПОЗНАВАНЕ С МАШИНАТА	3
3.1 Описание на машината и предвидено използване	3
3.2 Основни компоненти (Фиг. 1)	3
3.3 Идентификационен етикет (Фиг. 1)	4
3.4 Знаци за безопасност (Фиг. 2)	4
4. МОНТИРАНЕ	4
4.1 Разпаковане (Фиг. 3)	4
4.2 Montaggio del manico (Fig. 4)	4
5. КОМАНДИ ЗА УПРАВЛЕНИЕ	4
5.1 Предпазен ключ (Устройство за деактивиране)	4
6. ИЗПОЛЗВАНЕ НА МАШИНАТА	5
6.1 Предварителни операции	5
6.2 Проверки за безопасност	5
6.3 Задействане (Фиг. 22+25)	5
6.4 Работа	5
6.5 Спиране	5
6.6 След употреба	6
7. ПОДДРЪЖКА	6
7.1 Акумулатор	6
7.2 Почистване	6
7.3 Инструмент за рязане	7
8. ПРИБИРАНЕ ЗА СЪХРАНЕНИЕ	7
8.1 Прибиране на машината за съхранение	7
8.2 Прибиране на акумулатора за съхранение	7
10. ТЕХНИЧЕСКО ОБСЛУЖВАНЕ И ПОПРАВКИ	7
11. ГАРАНЦИОННО ПОКРИТИЕ	7
12. ИДЕНТИФИЦИРАНЕ НА НЕИЗПРАВНОСТИ	8
13. ПРИНАДЛЕЖНОСТИ ПО ЗАЯВКА	9
13.1 Акумулатори	9
13.2 Зарядно устройство за акумулатора	9

1. ИНФОРМАЦИЯ ОТ ОБЩ ХАРАКТЕР

1.1 КАК ДА СЕ ЧЕТЕ РЪКОВОДСТВОТО

БЕЛЕЖКА или **ВАЖНО** предоставя уточнения или други елементи по отношение на по-преди упомената информация, с намерението да се избегне повреждане на машина или причиняване на щети.

Символът  **показва опасност. Неспазването на предупрежденията води до възможността от лични наранявания или наранявания на трети лица и/или нанасяне на щети.**

- Параграфите отбелязани с квадрат със сив точков контур, указват опционални характеристики, които не са предвидени за всички модели, описани в това ръководство. Проверете дали съответната техническа характеристика е предвидена за Вашия модел.

Всички указания "преден", "заден", "десен" и "ляв" се отнасят до работната позиция на оператора.

1.2 СПРАВКИ

1.2.1 Фигури

Фигурите в тези инструкции за експлоатация са номерирани 1, 2, 3, и т.н.

Компонентите посочени на фигурите са отбелязани с буквите А, В, С и т.н.

Справката за компонента С на фигура 2 се посочва с надписа: "Вж. фиг. 2.С" или просто "Фиг. 2.С".

Фигурите са индикативни. Действителните части може да се различават от тези, които са показани на фигурата.

1.2.2 Заглавия

Ръководството е разделено на глави и параграфи. Заглавието на параграф "2.1 Обучение" е подзаглавие на "2. Правила за безопасност".

Отнасянията до заглавия или параграфи са отбелязани със съкращението "гл." или "пар." и съответния номер. Например: "гл. 2" или "пар. 2.1"

2. ПРАВИЛА ЗА БЕЗОПАСНОСТ

2.1 ОБУЧЕНИЕ

 **Прочетете внимателно настоящите инструкции преди да използвате машината. Разучете и свикнете с командите и с адекватното използване на машината. Научете се да изключвате бързо мотора. Неспазването на предупрежденията и инструкциите може да доведе до електрически удари, пожари и/или сериозни наранявания. Запазете всички предупреждения и инструкции и за бъдещи справки.**

- Никога не позволявайте машината да бъде използвана от деца или от хора, които не са запознати достатъчно с инструкциите. Местните закони може да предвиждат минимална възраст за право на използване.
- Този уред може да бъде използван от деца над 8 годишна възраст, както и от лица с намалени физически, сетивни или умствени способности, без опит и познания, при условие че са наблюдавани.

- давани или инструктирани за безопасна употреба на уреда и разбират свързаните с това рискове. Децата не бива да играят с машината. Почистването и поддръжката трябва да се извършват от потребителя, а не от деца, които не са наблюдавани.
- Никога не използвайте косачката, ако наблизо има хора, особено деца или животни. Необходимо е децата да се наблюдават от друг възрастен.
- Да не се използва никога машината, ако ползвателя е уморен или неразположен, или е приел лекарства, наркотици, алкохол или вредни за рефлексите и вниманието му вещества.
- Не забравяйте, че операторът или този, който използва машината е отговорен за инциденти и непредвидени ситуации, които могат да се случат на други хора или на тяхното имущество. Част от отговорността на потребителя е преценката на възможните рискове на терена, по който трябва да се работи, както и вземането на всички предпазни мерки, необходими за гарантиране на неговата безопасност и тази на другите хора, особено, когато се работи по наклони, неравни, хлъзгави или нестабилни терени.
- В случай, че желаете да преотстъпите или заемете машината на някого, убедете се, че потребителят се е запознал с инструкциите за експлоатация, съдържащи се в настоящото ръководство.

2.2 ПРЕДВАРИТЕЛНИ ОПЕРАЦИИ

- Носете подходящо облекло, устойчиви работни обувки с неплъзгащи се подметки и дълги панталони. Не включвайте машината, ако сте боси или с отворени сандали. Носете слушалки за защита на слуха.
- Не носете шалове, ризи, колиета, гривни, дрехи с развяващи се части или снабдени с връзки, както и вратовръзки и висящи или широки аксесоари, които биха могли да се оплетат в машината или в предмети или материали, които се намират на работното място.
- Ако имате дълги коси, вържете ги по подходящ начин.
- Носете работни ръкавици във всички ситуации, представляващи риск за ръцете.
- Прегледайте внимателно цялата работна зона и отстранете всичко, което може да бъде изхвърлено от машината или може да повреди инструмента за рязане/въртящите се органи (камъни, клони, железни жици, кокали и т.н.).

2.3 ПО ВРЕМЕ НА ИЗПОЛЗВАНЕ

- Не използвайте машината във взривоопасна среда и в присъствие на запалими течности, газове или прах. Електрическите уреди създават искри, които може да подпалят прах или изпарения.
- Не излагайте машината на дъжд или на влажна околна среда. Водата, която прониква в инструмента, увеличава риска от електрически удар.
- Работете само на дневна светлина или при добро изкуствено осветление и условия на добра видимост.
- Избягвайте да работите във влажна трева, когато вали дъжд и при бури с опасност от мълини.
- Обърнете особено внимание на неравностите на земята (издатини, вдлъбнатини), наклони, скрити опасности и за наличното на евентуални опасности, които биха могли да ограничат видимостта.
- Внимавайте много в близост до стръмнини, канавки или насапи. Машината може да се обърне, ако едно от колелата излезе извън границата или, ако края на машината не издържи.
- Работете напречно на наклона и никога по посока нагоре/надолу, като внимавате много при промяна на посоката, като се уверите в собствената опорна точка и осигурите, че колелата не срещнат препятствия (камъни, клони, корени и др.), които могат да причинят странично подхлъзване или загуба на контрол над машината.
- Машината не трябва да се използва по наклони превишаващи 20°, независимо от посоката на движение.

- Не наклонявайте косачката, за да я включите. Извършете включването на равна повърхност без препятствия или висока трева.
- Внимавайте изключително много когато дърпате косачката към себе си. Погледнете зад Вас, преди и по време на каране на заден ход, за да се убедите, че няма препятствия.
- Не тичайте никога, а ходете.
- Избягвайте да бъдете теглени от косачката.
- Дръжте ръцете и краката си винаги далеч от инструмента за рязане, както по време на включването, така и по време на използване на машината.
- Стойте винаги далеч от отвора за изпразване.
- Да не се използва никога машината с повредени, липсващи или неправилно позиционирани защити (чувал за събиране на трева, защита на странично разтоварване, защита на задно разтоварване)
- Не изключвайте, не деактивирайте, не сваляйте или не модифицирайте наличните системи за безопасност/микрорепривключатели.

⚠ В случай на случвания или инциденти по време на работа, спрете незабавно мотора и отдалечете машината, за да не предизвикате допълнителни щети; в случай на инциденти с лични увреждания или инциденти с трети лица, активирайте незабавно процедурите за създалата се ситуация и се обърнете към здравна служба за получаване на необходимите медицински грижи. Отстранете старателно евентуални отпадъци, които могат да нанесат щети или увреждания на хора или животни, ако не бъдат забелязани.

2.4 ПОДДРЪЖКА, ПРИБИРАНЕ ЗА СЪХРАНЕНИЕ

- Извършването на правилна поддръжка и прибиране за съхранение, запазва безопасността на машината и нивото на нейната производителност.
- Никога не използвайте машината с износени или повредени части. Повредените или износени части трябва да бъдат заменени и никога да не се поправят. Използвайте само оригинални резервни части.
- По време на регулиране на машината, обърнете внимание пръстите ви да не останат захванати между движението се инструмент за рязане и неподвижните части на машината.
- За да се намали опасността от пожар, не оставяйте съдове с остътен материал в помещението.
- Уверете се, че преместването на машината не причинява щети или наранявания.

⚠ Нивото на шум и вибрации, указано в настоящите инструкции, представлява максималните стойности при употреба на машината. Ползването на разцентрован елемент за рязане, преналено високата скорост на движение, липсата на поддръжка, влияят чувствително на отдалеченето на шум и вибрации. Необходимо е, следователно, да се предприемат превантивни мерки за отстраняване на възможни щети, дължащи се на висок шум и вибрации; погрижете се за поддръжка на машината, слагайте антифони, правете паузи по време на работа.

2.5 АКУМУЛАТОР/ЗАРЯДНО УСТРОЙСТВО

ВАЖНО Следните правила за безопасност допълват предписанията за безопасност, които се съдържат в съответната книжка с инструкции на акумулатора и на зарядното устройство, приложена към машината.

- За зареждане на акумулатора използвайте единствено препоръчаните от производителя зарядни устройства. Неподходящо за-

рядно устройство може да причини електрически удар, прегряване или преливане на корозионна акумулаторна течност.

- Използвайте само акумулатори, специално предвидени за вашия уред. Използването на други акумулатори може да предизвика нараняване и опасност от пожар.
- Преди да поставите акумулатора, уверете се, че машината е изключена. Поставянето на акумулатора във включена машина може да причини пожар.

2.6 ОПАЗВАНЕ НА ОКОЛНАТА СРЕДА

- Следвайте стриктно местните разпоредби за изхвърлянето на опаковки, износени части или какъвто и да е елемент, които оказват влияние върху околната среда; тези отпадъци не трябва да се изхвърлят в боклука, а трябва да се събират разделно и да се предават в специални събирателни пунктове, където персоналът ще се погрижи за рециклиране на материалите.
- Следвайте стриктно местните норми за изхвърлянето на отпадъчни материали.
- В момента на изваждане от употреба, не изхвърляйте машината в околната среда, а се обърнете към събирателен пункт, съгласно действащите местни разпоредби.



Не изхвърляйте електрическото оборудване заедно с битовите отпадъци. Според Европейската директива 2012/19/ЕС относно отпадъци от електрическо и електронно оборудване и влизането ѝ в сила в съответствие с националното законодателство, изхабеното електрическо оборудване трябва да се събира разделно, за да бъде оползотворено екологично съобразно. Ако електрическото оборудване се изхвърля на сметище или в земята, вредните вещества могат да достигнат водосъбиращите земни пластове и да навлязат в хранителната верига, увреждайки вашето здраве и благосъстояние. За по-задълбочена информация за изхвърлянето на този продукт, се свържете с компетентната служба за изхвърляне на битови отпадъци или с дистрибутора на машината.



В края на техния полезен жизнен цикъл, изхвърлете акумулаторите като подходите с необходимото внимание за опазване на околната среда. Акумулаторът съдържа материал, който е опасен за Вас и околната среда. Той трябва да се сваля и предаде отделно в приемателен пункт, който приема литиево-йонни акумулатори.



Разделното събиране на продукти и използвани опаковки, позволява рециклиране на материалите и тяхното повторно използване. Повторното използване на рециклирани материали, помага за предотвратяване на замърсяването на околната среда и намалява използването на суровини.

3. ЗАПОЗНАВАНЕ С МАШИНАТА

3.1 ОПИСАНИЕ НА МАШИНАТА И ПРЕДВИДЕНА ИЗПОЛЗВАНЕ

Тази машина представлява косачка със стоящ водач. Машината се състои основно от мотор, който действа покрит инструмент за рязане, и ръкохватка. Веднъж активиран, моторът създава въздушна възглавница, която държи машината във висящо положение, за да не създава триене със земята. Операторът е в състояние да управлява машината и да задейства основните команди, като остава винаги зад ръкохватката и, следователно, на безопасно разстояние от въртящия се инструмент за рязане. Отдалечаването на оператора от машината, предизвиква спиране на мотора и на въртящия се инструмент за рязане, в рамките на няколко секунди.

3.1.1 Предвидена употреба

Тази машина е проектирана и конструирана за косене на трева в градини и тревни площи, което се извършва в присъствието на стоящ оператор.

3.1.2 Неподходящо използване

Всякакво друго използване, различно от това цитираното, може да се окаже опасно и да причини щети на хора и/или предмети. В неподходящата употреба се включват (като неизчерпателен пример):

- транспортиране върху машината на други хора, деца или животни, тъй като може да паднат и да се наранят тежко или да компрометират нейното безопасно управление;
- вие да се возите на машината;
- използване на машината за теглене или бутане на товари;
- задействане на инструмента за рязане в участък без трева;
- използването на машината за събиране на листа или отпадъци;
- използване на машината за подравняване на жив плет или за подрязване на нетревиста растителност;
- използване на машината от повече от един човек.

ВАЖНО *Неподходящото използване на машината води до отпадане на гаранцията и отмяна на каквато и да е отговорност на Производителя, като за сметка на потребителя остават разходите, произтичащи от нанесени щети, негово собствено нараняване или нараняване на трети лица.*

3.1.3 Тип потребител

Тази машина е предназначена за използване от потребители, непрофесионални оператори. Тази машина е предназначена да се използва като хоби.

ВАЖНО *Машината трябва да се използва само от един оператор.*

3.2 ОСНОВНИ КОМПОНЕНТИ (Фиг. 1)

- А. Шаси:** представлява картер, съдържащ въртящ се инструмент за рязане.
- В. Мотор:** осигурява движение на инструмента за рязане.
- С. Инструмент за рязане:** това е инструмент, предназначен за рязане/косене на трева.
- Д. Ръкохватка:** това е работното място на оператора. Нейната дължина прави така, че операторът по време на работа поддържа винаги предпазно разстояние от въртящия се инструмент за рязане.
- Е. Лост за присъствие на оператор:** това е лостът, който позволява включване на инструмента за рязане и повдигането от земята. Моторът спира автоматично при пускане на лоста.
- Ф. Преносвач на веригата за управление:** задейства/спира мотора и едновременно с това включва/изключва инструмента за рязане.
- Г. Вратичка за достъп до акумулатора**
- Н. Предпазен ключ (Устройство за деактивиране):** Ключ за включване/изключване на електрическата верига на машината.
- И. Акумулатор (ако не е доставен с машината, вж. гл.13 "принадлежности по заявка"):** доставя електрическа енергия за задействането на мотора; неговите характеристики и правилата за употребата са описани в отделно ръководство.

- J. Зарядно устройство (ако не е доставено с машината, вж. гл. 13 "принадлежности по заявка"): устройство, което се използва за зареждане на акумулатора.

3.3 ИДЕНТИФИКАЦИОНЕН ЕТИКЕТ (Фиг. 1)

1. Ниво на звукова мощност
2. Маркировка за съответствие.
3. Година на производство
4. Вид машина
5. Серийен номер
6. Наименование и адрес на производителя
7. Код на артикула
8. Максимална скорост на работа на мотора
9. Тегло в кг.
10. Захранващо напрежение.
11. Степен на електрическа защита
12. Номинална мощност

Препишете идентификационните данни на машината на съответните места на етикета, който се намира отзад на корицата на ръководството.

ВАЖНО Използвайте данните, посочени на идентификационния етикет на продукта, всеки път, когато се свързвате с оторизирана работилница.

ВАЖНО Пример на декларацията за съответствие се намира на последните страници на ръководството.

3.4 ЗНАЦИ ЗА БЕЗОПАСНОСТ (Фиг. 2).

На машината са поставени различни символи. Значение на символите:



Внимание. Прочетете внимателно инструкциите, преди да използвате машината.



Опасност! Опасност от изхвърляне на предмети. По време на използване, задръжте хората извън работната зона.



Обърнете внимание на инструмента за рязане, който може да предизвика порязване. Не поставяйте ръцете или краката в гнездото на инструмента за рязане. Инструментът за рязане продължава да се върти и след изключването на мотора. Свалете предпазният ключ (устройство за деактивиране), преди поддръжката.

ВАЖНО Повредените или нечетливите стикери трябва да се заменят с нови. Поискайте нови стикери от Вашия сервизен център.

4. МОНТИРАНЕ



Правилата за безопасност, които трябва да се спазват, са описани в гл. 2. Спазвайте стриктно тези указания, с цел предотвратяване на сериозни рискове или опасности.

По причини свързани със съхранението на склад и транспортирането, някои компоненти на машината не са слобени

във фабриката, а трябва да бъдат монтирани след свалянето на опаковката, като се следват следните инструкции.



Разопаковането и завършването на монтажа трябва да бъдат извършени на равна и стабилна повърхност, с достатъчно пространство за преместване на машината и опаковката, като винаги си служите с подходящи инструменти. Да не се използва машината, преди да сте завършили операциите по монтирането, указани в раздел "МОНТАЖ".



Преди да извършите монтажа, проверете дали предпазният ключ не е поставен в неговото гнездо.

4.1 РАЗОПАКОВАНЕ (Фиг. 2)

4.2 МОНТАЖ НА ДРЪЖКАТА (Фиг. 3)

Сглобете горната ръкохватка с долната (фиг. I-II) и след това я монтирайте на корпуса на машината (фиг. III), както е показано.

5. НОМАНДИ ЗА УПРАВЛЕНИЕ

5.1 ПРЕДПАЗЕН КЛЮЧ (УСТРОЙСТВО ЗА ДЕАНТИВИРАНЕ)

Ключът (Фиг. 1.H), който се намира в отделението на акумулатора, активира и деактивира електрическата верига на машината. Сваляйки ключът, електрическата верига се изключва изцяло, за да се попречи на неконтролираната употреба на машината.

ВАЖНО Сваляйте предпазния ключ всеки път, когато машината се оставя неизползвана или без надзор.

5.2 ПРЕКЪСВАЧ НА ВЕРИГАТА ЗА УПРАВЛЕНИЕ

Прекъсвачът на веригата за управление (Фиг.4) задейства/спира мотора и едновременно с това включва/изключва инструмента за рязане.

Показаните позиции отговарят на:



Задействане. За задействане, натиснете предпазния бутон (Фиг. 4.A1) и дръпнете лоста (Фиг.4.A)



Включване на инструмента за рязане. Задействането на мотора предизвиква едновременно задействане на инструмента за рязане.



Спиране. Моторът спира автоматично при пускане на лоста (Фиг. 4.A).

БЕЛЕЖКА Задействането на инструмента за рязане е възможно само при натискане на жълтия бутон, разположен отдясно на ръкохватката, и доведяйки лоста за присъствие на оператор към ръкохватката.

6. ИЗПОЛЗВАНЕ НА МАШИНАТА



Правилата за безопасност, които трябва да се спазват, са описани в гл. 2. Спазвайте стриктно тези указания, с цел предотвратяване на сериозни рискове или опасности.

6.1 ПРЕДВАРИТЕЛНИ ОПЕРАЦИИ

Проверете дали предпазния ключ не е поставен в неговото гнездо. Поставете машината в хоризонтално положение и добре опряна на земята.

6.1.1 Проверка на акумулатора

Преди да използвате машината за първи път след закупуването, заредете изцяло акумулатора като следвате указанията, които се съдържат в книжката с инструкции за акумулатора.

Преди всяко използване, проверявайте състоянието на зареждане на акумулатора като следвате упътванията, които се съдържат в книжката с инструкции за акумулатора.

 **Изпълнете операцията при спрян инструмент за рязане.**

6.2 ПРОВЕРКИ ЗА БЕЗОПАСНОСТ

 **Преди да използвате машината, извършвайте винаги проверки за безопасност.**

6.2.1 Проверка на общата безопасност

Компонент	Резултат
Ръкохватки	Чисти, сухи.
Ръкохватка	Фиксирана правилно и здраво на машината.
Инструмент за рязане	Чист, не трябва да е повреден или изхабен, здрав, добре наточен.
Прекъсвач на веригата за управление	Лостът трябва да се движи свободно, без форсиране и при отпускане трябва да върне автоматично и бързо в неутрално положение.
Акумулатор	Не трябва да има повреди по неговата обвивка, нито изтичане на течност.
Винтове/гайки на машината и на инструмента за рязане	Добре затегнати (не разхлабени). Не трябва да са повредени или износени.
Отвори за охлаждащ въздух.	Не трябва да бъдат запушени.
Машина	Не трябва да има следи от повреждане или износване. Не се открива аномална вибрация. Няма аномален шум.

Действие	Резултат
1. Задействайте машината (пар. 6.3). 2. Отпуснете прекъсвача на веригата за управление (Фиг.4.А).	1. Инструментът за рязане трябва да се движи. 2. Предпазният лост трябва да се движи свободно, без форсиране, и при пускане трябва автоматично и бързо да се върне в неутрално положение, предизвиквайки спиране на инструмента за рязане.

 **Ако един от резултатите се различава от указаното в таблиците, не е възможно използването на машината! Обърнете се към сервизен център за извършване на съответните проверки и поправка.**

6.3 ЗАДЕЙСТВАНЕ

БЕЛЕЖКА Извършете включването на равна повърхност, без препятствия или висока трева.

- Отворете вратичката за достъп до отделението на акумулаторите (Фиг.5.А).
- Поставете акумулаторите правилно в тяхното гнездо (Фиг.5.В) като натиснете докрай, докато чуете "щракване", което ги блокира в правилна позиция и осигурява електрически контакт.
- Вкарайте докрай предпазния ключ (Фиг.5.С).
- Затворете напълно вратичката.
- Включете инструмента за рязане като натиснете първо предпазния бутон (Фиг.4.А.1) и след това натиснете лоста за присъствие на оператор (Фиг.4.А).

 **Задействането на мотора предизвиква едновременно задействане на инструмента за рязане.**

6.4 РАБОТА

ВАЖНО По време на работа спазвайте винаги безопасното разстояние от инструмента за рязане, определено от дължината на ръкохватката.

Автономната работа на акумулаторите (и следователно обработената повърхност на поляната преди презареждане) се обуславя от различни фактори, описани в (пар. 7.1).

ВАЖНО Ако моторът спре поради прегряване по време на работа, е необходимо да изчакате около 5 минути преди да го включите отново.

6.5 СПИРАНЕ

За спиране на машината:

- пуснете лоста за присъствие на оператор (Фиг.4.А).
- изчакайте спирането на инструмента за рязане.

 **След спирането на машината, са нужни няколко секунди, преди спирането на инструмента за рязане.**

ВАЖНО Винаги спирайте машината.

- По време на преместванията между различните работни зони.
- При преминаване през нетревни повърхности.
- Всеки път, когато се наложи да се преодолее препятствие.

6.6 СЛЕД УПОТРЕБА

- Отворете вратичката и извадете предпазния ключ.
- Свалете акумулатора от неговото гнездо и пристъпете към зареждането му (пар.7.1.2).
- Изчакайте мотора да се охлади, преди да приберете машината за съхранение в канвата и да била среда.
- Извършете почистване (пар.7.2).
- Проверете дали няма разхлабени или повредени компоненти. Ако е необходимо, сменете повредените компоненти и затег-

нете евентуални разхлабени винтове и болтове или се свържете с оторизиран сервизен център.

6. Проверка за евентуални щети по машината. Ако е необходимо, се свържете с оторизиран сервизен център.

ВАЖНО Сваляйте предпазният ключ всеки път, когато машината се оставя неизползвана или без надзор.

7. ПОДДРЪЖКА

 **Правилата за безопасност, които трябва да се спазват, са описани в гл. 2. Спазвайте стриктно тези указания, с цел предотвратяване на сериозни рискове или опасности.**

-  **Преди да извършите каквато и да било проверна, почистване или поддръжка/регулиране на машината:**
- Спрете машината.
 - Извадете предпазният ключ (никога не оставяйте ключът поставен или достъпен за деца или неправоспособни хора).
 - Сваляте акумулятора.
 - Уверете се, че всички движещи се части са напълно неподвижни.
 - Изчакайте мотора да се охлади, преди да приберете машината за съхранение в канвата и да била среда.
 - Носете подходящо работно облекло и работни ръкавици във всички ситуации, представляващи риск за ръцете.
 - Прочетете съответните инструкции.

ВАЖНО Всички операции по поддръжката и регулирането, които не са описани в това ръководство, трябва да се извършват от Вашия дистрибутор или от специализиран сервизен център.

7.1 АКУМУЛАТОР

7.1.1 Автономна работа на акумулятора

Автономната работа на акумулятора (и следователно повърхността на окосената поляна, преди презареждането на акумулятора) се обуславя основно от:

- a. Фактори на околната среда, които довеждат до изразходване на по-голямо количество енергия:

– косене на плътна, висока и влажна трева.

- b. Ширина на косене на машината; колкото по-голяма е ширината, толкова по-голяма е нуждата от енергия.

- c. Поведение на оператора, което трябва да избягва:

– често включване и изключване по време на работа;

БЕЛЕЖКА По време на работа, акумуляторът е предпазен от пълен изтощаване чрез защитно устройство, което изключва машината и блокира функционирането ѝ.

За оптимизиране на автономната работа на акумулятора е необходимо винаги:

- да косите тревата, когато поляната е суха;
- да косите тревата често, за да не достига голяма височина.

Ако се желае да се използва машината за по-дълги периоди на работа спрямо позволеното за стандартен акумулятор, е възможно:

- да се закупи втори стандартен акумулятор за незабавна смяна на изтощения акумулятор, без това да компрометира продължителността на използване;
- Да се закупи акумулятор, който позволява по-продължителна автономна работа спрямо стандартния акумулятор.

7.1.2 Сваляне и презареждане на акумулятора

1. Отворете вратичката за достъп до отделението на акумулятора и извадете предпазния ключ (Фиг.6.A).
2. Натиснете бутона, разположен на акумуляторите и ги сваляте (Фиг.6.B).
3. Поставете акумулятора в неговото гнездо, разположено на зарядното устройство (Фиг.7.).
4. Свържете зарядното устройство в токов контакт с напрежение отговарящо на напрежението, което е посочено на информационната табелка.
5. Пристъпете към цялостно зареждане на акумулятора като следвате указанията в книжката с инструкции за акумулятора/зарядното устройство.

БЕЛЕЖКА Акумуляторът е снабден със защита, която възпрепятства зареждането, ако температурата на околната среда не е между 0 и +45 °C.

БЕЛЕЖКА Акумуляторът може да се презарежда във всеки момент, даже частично, без риск от повреда.

7.1.3 Монтиране на акумулятора на машината.

След като завърши зареждането:

1. Сваляте акумулятора от неговото гнездо на зарядното устройство.
2. Разкачете зарядното устройство от електрическата мрежа.
3. Поставете акумулятора в неговото гнездо, в машината.
4. Затворете напълно вратичката.

7.2 ПОЧИСТВАНЕ

След всяко използване, извършвайте почистване като се придържате към следните инструкции.

7.2.1 Почистване на машината

- Не използвайте струи вода и избягвайте да мокрите мотора и електрическите части.
- Не използвайте агресивни течности за почистване на шасито.
- За да се намали риска от пожар, почиствайте машината и особено мотора, от остатъци от трева, листа или прекалено масло.

7.2.2 Почистване на блока на инструментите за рязане

ВАЖНО Наклонете машината странично и се уверете за нейната стабилност, преди извършване на каквато и да било операция.

7.2.3 Почистване на въздушния филтър (фиг.8)

1. извадете въздушния филтър от машината;
2. продухайте със струя сгъстен въздух;
3. поставете отново филтъра на мястото му.

7.3 ИНСТРУМЕНТ ЗА РЯЗАНЕ

Лосо наточен инструмент за рязане откъсва тревата и води до по-жълтяване на поляната.

⚠ Не пипайте инструмента за рязане, докато не се свали ключа и инструмента за рязане не е напълно неподвижен. Внимавайте, защото инструментът за рязане може да се движи, независимо от това, че ключът е свален.

⚠ Всички операции относно са до инструментите за рязане (демонтране, наточване, балансиране, поправка, монтиране отново и/или смяна), са сериозни дейности, които изискват специфична компетентност, освен тази за използване на съответните инструменти; поради причини свързани с безопасността при работа, е необходимо те да се извършват винаги в специализиран сервизен център.

⚠ Винаги заменяйте повреден, износен или изкривен инструмент за рязане, заедно с неговите винтове, за да се поддържа балансирането.

ВАЖНО Използвайте винаги оригинални инструменти за рязане, носещи кода, който е указан в таблицата "Технически данни".

Имайки предвид еволюцията на продукта, цитираните в таблицата "Технически данни" инструменти за рязане могат да бъдат заменени в течение на времето с други, с аналогични характеристики за взаимозаменяемост и безопасност на функциониране.

8. ПРИБИРАНЕ ЗА СЪХРАНЕНИЕ

8.1 ПРИБИРАНЕ НА МАШИНАТА ЗА СЪХРАНЕНИЕ

Когато машината трябва да се прибере за съхранение:

1. Оставете двигателя да се охладни.
2. Свалете предпазният ключ.
3. Свалете акумулатора от неговото гнездо и притъпете към зареждането му (пар. 7.1.2).
4. Извършете почистване (пар. 7.2).
5. Прибиране на машината за съхранение (Фиг. 9):
 - в сухо помещение;
 - защитена от неблагоприятни атмосферни явления;
 - по възможност покрита с платно;
 - на място недостъпно за деца;
 - уверете се, че сте свалили ключовете или инструментите, които са използвани при извършване на поддръжката;
 - закачена на стената.

8.2 ПРИБИРАНЕ НА АКУМУЛАТОРА ЗА СЪХРАНЕНИЕ

Ако акумулаторът не се зарежда за дълъг период от време, е необходимо да го съхранявате винаги на сянка, на хладно и сухо място, където няма влага, при температура на околната среда между 0–45°C.

ВАЖНО В случай на продължително неизползване, зареждайте акумулатора на всеки два месеца, за да удължите неговият жизнен цикъл.

9. ПРЕМЕСТВАНЕ И ТРАНСПОРТИРАНЕ

Всеки път, когато трябва да премествате, повдигате, транспортирате или наклоняте машината, е необходимо:

- спрете машината (пар. 6.5);
- свалете ключът за безопасност;

- уверете се, че всички движещи се части са напълно неподвижни;
- носете здрави работни ръкавици;
- хванете машината в места, които гарантират сигурно захващане, имайки предвид тежестта и разпределението ѝ;
- с тези дейности да се заемаат толкова хора, колкото са необходими в съответствие с телото на машината, характеристиките на транспортното средство или на мястото, където трябва да бъде сложена или откъдето да бъде взета машината;
- уверете се, че преместването на машината не причинява щети или наранявания.

Когато се транспортира машината с транспортно средство или ремарке е необходимо:

1. да използвате рампа за достъп с подходяща устойчивост, ширината и дължината;
2. да снижите блока на инструмента за рязане;
3. да позиционирате машината така, че да не представлява опасност за никого;
4. да блокирате машината здраво на превозното средство посредством въжета и вериги, за да се избегне преобръщането.

10. ТЕХНИЧЕСКО ОБСЛУЖВАНЕ И ПОПРАВКИ

Това ръководство предоставя всички упътвания, необходими за управлението на машината и за извършване на правилна основна поддръжка от потребителя. Всички операции по поддръжката и регулирането, които не са описани в това ръководство, трябва да се извършват от Вашия дистрибутор или от специализиран сервизен център. Операции, извършени от некомпетентни лица или фирми водят до отпадане на всякаква гаранция и всякаво задължение или отговорност на Производителя.

- Не се одобрява използването на неоригинални резервни части и принадлежности; използването на неоригинални резервни части и принадлежности компрометира безопасността на машината и освобождава Производителят от всякаво задължение и отговорност.
- Оригиначните резервни части се доставят от обслужващите работилници и от оторизираните дистрибутори.

11. ГАРАНЦИОННО ПОКРИТИЕ

Условията на гаранцията се отнасят само до потребителите, тоест, непрофесионални оператори.

Гаранцията покрива всички дефекти свързани с качеството на материалите и производството, които са установени по време на периода на гаранцията от Вашия дистрибутор или специализиран сервизен център.

Прилагането на гаранцията се ограничава до поправка или смяна на дефектен компонент.

Препоръчва се да закарате машината веднъж в годината в оторизирана работилница за техническо обслужване, за извършване на поддръжка, техническо обслужване и проверка на предпазните устройства.

Прилагането на гаранцията е подчинено на редовна поддръжка на машината.

Гаранцията не покрива вреди/щети произтичащи от:

- Незапознаване с документацията, която придружава машината (Ръководство с инструкции).
- Професионално използване.
- Невнимание, небрежност.
- Външна причина (мълнии, удари, наличие на външни тела в машината) или инцидент.
- Несвойствено или неразрешено от производителя използване или монтаж.
- Лоша поддръжка.
- Модифициране на машината.

- Използване на неоригинални резервни части (приспособяеми части).
 - Използване на принадлежности, които не са доставени или такива, които не са одобрени от производителя.
- Освен това, гаранцията не покрива:
- Операциите по поддръжката (описани в ръководството с инструкции).
 - Нормалното износване на консумативи като инструменти за рязане, колела, предпазни болтове и кабели.
 - Нормалното износване.
 - Естетическо влошаване на машината, дължащо се на нейното използване.

- Опори на инструментите за рязане.
- Евентуални допълнителни разходи свързани с активирането на гаранцията като транспортиране при потребителя, транспортиране на машината при дистрибутора, вземане под наем на оборудване за смяна или повикване на външна фирма за извършване на всички работи по поддръжката.

Потребителят е защитен от действащото национално законодателство. Правата на потребителя предвидени от действащото национално законодателство по никакъв начин не се ограничават от настоящата гаранция.

12. ИДЕНТИФИЦИРАНЕ НА НЕИЗПРАВНОСТИ

Ако проблемите продължават след като сте практикували описаните по-горе решения за отстраняване на неизправностите, свържете се с Вашия дистрибутор.

ПРОБЛЕМ	ВЪЗМОЖНА ПРИЧИНА	МЕРКИ
1. Задействайки превключвателят, моторът не се задейства	Липсващ предпазен ключ или не е поставен правилно.	Поставете ключа (Фиг. 5.C).
	Липсващ акумулатор или не е поставен правилно.	Отворете вратичката и се уверете, че акумулаторът е позициониран правилно (Фиг.5.B)
	Изтощен акумулатор.	Проверете състоянието на зареждане и заредете акумулатора (пар. 7.1.2).
	Моторът не се задейства незабавно.	Задръжте натиснат прекъсвача на веригата за управление в продължение на 2-3 секунди (пар. 5.2)).
	Задействане на термичната защита, поради прегряване на мотора.	Изчакайте поне 5 минути и след това задействайте отново машината.
2. Двигателят е задействан, но инструмента за рязане не се върти	Фиксиране на разхлабен инструмент за рязане.	Спрете незабавно мотора и свалете предпазният ключ. Свържете се със Сервизен център, за проверки, смени или поправки (пар. 7.3).
3. Моторът спира по време на работа.	Акумулаторът не е поставен правилно.	Отворете вратичката и се уверете, че акумулаторът е позициониран правилно (пар. 7.1).
	Изтощен акумулатор.	Проверете състоянието на зареждане и заредете акумулатора (пар. 7.1.2).
	Задръствания, които пречат на въртенето на инструмента за рязане.	Свалете предпазния ключ, като носите работни ръкавици, отстранете тревата и остатъците, които се намират в долната част на машината и/или в канала за разтоварване.
	Задействане на термичната защита, поради прегряване на мотора.	Почистете решетките за всмукване на охлаждащ въздух (пар. 7.2.3). Изчакайте поне 5 минути и след това задействайте отново машината.
3. Моторът спира по време на работа.	<p>Задействане на термичната защита, поради твърде високо поглъщане на ток, дължащо се на:</p> <ul style="list-style-type: none"> • твърде високо косене на тревата. • Задръствания, които пречат на въртенето на инструмента за рязане. • Много остатъци от трева, натрупани в шасито и в канала за разтоварване. 	<ul style="list-style-type: none"> • регулирайте на по-голяма височина на косене, когато тревата е много висока и извършете второ преминаване на по-малка височина; • Отстранете запушванията (пар. 7.2.2). • Почистете машината (пар. 7.2.1, 7.2.2, 7.2.3) <p>Изчакайте поне 5 минути и след това задействайте отново машината.</p>

4. Тревата се коси трудно.	Инструмента за рязане не е в добро състояние.	Свържете се със Сервизен център за наточване или смяна на инструмента за рязане.
5. Чува се шум и/или се усещат прекалени вибрации по време на работа.	Фиксирани на разхлабен инструмент за рязане или инструмента за рязане е повреден.	Спрете незабавно мотора и свалете предпазният ключ. Свържете се със Сервизен център, за проверки, смени или поправки (пар. 7.3).
6. Кратка автономна работа на акумулатора.	Тежки условия на използване с по-голямо поглъщане на ток.	Оптимизирайте използването (пар. 7.1.1).
	Капацитета на акумулатора не е достатъчен за работните нужди.	Използвайте втори акумулатор или акумулатор с по-голям капацитет (пар. 13.1).
7. Зарядното устройство не извършва зареждане на акумулатора.	Акумулатора не е включен правилно в зарядното устройство.	Проверете дали включването е извършено правилно (пар. 7.1.2)
	Неподходящи условия на околната среда.	Извършете зареждане в среда с подходяща температура (вижте книжката с инструкции за акумулатора/зарядното устройство).
	Мръсни контакти.	Почистете контактите.
	Липса на напрежение в зарядното устройство.	Проверете дали щепсела е поставен в контакта и дали има напрежение в електрическия контакт.
	Дефектно зарядно устройство.	Заменете го с оригинална зарядно устройство.
		Ако неизправността не се отстрани, вижте за справка ръководството за акумулатора/зарядното устройство.

13. ПРИНАДЛЕЖНОСТИ ПО ЗАЯВНА

13.1 АКУМУЛАТОРИ

Налични са акумулатори с различен капацитет, за приспособяване към специфични работни нужди (Фиг.10). Списъка на хомологираните акумулатори за тази машина се намира в таблицата "Технически данни".

13.2 ЗАРЯДНО УСТРОЙСТВО ЗА АКУМУЛАТОРА

Устройство, което се използва за зареждане на акумулатора (Фиг.11).



SADRŽAJ

1.	OPĆE INFORMACIJE	1
1.1	Kako se služiti priručnikom	1
1.2	Reference.....	1
2.	SIGURNOSNI PROPISI.....	1
2.1	Obuka	1
2.2	Pripreme radnje.....	2
2.3	Za vrijeme upotrebe	2
2.4	Održavanje, skladištenje	2
2.5	Baterija/Punjač baterije	2
2.6	Zaštita okolice	3
3.	UPOZNAVANJE S MAŠINOM	3
3.1	Opis mašine i predviđena upotreba.....	3
3.2	Glavni dijelovi (Sl. 1)	3
3.3	Identifikaciona naljepnica (Sl. 1).....	4
3.4	Sigurnosni znakovi (Sl. 2).....	4
4.	MONTAŽA	4
4.1	Otpakivanje (Sl.3).....	4
4.2	Montaža ručke (Sl.4)	4
5.	UPRAVLJAČKE KOMANDE	4
5.1	Sigurnosni ključ (Element za isključivanje)	4
6.	UPOTREBA MAŠINE	5
6.1	Pripreme radnje.....	5
6.2	Sigurnosne kontrole	5
6.3	Pokretanje (Sl.22+25)	5
6.4	Rad	6
6.5	Zaustavljanje.....	6
6.6	Nakon upotrebe	6
7.	ODRŽAVANJE.....	6
7.1	Baterija.....	6
7.2	Čišćenje	7
7.3	Rezna glava	7
8.	SKLADIŠTENJE.....	7
8.1	Skladištenje mašine	7
8.2	Skladištenje baterije.....	7
10.	ASISTENCIJA I POPRAVKA	7
11.	POKRIĆE GARANCIJE	8
12.	PREPOZNAVANJE PROBLEMA	8
13.	DODACI NA ZAHTEJ	9
13.1	Baterije.....	9
13.2	Punjač baterije	9

1. OPĆE INFORMACIJE

1.1 KAKO SE SLUŽITI PRIRUČNIKOM

NAPOMENA ili **VAŽNO** daje pojašnjenja ili druge elemente onoga što je već naznačeno, kako se ne bi oštetila mašina ili prouzrokovala šteta.

Simbol **ističe opasnost. Ukoliko se ne pridržavate upozorenja, možete se povrijediti ili nanijeti povrede i/ili oštećenja trećim licima.**

.....

- * Paragrafi istaknuti kvadratom s tačkastim stranama sive
- * boje pokazuju opcijske karakteristike koje ne postoje
- * na svim modelima mašina opisanih u ovom Priručniku.
- * Provjerite je li karakteristika prisutna na Vašem modelu
- * mašine.

.....

Sve oznake "prednji", "stražnji", "desno" i "lijevo" odnose se na radni položaj rukovaoca.

1.2 REFERENCE

1.2.1 Slike

Slike u ovim uputstvima za upotrebu označene su brojevima 1, 2, 3 i tako dalje.

Dijelovi prikazani na slikama označeni su slovima A, B, C i tako dalje.

Referencija na komponentu C na slici 2 označava se natpisom: Vidio sam sl. 2.C "ili samo" (sl. 2.C)".

Slike su indikativne. Stvarni dijelovi mogu se razlikovati od onih na slici.

1.2.2 Naslovi

Priručnik je podijeljen na poglavlja i paragrafe. Naslov paragrafa "2.1. Obuka" je podnaslov od "2. Sigurnosni propisi".

Referenca na poglavlja ili paragrafe označene na skraćenicom pogl. ili par. i odgovarajućim brojem. Primjer: "pogl. 2" ili "par. 2.1"

2. SIGURNOSNI PROPISI

2.1 OBUKA

Pažljivo pročitajte ove upute prije upotrebe mašine. Upoznajte se sa komandama i s prikladnim načinom upotrebe mašine. Naučite brzo zaustaviti motor. Nepoštovanje upozorenja i uputstava može dovesti do nastanka električnog udara, požara i/ili teških povreda. Sačuvajte sva upozorenja i upute za naredne konzultacije.

- * Nemojte nikada dopustiti da mašinu koriste djeca ili osobe koje nisu dovoljno upoznate s uputstvima. Lokalni zakoni mogu odrediti minimalnu starosnu dob za korisnika.
- * Ovu mašinu mogu koristiti djeca od 8 i više godina starosti kao i osobe sa smanjenim tjelesnim, osjetnim ili mentalnim

- sposobnostima, ili osobe koje ne poznaju mašinu ili nemaju iskustva s njom, pod uslovom da ih nadziru osobe odgovorne za njihovu sigurnost ili da su upoznate sa sigurnom upotrebom mašine i da su svjesne pratećih opasnosti. Djeca se ne smiju igrati ovom mašinom. Redovno čišćenje i održavanje ne smiju vršiti djeca bez nadzora.
- Nikada nemojte koristiti kosilicu kada su ljudi, djeca ili životinje u blizini. Djecu trebaju nadgledati odrasli.
 - Nemojte koristiti mašinu ako je korisnik umoran ili bolestan, ili ako je uzeo lekove, droge, alkohol ili supstance štetne za njegove reflekse i sposobnost opažanja.
 - Ne zaboravite da su rukavaoci ili korisnik odgovorni za nezgode i nepredviđene slučajeve koji mogu nastati na štetu drugih osoba ili njihove imovine. Korisnik je odgovoran za procjenu potencijalnih rizika koji stvara teren na kojem mora raditi, kao i preduzimanje svih potrebnih mjera opreza kako bi osigurao svoju i tuđu sigurnost, posebno na padinama, neravnom, klizavom ili nestabilnom terenu.
 - Ako mašinu želite prodati ili posuditi drugima, provjerite je li korisnik pročitao uputstva za upotrebu sadržane u ovom priručniku.

2.2 PRIPREMNE RADNJE

- Nosite prikladnu odjeću, jaku radnu obuću s neklizajućim donom i duge pantalone. Ne uključujte mašinu kad ste bos ili u sandalama. Nosite opremu za zaštitu sluha.
- Nemojte nositi šalove, košulje, ogrlice, narukvice, odjeću koja ima lepršave dijelove, kao ni uzice ni kravate, odnosno dodatke koji vise ili su široki jer bi se mogli zakačiti za mašinu ili predmete i materijal koji se nalazi na radnom mjestu.
- Prikladno vezati dugu kosu.
- Nosite radne rukavice svaki put kad postoji rizik za ruke.
- Detaljno pregledajte čitavu radnu površinu i uklonite sve što bi mašina mogla izbaciti ili što bi moglo oštetiti reznu glavu/okretne dijelove (kamenje, granje, žica, kosti, itd).

2.3 ZA VRIJEME UPOTREBE

- Nemojte koristiti mašinu na području u kojem postoji rizik od eksplozija, u prisustvu zapaljive tečnosti, plina ili prašine. Električne alatke dovode do stvaranja iskri koje mogu zapaliti prašinu ili paru.
- Ne izlažite mašinu kiši ili mokrim područjima. Voda koja prodre u alatku povećava rizik od električnog udara.
- Radite isključivo po dnevnom svjetlu ili pri dobrom vještačkom osvjetljenju ili kad se dobro vidi.
- Nemojte raditi po mokroj travi, kad pada kiša i kad postoji rizik od nevremena, a posebno mogućnost pojave munja.
- Posebno obratite pažnju na nepravilnosti na terenu (neravnine, padine), nagibe, skrivene opasnosti i prisutnost bilo kakvih prepreka koje bi mogle ograničiti vidljivost.
- Budite oprezni u blizini provalija, jaraka ili nasipa. Mašina se može prevrnuti ako jedan točak premaši rub provalije ili se rub ospe.
- Po strmim travnjacima trebate kositi poprečno, nikada gore/dolje, vodeći računa prilikom promjene pravca i imajte dobar oslonac, te se uvjerite da točkovi ne naidu na prepreke (kamenje, granje, korenje, itd.) koje bi mogle dovesti do bočnog klizanja ili gubitka kontrole nad mašinom.
- Mašina se ne smije koristiti na nagibima većim od 20°, bez obzira na smjer rada
- Ne naginjte kosilicu prilikom startanja. Startujte kosilicu na ravnoj površini, bez prepreka ili visoke trave.

- Budite krajnje oprezni kada vučete kosilicu prema sebi. Gledajte iza sebe prije i za vrijeme kretanja u rikverc da se uvjerite da iza vas nema prepreka.
- Nemojte trčati, već hodajte.
- Nemojte da vas kosilica vuče.
- Držite uvijek ruke i noge podalje od rezne glave, kako za vrijeme startanja tako i za vrijeme korištenja mašine.
- Uvijek se držite podalje od otvora za izbacivanje.
- Nikada nemojte koristiti mašinu kad su štitnici oštećeni, kad nisu namontirani ili kad nisu pravilno namontirani (vreća za skupljanje trave, štitnik otvora za bočno izbacivanje, štitnik otvora za izbacivanje pozadi).
- Nemojte isključivati, deaktivirati, skidati ili oštećivati sigurnosne uređaje/mikroprekidače koji postoje na mašini.



U slučaju kvara ili nezgode za vrijeme rada, odmah isključite motor i udaljite mašinu kako ne bi nastala dalja oštećenja; ako povrijedite sebe ili druge osobe, odmah primijenite mjere prve pomoći koje su najprikladnije situaciji koja je nastala i obratite se zdravstvenoj ustanovi radi potrebnog liječenja. Pažljivo uklonite sve eventualne otpatke koji bi mogli oštetiti ili povrijediti osobe ili životinje u slučaju da ih niko ne nadzire.

2.4 ODRŽAVANJE, SKLADIŠTENJE

- Redovno održavajte mašinu i ispravno je uskladištite kako bi se održala njena sigurnost i njen izvorni učinak.
- Nikada nemojte koristiti mašinu kad su njeni dijelovi istrošeni ili oštećeni. Neispravni ili pokvareni dijelovi moraju se zamijeniti i nikada se ne smeju popravljati. Koristiti samo originalne rezervne dijelove.
 - Za vrijeme vršenja operacija podešavanja mašine, pazite da ne uvučete prste između rezne glave u pogonu i fiksnih dijelova mašine.
 - Da biste smanjili rizik od požara, nemojte ostavljati posude s pokošenom travom u prostorijama.
 - Uvjerite se da pomicanje mašine ne dovede do nanošenja štete ili povreda.



Nivo buke i vibracija navedena u ovim uputstvima predstavljaju najviše vrijednosti pri kojima se mašina može koristiti. Upotreba reznog elementa koji nije uravnotežen, prevelika brzina kretanja, nevršenje održavanja bitno utiču na emisiju zvuka i vibracije. Iz tog razloga, potrebno je preduzeti preventivne mjere kako bi se otklonila moguća oštećenja uslijed visokih napreznja bukom i vibracijama; voditi brigu o održavanju mašine, nositi štitnike za uši, praviti pauze tokom rada.

2.5 BATERIJA/PUNJAČ BATERIJE

VAŽNO *Slijedeća sigurnosna pravila dopunjuju propise o sigurnosti koji su sadržani u posebnom priručniku za bateriju i punjač baterije koji je priložen uz mašinu.*

- Za punjenje baterije koristite isključivo punjač koji je preporučio proizvođač. Neodgovarajući punjač baterije može dovesti do električnog udara, pregrijavanja ili curenja nagrizajuće tečnosti iz baterije.
- Koristite isključivo specifične baterije koje su predviđene za vašu mašinu. Upotreba drugih baterija može prouzrokovati povrede i rizik od požara.

- Prije umetanja baterije provjerite je li uređaj isključen. Umetanje baterije u mašinu koji radi može uzrokovati požar.

2.6 ZAŠTITA OKOLICE

- Strogo poštujujte lokalne propise za zbrinjavanje ambalaže, istrošenih dijelova ili bilo kog drugog elementa koji ima štetan uticaj na okolicu; ovaj otpad ne smijete bacati u običan otpad, već ga trebate odvojiti i predati centrima za skupljanje otpada koji će se pobrinuti za njegovu reciklažu.
- Strogo se pridržavajte lokalnih propisa za uklanjanje otpadnog materijala nakon košenja.
- Kada prestanite koristiti mašinu, nemojte napustiti mašinu u okolini, već se obratite centru za sakupljanje otpada, u skladu sa važećim lokalnim propisima.



Nemojte bacati električne aparate u kućni otpad. Na osnovu Europske smjernice 2012/19/EZ o otpadu električnih i elektronskih aparata i njenom sprovođenju u skladu sa državnim propisima, istrošeni električni aparati se moraju odvojeno skupljati da bi se mogli ponovo iskoristiti na ekološko prihvatljiv način. Električni aparati bačeni na otpad ili u prirodu, stvaraju otrovne supstance koje mogu završiti u podzemnim vodama i lancu ishrane te na taj način štetiti vašem zdravlju. Za više informacija o zbrinjavanju ovog proizvoda, obratite se nadležnom centru za zbrinjavanje otpada iz domaćinstva ili ovlaštenom zastupniku.



Li-ion

Na kraju radnog vijeka baterija, zbrinite iste poštujući okolicu. Baterija sadrži materijal koji je opasan po Vas i po okolicu. Istu morate izvaditi i posebno zbrinuti u objektu koji prihvata baterije s litijumskim jonima.



Odvojeno skupljanje korištenih proizvoda i ambalaže omogućava reciklažu materijala i njihovu ponovnu upotrebu. Ponovna upotreba recikliranog materijala pomaže da se spriječi zagađenje okolice i smanjuje potražnju za sirovinama.

3. UPOZNAVANJE S MAŠINOM

3.1 OPIS MAŠINE I PREDVIĐENA UPOTREBA

Ova mašina je kosilica na guranje.

Mašina se u osnovi sastoji od motora koji pokreće reznu glavu zatvorenu u kućište i ručku. Nakon što se aktivira, motor stvara zračni jastuk koji drži mašinu podignutom kako ne bi stvarala trenje o tlo.

Rukovaoc može upravljati mašinom i aktivirati glavne komande tako što će uvijek biti iza držala, te dakle na sigurnosnom rastojanju od rotirajuće rezne glave.

Udaljavanje rukovaoca od mašine dovodi do zaustavljanja motora i rotirajuće rezne glave u roku od nekoliko sekundi.

3.1.1 Predviđena upotreba

Ova mašina je dizajnirana i izrađena za košenje trave u vrtovima i travnatim površinama, a izvodi se uz prisutnost rukovaoca koji hoda.

3.1.2 Neprimjerena upotreba

Bilo koja druga upotrebe osim spomenute može biti opasna i uzrokovati štetu ljudima i/ili stvarima.

U neprimjerenu upotrebu spadaju

(navodimo samo nekoliko primjera):

- Prijemno osoba, djece ili životinja na mašini jer bi one mogle pasti i ozbiljno se povrijediti ili bi to moglo ugroziti sigurnu vožnju.
- Vožnja na mašini.
- Upotreba mašine za vuču ili guranje tereta.
- Uključivanje rezne glave na netrvnatim površinama.
- Korištenje mašine za skupljanje lišća ili krša.
- Korištenje mašine za obrezivanje živice ili za rezanje netrvnate vegetacije.
- Korištenje mašine od strane više osoba istovremeno.

VAŽNO *Neprimjerena upotreba mašine dovodi do prestanka važenja garancije, a proizvođač neće snositi nikakvu odgovornost, već će korisnik morati snositi troškove za oštećenja ili povrede koje nanese samom sebi ili drugim osobama.*

3.1.3 Tipologija korisnika

Ova mašina je namijenjena da je koriste osobe, odnosno rukovaoci koji nisu profesionalci.

Ova mašina je namijenjena za upotrebu iz hobija.

VAŽNO *Mašinu mora koristiti samo jedan rukovaoc.*

3.2 GLAVNI DIJELOVI (Sl. 1)

- Šasija:** karter unutar kojeg se nalazi okretna rezna glava.
- Motor:** osigurava pomjeranje rezne glave.
- Rezna glava:** element za košenje trave.
- Držalo:** predstavlja radni položaj rukovaoca. Zahvaljujući njegovoj dužini rukovaoc može uvijek biti na sigurnosnom rastojanju od okretno rezne glave.
- Poluga za prisutnost rukovaoca:** je poluga koja omogućuje uključivanje rezne glave i podizanje od tla. Motor se automatski zaustavlja kada se poluga otpusti.
- Komanda prekidača:** pokreće/zaustavlja motor i istovremeno uključuje/isključuje rezu glavu.
- Vratanca za pristup kućištu baterije.**
- Sigurnosni ključ (element za isključivanje):** Ključ uključuje / isključuje električno kolo mašine.
- Baterija (ako nije isporučena sa mašinom, vidi poglavlje 13 "Dodaci na zahtjev"):** pruža energiju za pokretanje motora; njene karakteristike i pravila korištenja opisani su u posebnom priručniku.

- J. **Punjač za bateriju** (ako nije isporučen sa mašinom, vidi pogl. "dodaci na zahtjev"): uređaj koji se koristi za punjenje baterije

3.3 IDENTIFIKACIONA NALJEPNICA (Sl. 1)

1. Nivo zvučne snage.
2. Oznaka uskalđenosti
3. Godina proizvodnje.
4. Tip mašine.
5. Serijski broj.
6. Naziv i adresa proizvođača.
7. Šifra artikla.
8. Maks. brzina rada motora.
9. Težina u kg.
10. Napon napajanja.
11. Stepen električne zaštite
12. Nazivna snaga.

Upišite identifikacijske podatke o mašini u odgovarajući prostor na naljepnici koja se nalazi na poledini naslovne strane.

VAŽNO Koristite podatke prikazane na identifikacionoj naljepnici proizvoda svaki put kada kontaktirate ovlaštenu radionicu.

VAŽNO Primjer izjave o sukladnosti nalazi se na posljednjim stranama priručnika.

3.4 SIGURNOSNI ZNAKOVI (Sl. 2).

Na mašini se nalaze razni simboli. Značenje simbola:



Pažnja. Pročitati uputstva prije upotrebe mašine.



Opasnost! Rizik od izbacivanja predmeta. Za vrijeme rada, osobe trebaju biti izvan radnog područja.



Postupajte oprezno s oštrom reznom glavom. Nemojte stavljati ruke ili noge u kućište rezne glave. Rezna glava se nastavlja okretati i nakon gašenja motora. Izvadite sigurnosni ključ (element za isključivanje) prije operacija održavanja.

VAŽNO Naljepnice koje su oštećene ili koje su postale nečitke moraju se zamijeniti. Zatražite nove naljepnice od ovlaštene servisne službe.

4. MONTAŽA



Sigurnosni propisi kojih se trebate pridržavati navedeni su u pogl. 2. Strogo se pridržavajte ovih propisa kako ne bi nastali rizici ili opasnosti.

Za potrebe skladištenja i transporta, neki dijelovi mašine nisu direktno sklopljeni u fabrici, već ih treba namontirati nakon skidanja ambalaže, prema narednim uputstvima.



Skidanje ambalaže i dovršetak montaže trebaju se izvršiti na ravnoj i čvrstoj površini, s dovoljno prostora za pokretanje mašine i ambalaže i uz pomoć odgovarajućeg alata. Nemojte koristiti mašinu prije nego što završite radnje navedene u odjeljku "MONTAŽA".



Prije vršenja montaže, provjerite da sigurnosni ključ nije umetnut u svoje sjedište.

4.1 OTPAKIVANJE (Sl.2)

4.2 MONTAŽA RUČKE (Sl.3)

Spojite gornju ruku s donjom (sl. I-II) i zatim je montirajte na tijelo mašine (sl. III) kao što je prikazano.

5. UPRAVLJAČKE KOMANDE

5.1 SIGURNOSNI KLJUČ (ELEMENT ZA ISKLJUČIVANJE)

Ključ (sl. 1.H), smješten unutar pregradeza baterije, uključuje i deaktivira električni krug mašine. Izvlačenjem ključa, električno kolo se potpuno gasi te se tako sprječava nekontrolirana upotreba mašine.

VAŽNO Uklonite sigurnosni ključ kad god se mašina ne koristi ili nije pod nadzorom.

5.2 KOMANDA PREKIDAČA

Komanda prekidača (sl.4) pokreće/zaustavlja motor i istovremeno uključuje/isključuje reznu glavu. Označeni položaju pokazuju:



Pokretanje. Za početak pritisnite sigurnosno dugme (sl. 4.A.1), povucite polugu (...).



Uključivanje rezne glave. Startanje motora dovodi istovremeno do uključivanja rezne glave.



Zaustavljanje. Motor se automatski zaustavlja kada se poluga otpusti (Sl.).

NAPOMENA Uključivanje rezne glave moguće je samo pritiskom na dugme s desne strane ručke i pomicanjem poluge za prisutnost rukovaoca prema ručki.

6. UPOTREBA MAŠINE

 **Sigurnosni propisi kojih se trebate pridržavati navedeni su u pogl. 2. Strogo se pridržavajte ovih propisa kako ne bi nastali rizici ili opasnosti.**

6.1 PRIPREMNE RADNJE

Uvjerite se da sigurnosni ključ nije umetnut u svoje sjedište. Postavite mašinu u vodoravni položaj i dobro je oslonite na tlo.

6.1.1 Kontrola baterije

Prije nego što mašinu počnete koristiti prvi put nakon kupovine, napunite bateriju do kraja, prema uputstvima sadržanim u priručniku za bateriju.

Prije svake upotrebe provjerite stanje napunjenosti baterije slijedeći uputstva sadržana u knjižici baterije.

 **Ovu operaciju izvršite kada je rezna glava zaustavljena**

6.2 SIGURNOSNE KONTROLE

 **Uvijek prije upotrebe izvršite sigurnosne kontrole.**

6.2.1 Generalna sigurnosna kontrola

Predmet	Rezultat
Ručice	Moraju biti čiste, suhe.
Držalo	Mora biti ispravno i čvrsto fiksirano na mašinu.
Rezna glava	Čista, neoštećena ili istrošena, netaknuta, dobro naoštrena.
Komanda prekidača	Poluga se mora slobodno kretati, ne na silu i prilikom otpuštanja mora se automatski i brzo vratiti u neutralni položaj.
Baterija	Njen omotač ne smije biti oštećen, ne smije curiti tečnost iz nje.
Vijci/matrice na mašini i reznoj glavi	Moraju biti dobro pričvršćeni (ne smiju biti olabavljeni). Neoštećeni ili istrošeni.
Otvori vazduha za hlađenje	Ne smiju biti zapušeni
Mašina	Ne smije postojati nikakav znak oštećenja ili istrošenosti. Ne smije biti nepravilnih vibracija. Ne smiju se čuti čudni zvuci.

Radnja	Rezultat
<ol style="list-style-type: none">1. Startajte mašinu (par. 6.3).2. Otpustite komandu prekidača (sl 4.A).	<ol style="list-style-type: none">1. Rezna glava se mora kretati.2. Sigurnosna poluga mora imati slobodno, nenasilno kretanje i kada se otpusti, mora se automatski i brzo vratiti u neutralni položaj uzrokujući zaustavljanje rezne glave

 **Ako se bilo koji rezultat ne poklapa s navodima u tablicama, nemojte koristiti mašinu! Obratite se servisnoj službi koja treba izvršiti potrebne kontrole i popravku.**

6.3 POKRETANJE

NAPOMENE Pokrenite mašinu na ravnoj površini bez prepreka ili visoke trave.

1. Otvorite vratanca za pristu pregradi za baterije (sl 5.A).
2. Umetnite baterije ispravno u njihovo kućište (sl 5.B) gurajući ih do kraja dok ne čujete "klik" koji ih zaključava na mjestu i osigurava električni kontakt.
3. Do kraja umetnite sigurnosni ključ (sl. 5.C).
4. Zatvoriti do kraja vratanca.
5. Uključite reznu glavu tako što ćete prvo pritisnuti sigurnosno dugme (sl.4.A.1), a zatim ćete pritisnuti polugu za prisutnost rukovaoca (sl.4.A.)

 **Startanje motora dovodi istovremeno do uključivanja rezne glave.**

6.4 RAD

VAŽNO Tokom rada uvijek držite sigurnosnu udaljenost od rezne glave, koja je određena dužinom ručke.

Autonomija baterije (dakle i površina travnjaka koja se može pokositi prije punjenja) uslovljena je raznim faktorima opisanim u (par. 7.1).

VAŽNO Ako se motor zaustavi zbog pregrijavanja tokom rada, potrebno je pričekati oko 5 minuta prije nego što ga možete ponovno pokrenuti.

6.5 ZAUSTAVLJANJE

Za zaustavljanje mašine:

- otpustite ručicu za prisutnost rukovaoca (sl 4.A).
- pričekajte da se rezna glava zaustavi.

 **Nakon zaustavljanja mašine, potrebno je nekoliko sekundi da se rezna glava zaustavi.**

VAŽNO Uvek zaustive mašinu.

- Tokom premještanja iz među područja rada.
- Prilikom prelaska preko netravnatnih površina.
- Svaki put kad je potrebno preći kakvu prepreku.

6.6 NAKON UPOTREBE

1. Otvorite vratanca i izvadite sigurnosni ključ.
2. Izvadite bateriju iz njenog kućišta i napunite je (par .7.1.2).
3. Pričekajte da se motor ohladi, prije nego što mašinu odložite u bilo koju prostoriju.
4. Izvršite čišćenje (par. 7.2).
5. Provjerite da nema olabavljenih ili oštećenih dijelova. Ako je potrebno, zamijenite oštećene dijelove i eventualno pritegnite olabavljene vijke ili pozovite ovlaštenu servisnu službu.
6. Provjera eventualnih oštećenja na mašini. Ako je potrebno, pozovite ovlaštenu servisnu službu.

VAŽNO Uklonite sigurnosni ključ kad god se mašina ne koristi ili nije pod nadzorom.

7. ODRŽAVANJE

 **Sigurnosni propisi kojih se trebate pridržavati navedeni su u pogl. 2. Strogo se pridržavajte ovih propisa kako ne bi nastali rizici ili opasnosti.**

 **Prije vršenja bilo koje kontrole, čišćenja ili održavanja/podešavanja na mašini postupite kako slijedi:**

- **Zaustaviti mašinu.**
- **Izvadite sigurnosni ključ (nemojte nikada ostavljati ključ u mašini niti na dohvatu djece ili neovlaštenih osoba).**
- **Izvadite bateriju.**
- **Provjerite jesu li se svi dijelovi u pokretu potpuno zaustavili.**
- **Pričekajte da se motor ohladi, prije nego što mašinu odložite u bilo koju prostoriju.**
- **Nosite prikladnu odjeću i radne rukavice u svim situacijama u kojima postoji opasnost za ruke.**
- **Pročitajte odgovarajuća uputstva.**

VAŽNO Sve radnje održavanja i podešavanja koje nisu opisane u ovom priručniku mora izvesti vaš prodavač ili specijalizirani centar.

7.1 BATERIJA

7.1.1 Autonomija baterije

Autonomija baterije (te dakle površina travnjaka koja se može pokositi prije punjenja) uslovljena je na prvom mjestu:

- a. Ambijentalnim faktorima koji dovode do veće potrebe za energijom:
 - Košenjem guste, visoke, vlažne trave.
- b. Širinom košenja mašine; što je veća širina košenja, potrebna je i veća energija.

- c. Ponašanje rukovaoca koji treba izbjegavati:

- Često uključivanje i isključivanje mašine za vrijeme rada.

NAPOMENA Tokom rada baterija je zaštićena od potpunog praznjenja zaštitnim uređajem koji isključuje mašinu i blokira njen rad.

Za što duže trajanje autonomije baterije poželjno je da:

- Kositi travu kad je travnjak suh.
- Kositi travu često tako ona ne poraste mnogo.

Ako želite koristiti mašinu za duži rad od onog koji omogućava standardna baterija, možete:

- Kupiti još jednu standardnu bateriju da biste odmah zamijenili praznu bateriju i da tako ne trebate prekidati rad.
- Kupiti bateriju veće autonomije od standardne baterije.

7.1.2 Skidanje i punjenje baterije

1. Otvorite vratanca za pristup kućištu baterije i izvadite sigurnosni ključ. (sl. 6.A)
2. Pritisnite dugme na baterijama i izvadite ih (sl. 6.B).
3. Umetnite bateriju u njeno kućište punjača (sl. 7).
4. Uključite punjač baterije u utičnicu, tako da se napon poklopi s naponom označenim na pločici.
5. Napunite bateriju do kraja, prema uputstvima sadržanim u priručniku za bateriju/punjač baterije.

NAPOMENA Baterija je opremljena zaštitom koja sprječava punjenje ako temperatura okoline nije između 0 i +45 °C.

NAPOMENA Baterija se može puniti u bilo kojem trenutku, čak i djelimično, bez opasnosti od oštećenja.

7.1.3 Ponovno postavljanje baterije na mašinu

Nakon što napunite bateriju postupite kako slijedi:

1. Izvadite bateriju iz njenog proreza na punjaču.
2. Išćupajte punjač baterije iz struje.
3. Umetnite bateriju u njen prorez na mašini
4. Zatvoriti do kraja vratanca.

7.2 ČIŠĆENJE

Svaki put nakon upotrebe izvršite čišćenje prema slijedećim uputstvima.

7.2.1 Čišćenje mašine

- Nemojte koristiti mlazove vode i izbjegavajte kvašenje motora i električnih komponenti.
- Nemojte koristiti jake tečnosti za čišćenje šasijske.
- Radi smanjenja rizika od požara, očistite mašinu, a naročito motor od ostataka trave, lišća i preterane masnoće.

7.2.2 Čišćenje sklopa rezne glave

VAŽNO Nagnite mašinu stranu, pazite da je mašina stabilna prije izvođenja bilo koje vrste intervencije.

7.2.3 Čišćenje filtera za vazduh (sl. 8)

1. izvadite filter za vazduh iz mašine;
2. puhajte mlazom komprimiranog vazduha;
3. vratite filter u njegovo ležište

7.3 REZNA GLAVA

Rezna glava koja nije dobro naoštrena kida travu i dovodi do žućenja travnjaka.

⚠ Ne dodirujte reznu glavu sve dok ne izvadite ključ i dok se rezna glava do kraja ne zaustavi. Pazite jer se rezna glava može pomerati, čak i ako je ključ izvađen.

⚠ Sve operacije vezane za reznu glavu (skidanje, oštrenje, uravnotežavanje, popravka, ponovna montaža i/ili zamjena) jesu zahtjevni radovi za koje je potrebna posebna stručnost kao i upotreba odgovarajućeg alata; iz sigurnosih razloga, potrebno je ove radnje izvršiti uvijek u specijaliziranom servisu.

⚠ Uvijek zamijenite reznu glavu koja se oštetila, iskrivila ili istrošila, skupa s njenim vijcima, kako bi se održala uravnoteženost.

VAŽNO Uvijek koristite originalne rezne glave, koji nose šifru navedenu u tablici "Tehnički podaci".

S obzirom na usavršavanje proizvoda, rezne glave navedene u tablici s "Tehničkim podacima" mogu se zamijeniti tokom vremena s drugim reznim glavama s istim svojstvima međusobno mogućnosti zamjene i sigurnosti rada.

8. SKLADIŠTENJE

8.1 SKLADIŠTENJE MAŠINE

Kad mašinu trebate uskladištiti postupite kako slijedi:

1. Pričekajte da se motor ohladi
2. Izvadite sigurnosni ključ.
3. Izvadite bateriju iz njenog kućišta i napunite je (par 7.1.2).
4. Izvršite čišćenje (par.7.2).
5. Odložite mašinu (sl.9):
 - u suv prostor;
 - mora biti zaštićena od vremenskih neprilika;
 - po mogućstvu mašina mora biti pokrivena ceradom;
 - mora se uskladištiti na mjestu kojemu ne mogu pristupiti djeca;
 - provjerite jeste li uklonili sve ključeve ili alate korištene za održavanje;
 - okačen o zid.

8.2 SKLADIŠTENJE BATERIJE

Ako se baterija ne puni duže vrijeme, mora se uvijek čuvati u hladu, u hladnom i vlažnom okruženju s temperaturom okoline između 0 ~ 45 °C.

VAŽNO U slučaju duže neupotrebe, punite bateriju svaka dva mjeseca kako biste joj produžili vijek trajanja.

9. POMIKANJE I TRANSPORT

Svaki put kad je potrebno pomaknuti, podići, transportirati ili nagnuti mašinu postupite kako slijedi:

- zaustavite mašinu (par. 6.5);
- Izvadite sigurnosni ključ;
- provjerite jesu li se svi dijelovi u pokretu potpuno zaustavili;
- nosite debele radne rukavice;
- uhvatite mašinu na mjestima koja pružaju sigurnost, imajući u vidu težinu i njenu raspoređenost;
- angažirati dovoljan broj ljudi prema težini mašine i karakteristikama prijevoznog sredstva ili mjesta na kojem treba smjestiti ili podići mašinu;
- uvjerite se da pomicanje mašine ne dovede do nanošenja štete ili povreda.

Kad mašinu prevozite na prijevoznom sredstvu, potrebno je da:

1. koristite jake pristupne rampe, dovoljne širine i dužine;
2. spustite sklop reznih glava;
3. postavite mašinu tako da ona ne predstavlja opasnost ni za koga;
4. blokirate čvrsto mašinu za prijevozno sredstvo pomoću sajli ili lanaca kako se ona ne bi prevrnula.

10. ASISTENCIJA I POPRAVKA

Ovaj priručnik pruža sva uputstva potrebna za upravljanje mašinom i za njeno osnovno ispravno održavanje koje može izvršiti i sam korisnik. Sve intervencije podešavanja i održavanja koje nisu opisane u ovom priručniku moraju se izvršiti kod vašeg trgovca ili specijaliziranog centra. Radnje sprovedene u neadekvatnim objektima ili od strane nekvalificiranih osoba dovode do gubitka bilo kojeg oblika garancije i bilo koje obveze ili odgovornosti proizvođača.

- Neoriginalni rezervni dijelovi i dodatna oprema nisu odobreni; upotreba neoriginalnih rezervnih dijelova i dodatne opreme ugrožava sigurnost mašine, a proizvođač u tom slučaju neće imati nikakvu obavezu niti će snositi nikakvu odgovornost.
- Originalne rezervne dijelove isporučuju servisne radionice i ovlašteni distributeri.

11. POKRIĆE GARANCIJE

Garancija važi samo za potrošača, odnosno za neprofesionalne korisnike.

Garancija pokriva sve nedostatke kvaliteta materijala i fabričke greške koje u periodu važenja garancije utvrdi ovlašćeni distributer ili specijalizirani servis.

Garancija se primjenjuje samo za popravku ili zamjenu komponente za koju se smatra da ima nedostatak. Preporučuje se da povjerite mašinu jednom godišnje ovlaštenom servisu koji treba izvršiti održavanje, asistenciju i kontrolu sigurnosnih uređaja. Garancija se može primijeniti pod uslovom da mašinu redovno održavate.

Garancija ne pokriva štetu nastalu iz:

- Nedovoljnog poznavanja prapratne dokumentacije (Priručnici s upustvima).
- Profesionalne upotrebe.
- Nepažnje, nemarnosti.
- Spoljašnjeg uzroka (munje, udarci, strana tijela unutar mašine) ili nezgoda.
- Neodgovarajuće upotrebe i montaže ili upotrebe i montaže koju nije odobrio proizvođač.

- Nedovoljnog održavanja.
- Izmene mašine.
- Upotrebe neoriginalnih rezervnih dijelova (djelova koji se mogu prilagoditi).
- Upotrebom dijelova koje proizvođač nije isporučio ili odobrio.

Garancija nadalje ne pokriva:

- Postupci održavanja (opisani u uputstvima za upotrebu).
- Normalno trošenje i habanje potrošnog materijala kao što su rezne glave, točkovi, sigurnosni vijci i kablovi.
- Uobičajeno trošenje.
- Pogoršanje estetskog izgleda mašine uslijed upotrebe iste.

- Nosači reznih glava.
- Eventualne dodatne troškove vezane za aktiviranje garancije, kao što su prijevoz do korisnika, prijevoz mašine do ovlaštenog prodavca, najam opreme za zamjenu dijelova ili poziv neke druge firme da izvrši operacije održavanja mašine.

Kupac je zaštićen zakonima koji su na snazi u njegovoj Zemlji. Prava korisnika predviđena zakonom koji su na snazi u njegovoj Zemlji ni na koji način ne mogu biti ograničeni ovom garancijom.

12. PREPOZNAVANJE PROBLEMA

Ako problemi potraju i nakon što ste izvršili prethodno opisane operacije, obratite se ovlaštenom zastupniku.		
PROBLEM	MOGUĆI UZROK	RJEŠENJE
1. Aktiviranjem prekidača motor se ne pokreće	Sigurnosni ključ nije umetnut ili nije ispravno umetnut.	Umetnite ključ (sl. 5.C).
	Baterija nije postavljena ili nije ispravno postavljena.	Otvorite vratanca i provjerite je li baterija dobro postavljena (sl. 5.B)
	Baterija prazna.	Provjerite koliko je baterija napunjena i napunite je (par. 7.1.2).
	Motor se odmah ne pokreće.	Pritisnite i držite komandu prekidača 2-3 sekunde (par. 5.2).
	Intervencija toplinske zaštite zbog pregrijavanja motora.	Sačekajte najmanje 5 minuta, a potom pustite mašinu u pogon.
2. Motor je u pogonu, ali se rezna glava ne okreće	Vijak rezne glave popustio.	Odmah zaustavite motor i izvadite sigurnosni ključ. Kontaktirajte servisni centar da izvrši provjere, zamjenu ili popravku (par. 7.3).
3. Motor se zaustavlja za vrijeme rada.	Baterija nije ispravno postavljena.	Otvorite vratanca i provjerite je li baterija dobro postavljena (par. 7.1)).
	Baterija prazna.	Provjerite koliko je baterija napunjena i napunite je (par. 7.1.2).
	Prepreke koje spriječavaju okretanje rezne glave.	Izvadite sigurnosni ključ, stavite radne rukavice i uklonite travu ili krš koji se nalazi u donjem dijelu mašine i/ili u kanalu za izbacivanje.
	Intervencija toplinske zaštite zbog pregrijavanja motora.	Očistite rešetke za usisavanje vazduha za hlađenje (par. 7.2.3). Sačekajte najmanje 5 minuta, a potom pustite mašinu u pogon.

<p>3. Motor se zaustavlja za vrijeme rada.</p>	<p>Intervencija toplinske zaštite zbog prevelike potrošnje struje uslijed:</p> <ul style="list-style-type: none"> • Košenja previsoke trave. • Prepreke koje sprječavaju okretanje rezne glave. • Previše ostataka nagomilane trave unutar šasije i u kanalu za izbacivanje. 	<ul style="list-style-type: none"> • Postaviti veću visinu košenja kad je trava mnogo velika, a potom izvršiti još jedno košenje s manjom visinom košenja; • Uklonite prepreke (par. 7.2.2). • Očistite mašinu (par. 7.2.1, 7.2.2, 7.2.3) <p>Sačekajte najmanje 5 minuta, a potom pustite mašinu u pogon.</p>
<p>4. Košenje trave je otežano.</p>	<p>Rezna glava nije u dobrom stanju.</p>	<p>Kontaktirajte servisni centar da naoštri ili zamijeni reznu glavu.</p>
<p>5. Čuje se buka i/ili prekomjerne vibracije za vrijeme rada.</p>	<p>Vijak rezne glave popustio ili je rezna glava oštećena.</p>	<p>Odmah zaustavite motor i izvadite sigurnosni ključ.</p> <p>Kontaktirajte servisni centar da izvrši provjere, zamjenu ili popravku (par. 7.3).</p>
<p>6. Autonomija baterije slaba.</p>	<p>Teške okolnosti u kojima se kosilica koristi i veća potrošnja struje.</p>	<p>Optimizirajte upotrebu (par. 7.1.1).</p>
	<p>Baterija nije dovoljna za potrebe rada.</p>	<p>Koristite još jednu bateriju ili bateriju s većom autonomijom (par. 13.1).</p>
<p>7. Punjač baterije ne puni bateriju.</p>	<p>Baterija nije ispravno postavljena u punjač.</p>	<p>Provjerite je li umetanje pravilno (par. 7.1.2)</p>
	<p>Ambijentalne okolnosti nisu odgovarajuće.</p>	<p>Izvršite punjenje u prostoriji s prikladnom temperaturom (vidite priručnik s uputstvima za bateriju/punjač baterije).</p>
	<p>Kontakti prljavi.</p>	<p>Očistite kontakte.</p>
	<p>Punjač baterije se ne napaja strujom.</p>	<p>Provjerite da li je utikač uključen u utičnicu i ima li napona u utičnici.</p>
	<p>Punjač baterije u kvaru.</p>	<p>Zamijenite punjač originalnim punjačem.</p>
		<p>Ako problem potraje, pogledajte priručnik za bateriju / punjač baterije.</p>

13. DODACI NA ZAHTJEV

13.1 BATERIJE

Dostupne su baterije različitih kapaciteta za prilagođavanje specifičnim operativnim potrebama (sl.10). Spisak službeno odobrenih baterija za ovu mašinu nalazi se u tablici "Tehnički podaci".

13.2 PUNJAČ BATERIJE

Uredaj koji se koristi za punjenje baterije (sl. 11).



OBSAH

1.	VŠEOBECNÉ INFORMACE	1
1.1	Jak číst návod	1
1.2	Odkazy	1
2.	BEZPEČNOSTNÍ POKYNY	1
2.1	Instruktaž	1
2.2	Přípravné úkony	2
2.3	Během použití	2
2.4	Údržba a skladování	2
2.5	Akumulátor / nabíječka akumulátoru	2
2.6	Ochrana životního prostředí	3
3.	SEZNÁMENÍ SE STROJEM	3
3.1	Popis stroje a určené použití	3
3.2	Hlavní komponenty (obr. 1)	3
3.3	Identifikační štítek výrobku (obr. 1)	3
3.4	Výstražné symboly (obr. 2)	4
4.	MONTÁŽ	4
4.1	Vybalení (obr. 3)	4
4.2	Montáž rukojeti (obr. 4)	4
5.	OVLÁDACÍ PRVKY	4
5.1	Bezpečnostní klíč (Vypínací zařízení)	4
6.	POUŽITÍ STROJE	4
6.1	Přípravné úkony	5
6.2	Bezpečnostní kontroly	5
6.3	Spuštění (obr. 22÷25)	5
6.4	Pracovní činnost	5
6.5	Zastavení	5
6.6	Po použití	6
7.	ÚDRŽBA	6
7.1	Akumulátor	6
7.2	Čištění	6
7.3	Žací zařízení	7
8.	SKLADOVÁNÍ	7
8.1	Skladování stroje	7
8.2	Skladování akumulátoru	7
10.	SERVISNÍ SLUŽBA A OPRAVY	7
11.	ZÁRUČNÍ PODMÍNKY	7
12.	IDENTIFIKACE ZÁVAD	8
13.	VOLITELNÉ PŘÍSLUŠENSTVÍ AKUMULÁTORŮ	9
13.1	Akumulátor	9
13.2	Nabíječka akumulátorů	9

1. VŠEOBECNÉ INFORMACE

1.1 JAK ČÍST NÁVOD

POZNÁMKA nebo **DŮLEŽITÁ INF.** upřesňuje nebo blíže vysvětluje některé již předem uvedené informace se záměrem vyhnout se poškození stroje a způsobení škod.

Symbol **poukazuje na nebezpečí. Nedodržení uvedené varování má za následek možné ublížení na zdraví obsluhy nebo třetích osob a/nebo škody na majetku.**

- * Zvýrazněné odstavce s rámečkem tvořeným šedými
- * tečkovanými čarami označují charakteristiky volitelného
- * příslušenství, které není součástí všech modelů
- * dokumentovaných v tomto návodu. Zkontrolujte, zda je
- * konkrétní charakteristika součástí požadovaného modelu.

Všechny výrazy „přední“, „zadní“, „pravý“ a „levý“ se vztahují na pracovní pozici obsluhy.

1.2 ODKAZY

1.2.1 Obrázky

Obrázky v tomto návodu jsou očíslovány 1, 2, 3 apod.

Součásti, které jsou uvedeny na obrázcích, jsou označeny písmeny A, B, C apod.

Odkaz na součást C na obrázku 2 je uveden formou nápisu: „Viz obr. 2.C“ nebo jednoduše „(obr. 2.C)“.

Uvedené obrázky jsou pouze orientační. Skutečné díly se mohou lišit od zobrazených.

1.2.2 Názvy

Návod je rozdělen do kapitol a odstavců. Název odstavce „2.1 Instruktaž“ je podnázvem kapitoly „2. Bezpečnostní pokyny“.

Odkazy na názvy a odstavce jsou uvedeny prostřednictvím zkratků kap. nebo odst. a příslušného čísla. Příklad: „kap. 2“ nebo „odst. 2.1“

2. BEZPEČNOSTNÍ POKYNY

2.1 INSTRUKTÁŽ

! **Před použitím stroje si pozorně přečtete tyto pokyny. Seznamte se s ovládacími prvky stroje a s jeho vhodným použitím. Naučte se rychle zastavit motor. Neuposlechnutí upozornění a pokynů může způsobit zásah elektrickým proudem, požár a/nebo vážná ublížení na zdraví. Uchovejte všechna upozornění z důvodu jejich budoucí konzultace.**

- Nikdy nepřipusťte, aby stroj používaly děti nebo osoby, které nejsou dokonale seznámeny s pokyny. Zákony v jednotlivých zemích upřesňují minimální předepsaný věk pro uživatele.
- Toto zařízení může být používáno dětmi ve věku nejméně 8 let a osobami s omezenými fyzickými, smyslovými nebo duševními schopnostmi nebo osobami bez zkušeností a znalostí, když jsou pod dozorem nebo když jsou poučeny o bezpečném použití zařízení a o pochopení souvisejících nebezpečí. Děti si

- nesmí hrát se zařízením. Čištění a údržbu, které má provádět uživatel, nesmějí provádět děti bez dozoru.
- Nikdy nepoužívejte sekačku, pokud se v její blízkosti nacházejí osoby, zvláště děti, nebo zvířata. Je třeba, aby byly děti pod dohledem dospělé osoby.
 - Uživatel nesmí nikdy používat stroj, je-li unaven nebo pokud je mu nevolno nebo v případě, že užil léky, drogy, alkohol nebo jiné látky snižující jeho reflexní schopnosti a pozornost.
 - Pamatujte, že obsluha nebo uživatel nese odpovědnost za nehody a nepředvídané události způsobené jiným osobám nebo na jejich majetku. Zhodnocení možných rizik při práci na zvoleném terénu patří do odpovědnosti uživatele, který je také odpovědný za přijetí všech dostupných opatření k zajištění vlastní bezpečnosti a také bezpečnosti jiných osob, zvláště na svazích, nepravidelném, kluzkém a nestabilním terénu.
 - V případě, že chcete postoupit nebo půjčit stroj jiným osobám, ujistěte se, že se uživatel seznámí s pokyny pro použití, uvedenými v tomto návodu.

2.2 PŘÍPRAVNÉ ÚKONY

- Používejte vhodný oděv, odolnou pracovní obuv s protiskluzovou podrážkou a dlouhé kalhoty. Nepracujte bosí nebo v otevřených sandálech. Používejte chrániče sluchu.
- Nemějte na sobě šály, pláště, náhrdelníky, náramky, oděv s volnými částmi nebo oděv se šňůrkami nebo kravatou ani jakékoli visící nebo volné doplňky všeobecně, protože by se mohly zachytit do stroje nebo do předmětů a materiálů, které se nacházejí na pracovišti.
- Dlouhé vlasy vhodným způsobem sepněte.
- Ve všech situacích, kdy existuje riziko pro vaše ruce, používejte pracovní rukavice.
- Důkladně prohlédněte celý pracovní prostor a odstraňte z něj vše, co by mohlo být vymrštno strojem nebo by mohlo poškodit sekací zařízení/otáčející se součásti (kameny, větve, železné dráty, kosti apod.).

2.3 BĚHEM POUŽITÍ

- Nepoužívejte stroj v prostředí s rizikem výbuchu, za přítomnosti hořlavých kapalin, plynů nebo prachu. Elektrické nářadí způsobuje vznik jisker, které mohou zapálit prach nebo výparu.
- Nevystavujte stroj dešti ani vlhkému prostředí. Voda, která pronikne do nástroje, zvyšuje riziko záhuby elektrickým proudem.
- Pracujte pouze při denním světle nebo při dobrém umělém osvětlení a za dobré viditelnosti.
- Nepracujte, když je tráva mokrá, za deště a při riziku bouře, zejména když je pravděpodobný výskyt blesků.
- Věnujte mimořádnou pozornost nepravidelnostem terénu (hrboly, příkopy), svahům, skrytým nebezpečím a přítomnosti případných překážek, které by mohly omezovat viditelnost.
- Věnujte velkou pozornost blízkosti srázů, příkopů nebo mezí. Když jedno z kol zajede za okraj nebo když dojde k poklesnutí okraje, stroj se může převrátit.
- Šikmé trávníky by měly být sekány v příčném směru, a nikdy ne směrem nahoru/dolů, a je nutné věnovat zvýšenou pozornost změnám směru, ověřit své postavení a ujistit se, aby se do kol nezapletly překážky (kameny, větve, kořeny apod.), což by mohlo způsobit boční posuvy nebo ztrátu kontroly nad strojem.
- Stroj nesmí být používán na svazích s vyšším sklonem než 20°, a to bez ohledu na směr jízdy.
- Nenanakláňte sekačku za účelem nastartování. Uvádění do činnosti provádějte na rovném povrchu bez překážek a vysoké trávy.
- Věnujte maximální pozornost při tažení sekačky směrem k sobě. Před zpětným chodem i během něj se ohlédněte za sebe, abyste se ujistili, že se tam nenacházejí překážky.
- Nikdy neběhejte, ale krácejte.
- Nedovoďte, aby vás sekačka tahala.

- Pokaždé udržujte ruce a nohy v bezpečné vzdálenosti od sekacího zařízení, a to během uvádění stroje do činnosti i během jeho použití.
- Vždy se zdržujte v dostatečné vzdálenosti od výstupního otvoru.
- Nikdy nepoužívejte stroj, když jsou poškozené ochranné kryty, když chybí nebo nejsou správně nasazené (sběrný koš, ochranný kryt bočního výhozu nebo ochranný kryt zadního výhozu).
- Nevypínejte, nevyražujte a nedemontujte přítomné bezpečnostní prvky/mikrospínače ani je nevyražujte z činnosti.



V případě zlomení nebo nehody během pracovní činnosti okamžitě zastavte motor a oddalte stroj, aby se zabránilo dalším škodám; v případě nehod s ublížením na zdraví třetím osobám okamžitě aplikujte postupy první pomoci, nejvhodnější pro danou situaci, a obraťte se na Zdravotní středisko ohledně potřebného ošetření. Odstraňte jakékoli úlomky, které by mohly způsobit škody a ublížení na zdraví osob nebo zvířat ponechaných bez dozoru.

2.4 ÚDRŽBA A SKLADOVÁNÍ

Provádění pravidelné údržby a správné skladování zajišťují zachování bezpečnosti stroje a úrovně jeho výkonnosti.

- Nikdy nepoužívejte stroj, který má opotřebenou nebo poškozenou součásti. Vadné nebo opotřebenou součásti musí být nahrazeny a nikdy nesmí být opravovány. Používejte pouze originální náhradní díly.
- Během úkonů seřizování stroje věnujte pozornost tomu, abyste zabránili uvíznutí prstů mezi pohybujícím se sekacím zařízením a pevnými součástmi stroje.
- Za účelem omezení rizika požáru nenechávejte s odpadovými materiály uvnitř místnosti.
- Ujistěte se, že při pohybu stroje nedochází ke vzniku škod nebo zranění.



Úroveň hluku a vibrací, uvedené v tomto návodu, představují maximální hodnoty použití stroje. Použití nevyváženého sekacího prvku, příliš vysoká rychlost pohybu a chybějící údržba výrazně ovlivňují akustické emise a vibrace. Proto je třeba přijmout preventivní opatření pro odstranění možných škod způsobených vysokým hlukem a namáháním v důsledku vibrací; zajistěte údržbu stroje, používejte chrániče sluchu a během pracovní činnosti dělejte přestávky.

2.5 AKUMULÁTOR NABÍJEČKA AKUMULÁTORU

DŮLEŽITÁ INF. *Následující bezpečnostní předpisy zahrnují bezpečnostní požadavky, konkrétně návod akumulátoru a nabíječky akumulátoru, který je přiložen ke stroji.*

- Pro nabití akumulátoru používejte výhradně nabíječky akumulátorů doporučené výrobcem. Nevhodná nabíječka akumulátoru může způsobit zásah elektrickým proudem, přehřátí nebo únik korozivní kapaliny z akumulátoru.
- Používejte pouze specifické akumulátory určené pro vaše nářadí. Použití jiných akumulátorů může způsobit zranění a riziko požáru.
- Před vložením akumulátoru do stroje se ujistěte, že je vypnutý. Vložení akumulátoru do zapnutého stroje může způsobit požár.

2.6 OCHRANA ŽIVOTNÍHO PROSTŘEDÍ

- Důkladně dodržujte místní normy pro likvidaci obalů, opotřebovaných součástí nebo jakéhokoli prvku se silným dopadem na životní prostředí; tento odpad nesmí být odhozen do běžného odpadu, ale musí být oddělen a odevzdán do příslušných sběrných středisek, která zajistí recyklaci materiálů.
- Důsledně dodržujte místní předpisy, týkající se likvidace zbytkového materiálu.
- Při vyřazení stroje z provozu jej nenechávejte volně v přírodě, ale obraťte se na sběrné středisko, které je v souladu s platnými místními předpisy.



Neodhazujte elektrická zařízení do domovního odpadu. Podle Evropské směrnice 2012/19/EU o odpadu tvořeném elektrickými a elektronickými zařízeními a její aplikace v podobě národních norem musí být elektrická zařízení po skončení své životnosti odevzdána do sběru odděleně za účelem jejich eko-kompatibilní recyklace. Když se elektrická zařízení likvidují na smetišti nebo volně v přírodě, škodlivé látky mohou proniknout do podzemních vod a dostat se do potravinového řetězce, čímž mohou poškodit vaše zdraví a zdravotní pohodu. Pro získání podrobnějších informací o likvidaci tohoto výrobku se obraťte na kompetentní organizaci, zabývající se ekologickou likvidací domovního odpadu, nebo na vašeho Prodejce.



Po skončení životnosti akumulátorů proveďte jejich likvidaci a věnujte přitom pozornost našemu životnímu prostředí. Akumulátor obsahuje materiál, který je nebezpečný pro vás i pro životní prostředí. Je třeba jej odepnout a zlikvidovat samostatně ve sběrném středisku, které likviduje také akumulátory s ionty lithia.



Separovaný sběr použitých výrobků a obalů umožňuje recyklaci materiálů a jejich opětovné použití. Opětovné použití recyklovaných materiálů pomáhá předcházet znečištění životního prostředí a snižuje poptávku po prvotních surovinách.

3. SEZNÁMENÍ SE STROJEM

3.1 POPIS STROJE A URČENÉ POUŽITÍ

Jedná se o sekačku se stojící obsluhou.

K hlavním součástem stroje patří motor, který uvádí do činnosti sekací zařízení uzavřené v ochranném krytu a rukojeť. Po aktivaci motor vytvoří vzduchový polštář, který udrží stroj zavěšený, aby nedocházelo ke tření se zemí.

Obsluha je schopna obsluhovat stroj a používat hlavní ovládací prvky tak, že se bude vždy zdržovat za rukojeť, tedy v bezpečné vzdálenosti od otáčejícího se sekacího zařízení.

Vzdálení obsluhy od stroje způsobí zastavení motoru a otáčejícího se zařízení v průběhu několika sekund.

3.1.1 Určené použití

Tento stroj byl navržen a vyroben pro sečení trávy v zahradách a na travnatých porostech, prováděné obsluhou ve stoji.

3.1.2 Nevhodné použití

Jakékoli jiné použití, než je uvedeno, může být nebezpečné a může způsobit poranění osob a/nebo škody na majetku.

Do nevhodného použití patří (například, ale nejen):

- Převážení dalších osob na stroji, dětí nebo zvířat, které by mohly spadnout a způsobit si tak vážná zranění nebo ohrozit bezpečnost jízdy.
- Nechat se převážet strojem.

- Používání stroje k tažení nebo tlačení nákladů.
- Aktivace sekacího zařízení na úsecích bez travnatého porostu.
- Používání stroje pro sběr listů nebo úlomků.
- Používání stroje pro úpravu živých plotů nebo pro sečení netravnatých porostů.
- Používání stroje více než jednou osobou.

DŮLEŽITÁ INF. *Nevhodné použití stroje bude mít za následek propadnutí záruky a odmítnutí jakékoli odpovědnosti ze strany Výrobce, přičemž všechny náklady vyplývající ze škod nebo ublížení na zdraví samotného uživatele nebo třetích osob ponese uživatel.*

3.1.3 Druhy uživatelů

Tento stroj je určen k použití ze strany spotřebitelů, tedy neprofesionální obsluhy. Je určen pro použití „domácími kutily“.

DŮLEŽITÁ INF. *Stroj musí používat jediný člen obsluhy.*

3.2 HLAVNÍ KOMPONENTY (obr. 1)

- A. Skříň:** jedná se o ochranný kryt, který ukrývá otáčející se žací ústrojí.
- B. Motor:** dodává pohyb sekacímu zařízení.
- C. Žací ústrojí:** představuje součást určenou k sečení trávy.
- D. Rukojeť:** jedná se o pracovní stanoviště obsluhy. Její délka zajistí, aby obsluha při práci vždy udržovala bezpečnou vzdálenost od otáčejícího se sekacího zařízení.
- E. Páka kontroly přítomnosti uživatele:** je to páka, která umožňuje zapnutí žacího ústrojí a zvednutí ze země. Při uvolnění páky dojde automaticky k zastavení motoru.
- F. Ovládací prvek vypínače:** umožňuje uvedení motoru do chodu / jeho zastavení a současně zařazuje/vyřazuje sekací zařízení.
- G. Okénko pro přístup k prostoru pro akumulátor**
- H. Bezpečnostní klíč (Vypínací zařízení):** Klíč zapíná / vypíná elektrický rozvod stroje.
- I. Akumulátor (není-li dodán spolu se strojem, přečtěte si kap. 13 „volitelné příslušenství“):** dodává energii potřebnou k uvedení motoru do chodu; jeho charakteristiky a pokyny k použití jsou popsány ve specifickém návodu.
- J. Nabíječka akumulátoru (pokud není dodaná se strojem, viz kap. 13 „volitelné příslušenství“):** zařízení, které se používá k nabíjení akumulátoru.

3.3 IDENTIFIKAČNÍ ŠTÍTEK VÝROBKU (obr. 1)

1. Úroveň akustického výkonu.
2. Označení shody.
3. Rok výroby.
4. Typ stroje.



5. Výrobní číslo.
 6. Název a adresa Výrobce.
 7. Kód výrobku.
 8. Maximální rychlost chodu motoru.
 9. Hmotnost v kg.
 10. Napájecí napětí.
 11. Stupeň elektrické ochrany.
 12. Jmenovitý výkon.
- Přepište identifikační údaje stroje na příslušná místa na štítku, který je uveden na zadní straně obalu.



DŮLEŽITÁ INF. Údaje uvedené identifikačním štítku výrobku uvádějte pokaždé, když se obrátíte na autorizovanou dílnu.



DŮLEŽITÁ INF. Příklad prohlášení o shodě se nachází na posledních stranách návodu.

3.4 VÝSTRAŽNÉ SYMBOLY (obr. 2).

Na stroji jsou uvedeny různé symboly. Vyznam jednotlivých symbolů:

  **Upozornění.** Před použitím stroje si přečtěte pokyny.

  **Nebezpečí! Riziko vymrštění předmětů.** Během použití udržujte osoby mimo pracovní prostor.

  **Pozor na ostré žací ústrojí:** Nevkládejte ruce ani nohy do prostoru uložení žacího ústrojí. Sekací zařízení se nadále otáčí i po vypnutí motoru. Před zahájením údržby vyjměte bezpečnostní klíč (vypínací zařízení).

DŮLEŽITÁ INF. Poškozené nebo již nečitelné výstražné štítky je třeba vyměnit. Požádejte o nové štítky ve vašem autorizovaném servisním středisku.

4. MONTÁŽ

 **Bezpečnostní pokyny, které je třeba dodržovat během použití stroje, jsou popsány v kap. 2. Důsledně dodržujte uvedené pokyny, abyste se vyhnuli vážným rizikům a nebezpečím.**

Z přepravních a skladovacích důvodů některé součásti stroje nejsou namontovány přímo ve výrobním závodě., ale po vyjmutí z obalu je třeba provést jejich montáž dle následujících pokynů.

 **Rozbalení a dokončení montáže musí být provedeno na rovné a pevné ploše s dostatečným prostorem pro manipulaci se strojem a s obaly a za použití vhodného nářadí. Nepoužívejte stroj dříve, než provedete pokyny uvedené v kapitole „MONTÁŽ“.**

 **Před provedením montáže zkontrolujte, zda bezpečnostní klíč není vložen do svého uložení.**

4.1 VYBALENÍ (obr. 2)

4.2 MONTÁŽ RUKOJETI (obr. 3)

Spojte horní rukojeť se spodní (obr. I-II) a poté ji namontujte na tělo stroje (obr. III) podle obrázků.

5. OVLÁDACÍ PRVKY

5.1 BEZPEČNOSTNÍ KLÍČ (VYPÍNAČÍ ZAŘÍZENÍ)

Klíč (obr. 1.H), který se nachází v prostoru pro akumulátor, aktivuje a deaktivuje elektrický obvod stroje. Vyjmutím klíče dojde k úplnému vypnutí elektrického rozvodu, čímž zabráníte nekontrolovanému použití stroje.

DŮLEŽITÁ INF. Odstraňte bezpečnostní klíč, vždy když ponecháte stroj nepoužívaný nebo bez dozoru.

5.2 OVLÁDACÍ PRVEK VYPÍNAČE

Ovládací prvek vypínače (obr. 4) umožňuje uvedení motoru do chodu / jeho zastavení a současně zařazuje/vyřazuje sekací zařízení.

Uvedené polohy odpovídají následujícím stavům:

 **Uvedení do činnosti.** Za účelem nastartování stiskněte bezpečnostní tlačítko (obr.4.A.1) a zatáhněte za páku (obr.4.A.).

 **Zapojení sekacího zařízení.** Uvedení motoru do chodu způsobí současně zařazení sekacího zařízení.

 **Zastavení.** Při uvolnění páky dojde automaticky k zastavení motoru (obr.4.A.).

POZNÁMKA Zařízení žacího ústrojí je možné pouze stisknutím tlačítka na pravé straně rukojeti a posunutím páky přítomnosti obsluhy směrem k rukojeti.

6. POUŽITÍ STROJE

 **Bezpečnostní pokyny, které je třeba dodržovat během použití stroje, jsou popsány v kap. 2. Důsledně dodržujte uvedené pokyny, abyste se vyhnuli vážným rizikům a nebezpečím.**

6.1 PŘÍPRAVNÉ ÚKONY

Ujistěte se, že bezpečnostní klíč není vložen do svého uložení. Uvedte stroj do vodorovné polohy tak, aby byl dobře opřený o terén.

6.1.1 Kontrola akumulátoru

Před prvním použitím stroje po zakoupení proveďte úplné nabití akumulátoru dle pokynů uvedených v návodu k akumulátoru. Před použitím zkontrolujte stav nabití akumulátoru podle pokynů uvedených v návodu k akumulátoru.

 **Uvedený úkon proveďte při zastaveném sekacím zařízení.**

6.2 BEZPEČNOSTNÍ KONTROLY

 **Bezpečnostní kontroly proved'te před každým použitím.**

6.2.1 Celková bezpečnostní kontrola

Předmět	Výsledek
Držadla	Čistá, suchá.
Rukojeť	Správně upevněna a pevně uchycena na stroji.
Žací zařízení	Čisté, nepoškozené a neopotřebované, celistvé, řádně nabroušené.
Ovládací prvek vypínače	Páka se musí pohybovat volně, nenásilně a při uvolnění se musí automaticky a rychle vrátit do neutrální polohy.
Akumulátor	Žádné poškození jeho pláště a žádný průsak tekutiny.
Šrouby/matice na stroji a na sekacím zařízení	Řádně utažené (nepovolené). Nepoškozené a neopotřebované.
Průchody chladicího vzduchu	Neucpané
Stroj	Žádné stopy po poškození nebo opotřebení. Žádná poruchová vibrace. Žádný neobvyklý zvuk.

Úkon	Výsledek
1. Uved'te stroj do činnosti (odst. 6.3). 2. Uvolníte ovládací prvek vypínače (obr.4.A).	1. Sekací zařízení se musí pohybovat. 2. Pojistná páka se musí pohybovat volně, nenásilně a při uvolnění se musí automaticky a rychle vrátit do neutrální polohy a způsobit tak zastavení sekacího zařízení.

 **Když se kterýkoli z výsledků odlišuje od informací uvedených v následujících tabulkách, nepoužívejte stroj! Obráťte se na středisko servisní služby za účelem provedení potřebných kontrol a případné opravy.**

6.3 SPUŠTĚNÍ

POZNÁMKY Stroj nastartujte na rovném povrchu bez překážek nebo vysoké trávy.

1. Otevřete okénko pro vstup do prostoru pro akumulátor (obr.5.A).
2. Vložte správné akumulátory do příslušných uložení (odst. 5.B) zatlačte je na doraz, dokud neuslyšíte kliknutí, při kterém dojde k jejich zajištění a k zapojení elektrického kontaktu.
3. Vložte bezpečnostní klíč (obr.5.C),
4. Znovu úplně zavřete dvířka.
5. Zařad'te žací ústrojí nejprve stlačením bezpečnostního tlačítka (obr. 4.A.1 a stisknutím páky kontroly přítomnosti obsluhy (obr. 4.A)

 **Uvedení motoru do chodu způsobí současné zařazení sekacího zařízení.**

6.4 PRACOVNÍ ČINNOST

DŮLEŽITÁ INF. Během pracovní činnosti udržujte bezpečnostní vzdálenost od žacího ústrojí, vymezenou délkou rukojeti.

Výdrž akumulátorů (tedy povrch trávníku, který lze posekat před dalším nabíjením) závisí na různých faktorech popsaných v (odst.7.1).

DŮLEŽITÁ INF. V případě zastavení motoru během pracovní činnosti v důsledku přehřátí je třeba vyčkat 5 minut před jeho opětovným uvedením do chodu.

6.5 ZASTAVENÍ

Pro zastavení stroje:

- uvolníte páku přítomnosti obsluhy (obr.4.A);
- vyčkejte na zastavení žacího zařízení.

 **Po zastavení stroje je třeba několik sekund na zastavení žacího zařízení.**

DŮLEŽITÁ INF. Vždy zastavte stroj:

- během přesunu mezi jednotlivými pracovními prostory;
- při překonávání netravnatých povrchů;
- pokaždé, když je třeba překonat překážku.

6.6 PO POUŽITÍ

1. Otevřete dvířka a vyjměte bezpečnostní klíč.
2. Odstraňte akumulátor z jeho uložení a nechte jej nabít (odst.7.1.2).
3. Před umístěním stroje v jakémkoli prostředí nechte vychladnout motor.
4. Proveďte vyčištění (odst.7.2).

5. Zkontrolujte, zda žádné součásti nejsou uvolněné nebo poškozené. V případě potřeby vyměňte poškozené komponenty a utáhněte povolené šrouby a svorníky nebo se obraťte na autorizované servisní středisko.
6. Ověření případných škod, které se vyskytují na stroji. V případě potřeby se obraťte na autorizované servisní středisko.

DŮLEŽITÁ INF. *Odstraňte bezpečnostní klíč, vždy když ponecháte stroj nepoužívaný nebo bez dozoru.*

7. ÚDRŽBA

 **Bezpečnostní pokyny, které je třeba dodržovat během použití stroje, jsou popsány v kap. 2. Důsledně dodržujte uvedené pokyny, abyste se vyhnuli vážným rizikům a nebezpečím.**

 **Před provedením jakékoli kontroly, čištění nebo údržby/seřizování na stroji:**

- Zastavte stroj.
- **Vyjměte bezpečnostní klíč (nikdy nenechávejte klíč zasunutý nebo přístupný dětem nebo nepovolaným osobám).**
- Vyměňte baterii.
- Ujistěte se, že jsou všechny pohyblivé součásti úplně zastavené.
- **Před umístěním stroje v jakémkoli prostředí nechte vychladnout motor.**
- **Ve všech situacích, kdy existuje riziko pro vaše ruce, používejte vhodný oděv a pracovní rukavice.**
- **Přečtěte si příslušné pokyny.**

DŮLEŽITÁ INF. *Všechny úkony údržby a seřizování, které nejsou popsány v tomto návodu, musí být provedeny vaším prodejcem nebo specializovaným střediskem.*

7.1 AKUMULÁTOR

7.1.1 Výdrž akumulátoru

Výdrž akumulátoru (tedy povrch trávníku, který lze posekat před dalším nabíjením) je podmíněna zejména:

- a. Faktory prostředí, které způsobují vyšší spotřebu energie:
 - Sekání hustého, vysokého nebo vlhkého trávníku.
- b. Záběr stroje; čím větší je záběr, tím větší je i energetická náročnost.
- c. Chování obsluhy, kterému by se bylo třeba vyhnout:
 - Časté zapínání a vypínání během pracovní činnosti.

POZNÁMKA *Během práce je akumulátor chráněn proti úplnému vybití ochranným zařízením, které vypne stroj a zablokuje jeho činnost.*

Pro optimalizaci výdrže akumulátoru je vždy vhodné:

- Sekat trávu, když je trávník suchý.
- Sekat trávu často, aby nedosáhla příliš vysoké výšky.

V případě, kdy chcete použít stroj pro delší pracovní doby, než dovoluje standardní akumulátor, je třeba:

- Zakoupit druhý standardní akumulátor, okamžitě vyměnit vybitý akumulátor, a to bez ohrožení plynulostí použití.
- Zakoupit akumulátor s prodlouženou autonomií ve srovnání se standardním akumulátorem.

7.1.2 Vyjmutí a nabití akumulátoru

1. Otevřete okénko pro přístup k prostoru pro akumulátor a vyjměte bezpečnostní klíč (obr.6.A).
2. Stiskněte tlačítko na akumulátoru a odstraňte jej (obr. 6.B).
3. Vložte akumulátor do krytu v nabíječce akumulátoru (obr.7).
4. Připojte nabíječku akumulátoru do elektrické zásuvky s napětím odpovídajícím napětí uvedenému na štítku.
5. Proveďte kompletní nabití akumulátoru podle pokynů uvedených v návodu k akumulátoru/nabíječce akumulátorů.

POZNÁMKA *Akumulátor je vybaven ochranou, která zabrání jeho nabíjení, když se hodnota teploty nenachází v rozsahu od 0 do +45 °C.*

POZNÁMKA *Akumulátor může být nabit kdykoli, a to i částečně, bez rizika poškození.*

7.1.3 Zpětná montáž akumulátoru do stroje

Po dokončení nabíjení:

1. Vyjměte akumulátor ze svého uložení v nabíječce akumulátoru.
2. Odpojte nabíječku akumulátorů od elektrické sítě.
3. Vložte akumulátor do svého uložení na stroji.
4. Znovu úplně zavřete dvířka.

7.2 ČIŠTĚNÍ

Po každém použití vyčistěte dle níže uvedených pokynů.

7.2.1 Čištění stroje

- Nepoužívejte proud vody a zabraňte namočení motoru a elektrických komponentů.
- Nepoužívejte agresivní kapaliny pro čištění skříně.
- Abyste snížili riziko požáru, udržujte stroj, zejména motor, bez zbytků trávy, listí a přebytečného maziva.

7.2.2 Čištění montážního celku sekacího zařízení

DŮLEŽITÁ INF. *Nakloňte stroj na bok a před provedením úkonu jakéhokoli druhu se ujistěte o stabilitě stroje.*

7.2.3 Čištění vzduchového filtru (obr.8)

1. vyjměte vzduchový filtr ze stroje;
2. ofukujte jej proudem stlačeného vzduchu;
3. umístěte filtr na místo.

7.3 ŽACÍ ZAŘÍZENÍ

Špatně nabroušené sekací zařízení způsobuje vytrhávání trávy a zežloutnutí trávníku.

 **Neodotýkejte se sekacího zařízení, pokud nebyl vyjmutý klíč a dokud sekací zařízení není úplně zastavené. Dávejte**

te pozor, protože žací zařízení se může hýbat, i když je klíč vytažen.

**⚠ Všechny úkony týkající se sekacího zařízení (demon-
táž, ostření, vyvažování, oprava, zpětná montáž a/nebo
výměna) představují velice náročnou práci, které vyžadují
specifické znalosti a použití příslušného vybavení; z bez-
pečnostních důvodů je proto zapotřebí, aby byly pokaždé
provedeny ve Specializovaném středisku.**

**⚠ Poškozené, ohnuté nebo opotřebované sekací zaří-
zení nechte vždy vyměnit jako celek spolu s příslušnými
šrouby, aby bylo zachováno vyvážení.**

DŮLEŽITÁ INF. Vždy používejte originální žací zařízení,
označené kódem uvedeným v tabulce „Technické údaje“.

Vzhledem k vývoji výrobku by mohla být sekací
zařízení uvedena v tabulce „Technické parametry“
meziitím vyměněna za jiná s obdobnými vlastnostmi
vzájemně zaměnitelnosti a bezpečnosti provozu.

8. SKLADOVÁNÍ

8.1 SKLADOVÁNÍ STROJE

Když je třeba stroj uskladnit:

1. Nechte ochladit motor
2. Vyměňte bezpečnostní klíč.
3. Odstraňte akumulátor ze svého uložení
a nechte jej nabít (odst. 7.1.2).
4. Proveďte vyčištění (odst. 7.2).
5. Skladujte stroj (obr.....):
 - v suchém prostředí;
 - chráněn před povětrnostními vlivy;
 - dle možnosti přikrytý plachtou;
 - na místě, které není přístupné dětem;
 - ujistěte se o vyjmutí klíče a odložení
náradí použitého při údržbě;
 - zavěšený na zdi.

8.2 SKLADOVÁNÍ AKUMULÁTORU

Pokud se akumulátor delší dobu nenabíjí, musí se vždy skladovat
ve stínu, v chladném prostředí bez vlhkosti při teplotě prostředí
od 0 do 45 °C.

DŮLEŽITÁ INF. V případě delší nečinnosti nabíje
akumulátor každé dva měsíce, aby se prodloužila jeho životnost.

9. MANIPULACE A PŘEPRAVA

Při příležitosti každé manipulace se strojem,
jeho zvedání, přepravě nebo naklání:

- zastavte stroj (odst. 6.5);
- vyjměte bezpečnostní klíč;
- ujistěte se, že jsou všechny pohyblivé části úplně
zastavené;
- používejte silné pracovní rukavice;
- uchopte stroj na místech, na kterých naleznete bezpečné
uchopení s ohledem na hmotnost a její distribuci;
- počet využitých osob závisí na hmotnosti stroje a na
vlastnostech dopravního prostředku nebo místa, v němž má
být stroj umístěn nebo odkud má být odebrán;

– ujistěte se, že při pohybu stroje nedochází ke vzniku škod
nebo zranění.

Při přepravě stroje na kamionu nebo přívěsu je třeba:

1. použít přístupové rampy, které jsou odolné, dostatečně
široké a dlouhé;
2. spustit montážní celek žacího zařízení;
3. umístit stroj tak, aby nepředstavoval pro nikoho nebezpečí;
4. řádně jej připravit k přepravnímu prostředku lany nebo
řetězy, aby se zabránilo jeho převrácení.

10. SERVISNÍ SLUŽBA A OPRAVY

Tento návod poskytuje veškeré pokyny, potřebné pro
obsahuje stroje a pro správnou základní údržbu, kterou může
provádět uživatel. Všechny úkony nastavování a údržby,
které nejsou popsány v tomto návodu, musí být provedeny
vaším Prodejcem nebo Specializovaným střediskem.

Úkony prováděné u neautorizovaných organizací
nebo úkony prováděné nekvalifikovaným personálem
způsobí propadnutí jakékoli formy záruky a jakékoli
povinnosti nebo odpovědnosti Výrobce.

- Neoriginální náhradní díly a příslušenství nejsou
schváleny; použití neoriginálních náhradních dílů a
příslušenství může ohrozit bezpečnost stroje a zjavuje
Výrobce jakékoli povinnosti nebo odpovědnosti.
- Originální náhradní díly jsou dodávány dílnami
servisní služby a autorizovanými prodejci.

11. ZÁRUČNÍ PODMÍNKY

Záruční podmínky jsou určeny výhradně pro
spotřebitele, tj. neprofesionální uživatele.

Záruka se vztahuje na všechny vady materiálů a výroby,
které byly potvrzeny během záručního období vašim
Prodejcem nebo Specializovaným střediskem.

Aplikace záruky je omezena na opravu nebo výměnu
komponentu, který je považován za vadný.

Doporučuje se světit stroj jednou ročně autorizované
servisní dílně za účelem provedení údržby,
servisu a kontroly bezpečnostních zařízení.

Aplikace záruky je podmíněna pravidelnou údržbou stroje.

Záruka se nevztahuje na škody způsobené:

- Chybějícím seznámením s průvodní dokumentací (Návody).
- Profesionálním použitím.
- Nepozorností, nedbalostí.
- Externí příčinou (blesk, nárazy, přítomnost
cizích těles uvnitř stroje) nebo nehodou.
- Použitím a montáží, které jsou nevhodné
nebo nejsou dovolené výrobcem.
- Nedostatečnou údržbou.
- Změnou stroje.
- Použitím neoriginálních náhradních dílů (přízpusobitelné díly).
- Použitím příslušenství, které nebylo dodáno
nebo schváleno výrobcem.

Záruka se dále nevztahuje na:

- Údržbářské zákroky (popsané v návodu k použití).
- Běžné opotřebení spotřebních materiálů, jako jsou
žací zařízení, kola, pojistné šrouby a kabely.
- Běžné opotřebení.
- Zhoršení stavu stroje estetického charakteru,
způsobené jeho použitím.
- Držáky žacího zařízení.
- Pomocné náklady případně související s aktivací záruky,
jako je například přesun k uživateli, přeprava stroje k
Prodejci, pronájem náhradních zařízení nebo přivolání
externí firmy pro provedení všech prací údržby.

Uživatel je chráněn vlastními národními zákony.
Práva uživatele vyplývající z vlastních národních zákonů nejsou touto zárukou nijak omezena.

12. IDENTIFIKACE ZÁVAD

Když problémy přetrvávají i po aplikaci výše uvedených řešení, obraťte se na vašeho Prodejce.		
ZÁVADA	PRAVDĚPODOBNÁ PŘÍČINA	ŘEŠENÍ
1. Při aktivaci vypínače nedojde k uvedení motoru do chodu	Chybí bezpečnostní klíč nebo není správně vložený.	Vložte klíč (obr....).
	Chybí akumulátor nebo není správně vložený.	Otevřete dvířka a ujistěte se, že je akumulátor správně umístěn (obr. ...)
	Vybitý akumulátor.	Zkontrolujte stav nabití akumulátoru a podle potřeby jej dobijte (odst. 7.1.2).
	Uvedení motoru do chodu není okamžité.	Podržte stisknutý ovladač vypínače po dobu 2-3 sekund (obr. 25).
	Zásah tepelné ochrany následkem přehřátí motoru.	Vyčkejte 5 minut a poté znovu uveďte stroj do činnosti.
2. Motor je v chodu, ale sekací zařízení se neotáčí	Upevnění sekacího zařízení je povoleno.	Chcete-li zastavit motor, vyjměte bezpečnostní klíč. Pro ověření, výměny a opravy kontaktujte Servisní středisko (odst. 7.3).
3. Zastavení motoru během pracovní činnosti.	Akumulátor není správně vložený.	Otevřete dvířka a ujistěte se, že je akumulátor správně umístěn (obr. 23).
	Vybitý akumulátor.	Zkontrolujte stav nabití akumulátoru a podle potřeby jej dobijte (odst. 7.1.2).
	Ucpání zabraňující otáčení sekacího zařízení.	Vyjměte bezpečnostní klíč, nasadte si pracovní rukavice a odstraňte trávu nebo úlomky, které se nacházejí ve spodní části stroje a/nebo ve vyhazovacím kanálu.
	Zásah tepelné ochrany následkem přehřátí motoru.	Čištění mřížek nasávání chladícího vzduchu (odst. 7.2.3). Vyčkejte 5 minut a poté znovu uveďte stroj do činnosti.
3. Zastavení motoru během pracovní činnosti.	Zásah tepelné ochrany z důvodu vysoké spotřeby elektrické energie z důvodu: <ul style="list-style-type: none"> Sečení příliš vysoké trávy. Ucpání zabraňující otáčení sekacího zařízení. Prliš mnoho úlomků nahromaděných uvnitř skříně a ve vyhazovacím kanálu. 	<ul style="list-style-type: none"> Nastavit větší výšku sekání, když je tráva velmi vysoká, a provést druhý přechod s nižší výškou Odstraňte překážky (odst. 7.2.2). Očistěte stroj (odst. 7.2.1, 7.2.2, 7.2.3) <p>Vyčkejte 5 minut a poté znovu uveďte stroj do činnosti.</p>
4. Sečení trávy probíhá obtížně.	Sekací zařízení není v dobrém stavu.	Obraťte se na Servisní středisko kvůli nabroušení nebo výměně sekacího zařízení.

5. Je slyšet nadměrný hluk a/nebo cítit nadměrné vibrace během pracovní činnosti.	Upevnění sekacího zařízení je povolené nebo je sekací zařízení poškozené.	Chcete-li zastavit motor, vyjměte bezpečnostní klíč. Pro ověření, výměny a opravy kontaktujte Servisní středisko (odst. 7.3).
6. Výdrž akumulátoru je nedostatečná.	Náročné podmínky použití s vyšším proudovým odběrem.	Optimalizujte použití (odst. 7.1.1).
	Nedostačující akumulátor s ohledem na provozní nároky.	Použijte druhý akumulátor nebo akumulátor s vyšším výkonem (odst. 13.1).
7. Nabíječka akumulátoru neprovádí nabíjení akumulátoru.	Akumulátor není správně vložen do nabíječky akumulátoru.	Zkontrolujte, zda je akumulátor správně umístěn (odst. 7.1.2).
	Nevhodné podmínky prostředí.	Proveďte nabití v prostředí s vhodnou teplotou (viz návod k akumulátoru / nabíječce akumulátoru).
	Znečištěné kontakty.	Očistěte kontakty.
	Chybí napětí pro nabíječku akumulátoru.	Zkontrolujte, zda je zástrčka řádně zasunuta a zda je v zásuvce elektrické sítě proud.
	Vadná nabíječka akumulátoru.	Proveďte výměnu s použitím originálního náhradního dílu.
		Když závada přetrvává, přečtěte si návod k akumulátoru / nabíječce akumulátoru.

13. VOLITELNÉ PŘÍSLUŠENSTVÍ AKUMULÁTORŮ

13.1 AKUMULÁTOR

K dispozici jsou akumulátory s různými kapacitami, aby bylo možné se přizpůsobit různým provozním nárokům (obr. 10). Seznam akumulátorů homologovaných pro tento stroj je uveden v tabulce „Technické parametry“.

13.2 NABÍJEČKA AKUMULÁTORŮ

Zařízení, které se používá pro nabití akumulátoru (obr.11).



INDHOLDSFORTEGNELSE

1. GENERELLE OPLYSNINGER	1
1.1 Sådan læses brugsanvisningen	1
1.2 Henvisninger	1
2. SIKKERHEDSFORSKRIFTER	1
2.1 Træning	1
2.2 Klargøring	2
2.3 Under brug	2
2.4 Vedligeholdelse, opmagasinering	2
2.5 Batteri/batterioplader	2
2.6 Miljøbeskyttelse	3
3. KEND DIN MASKINE	3
3.1 Beskrivelse af maskinen og dens tilsigtede anvendelse	3
3.2 Hovedkomponenter (Fig. 1)	3
3.3 Typeskilt (Fig. 1)	4
3.4 Sikkerhedsmærkning (Fig. 2)	4
4. MONTERING	4
4.1 Udpakning (Fig.3)	4
4.2 Montage af styrehåndtag (Fig.4)	4
5. BETJENINGSORGANER	4
5.1 Sikkerhedsnøgle (frakoblingsanordning)	4
6. BRUG AF MASKINEN	5
6.1 Klargøring	5
6.2 Sikkerhedskontroller	5
6.3 Start (Fig.22÷25)	5
6.4 Kørsel	5
6.5 Standsning	6
6.6 Efter brug	6
7. VEDLIGEHOLDELSE	6
7.1 Batteri	6
7.2 Rengøring	7
7.3 Skæreanordning	7
8. OPMAGASINERING	7
8.1 Opmagasinerings af maskinen	7
8.2 Opmagasinerings af batteriet	7
10. SERVICE OG REPARATIONER	7
11. GARANTIDÆKNING	8
12. PROBLEMER OG DERES LØSNING	8
13. TILBEHØREFTER ANMODNING	9
13.1 Batterier	9
13.2 Batterioplader	9

1. GENERELLE OPLYSNINGER

1.1 SÅDAN LÆSES BRUGSANVISNINGEN

BEMÆRK eller **VIGTIGT** *Indeholder detaljer eller yderligere uddybning af forudgående angivelser for at undgå beskadigelse af maskine eller kvæstelse af personer.*

Symbolet  angiver en fare. Manglende overholdelse af advarselne kan medføre risiko for personskade og/eller skader på tredjepart eller på materiel.

- Afsnittene som er fremhævede med en grå ramme, •
- angiver valgfri funktioner, som ikke er tilgængelige på alle •
- de dokumenterede modeller i denne vejledning. Kontrollér •
- om den pågældende funktion findes på din egen model. •

Samtlige retningsangivelser "for", "bag", "højre" og "venstre" skal forstås i forhold til brugerens arbejdsposition.

1.2 HENVISNINGER

1.2.1 Figurer

Figureerne i denne vejledning er nummererede 1, 2, 3 osv. Komponenterne i figureerne er mærket med bogstaverne A, B, C osv.

En henvisning til komponent C i figur 2 vil blive angivet med teksten: "Se fig. 2.C" eller blot "(fig. 2.C)".

Figureerne er udelukkende beregnet til illustrationsformål. De faktiske komponenter kan være anderledes end hvad der er angivet på tegningerne.

1.2.2 Overskrifter

Brugsanvisningen er opdelt i kapitler og afsnit. Overskriften til afsnittet "2.1 Træning" er en undertitel til "2. Sikkerhedsforskrifter".

Henvisninger til overskrifter eller afsnit er angivet med forkortelserne kap. eller afsn. og deres tilhørende nummer. Eksempel: "kap. 2" eller "afsn. 2.1"

2. SIKKERHEDSFORSKRIFTER

2.1 TRÆNING

 Læs brugsanvisningen, inden maskinen anvendes. Bliv fortrolig med maskinens betjening og dermed selve brugen af maskinen. Lær at standse motoren hurtigt. Manglende overholdelse af sikkerheds- og/eller brugsanvisningerne kan være årsag til elektrisk stød, brand og/eller alvorlig personskade. Opbevar alle sikkerheds- og brugsanvisninger for at kunne konsultere dem på et senere tidspunkt.

- Lad aldrig børn eller personer, som ikke har læst brugsanvisningen, bruge maskinen. Der kan lokalt være fastsat en minimumsaldersgrænse for brug af maskinen.
- Dette apparat må benyttes af børn fra 8 år, personer med fysiske, sansmæssige eller mentale handicaps og personer

- uden erfaring og/eller kendskab til brugen, hvis dette sker under opsyn, eller såfremt de pågældende personer er blevet instrueret i brugen af maskinen under sikre forhold og har forstået de mulige farer. Børn må ikke lege med maskinen. Børn må ikke udføre rengørings- og vedligeholdelsesindgreb, medmindre de overvåges.
- Brug aldrig plæneklipperen med personer (specielt børn) eller dyr i nærheden. Børn skal overvåges af en anden voksen.
 - Brug aldrig maskinen hvis brugeren føler sig træt eller utilpas, eller hvis brugeren har indtaget lægemidler, euforiserende stoffer, alkohol eller andre stoffer, som kan påvirke hans eller hendes reflekser eller opmærksomhed.
 - Vær opmærksom på, at operatoren eller brugeren er ansvarlig for ulykker, som påføres andre personer eller deres ejendom. Det er brugerens ansvar at vurdere de potentielle risici i terrænet, hvor maskinen skal anvendes, samt at tage de nødvendige forholdsregler af hensyn til egen og andres sikkerhed. Dette gælder især på skråninger og i kuperet, glat eller ustabil terræn.
 - Hvis maskinen videregives eller udlånes, skal man sørge for, at den nye bruger gøres bekendt med anvisningerne i denne instruktionsbog.

2.2 KLARGØRING

- Vær iført egnet beklædning, kraftige arbejdssko med skridsikker sål og lange bukser. Arbejd aldrig med bare fødder eller sandaler. Vær iført høreværn.
- Bær ikke halstørklæder, skjorter, halskæder, armbånd, løstsiddende tøj eller tøj med snorer eller slips og under ingen omstændigheder hængende eller brede tilbehør, som kan sætte sig fast i maskinen eller i genstande eller materialer, der forefindes på arbejdspladsen.
- Langt hår skal holdes forsvarligt samlet.
- Anvend arbejdshandsker i alle de situationer, der indebærer risiko for hænderne.
- Kontrollér hele arbejdsområdet grundigt, og fjern alt det, som kan slynges ud af maskinen eller kan beskadige klippeanordningen/de roterende dele (sten, grene, ståltråd, knogler osv.).

2.3 UNDER BRUG

- Maskinen må ikke anvendes i eksplosionsfarlige miljøer, i nærheden af brandfarlige væsker, gas eller støv. Elektrisk værktøj producerer gnister, som kan antænde støv eller dampe.
- Udsæt ikke maskinen for regn eller fugt. Vand, der trænger ind i maskinen, forøger risikoen for elektrisk stød.
- Arbejd udelukkende i dagslys eller med en god kunstig belysning. Sigtforholdene skal være gode.
- Undgå at arbejde i vådt græs, når det regner og der er risiko for tordenvejr, især hvis der er risiko for lyn.
- Vær særligt opmærksom på ujævnt terræn (buler, forhøjninger), skråninger og skjulte farer og vær opmærksom på eventuelle forhindringer, som kan begrænse udsynet.
- Vær meget forsigtig i nærheden af grøfter, afgrunde eller volde. Maskinen kan krænge over, hvis et hjul passerer en kant eller hvis kanten giver efter.
- Klip græsset på tværs af skråningen og aldrig i retningen op/ ned af skråningen og udvis speciel opmærksomhed under retningsændringer, således at du ikke mister fodfæstet og at hjulene ikke støder på forhindringer (sten, grene, rødder m.m.), som kan medføre udskridning eller tab af kontrol over maskinen.

- Maskinen må ikke anvendes på hældninger over 20°, uanset kørselsretning
- Plæneklipperen må ikke hældes til start. Start maskinen på et plant underlag uden forhindringer eller højt græs.
- Udvis stor forsigtighed, når du trækker plæneklipperen ind mod dig selv. Både før og under bagudkørsel bør du se bagud for at sikre, at du ikke støder på forhindringer.
- Du bør altid gå med maskinen, ikke løbe.
- Undgå at lade dig trække af plæneklipperen.
- Hold altid hænder og fødder væk fra skæreanordningen, både under opstart og under drift af maskinen.
- Hold dig altid på afstand fra udkasteråbningen.
- Anvend aldrig maskinen med beskadigede, manglende eller forkert placerede beskyttelsesanordninger (opsamlingspose, beskyttelsen for sideudkast, beskyttelsen for bagudkast).
- Det er ikke tilladt at frakoble, fjerne eller manipulere sikkerhedsanordningerne/mikroafbrydere.



Sluk straks motoren i tilfælde af brud eller ulykker under arbejdet, og flyt maskinen væk fra stedet for at undgå yderligere skader eller kvæstelser. Yd straks den nødvendige førstehjælp, hvis ulykken har medført kvæstelser. Kontakt sygehus o.l. vedrørende den nødvendige behandling. Fjern omhyggeligt alle genstande, som i tilfælde af uagtsomhed kan medføre skader eller kvæstelser på personer og dyr.

2.4 VEDLIGEHOLDELSE, OPMAGASINERING

En korrekt vedligeholdelse og opmagasinering bidrager til at opretholde maskinsikkerheden og maskinens ydeevne.

- Brug aldrig maskinen med slidte eller ødelagte dele. Defekte eller ødelagte dele bør altid udskiftes og ikke repareres. Brug kun originale reservedele.
- Vær forsigtig i forbindelse med justering af maskinen for at undgå at klemme fingrene mellem skæreanordningen i bevægelse og maskinens faste dele.
- For at mindske risikoen for brand må kasser med opskåret materiale ikke efterlades i et lukket rum.
- Kontrollere at flytning af maskinen ikke medfører skader eller kvæstelser.



Det oplyste støj- og vibrationsniveau i denne betjeningsvejledning svarer til maskinens maksimale driftsværdier. Brug af en ikke-afbalanceret skæreanordning, for høj kørehastighed eller manglende vedligeholdelse kan have en markant indflydelse på støj- og vibrationsniveauet. Det er derfor nødvendigt at forebygge mulige skader som følge af høj støj og vibrationer. Vedligehold maskinen, bær høreværn og hold pauser under arbejdet.

2.5 BATTERI/BATTERIOPLADER

VIGTIGT De følgende sikkerhedsforskrifter integrerer sikkerhedskravene i den specifikke instruktionsbog til batteriet og opladeren, der leveres sammen med maskinen.

- Batteriet må kun oplades ved hjælp af batterioplader, som er anbefalet af producenten. En uegnet batterioplader

kan medføre elektriske stød, overophedning og udslip af batterisyre.

- Anvend kun de batterier, der specifikt er beregnet til dit værktøj. Anvendelse af andre batterier kan medføre kvæstelser og brandfare.
- Sørg for, at maskinen er slukket, inden du sætter batteriet i. Indsættelsen af et batteri i en tændt maskine kan forårsage brand.

2.6 MILJØBESKYTTELSE

- Overhold nøje de lokale bestemmelser hvad angår bortskaffelse af emballage, slidte dele og andre komponenter, som kan påvirke miljøet. Disse typer affald må ikke bortskaffes sammen med det almindelige husholdningsaffald, men skal indleveres særskilt til egnede genbrugsstationer, som vil sørge for genanvendelse af materialeme.
- Overhold nøje de lokale bestemmelser vedrørende bortskaffelse af restmaterialet efter brug.
- Efter endt levetid må maskinen ikke efterlades i naturen. Henvend dig til din lokale genbrugsstation for bortskaffelse i henhold til de gældende lokale bestemmelser.



Elektriske apparater må ikke bortskaffes sammen med husholdningsaffald. Ifølge det europæiske direktiv 2012/19/EU om bortskaffelse af elektriske og elektroniske apparater og dets genanvendelse i henhold til de nationale bestemmelser, skal elektriske apparater efter endt levetid indsamles separat med det formål at kunne genanvendes på en miljøforsvarlig måde. Hvis elektriske apparater bortskaffes direkte på losseplads eller i terræn, kan skadelige stoffer sive ned til grundvandet og trænge ind i fødekæden med risiko for menneskers sundhed og velvære. Yderligere oplysninger om bortskaffelse af dette produkt kan fås hos de lokale myndigheder for bortskaffelse af husholdningsaffald eller hos din forhandler.



Når batterierne er udtjente, skal de bortskaffes på en miljøvenlig måde. Batteriet indeholder materiale, som er skadeligt for jer og for miljøet. Det skal fjernes og bortskaffes særskilt på en genbrugsstation, som tager imod litium-ion-batterier.



Affaldssortering af produkter og brugt emballage sikrer, at materialer kan genbruges og genanvendes. Brug af genbrugte materialer hjælper med at forhindre miljøforurening og reducerer efterspørgslen efter råmaterialer.

3. KEND DIN MASKINE

3.1 BESKRIVELSE AF MASKINEN OG DENS TILSIGTEDE ANVENDELSE

Denne maskine er en plæneklipper betjent af gående personer.

Maskinen består hovedsageligt af en motor, som driver en skæreanordning beskyttet af en skærm og et styrehåndtag. Når motoren er tændt, danner den en luftpudding, som holder maskinen oppe for at undgå at skabe gnidninger med jorden. Brugeren kan styre maskinen og anvende hovedbetjeningerne ved hele tiden at opholde sig bag styrehåndtaget og dermed i sikkerhedsafstand fra den roterende skæreanordning. Hvis brugeren går væk fra maskinen, vil motoren og skæreanordningen standse indenfor et par sekunder.

3.1.1 Tilsigtet brug

Denne maskine er designet og fremstillet til græsslåning i haver og plænearealer. Maskinen skal betjenes af en gående person.

3.1.2 Utilsigtet brug

Enhver anden brug end den omtalte er farlig og kan medføre kvæstelser og/eller materielle skader.

Uegnet brug er for eksempel følgende

(men ikke udelukkende):

- Transport på maskinen af andre personer, børn eller dyr, da de risikerer at falde af og pådrage sig alvorlige kvæstelser eller at forhindre sikker kørsel.
- At lade sig transportere af maskinen.
- Anvendelse af maskinen til at trække eller skubbe laster.
- Aktivisering af skæreanordningen på områder uden græs.
- Anvendelse af maskinen til at opsamle blade eller rester.
- Anvendelse af maskinen til at udtynde hække eller til at klippe planter, der ikke er græsagtige.
- Når maskinen anvendes af flere brugere.

VIGTIGT Uegnet brug af maskinen medfører, at garantien bortfalder. Endvidere ophører producentens ansvar, hvilket betyder, at brugeren selv er ansvarlig for eventuelle udgifter som følge af skader eller kvæstelser på sig selv eller andre personer.

3.1.3 Brugere

Denne maskine er tilsigtet almindelige brugere, dvs. ikke professionelle operatører.

Maskinen er beregnet til "hobbybrug".

VIGTIGT Maskinen skal anvendes af en enkelt bruger.

3.2 HOVEDKOMPONENTER (Fig. 1)

- A. Chassis:** er skærmen som omslutter den roterende skæreanordning.
- B. Motor:** leverer bevægelse til skæreanordningen.
- C. Skæreanordning:** er den del som slår græsset.
- D. Styrehåndtag:** brugerens arbejdsposition. Dets længde sikrer, at brugeren under arbejdet altid holder en sikker afstand til den roterende skæreanordning.
- E. Greb for tilstedeværelse af operatør:** er grebet, der muliggør indkobling af skæreanordningen og løftet fra jorden. Motoren standser automatisk, når der gives slip på håndtaget.
- F. Afbryder:** starter/standser motoren og til/frakobler samtidig skæreanordningen.
- G. Adgangslåge til batterirum**
- H. Sikkerhedsnøgle (frakoblingsanordning):** Nøglen aktiverer/deaktiverer maskinens elektriske kredsløb.
- I. Batteri (hvis det ikke følger med maskinen, se kap. 13 "ekstraudstyr"):** leverer strøm til start af motoren; dets egenskaber og brugsanvisninger er beskrevet i en særskilt manual.

- J. **Batterioplader** (hvis det ikke følger med maskinen, se kap. 13 "ekstraudstyr"): enhed som bruges til at oplade batteriet.

3.3 TYPESKILT (Fig. 1)



1. Lydeffektniveau.
 2. Overensstemmelsesmærkning.
 3. Konstruktionsår.
 4. Type af maskine.
 5. Serienummer.
 6. Fabrikantens navn og adresse.
 7. Varenummer.
 8. Motorens maks. driftshastighed.
 9. Vægt i kg.
 10. Forsyningsspænding.
 11. Elektrisk beskyttelsesklasse.
 12. Nominel effekt.
- Skriv maskinens identifikationsoplysninger i felterne på etiketten på indersiden af forsiden.



VIGTIGT Anvend oplysningerne på typeskiltet hver gang der rettes henvendelse til det autoriserede servicecenter.



VIGTIGT Eksemplet på overensstemmelseserklæringen findes på de sidste sider i denne manual.

3.4 SIKKERHEDSMÆRKNING (Fig. 2).

Maskinen er mærket med forskellige symboler. Symbolernes betydning:

  **Advarsel.** Læs anvisningerne, inden maskinen anvendes.

  **Fare! Risiko for udslyngning af genstande.** Hold andre personer væk arbejdsområdet under brug af maskinen.

  **Pas på den meget skarpe skæreanordning.** Sørg for at holde hænder og fødder uden for huset, hvor skæreanordningen er anbragt. Skæreanordningen fortsætter med at dreje rundt, også efter at motoren er slukket. Fjern sikkerhedsnøglen (frakoblingsanordningen) inden vedligeholdelsen.

VIGTIGT Hvis mærkaterne er blevet ødelagt eller er ulæselige, skal de udskiftes. Ret henvendelse til dit autoriserede servicecenter for at få udleveret nye mærkater.

4. MONTERING

 **Sikkerhedsforskrifterne, som skal følges, er beskrevet i kap. 2. Disse forskrifter skal følges nøje for at undgå alvorlige risici eller farer.**

Af hensyn til opbevaring og transport er visse af maskinens komponenter ikke monterede på fabrikken. Disse komponenter skal monteres efter fjernelse af emballagen.

 **Udpakning og færdiggørelse af samlingen skal ske på et plant og solidt underlag, hvor der er tilstrækkelig plads til at flytte maskinen og emballagen, med anvendelse af passende værktøjer. Tag ikke maskinen i brug før instruktionerne i afsnittet "MONTERING" er fuldførte.**

 **Før monteringen udføres skal man kontrollere, at sikkerhedsnøglen ikke sidder i sit sæde.**

4.1 UDPAKNING (Fig.2)

4.2 MONTAGE AF STYREHÅNDTAG (Fig.3)

Saml det øverste styrehåndtag med det nederste (fig.I-II), og monter det så på maskinens hoveddel (fig.III), som vist.

5. BETJENINGSORGANER

5.1 SIKKERHEDSNØGLE (FRAKOBLINGSANORDNING)

Nøglen (Fig.1.H), som sidder inde i batterirummet, aktiverer og inaktiverer maskinens elektriske kredsløb. Ved fjernelse af nøglen frakobles det elektriske kredsløb fuldstændigt for at hindre utilsigtet brug af maskinen.

VIGTIGT Fjern sikkerhedsnøglen hver gang maskinen efterlades ubrugt eller uden opsyn.

5.2 AFBRYDER

Afbryderen (Fig.4) starter/standser motoren og til/frakobler samtidig skæreanordningen. Positionerne angivet svarer til:

 **Start.** Tryk på sikkerhedsknappen (fig. 4.A.1), træk i håndtaget (fig.4.A.) for at starte.

 **Indkobling af skæreanordningen.** Start af motoren medfører samtidig indkobling af skæreanordningen.

 **Standstning.** Motoren standser automatisk, når der gives slip på håndtaget (Fig. .4.A).

BEMÆRK Det er kun muligt at indkoble skæreanordningen ved at trykke på den knap, som sidder i højre side på styrehåndtaget, og bringe håndtaget for bruger til stede mod styrehåndtaget.

6. BRUG AF MASKINEN

 **Sikkerhedsforskrifterne, som skal følges, er beskrevet i kap. 2. Disse forskrifter skal følges nøje for at undgå alvorlige risici eller fare.**

6.1 KLARGØRING

Sørg for at sikkerhedsnøglen ikke er indsat i sit sæde. Stil maskinen i vandret stilling og solidt støttet på jorden.

6.1.1 Kontrol af batteriet

Før maskinen bruges første gang efter købet, skal man oplade batteriet helt i henhold til anvisningerne i batteriets brugervejledning.

Kontrollér batteriets ladetilstand før hver brug i henhold til anvisningerne i batteriets brugsanvisning.

 **Indstil klippehøjden mens skæreanordningen står helt stille.**

6.2 SIKKERHEDSKONTROLLER

 **Udfør altid sikkerhedskontrollerne før maskinen tages i brug.**

6.2.1 Generel sikkerhedskontrol

Emne	Resultat
Håndtag	Rene og tørre.
Styrehåndtag	Korrekt og stramt fastgjort til maskinen.
Skæreanordning	Ren, ikke beskadiget eller slidt, intakt, skarp.
Afbryder	Håndtagets bevægelse skal være fri og uhindret. Når der gives slip på håndtaget, skal det automatisk og hurtigt vende tilbage til neutralposition.
Batteri	Ingen skade på dets kappe, ingen væskeudsvingning.
Skruer/møtrikker på maskinen og skæreanordningen	Korrekt strammede (ikke løsnede). Ikke beskadigede eller slidte.
Gennemstrømning af køleluft	Ikke tilstoppet

Maskine	Ingen tegn på skader eller slid. Ingen usædvanlige vibrationer. Ingen usædvanlige lyde.
---------	---

Handling	Resultat
<ol style="list-style-type: none"> 1. Start maskinen (afsnit 6.3). 2. Giv slip på afbryderen (Fig.4.A.). 	<ol style="list-style-type: none"> 1. Skæreanordningen skal bevæge sig. 2. Sikkerhedshåndtaget skal kunne bevæge sig frit og uhindret, og når der gives slip på håndtaget, skal dette automatisk og hurtigt vende tilbage til neutral position, således at skæreanordningen standser

 **Hvis en af kontrollerne ikke fører til resultatet angivet i tabellerne, må maskinen ikke anvendes! Ret henvendelse til et servicecenter for de relevante kontroller og en eventuel reparation.**

6.3 START

BEMÆRK Start maskinen på et plant underlag uden forhindringer eller højt græs.

1. Åbn adgangslågen til batterirummet (Fig.5.A).
2. Indsæt batterierne korrekt i deres sæde og skub det helt i bund, indtil der høres et "klik", som låser dem på plads og sikrer elektrisk kontakt. (Fig.5.B)
3. Indsæt sikkerhedsnøglen helt i bund (fig 5.C).
4. Luk lågen helt igen.
5. Tilkob skæreanordningen ved først at trykke på sikkerhedsknappen (Fig.4.A.1) og derefter på håndtaget for bruger til stede (Fig.4.A)

 **Start af motoren medfører samtidig indkobling af skæreanordningen.**

6.4 KØRSEL

VIGTIGT Overhold altid sikkerhedsafstanden i forhold til skæreanordningen, som svarer til kørehåndtages længde.

Batterienes autonomi (og dermed det klippede areal inden genoplading er påkrævet) er afhængig af de forskellige beskrevet i (afsn. 7.1.).

VIGTIGT Hvis motoren standser pga. overophedning under arbejdet, er det nødvendigt at vente ca. 5 minutter, inden den kan genstartes.

6.5 STANDSNING

Fremgangsmåde ved standsning af maskinen:

- slip håndtaget for bruger til stede (Fig.4.A).
- vent på at skæreanordningen standser.

⚠ Når maskinen standses, stopper skæreanordningen først efter nogle sekunder.

VIGTIGT Stands altid maskinen.

- Under flytning fra det ene arbejdsområde til det andet.
- Ved kørsel hen over ikke-græsbelædte overflader.
- Hver gang det er nødvendigt at køre hen over en forhindring.

6.6 EFTER BRUG

1. Åbn lågen og tag sikkerhedsnøglen.
2. Fjern batteriet fra dets leje og oplad det (afsn. 7.1.2).
3. Lad motoren køle af, inden maskinen sættes i et hvilket som helst rum.
4. Udfør rengøringen (afsn. 7.2).
5. Kontrollér at der ikke findes komponenter, som er løse eller beskadigede. Om nødvendigt udskiftes beskadigede dele og eventuelle løse skruer og møtrikker strammes eller et autoriseret servicecenter kontaktes.
6. Kontrol af eventuelle skader på maskinen. Kontakt om nødvendigt et autoriseret servicecenter.

VIGTIGT Fjern sikkerhedsnøglen hver gang maskinen efterlades ubrugt eller uden opsyn.

7. VEDLIGEHOLDELSE

⚠ Sikkerhedsforskrifterne, som skal følges, er beskrevet i kap. 2. Disse forskrifter skal følges nøje for at undgå alvorlige risici eller farer.

⚠ Før der udføres nogen form for kontrol, rengøring eller vedligeholdelses-/indstillingsindgreb på maskinen:

- Stands maskinen.
- Tag sikkerhedsnøglen ud (efterlad aldrig nøglen i maskinen eller indenfor børns eller uegnede persons rækkevidde).
- Fjern batteriet.
- Kontrollér, at ingen dele er i bevægelse.
- Lad motoren køle af, inden maskinen sættes i et hvilket som helst rum.
- Anvend passende beklædning og arbejdshandsker i alle de situationer, der indebærer risiko for hænderne.
- Læs den tilhørende vejledning.

VIGTIGT Alle handlinger til vedligeholdelse og regulering, som ikke er beskrevet i denne brugsanvisning, skal udføres af forhandleren eller af et specialiseret servicecenter.

7.1 BATTERI

7.1.1 Batteritid

Batteriets autonomi (og dermed det klippede areal inden genopladning) betinges primært af:

- a. Miljømæssige faktorer, som kræver mere elektrisk energi:
 - Klipping af tæt, højt eller fugtigt græs.
- b. Maskinens skærebredde: større skærebredde er lig større energiforbrug.
- c. Brugersens opførsel, man bør undgå:
 - Hyppig tænding og slukning under arbejdet.

BEMÆRK Under brugen er batteriet beskyttet mod komplet afladning ved hjælp af en beskyttelsesanordning, som slukker maskinen og hindrer dens funktion.

For at optimere batteriets autonomi er det altid en god ide at:

- Klippe græsset, når plænen er tør.
- Klippe græsset hyppigt for at undgå, at det når en for stor højde.

I tilfælde af at man ønsker at anvende maskinen i længere arbejds-sessioner end standardbatteriet er i stand til at understøtte, kan man:

- Købe et sekundært standardbatteri til erstatning for det afladede batteri, således at man kan fortsætte arbejdet.
- Købe et batteri med større autonomi i forhold til standardbatteriet.

7.1.2 Fjernelse og opladning af batteri

1. Åbn adgangslågen til batterirummet og tag sikkerhedsnøglen ud (Fig.6.A)
2. Tryk på knappen på batteriet og tag det ud (Fig.6.B).
3. Indsæt batteriet i dets leje i batteriopladeren (Fig.7).
4. Forbind batteriopladeren til en stikkontakt med en spænding, som svarer til hvad der er angivet på typeskiltet.
5. Sørg altid for en fuldstændig genopladning under overholdelse af forskrifterne i batteriets/batteriopladerens brugsanvisning.

BEMÆRK Batteriet er udstyret med en beskyttelse, som hindrer opladning, såfremt temperaturen er under frysepunktet (0 °C) eller over +45 °C.

BEMÆRK Batteriet kan oplades (også delvist) på et hvilket som helst tidspunkt, uden at dette indebærer risiko for beskadigelse af batteriet.

7.1.3 Genmontering af batteriet på maskinen

Efter opladningen:

1. Fjern batteriet fra dets sæde i batteriladeren.
2. Kobl batteriopladeren fra elnettet.
3. Indsæt batteriet i dets leje i maskinen
4. Luk lågen helt igen.

7.2 RENGØRING

Hver gang maskinen har været brugt, skal den rengøres iht. følgende vejledning.

7.2.1 Rengøring af maskine

- Brug ikke vandstråler, og undgå at gøre motoren og de elektriske dele våde.
- Brug ikke kraftige rengøringsmidler til rengøring af chassiset.
- For at mindske brandfaren skal plæneklipperen - og specielt motoren - holdes fri for græsrester, blade eller overskydende smørefedt.

7.2.2 Rengøring af rotorhuset

VIGTIGT Vend maskinen om på siden og sørg for at den er stabil, før der udføres nogen form for indgreb.

7.2.3 Rensning af luftfilteret (fig.8)

1. træk luftfilteret ud af maskinen;
2. blæs med trykluft;
3. sæt filteret tilbage i dets leje.

7.3 SKÆREANORDNING

En sløv skæreanordning hiver græsset op og medfører at græsplænen bliver gullig.

⚠ Rør ikke ved skæreanordningen, før tændingsnøglen er blevet fjernet og skæreanordningen er standset helt. Vær opmærksom på, at skæreanordningen kan bevæge sig, også selv om nøglen er blevet fjernet.

⚠ Samtlige handlinger, der involverer skæreanordningen (afmontering, slibning, afbalancering, reparation, genmontering og/eller udskiftning), er kritiske og kræver specifik kompetence og anvendelse af specialværktøj. Af sikkerhedshensyn er det derfor nødvendigt, at de altid udføres på et specialiseret servicecenter.

⚠ Få altid udskiftet beskadigede, skæve eller slidte skæreanordninger sammen med deres skruer for at opretholde afbalanceringen.

VIGTIGT Anvend altid originale skæreanordninger med den kode som er anført i tabellen "Tekniske data".

I betragtning af produktets udvikling kan skæreanordningerne anført i tabellen "Tekniske data" med tiden udskiftes med andre typer, som har lignende egenskaber hvad angår ombyttelighed og funktionssikkerhed.

8. OPMAGASINERING

8.1 OPMAGASINERING AF MASKINEN

Når maskinen skal opmagasineres:

1. Lad motoren køle af
2. Fjern sikkerhedsnøglen.
3. Fjern batteriet fra dets leje og oplad det (afsnit 7.1.2).
4. Udfør rengøringen (afsn.7.2).
5. Opmagasiner maskinen (Fig.9):
 - et tørt sted
 - beskyttet mod vind og vejr
 - helst overdækket med et dækket
 - utilgængeligt for børn
 - sørg for at have fjernet nøgler og værktøj anvendt til vedligeholdelse..
 - ophængt på væggen.

8.2 OPMAGASINERING AF BATTERIET

Hvis batteriet ikke oplades i en længevarende periode, skal det altid opbevares i skyggen på et køligt og tørt sted, og i områder uden fugt med en temperatur mellem 0~45°C.

VIGTIGT Ved længere tids opmagasinerings skal batteriet oplades hver anden måned for at forlænge dets levetid.

9. FLYTNING OG TRANSPORT

Hver gang maskinen skal sættes i bevægelse, løftes, transporteres eller skrånstilles, skal man:

- stands maskinen (afsnit 6.5);
- Fjerne sikkerhedsnøglen;
- kontrollere, at ingen dele er i bevægelse;
- Bære kraftige arbejdshandsker;
- Tage fat i maskinen på steder, som garanterer et sikkert greb i forhold til maskinens vægtfordeling;
- Lade dig hjælpe af det antal personer, som er passende i forhold til maskinens vægt og transportmidlets natur eller i forhold til området, hvor maskinen skal placeres eller fjernes fra;
- Kontrollere at flytning af maskinen ikke medfører skader eller kvæstelser.

Når maskinen transporteres i bil eller på anhænger skal man:

1. anvende opkørselsramper med tilstrækkelig resistens, bredde og længde;
2. sænke rotorhuset;
3. anbringe den, så den ikke udgør en risiko for nogen;
4. Fastgøre den omhyggeligt til transportmidlet med reb eller kæder for at undgå at den vælter.

10. SERVICE OG REPARATIONER

Denne brugsanvisning indeholder alle nødvendige anvisninger til brug af maskinen og en korrekt grundlæggende vedligeholdelse, som kan udføres af brugeren selv. Alt justerings- og vedligeholdelsesarbejde, der ikke er beskrevet i denne brugsanvisning, skal udføres hos din forhandler eller et specialiseret servicecenter. Indgreb udført af værksteder, som ikke er godkendte, eller af ukvalificerede personer medfører, at alle fabrikantens garantier og forpligtelser eller ansvar bortfalder.

- Uoriginale reservedele og tilbehør er ikke godkendte. Brug af uoriginale reservedele og tilbehør

- kompromitterer sikkerheden og fritager producenten fra enhver forpligtelse og ethvert ansvar.
- Originale reservedele kan fås hos autoriserede servicecentre og forhandlere.

11. GARANTIDÆKNING

Garantien omfatter udelukkende privatbrugere, dvs. ikke professionelle operatører.

Garantien dækker alle defekter relateret til materialernes kvalitet og fejl i forbindelse med produktionen, der opstår i løbet af garantiperioden af din forhandler eller af et specialiseret kundeservicecenter.

Garantien dækker udelukkende reparation eller udskiftning af den defekte komponent.

Vi anbefaler at få foretaget en årlig kontrol af maskinen på et autoriseret servicecenter til vedligeholdelse, service og kontrol af de monterede sikkerhedsanordninger.

Garantidækningen forudsætter en regelmæssig vedligeholdelse af maskinen.

Garantien dækker ikke skader som følge af:

- Manglende kendskab til den medfølgende dokumentation (instruktionsbøger).
- Anvendelse til professionelle formål.
- Uopmærksomhed, uagtsomhed.

- Eksterne årsager (lynnedslag, stød, tilstedeværelse af fremmedlegemer i maskinen) eller ulykker.
- Utilsligtet eller ukorrekt brug og montage iht. fabrikantens anvisninger.
- Dårlig vedligeholdelse.
- Ændring af maskinen.
- Anvendelse af uoriginale reservedele (tilpassede dele).
- Anvendelse af tilbehør, som ikke er leveret eller godkendt af fabrikanten.

Garantien dækker heller ikke:

- Handlinger til vedligeholdelse (som beskrevet i instruktionsbogen).
- Normal slitage af forbrugsmaterialer, såsom skæreanordninger, lygter, sikkerhedsmøtrikker og ledninger.
- Normal slitage.
- Forværring af maskinens æstetiske udseende som følge af brug.
- Understøttelse til skæreanordninger.
- Eventuelle ekstrækostninger til aktivering af garantien, såsom overflytning til brugeren, transport af maskinen til forhandleren, leje af udstyr til udskiftning eller tilkaldelse af en ekstern virksomhed for alle vedligeholdelsesopgaver.

Brugeren er beskyttet af den nationale lovgivning. Brugers rettigheder i henhold til den nationale lovgivning er ikke på nogen måde begrænset af denne garanti.

12. PROBLEMER OG DERES LØSNING

Såfremt de ovennævnte indgreb ikke løser problemet, bør der rettes henvendelse til forhandleren.		
PROBLEM	MULIG ÅRSAG	AFHJÆLPNING
1. Kontakten tændes, men motoren starter ikke	Sikkerhedsnøglen mangler eller er ikke isat korrekt.	Indsæt nøglen (Fig. 5.C).
	Batteriet mangler eller er ikke sat korrekt i.	Åbn lågen og sørg for, at batteriet sidder korrekt i batterirummet (Fig.5.B.)
	Batteriet er afladet.	Kontrollér opladningen, og oplad batteriet (afsnit 7.1.2).
	Motoren starter ikke med det samme.	Hold afbryderen indtrykket i 2-3 sekunder (afsnit 5.2).
	Varmesikringen har grebet ind pga. overophedning af motoren.	Vent mindst 5 minutter og start derefter maskinen igen.
2. Motoren kører men skæreanordningen roterer ikke	Fastgørelsen af skæreanordningen har løsnet sig.	Stands omgående motoren og tag sikkerhedsnøglen ud. Kontakt et autoriseret servicecenter for at få udført kontroller, udskiftninger eller reparationer (afsnit 7.3).

3. Motoren standser under arbejdet.	Batteriet er ikke sat korrekt i.	Åbn lågen og sørg for, at batteriet sidder korrekt i batterirummet (afsnit 7.1).
	Batteriet er afladet.	Kontrollér opladningen, og oplad batteriet (afsnit 7.1.2).
	Forhindringer, som hæmmer rotationen af skæreanordningen.	Fjern sikkerhedsnøglen, ifør dig arbejdshandsker og fjern græs og andre rester fra maskinens underside og/eller i udkasteråbningen.
	Varmesikringen har grebet ind pga. overophedning af motoren.	Rengør køleluftens indsugningsgitter (afsn. 7.2.3). Vent mindst 5 minutter og start derefter maskinen igen.
3. Motoren standser under arbejdet.	Varmesikringen har grebet ind pga. et for stort strømforbrug, som skyldes: <ul style="list-style-type: none"> • Klipning af for højt græs • Forhindringer, som hæmmer rotationen af skæreanordningen. • For mange græsrester akkumuleret inden i chassiset og i udkasteråbningen. 	<ul style="list-style-type: none"> • Indstille en højere klippehøjde, når græsset er meget højt, og derefter klippe det igen ved en lavere højde • Fjern forhindringerne (afsnit 7.2.2). • Rengør maskinen (afsnit 7.2.1, 7.2.2, 7.2.3) <p>Vent mindst 5 minutter og start derefter maskinen igen.</p>
4. Græsset er vanskeligt at afklippe.	Skæreanordningen er i dårlig stand.	Kontakt et autoriseret servicecenter for at gå skæreanordningen slebet eller udskiftet.
5. Der høres støj og/eller overdrevne vibrationer under arbejdet.	Fastgørelsen af skæreanordningen har løsnet sig, eller skæreanordningen er blevet beskadiget.	<p>Stands omgående motoren og tag sikkerhedsnøglen ud.</p> <p>Kontakt et autoriseret servicecenter for at få udført kontroller, udskiftninger eller reparationer (afsnit 7.3).</p>
6. Batteriets autonomi er dårlig.	Brugsforholdene er krævende og strømforbruget er stort.	Optimér brugen (afsnit 7.1.1).
	Batteriet er utilstrækkeligt til arbejdsforholdene.	Anvend et sekundært batteri eller et større batteri (afsnit 13.1).
7. Opladeren lader ikke batteriet.	Batteriet er ikke sat korrekt i batteriopladeren.	Kontroller, at batteriet er sat korrekt i (afsn. 7.1.2)
	Omgivelserne er ikke passende.	Oplad batteriet i omgivelser med en passende temperatur (se batteriets/ batteriopladerens brugsanvisning).
	Kontakterne er snavsede.	Rengør kontakterne.
	Der mangler spænding til opladeren.	Kontroller at stikket er sat i stikkontakten, og at der er spænding på kontakten.
	Batteriopladeren er defekt.	Udskift den med en original reservedel.

13. TILBEHØREFTER ANMODNING

13.1 BATTERIER

Batterier med forskellig kapacitet, for at imødekomme de forskellige driftskrav, er tilgængelige (Fig.10).

Listen over batterierne der er kompatible med denne maskine er anført i tabellen "Tekniske data".

13.2 BATTERIOPLADER

Enhed som bruges til at oplade batteriet (Fig.11).

**INHALT**

1. ALLGEMEINES.....	1
1.1 Wie ist das Handbuch zu lesen.....	1
1.2 Referenzen.....	1
2. SICHERHEITSVORSCHRIFTEN.....	1
2.1 Schulung.....	1
2.2 Vorbereitende Arbeitsschritte.....	2
2.3 Während der Verwendung.....	2
2.4 Wartung, Aufbewahrung.....	2
2.5 Batterie / Batterieladegerät.....	2
2.6 Umweltschutz.....	3
3. DIE MASCHINE KENNENLERNEN.....	3
3.1 Maschinenbeschreibung und Verwendungszweck.....	3
3.2 Hauptkomponenten (Abb. 1).....	3
3.3 Kennzeichnungsschild (Abb. 1).....	4
3.4 Sicherheitskennzeichnung (Abb. 2).....	4
4. ZUSAMMENBAU.....	4
4.1 Entpackung (Abb.3).....	4
4.2 Montage des Griffs (Abb.4).....	4
5. STEUERBEFEHLE.....	4
5.1 Sicherheitsschlüssel (Abschaltvorrichtung).....	4
6. GEBRAUCH DER MASCHINE.....	5
6.1 Vorbereitende Arbeitsschritte.....	5
6.2 Sicherheitskontrollen.....	5
6.3 Starten (Abb.22÷25).....	5
6.4 Arbeit.....	5
6.5 Stopp.....	5
6.6 Nach der Verwendung.....	6
7. WARTUNG.....	6
7.1 Batterie.....	6
7.2 Reinigung.....	6
7.3 Schneidwerkzeug.....	7
8. UNTERSTELLUNG.....	7
8.1 Unterstellung der Maschine.....	7
8.2 Unterstellung der Batterie.....	7
10. SERVICE UND REPARATUREN.....	7
11. DECKUNG DER GARANTIE.....	8
12. STÖRUNGSSUCHE.....	8
13. ACZUBEHÖR AUF ANFRAGE.....	9
13.1 Batterie.....	9
13.2 Batterieladegerät.....	9

1. ALLGEMEINES**1.1 WIE IST DAS HANDBUCH ZU LESEN**

HINWEIS oder **WICHTIG** liefert erläuternde Hinweise oder andere Angaben zu bereits an früherer Stelle gemachte Aussagen, in der Absicht, die Maschine nicht zu beschädigen oder Schäden zu vermeiden.

Das Symbol  hebt eine Gefahr hervor. Die Nichtberücksichtigung der Warnung kann zu persönlichen Verletzungen und Verletzungen an Dritten und/oder Schäden führen.

- Die Abschnitte, die mit einem Rahmen aus grauen Punkten gekennzeichnet sind, enthalten optionale Eigenschaften, die nicht bei allen Modellen in diesem Handbuch vorhanden sind. Prüfen, ob die Eigenschaft beim eigenen Modell vorhanden ist.

Alle Angaben "vorne", "hinten", "rechts" und "links" beziehen sich auf die Position der die Arbeit tätigen Person.

1.2 REFERENZEN**1.2.1 Abbildungen**

Die Abbildungen in dieser Betriebsanleitung sind mit 1, 2, 3, usw. nummeriert.

Die in den Abbildungen angegebenen Komponenten sind mit den Buchstaben A, B, C, usw. gekennzeichnet.

Ein Bezug auf die Komponente C in der Abbildung 2 wird mit folgender Beschriftung angegeben: "Siehe Abb. 2.C" oder einfach "(Abb. 2.C)".

Die Abbildungen haben Hinweischarakter. Die tatsächlichen Teile können sich von den dargestellten unterscheiden.

1.2.2 Titel

Das Handbuch ist in Kapitel und Absätze unterteilt. Der Titel des Absatzes "2.1 Schulung" ist ein Untertitel von "2. Sicherheitsnormen".

Die Referenzen von Titeln und Absätzen sind mit der Abkürzung Kap. oder Abs. und der entsprechenden Nummer gekennzeichnet. Beispiel: "Kap. 2" oder "Abs. 2.1"

2. SICHERHEITSVORSCHRIFTEN**2.1 SCHULUNG**

 Bitte lesen Sie vor der Inbetriebnahme diese Gebrauchsanweisungen aufmerksam durch. Machen Sie sich mit den Bedienungsteilen und dem richtigen Gebrauch der Maschine vertraut. Lernen Sie, den Motor schnell abzustellen. Die Nichtbeachtung der Sicherheitshinweise und der Anweisungen kann zu elektrischen Schlägen, Feuer bzw. schweren Verletzungen führen. Bewahren Sie alle Hinweise und Anleitungen auf, um diese in Zukunft nachschlagen zu können.

- Erlauben Sie niemals Kindern oder Personen, die nicht über die erforderlichen Kenntnisse dieser Gebrauchsanweisung verfügen, die Maschine zu benutzen. Örtliche Bestimmungen können das Mindestalter des Benutzers festlegen.
- Dieses Gerät kann von Kindern ab 8 Jahren und von Personen mit eingeschränkten physischen, sensorischen oder geistigen

Fähigkeiten bzw. ohne Erfahrungen und Kenntnisse benutzt werden, wenn diese beaufsichtigt oder zur sicheren Verwendung des Geräts angeleitet werden und die damit verbundenen Gefahren verstehen. Kinder dürfen nicht mit dem Gerät spielen. Die Reinigung und ordentliche Wartung darf nicht von Kindern ohne Überwachung ausgeführt werden.

- Benutzen Sie den Rasenmäher nie, wenn sich Personen, besonders Kinder, oder Tiere in der Nähe aufhalten. Kinder müssen von einem Erwachsenen beaufsichtigt werden.
- Das Gerät niemals verwenden, wenn der Benutzer müde ist oder sich nicht wohl fühlt, oder wenn er Arzneimittel oder Drogen, Alkohol oder andere Stoffe zu sich genommen hat, die seine Konzentrations- und Reaktionsfähigkeit beeinträchtigen.
- Beachten Sie, dass der Benutzer für Unfälle und Schäden verantwortlich ist, die anderen Personen oder deren Eigentum widerfahren können. Es gehört zum Verantwortungsbereich des Benutzers, potenzielle Risiken des Geländes, auf dem gearbeitet wird, einzuschätzen. Außerdem muss er alle erforderlichen Vorsichtsmaßnahmen für seine eigene Sicherheit und die der anderen ergreifen, insbesondere an Hängen, auf unebenem, rutschigem oder nicht festem Gelände.
- Falls die Maschine an andere übergeben oder überlassen wird, muss sichergestellt werden, dass der Benutzer die Gebrauchsanweisungen in diesem Handbuch

2.2 VORBEREITENDE ARBEITSSCHRITTE

- Angemessene Kleidung tragen: Robuste Arbeitsschuhe mit rutschfester Sohle und lange Hosen. Mähen Sie nicht barfußig oder mit leichten Sandalen bekleidet. Gehörschutz tragen.
- Keine Schals, Hemden, Halsketten, Armbänder, Kleidungsstücke mit fliegenden Teilen oder mit Bändern oder Krawatten und andere lose hängende Accessoires tragen, die sich in der Maschine oder in eventuell auf dem Arbeitsplatz befindlichen Gegenständen verfangen könnten.
- Langes Haar zusammenbinden.
- In allen Situationen, die Gefahren für die Hände mit sich bringen, Arbeitshandschuhe tragen.
- Den gesamten Arbeitsbereich sorgfältig prüfen und alles entfernen, was von der Maschine ausgestoßen werden könnte oder das Schneidwerkzeug/Drehorgane beschädigen könnte (Steine, Äste, Eisendrähte, Knochen, usw.).

2.3 WÄHREND DER VERWENDUNG

- Die Maschine darf nicht in explosionsgefährdeten Bereichen, wo brennbare Flüssigkeiten, Gas oder Staub vorhanden sind, verwendet werden. Elektrowerkzeuge erzeugen Funken, die den Staub oder die Dämpfe entzünden können.
- Die Maschine nicht Regen oder feuchten Umfeldern aussetzen. Wasser, das in ein Werkzeug eindringt, erhöht das Risiko von Stromschlägen.
- Nur bei Tageslicht oder bei guter künstlicher Beleuchtung und mit guten Sichtverhältnissen arbeiten.
- Vermeiden, im feuchten Gras, bei Regen und Gewittergefahr, insbesondere wenn die Möglichkeit von Blitzen besteht, zu arbeiten.
- Besonders auf die Unebenheiten des Bodens (Erhebungen, Gräben), auf Hänge und versteckte Gefahren und das Vorhandensein eventueller Hindernisse achten, die die Sicht einschränken könnten.
- In der Nähe von abschüssigen Stellen, Gräben oder Dämmen besonders vorsichtig sein. Die Maschine kann umstürzen, wenn ein Rad über einen Rand hinaus geht oder wenn der Rand abrutscht.
- Quer zum Hang und nie in Richtung des Gefälles aufwärts/abwärts arbeiten. Bei Richtungswechsel ist sehr auf den eigenen Abstützpunkt zu achten. Gleichzeitig muss man sicherstellen, dass die Räder nicht auf Hindernisse stoßen (Steine, Zweige,

Wurzeln, usw.), die ein seitliches Abrutschen oder den Verlust der Kontrolle über die Maschine verursachen könnten.

- Die Maschine darf nicht an Steigungen von mehr als 20° verwendet werden, unabhängig von der
- Den Rasenmäher zum Anlassen des Motors nicht kippen. Starten Sie den Motor auf einer ebenen Fläche ohne Hindernisse oder hohes Gras.
- Seien Sie besonders vorsichtig, wenn Sie den Rasenmäher zu sich heranziehen. Schauen Sie hinter sich, bevor Sie in den Rückwärtsgang schalten und während Sie zurücksetzen, um sicherzustellen, dass keine Hindernisse vorhanden sind.
- Führen Sie die Maschine nur im Schrittempo.
- Lassen Sie sich nicht vom Rasenmäher ziehen.
- Halten Sie Hände und Füße immer von den Schneidwerkzeugen fern, sowohl beim Anlassen des Motors als auch während des Gebrauchs der Maschine.
- Halten Sie sich immer entfernt von der Auswurföffnung.
- Die Maschine nie mit beschädigten, fehlenden oder nicht korrekt angebrachten Schutzvorrichtungen verwenden (Grasfangeinrichtung, seitlicher oder hinterer Auslasschutz).
- Die vorhandenen Sicherheitssysteme/Mikroschalter dürfen nicht abgeschaltet, deaktiviert, entfernt oder verändert werden.



Im Fall von Brüchen oder Unfällen während der Arbeit, sofort den Motor abstellen und die Maschine entfernen, damit sie keine weiteren Schäden anrichtet. Wenn bei einem Unfall man selbst oder Dritte verletzt werden, unverzüglich die der Situation angemessene erste Hilfe leisten und zur notwendigen Behandlung ein Krankenhaus aufsuchen. Entfernen Sie sorgfältig alle eventuellen Rückstände, die – falls sie unbeaufsichtigt bleiben – Schäden oder Verletzungen an Personen oder Tieren verursachen könnten.

2.4 WARTUNG, AUFBEWAHRUNG

Durch regelmäßige Wartung und ordnungsgemäßen Unterstand wird die Sicherheit und Leistung der Maschine gewahrt.

- Die Maschine nie verwenden, wenn Teile abgenutzt oder beschädigt sind. Schadhafte oder abgenutzte Teile sind zu ersetzen und dürfen nicht repariert werden. Nur Original-Ersatzteile verwenden.
- Während der Arbeiten zur Einstellung der Maschine darauf achten, dass die Finger nicht zwischen dem sich drehenden Schneidwerkzeug und den festen Teilen der Maschine eingeklemmt werden.
- Um die Brandgefahr zu vermindern, keine Behälter mit Schnittpfählen innerhalb eines Raumes lassen.
- Sicherstellen, dass die Bewegung der Maschine keine Schäden oder Verletzungen verursacht.



Die in dieser Anleitung angegebenen Geräusch- und Vibrationspegel sind Höchstwerte beim Betrieb der Maschine. Der Einsatz eines nicht ausgewuchteten Schneidelements, die zu hohe Fahrgeschwindigkeit und die fehlende Wartung wirken signifikant auf die Geräuschemissionen und die Vibrationen aus. Demzufolge müssen vorbeugende Maßnahmen getroffen werden, um mögliche Schäden durch zu hohen Lärm und Belastungen durch Vibrationen zu vermeiden; die Maschine warten, Gehörschutz tragen, während der Arbeit Pausen einlegen.

2.5 BATTERIE / BATTERIELADEGERÄT

Die folgenden Sicherheitshinweise vervollständigen die Sicherheitsvorschriften im spezifischen Handbuch der Batterie und des Batterieladegeräts, die der Maschine beiliegen.

- Um die Batterie aufzuladen, nur vom Hersteller empfohlene Batterieladegeräte verwenden. Ein ungeeignetes Batterieladegerät

kann einen Stromschlag, eine Überhitzung oder den Austritt von ätzender Flüssigkeit aus der Batterie verursachen.

- Verwenden Sie ausschließlich die für Ihr Werkzeug vorgesehene Batterie. Die Verwendung anderer Batterien kann zu Verletzungen und Brandgefahr führen.
- Sicherstellen, dass die Maschine ausgeschaltet ist, bevor man die Batterie einlegt. Das Einlegen einer Batterie in eine eingeschaltete Maschine kann einen Brand verursachen.

2.6 UMWELTSCHUTZ

- Halten Sie sich strikt an die örtlichen Vorschriften für die Entsorgung von Verpackungen, beschädigten Teilen bzw. allen weiteren umweltschädlichen Stoffen. Diese Abfälle dürfen nicht zusammen mit dem Hausmüll entsorgt werden, sondern müssen getrennt gesammelt und zu einem Wertstoffhof bzw. zu speziellen Sammelstellen gebracht werden, die für die Wiederverwendung der Stoffe sorgen.
- Halten Sie sich strikt an die örtlichen Vorschriften für die Entsorgung der Abfallmaterialien.
- Bei der Außerbetriebnahme darf die Maschine nicht einfach in der Umwelt abgestellt werden, sondern muss gemäß der örtlichen Vorschriften an einen Wertstoffhof übergeben werden.



Elektrische Geräte dürfen nicht in den Hausmüll entsorgt werden. Gemäß der EU-Richtlinie 2012/19/EG über elektrische und elektronische Altgeräte und ihrer Umsetzung in nationales Recht müssen Elektroaltgeräte getrennt gesammelt und einer umweltgerechten Wiederverwertung zugeführt werden. Werden die Geräte in einer Mülldeponie oder im Boden entsorgt, können die Schadstoffe das Grundwasser erreichen, in die Lebensmittelkette gelangen und so unserer Gesundheit und unserem Wohlbefinden schaden. Wenden Sie sich für weitergehende Informationen zur Entsorgung dieses Produkts an die verantwortliche Stelle für die Entsorgung von Hausmüll oder an Ihren Händler.



Am Ende ihrer Nutzdauer müssen Batterien mit der notwendigen Aufmerksamkeit für unsere Umwelt entsorgt werden. Die Batterie enthält Material, das für Sie und die Umwelt gefährlich ist. Sie muss getrennt entfernt und in einer Struktur entsorgt werden, die Lithium-Ionen-Batterien akzeptiert.



Die getrennte Sammlung von gebrauchten Produkten und Verpackungen erlaubt das Recycling der Materialien und deren Wiederverwendung. Die erneute Verwendung der recycelten Materialien hilft der Umweltverschmutzung vorzubeugen und vermindert die Nachfrage nach Rohstoffen.

3. DIE MASCHINE KENNENLERNEN

3.1 MASCHINENBESCHREIBUNG UND VERWENDUNGSZWECK

Diese Maschine ist ein handgeführter Rasenmäher.

Die Maschine besteht im Wesentlichen aus einem Motor, der ein in einem Gehäuse eingeschlossenes Schneidwerkzeug antreibt, und einem Griff. Wenn der Motor aktiviert ist, erzeugt er ein Luftkissen, das die Maschine in der Schwebe hält, so dass es zu keiner Reibung mit dem Boden kommt.

Der Bediener kann die Maschine führen und die Hauptsteuerungen betätigen, wobei er immer hinter dem Griff steht, also in Sicherheitsabstand zum rotierenden Schneidwerkzeug.

Wenn der Bediener sich von der Maschine entfernt, werden der Motor und das rotierende Schneidwerkzeug innerhalb weniger Sekunden angehalten.

3.1.1 Bestimmungsgemäße Verwendung

Diese Maschine ist für das Mähen von Gras in Gärten und auf Rasenflächen konzipiert und gebaut und wird von einem Bediener zu Fuß geführt.

3.1.2 Unsachgemäße Verwendung

Jede andere als die genannte Verwendung kann gefährlich sein und Personen- und/oder Sachschäden verursachen. Als nicht bestimmungsgemäße Verwendung gilt (beispielsweise, aber nicht nur):

- Der Transport von anderen Personen, Kindern oder Tieren auf der Maschine, weil sie fallen und sich schwere Verletzungen zuziehen oder ein sicheres Lenken negativ beeinträchtigen könnten.
- Sich von der Maschine transportieren zu lassen.
- Verwendung der Maschine zum Ziehen oder Schieben von Lasten.
- Betätigen des Schneidwerkzeugs in graslosen Bereichen.
- Verwendung der Maschine für das Sammeln von Blättern oder Geröll.
- Verwendung der Maschine zum Schneiden von Hecken oder anderen Pflanzen außer Rasen.
- Verwendung der Maschine durch mehr als eine Person.

WICHTIG Die nicht bestimmungsgemäße Verwendung der Maschine hat den Verfall der Garantie und die Ablehnung jeder Haftung seitens des Herstellers zur Folge. Dem Benutzer selbst dadurch entstandene oder Dritten zugefügte Schäden oder Verletzungen gehen zu Lasten des Benutzers.

3.1.3 Benutzer

Diese Maschine ist für die Benutzung durch Verbraucher, d. h. nicht-professionelle Anwender, bestimmt. Sie ist für den „Hobbygebrauch“ bestimmt.

WICHTIG Die Maschine darf nur von einem einzigen Bediener verwendet werden.

3.2 HAUPTKOMPONENTEN (Abb. 1)

- A. Chassis:** Ist das Gehäuse, das das rotierende Schneidwerkzeug umschließt.
- B. Motor:** Treibt das Schneidwerkzeug an.
- C. Schneidwerkzeug:** Ist das Element, das das Gras mäht.
- D. Griff:** Ist die Arbeitsposition des Maschinenbedieners. Seine Länge sorgt dafür, dass der Maschinenbediener während der Arbeit immer einen Sicherheitsabstand zum drehenden Schneidwerkzeug beibehält.
- E. Bedieneranwesenheitshebel:** Ist der Hebel zur Aktivierung des Schneidwerkzeugs sowie des Antriebs. Beim Loslassen des Hebels bleibt der Motor automatisch stehen.
- F. Bedienungsschalter:** startet/stoppt den Motor und aktiviert/deaktiviert gleichzeitig das Schneidwerkzeug.
- G. Klappe zum Batteriefach**
- H. Sicherheitsschlüssel (Abschaltvorrichtung):** Der Schlüssel aktiviert/deaktiviert den elektrischen Stromkreis der Maschine.
- I. Batterie (falls nicht mit der Maschine geliefert, siehe Kap. 13 „Zubehör auf Anfrage“):** liefert Energie zum Starten des Motors; ihre Eigenschaften und Gebrauchsregeln sind in einem spezifischen Handbuch beschrieben.

- J. **Batterieladegerät** (falls nicht mit der Maschine geliefert, siehe Kap. 13 „Zubehör auf Anfrage“):
Gerät zum Aufladen der Batterie.

3.3 KENNZEICHNUNGSSCHILD (Abb. 1)

1. Schalleleistungspegel.
2. Konformitätszeichen.
3. Herstellungsjahr.
4. Maschinentyp.
5. Seriennummer.
6. Name und Anschrift des Herstellers.
7. Artikelnummer.
8. Max. Betriebsgeschwindigkeit des Motors.
9. Gewicht in kg.
10. Versorgungsspannung.
11. Elektrische Schutzart.
12. Nennleistung.

Die Daten zur Identifizierung der Maschine in die entsprechenden Räume auf der Etikette schreiben, die auf der Rückseite des Deckblatts wiedergegeben ist.

WICHTIG Die auf dem Schild wiedergegebenen Daten zur Identifizierung des Produkts immer dann verwenden, wenn man die autorisierte Werkstatt kontaktiert.

WICHTIG Das Beispiel der Konformitätserklärung finden Sie auf den letzten Seiten des Handbuchs.

3.4 SICHERHEITSKENNZEICHNUNG (Abb. 2).

Auf der Maschine erscheinen verschiedene Symbole. Bedeutung der Symbole:



Achtung. Vor dem Gebrauch der Maschine die Gebrauchsanweisungen lesen.



Gefahr! Gefahr des Herausschleuderns von Gegenständen. Halten Sie Personen während der Benutzung aus dem Arbeitsbereich fern.



Auf das scharfe Schneidwerkzeug achten. Nicht Hände oder Füße in den Sitz des Schneidwerkzeugs einführen. Das Schneidwerkzeug dreht sich auch nach Ausschalten des Motors weiter. Den Sicherheitsschlüssel (Abschaltvorrichtung) vor der Wartung herausnehmen.

WICHTIG Beschädigte oder unleserlich gewordene Etiketten müssen ausgetauscht werden. Die neuen Etiketten beim eigenen autorisierten Kundendienstzentrum anfordern.

4. ZUSAMMENBAU

! Die zu befolgenden Sicherheitsnormen werden in Kap. 2 beschrieben. Diese Hinweise sehr genau berücksichtigen, um keine schweren Risiken oder Gefahren einzugehen.

Aus Gründen der Lagerung und des Transports werden einige Bauteile der Maschine nicht in der Fabrik eingebaut, sondern müssen nach Entfernung der Verpackung nach den folgenden Anweisungen montiert werden.



Das Auspacken und die Montage müssen auf einer ebenen und stabilen Oberfläche erfolgen. Es muss genügend Platz zur Bewegung der Maschine und der Verpackung sowie das geeignete Werkzeug zur Verfügung stehen. Die Maschine nicht verwenden, bevor die Anweisungen des Abschnitts "MONTAGE" ausgeführt wurden.



Vor der Montage überprüfen, dass der Sicherheitsschlüssel nicht in seinem Sitz untergebracht ist.

4.1 ENTPACKUNG (Abb.2)

4.2 MONTAGE DES GRIFFS (Abb.3)

Den oberen Griff mit dem unteren Griff (Abb. I-II) zusammenbauen und dann wie abgebildet am Maschinenkörper (Abb. III) montieren.

5. STEUERBEFEHLE

5.1 SICHERHEITSSCHLÜSSEL (ABSCHALTVORRICHTUNG)

Der Schlüssel (Abb. 1.H), der sich im Inneren des Batteriefachs befindet, aktiviert und deaktiviert den Stromkreislauf der Maschine. Wenn man den Schlüssel abzieht, wird der Stromkreis völlig deaktiviert, um einen unkontrollierten Gebrauch der Maschine zu verhindern.

WICHTIG Den Sicherheitsschlüssel immer entfernen, wenn die Maschine nicht verwendet wird oder unbeaufsichtigt bleibt.

5.2 BEDIENUNGSSCHALTER

Der Bedienungsschalter (Abb. 4) startet/stopt den Motor und aktiviert/deaktiviert gleichzeitig das Schneidwerkzeug. Die angezeigten Positionen entsprechen:



Inbetriebnahme. Zum Starten, die Taste (Abb. 4.A.1) drücken und den Hebel (Abb. 4.A) ziehen.



Aktivierung des Schneidwerkzeugs. Beim Starten des Motors wird gleichzeitig das Schneidwerkzeug eingeschaltet.



Stopp. Beim Loslassen des Hebels bleibt der Motor automatisch stehen (Abb. 4.A).

HINWEIS Die Aktivierung des Schneidwerkzeugs ist nur möglich, wenn die Taste rechts vom Griff gedrückt wird und der Bedieneranwesenheitshebel zum Griff gebracht wird.

6. GEBRAUCH DER MASCHINE



Die zu befolgenden Sicherheitsnormen werden in Kap. 2 beschrieben. Diese Hinweise sehr genau berücksichtigen, um keine schweren Risiken oder Gefahren einzugehen.

6.1 VORBEREITENDE ARBEITSSCHRITTE

Sicherstellen, dass der Sicherheitsschlüssel nicht in seinem Sitz untergebracht ist. Die Maschine in Horizontalposition bringen und gut auf dem Boden abstützen.

6.1.1 Batteriekontrolle

Vor der ersten Verwendung der Maschine nach dem Kauf die Batterie vollständig aufladen. Hierzu die Hinweise befolgen, die im Batterie-Handbuch enthalten sind.

Vor jeder Verwendung den Ladezustand der Batterie überprüfen. Hierzu den Hinweisen folgen, die im Handbuch der Batterie enthalten sind..

 **Den Arbeitsschritt bei stillstehender Schneidvorrichtung ausführen.**

6.2 SICHERHEITSKONTROLLEN

 **Immer die Sicherheitskontrollen vor der Verwendung ausführen.**

6.2.1 Allgemeine Sicherheitskontrolle

Gegenstand	Ergebnis
Griffe	Sauber, trocken.
Griff	Direkt und fest an der Maschine befestigt.
Schneidwerkzeug	Sauber, nicht beschädigt oder verschlissen, unbeschädigt, gut geschärft.
Bedienungsschalter	Der Hebel muss sich leicht bewegen lassen, darf nicht klemmen und muss wenn losgelassen automatisch und schnell wieder seine Ausgangsposition einnehmen.
Batterie	Kein Schaden an der Hülle, kein Flüssigkeitsverlust.
Schrauben/Muttern auf der Maschine und auf dem Schneidwerkzeug	Gut befestigt (nicht gelockert). Nicht beschädigt oder verschlissen.
Durchlauf von Kühlluft	Nicht verstopft
Maschine	Kein Zeichen von Beschädigung oder Verschleiß. Keine anormale Vibration. Kein anormales Geräusch.

Tätigkeit	Ergebnis

1. Die Maschine starten (Abs. 6.3.).	1. Das Schneidwerkzeug muss sich bewegen.
2. Den Bedienungsschalter loslassen (Abb. 4.A.).	2. Der Sicherheitshebel muss sich frei und ohne Kraftaufwand bewegen lassen. Wenn er losgelassen wird, muss er automatisch und schnell in die Neutralstellung zurückkehren und das Anhalten der Schneidvorrichtung bewirken.

 **Wenn irgendeines der Ergebnisse von den Angaben der folgenden Tabellen abweicht, die Maschine nicht verwenden! Sich bei einem Kundendienstzentrum für die erforderlichen Kontrollen und die Reparatur wenden.**

6.3 STARTEN

HINWEISE Die Maschine auf einer ebenen Fläche, ohne Hindernisse oder hohes Gras starten.

1. Die Zugangsklappe zum Batteriefach öffnen (Abb. 5.A).
2. Die Batterien richtig in ihren Sitz einsetzen (Abb. 5.B) und tief eindrücken, bis der „Klick“ hörbar ist, der sie in ihrer Position sichert und den elektrischen Kontakt sicherstellt.
3. Den Sicherheitsschlüssel ganz einführen (Abb.5.C).
4. Die Klappe wieder fest schließen.
5. Das Schneidwerkzeug einschalten, indem Sie zuerst den Sicherheitsknopf (Abb. 4.A.1) und dann den Bedieneranwesenheitshebel (Abb.4.A.) drücken

 **Beim Starten des Motors wird gleichzeitig das Schneidwerkzeug eingeschaltet.**

6.4 ARBEIT

WICHTIG Während der Arbeit immer den Sicherheitsabstand vom Schneidwerkzeug einhalten. Dieser Abstand entspricht der Länge des Griffs.

Die Autonomie der Batterien (und damit die Rasenfläche, die vor dem Aufladen bearbeitet werden kann) ist von verschiedenen Faktoren abhängig. Beschrieben sind diese in (Abs. 7.1).

WICHTIG Falls der Motor wegen Überhitzung während des Betriebs anhält, muss man ca. 5 Minuten warten, bevor man ihn wieder starten kann.

6.5 STOPP

Zum Anhalten der Maschine:

- Bedieneranwesenheitshebel loslassen (Abb. 4.A).
- Auf den Stillstand des Schneidwerkzeugs warten.

 **Nach dem Anhalten der Maschine dauert es einige Sekunden, bevor die Schneidvorrichtung stillsteht.**

WICHTIG Die Maschine immer anhalten.

- Während des Wechsels der Arbeitsbereiche.

- Zum Überqueren von graslosen Flächen.
- Jedes Mal, wenn ein Hindernis überwunden werden soll.

6.6 NACH DER VERWENDUNG

1. Die Klappe öffnen und den Sicherheitsschlüssel abziehen.
2. Die Batterie aus ihrem Sitz entfernen und sie wieder aufladen (Abs. 7.1.2).
3. Lassen Sie den Motor abkühlen, bevor Sie die Maschine in einem Raum abstellen.
4. Die Reinigung durchführen (Abs. 7.2).
5. Die Maschine auf lose oder beschädigte Bauteile prüfen. Wenn notwendig, die beschädigten Bauteile austauschen und eventuell gelockerte Schrauben und Bolzen festziehen oder das autorisierte Kundendienstzentrum kontaktieren.
6. Kontrolle von eventuellen Schäden an der Maschine. Wenn notwendig, das autorisierte Kundendienstzentrum kontaktieren.

WICHTIG Den Sicherheitsschlüssel immer entfernen, wenn die Maschine nicht verwendet wird oder unbeaufsichtigt bleibt.

7. WARTUNG



Die zu befolgenden Sicherheitsnormen werden in Kap. 2 beschrieben. Diese Hinweise sehr genau berücksichtigen, um keine schweren Risiken oder Gefahren einzugehen.



Vor der Ausführung jeglicher Kontrolle, Reinigung oder jedes Wartungs-/Regulierungseingriffes auf der Maschine:

- Die Maschine anhalten.
- Den Sicherheitsschlüssel abziehen. (Lassen Sie den Schlüssel nie eingesteckt oder in Reichweite von Kindern oder nicht befähigten Personen).
- Die Batterie entfernen.
- Sicherstellen, dass alle beweglichen Teile vollständig stillstehen.
- Lassen Sie den Motor abkühlen, bevor Sie die Maschine in einem Raum abstellen.
- In allen Situationen, die Gefahren für die Hände mit sich bringen, geeignete Kleidung und Arbeitshandschuhe tragen.
- Die entsprechenden Anweisungen lesen.

WICHTIG Alle nicht in diesem Handbuch beschriebenen Wartungs- und Einstellungsarbeitsschritte müssen von Ihrem Händler oder von einem Fachzentrum ausgeführt werden.

7.1 BATTERIE

7.1.1 Batteriedauer

Die Batteriedauer (und die zu bearbeitende Rasenfläche, bevor man erneut aufladen muss) wird vor allem beeinflusst durch:

- a. Umweltfaktoren, die einen höheren Energiebedarf zur Folge haben:
 - Schnitt von dichtem, hohem, feuchtem Gras.
- b. Schnittumfang der Maschine; je größer der Umfang, desto größer ist der Energiebedarf.
- c. Verhaltensweisen des Bedieners, der vermeiden sollte:

- Häufiges Ein- und Ausschalten während der Arbeit.

HINWEIS Während der Arbeit ist die Batterie gegen die vollständige Entladung durch eine Schutzvorrichtung geschützt, die die Maschine ausschaltet und ihren Betrieb blockiert.

Um die Batteriedauer zu optimieren, sollte man immer:

- Gras mähen, wenn der Rasen trocken ist.
- Gras häufig mähen, damit es nicht zu hoch wächst.

Falls man die Maschine für längere Arbeitseinsätze verwenden möchte, als von der Standardbatterie zugelassen, kann man:

- Eine zweite Standardbatterie kaufen, um die leere Batterie sofort auszuwechseln, ohne die Kontinuität des Einsatzes zu beeinträchtigen.
- Eine Batterie mit höherer Dauer als die Standardbatterie kaufen.

7.1.2 Herausnehmen und Laden der Batterie

1. Die Zugangsklappe zum Batteriefach öffnen und den Sicherheitsschlüssel herausziehen (Abb. 6.A).
2. Den Knopf auf der Batterie drücken und entfernen (Abb. 6.B).
3. Die Batterie in ihren Sitz des Batterieladegerätes einfügen (Abb. 7).
4. Das Batterieladegerät an eine Stromsteckdose anschließen, deren Spannung der auf dem Typenschild angegebenen entspricht.
5. Für eine komplette Ladung der Batterie sorgen und dabei die Anweisungen im Handbuch der Batterie/des Batterieladegeräts befolgen.

HINWEIS Die Batterie verfügt über einen Schutz, der das Aufladen verhindert, wenn die Umgebungstemperatur nicht zwischen 0 und +45°C liegt.

HINWEIS Die Batterie kann jederzeit auch teilweise aufgeladen werden, ohne dass man Gefahr läuft, sie zu beschädigen.

7.1.3 Einbau der Batterie in der Maschine

Nach abgeschlossenem Aufladen:

1. Die Batterie aus ihrem Sitz im Batterieladegerät entfernen.
2. Das Batterieladegerät vom Stromnetz trennen.
3. Die Batterie in ihren Sitz auf der Maschine einfügen.
4. Die Klappe wieder fest schließen.

7.2 REINIGUNG

Nach jeder Verwendung die Reinigung ausführen und dabei folgende Hinweise berücksichtigen.

7.2.1 Reinigung der Maschine

- Keine Wasserstrahlen benutzen und vermeiden, dass der Motor und die elektrischen Bauteile nass werden.
- Für die Reinigung des Chassis keine ätzenden Flüssigkeiten verwenden.
- Um das Brandrisiko zu vermindern, die Maschine und insbesondere den Motor von Grasresten, Blättern oder übermäßigem Fett freihalten.

7.2.2 Reinigung der Schneidwerkzeugbaugruppe

WICHTIG Die Maschine seitlich kippen und sich von ihrer Stabilität überzeugen, bevor jegliche Art von Eingriff vorgenommen wird.

WICHTIG m Fall von langer Untätigkeit die Batterie alle zwei Monate aufladen, um ihre Haltbarkeit zu verlängern.

7.2.3 Reinigung des Luftfilters (Abb. 8)

1. den Luftfilter aus der Maschine nehmen;
2. mit einem Druckluftstrahl reinigen;
3. den Filter wieder in seinen Sitz positionieren.

7.3 SCHNEIDWERKZEUG

Ein schlecht geschärftes Schneidwerkzeug reißt das Gras aus und verursacht ein Vergilben des Rasens.

! Das Schneidwerkzeug nicht berühren, solange der Schlüssel noch nicht abgezogen ist und das Schneidwerkzeug nicht völlig stillsteht. Beachten Sie, dass sich das Schneidwerkzeug bewegen kann, auch wenn der Schlüssel abgezogen wurde.

! Alle Arbeiten, die Schneidwerkzeuge betreffen (Ausbau, Schärfen, Auswuchten, Reparatur, Einbau und/oder Auswechseln), sind aufwändige Arbeiten, die außer der Verwendung spezieller Werkzeuge auch ein bestimmtes Fachkönnen erfordern. Aus Sicherheitsgründen müssen diese Arbeiten daher immer in einem Fachbetrieb ausgeführt werden.

! Immer das beschädigte, verbogene oder verschlissene Schneidwerkzeug zusammen mit ihren Schrauben austauschen, um die Auswuchtung zu erhalten.

WICHTIG Immer die Originalschneidwerkzeuge verwenden, die den in der Tabelle „Technische Daten“ angegebenen Code aufweisen.

Aufgrund der Weiterentwicklung des Produkts könnten die in der "Technische Daten"-Tabelle genannten Schneidwerkzeuge im Laufe der Zeit durch andere ersetzt werden, die gleiche Eigenschaften der Austauschbarkeit und Betriebssicherheit aufweisen.

8. UNTERSTELLUNG

8.1 UNTERSTELLUNG DER MASCHINE

Wenn die Maschine untergestellt werden muss:

1. Den Motor abkühlen lassen.
2. Den Sicherheitsschlüssel entfernen.
3. Die Batterie aus ihrem Sitz entfernen und sie wieder aufladen (Abs. 7.1.2).
4. Die Reinigung durchführen (Abs.7.2).
5. Die Maschine aufbewahren (Abb. 9):
 - in einem trockenen Raum;
 - vor Wettereinflüssen geschützt;
 - möglicherweise von einem Tuch abgedeckt;
 - an einem für Kinder nicht zugänglichen Ort;
 - hierbei sicherstellen, dass für die Wartung verwendete Schlüssel oder Werkzeuge entfernt werden;
 - an der Wand hängend.

8.2 UNTERSTELLUNG DER BATTERIE

Wenn die Batterie über einen längeren Zeitraum nicht geladen wird, muss sie immer schattig, kühl und an einem trockenen Ort mit einer Umgebungstemperatur von 0–45°C aufbewahrt werden.

9. BEWEGUNG UND TRANSPORT

Folgende Hinweise müssen bei jedem Bewegen, Heben, Transportieren oder Kippen der Maschine beachtet werden:

- Die Maschine anhalten (Abs. 6.5).
- Den Sicherheitsschlüssel entfernen.
- Vergewissern Sie sich, dass alle beweglichen Teile vollständig stillstehen.
- Feste Arbeitshandschuhe benutzen.
- Die Maschine unter Berücksichtigung des Gewichtes und seiner Aufteilung an festen Haltepunkten befestigen, die eine sichere Aufnahme garantieren.
- Eine dem Gewicht der Maschine und den Eigenschaften des Transportmittels bzw. der Unterbringungs- oder Entnahmeposition entsprechende Anzahl von Personen einsetzen.
- Sicherstellen, dass die Bewegung der Maschine keine Schäden oder Verletzungen verursacht.

Wenn man die Maschine mit einem Fahrzeug oder einem Anhänger transportiert, muss man:

1. Zugangsrampen verwenden, die eine geeignete Beständigkeit, Breite und Länge aufweisen;
2. die Schneidwerkzeugbaugruppe absenken;
3. sie so positionieren, dass sie für niemanden eine Gefahr darstellt;
4. sie fest mithilfe von Seilen oder Ketten an das Transportmittel fixieren, um ein Umkippen zu vermeiden.

10. SERVICE UND REPARATUREN

Dieses Handbuch liefert alle notwendigen Anweisungen für die Maschinenführung und für eine korrekte Basiswartung, die vom Benutzer ausgeführt werden kann. Alle Einstellungs- und Wartungsarbeiten, die nicht in diesem Handbuch beschrieben sind, müssen bei Ihrem Händler oder einem Fachzentrum ausgeführt werden. Eingriffe, die nicht von einer Fachstelle oder von unqualifiziertem Personal ausgeführt werden, haben grundsätzlich den Verfall der Garantie und jeglicher Haftung oder Verantwortung des Herstellers zur Folge.

- Nicht-Original-Ersatzteile und -Zubehör werden nicht gebilligt; der Einsatz von Nicht-Original-Ersatzteilen und -Zubehör beeinträchtigt die Sicherheit der Maschine und entbindet den Hersteller von jeder Verpflichtung oder Verantwortung.
- Originalersatzteile werden von Kundendienstwerkstätten und autorisierten Händlern geliefert.

11. DECKUNG DER GARANTIE

Die Garantiebedingungen sind nur für den Konsumenten bestimmt, d. h. nicht für professionelle Bediener. Die Garantie deckt alle qualitativen Materialien- und Herstellungsfehler, die während des Garantiezeitraumes durch Ihren Händler oder durch ein spezialisiertes Zentrum festgestellt werden. Die Anwendung der Garantie beschränkt sich auf die Reparatur oder den Austausch des als defekt betrachteten Bauteils. Es wird empfohlen, die Maschine einmal jährlich einer autorisierten Kundendienstwerkstatt zu Wartung, Kundendienst und Kontrolle der Sicherheitsvorrichtungen anzuvertrauen. Die Anwendung der Garantie ist nur bei einer ordnungsgemäßen Wartung der Maschine gültig.

Die Garantie deckt keine Schäden bei:

- Nichtbeachtung der mitgelieferten Unterlagen (Bedienungsanleitungen).
- Professioneller Verwendung.

- Unachtsamkeit, Nachlässigkeit.
- Äußerer Ursache (Blitzschlag, Stöße, Präsenz von Fremdkörpern im Inneren der Maschine) oder Unfall.
- Unsachgemäßer oder vom Hersteller nicht zugelassener Nutzung oder Montage.
- Geringer Wartung.
- Modifizierung der Maschine.
- Verwendung von nicht originalen Ersatzteilen (anpassbaren Teilen).
- Verwendung von Zubehören, die nicht vom Hersteller geliefert oder genehmigt sind.

Folgende Schäden sind nicht von der Garantie gedeckt:

- Wartungsarbeiten (beschrieben in der Bedienungsanleitung).

- Der normale Verschleiß von Verbrauchsmaterialien wie Schneidwerkzeugen, Reifen, Sicherheitsbolzen und Kabeln.
- Normaler Verschleiß.
- Ästhetische Schäden der Maschine aufgrund ihrer Verwendung.
- Die Halterungen der Schneidwerkzeuge.
- Die eventuell zusätzlichen Kosten in Verbindung mit der Garantieaktivierung, wie die Überführung zum Benutzer, der Transport der Maschine zum Händler, das Anmieten von Werkzeugen zum Austausch oder der Ruf einer externen Gesellschaft für alle Wartungsarbeiten.

Es gelten die im Land des Benutzers gültigen gesetzlichen Vorschriften. Die darin geregelten Rechte des Benutzers werden durch diese Garantie nicht eingeschränkt.

12. STÖRUNGSSUCHE

Wenn die Störungen nach den beschriebenen Eingriffen weiter bestehen, Ihren Händler kontaktieren.

STÖRUNG	WAHRSCHEINLICHE URSACHE	ABHILFE
1. Bei Betätigung des Schalters springt der Motor nicht an	Sicherheitsschlüssel fehlt oder ist nicht korrekt eingesteckt.	Den Schlüssel einführen (Abb. 5.C).
	Batterie fehlt oder ist nicht korrekt eingesetzt.	Die Klappe öffnen und sicherstellen, dass die Batterie richtig untergebracht ist (Abb.5.B)
	Entladene Batterie.	Den Ladezustand kontrollieren und die Batterie aufladen (Abs. 7.1.2).
	Der Motor startet nicht sofort.	Den Bedienungsschalter 2-3 Sekunden lang gedrückt halten (Abs.5.2).
	Eingriff des Thermoschutzes wegen Überhitzung des Motors.	Mindestens 5 Minuten warten und dann die Maschine erneut starten.
2. Der Motor läuft, aber das Schneidwerkzeug dreht sich nicht	Befestigung des Schneidwerkzeugs gelockert.	Sofort den Motor stoppen und den Sicherheitsschlüssel abziehen. Ein Kundendienstzentrum für Kontrolle, Austausch oder Reparaturen kontaktieren (Abs. 7.3).
3. Der Motor geht während der Arbeit aus.	Batterie nicht korrekt eingesetzt.	Die Klappe öffnen und sicherstellen, dass die Batterie richtig untergebracht ist (Abs. 7.1).
	Entladene Batterie.	Den Ladezustand kontrollieren und die Batterie aufladen (Abs. 7.1.2).
	Verstopfungen, die die Drehung des Schneidwerkzeugs verhindern.	Den Sicherheitsschlüssel abziehen, Arbeitshandschuhe anziehen und Gras oder Schmutz von der Unterseite der Maschine und/oder im Auswurfkanal entfernen.
	Eingriff des Thermoschutzes wegen Überhitzung des Motors.	Die Kühlluftfeinlassgitter reinigen (Abs. 7.2.3). Mindestens 5 Minuten warten und dann die Maschine erneut starten.

3. Der Motor geht während der Arbeit aus.	Eingriff des Thermoschutzes wegen einer zu hohen Stromaufnahme aufgrund von: <ul style="list-style-type: none"> • Zu hoher Grasschnitt. • Verstopfungen, die die Drehung des Schneidwerkzeugs verhindern. • Zu viele Grasreste im Inneren des Gehäuses und im Auswurfkanal angesammelt. 	<ul style="list-style-type: none"> • Eine größere Schnitthöhe einstellen, wenn das Gras sehr hoch ist und dann mit geringerer Höhe einen zweiten Schnitt durchführen; • Die Verstopfungen entfernen (Abs. 7.2.2). • Die Maschine reinigen (Abs. 7.2.1, 7.2.2, 7.2.3) <p>Mindestens 5 Minuten warten und dann die Maschine erneut starten.</p>
4. Der Rasen lässt sich nur schwer schneiden.	Das Schneidwerkzeug ist nicht in gutem Zustand.	Ein Kundendienstzentrum zum Schleifen oder Austausch des Schneidwerkzeugs kontaktieren.
5. Man nimmt übermäßige Geräusche und/oder Vibrationen während der Arbeit wahr.	Befestigung des Schneidwerkzeugs gelockert oder Schneidwerkzeug beschädigt.	Sofort den Motor stoppen und den Sicherheitsschlüssel abziehen. Ein Kundendienstzentrum für Kontrolle, Austausch oder Reparaturen kontaktieren (Abs. 7.3).
6. Geringe Batteriedauer.	Schwierige Einsatzbedingungen mit einer höheren Stromaufnahme.	Den Einsatz optimieren (Abs. 7.1.1).
	Batterie unzureichend für die Arbeitsanforderungen.	Eine zweite Batterie oder eine verstärkte Batterie verwenden (Abs. 13.1).
7. Das Batterieladegerät lädt die Batterie nicht auf.	Batterie nicht korrekt in das Ladegerät eingesetzt.	Überprüfen, ob sie korrekt eingesetzt ist (Abs. 7.1.2)
	Nicht geeignete Umgebungsbedingungen.	Das Aufladen in einem Umfeld mit geeigneter Temperatur ausführen (siehe Betriebshandbuch der Batterie/des Batterieladegeräts).
	Kontakte verschmutzt.	Die Kontakte reinigen.
	Fehlende Spannung am Batterieladegerät.	Kontrollieren, ob der Stecker eingesteckt ist und ob Spannung an der Steckdose anliegt.
	Batterieladegerät defekt.	Durch ein Original-Ersatzteil ersetzen.
		Wenn der Fehler weiter besteht, das Handbuch der Batterie/des Batterieladegeräts zu Rate ziehen.

13. ACZUBEHÖR AUF ANFRAGE

13.1 BATTERIE

Es stehen Batterien von unterschiedlicher Kapazität zur Verfügung, um sich den spezifischen Betriebsanforderungen anzupassen (Abb. 10). Die Liste der für diese Maschine zugelassenen Batterien finden Sie in der Tabelle "Technische Daten".

13.2 BATTERIELADEGERÄT

Vorrichtung, die man für das Aufladen der Batterie verwendet (Abb. 11).



ΠΕΡΙΕΧΟΜΕΝΑ

1. ΓΕΝΙΚΑ	1
1.1 Πώς να συμβουλευθείτε το εγχειρίδιο.....	1
1.2 Αναφορές	1
2. ΚΑΝΟΝΕΣ ΑΣΦΑΛΕΙΑΣ	1
2.1 Εκπαίδευση.....	1
2.2 Προκαταρκτικές ενέργειες	2
2.3 Κατά τη χρήση	2
2.4 Συντήρηση, αποθήκευση.....	2
2.5 Μπαταρία / φορτιστής μπαταρίας	2
2.6 Προστασία του περιβάλλοντος.....	3
3. ΓΝΩΡΙΜΙΑ ΜΕ ΤΟ ΜΗΧΑΝΗΜΑ	3
3.1 Περιγραφή μηχανήματος και προβλεπόμενη χρήση.....	3
3.2 Κύρια συστατικά (Εικ. 1)	3
3.3 Ετικέτα αναγνώρισης (Εικ. 1)	4
3.4 Σήμανση ασφαλείας (Εικ. 2)	4
4. ΣΥΝΑΡΜΟΛΟΓΗΣΗ.....	4
4.1 Αφαίρεση συσκευασίας (Εικ.3).....	4
4.2 Τοποθέτηση του τιμονιού (Εικ.4).....	4
5. ΧΕΙΡΙΣΤΗΡΙΑ ΕΛΕΓΧΟΥ	4
5.1 Κλειδί ασφαλείας (Σύστημα απενεργοποίησης)	4
6. ΧΡΗΣΗ ΤΟΥ ΜΗΧΑΝΗΜΑΤΟΣ	5
6.1 Προκαταρκτικές ενέργειες	5
6.2 Έλεγχοι ασφαλείας	5
6.3 Εκκίνηση (Εικ.22+25)	5
6.4 Εργασία	5
6.5 Σβήσιμο	6
6.6 Μετά τη χρήση	6
7. ΣΥΝΤΗΡΗΣΗ	6
7.1 Μπαταρία	6
7.2 Καθαρισμός.....	6
7.3 Σύστημα κοπής	7
8. ΑΠΟΘΗΚΕΥΣΗ.....	7
8.1 Αποθήκευση του μηχανήματος	7
8.2 Αποθήκευση της μπαταρίας	7
10. ΣΕΡΒΙΣ ΚΑΙ ΕΠΙΣΚΕΥΕΣ	7
11. ΕΓΓΥΗΣΗ	8
12. ΑΝΕΥΡΕΣΗ ΒΛΑΒΩΝ.....	8
13. ΕΞΑΡΤΗΜΑΤΑ ΚΑΤΟΠΙΝ ΖΗΤΗΣΗΣ.....	9
13.1 Μπαταρίες	9
13.2 Φορτιστής Μπαταρίας	9

1. ΓΕΝΙΚΑ

1.1 ΠΩΣ ΝΑ ΣΥΜΒΟΥΛΕΥΘΕΙΤΕ ΤΟ ΕΓΧΕΙΡΙΔΙΟ

ΣΗΜΕΙΩΣΗ ΣΗΜΑΝΤΙΚΟ περιέχει επεξηγήσεις ή άλλα στοιχεία σχετικά με προηγούμενες οδηγίες, για την αποφυγή βλαβών στο μηχανήμα ή για να μην προκληθούν ζημιές.

Το σύμβολο  δείχνει έναν κίνδυνο. Η μη τήρηση της προειδοποίησης μπορεί να προκαλέσει τραυματισμούς ή/και βλάβες.

- Οι παράγραφοι σε πλαίσιο με γκριζές τελείες
- αναφέρονται σε προαιρετικά χαρακτηριστικά
- που δεν υπάρχουν σε όλα τα μοντέλα στα οποία
- αναφέρεται το παρόν εγχειρίδιο. Βεβαιωθείτε εάν
- το χαρακτηριστικό αφορά το μοντέλο σας.

Όλες οι αναφορές "εμπρός", "πίσω", "δεξιά" και "αριστερά", αναφέρονται στη θέση εργασίας του χειριστή.

1.2 ΑΝΑΦΟΡΕΣ

1.2.1 Εικόνες

Οι εικόνες στο παρόν εγχειρίδιο οδηγιών είναι αριθμημένες 1, 2, 3, κ.ο.κ.

Τα εξαρτήματα επισημειώνονται στις εικόνες με τα γράμματα Α, Β, C κ.ο.κ.

Μια παραπομπή στο εξάρτημα C της εικόνας 2 εμφανίζεται στο κείμενο ως: "Βλ. εικ. 2.C" ή απλά ως "(Εικ. 2.C)".

Οι εικόνες είναι ενδοεκτικές. Στην πραγματικότητα τα εξαρτήματα μπορεί να διαφέρουν από τα εικονιζόμενα.

1.2.2 Τίτλοι

Το εγχειρίδιο διαιρείται σε κεφάλαια και παραγράφους. Ο τίτλος της παραγράφου "2.1 Εκπαίδευση" είναι υπότιτλος του "2. Κανόνες ασφαλείας".

Οι αναφορές σε τίτλους ή παραγράφους εμφανίζονται με τη συντόμευση κεφ. ή παρ. και τον αντίστοιχο αριθμό. Παράδειγμα: "κεφ. 2" ή "παρ. 2.1"

2. ΚΑΝΟΝΕΣ ΑΣΦΑΛΕΙΑΣ

2.1 ΕΚΠΑΙΔΕΥΣΗ

 Διαβάστε τις οδηγίες πριν χρησιμοποιήσετε το μηχανήμα. Εξοικειωθείτε με τους λεβιέδες και τη χρήση του μηχανήματος. Μάθετε να σταματάτε γρήγορα τον κινητήρα. Η μη τήρηση των προειδοποιήσεων και των οδηγιών μπορεί να προκαλέσει ηλεκτροπληξία, πυρκαγιά ή/και σοβαρούς τραυματισμούς. Φυλάξτε το φυλλάδιο προειδοποιήσεων και οδηγιών για μελλοντική χρήση.

- Μην επιτρέπετε να χειρίζονται το μηχανήμα παιδιά ή άτομα που δεν γνωρίζουν το χειρισμό του μηχανήματος. Η τοπική νομοθεσία μπορεί να ορίζει την ελάχιστη ηλικία του χειριστή.
- Αυτή η συσκευή μπορεί να χρησιμοποιηθεί από παιδιά ηλικίας 8 ετών και επάνω καθώς και από άτομα με μειωμένες φυσικές, πνευματικές ή αισθητήριες ικανότητες ή χωρίς εμπειρία και γνώ-

- ση, αν επιτηρούνται ή καθοδηγούνται κατά τη χρήση της συσκευής με ασφαλή τρόπο και με τη σωστή κατανόηση των εμπλεκόμενων κινδύνων. Τα παιδιά δεν θα πρέπει να παίζουν με τη συσκευή. Ο προγραμματισμένος καθαρισμός και συντήρηση δεν θα πρέπει να πραγματοποιούνται από παιδιά ή χωρίς επιτήρηση.
- Μη χρησιμοποιείτε ποτέ το χλοοκοπτικό όταν βρίσκονται κοντά άνθρωποι, ειδικά παιδιά, ή και ζώα. Τα παιδιά πρέπει να επιβλέπονται από ενήλικο άτομο.
- Μη χρησιμοποιείται ποτέ το μηχανήμα σε περίπτωση που ο χειριστής βρίσκεται σε κατάσταση κόπωσης ή αδιαθεσίας ή εάν έχει πάρει φάρμακα, ναρκωτικά ή ουσίες που μειώνουν τα αντανακλαστικά και την προσοχή του.
- Να θυμάστε ότι ο χειριστής ή ο χρήστης είναι υπεύθυνος για τα ατυχήματα και τα απρόοπτα που μπορεί να συμβούν σε άλλα άτομα ή στη την ιδιοκτησία τους. Είναι ευθύνη του χειριστή η εκτίμηση των πιθανών κινδύνων του εδάφους, καθώς και η λήψη όλων των αναγκαίων μέτρων για την ασφάλεια, ιδιαίτερα σε επικλινή, ανώμαλα, ολισθηρά ή ασταθή εδάφη.
- Σε περίπτωση μεταπώλησης ή δανεισμού του μηχανήματος, βεβαιωθείτε ότι ο χρήστης έχει διαβάσει τις παρούσες οδηγίες

2.2 ΠΡΟΚΑΤΑΡΚΤΙΚΕΣ ΕΝΕΡΓΕΙΕΣ

- Φοράτε κατάλληλο ρουχισμό, ανθεκτικά υποδήματα εργασίας με αντιολισθητικές σόλες και μακριά παντελόνια. Μη χρησιμοποιείτε το μηχανήμα ξυπόλυτοι ή με ανοιχτά πέδιλα. Φοράτε υδροασπίδες.
- Μη χρησιμοποιείτε κασκόλ, ποδιές, μενταγιόν, βραχιόλια, ιασιμίο με αιωρούμενα μέρη, ή με κορδόνια και γραβάτες που κρέμονται ή είναι φαρδιά και μπορούν να μπλεχτούν στο μηχανήμα ή σε αντικείμενα και υλικά στο χώρο εργασίας.
- Δέστε κατάλληλα τα μακριά μαλλιά.
- Φοράτε γάντια εργασίας σε όλες τις περιπτώσεις κινδύνου για τα χέρια.
- Ελέγξτε καλά όλο το χώρο εργασίας και αφαιρέστε οτιδήποτε θα μπορούσε να εκτοξευτεί από το μηχανήμα ή να καταστρέψει το σύστημα κοπή/περιστρεφόμενα όργανα (πέτρες, κλαδιά, σύρματα, κόκαλα, κλπ.).

2.3 ΚΑΤΑ ΤΗ ΧΡΗΣΗ

- Μη χρησιμοποιείτε το μηχανήμα σε χώρους με κίνδυνο έκρηξης, με εύφλεκτα υγρά, αέρια ή σκόνη. Τα ηλεκτρικά εργαλεία παράγουν σπινθήρες που μπορεί να προκαλέσουν την ανάφλεξη της σκόνης ή των αναθυμιάσεων.
- Μην εκθέτετε το μηχανήμα στη βροχή ή σε υγρασία. Το νερό που διεισδύει στο εργαλείο αυξάνει τον κίνδυνο ηλεκτροπληξίας.
- Εργάζεστε μόνο στο φως της ημέρας ή με καλό τεχνητό φωτισμό και σε κατάσταση άρτιας ορατότητας.
- Αποφύγετε την εργασία πάνω σε βρεγμένη χλόη, υπό βροχή και υπό τον κίνδυνο καταιγίδας, ειδικά αν υπάρχει πιθανότητα να πέσουν κεραυνοί.
- Αποφύγετε τις ανωμαλίες του εδάφους (προεξοχές, βαθουλώματα), προσέχετε ιδιαίτερα τα επικλινή εδάφη, τους κρυφούς κινδύνους και ενδεχόμενα εμπόδια που θα μπορούσαν να μειώσουν την ορατότητα.
- Δώστε πολύ προσοχή κοντά σε κρημνούς, ορύγματα ή τάφρους. Το μηχανήμα μπορεί να ανατραπεί εάν ένας τροχός βρεθεί έξω από το άκρο του ορύγματος ή εάν τα άκρα υποχωρήσουν.
- Σε επικλινή εδάφη η εργασία πρέπει να γίνεται εγκάρσια και ποτέ προς τη φορά ανόδου/καθόδου, δίνοντας ιδιαίτερη προσοχή στις αλλαγές κατεύθυνσης, προσέχοντας να μη χάσετε την ισορροπία σας και δίνοντας προσοχή στην αποφυγή εμποδίων από τους τροχούς (πέτρες, κλαδιά, ρίζες κλπ.) που θα μπορούσαν να προκαλέσουν πλαγιολίσθηση ή απώλεια ελέγχου του μηχανήματος.
- Το μηχανήμα δεν πρέπει να χρησιμοποιείται σε εδάφη με κλίση άνω των 20°, ανεξαρτήτως φοράς
- Μη γέρνετε το χλοοκοπτικό για να το θέσετε σε λειτουργία. Η επιφάνεια εκκίνησης πρέπει να είναι επίπεδη και χωρίς εμπόδια ή υψηλή χλόη.

- Απαιτείται ιδιαίτερη προσοχή όταν τραβάτε το χλοοκοπτικό προς το μέρος σας. Κοιτάξτε πίσω σας πριν ξεκινήσετε και κατά τη διάρκεια της όπισθεν για να βεβαιωθείτε ότι δεν υπάρχουν εμπόδια.
- Κατά τη χρήση δεν πρέπει να τρέχετε, αλλά να βαδίζετε.
- Αποφεύγετε να σας τραβά το χλοοκοπτικό.
- Διατηρείτε πάντα χέρια και πόδια μακριά από το σύστημα κοπής, τόσο κατά την εκκίνηση του κινητήρα όσο και κατά τη χρήση του μηχανήματος.
- Να στέκεστε πάντα μακριά από το άνοιγμα αποβολής.
- Μη χρησιμοποιείτε ποτέ το μηχανήμα με φθαρμένες, ελαττωματικές ή λάθος τοποθετημένες προστασίες (κάδος περισυλλογής, προστασία πλευρικής ή οπίσθιας αποβολής).
- Μην απεργουσιάζετε, αφαιρείτε ή τροποποιείτε τα υπάρχοντα συστήματα ασφαλείας/μικροδιακόπτες.

⚠ Σε περίπτωση θραύσης ή ατυχημάτων κατά τη διάρκεια της εργασίας, απεργουσιάζετε άμεσα τον κινητήρα και απομακρύνετε το μηχανήμα με τρόπο που να μην προκαλέσει άλλα ατυχήματα. Σε περίπτωση ατυχημάτων με τραυματισμούς, εφαρμόστε άμεσα τις κατάλληλότερες διαδικασίες πρώτων βοηθειών για την περίπτωση και επικοινωνήστε με ένα νοσοκομείο για την κατάλληλη θεραπεία. Αφαιρέστε σχολαστικά ενδεχόμενα θραύσματα που μπορεί να προκαλέσουν ζημιές ή τραυματισμούς σε ανθρώπους ή ζώα, εάν μείνουν χωρίς επιτήρηση.

2.4 ΣΥΝΤΗΡΗΣΗ, ΑΠΟΘΗΚΕΥΣΗ

- Η τακτική συντήρηση και η σωστή αποθήκευση προστατεύουν την ασφάλεια του μηχανήματος και τις επιδόσεις του.
- Μη χρησιμοποιείτε ποτέ το μηχανήμα με φθαρμένα ή ελαττωματικά εξαρτήματα. Τα ελαττωματικά εξαρτήματα πρέπει να αντικαθίστανται και όχι να επισκευάζονται. Χρησιμοποιείτε μόνο γνήσια ανταλλακτικά.
 - Κατά τις διαδικασίες ρύθμισης του μηχανήματος, δώστε προσοχή για την αποφυγή παγίδευσης των δακτύλων ανάμεσα στο κινούμενο σύστημα κοπής και τα σταθερά μέρη του μηχανήματος.
 - Για τη μείωση του κινδύνου πυρκαγιάς, μην αφήνετε τα γεμάτα με υλικά δοχεία σε εσωτερικούς χώρους.
 - Βεβαιωθείτε ότι η μετακίνηση του μηχανήματος δεν προκαλεί ζημιές ή τραυματισμούς.

⚠ Το επίπεδο θορύβου και κραδασμών που αναγράφεται στις παρούσες οδηγίες, είναι οι μέγιστες τιμές χρήσης του μηχανήματος. Η χρήση μη ισορροπημένου εργαλείου κοπής, η υπερβολική ταχύτητα κίνησης και η απουσία συντήρησης συμβάλλουν σημαντικά στις εκπομπές θορύβου και στη δημιουργία κραδασμών. Κατά συνέπεια, είναι αναγκαίο να ληφθούν προληπτικά μέτρα για την εξελέπιση των πιθανών ζημιών λόγω της υψηλής στάθμης θορύβου και των κραδασμών. Προντίστε για τη συντήρηση του μηχανήματος και φοράτε υδροασπίδες, κάνοντας διαλείμματα κατά τη διάρκεια της εργασίας.

2.5 ΜΠΑΤΑΡΙΑ / ΦΟΡΤΙΣΤΗΣ ΜΠΑΤΑΡΙΑΣ

ΣΗΜΑΝΤΙΚΟ Οι ακόλουθοι κανόνες ασφαλείας περιλαμβάνουν τις προδιαγραφές ασφαλείας που υπάρχουν στο συγκεκριμένο χειρίδιο της μπαταρίας και του φορτιστή μπαταρίας που επισυνάπτονται στο μηχανήμα.

- Για τη φόρτιση της μπαταρίας χρησιμοποιήστε μόνο φορτιστές που προτείνονται από τον κατασκευαστή. Ένας ακατάλληλος φορτιστής μπορεί να προκαλέσει ηλεκτροπληξία, υπερθέρμανση ή διαρροή διαβρωτικού υγρού από την μπαταρία.
- Χρησιμοποιήστε μόνο τις ειδικές μπαταρίες που προβλέπονται για το εργαλείο σας. Η χρήση άλλων μπαταριών μπορεί να προκαλέσει τραυματισμούς και κινδύνους πυρκαγιάς.

- Πριν την τοποθέτηση της μπαταρίας, βεβαιωθείτε ότι η συσκευή είναι απενεργοποιημένη. Η εισαγωγή μιας μπαταρίας σε ένα ενεργό μηχάνημα μπορεί να προκαλέσει πυρκαγιά.

2.6 ΠΡΟΣΤΑΣΙΑ ΤΟΥ ΠΕΡΙΒΑΛΛΟΝΤΟΣ

- Θυρήστε αυστηρά την τοπική νομοθεσία για τη διάθεση υλικών συσκευασίας, ελαττωματικών εξαρτημάτων και οποιουδήποτε στοιχείου μπορεί να μολύνει το περιβάλλον. Αυτά τα απορρίμματα δεν πρέπει να διατίθενται με τα οικιακά απορρίμματα, αλλά πρέπει να συγκεντρώνονται χωριστά και να παραδίδονται στα ειδικά κέντρα συλλογής, που θα φροντίσουν για την ανακύκλωση των υλικών.
- Θυρήστε αυστηρά την τοπική νομοθεσία για τη διάθεση των υλικών προς απόρριψη.
- Εάν αποφασίσετε να μην ξαναχρησιμοποιήσετε το μηχάνημα, μην το εγκαταστήσετε στο περιβάλλον, αλλά απευθυνθείτε σε εξουσιοδοτημένο κέντρο περισυλλογής σύμφωνα με την ισχύουσα νομοθεσία.



Οι ηλεκτρικές συσκευές δεν πρέπει να διατίθενται με τα οικιακά απορρίμματα. Σύμφωνα με την Ευρωπαϊκή Οδηγία 2012/19/ΕΚ σχετικά με τα απορρίμματα ηλεκτρικών και ηλεκτρονικών συσκευών και τους εθνικούς κανονισμούς για την εφαρμογή της, οι ηλεκτρικές συσκευές που έχουν ολοκληρώσει τον κύκλο ζωής τους πρέπει να συγκεντρώνονται χωριστά με σκοπό τη φιλική προς το περιβάλλον ανακύκλωσή τους. Αν οι ηλεκτρικές συσκευές απορριφθούν σε χλωματηρή ή στο έδαφος, οι βλαβερές ουσίες μπορεί να φτάσουν στον υδροφόρο ορίζοντα και να διεισδύσουν στην τροφική αλυσίδα προκαλώντας βλάβες στην υγεία σας. Για λεπτομερέστερες πληροφορίες σχετικά με τη διάθεση του προϊόντος, απευθυνθείτε στον αρμόδιο φορέα για τη διάθεση των οικιακών απορριμμάτων ή στον Αντιπρόσωπο.

Στο τέλος της διάρκειας ζωής τους, διαθέστε τις μπαταρίες με κατάλληλο τρόπο για την προστασία του περιβάλλοντος. Η μπαταρία περιέχει υλικά που είναι επικίνδυνα για εσάς και για το περιβάλλον. Αυτή πρέπει να αφαιρείται και να διατίθεται χωριστά σε ένα κέντρο που δέχεται μπαταρίες ιόντων λιθίου.



Η διαφοροποιημένη συλλογή, χρησιμοποίηση νέων προϊόντων και συσκευασιών, η επιστροφή των υλικών και την επαναχρησιμοποίηση. Η επαναχρησιμοποίηση των ανακυκλωμένων υλικών εμποδίζει τη μόλυνση του περιβάλλοντος και μειώνει τη ζήτηση πρώτων υλών.

3. ΓΝΩΡΙΜΙΑ ΜΕ ΤΟ ΜΗΧΑΝΗΜΑ

3.1 ΠΕΡΙΓΡΑΦΗ ΜΗΧΑΝΗΜΑΤΟΣ ΚΑΙ ΠΡΟΒΛΕΠΟΜΕΝΗ ΧΡΗΣΗ

Αυτό το μηχάνημα είναι μια χλοοκοπτική μηχανή με όρθιο χειριστή.

Το μηχάνημα αποτελείται κατά κύριο λόγο από έναν κινητήρα που ενεργοποιεί το σύστημα κοπής, το οποίο περιβάλλεται από ένα κάρτερ, με τροχούς και τιμόνι. Αφού ενεργοποιηθεί, ο κινητήρας δημιουργεί ένα μαξιλάρι αέρα που κρατά το μηχάνημα αναρτημένο για να μην δημιουργεί τριβές με το έδαφος.

Ο χειριστής είναι σε θέση να κατευθύνει το μηχάνημα και να χρησιμοποιήσει τα κύρια χειριστήρια παραμένοντας πάντα πίσω από το τιμόνι και, συνεπώς, σε απόσταση ασφαλείας από το περιστρεφόμενο σύστημα κοπής.

Η απομάκρυνση του χειριστή από το μηχάνημα προκαλεί την ακινητοποίηση του κινητήρα και του περιστρεφόμενου συστήματος κοπής μέσα σε λίγα δευτερόλεπτα.

3.1.1 Προβλεπόμενη χρήση

Αυτό το μηχάνημα έχει σχεδιαστεί και κατασκευαστεί για την κοπή της χλόης σε κήπους και περιοχές με χόρτα, με έκταση ανάλογη της ικανότητας κοπής υπό την παρουσία όρθιου χειριστή.

3.1.2 Ακατάλληλη χρήση

Οποιαδήποτε άλλη χρήση από τις αναφερόμενες μπορεί να είναι επικίνδυνη και να προξενήσει βλάβες ή και τραυματισμούς.

Ως ακατάλληλη χρήση (ενδεικτικά και όχι περιοριστικά) εννοείται:

- Να μεταφέρετε με το μηχάνημα άλλα άτομα, παιδιά ή ζώα, καθώς υπάρχει κίνδυνος πτώσης και σοβαρού τραυματισμού ή δημιουργία συνθηκών μη ασφαλούς οδήγησης,
- Η άνοδος πάνω στο μηχάνημα.
- Η χρήση του μηχανήματος για τη ρυμούλκηση ή το σπρώξιμο φορτίων.
- Η χρήση του συστήματος κοπής σε περιοχές χωρίς χλόη.
- Η χρήση του μηχανήματος για το μάζεμα φύλλων ή υπολειμμάτων.
- Η χρήση του μηχανήματος για το κλάδεμα θάμνων ή για την κοπή άλλων φυτών.
- Η χρήση του μηχανήματος από περιοσώτερα άτομα ταυτοχρόνως.

ΣΗΜΑΝΤΙΚΟ Η ακατάλληλη χρήση του μηχανήματος έχει ως αποτέλεσμα την ακύρωση της εγγύησης και της ευθύνης του κατασκευαστή, καθιστώντας υπεύθυνο το χρήστη για τις υποχρεώσεις που προκύπτουν από ζημιές ή τραυματισμό του χρήστη ή τρίτου.

3.1.3 Είδος χρήστη

Το μηχάνημα αυτό προορίζεται για χρήση από τους καταναλωτές, ήτοι από μη επαγγελματίες χειριστές. Προορίζεται για ερασιτεχνική χρήση.

ΣΗΜΑΝΤΙΚΟ Το μηχάνημα πρέπει να χρησιμοποιείται από ένα μόνο χειριστή.

3.2 ΚΥΡΙΑ ΣΥΣΤΑΤΙΚΑ (Εικ. 1)

- Σασί:** είναι η προστασία που περικλείει το περιστρεφόμενο σύστημα κοπής.
- ΙβίΚινητήρας:** Ιβί δίνει κίνηση στο σύστημα κοπής.
- Σύστημα κοπής:** είναι το εξάρτημα για την κοπή της χλόης.
- Τιμόνι:** είναι η θέση εργασίας του χειριστή. Το μήκος του επιτρέπει στο χειριστή, κατά την εργασία, να διατηρεί πάντα την απόσταση ασφαλείας από το περιστρεφόμενο σύστημα κοπής.
- Μοχλός παρουσίας χειριστή:** είναι ο μοχλός που ενεργοποιεί τη σύμπτυξη του συστήματος κοπής και την κίνηση. Ο κινητήρας σταματά αυτόματα αφήνοντας το μοχλό.
- Διακόπτης λειτουργίας:** Ιβί βάζει εμπρόσ/ακινήτοποιεί τον κινητήρα και ταυτόχρονα κομπilάρει/έξκομπilάρει το σύστημα κοπής.
- Θυρίδα πρόσβασης στο χώρο της μπαταρίας**
- Κλειδί ασφαλείας (Σύστημα απενεργοποίησης):** Το κλειδί ενεργοποιεί / απενεργοποιεί το ηλεκτρικό κύκλωμα του μηχανήματος.
- Μπαταρία(β) (εάν δεν παρέχεται με το μηχάνημα, βλ. κεφ. 13 «Προαιρετικά αξεσουάρ»):** δίνει το ρεύμα για την εκκίνηση του κινητήρα. Τα χαρακτηριστικά της και οι οδηγίες χρήσης περιγράφονται σε ειδικό εγχειρίδιο.

- J. Φορτιστής μπαταρίας** (εάν δεν παρέχεται με το μηχάνημα, βλ. κεφ. 13 «Προαιρετικά αξεσουάρ»): συσκευή που χρησιμοποιείται για την επαναφόρτιση της μπαταρίας.

3.3 ΕΤΙΚΕΤΑ ΑΝΑΓΝΩΡΙΣΗΣ (Εικ 1)

1. Στάθμη ηχητικής ισχύος.
2. Σήμα συμμόρφωσης
3. Έτος κατασκευής.
4. Τύπος μηχανήματος.
5. Αριθμός σειράς.
6. Όνομα και διεύθυνση του Κατασκευαστή.
7. Κωδικός προϊόντος.
8. Μέγ. ταχύτητα λειτουργίας κινητήρα.
9. Βάρος σε κιλά.
10. Τάση τροφοδοσίας
11. Βαθμός ηλεκτρικής προστασίας.
12. Ονομαστική ισχύς.

Αντιγράψτε τα στοιχεία αναγνώρισης του μηχανήματος στον ειδικό χώρο της ετικέτας, στο πίσω μέρος του εξωφύλλου.

ΣΗΜΑΝΤΙΚΟ Χρησιμοποιείτε τα στοιχεία αναγνώρισης που αναγράφονται στην ετικέτα αναγνώρισης προϊόντος κάθε φορά που απευθύνετε στο εξουσιοδοτημένο Σέρβις.

ΣΗΜΑΝΤΙΚΟ Το παράδειγμα της δήλωσης συμμόρφωσης βρίσκεται στις τελευταίες σελίδες του εγχειριδίου.

3.4 ΣΗΜΑΝΣΗ ΑΣΦΑΛΕΙΑΣ (Εικ. 2).

Στο μηχάνημα εμφανίζονται διάφορα σύμβολα. Σημασία των συμβόλων:



Προσοχή. Διαβάστε τις οδηγίες πριν χρησιμοποιήσετε το μηχάνημα.



Κίνδυνος! Κίνδυνος εκτόξευσης αντικειμένων. Κατά τη χρήση, κρατάτε τα άτομα μακριά από την περιοχή εργασίας.



Προσοχή στο σύστημα κοπής. Μη βάζετε χέρια ή πόδια εντός του χώρου όπου βρίσκεται το σύστημα κοπής. Το σύστημα κοπής συνεχίζει να περιστρέφεται ακόμα και μετά την απενεργοποίηση του κινητήρα. Αφαιρέστε το κλειδί ασφαλείας (σύστημα απενεργοποίησης) πριν τη συντήρηση.

ΣΗΜΑΝΤΙΚΟ Οι κατεστραμμένες ή δυσανάγνωστες αυτοκόλλητες ετικέτες πρέπει να αντικαθίστανται. Ζητήστε τις νέες ετικέτες από το εξουσιοδοτημένο Σέρβις.

4. ΣΥΝΑΡΜΟΛΟΓΗΣΗ

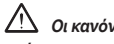

Οι κανόνες ασφαλείας που πρέπει να τηρούνται περιγράφονται στο κεφ. 2. Τηρείτε αυστηρά τις οδηγίες αυτές για να αποφύγετε σοβαρούς κινδύνους.

Για λόγους αποθήκευσης και μεταφοράς, μερικά εξαρτήματα του μηχανήματος δεν συναρμολογούνται απευθείας στο εργοστάσιο, αλλά

πρέπει να τοποθετηθούν μετά την αφαίρεση της συσκευασίας, ακολουθώντας τις παρακάτω οδηγίες.



Η αποσυσκευασία και η ολοκλήρωση της συναρμολόγησης πρέπει να γίνονται πάντα σε επίπεδη και σταθερή επιφάνεια με επαρκή χώρο για τη μετακίνηση του μηχανήματος και των υλικών συσκευασίας, χρησιμοποιώντας πάντα τα κατάλληλα εργαλεία. Μη χρησιμοποιείτε το μηχάνημα πριν ολοκληρώσετε τις διαδικασίες που προβλέπει το κεφάλαιο “ΣΥΝΑΡΜΟΛΟΓΗΣΗ”.



Πριν προχωρήσετε στη συναρμολόγηση, βεβαιωθείτε ότι το κλειδί ασφαλείας δεν είναι τοποθετημένο στη θέση του.

4.1 ΑΦΑΙΡΕΣΗ ΣΥΣΚΕΥΑΣΙΑΣ (Εικ.2)

4.2 ΤΟΠΟΘΕΤΗΣΗ ΤΟΥ ΤΙΜΟΝΙΟΥ (Εικ.3)

Συναρμολογήστε το άνω τιμόνι με το κάτω (εικ.Ι-ΙΙ) και έπειτα τοποθετήστε το στο σώμα του μηχανήματος (εικ.ΙΙΙ) όπως απεικονίζεται.

5. ΧΕΙΡΙΣΤΗΡΙΑ ΕΛΕΓΧΟΥ

5.1 ΚΛΕΙΔΙ ΑΣΦΑΛΕΙΑΣ (ΣΥΣΤΗΜΑ ΑΠΕΝΕΡΓΟΠΟΙΗΣΗΣ)

Το κλειδί (Εικ.1.Η), που βρίσκεται στο χώρο της μπαταρίας, ενεργοποιεί και απενεργοποιεί το ηλεκτρικό κύκλωμα του μηχανήματος. Αφαιρώντας το κλειδί, απενεργοποιείται πλήρως το ηλεκτρικό κύκλωμα ώστε να εμποδίζεται η μη ελεγχόμενη χρήση του μηχανήματος.

ΣΗΜΑΝΤΙΚΟ Αφαιρέτε το κλειδί ασφαλείας κάθε φορά που αφήνετε αφύλακτο το μηχάνημα ή δεν το χρησιμοποιείτε.

5.2 ΔΙΑΚΟΠΤΗΣ ΛΕΙΤΟΥΡΓΙΑΣ

Ο διακόπτης λειτουργίας (Εικ.4) βάζει εμπρός/ακινητοποιεί τον κινητήρα και ταυτόχρονα κομπλάρει/εξοκομπλάρει το σύστημα κοπής. Οι θέσεις που υποδεικνύονται αντιστοιχούν σε:



Εκκίνηση. Για την εκκίνηση, πατήστε το κουμπί ασφαλείας (εικ.4.Α.1), τραβήξτε το μοχλό (εικ.4.Α).



Κομπλάρισμα του συστήματος κοπής. Η εκκίνηση του κινητήρα προκαλεί την ταυτόχρονη περιστροφή του συστήματος κοπής.



Σβήσιμο. Ο κινητήρας σταματά αυτόματα αφήνοντας το μοχλό (Εικ. εικ.4.Α).

ΣΗΜΕΙΩΣΗ Η σύμπλεξη του συστήματος κοπής επιπρέπει μόνο πατώντας το κουμπί ασφαλείας στη δεξιά πλευρά του τιμονιού και τοποθετώντας τον μοχλό παρούσας χειριστή γυρισμένο προς το τιμόνι.

6. ΧΡΗΣΗ ΤΟΥ ΜΗΧΑΝΗΜΑΤΟΣ

 Οι κανόνες ασφαλείας που πρέπει να τηρούνται περιγράφονται στο κεφ. 2. **Θερείτε αυστηρά τις οδηγίες αυτές για να αποφύγετε σοβαρούς κινδύνους.**

6.1 ΠΡΟΚΑΤΑΡΚΤΙΚΕΣ ΕΝΕΡΓΕΙΕΣ

Βεβαιωθείτε ότι το κλειδί ασφαλείας δεν είναι τοποθετημένο στη θέση του. Τοποθετήστε το μηχανήμα σε οριζόντια θέση έτσι ώστε να στηρίζεται καλά στο έδαφος.

6.1.1 Έλεγχος της μπαταρίας

Πριν χρησιμοποιήσετε το μηχανήμα για πρώτη φορά μετά την αγορά του, φορτίστε πλήρως την μπαταρία, σύμφωνα με τις οδηγίες στο εγχειρίδιο της μπαταρίας.

Πριν από κάθε χρήση ελέγχετε την κατάσταση φόρτισης της μπαταρίας ακολουθώντας τις οδηγίες που παρέχονται στο φυλλάδιο οδηγιών της μπαταρίας.

 **Εκτελέστε αυτήν την ενέργεια με το σύστημα κοπής ακινητοποιημένο.**

6.2 ΕΛΕΓΧΟΙ ΑΣΦΑΛΕΙΑΣ

 **Εκτελείτε πάντα τους ελέγχους ασφαλείας πριν τη χρήση.**

6.2.1 Έλεγχος γενικής ασφαλείας

Αντικείμενο	Αποτέλεσμα
Χειρολαβές	Καθαρές, στεγνές.
Τιμόνι	Σωστά και γερά στερεωμένο στο μηχανήμα.
Σύστημα κοπής	Καθαρό, χωρίς βλάβες ή φθορές, άθικτο, καλά ακονισμένο
Διακόπτης λειτουργίας	Ο μοχλός πρέπει να κινείται ελεύθερα, χωρίς εμπόδια και όταν απελευθερωθεί πρέπει να επανέρχεται αυτόματα και γρήγορα στη θέση του νεκρού.
Μπαταρία	Καμία ζημία στο περίβλημα, καμία διαρροή υγρού.
Βίδες/παξιμάδια στο μηχανήμα και στο σύστημα κοπής	Καλά βιδωμένες (όχι λασκαρισμένες). Χωρίς βλάβες ή φθορές.
Είσοδοι αέρα ψύξης	Δεν εμποδίζονται
Μηχανήμα	Κανένα σημάδι ζημιάς ή φθοράς. Κανέναν ανώμαλο κραδασμό. Κανέναν ανώμαλο θόρυβο.

Ενέργεια	Αποτέλεσμα
----------	------------

<ol style="list-style-type: none">1. Βάλτε εμπρός το μηχάνημα (παρ. 6.3).2. Απελευθερώστε την εντολή διακόπτη (Εικ.4.Α).	<ol style="list-style-type: none">1. Το σύστημα κοπής πρέπει να κινηθεί.2. Ο μοχλός ασφαλείας θα πρέπει να κινείται ελεύθερα, χωρίς εμπόδια και όταν απελευθερωθεί πρέπει να επανέρχεται αυτόματα και γρήγορα στη θέση του νεκρού, προκαλώντας την ακινητοποίηση του συστήματος κοπής
--	--

 **Εάν κάποιο αποτελέσματα διαφέρει σε σχέση με τους πίνακες, μην χρησιμοποιήσετε το μηχανήμα! Απευθυνθείτε στο Σέρβις για τον αναγκαίο έλεγχο και την επισκευή.**

6.3 ΕΚΚΙΝΗΣΗ

ΣΗΜΕΙΩΣΗ Ξεκινήστε το μηχανήμα σε μια επίπεδη επιφάνεια, χωρίς εμπόδια ή ψηλά χέρτα.

1. Ανοίξτε τη θυρίδα πρόσβασης στο χώρο της μπαταρίας (Εικ.5.Α).
2. Τοποθετήστε σωστά τις μπαταρίες στην θήκη τους (παρ. 5.Β) σπρώχνοντας μέχρι να ακούσετε το "κλικ" που την ασφαλίσει στη θέση της και εξασφαλίζει την ηλεκτρική επαφή.
3. Εισάγετε μέχρι τέρμα το κλειδί ασφαλείας (εικ.5.С).
4. Ξανακλείστε τη θυρίδα.
5. Εμπλέξτε το σύστημα κοπής πατώντας πρώτα το πλήκτρο ασφαλείας (Εικ.4.Α.1) και έπειτα πατώντας το μοχλό του χειριστή (Εικ.4.Α)

 **Η εκκίνηση του κινητήρα προκαλεί την ταυτόχρονη περιστροφή του συστήματος κοπής.**

6.4 ΕΡΓΑΣΙΑ

ΣΗΜΑΝΤΙΚΟ Κατά την εργασία, διατηρείτε πάντα την απόσταση ασφαλείας από το σύστημα κοπής, η οποία παρέχεται από το μήκος της χειρολαβής.

Η αυτονομία των μπαταριών (και η συνεπώς η επιφάνεια κουρέματος πριν την επαναφόρτιση) εξαρτάται κυρίως από διάφορους παράγοντες που περιγράφονται στην (παρ. 7.1).

ΣΗΜΑΝΤΙΚΟ Σε περίπτωση που ο κινητήρας υπερθερμανθεί και σταματήσει κατά τη διάρκεια της εργασίας, πρέπει να περιμένετε περίπου 5 λεπτά πριν τον ξαναθέσετε σε λειτουργία.

6.5 ΣΒΗΣΙΜΟ

Για να ακινητοποιήσετε το μηχανήμα:

- Απελευθερώστε το μοχλό του χειριστή (Εικ.4.Α).
- Περιμένετε έως ότου ακινητοποιηθεί το σύστημα κοπής.

 **Αφού ακινητοποιηθεί το μηχανήμα, πρέπει να περάσουν λίγα δευτερόλεπτα για να σταματήσει το σύστημα κοπής.**

ΣΗΜΑΝΤΙΚΟ Ακινητοποιείτε πάντα το μηχανήμα.

- Όταν μετακινήσετε από μία ζώνη εργασίας σε άλλη,

- Όταν διασχίζετε περιοχές χωρίς χλόη.
- Κάθε φορά που πρέπει να περάσετε ένα εμπόδιο.

6.6 ΜΕΤΑ ΤΗ ΧΡΗΣΗ

1. Ανοίξετε τη θυρίδα και αφαιρέστε το κλειδί ασφαλείας (παρ.6.A).
2. Αφαιρέστε την μπαταρία από τη θέση της και φορτίστε την (παρ.6.B).
3. Αφήστε τον κινητήρα να κρυώσει πριν τοποθετήσετε το μηχανήμα σε οποιοδήποτε περιβάλλον.
4. Εκτελέστε τον καθαρισμό (παρ. 7).
5. Βεβαιωθείτε ότι δεν υπάρχουν λασκαρισμένα ή ελαττωματικά εξαρτήματα. Εάν χρειάζεται, αντικαταστήστε τα ελαττωματικά εξαρτήματα και σφίξτε τις βίδες και τα μπουλόνια που ενδεχομένως έχουν λασκάρει ή απευθυνθείτε στο εξουσιοδοτημένο Σέρβις.
6. Έλεγχος για ενδεχόμενες ζημιές στο μηχανήμα. Αν απαιτείται, απευθυνθείτε στο εξουσιοδοτημένο Σέρβις.

ΣΗΜΑΝΤΙΚΟ Αφαιρείτε το κλειδί ασφαλείας κάθε φορά που αφήνετε αφύλακτο το μηχανήμα ή δεν το χρησιμοποιείτε.

7. ΣΥΝΤΗΡΗΣΗ

 Οι κανόνες ασφαλείας που πρέπει να τηρούνται περιγράφονται στο κεφ. 2. Τηρείτε αυστηρά τις οδηγίες αυτές για να αποφύγετε σοβαρούς κινδύνους.

 Πριν ξεκινήσετε οποιοδήποτε έλεγχο, καθαρισμό ή επέμβαση συντήρησης/ρύθμιση στο μηχανήμα:

- Σβήστε το μηχανήμα.
- Αφαιρέστε το κλειδί ασφαλείας, (μην αφήνετε ποτέ το κλειδί στη θέση του ή κοντά σε παιδιά ή ακατάλληλα άτομα).
- Αφαιρέστε την μπαταρία.
- Βεβαιωθείτε ότι όλα τα κινούμενα μέρη έχουν σταματήσει πλήρως.
- Αφήστε τον κινητήρα να κρυώσει πριν τοποθετήσετε το μηχανήμα σε οποιοδήποτε περιβάλλον.
- Φοράτε κατάλληλα ρούχα και γάντια εργασίας σε όλες τις περιπτώσεις κινδύνου για τα χέρια.
- Διαβάστε τις αντίστοιχες οδηγίες.

ΣΗΜΑΝΤΙΚΟ Όλες οι επεμβάσεις συντήρησης και ρύθμισης που δεν περιγράφονται στο εγχειρίδιο πρέπει να εκτελούνται από τον Αντιπρόσωπο ή από ένα εξειδικευμένο συνεργείο.

7.1 ΜΠΑΤΑΡΙΑ

7.1.1 Αυτονομία της μπαταρίας

Η αυτονομία της μπαταρίας (και η συνεπώς η επιφάνεια κούρεματος πριν την επαναφόρτιση) εξαρτάται κυρίως από:

- a. Περιβαλλοντικούς παράγοντες που προκαλούν μεγαλύτερη κατανάλωση ενέργειας:
 - Κοπή με πυκνή, ψηλή ή υγρή χλόη.
- b. Πλάτος κοπής του μηχανήματος: μεγαλύτερο είναι το πλάτος, μεγαλύτερη είναι η κατανάλωση ενέργειας.
- c. Συμπεριφορά του χειριστή, ο οποίος πρέπει να αποφεύγει:

- Συχνά σβήσιματα και επανεκκινήσεις
- κατά τη διάρκεια της εργασίας.

ΣΗΜΕΙΩΣΗ Κατά τη διάρκεια της εργασίας, η μπαταρία προστατεύεται από την ολική αποφόρτιση μέσω ενός συστήματος προστασίας που σβήνει το μηχανήμα και μπλοκάρει τη λειτουργία.

Για τη μεγαλύτερη δυνατή αυτονομία είναι σκόπιμο:

- Να κουρεύετε τη χλόη όταν είναι στεγνή.
- Να κουρεύετε τη χλόη συχνά έτσι ώστε να μη φτάνει σε μεγάλο ύψος.

Σε περίπτωση που θέλετε να χρησιμοποιήσετε το μηχανήμα για μεγαλύτερο χρονικό διάστημα από αυτό που επιτρέπει η μπαταρία, μπορείτε:

- Να αγοράσετε δεύτερη μπαταρία για να αντικαταστήσετε αμέσως την άδεια μπαταρία, χωρίς να διακόψετε τη χρήση.
- Να αγοράσετε μπαταρία με μεγαλύτερη αυτονομία σε σχέση με την μπαταρία του μηχανήματος (παρ.

7.1.2 Αφαίρεση και επαναφόρτιση της μπαταρίας

1. Ανοίξετε τη θυρίδα πρόσβασης στο χώρο της μπαταρίας και αφαιρέστε το κλειδί ασφαλείας.
2. Πατήστε το κουμπί που υπάρχει στη μπαταρία (Εικ...) και αφαιρέστε την (Εικ...).
3. Τοποθετήστε την μπαταρία (Εικ...) στη θέση της στο φορτιστή μπαταρίας (Εικ...).
4. Συνδέστε το φορτιστή σε μια πρίζα του ρεύματος με τάση που αντιστοιχεί στην υποδεικνυόμενη τάση στην πινακίδα.
5. Φορτίστε την πλήρως, σύμφωνα με τις οδηγίες στο εγχειρίδιο της μπαταρίας / του φορτιστή.

ΣΗΜΕΙΩΣΗ Η μπαταρία διαθέτει προστασία που δεν επιτρέπει την επαναφόρτιση αν η θερμοκρασία περιβάλλοντος δεν κυμαίνεται από 0 έως +45 °C.

ΣΗΜΕΙΩΣΗ Η μπαταρία μπορεί να φορτιστεί ανά πάσα στιγμή, ακόμη και εν μέρει, χωρίς κίνδυνο καταστροφής.

7.1.3 Επανατοποθέτηση της μπαταρίας στο μηχανήμα

Ολοκλήρωση της φόρτισης:

1. Αφαιρέστε την μπαταρία από τη θέση της στο φορτιστή μπαταρίας.
2. Αποσυνδέστε το φορτιστή μπαταρίας από το ηλεκτρικό δίκτυο.
3. Εισάγετε την μπαταρία στη θέση της στο μηχανήμα.
4. Ξανακλείστε τη θυρίδα.

7.2 ΚΑΘΑΡΙΣΜΟΣ

Μετά από κάθε χρήση, αρχίστε τον καθαρισμό ακολουθώντας τις παρακάτω οδηγίες.

7.2.1 Καθαρισμός του μηχανήματος

- Μη χρησιμοποιείτε νερό υπό πίεση για να μη βρέξετε τον κινητήρα και τα ηλεκτρικά εξαρτήματα.
- Μη χρησιμοποιείτε διαβρωτικά υγρά για τον καθαρισμό του σασί.
- Για να μειωθεί ο κίνδυνος πυρκαγιάς, διατηρείτε το μηχανήμα και, ιδίως, τον κινητήρα καθαρό από χορτάρια, φύλλα ή υπερβολικό γράσο.

7.2.2 Καθαρισμός του συστήματος κοπής

ΣΗΜΑΝΤΙΚΟ Γείρετε το μηχάνημα και βεβαιωθείτε για τη σταθερότητά του πριν από οποιαδήποτε επέμβαση.

7.2.3 Καθαρισμός του φίλτρου αέρα (εικ.8)

1. Βγάλτε το φίλτρο αέρα από το μηχάνημα:
2. Φυσήξτε με ένα στόμιο πεπιεσμένου αέρα
3. Ξαναβάλτε το φίλτρο στη θέση του

7.3 ΣΥΣΤΗΜΑ ΚΟΠΗΣ

Όταν το σύστημα κοπής δεν είναι καλά τροχισμένο, ξερζώνει τη χλόη και προκαλεί κίτρινισμα του γρασίδιου.

⚠ Μην αγγίζετε το σύστημα κοπής μέχρι να αφαιρέσετε το κλειδί και μέχρι την πλήρη ακινητοποίησή του. Προσέξτε το σύστημα κοπής να μπορεί να κινείται, ακόμη και αν έχει βγει το κλειδί.

⚠ Όλες οι ενέργειες που αφορούν τα συστήματα κοπής (αφαίρεση, τρόχισμα, ζυγοστάθμιση, επισκευή, τοποθέτηση ή/και αντικατάσταση) είναι εργασίες που απαιτούν ειδικές γνώσεις καθώς και τη χρήση ειδικού εξοπλισμού. Για λόγους ασφαλείας θα πρέπει συνεπώς να εκτελούνται από εξειδικευμένο συνεργείο.

⚠ Αντικαθιστάτε πάντα το σύστημα κοπής, μαζί με τις βίδες του, που έχει υποστεί ζημιά, στραβώσει ή φθαρεί, ώστε να διατηρήσετε την ισορροπία.

ΣΗΜΑΝΤΙΚΟ Να χρησιμοποιείτε πάντα γνήσια συστήματα κοπής με τον κωδικό που αναφέρεται στον πίνακα "Τεχνικά Χαρακτηριστικά".

Λόγω της εξέλιξης του προϊόντος, τα συστήματα κοπής που αναφέρονται στον πίνακα "Τεχνικά Χαρακτηριστικά" μπορεί με την πάροδο του χρόνου να αντικατασταθούν από διαφορετικά συστήματα με ανάλογα χαρακτηριστικά ανταλλαξιμότητας και ασφαλείας στη λειτουργία.

8. ΑΠΟΘΗΚΕΥΣΗ

8.1 ΑΠΟΘΗΚΕΥΣΗ ΤΟΥ ΜΗΧΑΝΗΜΑΤΟΣ

Όταν πρέπει να αποθηκεύσετε το μηχάνημα:

1. Αφήστε τον κινητήρα να κρυώσει
2. Αφαιρέστε το κλειδί ασφαλείας.
3. Αφαιρέστε την μπαταρία από τη θέση της και φορτίστε την (παρ. 7.1.2).
4. Εκτελέστε τον καθαρισμό (παρ.7.2).
5. Αποθηκεύστε το μηχάνημα (Εικ.9):
 - σε στεγνό περιβάλλον,
 - προφυλαγμένο από τις καιρικές συνθήκες,
 - σκεπασμένο με ένα κάλυμμα,
 - σε σημείο στο οποίο δεν έχουν πρόσβαση τα παιδιά,
 - βεβαιωθείτε ότι έχετε αφαιρέσει κλειδιά ή εργαλεία που χρησιμοποιήσατε για τη συντήρηση;
 - Κρέμεται στον τοίχο.

8.2 ΑΠΟΘΗΚΕΥΣΗ ΤΗΣ ΜΠΑΤΑΡΙΑΣ

Αν η μπαταρία δεν φορτίζεται για μεγάλο χρονικό διάστημα, πρέπει να φυλάσσεται πάντα σε σκιά, σε δροσερό και στεγνό χώρο με θερμοκρασία περιβάλλοντος μεταξύ 0-45°C.

ΣΗΜΑΝΤΙΚΟ Σε περίπτωση μεγάλου χρόνου εκτός χρήσης, φορτίζετε την μπαταρία κάθε δύο μήνες για να παρατείνετε τη διάρκεια ζωής.

9. ΜΕΤΑΚΙΝΗΣΗ ΚΑΙ ΜΕΤΑΦΟΡΑ

Κάθε φορά που είναι αναγκαίο να μετακινήσετε, να ανυψώσετε, να μεταφέρετε ή να γείρετε το μηχάνημα:

- ακινητοποιήστε το μηχάνημα (παρ. 6.5),
- αφαιρέστε το κλειδί ασφαλείας,
- βεβαιωθείτε ότι όλα τα κινούμενα μέρη έχουν σταματήσει πλήρως,
- φορέστε ανθεκτικά γάντια εργασίας,
- πιάστε το μηχάνημα σε σημεία που προσφέρουν ασφαλές κράτημα λαμβάνοντας υπόψη το βάρος και την κατανομή του,
- χρησιμοποιήστε κατάλληλο αριθμό ατόμων για το βάρος του μηχανήματος, τα χαρακτηριστικά του μεταφορικού μέσου ή του σημείου φόρτωσης και εκφόρτωσης,
- βεβαιωθείτε ότι η μετακίνηση του μηχανήματος δεν προκαλεί ζημιές ή τραυματισμούς.

Όταν μεταφέρετε το μηχάνημα με ένα όχημα ή ρυμουλκούμενο:

1. χρησιμοποιήστε ράμπα πρόσβασης με κατάλληλη αντοχή, πλάτος και μήκος,
2. κατεβάστε τα συστήματα κοπής,
3. τοποθετήστε το ώστε να μην αποκτήσει κίνδυνο,
4. ασφαλίστε το γερά στο όχημα μεταφοράς με σχονιά ή αλυσίδες για να αποφύγετε την ανατροπή.

10. ΣΕΡΒΙΣ ΚΑΙ ΕΠΙΣΚΕΥΕΣ

Το παρόν εγχειρίδιο παρέχει όλες τις αναγκαίες οδηγίες για το χειρισμό του μηχανήματος και για μια σωστή βασική συντήρηση που εκτελείται από το χρήστη. Όλες οι επεμβάσεις συντήρησης και ρύθμισης που δεν περιγράφονται στο εγχειρίδιο πρέπει να εκτελούνται από τον Αντιπρόσωπό σας ή από ένα εξειδικευμένο κέντρο. Οι επεμβάσεις σε μη εξειδικευμένα συνεργεία και χωρίς τον κατάλληλο εξοπλισμό έχουν ως αποτέλεσμα την ακύρωση κάθε είδους Εγγύησης και κάθε υποχρέωσης ή ευθύνης του Κατασκευαστή.

- Τα μη γνήσια ανταλλακτικά και εξαρτήματα δεν είναι εγκεκριμένα. Η χρήση μη γνήσιων ανταλλακτικών και εξαρτημάτων μπορεί να επηρεάσει την ασφάλεια του μηχανήματος και απαλλάσσει τον κατασκευαστή από κάθε υποχρέωση ή ευθύνη.
- Τα γνήσια ανταλλακτικά διατίθενται από τα εξουσιοδοτημένα συνεργεία και καταστήματα.

11. ΕΓΓΥΗΣΗ

Οι όροι της εγγύησης καλύπτουν μόνο τους καταναλωτές, δηλαδή τους μη επαγγελματίες χρήστες. Η εγγύηση καλύπτει όλα τα ελαττώματα ποιότητας των υλικών και της κατασκευής, τα οποία βεβαιώνονται από την Αντιπροσωπεία ή από εξουσιοδοτημένο συνεργείο κατά την περίοδο ισχύος της εγγύησης. Η εφαρμογή της εγγύησης περιορίζεται στην επισκευή ή στην αντικατάσταση του ελαττωματικού εξαρτήματος. Συνιστάται να απευθύνεστε στο εξουσιοδοτημένο συνεργείο μια φορά το χρόνο για τη συντήρηση και τον έλεγχο των διατάξεων ασφαλείας.

Η εφαρμογή της εγγύησης προϋποθέτει την τακτική συντήρηση του μηχανήματος. Η εγγύηση δεν καλύπτει βλάβες από:

- Ελλιπή γνώση των συνοδευτικών εγγράφων (Εγχειρίδια οδηγιών).
- Επαγγελματική χρήση.
- Απροσεξία, αμέλεια.
- Εξωτερικούς παράγοντες (κεραυνούς, χτυπήματα, παρουσία ξένων σωμάτων στο εσωτερικό του μηχανήματος) ή ατυχήματα.

- Λανθασμένη ή μη επιτρεπόμενη χρήση και συναρμολόγηση.
 - Ελλιπή συντήρηση.
 - Μετατροπή του μηχανήματος.
 - Χρήση μη γνήσιων ανταλλακτικών (προσαρμοσμένα ανταλλακτικά).
 - Χρήση μη παρεχόμενων ή μη εγκεκριμένων από τον κατασκευαστή εξαρτημάτων.
- Η εγγύηση επίσης δεν καλύπτει:
- Τις εργασίες συντήρησης (που περιγράφονται στο εγχειρίδιο οδηγιών).
 - Τη φυσιολογική φθορά αναλώσιμων, όπως συστημάτων κοπής, τροχών, μπουλονιών ασφαλείας και ντιζών.
 - Φυσιολογική φθορά.

- Αισθητική φθορά του μηχανήματος λόγω χρήσης.
- Τα υποστηρίγματα των συστημάτων κοπής.
- Τα παρεπόμενα έξοδα που ενδεχομένως συνδέονται με την ενεργοποίηση της εγγύησης, όπως η μεταφορά στο χρήστη, η μεταφορά του μηχανήματος στην Αντιπροσωπεία, η μίσθωση εξοπλισμού για την αντικατάσταση ή η κλήση άλλης εταιρείας για τις εργασίες συντήρησης.

Ο χρήστης προστατεύεται από την οικεία εθνική νομοθεσία. Τα δικαιώματα του χρήστη που προβλέπονται από την οικεία εθνική νομοθεσία δεν περιορίζονται κατά κανένα τρόπο από την παρούσα εγγύηση.

12. ΑΝΕΥΡΕΣΗ ΒΛΑΒΩΝ

Αν τα προβλήματα συνεχίσουν ακόμα και μετά τις παραπάνω ενέργειες, απευθυνθείτε στην Αντιπροσωπεία.

ΒΛΑΒΗ	ΠΙΘΑΝΗ ΑΙΤΙΑ	ΔΙΟΡΘΩΣΗ
1. Γυρνώντας το διακόπτη, ο κινητήρας δεν παίρνει εμπρός	Απουσιάζει το κλειδί ασφαλείας ή δεν έχει τοποθετηθεί σωστά.	Βάλτε το κλειδί (Εικ. 5.C).
	Απουσιάζει η μπαταρία ή δεν έχει τοποθετηθεί σωστά.	Ανοίξτε τη θυρίδα και βεβαιωθείτε ότι η μπαταρία έχει τοποθετηθεί σωστά (Εικ. 5.B)
	Μπαταρία άδεια.	Ελέγξτε την κατάσταση φόρτισης και φορτίστε την μπαταρία (παρ. 7.1.2).
	Καθυστερήση εκκίνησης του κινητήρα.	Κρατήστε πατημένο το διακόπτη για 2-3 δευτερόλεπτα (παρ. 5.2).
	Επέμβαση θερμικής ασφάλειας λόγω υπερθέρμανσης του κινητήρα.	Περιμένετε τουλάχιστον 5 λεπτά πριν επιχειρήσετε πάλι την εκκίνηση του μηχανήματος.
2. Ο κινητήρας λειτουργεί, αλλά το σύστημα κοπής δεν περιστρέφεται	Λασκαρισμένο σύστημα κοπής.	Σταματήστε αμέσως τη λειτουργία του κινητήρα και αφαιρέστε το κλειδί ασφαλείας. Απευθυνθείτε στο Σέρβις για έλεγχο, αντικατάσταση ή επισκευή (παρ. 7.3).
3. Η λειτουργία του κινητήρα διακόπτεται κατά την εργασία.	Η μπαταρία δεν έχει τοποθετηθεί σωστά.	Ανοίξτε τη θυρίδα και βεβαιωθείτε ότι η μπαταρία έχει τοποθετηθεί σωστά (παρ. 7.1).
	Μπαταρία άδεια.	Ελέγξτε την κατάσταση φόρτισης και φορτίστε την μπαταρία (παρ. 7.1.2).
	Εμπόδια δεν επιτρέπουν την περιστροφή του συστήματος κοπής.	Βγάλτε το κλειδί ασφαλείας, φορέστε γάντια εργασίας και αφαιρέστε τη χλόη ή τα υπολείμματα από το κάτω μέρος του μηχανήματος ή/και από το κανάλι αποβολής.
	Επέμβαση θερμικής ασφάλειας λόγω υπερθέρμανσης του κινητήρα.	Καθαριότητα των σχαρών αναρρόφησης του αέρα ψύξης (παρ. 7.2.3). Περιμένετε τουλάχιστον 5 λεπτά πριν επιχειρήσετε πάλι την εκκίνηση του μηχανήματος.

<p>3. Η λειτουργία του κινητήρα διακόπτεται κατά την εργασία.</p>	<p>Επέμβαση θερμικής ασφάλειας λόγω υπερβολικής απορρόφησης ρεύματος που οφείλεται σε:</p> <ul style="list-style-type: none"> • Κούρεμα πολύ υψηλής χλόης. • Εμπόδια δεν επιτρέπουν την περιστροφή του συστήματος κοπής. • Υπερβολικά υπολείμματα χλόης που έχουν συγκεντρωθεί στο σασί και στο κανάλι αποβολής. 	<ul style="list-style-type: none"> • Να ρυθμίσετε μεγαλύτερο ύψος κοπής όταν η χλόη είναι πολύ υψηλή και να ακολουθεί δεύτερο πέρασμα με μικρότερο ύψος • Αφαιρέστε τα εμπόδια (παρ. 7.2.2). • Καθαρίστε το μηχανήμα (παρ. 7.2.1, 7.2.2, 7.2.3) <p>Περιμένετε τουλάχιστον 5 λεπτά πριν επιχειρήσετε πάλι την εκκίνηση του μηχανήματος.</p>
<p>4. Η χλόη κόβεται με δυσκολία.</p>	<p>Το σύστημα κοπής δεν είναι σε καλή κατάσταση.</p>	<p>Απειθυνθείτε στο Σέρβις για το τρόχισμα ή την αντικατάσταση του συστήματος κοπής.</p>
<p>5. Υπερβολικός θόρυβος ή/και κραδασμοί κατά την εργασία.</p>	<p>Λασκαρισμένο ή ελαττωματικό σύστημα κοπής.</p>	<p>Σταματήστε αμέσως τη λειτουργία του κινητήρα και αφαιρέστε το κλειδί ασφαλείας.</p> <p>Απειθυνθείτε στο Σέρβις για έλεγχο, αντικατάσταση ή επισκευή (παρ. 7.3).</p>
<p>6. Χαμηλή αυτονομία της μπαταρίας.</p>	<p>Δυσμενείς συνθήκες χρήσης με υψηλότερη κατανάλωση ρεύματος.</p>	<p>Βελτιστοποίηση της χρήσης (παρ. 7.1.1).</p>
	<p>Ανεπαρκής μπαταρία για τις συνθήκες χρήσης.</p>	<p>Χρησιμοποιήστε δεύτερη ή μεγαλύτερη μπαταρία (παρ. 13.1).</p>
<p>7. Ο φορτιστής δεν φορτίζει την μπαταρία.</p>	<p>Η μπαταρία δεν έχει τοποθετηθεί σωστά στο φορτιστή.</p>	<p>Ελέγξτε εάν η τοποθέτηση έχει γίνει σωστά (παρ. 7.1.2)</p>
	<p>Ακατάλληλες συνθήκες περιβάλλοντος.</p>	<p>Φορτίστε την μπαταρία σε χώρο με κατάλληλη θερμοκρασία (βλ. εγχειρίδιο οδηγιών της μπαταρίας / του φορτιστή).</p>
	<p>Ακαθαρσίες στις επαφές.</p>	<p>Καθαρίστε τις επαφές.</p>
	<p>Απουσία τάσης στο φορτιστή.</p>	<p>Ελέγξτε εάν το φις είναι συνδεδεμένο και εάν υπάρχει τάση στην πρίζα του ρεύματος.</p>
	<p>Ελαττωματικός φορτιστής.</p>	<p>Αντικαταστήστε τον με ένα γνήσιο ανταλλακτικό.</p>
		<p>Αν το πρόβλημα συνεχιστεί, συμβουλευτείτε το εγχειρίδιο της μπαταρίας / φορτιστή μπαταρίας.</p>

13. ΕΞΑΡΤΗΜΑΤΑ ΚΑΤΟΠΙΝ ΖΗΤΗΣΗΣ

13.1 ΜΠΑΤΑΡΙΕΣ

Διατίθενται μπαταρίες με διαφορετικές χωρητικότητες ώστε να προσαρμόζονται στις ειδικές απαιτήσεις λειτουργίας (Εικ. 10) Η λίστα των εγκεκριμένων μπαταριών για αυτό το μηχανήμα βρίσκεται στον πίνακα "Τεχνικά Χαρακτηριστικά".

13.2 ΦΟΡΤΙΣΤΗΣ ΜΠΑΤΑΡΙΑΣ

Συσκευή για την επαναφόρτιση της μπαταρίας (Εικ.11).

**INDEX**

1. GENERAL INFORMATION.....	1
1.1 How to read the manual.....	1
1.2 References.....	1
2. SAFETY REGULATIONS.....	1
2.1 Training.....	1
2.2 Preliminary procedures.....	2
2.3 During operation.....	2
2.4 Maintenance, storage.....	2
2.5 Battery / battery charger.....	2
2.6 Environmental protection.....	3
3. GETTING TO KNOW THE MACHINE.....	3
3.1 Description of the machine and planned use.....	3
3.2 Main components (Fig. 1).....	3
3.3 Identification label (Fig. 1).....	4
3.4 Safety warning signs (Fig. 2).....	4
4. ASSEMBLY.....	4
4.1 Unpacking (Fig.3).....	4
4.2 assembly THE HANDLE (Fig.4).....	4
5. CONTROLS.....	4
5.1 Safety key (Deactivation device).....	4
6. USING THE MACHINE.....	5
6.1 Preliminary procedures.....	5
6.2 Safety checks.....	5
6.3 Ignition (Fig.22÷25).....	5
6.4 Working.....	5
6.5 Stop 6.....	6
6.6 After use.....	6
7. MAINTENANCE.....	6
7.1 Battery.....	6
7.2 Cleaning.....	7
7.3 Cutting means.....	7
8. STORAGE.....	7
8.1 Storing the machine.....	7
8.2 Storing the battery.....	7
10. ASSISTANCE AND REPAIRS.....	8
11. WARRANTY COVERAGE.....	8
12. PROBLEM IDENTIFICATION.....	8
13. ACOPTIONAL ATTACHMENTS.....	9
13.1 Batteries.....	9
13.2 Battery charger.....	9

1. GENERAL INFORMATION**1.1 HOW TO READ THE MANUAL**

NOTE or **IMPORTANT** these give details or further information on what has already been said, and aim to prevent damage to the machine.

The  symbol highlights danger. Failure to observe the warning can lead to the risk of injury to oneself and others and/or damage.

- The paragraphs highlighted in a square.....
- grey spots indicate the optional characteristics.....
- not on all models documented in this manual.....
- Check if the characteristic is on this model.....

Whenever reference is made to a position on the machine "front", "back", "left" or "right" hand side, this refers to the operator's working position.

1.2 REFERENCES**1.2.1 Figures**

The figures in these instructions for use are numbered 1, 2, 3, etc.

The components indicated in the figures are identified with letters A, B, C, and so on.

Reference to component C in figure 2 is indicated with the wording: "See fig. 2.C" or simply "(Fig. 2.C)".

The figures are given as a guide only. The actual pieces can differ from those illustrated in this document.

1.2.2 Titles

The manual is divided into chapters and paragraphs. The title of paragraph "2.1 Training" is a subtitle of "2. Safety regulations".

References to titles or paragraphs are marked with the abbreviation chap. or par. and the relevant number. Example: "chap. 2" or "par. 2.1"

2. SAFETY REGULATIONS**2.1 TRAINING**

 **Read these instructions carefully before operating the machine. Become acquainted with the controls and the proper use of the machine. Learn how to stop the motor quickly. Failure to follow the warnings and instructions may result in electric shock, fire and/or serious injury. Save all warnings and instructions for future reference.**

- Never allow children or persons unfamiliar with these instructions to use the machine. Local regulations may restrict the age of the operator.
- This appliance can be used by children aged from 8 years and above and persons with reduced physical, sensory or mental

capabilities or lack of experience and knowledge if they have been given supervision or instructions concerning use of the appliance in a safe way and understand the hazards involved. Children shall not play with the appliance. Cleaning and user maintenance shall not be made by children without supervision.

- Never use the lawnmower while people, especially children, or pets are nearby. Get another adult to keep the children under supervision.
- Never use the machine if the user is tired or unwell, or has taken medicine, drugs, alcohol or any substances which may slow his reflexes and compromise his judgement.
- Bear in mind that the operator or user is responsible for accidents or unexpected events occurring to other people or their property. It is the user's responsibility to assess the potential risk of the area where work is to be carried out and to take all the necessary precautions to ensure his own safety and that of others, particularly on slopes or rough, slippery and unstable ground.
- If the machine is sold or lent to others, make sure that the operator reads the user instructions contained in this manual

2.2 PRELIMINARY PROCEDURES

- Always wear suitable work attire, hard-wearing safety footwear with non-slip soles and long trousers. Do not operate the machine when barefoot or wearing open sandals. Wear hearing protection devices.
- Never wear scarves, shirts, necklaces, bracelets, loose flowing clothing, laces or ties or any hanging or flapping accessory that could catch in the machine or in any objects or materials in the work area.
- Tie your hair back if it is long.
- Wear protective gloves whenever your hands are at risk.
- Thoroughly inspect the entire work area and remove anything that could be thrown by the machine or damage the cutting means/rotating units (stones, branches, iron wire, bones, etc.).

2.3 DURING OPERATION

- Do not use the machine in environments at risk of explosion, in the presence of flammable liquids, gas or powder. Power tools create sparks which may ignite the dust or fumes.
- Do not expose the machine to rain or wet environments. Water entering a power tool will increase the risk of electric shock.
- Work only in daylight or with good artificial light in good visibility conditions.
- Avoid working with wet grass, in the rain and when there is a risk of a thunderstorm, especially lightning.
- Pay careful attention to uneven ground (hills, dips), slopes, hidden hazards and obstacles that could limit visibility.
- Be very careful near ravines, ditches or embankments. The machine could overturn if a wheel slides over the edge or if the earth gives way.
- Always mow across a slope and never up and down it, being very careful when changing direction, making sure you have firm footage and that the wheels do not hit any obstacles (such as stones, branches, roots, etc.) that may cause the machine to slide sideways or make you lose control of it.
- The machine must not be used on slopes of over 20°, regardless of the mowing direction.
- Do not incline the lawnmower during start up. Start up the machine on a flat surface without obstacles or high grass.
- Be extremely careful when pull the lawnmower toward you. Look behind you to make sure there are no obstacles before and during operations in reverse gear.

- Never run, always walk.
- Do not allow the lawnmower to pull you along.
- Always keep hands and feet away from the cutting means, when starting and when using the machine.
- Keep away from the discharge opening.
- Never operate the machine with damaged, missing or incorrectly assembled guards (grass catcher, side discharge guards rear discharge guards).
- Never disengage, deactivate, remove or tamper with the safety systems/micro switches installed.



If something breaks or an accident occurs during mowing, turn off the motor immediately and move the machine away to prevent further damage; if an accident occurs with injuries or third parties are injured, carry out the first aid measures most suitable for the situation immediately and contact the medical authorities for any necessary health care. Carefully remove any debris which could cause damage or injury to persons or animals if ignored.

2.4 MAINTENANCE, STORAGE

Ensure regular maintenance and correct storage to maintain machine safety and high performance levels.

- Never use the machine with worn or damaged parts. Faulty or worn-out parts must always be replaced and never repaired. Only use original spare parts.
- Be careful during adjustment of the machine to prevent entrapment of the fingers between moving parts of the cutting means and fixed parts of the machine.
- To reduce fire risks, do not leave containers with debris inside a room.
- Make sure that machine movements do not cause damage or injuries.



The noise and vibration levels shown in these instructions are the maximum levels for use of the machine. The use of an unbalanced cutting element, the excessive speed of movement, or the absence of maintenance have a significant influence on noise emissions and vibrations. Consequently, it is necessary to take preventive steps to eliminate possible damage due to high levels of noise and stress from vibration. Maintain the machine well, wear ear protection devices, and take breaks while working.

2.5 BATTERY / BATTERY CHARGER

IMPORTANT *The following safety instructions are in addition to the safety requirements provided in the specific battery and battery charger manual delivered with this machine.*

- Only use battery chargers recommended by the manufacturer to recharge batteries. An inadequate battery charger may cause electric shock, overheating or corrosive liquid to leak from the battery.
- Use only batteries specifically designed for your power tool. The use of other batteries may cause injuries and fire risks.
- Make sure that the machine is switched off before inserting the battery. Inserting a battery into a machine that is switched on can cause a fire.

2.6 ENVIRONMENTAL PROTECTION

- Scrupulously comply with local regulations for the disposal of packaging, deteriorated parts or any elements with a strong environmental impact; this waste must not be disposed of as normal waste, it must be separated and taken to specified waste disposal centres where the material will be recycled.
- Scrupulously comply with local regulations for the disposal of waste materials.
- When the machine is withdrawn from service, do not dispose of it in the environment, but take it to a waste disposal facility in accordance with the local regulations in force.



Do not throw electrical equipment away with domestic waste. According to the European Directive 2012/19/EU on electrical and electronic equipment waste and its implementation, according to UK regulation "The waste electrical and electronic equipment regulations 2013 (as amended)" in compliance with national standards, old electrical equipment must be collected separately, for eco-compatible recycling. If electrical equipment is disposed of in dumps or in landfills, hazardous substances can leak into the groundwater and contaminate the food chain, damaging your health and well-being. For further information on the disposal of this product, contact your dealer or a domestic waste collection service.



At the end of their working life, dispose of batteries paying due attention to the environment. Batteries contain material classified as hazardous for you and the environment. They must be removed and disposed of separately at a facility that accepts lithium-ion batteries.



Separate waste collection of the products and packaging used allows the materials to be recycled and reused. Reuse of recycled materials help to prevent environmental pollution and reduces the demand for raw materials.

3. GETTING TO KNOW THE MACHINE

3.1 DESCRIPTION OF THE MACHINE AND PLANNED USE

This machine is pedestrian controlled lawnmower.

The machine is essentially composed of a motor which drives a cutting means enclosed in a casing equipped with a handle. Once switched on, the motor creates an air cushion that holds the machine in a suspended position so that it doesn't create friction with the ground.

The operator is able to operate the machine and use the main controls, always staying behind the handle at a safe distance from the rotating cutting means.

If the operator leaves the machine, the motor and cutting means will stop within a few seconds.

3.1.1 Intended use

This machine was designed and manufactured for cutting grass in gardens and grassy areas, to be carried out by a pedestrian operator.

3.1.2 Improper use

Any other usage may be hazardous and harm persons and/or damage things.

Examples of improper use may include, but are not limited to:

- Allowing children, animals or other passengers to ride on the machine as they could fall off and injure themselves or compromise safe driving by the operator;
- Letting oneself be transported by the machine.
- Using the machine to tow or push loads.
- Using the cutting means on surfaces other than grass.
- Using of the machine for leaf or debris collection.
- Using the machine to trim hedges, or for cutting vegetation other than grass.
- Use of the machine by more than one person.

IMPORTANT *Improper use of the machine will invalidate the warranty, relieve the Manufacturer from all liabilities, and the user will consequently be liable for all and any damage or injury to himself or others.*

3.1.3 User types

This machine is intended for use by consumers, i.e. non-professional operators.
It is intended for "DIY" use only.

IMPORTANT *The machine must be used by one operator.*

3.2 MAIN COMPONENTS (Fig. 1)

- A. Chassis:** this is the casing that houses the rotating cutting means.
- B. Motor:** provides the drive power to the cutting means.
- C. Cutting means:** the element designed to cut the grass.
- D. Handle:** this is the operator's work station. It is long enough to ensure the operator remains at a safe distance from the rotary cutting means whilst working.
- E. Operator presence lever:** this lever enables the cutting means engagement and its lifting off the ground. The motor stops when the lever is released.
- F. Control lever:** starts/stops the motor and simultaneously engages/disengages the cutting means.
- G. Hatch for accessing the battery compartment**
- H. Safety key (Deactivation device):** The key enables / disables the machine electric circuit.
- I. Battery** (*if it is not supplied with the machine, see chapter 13 "attachments on request"*): provides the energy for starting the motor; its specifications and regulations for use are described in a specific manual.
- J. Battery charger** (*if it is not supplied with the machine, see chapter 13 "attachments on request"*): device used to recharge the battery.

3.3 IDENTIFICATION LABEL (Fig. 1)

1. Sound power level.
2. Conformity marking.
3. Year of manufacture.
4. Type of machine.
5. Serial number.
6. Name and address of Manufacturer.
7. Article code.
8. Max. motor operation speed.
9. Weight in kg.
10. Power supply voltage
11. Electrical protection rating.
12. Nominal power.

Write the identification data of the machine in the specific space on the label on the back of the cover page.

IMPORTANT Quote the data on the product identification label whenever you contact an Authorised Service Centre.

IMPORTANT The example of the Declaration of Conformity is provided on the last pages of the manual.

3.4 SAFETY WARNING SIGNS (Fig. 1).

The machine has various symbols on it.
Meaning of symbols:



Warning. Read the instructions before operating the machine.



Danger! Risk of hurled objects.
Keep all persons away from the work area whilst working.



Be careful when using the sharp cutting means. Do not put hands or feet near or under the opening of the cutting means. The cutting means continues to turn even after the motor has been switched off. Remove the safety key (deactivation device) before doing maintenance.

IMPORTANT Any damaged or illegible decals must be replaced. Order replacement decals from an authorised service centre.

4. ASSEMBLY



The safety regulations to follow are described in chap. 2. Strictly comply with these indications to avoid serious risks or dangers.

For storage and transport purposes, some components of the machine are not installed in the factory and have to be assembled after unpacking. Follow the instructions below.



Unpacking and completing the assembly should be done on a flat and stable surface, with enough space for moving the machine and its packaging, always making use of suitable equipment. Do not use the machine until all the indications provided in the "ASSEMBLY" section have been carried out.



Before assembling, make sure the safety key is not inserted in its housing.

4.1 UNPACKING (Fig.2)

4.2 ASSEMBLY THE HANDLE (Fig.3)

Assemble the upper handle with the lower handle (fig.I-II) and then assemble it on the machine body (fig.III) as shown.

5. CONTROLS

5.1 SAFETY KEY (DEACTIVATION DEVICE)

The key (Fig.1.H) found inside the battery compartment enables / disables the machine electric circuit. Removing the key, the electric circuit is completely deactivated to prevent uncontrolled use of the machine.

IMPORTANT Remove the safety key whenever the machine is unused or left unattended.

5.2 CONTROL LEVER

The control lever (Fig.4) starts/stops the motor and simultaneously engages/disengages the cutting means. The positions indicated correspond to:



Ignition. Press the safety button (fig.4.A.1) and pull the lever (fig.4.A) to ignite the motor.



Cutting means engagement. Ignition of the motor simultaneously engages the cutting means.



Stop. The motor stops automatically when the lever is released (Fig.4.A).

NOTE The cutting means engagement is possible only by pressing the button on the right side of the handle and bringing the operator presence lever towards the handle.

6. USING THE MACHINE



The safety regulations to follow are described in chap. 2. Strictly comply with these indications to avoid serious risks or dangers.

6.1 PRELIMINARY PROCEDURES

Make sure the safety key is not inserted in its housing. Place the machine in a stable horizontal position on the ground.

6.1.1 Checking the battery

Before using the machine for the first time after purchase, fully charge the battery following the instructions in the battery booklet.

Before every use of the machine, check the battery charge status according to the instructions in the battery booklet.



Do this when the cutting means is stationary.

6.2 SAFETY CHECKS



Always carry out the safety checks before use.

6.2.1 General safety check

Object	Result
Grips	Clean, dry.
Handle	Fixed firmly to the machine.
Cutting means	Clean, not damaged or worn, intact, well-sharpened.
Control lever	The lever must move freely, it must not need forcing and should return automatically and rapidly back to the neutral position.
Battery	No damage to the casing, no liquid leakage.
Screws/nuts on the machine and on the cutting means	Correctly tightened (not loose). Not damaged or worn.
Cooling air ducts	Not clogged
Machine	No signs of damage or wear. No abnormal vibrations. No abnormal sound.

Action	Result
1. Start the machine (par. 6.3). 2. Release the control lever (Fig.4.A).	1. The cutting means should move. 2. Don't force the safety lever as it must move freely; it should return automatically and rapidly back to the neutral position, resulting in the stopping of the cutting device



If any of the results fail to match the indications provided in the tables, do not use the machine! Contact a service centre to have it checked and repaired if necessary.

6.3 IGNITION

NOTE Ignite the machine on a level surface, without obstacles or high grass.

1. Open the battery housing hatch (Fig. 5.A)
2. Insert the batteries correctly in the battery compartment (Fig. 5.A) pressing down until you hear them click firmly into position, ensuring electrical contact.
3. Insert the safety key (fig 5.C).
4. Completely close the hatch again.
5. Engage the cutting means by first pressing the safety button (Fig.4.A.1) and then pressing the operator presence lever (Fig. 4.A).



Ignition of the motor simultaneously engages the cutting means.

6.4 WORKING

IMPORTANT When working, always keep a safe distance from the cutting means, given by the length of the handle.

Battery power reserve (and therefore the movable lawn surface before recharging is required) depends on many factors described in (par. 7.1).

IMPORTANT If the motor stops while mowing due to overheating, you must wait approximately 5 minutes before restarting it.

6.5 STOP

To stop the machine:

- release the operator presence lever (Fig 4.A)
- wait until the cutting means stops.



When you have stopped the machine, it will take a few seconds for the cutting means to stop.

IMPORTANT Always stop the machine.

- When moving between work areas.
- When driving on grass free surfaces.
- Every time it is necessary to overcome an obstacle.

6.6 AFTER USE

1. Open the hatch and remove the safety key.
2. Remove the battery from its housing and recharge it (par.7.1.2).
3. Allow the motor to cool before storing in an enclosed space.
4. Carry out the cleaning (par. 7.2).
5. Check there are no loose or damaged components. If necessary, replace the damaged components and

tighten any screws and loose bolts or contact the authorised service centre.

6. Checking for any damage to the machine. If necessary, contact the authorised service centre.

IMPORTANT Remove the safety key whenever the machine is unused or left unattended.

7. MAINTENANCE



The safety regulations to follow are described in chap. 2. Strictly comply with these indications to avoid serious risks or dangers.



Before conducting any inspections, cleaning or maintenance/adjustment interventions on the machine:

- Stop the machine.
- Remove the safety key, (never leave the key in the ignition or within reach of children or unauthorised persons).
- Remove the battery.
- Make sure that all moving parts have come to a complete stop.
- Allow the motor to cool before storing in an enclosed space.
- Wear proper clothing and protective gloves whenever your hands are at risk.
- Read the relevant instructions.

IMPORTANT Any maintenance and adjustment operations not described in this manual must be carried out by your Authorised Service Centre.

7.1 BATTERY

7.1.1 Battery power reserve

Battery power reserve (and therefore the movable lawn surface before recharging is required) mainly depends on:

- a. environmental factors that cause higher energy requirements:
 - mowing dense, high and/or wet grass.
- b. machine cutting width: the wider the width, the greater is the energy need.
- c. Operator behaviour that should be avoided:
 - Switching the machine on and off.
 - frequently whilst working.

NOTE During use, the battery is protected against total drainage with a protective device that switches off the machine and stops it from working.

To optimise battery power reserve it is always recommended to:

- Cut the grass when the lawn is dry.
- Cut the grass frequently so that it doesn't grow too tall.

If the need arises to use the machine for sessions which exceed the capability of a standard battery, it is possible to:

- purchase a second standard battery to immediately replace the discharged battery, without compromising the continuity of operations;
- Purchase a battery with an extended power reserve compared to the standard version.

7.1.2 Battery removal and recharging

1. Open the battery housing hatch and remove the safety key (Fig.6.A);
2. Press the button on the battery and remove it (Fig.6.B).
3. Insert the battery in its housing in the battery charger (Fig.7)
4. Connect the battery charger to a power socket with the voltage indicated on the rating plate.
5. Fully charge the battery according to the instructions in the battery/battery charger booklet.

NOTE The battery is equipped with a guard that inhibits recharging if the environmental temperature is not between 0 and +45 °C.

NOTE The battery can be recharged at any time, even partially, with no risk of damaging it.

7.1.3 Refitting the battery on the machine

When recharging is completed:

1. Remove the battery from its housing in the battery charger.
2. Disconnect the battery charger from the mains power supply.
3. Fit the battery inside its housing on the machine

7.2 CLEANING

Clean thoroughly following the instructions below every time it is used.

7.2.1 Cleaning the machine

- Do not spray water onto the motor and electrical components and prevent them from getting wet.
- Do not use aggressive liquids to clean the chassis.
- To reduce fire hazards, keep the lawnmower and, in particular, the motor free of grass, leaves, or excessive grease.

7.2.2 Cleaning the cutting-means assembly

IMPORTANT Tilt the machine laterally and make sure that it is stable before starting any work.

7.2.3 Cleaning the air filter (fig.8)

1. remove the air filter from the machine;
2. blow with a jet of compressed air;
3. reposition the filter in its correct position.

7.3 CUTTING MEANS

A badly sharpened cutting means pulls at the grass and causes the lawn to turn yellow.

 **Do not touch the cutting means until the key has been removed and the cutting means is completely stationary. Bear in mind that, even though the key has been removed, the cutting means can still move.**

 **All work on the cutting means (disassembly, sharpening, balancing, repairing, reassembly and/or replacing) are demanding jobs that require special skills as well as special tools. For safety reasons, these jobs are best carried out at a Specialised Centre.**

 **Make sure damaged, misshapen or worn cutting-means are replaced, together with its own screws in place to preserve balance.**

IMPORTANT Always use original cutting devices with the code shown in the "Technical Data" table.

Given product evolution, the cutting means listed in the "Technical Data" table may be replaced in time with others having similar interchangeable and operating safety features.

8. STORAGE

8.1 STORING THE MACHINE

When the machine is to be stored away:

1. Wait for the motor to cool
2. Remove the safety key.
3. Remove the battery from its housing and recharge it (par 7.1.2).
4. Carry out the cleaning (par. 7.2)
5. Store the machine (Fig.9):
 - in a dry place;
 - protected from inclement weather;
 - and covered with a sheet where possible;
 - in a place where children cannot get to it;
 - making sure that keys or tools used for maintenance are removed;
 - hanging from the wall.

8.2 STORING THE BATTERY

If the battery is not charged for a long time, it should always be stored in the shade, in a cool and dry place with an ambient temperature of between 0–45°C.

IMPORTANT If unused for any length of time, recharge the battery every two months to prolong its working life.

9. HANDLING AND TRANSPORTATION

Whenever the machine is to be handled, raised, transported or tilted you must:

- stop the machine (par. 6.5);
- remove the safety key;
- make sure that all moving parts have come to a complete stop;
- wear heavy work gloves;
- hold the machine in the points offering a safe grip, taking into account the weight and its division;
- use an appropriate number of people for the weight of the machine and the characteristics of the vehicle or the place where it must be placed or collected;
- make sure that machine movements do not cause damage or injuries.

When transporting the machine on a vehicle or trailer, always:

1. use an access ramp of suitable strength, width and length;
2. lower the cutting-means assembly;
3. position it so that it can not cause a hazard for anybody;
4. fasten firmly to the means of transport using ropes or chains to prevent it from tipping over.

10. ASSISTANCE AND REPAIRS

This manual provides all the necessary information to run the machine and for correct basic maintenance operations which can be performed by the user. Any maintenance and adjustment operations not described in this manual must be carried out by your dealer or an Authorised Service Centre. Any operations performed in unauthorized centres or by unqualified persons will totally invalidate the Warranty and all obligations and responsibilities of the Manufacturer.

- Non-original parts and attachments are not approved; use of non-original spare parts and attachments will jeopardize the safety of the machine and relieve the Manufacturer from all obligations or liabilities.
- Genuine spare parts are supplied by authorised assistance workshops and dealers.

11. WARRANTY COVERAGE

The warranty conditions are intended for consumers only, i.e. non-professional operators.

The warranty covers all material quality and manufacturing defects recognised during the warranty period by your Dealer or Authorised Service Centre.

The warranty is restricted to the repair or replacement of components recognised as faulty.

It is advisable to send your machine once a year to an authorized service workshop for servicing, assistance and safety device inspection.

The warranty only applies to machines subjected to regular maintenance.

The warranty does not cover damages resulting from:

- Failure to become familiar with the documentation accompanying the machine (Instruction manuals).
- Professional use.
- Carelessness, negligence.
- External causes (lightning, impact, presence of foreign bodies inside the machine) or incidents.
- Incorrect use or assembly or prohibited by the manufacturer.
- Poor maintenance.
- Modification to the machine.

- Use of non-genuine spare parts (adaptable parts).
- Use of accessories not supplied or approved by the manufacturer.

The warranty does not cover:

- Maintenance operations (described in the instruction manual).
- Normal wear and tear of consumables, such as cutting means, wheels, safety bolts and cabling.
- Normal wear and tear.
- Deterioration in the appearance of the machine due to use.

- Cutting means supports.
- Any ancillary expenses related to the enforcement of the warranty, such as costs incurred to travel to the user's location, transfer of the machine to the Dealer, rental of replacement equipment or calling of independent enterprises to perform maintenance work.

The user is protected by his or her own national legislation. The user's rights under the national laws of his or her own country are not in any way restricted by this warranty.

12. PROBLEM IDENTIFICATION

If problems persist after having performed the above operations, contact your dealer.		
PROBLEM	PROBABLE CAUSE	SOLUTION
1. The motor does not start when the switch is pressed	Safety key is not inserted or is inserted incorrectly.	Insert the key (Fig. 5.C).
	Battery is not inserted or is inserted incorrectly.	Open the hatch and check that the battery is fitted in its housing correctly (Fig. 5.B)
	Low battery.	Check the battery status and recharge if necessary (par. 7.1.2).
	Motor start-up is slow.	Press and hold the control lever for 2-3 seconds (par. 5.2).
	The thermal protection has tripped due to overheating of the motor.	Wait for at least 5 minutes and then restart the machine.
2. The motor is running but the cutting means is stationary	The cutting means fittings are loose.	Immediately turn off the motor and remove the safety key. Contact an authorised Technical Assistance Centre for checks, replacements or repairs (par. 7.3).
3. The motor shuts down whilst working.	Battery is not inserted correctly.	Open the hatch and check that the battery is fitted in its housing correctly (par. 7.1).
	Low battery.	Check the battery status and recharge if necessary (par. 7.1.2).
	Obstructions that prevent rotation of the cutting means.	Remove the safety key, put on your work gloves and remove any grass remains or debris from the lower part of the machine and/or the discharge channel.
	The thermal protection has tripped due to overheating of the motor.	Clean the cooling air intake vents (par. 7.2.3). Wait for at least 5 minutes and then restart the machine.
3. The motor shuts down whilst working.	Thermal protection has tripped due to excessive current absorption caused by: <ul style="list-style-type: none"> • Excessively high grass cutting. • Obstructions that prevent rotation of the cutting means. • Too much grass debris accumulated in the chassis and discharge channel. 	<ul style="list-style-type: none"> • Set a higher cutting height when the grass is very tall, then set a lower height and cut the lawn again • Remove the obstructions (par. 7.2.2). • Clean the machine (par. 7.2.1, 7.2.2, 7.2.3) Wait for at least 5 minutes and then restart the machine.

4. Mowing is difficult.	The cutting means is not in good condition.	Contact a Technical service centre for the sharpening or replacement of the cutting means.
5. Excessive noise and/or vibration is experienced whilst working.	Cutting means fittings are loose or the cutting means is damaged.	Immediately turn off the motor and remove the safety key. Contact an authorised Technical Assistance Centre for checks, replacements or repairs (par. 7.3).
6. Battery power reserve is low.	Severe working conditions requiring greater current absorption.	Optimise operations (par. 7.1.1).
	Battery is insufficient for operating requirements.	Use a second battery or extended battery (par. 13.1).
7. The battery charger is not recharging the battery.	Battery is not correctly inserted in the battery charger.	Check it is correctly inserted (par. 7.1.2)
	Unsuitable environmental conditions.	Recharge the battery in places with suitable temperatures (see battery/battery charger instruction manual).
	Dirty contacts.	Clean the contacts.
	The battery charger is not energised.	Check it is plugged in and the power socket is energised.
	Faulty battery charger.	Replace with an original spare part.

13. ACOPTIONAL ATTACHMENTS

13.1 BATTERIES

Different capacity batteries are available to suit specific operating requirements (Fig.10). The list of approved batteries for this machine is found in the "Technical Data" table.

13.2 BATTERY CHARGER

Device used to recharge the battery (Fig.11)



ÍNDICE

1. INFORMACIÓN GENERAL.....	1
1.1 Cómo leer el manual.....	1
1.2 Referencias.....	1
2. NORMAS DE SEGURIDAD.....	1
2.1 Preparación.....	1
2.2 Operaciones preliminares.....	2
2.3 Durante el uso.....	2
2.4 Mantenimiento, almacenamiento.....	2
2.5 Batería / cargador de batería.....	2
2.6 Respeto del medio ambiente.....	3
3. CONOCER LA MÁQUINA.....	3
3.1 Descripción máquina y uso previsto.....	3
3.2 Componentes principales (Fig. 1).....	3
3.3 Etiqueta de identificación (Fig. 1).....	4
3.4 Señales de seguridad (Fig. 2).....	4
4. MONTAJE.....	4
4.1 Desembalaje (Fig.3).....	4
4.2 Montaggio del manico (Fig.4).....	4
5. MANDOS DE CONTROL.....	4
5.1 Llave de seguridad (dispositivo de desactivación).....	4
6. USO DE LA MÁQUINA.....	5
6.1 Operaciones preliminares.....	5
6.2 Controles de seguridad.....	5
6.3 Arranque (Fig.22÷25).....	5
6.4 Trabajo.....	6
6.5 Parada.....	6
6.6 Después del uso.....	6
7. MANTENIMIENTO.....	6
7.1 Batería.....	6
7.2 Limpieza.....	7
7.3 Dispositivo de corte.....	7
8. ALMACENAMIENTO.....	7
8.1 Almacenamiento de la máquina.....	7
8.2 Almacenamiento de la batería.....	7
10. ASISTENCIA Y REPARACIONES.....	8
11. COBERTURA DE LA GARANTÍA.....	8
12. IDENTIFICACIÓN DE PROBLEMAS.....	8
13. ACCESSORI A RICHIESTA.....	9
13.1 Baterías.....	9
13.2 Cargador de batería.....	9

1. INFORMACIÓN GENERAL

1.1 CÓMO LEER EL MANUAL

NOTA o **IMPORTANTE** ofrece información u otros detalles relativos a lo descrito anteriormente, con la intención de no dañar la máquina ni causar daños.

El símbolo  señala un peligro. El incumplimiento de la advertencia comporta posibilidad de lesiones personales o a terceros y/o daños.

- * Los párrafos marcados con un recuadro de puntos grises
- * indican características opcionales que no están presentes
- * en todos los modelos documentados en este manual.
- * Verificar si la característica está presente en este modelo.

Todas las indicaciones "anterior" "posterior", "derecha" e "izquierda" hacen referencia a la posición de trabajo del operador.

1.2 REFERENCIAS

1.2.1 Figuras

Las figuras en estas instrucciones están numeradas 1, 2, 3 y así sucesivamente.

Los componentes indicados en las figuras se indican con las letras A, B, C, y así sucesivamente.

Una referencia al componente C en la figura 2 se señala con la indicación: "Ver fig.2.C" o simplemente "(Fig. 2.C)".

Las figuras son indicativas. Las piezas reales pueden variar respecto a aquellas representadas.

1.2.2 Títulos

El manual está dividido en capítulos y párrafos. El título del párrafo "2.1 Preparación" es un subtítulo de "2. Normas de seguridad". Las referencias a títulos o párrafos están señaladas con la abreviación cap. o párr. y el número correspondiente. Ejemplo: "cap. 2" o "párr. 2.1"

2. NORMAS DE SEGURIDAD

2.1 PREPARACIÓN

 **Leer atentamente estas instrucciones antes de utilizar la máquina. Familiarizarse con los mandos y el uso apropiado de la máquina. Aprender a parar rápidamente el motor. El incumplimiento de las advertencias e instrucciones puede causar descargas eléctricas, incendios y/o graves lesiones. Conservar todas las advertencias y las instrucciones para consultar en un futuro.**

- * No permitir nunca que usen la máquina niños o personas que no estén debidamente familiarizados con las instrucciones. Las leyes locales pueden fijar una edad mínima para el usuario.
- * El aparato puede ser utilizado por niños mayores de 8 años y por personas con capacidades físicas, sensoriales o mentales reducidas, así como por personas sin experiencia o sin el conocimiento necesario, siempre que estén vigilados o instruidos sobre el uso seguro del aparato y comprendan los

peligros que comporta. Los niños no deben jugar con el equipo. La limpieza y mantenimiento ordinario no deben ser efectuados por niños sin vigilancia.

- No utilice nunca la cortadora de pasto cuando estén cerca personas, sobre todo niños o animales. Los niños deben estar siempre vigilados por un adulto.
- No utilice la máquina si está cansado o no se siente bien, bajo el efecto de fármacos, alcohol o sustancias nocivas que puedan reducir sus reflejos y su capacidad de atención.
- Recuerde que el operador o el usuario es el responsable por los accidentes y daños no previstos que pudieran ocasionarse a personas o a sus posesiones. El usuario es responsable de la evaluación de los riesgos potenciales del terreno sobre el cual debe trabajar, así como de tomar todas las precauciones necesarias para garantizar su seguridad y la de terceros, especialmente en pendientes, terrenos accidentados, resbaladizos o inestables.
- En caso de ceder o prestar la máquina a otras personas, asegúrese de que el usuario haya leído las instrucciones de uso del presente

2.2 OPERACIONES PRELIMINARES

- Usar indumentaria adecuada, calzado de trabajo resistente con suela antideslizante y pantalones largos. No utilice la máquina con los pies descalzos o con sandalias abiertas. Usar cascos de protección para los oídos.
- No lleve bufandas, camisas, collares, pulseras, ropa con volantes o lazos, corbatas o accesorios colgantes o anchos que puedan engancharse en la máquina o en objetos y materiales presentes en el lugar de trabajo.
- Recójase el pelo largo adecuadamente.
- Llevar guantes de trabajo en todas las situaciones de riesgo para las manos.
- Inspeccionar a fondo toda la zona de trabajo y eliminar todo lo que podría lanzar la máquina o dañar el dispositivo de corte/órganos giratorios (piedras, ramas, alambres, huesos, etc.).

2.3 DURANTE EL USO

- No use la máquina en ambientes con riesgo de explosión, en presencia de líquidos inflamables, gases o polvo. Las herramientas eléctricas generan chispas que pueden incendiar el polvo o los vapores.
- No exponer la máquina a la lluvia o la humedad. El agua que penetra en una herramienta aumenta el riesgo de descarga eléctrica.
- Trabajar solo con luz diurna o con una buena luz artificial y en condiciones de buena visibilidad.
- Evitar trabajar sobre hierba mojada, bajo la lluvia y en situaciones con riesgo de tormentas, especialmente con probabilidad de relámpagos.
- Prestar especial atención a las irregularidades del terreno (cambios de rasante, cunetas), a las pendientes, a los peligros con frecuencia escondidos y a la presencia de posibles obstáculos que puedan limitar la visibilidad.
- Prestar mucha atención cerca de barrancos, acequias o diques. La máquina puede volcar si una rueda sobrepasa un borde o si el borde cede.
- Cortar en sentido transversal respecto a la pendiente y nunca en el sentido subida/bajada, prestando mucha atención a los cambios de dirección y que las ruedas no encuentren obstáculos (piedras, ramas, raíces, etc.) que puedan causar deslizamientos laterales o pérdidas de control de la máquina.
- La máquina no debe ser utilizada en pendientes superiores a 20°, independientemente del sentido de la marcha
- No inclinar el cortacésped para el arranque. Arrancar la máquina sobre una superficie plana y libre de obstáculos o hierba alta.

- Prestar la máxima atención al tirar del cortacésped hacia un mismo. Mirar atrás antes y durante la operación de marcha atrás para asegurarse de que no haya obstáculos.
- No se debe correr nunca, se debe caminar.
- Evitar que el cortacésped tire del usuario.
- Mantenga siempre las manos y los pies lejos del dispositivo de corte, tanto durante el arranque como durante el uso de la máquina.
- Mantenerse siempre alejado de la abertura de descarga.
- No utilice nunca la máquina con protecciones dañadas, ausentes o no posicionadas correctamente (bolsa de recogida, protección de descarga lateral, protección de descarga posterior).
- No desconectar, desactivar, quitar ni manipular los sistemas de seguridad/microinterruptores presentes.



En el caso de roturas o accidentes durante el trabajo, parar inmediatamente el motor, alejar la máquina para no provocar otros daños; en el caso de accidentes con lesiones personales o a terceros, activar inmediatamente los procedimientos de primeros auxilios más adecuadas para la situación y dirigirse a un Centro de salud para recibir atención. Retirar cuidadosamente los residuos que podrían causar daños o lesiones a personas o animales si no se les advirtiera.

2.4 MANTENIMIENTO, ALMACENAMIENTO

- Efectuar un regular mantenimiento y un correcto almacenamiento preserva la seguridad de la máquina y el nivel de sus prestaciones.
- No utilizar la máquina con piezas desgastadas o dañadas. Las piezas averiadas o deterioradas deben ser sustituidas y nunca reparadas. Utilizar solo recambios originales.
 - Durante las operaciones de regulación de la máquina, prestar mucha atención para evitar que queden atrapados los dedos entre el dispositivo de corte y las partes fijas de la máquina.
 - Para reducir el riesgo de incendio, no dejar contenedores con materiales de desecho dentro de una habitación.
 - Asegurarse de que el desplazamiento de la máquina no cause daños o lesiones.



El nivel de ruido y de vibraciones indicado en estas instrucciones son valores máximos de uso de la máquina. El uso de un elemento de corte desajustado, la excesiva velocidad de movimiento y la ausencia de mantenimiento influyen de manera significativa en las emisiones sonoras y en las vibraciones. Como consecuencia, es necesario adoptar medidas preventivas apropiadas para eliminar posibles daños debidos al ruido elevado y a los esfuerzos por vibraciones; llevar a cabo el mantenimiento de la máquina, usar auriculares anti-ruido y realizar pausas durante el trabajo.

2.5 BATERÍA / CARGADOR DE BATERÍA

IMPORTANTE Las siguientes normas de seguridad integran las prescripciones de seguridad presentes en el manual específico de la batería y del cargador de batería adjunto a la máquina.

- Para cargar la batería utilizar, solo cargadores recomendados por el fabricante. Un cargador inadecuado puede provocar descargas eléctricas, sobrecalentamientos o fugas de líquido corrosivo de la batería.
- Utilizar solo las baterías específicas previstas para su herramienta. El uso de otras baterías puede provocar lesiones y riesgo de incendio.

- Asegurarse de que la máquina esté apagada antes de introducir la batería. Introducir una batería en una máquina en funcionamiento puede provocar un incendio.

2.6 RESPETO DEL MEDIO AMBIENTE

- Respetar minuciosamente las normas locales sobre la eliminación de embalajes, partes deterioradas o cualquier elemento con fuerte impacto ambiental; estos residuos deben separarse y entregarse en los centros de recogida específicos que realizarán el reciclaje de los materiales.
- Respetar escrupulosamente las normas locales sobre la eliminación de los materiales de desecho.
- En el momento de deshacerse de la máquina, no la abandone en lugares donde pueda perjudicar el medio ambiente; contacte con un centro de recogida, según las normas locales vigentes.



No deseche los aparatos eléctricos junto con los residuos domésticos. Según la Directiva Europea 2012/19/CE sobre los residuos de equipos eléctricos y electrónicos y su aplicación conforme a las normas nacionales, los equipos eléctricos fuera de servicio deberán recogerse separadamente para volverse a emplear de manera eco-compatible. Si los equipos eléctricos se eliminan en un vertedero de residuos o en el terreno, las sustancias nocivas pueden alcanzar la capa acuifera y entrar en la cadena alimentaria, dañando la salud y el bienestar de las personas. Para obtener más información sobre la eliminación de este producto, contactar con el ente competente para la eliminación de los residuos domésticos o con su Distribuidor.



Al término de su vida útil, deshacerse de las baterías de forma que se respete siempre el medio ambiente. La batería contiene materiales peligrosos tanto para las personas como para el medio ambiente. Una vez retirada, la batería debe depositarse de forma separada en una estructura apta para baterías de iones de litio.



La separación selectiva de los productos y embalajes utilizados permite el reciclaje de los materiales y su reutilización. La reutilización de materiales reciclados ayuda a prevenir la contaminación medioambiental y a disminuir la demanda de materias primas.

3. CONOCER LA MÁQUINA

3.1 DESCRIPCIÓN MÁQUINA Y USO PREVISTO

Esta máquina es un cortacésped con operador de pie.

La máquina se compone esencialmente de un motor, que acciona un dispositivo de corte encerrado en un cárter, provisto de un mango. Una vez activado, el motor crea un colchón de aire que mantiene la máquina suspendida para que no cree fricción con el suelo.

El operador es capaz de conducir la máquina y de accionar los mandos principales manteniéndose siempre detrás del mango y, por lo tanto, a una distancia de seguridad del dispositivo de corte giratorio.

El alejamiento del operador de la máquina provoca la parada del motor y de la cuchilla en unos pocos segundos.

3.1.1 Uso previsto

Esta máquina está proyectada y fabricada para cortar la hierba en jardines y zonas verdes, realizada con la presencia de un operador de pie.

3.1.2 Uso inadecuado

Cualquier otro tipo de uso, no conforme con aquello indicado anteriormente, puede ser peligroso y causar daños a personas y/o cosas.

Se considera uso inapropiado (entre otras cosas):

- Transportar en la máquina a otras personas, niños o animales, pues podrían caerse y lesionarse gravemente o perjudicar la conducción segura.
- Usar la máquina para el propio transporte.
- Usar la máquina para arrastrar o empujar cargas.
- Accionar el dispositivo de corte en los tramos sin hierba.
- Usar la máquina para recoger hojas o residuos.
- Usar la máquina para recortar setos o para el corte de vegetación no herbosa.
- Utilizar la máquina con más de una persona.

IMPORTANTE *El uso impropio de la máquina comporta la invalidación de la garantía y que el Fabricante decline toda responsabilidad, corriendo a cargo del usuario todos los gastos derivados de daños o lesiones propias o a terceros.*

3.1.3 Tipología de usuario

Esta máquina está destinada al uso por parte de consumidores, es decir, operadores no profesionales. Esta máquina está destinada para uso no profesional.

IMPORTANTE *La máquina debe ser utilizada por un solo operador.*

3.2 COMPONENTES PRINCIPALES (Fig. 1)

- Chasis:** es el cárter que comprende el dispositivo de corte giratorio.
- Motor:** proporciona el movimiento al dispositivo de corte.
- Dispositivo de corte:** es el elemento dispuesto para el corte de la hierba.
- Mango:** es el puesto de trabajo del operador. Su longitud hace que el operador durante el trabajo mantenga siempre la distancia de seguridad desde el dispositivo de corte giratorio.
- Palanca presencia operador:** es la palanca que habilita la activación del dispositivo de corte y de la elevación del terreno. El motor se para automáticamente al soltar la palanca.
- Mando interruptor:** arranca/para el motor y al mismo tiempo activa/desactiva el dispositivo de corte.
- Ventanilla de acceso al alojamiento de la batería**
- Llave de seguridad (Dispositivo de desactivación):** La llave activa/desactiva el circuito eléctrico de la máquina.
- Batería (si no se suministra con la máquina, ver cap. 13 "accesorios por encargo"):** suministra la energía para la puesta en marcha del motor; sus características y normas de uso se describen en u manual específico.

- J. **Cargador de batería** (si no se suministra con la máquina, ver cap. 13 “accesorios por encargo”): dispositivo que se utiliza para recargar la batería.

3.3 ETIQUETA DE IDENTIFICACIÓN (Fig. 1)

1. Nivel de potencia acústica.
 2. Marca de conformidad.
 3. Año de fabricación.
 4. Tipo de máquina.
 5. Número de matrícula.
 6. Nombre y dirección del Fabricante.
 7. Código del artículo.
 8. Velocidad máx. de funcionamiento motor
 9. Peso en kg.
 10. Tensión de alimentación.
 11. Grado de protección eléctrica.
 12. Potencia nominal.
- Transcribir los datos de identificación de la máquina en los espacios correspondientes de la etiqueta detrás de la portada.

IMPORTANTE Utilizar los datos indicados en la etiqueta de identificación del producto cada vez que se contacta con el taller autorizado.

IMPORTANTE El ejemplo de la declaración de conformidad se encuentra en las últimas páginas del manual.

3.4 SEÑALES DE SEGURIDAD (Fig. 2)

En la máquina aparecen diferentes símbolos. Significado de los símbolos:



Atención. Leer las instrucciones antes de utilizar la máquina.



¡Peligro! Riesgo de expulsión de objetos. Mantener a las personas alejadas de la zona de trabajo durante el uso.



Atención al dispositivo de corte cortante. No introducir las manos o los pies en el alojamiento del dispositivo de corte. El dispositivo de corte sigue girando después de apagar el motor. Retirar la llave de seguridad (dispositivo de desactivación) antes de realizar el mantenimiento.

IMPORTANTE Las etiquetas adhesivas estropeadas o ilegibles deben sustituirse. Pedir nuevas etiquetas al centro de asistencia autorizado.

4. MONTAJE



Las normas de seguridad están descritas en el cap. 2. Respetar minuciosamente dichas indicaciones para evitar riesgos o peligros graves.

Por motivos de almacenamiento y transporte, algunos componentes de la máquina no se ensamblan directamente en fábrica, sino que se deben montar después de la remoción del embalaje, siguiendo las instrucciones descritas a continuación.



El desembalaje y el cumplimiento del montaje deben ser efectuados sobre una superficie plana y sólida, con espacio suficiente para el desplazamiento de la máquina y de los embalajes, utilizando siempre herramientas apropiadas. No utilice la máquina antes de haber seguido todas las indicaciones de la sección “MONTAJE”.



Antes de efectuar el montaje, verificar que la llave de seguridad no esté introducida en su alojamiento.

4.1 DESEMBALAJE (Fig.2)

4.2 MONTAGGIO DEL MANICO (Fig.3)

Ensamblar el mango superior con el inferior (fig.I-II) y luego montarlo en el cuerpo de la máquina (fig.III) como se indica en la figura.

5. MANDOS DE CONTROL

5.1 LLAVE DE SEGURIDAD (DISPOSITIVO DE DESACTIVACIÓN)

La llave (Fig.1.H), colocada en el interior del compartimento de la batería, activa y desactiva el circuito eléctrico de la máquina. Al retirar la llave, se desactiva completamente el circuito eléctrico para impedir el uso no controlado de la máquina.

IMPORTANTE Quitar la llave de seguridad cada vez que deje la máquina sin utilizar o sin vigilancia.

5.2 MANDO INTERRUPTOR

El mando interruptor (Fig.4) arranca/para el motor y al mismo tiempo activa/desactiva el dispositivo de corte. Las posiciones indicadas corresponden a:



Arranque. Para el arranque, presionar el pulsador de seguridad (fig.4.A.1), tirar de la palanca (fig.4.A).



Activación del dispositivo de corte. El arranque del motor provoca el acoplamiento contemporáneo del dispositivo de corte.



Parada. El motor se para automáticamente al soltar la palanca (Fig.fig.4.A).

NOTA La activación del dispositivo de corte se puede efectuar únicamente al presionar el pulsador a la derecha del mango y colocando la palanca de presencia del operador hacia el mango.

6. USO DE LA MÁQUINA

 **Las normas de seguridad están descritas en el cap. 2. Respetar minuciosamente dichas indicaciones para evitar riesgos o peligros graves.**

6.1 OPERACIONES PRELIMINARES

Verificar que la llave de seguridad no esté introducida en su alojamiento. Poner la máquina en posición horizontal y bien apoyada sobre el terreno.

6.1.1 Control de la batería

Antes de utilizar la máquina por primera vez, cargar completamente la batería siguiendo las indicaciones contenidas en el manual de la batería.

Antes de cada uso, verificar el estado de carga de la batería siguiendo las indicaciones del manual de instrucciones de la batería..

 **Ejecutar la operación con el dispositivo de corte parado.**

6.2 CONTROLES DE SEGURIDAD

 **Efectuar siempre los controles de seguridad antes del uso.**

6.2.1 Controles de seguridad general

Objeto	Resultado
Empuñaduras	Limpias, secas.
Mango	Fijado de forma firme y correcta a la máquina
Dispositivo de corte	Limpio, sin daños ni desgastes, íntegro, bien afilado.
Mando interruptor	La palanca deberá tener un movimiento libre, no forzado y al soltarla deberá volver automática y rápidamente a la posición neutra.
Batería	Ningún desperfecto en el empaquetado, ninguna fuga de líquido.
Tornillos/tuercas en la máquina y en el dispositivo de corte	Bien fijados (no sueltos). No dañados o desgastados.
Conductos del aire de refrigeración	No obstruidos

Máquina	Ninguna marca de deterioro o desgaste. Ninguna vibración anómala. Ningún sonido anómalo.
---------	--

Acción	Resultado
<ol style="list-style-type: none"> 1. Arrancar la máquina (párr. 6.3). 2. Soltar el mando interruptor (Fig.4.A). 	<ol style="list-style-type: none"> 1. El dispositivo de corte debe moverse. 2. La palanca de seguridad deberá tener un movimiento libre, no forzado y al soltar la palanca deberá volver automática y rápidamente a la posición neutra, determinando la parada del dispositivo de corte

 **Si se obtiene un resultado diferente a los indicados en las tablas, ¡no utilice la máquina! Entregar la máquina a un centro de asistencia para los controles del caso y para la reparación.**

6.3 ARRANQUE

NOTAS Poner en marcha la máquina en una superficie plana, sin obstáculos ni hierba alta.

1. Abrir la tapa de acceso al compartimento de la batería (Fig.5.A).
2. Introducir correctamente las baterías en su alojamiento (Fig.5.B) empujándolas a fondo hasta sentir el "clic" que la bloquea en posición y asegura el contacto eléctrico.
3. Introducir a fondo la llave de seguridad (fig.5.C).
4. volver a cerrar completamente la ventanilla .
5. Enganche el dispositivo de corte presionando primero el pulsador de seguridad (Fig.4.A.1) y luego presionando la palanca de presencia del operador (Fig.4.A)

 **El arranque del motor provoca el acoplamiento contemporáneo del dispositivo de corte.**

6.4 TRABAJO

IMPORTANTE *Mientras se trabaja conservar siempre una distancia de seguridad con respecto al dispositivo de corte, dada la longitud del mango.*

La autonomía de la batería (y por lo tanto la superficie de césped que se puede trabajar antes de la recarga) está condicionada por los diferentes factores descritos en el (párr. 7.1).

IMPORTANTE *Si el motor se detiene por sobrecalentamiento durante el trabajo, es necesario esperar 5 minutos aproximadamente antes de reencenderlo.*

6.5 PARADA

Para parar la máquina:

- *soltar la palanca de presencia del operador (Fig.4.A).*
- *esperar a que el dispositivo de corte se pare.*

 **Después de parar la máquina, el dispositivo de corte tarda unos segundos en detenerse.**

IMPORTANTE *Parar siempre la máquina.*

- *Durante los desplazamientos entre las zonas de trabajo.*
- *Al atravesar superficies no herbosas.*
- *Cada vez que sea necesario superar un obstáculo.*

6.6 DESPUÉS DEL USO

1. Abrir la portezuela y extraer la llave de seguridad.
2. Sacar la batería de su alojamiento y recargarla (párr.7.1.2).
3. Dejar enfriar el motor antes de colocar la máquina en cualquier ambiente.
4. Efectuar la limpieza (párr.7.2).
5. Comprobar que no haya componentes aflojados o dañados. Si fuera necesario, sustituir los componentes dañados y apretar los tornillos y pernos que se hayan aflojado o contactar con el centro de asistencia autorizado.
6. Control de posibles daños presentes en la máquina. Contactar el centro de asistencia autorizado.

IMPORTANTE *Quitar la llave de seguridad cada vez que deje la máquina sin utilizar o sin vigilancia.*

7. MANTENIMIENTO

 **Las normas de seguridad están descritas en el cap. 2. Respetar minuciosamente dichas indicaciones para evitar riesgos o peligros graves.**

 **Antes de efectuar cualquier control, limpieza o intervención de mantenimiento/regulación de la máquina:**

- **Parar la máquina.**
- **Quitar la llave de seguridad, (no dejar nunca las llaves introducidas o al alcance de los niños o personas no idóneas).**
- **Quitar la batería.**
- **Verificar que todas las partes en movimiento estén completamente paradas.**
- **Dejar enfriar el motor antes de colocar la máquina en cualquier ambiente.**
- **Llevar ropa adecuada y guantes de trabajo en todas las situaciones de riesgo para las manos.**
- **Leer las instrucciones correspondientes.**

IMPORTANTE *Todas las operaciones de mantenimiento y regulación no descritas en este manual deben ser efectuadas por su Distribuidor o por un Centro especializado.*

7.1 BATERÍA

7.1.1 Autonomía de la batería

La autonomía de las baterías (y por lo tanto la superficie de césped que se puede trabajar antes de la recarga) está condicionada sobre todo por:

- a. Factores ambientales que producen una mayor necesidad de energía:
 - Corte con hierba densa, alta, húmeda.
- b. Amplitud de corte de la máquina; a mayor amplitud, mayor necesidad de energía.
- c. Comportamientos que el operador debería evitar:
 - Encendidos y apagados frecuentes durante la actividad.

NOTA *Durante el uso, la batería está protegida contra la descarga total a través de un dispositivo de protección que apaga la máquina y bloquea su funcionamiento.*

Para optimizar la autonomía de la batería es conveniente:

- Cortar la hierba cuando el césped esté seco.
- Cortar la hierba frecuentemente para que no alcance una altura elevada.

Si se quisiera utilizar la máquina en sesiones de trabajo más largas con respecto a lo permitido por la batería estándar, es posible:

- adquirir una segunda batería estándar para sustituir inmediatamente la batería descargada, sin perjudicar así la continuidad de uso;
- adquirir una batería con mayor autonomía con respecto a la batería estándar.

7.1.2 Extracción y recarga de la batería

1. Abrir la ventanilla de acceso al compartimento de la batería y sacar la llave de seguridad (Fig.6.A).
2. Pulsar el botón colocado sobre las baterías y quitarlas (Fig.6.B).
3. Introducir la batería en su alojamiento del cargador de batería (Fig.7).
4. Conectar el cargador de batería a una toma de corriente, con la tensión correspondiente indicada en la placa.
5. Proceder con la recarga completa siguiendo las indicaciones del manual de la batería/cargador.

NOTA *La batería cuenta con una protección que impide la recarga si la temperatura ambiente no está comprendida entre 0 y +45 °C.*

NOTA *La batería puede cargarse en cualquier momento, incluso parcialmente, sin riesgo de sufrir daños.*

7.1.3 Reinserción de la batería en la máquina

Finalizada la recarga:

1. Saque la batería de su compartimento en el cargador;
2. Desconectar el cargador de la red eléctrica;
3. Introduzca la batería en su compartimento en la máquina.

7.2 LIMPIEZA

Después de cada uso, efectuar la limpieza ateniéndose a las siguientes instrucciones.

7.2.1 Limpieza de la máquina

- No usar chorros de agua y evitar mojar el motor y las partes eléctricas.
- No usar líquidos agresivos para limpiar el chasis.
- Para reducir el riesgo de incendios, mantener la máquina y en particular el motor libres de residuos de hierba, hojas o grasa excesiva.

7.2.2 Limpieza del grupo dispositivo de corte

IMPORTANTE *Inclinar la máquina lateralmente, asegurándose de la estabilidad de la máquina antes de efectuar cualquier tipo de intervención.*

7.2.3 Limpieza del filtro de aire (fig.8)

1. extraer el filtro del aire de la máquina;
2. soplar con un chorro de aire comprimido;
3. volver a colocar el filtro en el propio alojamiento.

7.3 DISPOSITIVO DE CORTE

Un dispositivo de corte mal afilado arranca el césped y causa el amarilleo del prado.

! *No toque el dispositivo de corte hasta que no haya quitado la llave y el dispositivo de corte no esté parado completamente. Prestar atención a que el dispositivo de corte pueda moverse, incluso si se ha retirado la llave.*

! *Todas las operaciones relacionadas con los dispositivos de corte (desmontaje, afilado, equilibrado, reparación, montaje y/o sustitución) son tareas que requieren tanto una competencia específica como el empleo de equipos especiales; por razones de seguridad, es necesario que se realicen siempre en un Centro Especializado.*

! *Sustituir siempre el dispositivo de corte dañado, doblado o desgastado, junto con los tornillos, para mantener el equilibrio.*

IMPORTANTE *Utilizar siempre los dispositivos de corte originales, indicando el código en la tabla "Datos Técnicos".*

Dada la evolución del producto, los dispositivos de corte indicados en la tabla "Datos Técnicos" podrán ser sustituidos por otros, con características análogas de intercambiabilidad y seguridad de funcionamiento.

8. ALMACENAMIENTO

8.1 ALMACENAMIENTO DE LA MÁQUINA

Cuando la máquina debe ser almacenada:

1. Dejar enfriar el motor
2. Quitar la llave de seguridad.
3. Sacar la batería de su alojamiento y recargarla (párr 7.1.2).
4. Efectuar la limpieza (párr.7.2).
5. Guardar la máquina (Fig.9):
 - en un ambiente sin humedad;
 - protegido de la intemperie;
 - posiblemente recubierta con una lona;
 - en un lugar inaccesible a los niños;
 - asegurándose de haber quitado las llaves o herramientas usadas en el mantenimiento;
 - colgado en la pared.

8.2 ALMACENAMIENTO DE LA BATERÍA

Si la batería no se carga durante un largo periodo de tiempo, debe guardarse siempre a la sombra, en una habitación fresca y sin humedad, con una temperatura ambiente de 0–45°C.

IMPORTANTE *En caso de inactividad prolongada, recargue la batería cada dos meses para prolongar su vida útil.*

9. DESPLAZAMIENTO Y TRANSPORTE

Cada vez que sea necesario desplazar, levantar o transportar o inclinar la máquina:

- parar la máquina (párr. 6.5);
- quitar la llave de seguridad;
- verificar que todas las partes en movimiento estén completamente paradas;
- usar guantes robustos de trabajo;
- agarrar la máquina desde los puntos que ofrezcan una sujeción segura, teniendo en cuenta el peso y la distribución;
- emplear la cantidad de personas adecuada para el peso de la máquina y para las características del medio de transporte o del lugar donde será colocada o retirada;
- asegurarse de que el desplazamiento de la máquina no cause daños o lesiones.

Cuando se transporta la máquina con un medio de transporte o remolque, es necesario:

1. utilizar rampas de acceso de resistencia, ancho y longitud adecuadas;
2. bajar el grupo dispositivo de corte;
3. colocala de manera que no sea un peligro para nadie;
4. sujetarla firmemente en el medio de transporte mediante cables o cadenas para evitar el vuelco.

10. ASISTENCIA Y REPARACIONES

Este manual suministra todas las indicaciones necesarias para la conducción de la máquina y para un correcto mantenimiento de base que se efectúa por el usuario. Todas las operaciones de mantenimiento y regulación no descritas en este manual deben ser efectuadas por su Distribuidor o por un Centro especializado. Operaciones efectuadas en estructuras inadecuadas o por personas no cualificadas conllevan el vencimiento de toda forma de Garantía y de toda obligación o responsabilidad del Fabricante.

- Los recambios y los accesorios no originales no están aprobados; el uso de recambios y accesorios no originales pone en peligro la seguridad de la máquina y declina al Fabricante de toda obligación o responsabilidad.

- Los recambios originales se suministran en talleres de asistencia y por parte de vendedores autorizados.

11. COBERTURA DE LA GARANTÍA

Las condiciones de la garantía están dirigidas únicamente a los usuarios, es decir, a operadores no profesionales.

La garantía cubre todos los defectos de calidad de los materiales y fabricación identificados por el Distribuidor o Centro especializado durante el periodo de garantía.

La aplicación de la garantía se limita a la reparación o sustitución del componente defectuoso.

Se recomienda llevar la máquina una vez al año a un taller de asistencia autorizada para el mantenimiento, la asistencia y el control de los dispositivos de seguridad.

La aplicación de la garantía está subordinada a un mantenimiento periódico de la máquina.

La garantía no cubre los daños debidos a:

- Fata de familiaridad con la documentación adjuntada (Manuales de Instrucciones).
- Uso profesional.
- Descuido, negligencia.
- Causa externa (descarga eléctrica, impacto, presencia de cuerpos extraños en el interior de la máquina) o accidente.
- Uso y montaje incorrectos o no permitidos por el fabricante.

- Falta de mantenimiento.
- Modificación de la máquina.
- Utilización de piezas de recambio no originales (piezas adaptables).
- Utilización de accesorios no distribuidos o no aprobados por el fabricante.

La garantía no cubre:

- Las operaciones de mantenimiento (descritas en el manual de instrucciones)
- El desgaste normal de los materiales de consumo como dispositivos de corte, faros, ruedas, pernos de seguridad y cables.
- Desgaste normal.
- Deterioro estético de la máquina debido al uso.
- Los soportes de los dispositivos de corte.
- Los gastos adicionales relacionados con la activación de la garantía, esto es, el traslado en las instalaciones del usuario, el transporte del equipo a las dependencias del Distribuidor, el alquiler de equipos para la sustitución o la llamada a una empresa externa para todas las operaciones de mantenimiento.

El usuario está protegido por las propias leyes nacionales.

Los derechos del usuario previstos por las propias leyes nacionales no se limitan, de ninguna manera, a esta garantía.

12. IDENTIFICACIÓN DE PROBLEMAS

Si los problemas perduran después de haber aplicado las soluciones descritas, contactar con su Distribuidor.		
PROBLEMA	POSIBLE CAUSA	SOLUCIÓN
1. Accionando el interruptor, el motor no arranca	Falta la llave de seguridad o la llave no está introducida correctamente.	Introducir la llave (Fig. 5.C).
	Batería ausente o batería no introducida correctamente.	Abrir la portezuela y asegurarse de que la batería esté bien colocada (Fig.5.B)
	Batería descargada.	Controlar el estado de la carga y recargar la batería (párr. 7.1.2).
	Puesta en marcha del motor no inmediata.	Mantener presionado el mando interruptor durante 2-3 segundos (párr. 5.2).
	Intervención de la protección térmica por sobrecalentamiento del motor.	Esperar al menos 5 minutos y luego poner en marcha la máquina
2. El motor está en movimiento pero el dispositivo de corte no gira	Fijación del dispositivo de corte suelto.	Parar inmediatamente el motor y quitar la llave de seguridad. Contactar con un Centro de Asistencia para controles, sustituciones o reparaciones (párr. 7.3).
3. El motor se para durante el trabajo.	Batería no introducida correctamente	Abrir la portezuela y asegurarse de que la batería esté bien colocada (párr. 7.1).
	Batería descargada.	Controlar el estado de la carga y recargar la batería (párr. 7.1.2).
	Obstrucciones que impiden la rotación del dispositivo de corte	Quitar la llave de seguridad, usar guantes de trabajo y eliminar la hierba y los residuos presentes en la parte inferior de la máquina y/o en el canal de descarga.
	Intervención de la protección térmica por sobrecalentamiento del motor.	Limpieza de las rejillas de entrada del aire de refrigeración (párr. 7.2.3). Esperar al menos 5 minutos y luego poner en marcha la máquina

<p>3. El motor se para durante el trabajo.</p>	<p>Intervención de la protección térmica por una absorción demasiado alta de corriente debida a:</p> <ul style="list-style-type: none"> • Corte de hierba demasiado alta. • Obstrucciones que impiden la rotación del dispositivo de corte • Demasiados residuos acumulados en el interior del chasis y en el canal de descarga. 	<ul style="list-style-type: none"> • Programar una altura de corte mayor cuando la hierba es muy alta y efectuar una segunda pasada con la altura inferior • Quitar las obstrucciones (párr. 7.2.2). • Limpiar la máquina (párr. 7.2.1, 7.2.2, 7.2.3) <p>Esperar al menos 5 minutos y luego poner en marcha la máquina</p>
<p>4. La hierba se corta con dificultad.</p>	<p>El dispositivo de corte no está en buen estado.</p>	<p>Contactar con un Centro de Asistencia para el afilado o la posible sustitución del dispositivo de corte.</p>
<p>5. Se escuchan ruidos y /o se sienten vibraciones excesivas durante el trabajo</p>	<p>Fijación del dispositivo de corte suelto o dispositivo de corte dañado.</p>	<p>Parar inmediatamente el motor y quitar la llave de seguridad.</p> <p>Contactar con un Centro de Asistencia para controles, sustituciones o reparaciones (párr. 7.3).</p>
<p>6. La autonomía de la batería es escasa.</p>	<p>Condiciones de uso gravosas con mayor absorción de corriente.</p>	<p>Optimizar el uso (párr. 7.1.1).</p>
	<p>Batería insuficiente para las exigencias operativas.</p>	<p>Utilizar una segunda batería o una batería adicional (párr. 13.1).</p>
<p>7. El cargador de batería no efectúa la recarga de la batería.</p>	<p>Batería no introducida correctamente en el cargador.</p>	<p>Comprobar que se haya colocado correctamente (párr. 7.1.2)</p>
	<p>Condiciones ambientales inadecuadas.</p>	<p>Efectuar la recarga en un ambiente con temperatura adecuada (ver manual de instrucciones de la batería/cargador de la batería).</p>
	<p>Contactos sucios.</p>	<p>Limpiar los contactos.</p>
	<p>Falta tensión en el cargador de la batería.</p>	<p>Comprobar que el enchufe esté introducido y que haya tensión en la toma de corriente.</p>
	<p>Cargador de batería defectuoso.</p>	<p>Sustituir con un recambio original.</p>
		<p>Si el problema continúa, consultar el manual de la batería/cargador.</p>

13. ACCESSORI A RICHIESTA

13.1 BATERÍAS

Existen baterías de diversas capacidades que se adaptan a las diferentes exigencias operativas (Fig.10). La lista de las baterías homologadas para esta máquina se encuentra en la tabla "Datos Técnicos".

13.2 CARGADOR DE BATERÍA

Dispositivo que se utiliza para recargar la batería (Fig.11).



SISUKORD

1.	ÜLDANDMED	1
1.1	Kuidas kasutusjuhendit lugeda	1
1.2	Viited	1
2.	OHUTUSNÕUDED	1
2.1	Väljaõpe	1
2.2	Eeltööd	2
2.3	Kasutamise ajal	2
2.4	Hoolitus, ladustamine	2
2.5	Aku / akulaadija	2
2.6	Keskonnakaitse	2
3.	MASINAGA TUTVUMINE	3
3.1	Masina kirjeldus ja ettenähtud kasutusotstarve	3
3.2	Põhikomponendid (Jn. 1)	3
3.3	Tooteinfo silt (Jn 1)	3
3.4	Ohutusmärgistus (Jn 2)	4
4.	PAIGALDAMINE	4
4.1	Lahti pakkimine (Jn 3)	4
4.2	Käepideme monteerimine (Jn 4)	4
5.	JUHTSEADMED	4
5.1	Turvavõti (Väljalülitamise seade)	4
6.	MASINA KASUTAMINE	4
6.1	Eeltööd	4
6.2	Ohutuskontrollid	5
6.3	Käivitamine (Jn 22+25)	5
6.4	Töötamine	5
6.5	Seiskamine	5
6.6	Pärast kasutamist	5
7.	HOOLDAMINE	6
7.1	Aku 6	6
7.2	Puhastamine	6
7.3	Lõikesead	6
8.	LADUSTAMINE	7
8.1	Masina ladustamine	7
8.2	Aku hoiustamine	7
10.	TEENINDUS JA REMONT	7
11.	GARANTII	7
12.	TÕRGETE TUVASTAMINE	8
13.	ACTELLITAVAD LISASEADMED	9
13.1	Akud	9
13.2	Akulaadija	9

1. ÜLDANDMED

1.1 KUIDAS KASUTUSJUHENDIT LUGEDA

TÄHELEPANU või **TÄHTIS** sisaldab täpsustusi või uusi elemente eespool märgitu juurde, et masinat mitte kahjustada ega kahju tekitada.

Sümbol  tähistab ohtu. Hoiatuste eiramisega võib kaasneda vigastuste oht iseendale või teistele isikutele ja/või kahju.

- * Punktid, mis on tähistatud hallide täppidega kontuuriga
- * ruuduga, näitavad võimalikke omadusi, mida kõikidel
- * käesolevas juhendis kirjeldatud mudelitel ei pruugi olla.
- * Kontrollige, kas teie mudelil on nimetatud omadused.

Kõik tähistused "eesmine", "tagumine", "parem" ja "vasak" on määratletud kasutaja vaatekohast.

1.2 VIITED

1.2.1 Joonised

Käesoleva kasutusjuhendi joonised on nummerdatud 1,2,3 ja nii edasi.

Joonistel kujutatud komponendid on tähistatud tähtedega A,B,C, ja nii edasi.

Viide komponendile C joonisel 2 märgitakse tekstiga: „Vt jn 2.C“ või lihtsalt „(Jn 2.C)“.

Joonised on nähtlikud. Tegelikud osad võivad joonistel kujutatutest erineda.

1.2.2 Pealkirjad

Kasutusjuhend on jagatud peatükkideks ja punktideks. Punkti „2.1. Väljaõpe“ pealkiri on peatüki „2. Ohutusnõuded“ alapealkiri.

Viited pealkirjadele või punktidele on tähistatud lühendiga ptk või p ja vastava numbriga. Näiteks: „ptk 2“ või „p 2.1“

2. OHUTUSNÕUDED

2.1 VÄLJAÕPE

 Lugada tähelepanelikult antud kasutusjuhendit enne masina kasutamist. Õppige juhtseadmete ja masina otstarbekohast kasutamist tundma. Õppige mootorit kiiresti seiskama. Hoiatuste ja juhiste mittejärgimine võib põhjustada elektrilööke, tulekahjusid ja/või raskeid vigastusi. Säilitada kõiki ohutusnõudeid ja kasutusjuhendeid edaspidiseks kasutamiseks.

- Ärge kunagi lubage masinat kasutada lastel või inimestel, kes ei ole juhistega vajalikul määral tutvunud. Kohalikud seadused võivad sätestada kasutaja miinimumea.
- Lapsed alates 8. eluaastast ja piiratud füüsiliste, aistmis- ja vaimsete võimetega inimesed või kellel puudub kogemus või oskused, võivad seadet kasutada üksnes tingimusel, et nad on järelevalve all või neid on õpetatud masinat ohutult kasutama ja nad mõistavad sellega seotud ohtusid. Lapsed

- ei tohi seadmega mängida. Kasutajapoolseid puhastus- ja hooldustoiminguid ei tohi teha järelevalveta lapsed.
- Muruniitjat ei tohi kunagi kasutada inimeste, eriti laste, või loomade läheduses. Lapsed peavad olema teise täiskasvanu järelevalve all.
- Ärge kunagi kasutage masinat, kui olete väsinud, tunnete end halvasti või olete manustanud ravimeid, uimasteid, alkoholi või aineid, mis võivad aeglustada reaktsiooni ja mõjutada otsustusvõimet.
- Pidage meeles, et seadmega töötaja või selle kasutaja vastutab õnnetuste ja kahjustuste eest, mis võivad tekkida teistele inimestele või nende omandile. Kasutaja vastutusallas on hinnata töökoha võimalikke ohtusid ja võtta kõik vajalikud ettevaatusabinõud enda ja teiste ohutuse tagamiseks, eriti nõlvadel, konarlikul, libedal või ebastabiilsel pinnal.
- Kui soovite masina anda või laenata teistele, veenduda, et kasutaja tutvuks käesolevas kasutusjuhendis olevate

2.2 EELTÖÖD

- Kandke sobivaid riideid, libisemiskindla tallaga tööjalatseid ja pikki pükse. Masinat ei tohi käivitada paljajalu või lahtiste sandaalidega. Kandke kuulmise kaitseks kõrvaklappe.
- Ei tohi kanda sülle, särke, keesid, käevõrusid, hõljuvaid riideid, paelu või lipse ja muid rippuvaid või laiu lisandeid, mis võiksid takerduda masinasse või tööpiirkonnas olevatesse esemetesse ja materjalidesse.
- Siduge pikad juuksed kokku.
- Kandke sobivaid riideid ja töökindaid kõigis kätele ohtlikes situatsioonides.
- Vaadake tööala hoolikalt üle ja korjake kokku kõik, mis võiks masinal alt eemale paiskuda ning lõikeaset või liikuvaid masinaosi kahjustada (kivid, oksad, traat, luud, jne.).

2.3 KASUTAMISE AJAL

- Masinat ei tohi kasutada plahvatusohtlikus keskkonnas, tuleohtlike vedelike, gaaside või tolmu läheduses. Elektrilised tööriistad tekitavad sädemeid, mis võivad tolmu või aurd süüdata.
- Masinat ei tohi jätta vihma kätte või niiskesse keskkonda. Tööriista sattunud vesi suurendab elektrilöögi ohtu.
- Töötage ainult päeval valguses või heas kunstvalguses ja hea nähtavuse juures.
- Vältige märja rohu, vihma või tormiohuga töötamist, eriti äikesel võimaluse korral.
- Olge eriti tähelepanelik maapinna ebatasasuste (kraavid, rentsliid), kallakute ja peidetud ohtude suhtes ning pöörake tähelepanu takistusele, mis võivad piirata nähtavust.
- Pöörata tähelepanu järsakute, kraavide või piirete ääres. Masin võib ümber minna, kui üks ratas läheb üle serva või kui serv variseb.
- Liikuge töötades kallakuga risti ja mitte kunagi üles/alla suunas, olge pöörates ettevaatlik ja vaadake, et rattad ei läheks vastu takistusi (kivid, oksad, juured, jne.), millega võiks kaasneeda külgsuunas libisemine või kontrolli kaotamine masina üle.
- Masin ei tohi sõita üheski suunas kallakutel, mille kalle on suurem kui 20°.
- Ärge kallutage muruniitjat käivitamisel. Käivitage masin tasasel pinnal, millel ei ole takistusi ega kõrget rohtu.
- Olge eriti ettevaatlik muruniitjat enda poole tõmmates. Enne tagurdamist ja tagurdamise ajal vaadake alati seljataha veendumaks, et seal ei ole takistusi.
- Ärge kunagi jookske, vaid kõndige.
- Vältige enda vedamist muruniitja poolt.
- Hoidke käed ja jalad nii käivitamise kui masina kasutamise ajal lõikeasemest eemal.
- Hoiduge väljaviskeavast kaugemale.

- Masinat ei tohi kasutada, kui selle kaitseseadised on katki, puuduvad või on valesti paigaldatud (kogumiskorv, külgväljaviske kaitse, tagaväljaviske kaitse).
- Masina ohutusüsteeme ei tohi eemaldada, välja lülitada, välistada ega manipuleerida.



Purunemiste või õnnetuste puhul töötamise ajal peatage koheeselt mootor ja eemaldage masin nii, et see ei põhjustaks lisakahjustusi; kui vigade olete saanud teie või teised inimesed, alustage kohe olukorrale vastava esmaabi andmist ja pöörduge vajaliku ravi saamiseks tervishoiuasutusse. Eemaldage hoolikalt võimalikud jäägid, mis võiksid põhjustada tähelepanuta jäämise korral kahjustusi või vigastusi inimestele või loomadele.

2.4 HOOLDUS, LADUSTAMINE

- Regulaarne hooldamine ja õige ladustamine tagab masina ohutuse ja jõudluse.
- Ei tohi kasutada kulunud või kahjustunud osadega masinat. Vigadega või kahjustatud osad tuleb välja vahetada ning mitte kunagi parandada. Kasutage ainult originaalvaruosi.
 - Masina reguleerimistööd tehakse tuleb olla ettevaatlik vältimaks sõrmede jäämist liikuva lõikeaseme ja masina liikumatute osade vahele.
 - Tuleohu vähendamiseks ei tohi jätta anumaid tekkinud jääkmaterjalidega siseruumi.
 - Kontrollige, et masina liigutamine ei tekitaks kahju või vigastusi.



Antud kasutusjuhendis toodud müra- ja vibratsioonitase on masina kasutamise maksimumnäitajad. Tasakaalust väljas lõikeaseme kasutamine, liigne liikumiskilur, hoolduse puudumine mõjutavad märkimisväärselt müra ja vibratsiooni. Seetõttu on vajalik tarvitusele võtta ennetavaid meetmeid, et hoida ära kõrgest müra ja vibratsiooni survest põhjustatud kahjustused; tegeleda masina hooldusega, kanda müravastaseid kõrvaklappe, teha töö ajal pause.

2.5 AKU / AKULAADIJA

TÄHTIS Järgmised ohutusnõuded hõlmavad ohutuseeskirju, mis on märgitud masinaga koos tarnitud aku ja akulaadija juhendis.

- Kasutage aku laadimiseks ainult tootja soovitatud akulaadijat. Vale akulaadija kasutamine võib põhjustada elektrilöögi, ülekuumenemise või korrosiivse vedeliku väljavoolamise akust.
- Kasutage ainult teie töövahendile ette nähtud akusid. Muude akude kasutamine võib põhjustada vigastusi või tuleohtu.
- Enne aku sisse panemist veenduge, et masin on välja lülitatud. Aku sissepanemine sisselülitatud masinasse võib põhjustada tulekahju

2.6 KESKKONNAKAITSE

- Järgige täpselt kohalikke jäätmekäitlusnõudeid, mis puudutavad pakendite, kahjustatud osade ja muu keskkonnohtliku kõrvaldamist; neid jäätmepunkte ei tohi visata prügi hulka, vaid need tuleb eraldada ja viia vastavatesse kogumispunktidesse, kus hoolitsetakse materjalide ümbertõttluse eest.

- Jääkmaterjalide ümber töötlemisel järgige kohalikke nõudeid.
- Kui masin kasutusest kõrvaldatakse, ärge visake seda loodusesse, vaid viige see vastavalt kohalikele kehtivatele normidele jäätmekäitluspunkti.



Ärge visake elektrilisi seadmeid olmejäätmete hulka. Vastavalt Euroopa direktiivile 2012/19/EÜ elektri- ja elektroonikaseadmetest tekkinud jäätmete (elektroonikaromude) kohta ja selle rakendamisele vastavuses riiklike õigusnõuetega, tuleb elektriseadmete romud koguda eraldi, et neid ökoloogiliselt korduskasutada. Kui elektriseadmed visatakse prügimäele või kaevatakse maha, võivad kahjulikud ained jõuda põhjavekke ja pääseda toiduahelasse, kahjustades teie tervist ja heaolu. Täpsemat infot käesoleva toote kõrvaldamise kohta saab vastavalt jäätmekäitlusettevõttelt või edasimüüjalt.



Li-ion

Pärast akude kasutuse lõppu tuleb neid käidelda keskkonnasõbralikult. Akud sisaldavad aineid, mis on kahjulikud nii teile kui keskkonnale. Akua tuleb eraldada ja viia jäätmekogumispunkti, kus võetakse vastu liitiumioonakusid.



Toodete ja pakendite sorteeritud käitlemine võimaldab materjalide taaskasutuse võtmist. Kogutud materjalide taaskasutus vähendab keskkonnareostust ning nõudlust tooraine järgi.

3. MASINAGA TUTVUMINE

3.1 MASINA KIRJELDUS JA ETTENÄHTUD KASUTUSOTSTARVE

Masin on muruniiduk, mille kasutaja seisab püsti.

Masin koosneb põhiliselt mootorist mis käivitab karteriga kaetud ja ühe käepidemega lõikeseadme. Kui mootor on käivitatud, tekitab see õhupadja, mis hoiab masinat õhus, nii et see ei hõõrdu vastu maapinda..

Kasutaja saab juhtida masinat ja käivitada põhilisi juhtimiseadmeid, jätades alati juhtraua taha ja seega ohutusse kaugusesse pöörlevast lõikeseadmest.

Kasutaja masinast kaugenemisel seiskuvad mootor ja pöörlev seade mõne sekundi jooksul.

3.1.1 Ettenähtud kasutus

Käesolev masin on projekteeritud ja ehitatud rohu niitmiseks aias ja muruplatsidel, püsti seisva kasutajaga.

3.1.2 Ebaõige kasutamine

Mistahes muu nimetatust erinev kasutus võib osutada ohtlikuks ja kahjulikuks inimestele ja/või esemetele.

Ebaõige kasutuse alla käivad (näiteks, aga mitte ainult):

- Vedada masinal teisi inimesi, lapsi ja loomi, sest nad võivad kukkuda ja saada raskelt vigastada ning võivad takistada ohutut juhtimist.
- Lasta ennast masinal vedada.
- Kasutada masinat koormuste vedamiseks või lükkamiseks.
- Sisestada lõikeseadet ilma rohuta lõikudel.
- Kasutada masinat lehtede või prügi kogumiseks;
- Masina kasutamine hekkide pügamiseks või rohust erineva taimestiku niitmiseks;
- Masina kasutamine rohkem kui ühe inimese poolt;

TÄHTIS Masina ebaõige kasutus toob kaasa garantii katkemise ja igasuguse ehitajapoolse vastutuse äralangemise, jättes kasutajale täita

kõik kohustused, mis tulenevad endale või teistele isikutele tekitatud kahjust või vigastustest.

3.1.3 Kasutaja tüüp

Masin on ette nähtud kasutamiseks tarbijatele, see tähendab mittepõhjaliste operaatorite. Masin on ette nähtud harrastuskasutuseks.

TÄHTIS Masinat tohib korraga kasutada ainult üks inimene.

3.2 PÕHIKOMPONENDID (Jn 1)

- A. Korpus:** korpus, mis ümbritseb pöörlevat lõikeseadet.
- B. Lõiketerade mootor:** paneb lõikeseadme käima.
- C. Lõikeseade:** seade, mis niidab rohtu.
- D. Juhtraud:** sellest hoiab töötaja töö ajal kinni. Selle pikkus tagab töötajale töö ajal pöörlevast lõikeseadmest ohutu kauguse.
- E. Operaatori kang:** kang, millega saab lõikeseadet sisse lülitada ja maapinnast lahti tõsta Mootor seiskub automaatselt hoova vabastamisel.
- F. Lülitiga juhtseade:** käivitab/seiskab mootori ja samal ajal lülitab lõikeseadme sisse/välja.
- G. Akupesa luuk**
- H. Turvavõti (Väljalülitamise seade):** Võti rakendab/katkestab masina elektrisüsteemi.
- I. Akulaadija (kui ei ole komplektis, siis vaadake 13. peatükki „tellitavad lisaseadmed“):** annab energiat mootori käivitamiseks, selle omadusi ja kasutusnõudeid on kirjeldatud eraldi juhendis.
- J. Akulaadija (kui ei ole masinaga kaasas, vt ptk 13 „Lisaseadmed tellimusel“):** seade, mida kasutatakse aku laadimiseks.

3.3 TOOTEINFO SILT (Jn 1)

1. Müravõimsuse tase.
2. Vastavusmargistus.
3. Tootmisaasta.
4. Masina tüüp.
5. Seerianumber.
6. Tootja nimi ja aadress.
7. Artikli kood.
8. Mootori töötamise suurim kiirus.
9. Kaal kilogrammides.
10. Toitepinge.
11. Elektriõhutuse aste.
12. Nimivõimsus.

Kirjutage masina identifitseerimisandmed kaane tagaküljel olevale sildile.

TÄHTIS Iga kord, kui võtate ühendust volitatud teeninduskeskusega, kasutage masina identifitseerimiseks selle andmeplaadi margitud.

TÄHTIS Vastavusdeklaratsiooni näidis asub kasutusjuhendi lõpus.

3.4 OHUTUSMÄRGISTUS (Jn 2).

Masina peal on kujutatud mitmesugused sümbolid. Sümbolite tähendus:



Tähelepanu. Lugege juhendeid enne masina kasutamist.



Ohtlik! Esemete väljapaikumise oht. Masina kasutamise ajal hoida kõrvalised isikud tööalast eemale.



Ettevaatust terav lõikeseade. Ärge pange käsi või jalgu lõikeseadme korpusesse. Lõikeseade jätkab pöörlemist ka pärast mootori väljalülitamist. Võtke turvavõti (väljalülitamise seade) enne hooldustoimingut välja.

TÄHTIS Vahetage kulunud või loetamatud kleebised välja. Kleebiseid saab tellida volitatud teeninduskeskusest.

4. PAIGALDAMINE



Kohustuslikke ohutusnõudeid, mida tuleb masina kasutamisel järgida, on kirjeldatud 2. ptk. Järgige hoolikalt neid nõudeid, et mitte sattuda tõsisesse ohtu.

Ladustamis- ja transpordipõhjustel on mõningad masina komponendid tehases jäetud monteerimata ning need tuleb masina külge monteerida pärast pakendi eemaldamist järgides järgnevat instruksiooni.



Valige lahti pakkimiseks ja monteerimiseks tasane ja kindel koht, kus on piisavalt ruumi masina ja pakendite liigutamiseks, kasutage sobivaid tööriistu. Masinat ei tohi kasutada enne peatükis "MONTEERIMINE" toodud juhiste lõpule viimist.



Enne monteerimist vaadake, kas turvavõti on välj võetud.

4.1 LAHTI PAKKIMINE (Jn 2)

4.2 KÄEPIDEME MONTEERIMINE (Jn 3)

Monteeri ülemine käepide kokku koos alumisega (jn.I-II) ja seejärel monteeri see masina korpuse külge (jn.III) nagu on joonisel näidatud.

5. JUHTSEADMED

5.1 TURVAVÕTI (VÄLJALÜLITAMISE SEADE)

Võti (Jn 1.H), mis asub akupesas, rakendab või katkestab masina elektrisüsteemi.

Võtme eemaldamisel vooluring katkeb, see takistab masina kontrollimatut kasutamist.

TÄHTIS Eemaldage turvavõti alati, kui masin jääb seisma või järelevalveta.

5.2 LÜLITI

Lülitiga juhtseade (Jn.4) käivitab/seiskab mootori ja samal ajal lülitab lõikeseadme sisse/välja.

Märgitud asendid tähistavad:



Käivitamine. Käivitamiseks vajutage ohutusnuppu (Jn.4.A.1), tõmmake hooba..



Lõikeseadme sisselülitamine. Mootori käivitamisel lülitub sisse ka lõikeseade.



Seiskamine. Hoova vabastamisel seiskub mootor automaatselt (Jn.4.A).

MÄRKUS Lõikeseadet saab sisse lülitada ainult juhtraua paremal küljel olevat nuppu vajutades ja vajutades operaatori kangi juhtraua suunas.

6. MASINA KASUTAMINE



Kohustuslikke ohutusnõudeid, mida tuleb masina kasutamisel järgida, on kirjeldatud 2. ptk. Järgige hoolikalt neid nõudeid, et mitte sattuda tõsisesse ohtu.

6.1 EELTÖÖD

Kontrollige, kas võti on august välja võetud. Seadke masin hästi toetatult ja horisontaalses asendis maapinnale.

6.1.1 Aku kontroll

Enne masina esmakordse kasutamist pärast ostmist laadige aku vastavalt akujuhendi juhistele täielikult täis. Enne funktsiooni kasutamist kontrollige, kas aku on laetud, järgides aku kasutusjuhendi juhiseid.



Toimingu ajal ei tohi lõikeseade liikuda.

6.2 OHUTUSKONTROLLID



Ohutuskontroll tuleb läbi viia iga kord enne kasutamist.

6.2.1 Üldine ohutustest

Objekt	Tulemus
Käepidemed	Puhtad, kuivad.
Juhtraud	Stabiilselt masina küljes kinni.
Lõikeseade	Puhas, kahjustusteta või kulumiseta, Terve, hästi teritatud.
Lüliti	Hoob peab liikuma vabalt, mitte raskendatult ja vabastamisel peab automaatselt ja kiiresti tagasi liikuma algasendisse.
Aku	Korpus terve, ei mingeid lekkeid.
Masina ja lõikeseadme kruvid-mutrid.	Korralikult kinni (mitte lödvad). Kahjustusteta või kulumiseta.
Jahutusõhu avad	Ummistumata
Masin	Kulumis- ja kahjustusjälgedeta. Ebanormaalsel vibratsiooni ei ole. Ebaharilik heli puudub.

Tegevus	Tulemus
1. Pange masin käima (p.6.3). 2. Laske lüliti juhtseade lahti (Jn.4.A).	1. Lõikeseade peab liikuma. 2. Turvahoob peab liikuma vabalt, mitte raskendatult ja vabastamisel peab automaatselt ja kiiresti tagasi liikuma neutraalasendisse, viivitamatuks peatamiseks lõikeseadme;

 **Kui mõni tulemustest erineb tabelites märgitud tulemustest, siis ei tohi masinat kasutada! Masin tuleb sel juhul saata teeninduskeskusesse kontrolli ja parandusse.**

6.3 KÄIVITAMINE

MÄRKUS Käivitage masin tasasel pinnal, kus ei ole takistusi ega kõrget rohtu.

1. Avage akupesa kaas (Jn.5.A)
2. Sisestage akud õigesti oma pesa (Jn.5.B) , vajutades need lõpuni sisse, kuni kostab klõps, mis lukustab need asendisse ning tagab elektrikontakti.
3. Pange turvavõti lõpuni sisse (Jn.5.C)
4. Lõpuks pange luuk kinni.
5. Lülitage lõikeseade sisse, vajutades enne ohutusnuppu (Jn. 4.A.1) ja seejärel vajutades operaatori kangi (Jn.4.A).



Mootori käivitamisel lülitub sisse ka lõikeseade.

6.4 TÖÖTAMINE

TÄHTIS Töötamise ajal hoidke lõikeseadmest alati ohutule kaugusele; vastavalt juhtraua pikkusele.

Aku vastupidavus (ja seega ühe laadimisega niidetava muruplatsi suurus) sõltub erinevatest teguritest (p.7.1).

TÄHTIS Juhul, kui mootor seiskub töö ajal ülekuumenemise tõttu, tuleb oodata umbes 5 minutit, enne kui seda võib uuesti käivitada.

6.5 SEISKAMINE

Masina seiskamiseks:

- laske operaatori kang lahti (Jn.4.A);
- oodake lõikeseadme seiskumist.



Pärast masina seiskamist võtab aega mitu sekundit, enne kui lõikeseade seiskub.

TÄHTIS Jätke alati masin seisma.

- Ühelt tööalalt teisele liikudes.
- Ilma rohuta pinnasel liikudes.
- Alati kui peate ületama mõnd takistust.

6.6 PÄRAST KASUTAMIST

1. Avage luuk ja eemaldage ohutusvõti.
2. Võtke aku pesast välja ja laadige (p. 7.1.2).
3. Enne, kui paigutada masin mistahes ruumi, lasta mootoril maha jahtuda.
4. Puhastage masin (p.7.2).
5. Kontrollige, et osad ei oleks lahti tulnud või kahjustada saanud. Vajaduse vahetage välja kahjustatud osad ja keerake kõik lödvenenud kruvid ja poldid kinni või pöörduge volitatud teeninduskeskuse poole.
6. Masina võimalike kahjustuste kontroll Vajadusel võtke ühendust volitatud teeninduskeskusega.

TÄHTIS Eemaldage turvavõti alati, kui masin jääb seisma või järelevalveta.

7. HOOLDAMINE



Kohustuslikke ohutusnõudeid, mida tuleb masina kasutamisel järgida, on kirjeldatud 2. ptk. Järgige hoolikalt neid nõudeid, et mitte sattuda tõsisesse ohtu.

 **Enne masina kontrollimist, puhastamist, hooldamist või reguleerimist:**

- Jätke masin seisma.
- Võtke turvavõti välja, (võtit ei tohi kunagi jätta sisse või laste ja asjatundmatute inimeste käeulatusse);
- Võtke aku välja.
- vaadake, kas kõik liikuvad osad on täielikult peatunud
- Enne, kui paigutada masin mistahes ruumi, lasta mootoril maha jahtuda.
- Kandke sobivat riietust ja töökindaid kõigis kätele ohtlikes olukordades.
- Lugege juhiseid.

TÄHTIS *TKõik hooldus- ja reguleerimistööd, mida ei ole käesolevas juhendis kirjeldatud, tuleb lasta teha edasimüüjal või spetsiaalses teeninduskeskuses.*

7.1 AKU

7.1.1 Aku kestvus

Aku kestvus (ja seega töödeldava muru pindala enne laadimist) sõltub peamiselt:

- a. keskkonnateguritest, mis annavad suurema energianõudluse:
 - tiheda, kõrge, niiske muru niitmine
- b. niitmisliisusest, mida suurem niitmisliisus, seda suurem energianõudlus
- c. kasutaja käitumisest, kes peaks vältima:
 - sagedasi sisse ja väljalülitamisi töö ajal.

MÄRKUS *Töötamise ajal on aku kaitsstud täieliku tühjaks saamise eest kaitseseadmega, mis lülitab masina välja ja blokeerib selle töö.*

Aku kestvuse pikendamiseks on alati soovitatav:

- Niita muru, kui rohi on kuiv.
- Niita muru sagedasti, nii et see ei kasvaks liiga pikaks.

Kui soovite kasutada masinat pikemateks töösessioonideks, kui tavaaku ette näeb, siis on võimalik:

- osta varuaku, millega vahetada koheselt välja tühi aku, ilma kasutusjärjepidevust mõjutamata;
- Osta standardakust suurema kestvusega aku.

7.1.2 Aku eemaldamine ja laadimine

1. Avage akupesa luuk ja eemaldage turvavõti (Jn.6.A).
2. Vajutage akudel olevat nuppu ja võtke akud välja (Jn. 6.B).
3. Pange aku oma kohale akulaadijasse (Jn 7).
4. Ühendage akulaadija elektripistikusse, mille pinge vastab sildil näidatule.
5. Laadige aku alati täielikult, järgides aku/akulaadija kasutusjuhendis toodud juhiseid.

MÄRKUS *Aku on varustatud kaitsmega, mis takistab laadimist, kui ruumi temperatuur ei ole vahemikus 0 kuni +45°C.*

MÄRKUS *Akut võib laadida igal hetkel, ka osaliselt, ilma et oleks oht seda kahjustada.*

7.1.3 Aku tagasimonteerimine masinale.

Laadimise lõppedes:

1. Võtke aku välja selle kohast akulaadijas.
2. Eemaldage akulaadija vooluvõrgust.
3. Pange aku selle pesasse masinal.
4. Lõpuks pange luuk kinni.

7.2 PUHASTAMINE

Puhastage masinat pärast iga kasutamist.

7.2.1 Masina puhastamine

- Ärge kasutage veejuga ja vältige mootori ja elektriliste komponentide märjakssaamist.
- Ärge puhastage korpusi tugevatoimeliste vedelikega.
- Tuleohu vähendamiseks tuleb masin ja eriti mootor hoida puhtana rohuääkidest, lehtedest või liigestest rasvast.

7.2.2 Lõikeseadme agregaadid puhastamine

TÄHTIS *Kallutage masinat küljele, veendudes masina täielikus stabiilsuses enne mis tahes tüüpi sekkumistoimingute tegemist.*

7.2.3 Õhufiltri puhastamine (jn.8)

1. Võtke õhufilter masinast välja;
2. Puhuge suruõhujoaga läbi;
3. Asetage filter selle pesasse tagasi.

7.3 LÕIKESEADE

Halvasti teritatud lõikeseade rebib rohtu ja põhjustab muru kolletumise.

 **Lõikeseadet ei tohi puudutada enne, kui võti ei ole eemaldatud ja lõikeseade ei ole täielikult peatunud. Põõrake tähelepanu, et lõikeseade võib liikuda ka siis, kui võti on ära võetud.**

 **Kõik lõikeseadmetega seotud toimingud (maha võtmine, teritamine, tasakaalustamine, tagasipanek ja/või asendamine) on vastavat ettevalmistust ja vastavaid tööriistu nõudvad keerulised tööd; turvalisuse tagamiseks peab neid töid teostama vastavas klienditeeninduses.**

 **Vahetage kahjustatud, paindunud või kulunud lõikeseade välja koos kruvidega, et tagada tasakaalustatus.**

TÄHTIS *Kasutage ainult originaallõikeseadmeid, millel on „Tehniliste andmete“ tabelis märgitud kood.*

Arvestades toote arengut, võivad "Tehniliste andmete" tabelis märgitud lõikeseadmed aja jooksul olla välja vahetatud teistega, mille vahetus- ja tööohutusomadused on analoogsed.

8. LADUSTAMINE

8.1 MASINA LADUSTAMINE

Enne niiduki hoidlasse panemist:

1. Laske mootoril jahtuda
2. eemaldage turvavõti
3. Eemaldage aku selle pesast ja laadige aku (p 7.1.2).
4. Puhastage masin (p 7.2).
5. Pange masin hoiule (Jn.9):
 - kuivas keskkonnas;
 - kaitstuna ilmastikutingimuste eest;
 - soovitatavalt presendiga kaetuna;
 - lastele kättesaamatus kohas.;
 - veenduge, et olete eemaldanud kõik võtmed ja hooldusel kasutatud tööriistad;
 - Seinalle riputatud.

8.2 AKU HOIUSTAMINE

Kui aku jääb pikemaks ajaks kasutusest ja laadimisest eemale, siis hoidke seda varjulises, jahedas ja ilma niiskusega kohas temperatuurivahemikus 0–45°C

ITÄHTIS! *Pikemat aega ilma kasutusest hoidmise korral laadige akut iga kahe kuu järel, see pikendab aku kasutusiga.*

9. LIIGUTAMINE JA TRANSPORT

Iga kord, kui masinat on vaja liigutada, tõsta, transportida või kallutada:

- Peatage masin (p 6.5);
- eemaldada turvavõti;
- oodake, kuni kõik liikuvad osad on täielikult peatunud;
- kanda tugevaid töökindaid;
- võtke masinast kinni nendest kohtadest, mis võimaldavad kindlat haaret, arvestades masina kaalu ja selle jagunemist;
- kaasake piisavalt inimesi, mis vastaks masina kaalule, transportivahendile ja kohale, kust masin tuleb võtta või kuhu ta tuleb panna;
- veenduda, et masina liigutamine ei tekitaks kahju või vigastusi.

Kui masinat transportitakse sõiduvahendil või haagisel, siis:

1. kasutage sobiva pikkuse, laiuse ja vastupidavusega rampe;
2. laske alla lõikeseadmete agregaat
3. paigutage masin nii, et see ei oleks kellelegi ohuks;
4. kinnitage kindlalt masina külge lintide või kettidega, et vältida masina ümberminekut.

10. TEENINDUS JA REMONT

Käesolevas juhendis on antud kõik vajalikud juhised masina juhtimiseks ja elementaarsete hooldustööde

kohta, mida saab teha kasutaja ise. Kõik selles juhendis kirjeldatud reguleerimis- ja hooldustööd tuleb lasta teha edasimüüja juures või spetsiaalses teeninduskeskuses. Ebasobivates kohtades või kvalifitseerimata inimeste poolt teostatud tööd muudavad garantii kehtetuks ja vabastavad tootja igasugusest kohustusest või vastutusest.

- Mitteoriginaalvaruosade ja tarvikute kasutamine ei ole heaks kiidetud, nende kasutamine seab ohtu masina ohutuse ning vabastab tootja kogu vastutusest.
- Originaalvaruosi saab volitatud teeninduskeskustest ja edasimüüjatelt.

11. GARANTII

Garantii katab ainult kodukasutust, see tähendab mitteprofessionaalset kasutust. Garantii katab kaetud materjali- ja tootmisdefektid, mis ilmnevad edasimüüja või erikeskuse väljastatud garantiiperioodi jooksul. Garantii rakendub defektsel komponendil parandamisele või vahetamisele.

Soovitame anda masina kord aastas volitatud teeninduskeskusesse ohutusseadmete hooldusse, teenindusse ja kontrolli.

Garantii kehtivus sõltub niiduki korrapärase hoolduse teostamisest.

Garantii ei kata kahjusid, mis on seotud:

- kaasasolevate dokumentidega (kasutusjuhend) tutvumata jätmisega.
- professionaalse kasutamisega.
- ettevaatamatusse või mõtlematusse.
- väliste põhjuste (äikesetorm, kokkupõrked, võõrkehade masina korpusesse) või õnnetustega.
- ebaõige või lubamatu kasutus ja monteerimine.
- puudulik hooldus.
- niiduki muutmise.
- mitte-originaalvaruosade (kohandatud varuosade) kasutamine.
- selliste lisatarvikute kasutamine, mida tootja ei ole kaasa andnud ega heaks kiitnud.

Garantii ei kata ka:

- Hooldustoimingud (kirjeldatud juhendis).
- Kuluvate materjalide, nagu lõikeseadmed, rattad, laternad, ohutuspliidid ja juhtmed, normaalne kulumine.
- Normaalse kulumine.
- Väljanägemise halvenemine kasutamise tagajärjel.
- Lõikeseadmete toed.
- Lisakulud, mis on seotud garantii aktiveerimisega, sealhulgas transport kasutaja juurde, niiduki transport edasimüüja juurde, asendustööde tööriistade laenutus või kolmanda ettevõtte palkamine hooldustööde sooritamiseks.

Ostjat kaitsevad tema riigi seadused. Käesolev garantii ei piira mingil moel ostja oma maa seadustega talle ette nähtud õigusi.

12. TÕRGETE TUVASTAMINE

Kui probleemid jätkuvad ka pärast kirjeldatud lahenduste rakendamist, võtke ühendust oma edasimüüjaga.

RIKE	VÕIMALIK PÕHJUS	LAHENDUS
------	-----------------	----------

1. Lüliti aktiveerides mootor ei käivitu	Turvavõti puudub või valesti sisestatud	Pange võti sisse (Jn. 5.C).
	Aku puudub või pole õigesti sisestatud	Avada uks ja veenduda, et aku oleks õigesti kohal (Jn.5.B)
	Aku tühi.	Kontrollida laetusastet ja laadida aku (p 7.1.2).
	Mootor ei käivitu koheselt.	Hoida lülitiga juhtseadet sisse vajutatult 2-3 sekundit (p 5.2).
	Termokaitse sekkus mootori ülekuumenemise tõttu.	Oodake vähemalt 5 minutit ja siis käivitada masin taas.
2. Mootor töötab, aga lõike-seade ei pöörle	Lõdvenenud lõikeseadme kinnitamine.	Pange mootor kohe seisma ja eemaldage turvavõti. Kontroll-, asendus- või parandamistoimingutega pöörduge klienditeenindusse (p 7.3).
3. Mootor seiskub töö ajal.	Aku valesti sisestatud.	Avada uks ja veenduda, et aku oleks õigesti kohal (p 7.1).
	Aku tühi.	Kontrollida laetusastet ja laadida aku (p 7.1.2).
	Takistused, mis segavad lõikeseadme pöörlemist.	Eemaldage ohutusvõti, pange kätte töökindad ja eemaldage masina alaosas ja/ või väljaviskekanalis olev rohi ja praht.
	Termokaitse sekkus mootori ülekuumenemise tõttu.	Puhastage jahutusõhu tõmberest (p 7.2.3). Oodake vähemalt 5 minutit ja siis käivitada masin taas.
3. Mootor seiskub töö ajal.	Termokaitse sekkumine liigse koormuse tõttu võib olla põhjustatud: <ul style="list-style-type: none"> • Liiga kõrge rohu niitmine. • Takistused, mis segavad lõikeseadme pöörlemist. • Korpuse alla ja väljaviskekanalisse on kogunenud liiga palju rohuääke. 	<ul style="list-style-type: none"> • kui rohi on väga kõrge, siis tõstke niitmiskõrgust ja niitke veel üks kord madalamal kõrgusel; • Eemaldada takistused (p 7.2.2). • Puhastada masin (p 7.2.1, 7.2.2, 7.2.3) <p>Oodake vähemalt 5 minutit ja siis käivitada masin taas.</p>
4. Muru niitmine on raskendatud.	Lõikeseade ei ole heas korras	Pöörduge klienditeenindusse ja laske lõikeseade välja vahetada.
5. Töö ajal on kuulda liigset müra ja/või vibratsioone.	Lõdvenenud lõikeseadme kinnitamine või kahjustatud lõikeseade.	Pange mootor kohe seisma ja eemaldage turvavõti. Kontroll-, asendus- või parandamistoimingutega pöörduge klienditeenindusse (p 7.3).

6. Aku kestab vähe aega.	Rasked kasutustingimused suurema voolutarbimisega.	Optimeerige kasutust (p 7.1.1).
	Aku pole töövajadusteks piisav.	Kasutage varuakut või suuremat akut (ptk 13.1).
7. Akulaadija ei lae akut.	Aku on akulaadijasse valesti sisestatud	Kontrollige, et kõik on korralikult sees (p 7.1.2)
	Ebasoodsad keskkonningimused.	Laadige akut nõutud keskkonnas (vt aku/akulaadija juhendit)
	Mustad kontaktid.	Puhastage kontaktid.
	Puudub pinge akulaadijas.	Kontrollige, et pistik oleks sees ja et pistikupesas oleks vool sees.
	Defektne akulaadija.	Asendage originaalvaruosaga.
		Kui rike ei kao, siis vaadake aku/akulaadija juhendit.

13. ACTELLITAVAD LISASEADMED

13.1 AKUD

Saadaval on erineva võimsusega akusid, et rahuldada erinevaid töövajadusi (Jn 10). Nimekirja sellele masinale heakskiidetud akudest leiab "Tehniliste andmete" tabelist.

13.2 AKULAADIJA

Aku laadimiseks kasutatav seade (Jn 11).



SISÄLLYSLUETTELO

1.	YLEISTÄ.....	1
1.1	Käyttöoppaan lukeminen.....	1
1.2	Viitteet.....	1
2.	TURVALLISUUSMÄÄRÄYKSET.....	1
2.1	Koulutus.....	1
2.2	Esitoimenpiteet.....	2
2.3	Käytön aikana.....	2
2.4	Huolto, varastointi.....	2
2.5	Akku / akkulaturi.....	2
2.6	Ympäristönsuojelu.....	2
3.	LAITTEESEEN TUTUSTUMINEN.....	3
3.1	Laitteen kuvaus ja käyttötarkoitus.....	3
3.2	Pääosat (Kuva 1).....	3
3.3	Tuotteen tunnistustarra (Kuva 1).....	3
3.4	Turvamerkinnot (Kuva 2).....	4
4.	ASENNUS.....	4
4.1	Pakkauksesta purkaminen (Kuva 3).....	4
4.2	Kädensijan asennus (Kuva 4).....	4
5.	HALLINTALAITTEET.....	4
5.1	Turva-avain (väline pois päältä ottamiseksi).....	4
6.	LAITTEEN KÄYTTÖ.....	4
6.1	Esitoimenpiteet.....	4
6.2	Turvallisuustarkastukset.....	5
6.3	Käynnistys (kuva 22÷25).....	5
6.4	Työskentely.....	5
6.5	Pysäytys.....	5
6.6	Käytön jälkeen.....	5
7.	HUOLTO.....	6
7.1	Akku6.....	6
7.2	Puhdistus.....	6
7.3	Leikkuuväline.....	7
8.	VARASTOINTI.....	7
8.1	Laitteen varastointi.....	7
8.2	Akun varastointi.....	7
10.	HUOLTO JA KORJAUS.....	7
11.	TAKUUSUOJA.....	7
12.	VIKOJEN PAIKANNUS.....	8
13.	SAATAVANA OLEVAT LISÄVARUSTEET.....	9
13.1	Akut 9.....	9
13.2	Akkulaturi.....	9

1. YLEISTÄ

1.1 KÄYTTÖOPPAAN LUKEMINEN

HUOMAUTUS tai **TÄRKEÄÄ** tarkoittaa tai antaa lisätietoa jo aiemmin selitettyihin tietoihin. Niiden tarkoituksena on estää laitteen vaurioituminen tai vahinkojen syntyminen.

Merkki  korostaa vaaraa. **Varoituksen noudattamatta jättäminen voi aiheuttaa henkilövahinkoja tai kolmansille tahoille syntyviä vaaroja ja/tai vahinkoja.**

- Ruudulla korostetut kappaleet joiden reunoissa on
- harmaita pisteitä osoittavat valinnaiset ominaisuudet, joita
- ei ole kaikissa tässä käyttöoppaassa mainituissa malleissa.
- Tarkista jos ominaisuus esiintyy hankkimassasi mallissa.

"Etuosa", "takaosa", "oikea" ja "vasen" viittaukset ovat käyttäjän työasennosta katsottuna.

1.2 VIITTEET

1.2.1 Kuvat

Käyttöohjeissa annetut kuvat on numeroitu 1, 2, 3, jne. Kuviissa annetut osat on merkitty kirjaimilla A, B, C jne. Viite kuvassa 2 annettuun osaan C osoitetaan: "Ks. kuva 2.C" tai yksinkertaisesti "(kuva 2.C)". Kuvat ovat suuntaa-antavia. Asennetut osat voivat poiketa kuvissa annetuista.

1.2.2 Otsikko

Käyttöopas on jaettu lukuihin ja kappaleisiin. Otsikko "2.1 Koulutus" on kappaleen "2. Turvallisuusmääräykset" alaotsikko. Viittaukset lukuihin tai kappaleisiin osoitetaan sanoilla luku tai kappale sekä vastaavalla numerolla. Esimerkiksi: "luku 2" tai "kappale 2."

2. TURVALLISUUSMÄÄRÄYKSET

2.1 KOULUTUS

 **Lue nämä ohjeet huolellisesti ennen laitteen käyttöä. Tutustu vipuihin ja laitteen oikeaan käyttöön. Opi pysäyttämään moottori nopeasti. Näiden varoitusten lukematta jättäminen saattaa aiheuttaa sähköiskun, tulipalon ja/tai vakavan loukkaantumisen. Säilytä kaikki varoitukset ja ohjeet tulevaa käyttöä varten.**

- Älä anna lasten tai kokemattomien henkilöiden käyttää laitetta. Paikalliset lait voivat määrätä laitteen käytölle minimi-ikärajan.
- Tätä laitetta saa käyttää yli 8-vuotiaat lapset ja fyysisesti tai henkisesti rajoittuneet henkilöt tai henkilöt, joilla ei ole tämän laitteen käyttöön liittyvä kokemusta jos heidän toimintaansa valvotaan tai heitä opastetaan siten että he käyttävät laitetta turvallisesti ja ymmärtävät sen käyttöön liittyvät vaarat. Lapset eivät saa leikkiä laitteella. Lapset eivät saa suorittaa säännöllistä puhdistusta ja huoltoa ilman valvontaa.

- Älä koskaan käytä ruohonleikkuria muiden henkilöiden, etenkin lasten tai eläinten läheisyydessä. Lapsia on valvottava toisen aikuisen henkilön toimesta.
- Laitetta ei tule käyttää, jos käyttäjä on väsynyt tai huonovointinen tai on nauttanut lääkettä, huumeita, alkoholia tai muita käyttäjän reflekseihin ja huomiokykyyn vaikuttavia aineita.
- Muista, että käyttäjä on vastuussa tapaturmista tai vahingoista, jotka hän aiheuttaa muille ihmisille tai heidän omaisuuksilleen. Käyttäjän vastuulla on arvioida maaston mahdolliset vaarat ja ryhtyä tarvittaviin varotoimenpiteisiin omansa ja muiden turvallisuuden takaamiseksi, erityisesti kun työskennellään kaltevilla, epätasaisilla, liukkailla tai epävakailta pinoilla.
- Jos laitetta halutaan lainata varmista, että käyttäjä tutustuu tässä oppaassa annettuihin ohjeisiin.

2.2 ESITOIMENPITEET

- Käytä sopivaa vaatetusta, kestäviä työjalkineita joissa on liukumista estävä pohja sekä pitkiä housuja. Älä koskaan käynnistä ruohonleikkuria paljain jaloin tai sandaalit jalassa. Käytä kuulosuojaimia.
- Älä käytä huiveja, kauluspaitoja, kaulanauhoja, rannerenkaita tai muita vaatteita joissa on liehuvia osia tai nauhoja tai solmioita tai joka tapauksessa roikkuvia tai leveitä esineitä, jotka saattavat sotkeentua laitteen osiin tai työpaikalla oleviin esineisiin tai materiaaleihin.
- Sido pitkät hiukset kiinni.
- Käytä työskentelyhanskoja kaikissa tilanteissa, joissa kädet ovat vaarassa.
- Tarkista työskentelyalue ja poista kaikki esineet, jotka laite voisi singota tai jotka voisivat vahingoittaa leikkuuvälinettä/ pyöriviä osia (kivet, oksat, rautalangat, luut jne.).

2.3 KÄYTÖN AIKANA

- Älä käytä laitetta räjähdysalttiissa ympäristössä, syttyvien nesteiden, kaasujen tai pölyn lähetyillä. Sähkötyökalut aiheuttavat kipinöitä, jotka saattavat sytyttää pölyn tai höyryt.
- Älä altista laitetta vesisateelle tai märille ympäristöille. Työkalun sisään menevä vesi lisää sähköiskun vaaraa.
- Työskentele ainoastaan päivänvalossa tai kyllin riittävässä keinovalossa ja hyvän näkyvyyden vallitessa.
- Vältä työskentelemistä mörässä ruohossa, sateessa ja jos ukkosen vaara esiintyy ja erityisesti jos voi salamoida.
- Huomioi tarkalleen maaperässä esiintyvät epäyhdenmukaisuudet (kuopat, ojat), kaltevat paikat, piilevät vaarat ja mahdollisten esteiden paikallaolo, jotka voivat rajoittaa näkyvyyttä.
- Toimi erittäin varovaisesti kallojyrkänteiden, kuoppien tai penkereiden läheisyydessä. Laitte voi mennä kumoon jos rengas menee yli reunan tai jos reuna peittää.
- Rinteissä tulee ajaa poikittain eikä koskaan ylös/alas suunnassa. Ole erittäin varovainen suunnan vaihtojen yhteydessä varmistamalla aina että tukipiste on paikalla ja etteivät renkaat kohtaa esteitä (kiviä, oksia, juuria jne.), jotka voivat aiheuttaa sivuttaista luisumista tai laitteen hallinnan menetyksen.
- Laitetta ei saa käyttää yli 20° kaltevilla pinoilla, ajosuunnasta riippumatta.
- Älä kallista ruohonleikkuria käynnistäessäsi sitä. Suorita käynnistys tasaisella pinnalla, jossa ei ole esteitä tai pitkiä ruohoa.
- Ole varovainen vetäessäsi ruohonleikkuria itseäsi kohti. Katso taaksepäin ennen peruttamista ja sen aikana varmistaaksesi, ettei esteitä esiinny.
- Älä koskaan juokse vaan kävele.
- Älä anna ruohonleikkurin vetää sinua.
- Pidä aina kädet ja jalat kaukana leikkuuvälineestä sekä moottoria käynnistettäessä että laitetta käytettäessä.

- Pysy aina kaukana poistoaukosta.
- Älä koskaan käytä laitetta jos suojukset ovat vahingoittuneet, puuttuvat tai niitä ei ole asetettu oikein paikoilleen (keruusäkki, sivutyhjennuksen suojus, takatyhjennuksen suojus).
- Älä kytke pois, deaktivoi, irrota tai peukalo paikalla olevia turvajärjestelmiä/mikrokytkimiä.



Jos työskentelyn aikana osia menee rikki tai tapahtuu onnettomuus, pysäytä moottori välittömästi ja mene pois laitteen läheisyydestä lisävahinkojen syntyminen estämiseksi. Henkilövahinkojen tai kolmansien osapuolten vahinkojen sattuessa ryhdy tarvittaviin ensiaputoimenpiteisiin ja ota yhteyttä sairaanhoitohenkilökuntaan. Poista huolellisesti mahdolliset jätteet, jotka saattavat vahingoittaa henkilöitä tai eläimiä, jos niitä ei huomaa.

2.4 HUOLTO, VARASTOINTI

Suorita säännöllinen huolto ja oikea varastointi laitteen turvallisuuden ja suorituskyvyn säilyttämiseksi.

- Älä koskaan käytä laitetta, jos siinä on kuluneita tai vaurioituneita osia. Käyttöturvallisuuden kannalta on tärkeää, että rikkoutuneet osat vaihdetaan uusiin, eikä niitä korjata. Käytä ainoastaan alkuperäisiä varaosia.
- Suoritettaessa säätöjä laitteeseen vaurioituneita osia liikkuvan leikkuuvälineen ja laitteen kiinteiden osien väliin.
- Tulipalon vaaran vähentämiseksi, älä jätä jäännösmateriaaleja sisältäviä säiliöitä sisätiloihin.
- Varmista, ettei laitteen liikuttaminen aiheuta vahinkoja tai loukkaantumisia.



Näissä ohjeissa annetut melu- ja värinäntason arvot vastaavat laitteen käytössä syntyviä maksimiarvoja. Epävakaan leikkuuelementin käyttö, liian nopea liike ja huollon puute vaikuttavat merkittävästi melu- ja värinänpäästöarvoihin. Näin ollen on tarpeen soveltaa ennaltaehkäiseviä toimenpiteitä, joiden tarkoituksena on poistaa korkeasta melusta ja värinästä syntyvät mahdolliset vahingot; suorita laitteen huolto, käytä kuulosuojaimia, pidä taukoja työskentelyn aikana.

2.5 AKKU / AKKULATURIT

TÄRKEÄÄ Seuraavat turvallisuusmääräykset täydentävät laitteen liitteenä olevan akun ja akkulaturin ohjekirjassa annettuja turvallisuusvaatimuksia.

- Akun lataamiseksi käytä ainoastaan valmistajan suositteleimia akkulatureja. Epäsopivan akun lataaminen saattaa aiheuttaa sähköiskun, ylikuumentumisen tai syövyttävän akkuhapon vuotamisen.
- Käytä ainoastaan työvälineelle tarkoitettuja akkuja. Muiden akkujen käyttö saattaa aiheuttaa loukkaantumisia ja tulipalon.
- Varmista, että laite on sammutettu ennen akun laittamista. Akun laittaminen päällä olevaan laitteeseen voi aiheuttaa tulipalon.

2.6 YMPÄRISTÖNSUOJELU

- Noudata tarkasti paikallisia säädöksiä, koskien pakkausten, hajonneiden osien tai minkä tahansa ongelmajätteen hävitystä. Näitä jätteitä ei saa heittää tavallisen sekajätteen joukkoon, vaan ne on kerättävä talteen erikseen ja vietävä niitä varten olevaan erilliseen jätteiden keräyspaikkaan, jossa niiden jätteenkäsittelyä huolehditaan.

- Noudata tarkasti paikallisia säädöksiä, koskien jätteiden hävitystä.
- Kun laite otetaan pois käytöstä älä hylkää sitä luontoon vaan vie se kierrätyskeskukseen paikallisia säädöksiä noudattaen.



Älä hävitä sähkölaitteita kotitalousjätteiden seassa. Euroopan parlamentin ja neuvoston direktiivi 2012/19/EY sähkö- ja elektroniikkaromusta ja sen toteuttaminen kansallisten säädösten mukaisesti määrää sähkölaitteiden erillisen keräyksen niin, että ne voidaan käyttää uudelleen ympäristöystävällisesti. Jos sähköisiä laitteita hävitetään kaatopaikalle tai maaperään, vahingolliset aineet saattavat joutua pohjaveteen ja ravintoketjuun vahingoittaen siten terveyttä ja hyvinvointia. Lisätietoja tämän laitteen hävittämisestä saa kotitalousjätteiden hävityksestä vastaavalta elimeltä tai jälleenmyyjältä.



Li-ion

Käyttöön lopussa, hävitä akut kiinnittämällä riittävästi huomiota ympäristöömme. Akku sisältää sekä sinulle että ympäristölle vaarallista materiaalia. Se on irrotettava ja hävitettävä erillisessä paikassa, joka hyväksyy litiumioniakkuja.



Käytettyjen tuotteiden ja pakkausmateriaalien erillinen keräys sallii materiaalien kierrätyksen ja uusiokäytön. Kierrätettyjen materiaalien uudelleenkäyttö auttaa ennaltaehkäisemään ympäristön saastumista ja vähentää raaka-aineiden käyttöä.

3. LAITTEeseen TUTUSTUMINEN

3.1 LAITTEEN KUVAUS JA KÄYTTÖTARKOITUS

Tämä on kävellen ohjattava ruohonleikkuri.

Laite koostuu pääasiallisesti moottorista, joka käynnistää suojuksen sisällä olevan leikkuuvälineen ja kädensijaista. Kun laite on käynnistetty, moottori saa aikaan ilmatyynyn, joka pitää laitetta irti maasta kitkan syntymisen estämiseksi.

Käyttäjä kykenee ohjaamaan laitetta ja käyttämään pääohjauksia pysyttelemällä aina kädensijan takana ja näin ollen turvaetäisyydellä pyörivästä leikkuuvälisestä.

Jos käyttäjä poistuu laitteen läheisyydestä, se saa aikaan moottorin ja pyörivän leikkuuvälineen pysähtymisen muutaman sekunnin sisällä.

3.1.1 Käyttötarkoitus

Tämä laite on suunniteltu ja valmistettu ruohonleikkuuseen puutarhoissa ja nurmikkoalueilla, käyttäjän sitä kävellen ohjattaessa.

3.1.2 Väärä käyttö

Käyttö mihin tahansa muuhun tarkoitukseen, joka poikkeaa edellä mainituista, saattaa olla vaarallista ja aiheuttaa vahinkoja henkilöille ja/tai esineille.

Sopimattomaksi käytöksi katsotaan

- (esimerkiksi, mutta ei ainoastaan):
- Muiden henkilöiden, lasten tai eläinten kuljettaminen laitteessa, sillä ne voivat pudota kyydistä ja saada vakavia vammoja tai vaarantaa turvallista ajoa.
 - Itsensä kuljettaminen laitteella.
 - Laitteen käyttäminen kuormien vetoon tai työntämiseen.
 - Leikkuuvälineen käyttö alueilla, joissa ei kasva ruohoa.
 - Laitteen käyttäminen lehtien tai jätteiden keräämiseen.
 - Laitteen käyttäminen pensaiden tai muun kuin ruohomaisen kasvillisuuden leikkaamiseen.
 - Laitteen käyttäminen samanaikaisesti yhdessä useamman henkilön kanssa.

TÄRKEÄÄ Laitteen virheellinen käyttö saa takuun raukeamaan ja vapauttaa valmistajan kaikesta vastuusta siirtämällä käyttäjälle kaikki omista tai kolmansille osapuolille koituvista vahingoista tai loukkaantumisista syntyvän vastuun.

3.1.3 Käyttäjätyyppi

Tämä laite on tarkoitettu kuluttajien käyttöön eli muille kuin ammattikäyttäjille. Tämä laite on tarkoitettu harrastuskäyttöön.

TÄRKEÄÄ Laitetta saa käyttää vain yksi henkilö.

3.2 PÄÄOSAT (Kuva 1)

- Runko:** suojus jonka sisällä on pyörivä leikkuuväline.
- Moottori:** antaa liikkeen leikkuuvälineelle.
- Leikkuuväline:** nurmikon leikkaamiseen tarkoitettu osa.
- Kädensija:** käyttäjän työasento. Sen pituuden ansiosta käyttäjä säilyttää aina turvaetäisyyden pyörivään leikkuuvälineeseen.
- Vipu käyttäjä paikalla:** tämä vipu mahdollistaa leikkuuvälineen päälle kytkenään ja nostamisen maasta. Moottori pysähtyy automaattisesti, kun vipu vapautetaan.
- Kytkimen ohjain:** käynnistää/pysäyttää moottorin ja kytkee samalla leikkuuvälineen päälle/pois päältä
- Akkutilan luukku**
- Turva-avain (väline pois päältä ottamiseksi):** Avain laittaa päälle / pois päältä laitteen sähköpiiriin.
- Akku (jos sitä ei toimiteta laitteen ohella, ks. luku 13 "pyynnöstä saatavat lisävarusteet"):** tuottaa energiaa moottorin käynnistystä varten. Akun ominaisuudet ja käyttöä säännöt on esitelty sen erityisessä käsikirjassa.
- Akkulaturi (jos sitä ei toimiteta laitteen ohella, ks. luku 13 "pyynnöstä saatavat lisävarusteet"):** laite, jota käytetään akun lataamiseen.

3.3 TUOTTEEN TUNNISTUSTARRA (Kuva 1)

- Äänitehon taso.
 - Vaatimustenmukaisuusmerkki.
 - Valmistusvuosi.
 - Laitetyyppi.
 - Sarjanumero.
 - Valmistajan nimi ja osoite.
 - Tuotekoodi.
 - Moottorin maksimaalinen toimintanopeus.
 - Paino kiloina.
 - Syöttöjännite.
 - Sähköinen suojausaste.
 - Nimellisteho.
- Kirjoita laitteen tunnistustiedot tarrassa oleviin tarkoituksenmukaisiin paikkoihin, joka löytyy takakannesta.

TÄRKEÄÄ Käytä tarrassa lukevia tietoja joka kerta kun valtuutettu huoltokorjaamoon otetaan yhteyttä.

TÄRKEÄÄ Esimerkki vaatimuksenmukaisuusvakuutuksesta löytyy käyttöoppaan viimeisiltä sivuilta.

3.4 TURVAMERKINNÄT (Kuva 2).

Laitteeseen on kiinnitetty erilaisia merkkejä. Merkkien merkitys:



Varoitus. Lue käyttöohjeet ennen laitteen käyttöä.



Vaara! Esineiden sinkoutumisvaara. Pidä henkilöt poissa työskentelyalueelta käytön aikana.



Varo leikkaavaa leikkuuvälinettä. Älä aseta käsiäsi tai jalkojasi leikkuuvälineen asennustilaan. Leikkuuväline jatkaa pyörimistä myös moottorin sammuttamisen jälkeen. Ota turva-avain pois (väline pois päältä ottamiseksi) ennen huoltoa.

TÄRKEÄÄ Huonokuntoiset tai lukukelvottomat tarrat on vaihdettava. Pyydä tilalle uudet tarrat valtuutetulta laitekohtaiselta huoltokeskuksesta.

4. ASENNUS



Noudatettava turvallisuusmääräykset on kuvattu luvussa 2. Noudata tarkalleen kyseisiä ohjeita estääksesi vakavia riskitilanteita tai vaaroja.

Kuljetus- ja varastointiteknisistä syistä jotkin laitteen osat toimitetaan purettuina ja ne tulee koota pakkauksesta purkamisen jälkeen, seuraavia ohjeita noudattaen.



Laitteen poisto pakkauksesta ja asennus tulee suorittaa tasaisella ja kiinteällä alustalla. Lisäksi tulee olla riittävästi tilaa laitteen ja pakkausten liikutteluun. Käytä aina sopivia välineitä pakkausten ja laitteen liikutteluun. Älä käytä laitetta ennen kuin osassa "ASENNUS" annetut ohjeet on suoritettu loppuun.



Ennen asennukseen ryhtymistä tarkista, että turva-avainta ei ole asetettu sille kuuluvaan paikkaan.

4.1 PAKKAUKSESTA PURKAMINEN (Kuva 2)

4.2 KÄDENSIJAN ASENNUS (Kuva 3)

Kokoa ylempi kädensija yhdessä alemman kädensijan kanssa (kuva.I-II) ja asenna se sitten laitteen runkoon (kuva. III) kuvatulla tavalla.

5. HALLINTALAITTEET

5.1 TURVA-AVAIN (VÄLINE POIS PÄÄLTÄ OTTAMISEKSI)

Akkutilan sisälle laitettu avain (kuva 1.H) kytkee laitteen sähköpiiriin päälle ja pois päältä. Avaimen irrottaminen ottaa sähköpiiriin pois päältä, estäen näin laitteen käytön ilman valvontaa.

TÄRKEÄÄ Ota turva-avain aina pois kun laitetta ei käytetä tai sitä ei valvota.

5.2 KYTKIMEN OHJAIN

Kytkimen ohjain (kuva.4) käynnistää/pysäyttää moottorin ja kytkee samalla leikkuuvälineen päälle/pois päältä Annetut asennot vastaavat:



Käynnistys. Käynnistys tapahtuu painamalla turvapainiketta (kuva 4.A.1) ja vetämällä vipua (kuva 4.A).



Leikkuuvälineen kytkeminen. Moottorin käynnistäminen saa aikaan leikkuuvälineen samanaikaisen kytkeytymisen.



Pysäytys. Moottori pysähtyy automaattisesti, kun vipu vapautetaan (kuva 4.A).

HUOMAUTUS Leikkuuvälineen kytkeminen on mahdollista vain painamalla kädensijan oikean puolen turvapainiketta ja viemällä käyttäjän paikallaolon vipu kädensijaa vasten.

6. LAITTEEN KÄYTTÖ



Noudatettava turvallisuusmääräykset on kuvattu luvussa 2. Noudata tarkalleen kyseisiä ohjeita estääksesi vakavia riskitilanteita tai vaaroja.

6.1 ESITOIMENPITEET

Varmista, että turva-avainta ei ole asetettu sille kuuluvaan paikkaan. Aseta laite vaaka-asentoon ja tukevasti maahan.

6.1.1 Akun tarkastus

Laitteen hankinnan jälkeen, ennen sen ensimmäistä käyttökertaa, lataa akku kokonaan noudattamalla akkulaturin ohjekirjassa annettuja ohjeita.

Ennen jokaista käyttökertaa, tarkista akun lataus noudattaen akun ohjekirjassa annettuja ohjeita.



Suorita toimenpide leikkuuväline paikoillaan.

6.2 TURVALLISUUSTARKASTUKSET



Suorita turvallisuustarkastukset aina ennen käyttöä.

6.2.1 Yleinen turvatarkastus

Kohde	Tulos
Kahvat	Puhtaat, kuivat
Kädensija	Kiinnitetty oikein ja tiukasti laitteeseen.
Leikkuuväline	Puhdas, ei vahingoittunut tai kulunut, ehjä ja terävä.
Kytkimen ohjain	Vivun on pystyttävä liikkumaan vapaasti, ei pakottamalla, ja vapautettaessa sen on palauduttava automaattisesti ja nopeasti perusasentoon.
Akku	Kotelossa ei vahinkoja, ei nesteiden vuotoja.
Laitteessa ja leikkuuvälineessä olevat ruuvit/mutterit	Kiristetty kunnolla (ei löystyneet). Ei vahingoittunut tai kulunut.
Jäähdytysilman kulkureitit	Ei tukossa
Laite	Ei vahingoittumisen tai kulumisen merkkejä. Ei poikkeavaa värinää. Ei poikkeavaa ääntä.

Toimenpide	Tulos
1. Käynnistä laite (kappale 6.3). 2. Vapauta kytkimen ohjaus (kuva.4.A).	1. Leikkuuvälineen tulee liikkua. 2. Turvavivun on pystyttävä liikkumaan vapaasti, ei pakottamalla, ja vapautettaessa sen on palauduttava automaattisesti ja nopeasti perusasentoon saamalla leikkuuvälineen pysähtymään

 **Jos mikä tahansa tuloksista poikkeaa seuraavissa taulukoissa osoitetuista arvoista, älä käytä laitetta! Toimita laite huoltokeskukseen laitekohtaisia tarkastuksia ja korjaustoimenpiteitä varten.**

6.3 KÄYNNISTYS

HUOMAUTUS Käynnistä laite tasaisella pinnalla, jossa ei ole esteitä tai pitkäaikaista ruohoa.

1. Avaa akkutilan luukku (kuva.5.A).
2. Aseta akut paikoilleen oikein (kuva.5.B) työntämällä ne pohjaan, kunnes ne napsahtavat paikoilleen ja takaavat kosketuksen.
3. Aseta turva-avain pohjaan (kuva.5.B).
4. Sulje luukku kokonaan.
5. Kytke leikkuuväline painamalla ensiksi turvapainiketta (kuva.4.A.1) ja sitten käyttäjä paikalla olevaa vipua (kuva.4.A)

 **Moottorin käynnistäminen saa aikaan leikkuuvälineen samanaikaisen kytkeytymisen.**

6.4 TYÖSKENTELY

TÄRKEÄÄ Työskentelyn aikana säilytä aina turvaetäisyys leikkuuvälineeseen, jonka kädensijan pituus takaa.

Akkujen kesto (ja näin ollen työstettävä nurmikkoalue ennen latausta) riippuu eri tekijöistä, jotka on kuvattu kohdassa (kappale .7.1).

TÄRKEÄÄ Jos moottori pysähtyy ylikuumentumisen vuoksi työskentelyn aikana, on odotettava noin 5 minuuttia ennen kuin moottorin voi käynnistää uudelleen.

6.5 PYSÄYTYS

Laitteen pysäyttämiseksi:

- vapauta vipu käyttäjä paikalla (Kuva.4.A)
- odota leikkuuvälineen pysähtymistä.

 **Kun laite on pysäytetty kuluu useampi sekunti ennen kuin leikkuuväline pysähtyy.**

TÄRKEÄÄ Pysäytä laite aina

- Liikuttaessa työskentelyalueiden välillä.
- Kun ylitetään alueita joilla ei kasva ruohoa.
- Joka kerta kun esteen ylittämistä vaaditaan.

6.6 KÄYTÖN JÄLKEEN

1. Avaa luukku ja ota turva-avain pois paikoiltaan.
2. Ota akku pois paikoiltaan ja lataa se (kappale 7.1.2)
3. Anna moottorin jäähtyä ennen laitteen asettamista säilytystiloihin.
4. Suorita puhdistus (kappale 7.2).
5. Tarkista, ettei paikalla ole löystyneitä tai vahingoittuneita osia. Tarpeen vaatiessa vaihda vahingoittuneet osat ja kiristä mahdollisesti löystyneet ruuvit ja pultit tai ota yhteys valtuutettuun huoltokeskukseen.
6. Laitteessa esiintyvien mahdollisten vahinkojen tarkastus. Ota tarvittaessa yhteyttä valtuutettuun huoltokeskukseen.

TÄRKEÄÄ Ota turva-avain aina pois kun laitetta ei käytetä tai sitä ei valvota.

7. HUOLTO



Noudattettava turvallisuusmääräykset on kuvattu luvussa 2. Noudata tarkalleen kyseisiä ohjeita estääksesi vakavia riskitilanteita tai vaaroja.



Ennen laitteessa suoritettavia tarkastuksia, puhdistusta tai huolto-/säätötoimenpiteitä:

- Pysäytä laite.
- Ota turva-avain pois, (älä koskaan jätä avaimia virtalukkoon tai lasten tai kyvyttömiä henkilöiden ulottuville).
- Irrota akku.
- Varmista, että kaikki liikkuvat osat ovat pysähdyksissä.
- Anna moottorin jäähtyä ennen laitteen asettamista säilytystiloihin.
- Käytä sopivia asusteita ja työskentelyhanskoja kaikissa tilanteissa, joissa kädet ovat vaarassa.
- Lue vastaavat käyttöohjeet.

TÄRKEÄÄ Kaikki huolto- ja säätötoimenpiteet, joita ei ole kuvattu tässä käyttöoppaassa, on suoritettava jälleenmyyjän tai ammattitaitoisen huoltokeskuksen toimesta.

7.1 AKKU

7.1.1 Akun kesto

Акun kesto (ja näin ollen työstettävä nurmikkoalue ennen latausta) riippuu pääasiallisesti:

- a. Ympäristöllisistä tekijöistä, jotka vaativat suuremman määrän energiaa:
 - Tiheän, korkean, kostean nurmikon leikkuu.
- b. Laitteen leikkuuleveys; mitä leveämpi leikkuu, sitä suurempi energian tarve.
- c. Käyttäjän käyttäytymisestä, jonka on vältettävä:
 - Toistuvia laitteen käynnistyksiä ja
 - sammutuksia työskentelyn aikana.

HUOMAUTUS Työskentelyn aikana akku on suojattu sen tyhjentymiseltä kokonaan suojalaitteella, joka sammuttaa laitteen ja estää sen toiminnan.

Акun keston optimoimiseksi on aina suositeltavaa:

- Leikkaa nurmikkoa kun se on kuiva.
- Leikkaa nurmikkoa usein siten, että se ei kasva liian korkeaksi.

Jos laitetta halutaan käyttää standardin akun käyttöön näiden pidemmissä työstöjaksoissa, voit:

- Hankkia toisen vakioakun vaihtaaksesi tyhjän akun välittömästi vaarantamatta näin käytön jatkuvuutta.
- Hankkia standardiin akkuun näiden suuremman akun.

7.1.2 Akun irrotus ja lataus

1. Avaa luukku akkutilaan pääsemiseksi ja ota turva-avain pois (kuva 6.A).
2. Paina akun päällä olevaa painiketta ja ota se pois (kuva 6.B).
3. Laita akku akkularissa olevaan paikkaan (kuva 7).

4. Kytke akkulaturi pistorasiaan, jonka jännite vastaa tarrassa annettua.
5. Suorita aina täydellinen lataus, noudattaen akun/akkularin ohjekirjasessa annettuja ohjeita.

HUOMAUTUS Akku on varustettu suojuksella, joka estää latauksen jos ympäristölämpötila ei ole välillä 0 - +45 °C.

HUOMAUTUS Akku voidaan ladata milloin tahansa, myös osittain, ilman vaaraa sen vaurioitumisesta.

7.1.3 Akun asentaminen takaisin laitteeseen

Latauksen loputtua:

1. Irrota akku akkularissa olevasta paikasta.
2. Irrota akkulaturi sähköverkosta.
3. Laita akku sille kuuluvaan laitteessa olevaan paikkaan
4. Sulje luukku kokonaan.

7.2 PUHDISTUS

Jokaisen käyttökerran jälkeen, suorita puhdistus noudattamalla seuraavia ohjeita.

7.2.1 Laitteen puhdistus

- Älä käytä vesisuihkuja ja vältä kastamasta moottoria ja sähköosia.
- Älä käytä voimakkaita nesteitä rungon puhdistamisessa.
- Vähentääksesi tulipalon riskiä puhdistaa laite ja erityisesti moottori ruohonjätteistä, lehdistä tai liiallisesta rasvasta.

7.2.2 Leikkuuvälinekokonaisuuden puhdistus

TÄRKEÄÄ Kallista laitetta sivuttain varmistamalla laitteen vakaus ennen toimenpiteisiin ryhtymistä.

7.2.3 Ilmansuodattimen puhdistus (kuva 8)

1. ota ilmansuodatin pois laitteesta;
2. puhalla paineilmalla;
3. aseta suodatin takaisin paikoilleen.

7.3 LEIKKUUVÄLINE

Tylsä leikkuuväline repii ruohon ja aiheuttaa nurmikon kellastumisen.



Älä koske leikkuuvälineeseen ennen kuin virta-avain on irrotettu ja leikkuuväline on kokonaan pysähtynyt. Varo ettei leikkuuväline pääse liikkumaan vaikka avain olisikin irrotettu.



Kaikki leikkuuvälineitä koskevat toimenpiteet (irrotus, teroitus, tasapainotus, korjaus, uudelleensiinnitys ja/tai vaihto) ovat vaativia toimenpiteitä, jotka vaativat oikeiden työkalujen käytön lisäksi erityispatentteja. Turvallisuuden vuoksi suosittelemme, että nämä toimenpiteet suoritetaan tähän erikoistuneessa huoltokeskuksessa.



Vaihdeta vialliset, vääntyneet tai kuluneet leikkuvälaineet yhdessä niiden ruuvien kanssa, jotta tasapainoisuus säilytetään.

TÄRKEÄÄ Käytä aina alkuperäisiä leikkuvälaineita, joissa on taulukossa ”Tekniset tiedot” annettu koodi.

Jatkuvan tuotekehityksen vuoksi yllämainitut ”Tekniset tiedot” taulukossa annetut leikkuvälaineet saatetaan ajan kuluessa vaihtaa toisiin, mutta leikkuvälaineet pysyvät aina keskenään vaihtokelpoisina ja käyttöturvallisuuden kannalta samanarvoisina.

8. VARASTOINTI

8.1 LAITTEEN VARASTOINTI

Kun laite on varastoitava:

1. Anna moottorin jäähtyä
2. Ota turva-avain pois.
3. Ota akku pois paikoiltaan ja lataa se (kappale 7.1.2).
4. Suorita puhdistus (kappale 7.2).
5. Varastoi laite (kuva 9):
 - kuivaan ympäristöön;
 - sääolosuhteilta suojaan;
 - mahdollisesti pressulla peitettynä;
 - paikkaan, johon lapset eivät pääse;
 - varmistaen, että avaimet tai huolossa käytetyt työkalut on poistettu;
 - seinälle riippumaan.

8.2 AKUN VARASTOINTI

Jos akkua ei ladata pitkään aikaan, säilytä sitä aina varjossa, viileässä ja kuivissa tiloissa, joissa on 0–45 °C:n lämpötila.

TÄRKEÄÄ Jos akkua pidetään pitkään pois käytöstä, lataa se kahden kuukauden välein sen käyttöiän pidentämiseksi.

9. LIIKUTTAMINEN JA KULJETUS

Aina kun laitetta on tarpeen liikuttaa, nostaa, kuljettaa tai kallistaa:

- pysäytä laite (kappale 6.5);
- ota turva-avain pois;
- varmista, että kaikki liikkuvat osat ovat pysähdyksissä
- käytä paksuja työhanskoja;
- ota kiinni laitteesta sellaisista kohdista, joista saa tukevan otteen huomioiden laitteen painon ja sen jakautumisen.
- huolehdi, että mukana on riittävä määrä henkilöitä huomioiden laitteen painon ja kuljetusvälineen tai paikan ominaisuudet, johon laite viedään tai josta se haetaan
- varmista, ettei laitteen liikuttaminen aiheuta vahinkoja tai loukkaantumisia.

Kun laitetta kuljetetaan ajoneuvolla tai perävaunulla:

1. käytä kestäviä, riittävän leveitä ja pitkiä rampppeja;
2. laske alas leikkuvälaineiden kokonaisuus;
3. asmoi se siten, ettei siitä aiheudu vaaraa;

4. lukitse se kunnolla kuljetusajoneuvon köysiä tai ketjuja käyttämällä, jotta se kaatumista voitaisiin estää.

10. HUOLTO JA KORJAUS

Käyttöopas sisältää kaikki laitteen käyttöön ja käyttäjän suorittamaan oikeaan perushuoltoon tarvittavat ohjeet. Kaikki säätö- ja huoltotoimenpiteet joita ei ole kuvattu tässä käyttöoppaassa on suoritettava jälleenmyyjän tai ammattitaitoisen huoltokeskuksen toimesta.

Epäsopivissa paikoissa tai epäpätevien henkilöiden suorittamat toimenpiteet saavat takuun ja valmistajan vastuun raukeamaan.

- Ei-alkuperäisiä varaosia ja varusteita ei hyväksytä. Ei-alkuperäisten varaosien ja varusteiden käyttö vaarantaa laitteen turvallisuutta ja vapauttaa valmistajan kaikesta velvollisuudesta tai vastuusta.
- Alkuperäiset varaosat toimitetaan huoltokorjaamoiden ja valtuutettujen jälleenmyyjien toimesta.

11. TAKUUSUOJA

Takuuehdot on tarkoitettu yksinomaan kuluttajille, eli ei ammattikäyttäjille.

Takuu kattaa kaikki takuuaian aikana syntyvät materiaali- ja valmistusvial, jotka on varmistettu jälleenmyyjän tai erikoistuneen huoltokeskuksen toimesta.

Takuun soveltaminen rajoittuu viallisenä pidetyn osan korjaamiseen tai vaihtamiseen.

On hyvä jättää laite kerran vuodessa valtuutettuun huoltokeskukseen turvalaitteiden huoltoa, apua ja tarkastusta varten.

Takuun soveltaminen edellyttää laitteen säännöllistä huoltoa. Takuu ei kata vahinkoja, jotka syntyvät seuraavista seikoista:

- Liitteenä annettuun dokumentaatioon ei ole tutustuttu (Käyttöohjeet).
- Ammattikäyttö.
- Huolimattomuus, laiminlyönti.
- Ulkoinen syy (salamanisku, iskut, vieraiden esineiden paikallaolo laitteessa) tai onnettomuus.
- Käyttö ja asennus on suoritettu väärin tai niitä ei sallita valmistajan toimesta.
- Puutteellinen huolto.
- Laitteen muuttaminen.
- Alkuperäisiä varaosia ei ole käytetty (mukautetut kappaleet).
- Jos on käytetty varaosia, joita valmistaja ei ole toimittanut tai hyväksynyt.

Lisäksi tämä takuu ei kata:

- Huoltotoimenpiteitä (kuvattu käyttöohjeessa).
- Kulutusmateriaalien normaalia kulumista, kuten voimansiirtohihnat, leikkuvälaineet, ajovalot, kiinnityspultit ja kaapeloinnit.
- Normaalia kulumista.
- Laitteen ulkoista kulumista, joka johtuu sen käytöstä.
- Leikkuvälaitteiden kannattimia.
- Ylimääräisiä maksuja, jotka liittyvät mahdollisesti takuun aktivointiin, kuten laitteen siirto käyttäjän luo, laitteen kuljetus jälleenmyyjälle, varusteiden vuokraus laitteen käytön sijaan tai huoltopyyntö ulkoiselle yritykselle huoltotoimenpiteiden suorittamista varten.

Käyttäjää suojaa omassa maassa voimassa olevat lait. Käyttäjän omassa maassa voimassa olevia oikeuksia ei millään tavoin rajoiteta tällä takuulla.

12. VIKOJEN PAIKANNUS

Jos viat jatkuvat sen jälkeen kun olet suorittanut yllämainitut toimenpiteet, ota yhteyttä jälleenmyyjään.

VIKA	MAHDOLLINEN SYY	KORJAUSTOIMENPIDE
1. Kytintä käyttämällä moottori ei käynnisty.	Turva-avain puuttuu tai sitä ei ole asetettu oikein paikoilleen.	Aseta turva-avain (kuva 5.C).
	Akku puuttuu tai sitä ei ole asetettu oikein paikoilleen.	Avaa luukku ja varmista, että akku on asetettu oikein (kuva 5.B)
	Tyhjä akku.	Tarkista akun lataus ja lataa akku uudelleen (kappale 7.1.2).
	Moottori ei käynnisty välittömästi.	Pidä kytintä painettuna 2-3 sekunnin ajan (kappale 5.2).
	Lämpösuoja lauennut moottorin ylikuumentumisen vuoksi.	Odota vähintään 5 minuuttia ja käynnistä laite sitten uudelleen.
2. Moottori on käynnissä mutta leikkuuväline ei pyöri	Leikkuuvälineen kiinnitys löystynyt.	Pysäytä moottori välittömästi ja ota turva-avain pois. Ota yhteys huoltokeskukseen tarkistusta, vaihtoa tai korjausta varten (kappale 7.3).
3. Moottori pysähtyy työstön aikana.	Akkua ei ole asetettu oikein.	Avaa luukku ja varmista, että akku on asetettu oikein (kappale 7.1).
	Tyhjä akku.	Tarkista akun lataus ja lataa akku uudelleen (kappale 7.1.2).
	Tukkeumat, jotka estävät leikkuuvälineen pyörimään.	Irrota turva-avain, pue päällesi työhanskat ja ota laitteen alaosassa ja/tai poistoaukossa oleva ruoho tai jäänteet pois.
	Lämpösuoja lauennut moottorin ylikuumentumisen vuoksi.	Jäähdytysilman imuritiloiden puhdistus (kappale 7.2.3). Odota vähintään 5 minuuttia ja käynnistä laite sitten uudelleen.
3. Moottori pysähtyy työstön aikana.	Lämpösuoja on lauennut virran liian suuren absorptioon vuoksi, joka johtuu: <ul style="list-style-type: none"> Liian korkean ruohon leikkuusta. Tukkeumat, jotka estävät leikkuuvälineen pyörimään. Liikaa ruohonjäämiä rungon sisällä ja poistoaukossa. 	<ul style="list-style-type: none"> Aseta suurempi leikkuukorkeus kun ruoho on erittäin korkeaa ja leikkaa toiseen kertaan matalammalla korkeudella Irrota tukkeumat (kappale 7.2.2). Puhdista laite (kappale 7.2.1, 7.2.2, 7.2.3) Odota vähintään 5 minuuttia ja käynnistä laite sitten uudelleen.
4. Ruohonleikkuu on vaikeaa.	Leikkuuvälineen kunto on huono.	Ota yhteyttä huoltopalveluun leikkuuvälineen teroitusta tai vaihtoa varten.
5. Liiallista melua ja/tai tärinää työstön aikana.	Leikkuuvälineen kiinnitys löystynyt tai leikkuuväline vahingoittunut.	Pysäytä moottori välittömästi ja ota turva-avain pois. Ota yhteys huoltokeskukseen tarkistusta, vaihtoa tai korjausta varten (kappale 7.3).

6. Lyhyt akun kesto.	Vaikeat käyttöolosuhteet suuremmalla virrankulutuksella.	Optimoi käyttö (kappale 7.1.1).
	Akun teho ei riitä vaadiittuun käyttöön.	Käytä toista tai parannettua akkua (kappale 13.1).
7. Akkulaturi ei lataa akkua.	Akkua ei ole asetettu oikein akkulaturiin.	Tarkista, että se on asetettu oikein (kappale 7.1.2)
	Ympäristölliset olosuhteet eivät ole asianmukaiset.	Suorita lataus ympäristössä jossa on sopiva lämpötila (ks. akun/akkulaturin ohjekirjaa).
	Likaiset koskettimet.	Puhdista koskettimet.
	Akussa ei ole virtaa.	Tarkista, että pistoke on kytketty ja että pistorasiassa on virta.
	Viallinen akkulaturi.	Vaihda käyttämällä alkuperäistä varaosaa.
		Jos vika jatkuu, tutustu akun/akkulaturin ohjekirjaan.

13. SAATAVANA OLEVAT LISÄVARUSTEET

13.1 AKUT

Saatavilla on kapasiteetiltaan erilaisia akkuja erilaisiin käyttövaatimuksiin mukautumista varten (kuva.10). Tässä laitteessa käytettävien hyväksytyjen akkujen luettelo löytyy taulukosta "Tekniset tiedot".

13.2 AKKULATURI

Akun lataukseen käytettävä laite (kuva.11).

**SOMMAIRE**

1. GÉNÉRALITÉS	1
1.1 Comment consulter le manuel.....	1
1.2 Références.....	1
2. NORMES DE SÉCURITÉ.....	1
2.1 Formation	1
2.2 Opérations préliminaires	2
2.3 Pendant l'utilisation	2
2.4 Entretien, entreposage.....	2
2.5 Batterie / chargeur de batterie.....	2
2.6 Protection de l'environnement.....	3
3. CONNAÎTRE LA MACHINE.....	3
3.1 Description de la machine et utilisation prévue	3
3.2 Principaux composants (Fig. 1).....	3
3.3 Étiquette d'identification (Fig. 1)	3
3.4 Signalétique de sécurité (Fig. 2).....	4
4. MONTAGE.....	4
4.1 Déballage (Fig.3).....	4
4.2 Montage du guidon (Fig.4)	4
5. COMMANDES DE CONTRÔLE.....	4
5.1 Clé de sécurité (Dispositif de désactivation)	4
6. UTILISATION DE LA MACHINE	4
6.1 Opérations préliminaires	5
6.2 Contrôles de sécurité	5
6.3 Démarrage (Fig.22÷25).....	5
6.4 Fonctionnement	5
6.5 Arrêt5	5
6.6 Après l'utilisation	6
7. ENTRETIEN.....	6
7.1 Batterie.....	6
7.2 Nettoyage.....	6
7.3 Organe de coupe	7
8. ENTREPOSAGE	7
8.1 Entreposage de la machine.....	7
8.2 Entreposage de la batterie	7
10. ASSISTANCE ET RÉPARATIONS.....	7
11. COUVERTURE DE LA GARANTIE	7
12. IDENTIFICATION DES ANOMALIES	8
13. ÉQUIPEMENTS SUR DEMANDE	9
13.1 Batteries.....	9
13.2 Chargeur de batterie	9

1. GÉNÉRALITÉS**1.1 COMMENT CONSULTER LE MANUEL**

REMARQUE ou **IMPORTANT** apporte des clarifications ou d'autres éléments à ce qui a déjà été indiqué, dans le but de ne pas endommager la machine ou causer des dommages.

Le symbole  met en évidence un danger. Le non-respect de l'avertissement comporte le risque de provoquer des lésions personnelles ou à des tiers et/ou des dommages.

- Les paragraphes entourés d'un cadre formé de
- points gris indiquent des caractéristiques en option
- qui ne sont pas présentes sur tous les modèles
- mentionnés dans ce manuel. Vérifier si cette
- caractéristique est présente sur son propre modèle.

Toutes les indications "avant", "arrière", "droite" et "gauche" se réfèrent à la position de travail de l'opérateur.

1.2 RÉFÉRENCES**1.2.1 Figures**

Les figures sur ce mode d'emploi sont numérotées 1, 2, 3, et ainsi de suite.

Les composants indiqués sur les figures sont marqués par les lettres A, B, C, et ainsi de suite.

Une référence à l'élément C sur la figure 2 est indiquée de la façon suivante : « Voir fig. 2.C » ou simplement « (Fig. 2.C) ».

Les figures sont données à titre indicatif. Les pièces effectives peuvent varier par rapport aux pièces illustrées.

1.2.2 Titres

Le manuel est divisé en chapitres et en paragraphes. Le titre du paragraphe « 2.1 Formation » est un sous-titre de « 2. Normes de sécurité ».

Les références à des titres ou paragraphes sont signalées par l'abréviation chap. ou par. suivie du numéro correspondant. Exemple : « chap. 2 » ou « par. 2.1 »

2. NORMES DE SÉCURITÉ**2.1 FORMATION**

 Lire attentivement ces instructions avant d'utiliser la machine. Se familiariser avec les commandes et avec la bonne utilisation de la machine. Apprendre à arrêter rapidement le moteur. Le non-respect des avertissements et des instructions peut causer des décharges électriques, des incendies et/ou de graves lésions. Conserver tous les avertissements et les instructions pour toute consultation future.

- Ne jamais permettre à des enfants ou à des personnes ne connaissant pas suffisamment les instructions d'utiliser la machine. La réglementation locale peut fixer un âge minimum pour l'utilisateur.
- Cet appareil peut être utilisé par des enfants âgés de plus de 8 ans et par des personnes ayant des capacités physiques, senso-

rielles ou mentales limitées ou sans expérience et connaissance, à condition qu'elles soient surveillées ou informées sur la manière dont utiliser la machine en toute sécurité et qu'elles comprennent les dangers encourus. Cet appareil n'est pas un jouet. Le nettoyage et l'entretien ne doivent pas être effectués par les enfants sans surveillance.

- Ne jamais utiliser la tondeuse lorsque des personnes, en particulier des enfants ou des animaux, se trouvent à proximité. Il faut que les enfants soient surveillés par un autre adulte.
- Ne jamais utiliser la machine si l'utilisateur est en état de fatigue ou de malaise, ou bien s'il a pris des médicaments, des drogues, de l'alcool ou des substances nocives à ses capacités de réflexes et d'attention.
- Se rappeler que l'opérateur ou l'utilisateur est responsable des accidents et des imprévus qui peuvent arriver à d'autres personnes ou à leurs biens. L'utilisateur est responsable de l'évaluation des risques potentiels du terrain à travailler et de la mise en place de toutes les précautions nécessaires pour assurer sa sécurité et celle d'autrui, en particulier sur les terrains en pente, les sols accidentés, glissants ou instables.
- Si la machine est cédée ou prêtée à des tiers, veiller à ce que l'utilisateur prenne connaissance des consignes d'utilisation contenues dans le présent Manuel.

2.2 OPÉRATIONS PRÉLIMINAIRES

- Porter des vêtements adaptés, des chaussures de travail résistantes avec semelle antiglisse et pantalons longs. Ne pas utiliser la machine pieds nus ou avec des chaussures ouvertes. Porter des protecteurs d'ouïe.
- Ne pas porter d'écharpes, chemisiers, colliers, bracelets, vêtements flottants, ou munis de lacets ou de cravates et de toute façon tout accessoire pendant ou long susceptible de s'accrocher dans la machine ou dans des objets et des matériaux présents sur le lieu de travail.
- Serrer adéquatement les cheveux longs.
- Porter des gants de travail dans toutes les situations entraînant un risque pour les mains.
- Inspecter minutieusement toute la zone de travail et éliminer tout objet externe qui pourrait être éjecté par la machine ou endommager l'organe de coupe/organes rotatifs (cailloux, branches, fils de fer, os, etc.).

2.3 PENDANT L'UTILISATION

- Ne pas utiliser la machine dans des environnements à risque d'explosion, en présence de liquides inflammables, de gaz ou de poussières. Les équipements génèrent des étincelles qui peuvent enflammer la poussière ou les vapeurs.
- Ne pas exposer la machine à la pluie ou à l'humidité. L'eau qui pénètre dans la machine augmente le risque de décharge électrique.
- Travailler uniquement à la lumière du jour ou avec une lumière artificielle adéquate et dans des conditions de bonne visibilité.
- Éviter de travailler dans l'herbe mouillée, sous la pluie et avec risque d'orages, spécialement de foudres.
- Faire particulièrement attention aux irrégularités du terrain (dos-d'âne, rigoles), aux pentes, aux dangers cachés et à la présence d'éventuels obstacles susceptibles de limiter la visibilité.
- Faire très attention à proximité d'escarpements, fossés ou talus. La machine peut se renverser si une roue franchit un bord ou si le bord cède.
- Travailler dans le sens transversal de la pente et jamais dans le sens de la montée ou de la descente, en faisant très attention aux changements de direction, en s'assurant qu'on a bien un point d'appui et en veillant à ce que les roues n'entrent pas en contact avec des obstacles (pierres, branches, racines, etc.) qui pourraient provoquer un glissement latéral de la machine ou une perte de contrôle.

- La machine ne doit pas être utilisée sur des pentes supérieures à 20°, quel que soit le sens de la marche.
- Ne pas incliner la tondeuse pour la faire démarrer. Effectuer le démarrage sur une surface plane et sans obstacles ni herbe haute.
- Faire très attention lorsqu'on tire la tondeuse vers soi. Regarder derrière soi avant et pendant la marche arrière pour s'assurer qu'il n'y a pas d'obstacles.
- Marcher, ne jamais courir.
- Éviter de se faire tirer par la tondeuse.
- Toujours tenir les mains et les pieds éloignés de l'organe de coupe, tant pendant le démarrage du moteur que pendant l'utilisation de la machine.
- Toujours rester à distance de l'ouverture d'éjection.
- Ne jamais utiliser la machine si les protections sont endommagées, absentes ou mal positionnées (sac de ramassage, protection d'éjection latérale, protection d'éjection arrière).
- Ne pas débrancher, désactiver, retirer ni manipuler les systèmes de sécurité/microinterrupteurs présents.



En cas de cassures ou d'accidents pendant le travail, arrêter tout de suite le moteur et éloigner la machine pour ne provoquer aucun dommage supplémentaire ; en cas d'accidents entraînant des lésions personnelles ou à des tiers, activer tout de suite les procédures de secours d'urgence les plus adéquates à la situation en cours et s'adresser à une Structure médicale pour recevoir les soins nécessaires. Enlever soigneusement les éventuels débris qui, si ignorés, pourraient causer des dommages ou des lésions aux personnes ou aux animaux.

2.4 ENTRETIEN, ENTREPOSAGE

Le fait d'effectuer un entretien régulier et d'entreposer correctement la machine préserve sa sécurité et le niveau de ses performances.

- Ne jamais utiliser la machine si certaines de ses pièces sont usées ou endommagées. Les pièces défectueuses ou détériorées doivent être remplacées et ne doivent jamais être réparées. N'utiliser que des pièces de rechange d'origine.
- Pendant les opérations de réglage de la machine, faire attention afin d'éviter de se coincer les doigts entre l'organe de coupe en mouvement et les parties fixes de la machine.
- Pour réduire le risque d'incendie, ne pas laisser les récipients avec les déchets à l'intérieur d'un local.
- S'assurer que la manutention de la machine ne provoque pas de dommages ou de lésions.



Le niveau de bruit et le niveau de vibrations reportés dans les présentes instructions sont des valeurs maximum d'utilisation de la machine. L'utilisation d'un élément de coupe non équilibré, d'une vitesse de mouvement excessive et l'absence d'entretien ont une influence significative sur les émissions sonores et sur les vibrations. Il faut donc adopter des mesures préventives afin d'éliminer tout dommage possible dû à un bruit élevé et aux contraintes issues des vibrations ; veiller à l'entretien de la machine, porter un casque anti-bruit, faire des pauses pendant le travail.

2.5 BATTERIE / CHARGEUR DE BATTERIE

IMPORTANT Les règles de sécurité suivantes complètent les consignes de sécurité figurant dans le livret spécifique à la batterie et au chargeur de batterie fourni avec la machine.

- Pour charger la batterie, utiliser uniquement des chargeurs de batterie recommandés par le fabricant. Un chargeur de batterie inadéquat peut provoquer une électrocution, une surchauffe ou une fuite de liquide corrosif de la batterie.

- N'utiliser que les batteries spécifiques prévues pour son outil. L'utilisation d'autres batteries peut provoquer des lésions et entraîner des risques d'incendie.
- Avant d'insérer la batterie, s'assurer que la machine est bien éteinte. L'insertion d'une batterie dans une machine allumée peut provoquer un incendie.

2.6 PROTECTION DE L'ENVIRONNEMENT

- Suivre scrupuleusement les normes locales pour l'élimination des emballages, des pièces détachées ou de tout élément ayant un effet important sur l'environnement ; ces déchets ne doivent pas être jetés à la poubelle, mais doivent être séparés et confiés aux centres de collecte prévus, qui procéderont au recyclage des matériaux.
- Suivre scrupuleusement les normes locales pour l'élimination des déchets.
- Au moment de la mise hors service, ne pas abandonner la machine dans l'environnement, mais la livrer à un centre de collecte, en suivant les normes locales en vigueur.



Ne pas jeter les équipements électriques dans les déchets ménagers. Selon la Directive européenne 2012/19/UE sur les déchets d'équipements électriques et électroniques et son application conformément aux normes nationales, les équipements électriques usés doivent être collectés séparément, afin d'être réutilisés de façon éco-compatible. Si les équipements électriques sont éliminés dans une décharge ou sur le sol, des substances nocives peuvent atteindre les eaux souterraines et entrer dans la chaîne alimentaire, nuisant ainsi à la santé et au bien-être de l'opérateur. Pour des informations plus approfondies sur l'élimination de ce produit, contacter l'autorité compétente pour l'élimination des déchets ménagers ou son Revendeur.



Éliminer la batterie en fin de vie tout en respectant notre environnement. La batterie contient du matériel qui est dangereux pour vous et pour l'environnement. Celle-ci doit être retirée et éliminée séparément dans une structure qui accepte les batteries au lithium-ion.



Le tri différentiel des produits et emballages usagés permet le recyclage des matériaux et leur réutilisation. La réutilisation des matériaux recyclés nous aide à empêcher la pollution de l'environnement et à réduire la demande de matières premières.

3. CONNAÎTRE LA MACHINE

3.1 DESCRIPTION DE LA MACHINE ET UTILISATION PRÉVUE

Cette machine est une tondeuse à gazon à conducteur à pied. La machine se compose essentiellement d'un moteur qui actionne un organe de coupe enfermé dans un boîtier et d'un guidon. Une fois actionné, le moteur crée un coussin d'air qui maintient la machine en suspension afin de ne pas créer de friction avec le sol. Le conducteur est en mesure de conduire la machine et d'actionner les commandes principales en se tenant toujours derrière le guidon et donc à distance de sécurité de l'organe de coupe rotatif. Si l'opérateur s'éloigne de la machine, le moteur et l'organe rotatif s'arrêtent dans les secondes qui suivent.

3.1.1 Usage prévu

Cette machine a été conçue et construite pour la tonte de l'herbe dans les jardins et les zones herbeuses, effectuée en présence d'un conducteur à pied.

3.1.2 Usage impropre

Tout usage autre que celui cité ci-dessus peut se révéler dangereux et nuire aux personnes et/ou aux choses. Font partie de l'usage impropre (à titre d'exemple, mais pas seulement) :

- Transporter d'autres personnes, des enfants ou des animaux sur la machine car ils risqueraient de tomber et de se provoquer de graves lésions ou de nuire à une conduite sûre.
- Se faire transporter par la machine.
- Utiliser la machine pour remorquer ou pousser des charges.
- Actionner l'organe de coupe sur des sections non herbeuses.
- Utiliser la machine pour ramasser des feuilles ou des débris.
- Utiliser la machine pour régulariser les haies ou pour couper la végétation non herbeuse.
- Utiliser la machine par plus d'une personne.

IMPORTANT Une utilisation inadéquate de la machine annule la garantie et soulève le fabricant de toute responsabilité, reportant sur l'utilisateur tous les frais résultant de dommages ou de blessures à lui-même ou à des tiers.

3.1.3 Typologie d'utilisateur

Cette machine est destinée à être utilisée par des particuliers, à savoir des opérateurs non professionnels. Cette machine est destinée à un « usage amateur ».

IMPORTANT La machine doit être utilisée par un seul opérateur.

3.2 PRINCIPAUX COMPOSANTS (Fig. 1)

- A. Châssis :** il s'agit du carter qui renferme l'organe de coupe rotatif.
- B. Moteur :** fournit le mouvement de l'organe de coupe.
- C. Organe de coupe :** il s'agit de l'élément servant à la tonte de l'herbe.
- D. Guidon :** il s'agit du poste de travail de l'opérateur. Grâce à sa longueur, l'opérateur maintient toujours la distance de sécurité par rapport à l'organe de coupe rotatif pendant le travail.
- E. Levier présence opérateur :** il s'agit du levier qui permet d'engager l'organe de coupe et de le soulever du sol. Le moteur s'arrête automatiquement lorsque le levier est relâché.
- F. Commande interrupteur :** démarre/arrête le moteur et engage/désengage en même temps l'organe de coupe.
- G. Volet d'accès au compartiment batterie**
- H. Clé de sécurité (Dispositif de désactivation) :** La clé active/désactive le circuit électrique de la machine.
- I. Batterie (si elle n'est pas fournie avec la machine, voir chap. 13 « Équipements sur demande ») :** fournit l'énergie nécessaire au démarrage du moteur ; ses caractéristiques et ses règles d'utilisation sont décrites dans un Manuel spécifique.
- J. Chargeur de batterie (s'il n'est non fourni avec la machine, voir chap. 13 « Équipements sur demande ») :** dispositif utilisé pour recharger la batterie.

3.3 ÉTIQUETTE D'IDENTIFICATION (Fig. 1)

1. Niveau de puissance sonore.
2. Marque de conformité.
3. Année de fabrication.
4. Type de machine.

5. Numéro de série.
6. Nom et adresse du Fabricant.
7. Code article.
8. Vitesse max. de fonctionnement du moteur.
9. Poids en kg.
10. Tension d'alimentation.
11. Indice de protection électrique.
12. Puissance nominale.

Transcrire les données d'identification de la machine dans les espaces prévus à cet effet sur l'étiquette apposée à l'arrière de la couverture.

IMPORTANT Utiliser les données figurant sur l'étiquette d'identification du produit toutes les fois qu'on contacte l'atelier autorisé.

IMPORTANT Le modèle de la déclaration de conformité se trouve dans les dernières pages du Manuel.

3.4 SIGNALÉTIQUE DE SÉCURITÉ (Fig. 2).

Sur la machine figurent plusieurs symboles. Signification des symboles :



Attention. Lire les instructions avant d'utiliser la machine.



Danger ! Risque d'éjection d'objets.
Garder les personnes hors de la zone de travail pendant l'utilisation.



Attention à l'organe de coupe tranchant.
Ne pas introduire les mains et les pieds à l'intérieur du boîtier de l'organe de coupe. L'organe de coupe continue à tourner même après l'arrêt du moteur. Retirer la clé de sécurité (dispositif de désactivation) avant d'effectuer l'entretien.

IMPORTANT Les étiquettes autocollantes abîmées ou devenues illisibles doivent être remplacées. Demander de nouvelles étiquettes à son centre d'assistance agréé.

4. MONTAGE



Les normes de sécurité à suivre sont décrites au chap. 2. Respecter scrupuleusement ces indications pour ne pas s'exposer à de graves risques ou dangers.

Pour des raisons de stockage et de transport, certains composants de la machine ne sont pas assemblés directement en usine mais doivent être montés après déballage. Pour leur montage, suivre les consignes suivantes.



Le déballage de la machine et l'achèvement du montage doivent être effectués sur une surface plane et solide, avec un espace suffisant pour la manutention de la machine et des emballages, en utilisant toujours les outils appropriés. Ne pas utiliser la machine avant d'avoir terminé les opérations indiquées à la section « MONTAGE ».



Avant d'effectuer le montage, vérifier que la clé de sécurité n'est pas insérée dans son logement.

4.1 DÉSEMBALLAGE (Fig.2)

4.2 MONTAGE DU GUIDON (Fig.3)

Assembler le guidon supérieur avec le guidon inférieur (fig.I-I) et le monter ensuite sur le corps de la machine (fig.III) comme illustré.

5. COMMANDES DE CONTRÔLE

5.1 CLÉ DE SÉCURITÉ (DISPOSITIF DE DÉSACTIVATION)

La clé (Fig.1.H), située à l'intérieur du compartiment batterie, active et désactive le circuit électrique de la machine. Lorsqu'on enlève la clé, le circuit électrique se désactive complètement pour empêcher tout usage incontrôlé de la machine.

IMPORTANT Retirer la clé de sécurité chaque fois qu'on laisse la machine inutilisée ou sans surveillance.

5.2 COMMANDE INTERRUPTEUR

La commande interrupteur (Fig.4) démarre/arrête le moteur et engage/désengage en même temps l'organe de coupe. Les positions indiquées correspondent à :



Démarrage. Pour le démarrage, appuyer sur le bouton de sécurité (fig.4.A.1) et tirer sur le levier (fig.4.A).



Engagement de l'organe de coupe. Le démarrage du moteur provoque le démarrage simultané de l'organe de coupe.



Arrêt. Le moteur s'arrête automatiquement lorsque le levier est relâché (Fig. 4.A).

REMARQUE L'organe de coupe ne peut être engagé qu'en appuyant sur le bouton situé sur le côté droit du guidon et en déplaçant le levier de présence de l'opérateur vers le guidon..

6. UTILISATION DE LA MACHINE



Les normes de sécurité à suivre sont décrites au chap. 2. Respecter scrupuleusement ces indications pour ne pas s'exposer à de graves risques ou dangers.

6.1 OPÉRATIONS PRÉLIMINAIRES

Vérifier que la clé de sécurité n'est pas insérée dans son logement. Placer la machine en position horizontale et fermement posée au sol.

6.1.1 Contrôle de la batterie

Avant d'utiliser la machine, la première fois après l'avoir achetée, procéder à la recharge complète en suivant les indications contenues dans le livret de la batterie.

Avant chaque utilisation, vérifier l'état de charge de la batterie en suivant les indications contenues dans le livret de la batterie.



Exécuter cette opération lorsque l'organe de coupe est à l'arrêt.

6.2 CONTRÔLES DE SÉCURITÉ

 **Toujours effectuer les contrôles de sécurité avant l'utilisation.**

6.2.1 Contrôle de sécurité général

Objet	Résultat
Poignées	Nettoyées, sèches.
Guidon	Fixé correctement et solidement à la machine.
Organe de coupe	Propre, non endommagé ou usé, en bon état, bien aiguisé.
Commande interrupteur	Le levier doit bouger librement, sans besoin de forcer, et au relâchement il doit retourner automatiquement et rapidement dans la position neutre.
Batterie	Aucun dommage à son boîtier, aucune infiltration de liquide.
Vis/écrous sur la machine et sur l'organe de coupe	Bien serrés (pas desserrés). Non endommagés ni usés.
Passages de l'air de refroidissement	Non bouchés
Machine	Aucun signe d'endommagement ou d'usure. Aucune vibration anormale. Aucun bruit anormal.

Action	Résultat
<ol style="list-style-type: none">1. Faire démarrer la machine (par. 6.3).2. Relâcher la commande de l'interrupteur (Fig.4.A).	<ol style="list-style-type: none">1. L'organe de coupe doit se déplacer.2. Le levier de sécurité doit avoir un mouvement libre, non forcé et une fois relâché, il doit revenir automatiquement et rapidement en position neutre, provoquant l'arrêt de l'organe de coupe

 **Si l'un des résultats s'écarte de ce qui est indiqué dans les tableaux, ne pas utiliser la machine ! S'adresser à un centre d'assistance pour les contrôles nécessaires et pour sa réparation.**

6.3 DÉMARRAGE

REMARQUES Démarrer la machine sur une surface plane, sans obstacles ni herbe haute.

1. Ouvrir le volet d'accès au compartiment batterie (Fig. 5.A).
2. Insérer correctement les batteries dans leur logement (Fig. 5.B) en les poussant à fond jusqu'à ce qu'on entende le « clic » qui les bloque dans leur position et assure le contact électrique.
3. Introduire la clé de sécurité à fond (Fig. 5.A).
4. Refermer complètement le volet.
5. Engager l'organe de coupe en appuyant d'abord sur le bouton de sécurité (Fig 4.A.1), puis sur le levier de présence de l'opérateur (Fig.4.A).

 **Le démarrage du moteur provoque le démarrage simultané de l'organe de coupe.**

6.4 FONCTIONNEMENT

IMPORTANT Pendant le travail, toujours maintenir la distance de sécurité par rapport à l'organe de coupe, qui est donnée par la longueur du guidon.

L'autonomie des batteries (et donc la surface de pelouse sur laquelle on peut travailler avant de les recharger) est conditionnée par différents facteurs décrits au (par. 7.1).

IMPORTANT Au cas où le moteur s'arrête à cause d'une surchauffe pendant le travail, il faut attendre 5 minutes environ avant de pouvoir le remettre en marche.

6.5 ARRÊT

Pour arrêter la machine :

- relâcher le levier de présence de l'opérateur (Fig.4.A);
- attendre l'arrêt de l'organe de coupe.

 **Après avoir arrêté la machine, il faut attendre plusieurs secondes avant que l'organe de coupe ne s'arrête.**

IMPORTANT Toujours arrêter la machine.

- Pendant les déplacements d'une zone de travail à une autre.
- Pour traverser des surfaces non herbeuses.
- À chaque fois qu'il faut passer un obstacle.

6.6 APRÈS L'UTILISATION

1. Ouvrir le volet et retirer la clé de sécurité.
2. Retirer la batterie de son logement et la recharger (par. 7.1.2).
3. Laisser le moteur refroidir avant de ranger la machine dans tout endroit.
4. Effectuer le nettoyage (par. 7.2).
5. Vérifier qu'il n'y a pas de composants desserrés ou endommagés. Le cas échéant, remplacer les composants

endommagés et serrer les vis et les boulons éventuellement desserrés ou contacter le centre d'assistance autorisé.

6. Contrôle des dommages éventuellement présents sur la machine. Si nécessaire, contacter le centre d'assistance agréé.

IMPORTANT Retirer la clé de sécurité chaque fois qu'on laisse la machine inutilisée ou sans surveillance.

7. ENTRETIEN



Les normes de sécurité à suivre sont décrites au chap.

2. Respecter scrupuleusement ces indications pour ne pas s'exposer à de graves risques ou dangers.



Avant d'effectuer tout contrôle, tout nettoyage ou toute intervention d'entretien/réglage sur la machine :

- Arrêter la machine.
- Retirer la clé de sécurité, (ne jamais laisser la clé insérée ou à la portée des enfants ou de personnes inaptes aux opérations).
- Retirer la batterie.
- Vérifier que toutes les pièces en mouvement se sont arrêtées complètement.
- Laisser le moteur refroidir avant de ranger la machine dans tout endroit.
- Porter des vêtements appropriés et des gants de travail dans toutes les situations à risque pour les mains.
- Lire les instructions correspondantes.

IMPORTANT Toutes les opérations d'entretien et de réglage non décrites dans ce Manuel doivent être effectuées par son Revendeur ou par un Centre spécialisé.

7.1 BATTERIE

7.1.1 Autonomie de la batterie

L'autonomie de la batterie (et donc la surface de gazon pouvant être tondue avant son rechargement) est essentiellement conditionnée par :

- a. Des facteurs ambiants qui produisent un plus grand besoin en énergie :
 - Coupe d'herbe dense, haute, humide.
- b. Largeur de coupe de la machine ; plus grande est la largeur, plus grand est le besoin en énergie.
- c. Comportements de l'utilisateur à éviter :
 - Démarrages et arrêts fréquents pendant le travail.

REMARQUE Pendant le travail, la batterie est protégée contre le déchargement total par un dispositif de protection qui éteint la machine et en bloque le fonctionnement.

Pour optimiser l'autonomie de la batterie, il est toujours souhaitable de :

- Couper l'herbe lorsque le gazon est sec.
- Couper l'herbe fréquemment de façon à ne pas lui faire atteindre une hauteur élevée.

Si on veut utiliser la machine pour des sessions de travail plus longues par rapport à ce que la batterie standard permet, il est possible de :

- Acheter une deuxième batterie standard pour remplacer immédiatement la batterie déchargée, sans pour autant nuire à la continuité d'utilisation.
- Acheter une batterie ayant une plus grande autonomie par rapport à la batterie standard.

7.1.2 Comment enlever et recharger la batterie

1. Ouvrir le volet d'accès au compartiment batterie et retirer la clé de sécurité (Fig.6.A).
2. Appuyer sur le bouton des batteries et les retirer (Fig.6.B).
3. Insérer la batterie dans son logement du chargeur de batterie (Fig 7).
4. Brancher le chargeur de batterie à une prise de courant dont la tension correspond à celle indiquée sur la plaquette.
5. Procéder à la recharge complète en suivant les indications contenues dans le livret de la batterie/chargeur de batterie.

REMARQUE La batterie est munie d'une protection qui empêche son rechargement si la température ambiante n'est pas comprise entre 0° et + 45 °C.

REMARQUE La batterie peut être rechargée à tout moment, même partiellement, sans aucun risque de l'abîmer.

7.1.3 Remontage de la batterie sur la machine

Lorsque la recharge est terminée :

1. Retirer la batterie de son compartiment dans le chargeur de batterie.
2. Débrancher le chargeur de batterie du réseau électrique.
3. Insérer la batterie dans son compartiment dans la machine.
4. Refermer complètement le volet.

7.2 NETTOYAGE

Après chaque utilisation, effectuer les opérations de nettoyage en suivant les instructions ci-après.

7.2.1 Nettoyage de la machine

- Ne pas utiliser de jets d'eau et éviter de mouiller le moteur et les composants électriques.
- Ne pas utiliser de liquide agressif pour nettoyer le châssis.
- Pour réduire le risque d'incendie, débarrasser la machine, et en particulier le moteur, des résidus d'herbe, de feuilles ou d'excès de graisse.

7.2.2 Nettoyage de l'ensemble de l'organe de coupe

IMPORTANT Incliner la machine latéralement, en s'assurant de la stabilité de la machine avant d'effectuer tout type d'intervention.

7.2.3 Nettoyage du filtre à air (fig 8)

1. retirer le filtre à air de la machine ;
2. souffler avec un jet d'air comprimé ;
3. remplacer le filtre dans son logement.

7.3 ORGANES DE COUPE

Un organe de coupe mal aiguisé arrache l'herbe et fait jaunir la pelouse.

⚠ *Ne pas toucher l'organe de coupe avant d'avoir retiré la clé et que l'organe de coupe ne soit complètement à l'arrêt. Garder à l'esprit que l'organe de coupe peut bouger, même si la clé a été retirée.*

⚠ *Toutes les opérations concernant les organes de coupe (démontage, affûtage, équilibrage, réparation, remontage et/ou remplacement) sont des travaux compliqués qui demandent une compétence spécifique outre à l'utilisation d'équipements spéciaux ; pour des raisons de sécurité, il faut donc toujours les faire exécuter dans un centre spécialisé.*

⚠ *Toujours remplacer l'organe de coupe détérioré, tordu ou usé, ainsi que ses vis, pour maintenir l'équilibrage.*

IMPORTANT *Utiliser toujours des organes de coupe d'origine portant le code indiqué dans le tableau « Données techniques ».*

Étant donné l'évolution du produit, les organes de coupe cités dans le tableau « Données techniques » pourraient être remplacés dans le futur par d'autres organes, ayant des caractéristiques analogues d'interchangeabilité et de sécurité de fonctionnement.

8. ENTREPOSAGE

8.1 ENTREPOSAGE DE LA MACHINE

Lorsque la machine doit être entreposée :

1. Laisser refroidir le moteur
2. Retirer la clé de sécurité.
3. Retirer la batterie de son logement et la recharger (par 7.1.2).
4. Effectuer le nettoyage (par 7.2).
5. Entreposer la machine (Fig.9) :
 - dans un endroit sec ;
 - à l'abri des intempéries ;
 - de préférence recouverte d'une bâche ;
 - dans un endroit inaccessible aux enfants ;
 - en s'assurant de bien avoir retiré les clés ou les outils utilisés pour son entretien ;
 - accroché au mur.

8.2 ENTREPOSAGE DE LA BATTERIE

Si la batterie n'est pas chargée pendant une longue période, elle doit toujours être stockée dans un endroit ombragé, frais et sans humidité, avec une température ambiante comprise entre 0~45°C.

IMPORTANT *En cas d'inactivité prolongée, recharger la batterie tous les deux mois pour prolonger sa durée de vie.*

9. MANUTENTION ET TRANSPORT

À chaque fois qu'il est nécessaire de déplacer, soulever, transporter ou incliner la machine, il faut :

- arrêter la machine (par 6.5) ;
- retirer la clé de sécurité ;
- vérifier que toutes les pièces en mouvement se sont arrêtées complètement ;
- porter des gants de travail robustes ;

- prendre la machine par des points qui offrent une prise sûre, en tenant compte de son poids et de la répartition du poids ;
- employer un nombre de personnes adéquat au poids de la machine et aux caractéristiques du moyen de transport ou de l'endroit où la machine doit être placée ou retirée ;
- s'assurer que la manutention de la machine ne provoque pas de dommages ou de lésions.

Pour transporter la machine avec un véhicule ou une remorque, il faut :

1. utiliser des rampes d'accès résistantes, d'une largeur et d'une longueur adéquates ;
2. abaisser l'ensemble de l'organe de coupe ;
3. la positionner de façon à ce qu'elle ne représente aucun danger ;
4. la bloquer solidement au véhicule de transport à l'aide de cordes et de sangles pour éviter son renversement.

10. ASSISTANCE ET RÉPARATIONS

Ce manuel fournit toutes les indications nécessaires pour utiliser la machine et pour effectuer correctement l'entretien de base à la charge de l'utilisateur. Toutes les opérations de réglage et d'entretien non décrites dans ce Manuel doivent être effectuées par son Revendeur ou un Centre spécialisé. Les opérations exécutées dans des structures inadéquates ou par des personnes non qualifiées entraînent la caducité de toute forme de garantie que ce soit et de toute obligation ou responsabilité du fabricant.

- Les pièces de rechange et les accessoires qui ne sont pas d'origine ne sont pas approuvés ; l'utilisation de pièces de rechange et d'accessoires qui ne sont pas d'origine compromet la sécurité de la machine et dégage le fabricant de toute obligation ou responsabilité.
- Les pièces de rechange d'origine sont fournies par les ateliers d'assistance et par les revendeurs agréés.

11. COUVERTURE DE LA GARANTIE

Les conditions de garantie s'adressent uniquement aux consommateurs, c'est-à-dire aux utilisateurs non professionnels. La garantie couvre tous les défauts de qualité des matériaux et de fabrication, qui seront vérifiés, pendant toute la période de validité de la garantie, par son Revendeur ou un Centre spécialisé. L'application de la garantie se limite à la réparation ou à la substitution du composant défectueux.

Nous conseillons de confier la machine une fois par an à un atelier d'assistance agréé pour l'entretien, l'assistance et le contrôle des dispositifs de sécurité.

L'application de la garantie est soumise à un entretien régulier de la machine.

La garantie ne couvre pas les dommages dus à :

- Manque de connaissance des documents joints (Manuel d'utilisation).
- Utilisation professionnelle.
- Inattention, négligence.
- Causes externes (éclaircs, chocs, présence de corps étrangers à l'intérieur de la machine) ou accident.
- Emploi et montage impropres ou non autorisés par le fabricant.
- Mauvais entretien.
- Modification de la machine.
- Emploi de pièces de rechange non originales (pièces adaptables).
- Emploi d'accessoires non fournis ou non approuvés par le fabricant.

La garantie ne couvre pas non plus :

- Les opérations d'entretien (décrites dans le manuel d'utilisation).
- L'usure normale des consommables tels que les organes de coupe, les roues, les boulons de sécurité et les câblages.
- L'usure normale.

- Détérioration esthétique de la machine due à son utilisation.
- Les supports des organes de coupe.
- Les éventuels frais annexes dus à l'activation de la garantie, comme le déplacement chez l'utilisateur, le transport de la machine chez le Revendeur, la location

d'équipements pour sa substitution ou l'appel à une société tierce pour toutes les opérations d'entretien.

L'utilisateur est protégé par les lois en vigueur sur le territoire national. Les droits de l'utilisateur prévus par ses propres lois nationales ne sont aucunement limités par la présente garantie.

12. IDENTIFICATION DES ANOMALIES

Si les anomalies persistent après avoir appliqué les solutions décrites ci-dessus, contacter son Revendeur.

PROBLÈME	CAUSE PROBABLE	SOLUTIONS
1. En actionnant l'interrupteur, le moteur ne démarre pas	Clef de sécurité absente ou mal insérée.	Insérer la clé (Fig. 5.C).
	Batterie absente ou mal logée.	Ouvrir le volet et vérifier que la batterie est correctement logée (Fig. 5.B)
	Batterie déchargée.	Vérifier l'état de chargement et recharger la batterie (par. 7.1.2).
	Démarrage non immédiat du moteur.	Maintenir la commande de l'interrupteur enfoncée pendant 2-3 secondes. (par. 5.2).
	Intervention de la protection thermique pour surchauffe du moteur.	Attendre au moins 5 minutes avant de redémarrer la machine.
2. Le moteur est en mouvement mais l'organe de coupe ne tourne pas	Fixation de l'organe de coupe desserrée.	Arrêter immédiatement le moteur et retirer la clé de sécurité. Contacter un centre d'assistance pour les contrôles, les remplacements ou les réparations (par. 7.3).
3. Le moteur s'arrête pendant le travail.	Batterie mal logée.	Ouvrir le volet et vérifier que la batterie est correctement logée (par. 7.1.).
	Batterie déchargée.	Vérifier l'état de chargement et recharger la batterie (par. 7.1.2).
	Obstructions qui empêchent la rotation de l'organe de coupe.	Ôter la clef de sécurité, porter des gants de travail et enlever l'herbe ou les détritres présents dans la partie inférieure de la machine et/ou dans la goulotte d'éjection.
	Intervention de la protection thermique pour surchauffe du moteur.	Nettoyer les grilles d'aspiration de l'air de refroidissement (par. 7.2.3). Attendre au moins 5 minutes avant de redémarrer la machine.
3. Le moteur s'arrête pendant le travail.	Intervention de la protection thermique suite à une absorption de courant trop élevée due à : <ul style="list-style-type: none"> • Tonte de l'herbe trop haute. • Obstructions qui empêchent la rotation de l'organe de coupe. • Trop de détritres d'herbe accumulés à l'intérieur du châssis et dans la goulotte d'éjection. 	<ul style="list-style-type: none"> • Établir une hauteur de coupe supérieure lorsque l'herbe est très haute et effectuer un deuxième passage à une hauteur inférieure • Retirer les obstructions (par. 7.2.2). • Nettoyer la machine (par. 7.2.1, 7.2.2, 7.2.3) Attendre au moins 5 minutes avant de redémarrer la machine.
4. L'herbe est difficile à couper.	L'organe de coupe n'est pas en bon état.	Contacter un centre d'assistance pour l'affûtage ou le remplacement de l'organe de coupe.

5. Des bruits et/ou vibrations excessives se font entendre pendant le travail.	Fixation de l'organe de coupe desserrée ou organe de coupe endommagé	Arrêter immédiatement le moteur et retirer la clé de sécurité. Contacter un centre d'assistance pour les contrôles, les remplacements ou les réparations (par. 7.3).
6. L'autonomie de la batterie est insuffisante.	Conditions d'utilisation difficiles avec plus grande absorption de courant.	Optimiser l'utilisation (par. 7.1.1).
	Batterie insuffisante par rapport aux exigences de travail.	Utiliser une deuxième batterie ou une batterie majorée (par. 13.1).
7. Le chargeur de batterie n'effectue pas le rechargement de la batterie.	Batterie mal insérée dans le chargeur de batterie.	Vérifier que le branchement est correct (par. 7.1.2)
	Conditions environnementales non adéquates.	Effectuer la recharge dans un milieu présentant une température adéquate (voir livret d'instructions de la batterie/chargeur de batterie).
	Contacts sales.	Nettoyer les contacts.
	Absence de tension au chargeur de batterie.	Vérifier que la fiche est bien insérée et qu'il y a de la tension au niveau de la prise de courant.
	Chargeur de batterie défectueux.	Remplacer par une pièce de rechange originale.
		Si l'inconvénient continue, consulter le livret de la batterie/chargeur de batterie.

13. ÉQUIPEMENTS SUR DEMANDE

13.1 BATTERIES

Des batteries de différentes capacités sont disponibles afin de satisfaire les exigences de travail spécifiques (Fig.10). Les batteries homologuées pour cette machine sont listées dans le tableau « Données techniques ».

13.2 CHARGEUR DE BATTERIE

Dispositif utilisé pour recharger la batterie (Fig.11).



KAZALO

1.	OPĆENITO	1
1.1	Kako se služiti priručnikom	1
1.2	Referencije	1
2.	SIGURNOSNE UPUTE	1
2.1	Obuka	1
2.2	Pripreme radnje	2
2.3	Tijekom uporabe	2
2.4	Održavanje, skladištenje	2
2.5	Baterija/punjač baterije	2
2.6	Zaštita okoliša	3
3.	POZNAVANJE STROJA	3
3.1	Opis stroja i predviđena uporaba	3
3.2	Glavne komponente (sl. 1)	3
3.3	Identifikacijska etiketa (sl. 1)	3
3.4	Sigurnosne oznake (sl. 2)	4
4.	MONTIRANJE	4
4.1	Raspakiranje (sl. 3)	4
4.2	Montiranje drške (sl. 4)	4
5.	UPRAVLJAČKI ELEMENTI	4
5.1	Sigurnosni ključ (naprava za deaktiviranje)	4
6.	UPORABA STROJA	4
6.1	Pripreme radnje	4
6.2	Sigurnosne kontrole	5
6.3	Pokretanje (sl. 22+25)	5
6.4	Rad	5
6.5	Zaustavljanje	5
6.6	Nakon korištenja	5
7.	ODRŽAVANJE	6
7.1	Baterija	6
7.2	Čišćenje	6
7.3	Nož	7
8.	SKLADIŠTENJE	7
8.1	Skladištenje stroja	7
8.2	Skladištenje baterije	7
10.	SERVISIRANJE I POPRAVK	7
11.	ŠTO JAMSTVO POKRIVA	7
12.	UTVRĐIVANJE NEPOGODNOSTI	8
13.	DODATNA OPREMA PO NARUDŽBI	9
13.1	Baterije	9
13.2	Punjač baterije	9

1. OPĆENITO

1.1 KAKO SE SLUŽITI PRIRUČNIKOM

NAPOMENA ili **VAŽNO** navodi detalje ili druge elemente u vezi s već prethodno naznačenim, u svrhu izbjegavanja oštećenja stroja ili prouzročenja štete.

Simbol **ističe neku opasnost. Nepoštovanje upozorenja može dovesti do nanošenja tjelesnih ozljeda sebi ili trećima i/ili oštećenja.**

- * Odlomci istaknuti sivim točkastim okvirom označavaju
- * opcijske karakteristike koje nisu prisutne na svim
- * modelima predočenim u ovom priručniku. Provjerite
- * ima li vaš model dotičnu karakteristiku.

Sve naznake "prednje", "stražnje", "desno" i "lijevo" odnose se na radni položaj rukovatelja.

1.2 REFERENCJE

1.2.1 Slike

Slike u ovim uputama za uporabu označene su brojevima 1, 2, 3 i tako dalje.

Komponente koje se vide na slikama označene su slovima A, B, C i tako dalje.

Jedna referencija komponente C na slici 2 označena je natpisom: "Vidi sl. 2.C" ili jednostavno "(Sl. 2.C)".

Slike služe za orijentaciju. Stvarni komadi mogu se razlikovati od onih prikazanih.

1.2.2 Naslovi

Priručnik je podijeljen na poglavlja i na odlomke. Naslov odlomka "2.1 Osposobljavanje" je podnaslov poglavlja "2. Sigurnosne upute".

Referencije na naslove ili odlomke signaliziraju se kraticom pogl. ili odl. i odgovarajućim brojem. Primjer: "2. pogl." ili "odl. 2.1."

2. SIGURNOSNE UPUTE

2.1 OBUKA

Pažljivo pročitajte ove upute prije početka uporabe stroja. Upoznajte se s upravljačkim elementima i primjerenom uporabom stroja. Naučite brzo zaustavljati motor. Nepridržavanjem upozorenja i uputa mogu se prouzročiti električni udari, požari i/ili teške ozljede. Čuvajte sva upozorenja i upute za buduće potrebe.

- * Nemojte nikad dopuštati da stroj koriste djeca ili osobe koje nisu dovoljno upoznate s uputama. Lokalnim zakonima može biti određena najniža dob korisnika.
- * Ovaj uređaj mogu koristiti djeca od 8 godina nadalje i osobe sa smanjenim tjelesnim, osjetilnim ili umnim sposobnostima, odnosno bez iskustva i znanja ako ih se nadzire ili su upućeni u uporabu uređaja na siguran način te razumiju uključene

- opasnosti. Djeca se ne smiju igrati s uređajem. Djeca ne smiju čistiti ni vršiti redovno održavanje bez nadzora.
- Nemojte se nikad koristiti kosilicom trave ako se u blizini nalaze osobe, naročito djeca, ili životinje. Djecu treba nadzirati odrasla osoba.
 - Stroj se ne smije koristiti ako se rukovatelj osjeća umorno ili loše ili ako se nalazi pod utjecajem lijekova, droga, alkohola ili štetnih tvari koje mogu smanjiti njegove psihofizičke sposobnosti i pažnju.
 - Ne zaboravite da je rukovatelj (ili korisnik) odgovoran za nesreće i nepredviđene slučajeve koji mogu oštetiti druge osobe ili njihovu imovinu. Odgovornost korisnika podrazumijeva procjenu potencijalnih rizika na terenu na kojem se radi te poduzimanje svih potrebnih mjera kako bi se zajamčila vlastita sigurnost i sigurnost drugih osoba, a posebno na padinama, neravnim, klizavim ili nestabilnim terenima.
 - U slučaju prodaje ili posuđivanja stroja drugima, uvjerite se da korisnik pregleda upute za uporabu u ovom priručniku

2.2 PRIPREMNE RADNJE

- Nosite prikladnu odjeću, jaku radnu obuću, otpornu na klizanje, i duge hlače. Nemojte pokretati stroj ako ste bosih nogu ili u otvorenim sandalima. Nosite slušalice za zaštitu sluha.
- Nemojte nositi šalove, košulje, ogrlice, narukvice, odjevne predmete s dijelovima koji lepršaju ili koji imaju vezice ili kravate te općenito viseći ili širok nakit i pribor koji bi se mogao zaplesti u stroj ili u predmete i materijale prisutne na radnom mjestu.
- Dugu kosu treba povezati na odgovarajući način.
- Nosite radne rukavice u svim situacijama koje mogu biti opasne po ruke.
- Podrobno pregledajte cijelo radno područje i uklonite sve što bi stroj mogao odbaciti ili što bi moglo oštetiti nož/rotirajuće dijelove (kamenje, granje, željezne žice, kosti itd.).

2.3 TIJEKOM UPORABE

- Stroj se ne smije koristiti u prostorima u kojima postoji rizik od eksplozije, u blizini zapaljivih tekućina, plina ili prašine. Električni alati proizvode iskre koje mogu zapaliti prašinu ili paru.
- Stroj nemojte izlagati kiši ili mokrim sredinama. Prodiranje vode u alat povećava rizik od električnog udara.
- Radite samo uz dnevno svjetlo ili uz dobru rasvjetu i u uvjetima dobre vidljivosti.
- Izbjegavajte rad na mokroj travi, po kiši i ako postoji rizik od nevremena, naročito ako postoji vjerojatnost sijevanja.
- Naročito pazite na nepravilnosti terena (izbočine, jarke), na padine, na skrivene opasnosti te na prisutnost eventualnih prepreka koje bi mogle ograničiti vidljivost.
- Budite vrlo pažljivi u blizini provalija, jaraka ili nasipa. Stroj se može prevrnuti ako jedan kotač prijeđe preko nekog ruba ili ako se rub sruši.
- Radite u poprečnom smjeru nagiba, nikad u smjeru uzbrdo/nizbrdo, jako pazeći pri promjeni smjera kretanja, uvjeravajući se u vlastitu točku oslonca te osiguravajući da kotači neće naići na prepreke (kamenje, grane, korijenje itd.) koje bi mogli prouzročiti bočno klizanje ili gubitak kontrole nad strojem.
- Stroj se ne smije koristiti na terenima s nagibom većim od 20°, bez obzira na smjer kretanja
- Nemojte naginjati kosilicu trave prilikom pokretanja. Pokretanje vršite na ravnoj površini bez prepreka ili visoke trave.

- Obratite izuzetnu pozornost prilikom povlačenja kosilice trave prema sebi. Prije i za vrijeme kretanja unatrag gledajte iza sebe, kako biste se uvjerali da nema prepreka.
- Nemojte nikad trčati, nego hodajte.
- Izbjegavajte da vas kosilica trave vuče.
- Ruke i stopala držite uvijek dalje od noža, i prilikom pokretanja i za vrijeme uporabe stroja.
- Držite se uvijek daleko od otvora za izbacivanje.
- Nemojte nikad koristiti stroj ako su zaštitne oštećene, nedostaju ili nisu pravilno namještene (košara za sakupljanje trave, štitnik bočnog otvora za izbacivanje ili štitnik stražnjeg otvora za izbacivanje).
- Nemojte isključivati, deaktivirati, skidati postojeće sigurnosne sustave/mikroprekidače, niti vršiti neovlaštene izmjene na njima.



U slučaju lomova ili nesreća za vrijeme rada odmah zaustavite motor i udaljite stroj kako ne bi prouzročio još veću štetu; u slučaju nesreća s osobnim ozljedama ili ozljed trećih odmah se pobrinite za pružanje prve pomoći najprimjerenije situaciji i obratite se zdravstvenoj ustanovi radi potrebnog liječenja. Temeljito uklonite eventualne trunke koji bi – ako ostanu neprimijećeni – mogli prouzročiti oštećenja ili nanijeti ozljede osobama ili životinjama.

2.4 ODRŽAVANJE, SKLADIŠTENJE

Sigurnost i razinu performansi stroja očuvat ćete njegovim redovitim održavanjem i pravilnim skladištenjem.

- Stroj nemojte nikad koristiti ako su pojedini dijelovi istrošeni ili oštećeni. Pokvarene ili oštećene dijelove treba zamijeniti, a nikad popravljati. Koristite samo originalne rezervne dijelove.
- Za vrijeme radova na podešavanju stroja, pazite da vam prsti ne ostanu uklješteni između noža u pokretu i nepomičnih dijelova stroja.
- Radi smanjenja rizika od požara, nemojte ostavljati posude s otpadnim materijalima u prostoriji.
- Uvjerite se da pomicanje stroja neće prouzročiti oštećenja ili ozljede.



Razine buke i vibracija koje se navode u ovim uputama predstavljaju maksimalne vrijednosti pri korištenju stroja. Uporaba neizbalansiranog noža, prevelika brzina kretanja i neodržavanje stroja bitno utječu na emisiju zvuka i vibracije. Posljedično tome treba usvojiti preventivne mjere za uklanjanje mogućih oštećenja prouzročених velikom bukom i naprezanja uslijed vibracija; brinite se za održavanje stroja, nosite slušalice za zaštitu od buke, tijekom rada pravite stanke.

2.5 BATERIJA/PUNJAČ BATERIJE

VAŽNO Sigurnosne upute u nastavku dopunjuju sigurnosna pravila u specifičnom priručniku za bateriju i punjač baterije, koji je priložen stroju.

- Za punjenje baterije koristite samo punjač baterije koji preporučuje proizvođač. Neprikladan punjač baterije može prouzročiti električni udar, pregrijavanje ili curenje korozivne tekućine iz baterije.
- Koristite samo specifične baterije predviđene za vaš alat. Uporaba drugih baterija može prouzročiti ozljede i rizik od požara.

- Prije stavljanja baterije uvjerite se da je stroj isključen. Stavljanje baterije u uključeni stroj može prouzročiti požar.

2.6 ZAŠTITA OKOLIŠA

- Strogo se pridržavajte lokalnih propisa o odlaganju ambalaže, propalih dijelova ili bilo kojeg drugog elementa štetnog za okoliš: te otpatke se ne smije bacati u smeće, nego ih treba razdvojiti i predati odgovarajućim centrima za sakupljanje koji će se pobrinuti za recikliranje materijala.
- Strogo se pridržavajte lokalnih propisa o odlaganju otpadnih materijala.
- U trenutku rashodovanja nemojte ostavljati stroj u okolišu, nego se obratite centru za sakupljanje sukladno lokalnim propisima na snazi.



Nemojte bacati električne uređaje s kućnim otpadom. Prema europskoj direktivi 2012/19/EU o električnom i elektroničkom otpadu te njezinoj primjeni u skladu s nacionalnim normama, otpadni električne uređaje mora se sakupljati odvojeno, u cilju njihove ponovne primjene na ekološki prihvatljiv način. U slučaju odlaganja električnih uređaja na odlagalište otpada ili na tlo, štetne tvari mogu dospjeti do vodenog sloja i tako ući u hranidbeni lanac, ugrožavajući vaše zdravlje i dobrobit. Za detaljnije informacije o odlaganju ovog proizvoda, kontaktirajte mjerodavni zavod za gospodarenje kućnim otpadom ili svog prodavača.



Baterije na kraju njihovog životnog vijeka odložite uz dužnu pažnju prema okolišu. Baterija sadrži materijal koji je opasan za vas i za okoliš. Nju treba izvaditi i odvojeno odložiti u strukturu koja prihvaća litij-ionske baterije.



Odvojeno sakupljanje rabljenih proizvoda i ambalaže omogućava recikliranje odnosno ponovno iskorištavanje materijala. Korištenje recikliranih materijala pomaže u sprječavanju zagađivanja okoliša i u smanjenju potražnje za sirovinama.

3. POZNAVANJE STROJA

3.1 OPIS STROJA I PREDVIĐENA UPORABA

Ovo je ručno upravljana kosilica trave.

Stroj se u osnovi sastoji od motora koji aktivira nož zatvoren u kućištu, i jedne drške. Motor, nakon što se pokrene, stvara jedan zračni jastuk koji drži stroj podignut od tla kako ne bi dolazilo do trenja s tlom.

Rukovatelj može upravljati strojem i aktivirati glavne upravljačke elemente stojeći uvijek iza drške, a time i na sigurnosnoj udaljenosti od rotirajućeg noža.

Udaljavanje rukovatelja od stroja prouzročit će zaustavljanje motora i rotirajućeg elementa u roku od nekoliko sekundi.

3.1.1 Predviđena uporaba

Ovaj stroj je projektiran i proizveden za košenje trave u vrtovima i na travnatim površinama, što rukovatelj obavlja gurajući stroj i hodajući.

3.1.2 Neprikladna uporaba

Bilo koja druga primjena drukčija od one prethodno navedene može se pokazati opasnom te prouzročiti štetu osobama i/ili stvarima.

Neprikladna uporaba obuhvaća (na primjer, ali ne i samo):

- Prevoženje drugih osoba, djece ili životinja na stroju, jer bi mogli pasti i zadobiti teške ozljede, odnosno ugroziti sigurnu vožnju.
- Korištenje stroja za vlastiti prijevoz.
- Korištenje stroja za vuču ili guranje tereta.
- Pokretanje noža na netravnatim mjestima.
- Korištenje stroja za sakupljanje lišća ili trunaka.
- Korištenje stroja za uređivanje živice ili za rezanje vegetacije koja nije travnata.
- Korištenje stroja od strane više osoba istovremeno.

VAŽNO *Neprikladnom uporabom stroja jamstvo se poništava, uz odricanje svake odgovornosti proizvođača, čime svi troškovi nastali uslijed oštećenja ili ozljeda samog korisnika ili drugih osoba prelaze na teret korisnika.*

3.1.3 Tip korisnika

Ovaj stroj je namijenjen uporabi od strane potrošača, odnosno operatera koji nisu profesionalci. Namijenjen je neprofesionalnoj uporabi.

VAŽNO *Stroj treba rabiti samo jedan rukovatelj.*

3.2 GLAVNE KOMPONENTE (sl. 1)

- A. Kućište:** u njemu se nalazi rotirajući nož.
- B. Motor:** pokreće nož.
- C. Nož:** element namijenjen košenju trave.
- D. Drška:** radni položaj rukovatelja. Zahvaljujući njezinoj dužini, rukovatelj za vrijeme rada stalno održava sigurnosnu udaljenost od rotirajućeg noža.
- E. Ručica za prisutnost rukovatelja:** ručica koja omogućuje uključivanje noža i podizanje od tla. Motor se automatski zaustavlja pri otpuštanju ručice.
- F. Upravljački prekič:** pokreće/zaustavlja motor i istovremeno uključuje/isključuje nož.
- G. Vratašca za pristup prostoru za bateriju**
- H. Sigurnosni ključ (naprava za deaktiviranje):** Ključ aktivira/deaktivira električni krug stroja.
- I. Baterija (ako se ne dostavlja zajedno sa strojem, vidi 13. pogl. "Dodatna oprema po narudžbi"):** daje energiju za pokretanje motora; njezine karakteristike i pravila uporabe opisuju se u specifičnom priručniku.
- J. Punjač baterije (ako se ne dostavlja zajedno sa strojem, vidi 13. pogl. "Dodatna oprema po narudžbi"):** uređaj koji služi za punjenje baterije.

3.3 IDENTIFIKACIJSKA ETIKETA (sl. 1)

1. Razina zvučne snage.
2. Oznaka sukladnosti.
3. Godina proizvodnje.
4. Tip stroja.
5. Serijski broj.
6. Naziv i adresa proizvođača.
7. Šifra artikla.
8. Maks. brzina rada motora.

9. Težina u kg.
10. Napon napajanja.
11. Stupanj električne zaštite.
12. Nazivna snaga.

Upišite identifikacijske podatke stroja u odgovarajući prostor na etiketi koja se nalazi na unutrašnjoj strani korica.

VAŽNO *Koristite podatke koji se navode na identifikacijskoj etiketi proizvođača prilikom svakog kontaktiranja ovlaštene radionice.*

VAŽNO *Primjer izjave o sukladnosti nalazi se na zadnjim stranicama priručnika.*

3.4 SIGURNOSNE OZNAKE (sl. 2).

Na stroju se nalaze razni simboli. Objašnjenje simbola:



Pozor. Prije uporabe stroja pročitajte upute.



Opasnost! Rizik od izbacivanja predmeta. Pazite da za vrijeme uporabe nitko ne pristupi u radno područje.



Pazite na oštar nož. Nemojte uvlačiti ruke ili stopala unutar sjedišta noža. Nož se nastavlja okretati i nakon gašenja motora. Prije održavanja izvadite sigurnosni ključ (naprava za deaktiviranje).

VAŽNO *Naljepnice koje su se uništile ili su postale nečitljive trebate zamijeniti. Zatražite nove naljepnice od ovlaštenog servisnog centra.*

4. MONTIRANJE

⚠ *Sigurnosne upute koje treba slijediti navode se u 2. pogl. Strogo poštujte te naznake kako se ne biste suočili s ozbiljnim rizicima ili opasnostima.*

Zbog potreba skladištenja i prijevoza pojedine komponente stroja nisu izravno tvornički montirane, nego ih treba sastaviti nakon uklanjanja ambalaže, a prema uputama koje slijede.

⚠ *Raspakiranje i dovršavanje montaže treba izvršiti na ravnoj i čvrstoj površini, s dovoljno prostora za pomicanje stroja i ambalaže te služeći se uvijek prikladnim alatom. Nemojte se služiti strojem prije nego što ste završili s obavljanjem svih naznaka iz dijela "MONTIRANJE".*

⚠ *Prije montiranja provjerite da se sigurnosni ključ ne nalazi u svom sjedištu.*

4.1 RASPAKIRAVANJE (sl. 2)

4.2 MONTIRANJE DRŠKE (sl. 3)

Sastavite gornju dršku s onom donjom (sl. I-II), zatim je montirajte na tijelo stroja (sl. III) kao što se ilustrira.

5. UPRAVLJAČKI ELEMENTI

5.1 SIGURNOSNI KLJUČ (NAPRAVA ZA DEAKTIVIRANJE)

Ključ (sl. 1.H), koji se nalazi u prostoru za bateriju, aktivira i deaktivira električni krug stroja.

Vađenjem ključa električni krug se potpuno deaktivira, kako bi se spriječila nekontrolirana uporaba stroja.

VAŽNO *Izvadite sigurnosni ključ svaki put kad stroj ostavljate radi nekorištenja ili bez nadzora.*

5.2 UPRAVLJAČKI PREKIDAČ

Upravljački prekidač (sl. 4) pokreće/zaustavlja motor i istovremeno uključuje/isključuje nož.

Naznačeni položaji odgovaraju sljedećem:



Pokretanje. Za pokretanje pritisnite sigurnosni gumb (sl.4.A.1), povucite ručicu (sl.4.A).



Uključivanje noža. Pokretanje motora izaziva istovremeno uključivanje noža.



Zaustavljanje. Motor se automatski zaustavlja pri otpuštanju ručice (sl. 4.A).

NAPOMENA *Nož je moguće uključiti samo ako pritisnete gumb na desnoj strani drške i pomaknete ručicu za prisutnost rukovatelja prema drški.*

6. UPORABA STROJA

⚠ *Sigurnosne upute koje treba slijediti navode se u 2. pogl. Strogo poštujte te naznake kako se ne biste suočili s ozbiljnim rizicima ili opasnostima.*

6.1 PRIPREMNE RADNJE

Uvjerite se da se sigurnosni ključ ne nalazi u svom sjedištu. Stavite stroj u vodoravni položaj i dobro oslonjen na teren.

6.1.1 Kontrola baterije

Prije korištenja stroja po prvi put nakon kupnje, potpuno napunite bateriju pridržavajući se naznaka iz priručnika za bateriju.

Prije svake uporabe provjerite stanje napunjenosti baterije slijedeći naznake koje sadrži priručnik za bateriju.

⚠ *Ovu radnju treba izvršiti kad je nož zaustavljen.*

6.2 SIGURNOSNE KONTROLE

 **Prije uporabe uvijek izvršite sigurnosne kontrole.**

6.2.1 Kontrola opće sigurnosti

Predmet	Rezultat
Ručke	Čiste, suhe.
Drška	Pravilno i solidno pričvršćena za stroj.
Nož	Čist, nije oštećen ili istrošen, cjelovit, dobro naoštren.
Upravljački prekidač	Ručica se mora slobodno gibati, bez napora, a pri otpuštanju se mora automatski i brzo vratiti u neutralni položaj.
Baterija	Nema nikakvog oštećenja na njezinom plaštu, nikakvog curenja tekućine.
Vijci/matice na stroju i na nožu	Dobro su zategnuti (nisu popušteni). Nisu oštećeni ili istrošeni.
Prolazi zraka za hlađenje	Nisu zapriječeni
Stroj	Nema nikakvog znaka oštećenja ili istrošenosti. Nema nikakve nepravilne vibracije. Nema nikakvog nepravilnog zvuka.

Radnja	Rezultat
<ol style="list-style-type: none">Pokrenite stroj (odl. 6.3).Otpustite upravljački prekidač (sl.4.A).	<ol style="list-style-type: none">Nož se mora pomicati.Sigurnosna poluga mora se slobodno kretati, ne na silu, a kad je otpustite, mora se automatski i brzo vratiti u neutralni položaj i dovesti do zaustavljanja noža

 **Ako bilo koji rezultat odstupa od onoga što se navodi u tablicama, nemojte koristiti stroj! Obratite se servisnom centru radi potrebnih kontrola i popravka.**

6.3 POKRETANJE

NAPOMENE Pokrenite stroj na ravnoj površini bez prepreka ili visoke trave.

- Otvorite vratašca za pristup prostoru za bateriju (sl. 5.A).
- Pravilno stavite baterije u njihovo sjedište (odl. 5.B) gurajući ih do kraja sve dok ne začujete "klik" kojim se one blokiraju u položaju i osigurava se električni kontakt.
- Do kraja uvucite sigurnosni ključ (sl. 5.C).
- Ponovno potpuno zatvorite vratašca.
- Uključite nož tako da prvo pritisnete sigurnosni gumb (sl. 4.A.1), zatim pritišćući ručicu za prisutnost rukovatelja (sl. 4.A)

 **Pokretanje motora izaziva istovremeno uključivanje noža.**

6.4 RAD

VAŽNO Za vrijeme rada uvijek održavajte sigurnosnu udaljenost od noža, a nju određuje dužina drške.

Na autonomiju baterija (a time i na površinu travnjaka koju se može obraditi prije punjenja) utječu različiti čimbenici (odl. 7.1).

VAŽNO U slučaju zaustavljanja motora tijekom rada uslijed pregrijavanja, potrebno je pričekati oko 5 minuta da bi ga se moglo ponovno pokrenuti.

6.5 ZAUSTAVLJANJE

Za zaustavljanje stroja:

- otpustite ručicu za prisutnost rukovatelja (sl. 4.A);
- pričekajte da se nož zaustavi.

 **Nožu treba nekoliko sekundi da se zaustavi nakon zaustavljanja stroja.**

VAŽNO Uvijek zaustavite stroj.

- Prilikom premještanja iz jednog radnog područja na drugo.
- Prilikom prelaženja preko netravnatih površina.
- Svaki put kad treba prijeći neku prepreku.

6.6 NAKON KORIŠTENJA

- Otvorite vratašca i izvadite sigurnosni ključ.
- Izvadite bateriju iz njezinog sjedišta i pobrinite se za njezino punjenje (odl. 7.1.2).
- Prije spremanja stroja u bilo kakvu prostoriju, pustite motor da se ohladi.
- Očistite stroj (odl. 7.2).
- Kontrolirajte da nema olabavljenih ili oštećenih komponenti. Ako treba, zamijenite oštećene komponente te zategnite vijke i zavrtnje koji su eventualno popustili ili kontaktirajte ovlašteni servisni centar.
- Provjera eventualnih oštećenja prisutnih na stroju. Ako treba, kontaktirajte ovlašteni servisni centar.

VAŽNO Izvadite sigurnosni ključ svaki put kad stroj ostavljate radi nekorištenja ili bez nadzora.

7. ODRŽAVANJE

 **Sigurnosne upute koje treba slijediti navode se u 2. pogl. Strogo poštujujte te naznake kako se ne biste suočili s ozbiljnim rizicima ili opasnostima.**

 **Prije obavljanja bilo kakve kontrole, čišćenja ili zahvata na održavanju/podešavanju na stroju:**

- Zaustavite stroj.
- Izvadite sigurnosni ključ (nikad ne ostavljajte ključ u bravi ili na dohvata djece, odnosno nestručnih osoba).
- Izvadite bateriju.
- Uvjerite se da su se svi dijelovi u pokretu potpuno zaustavili.
- Prije spremanja stroja u bilo kakvu prostoriju, pustite motor da se ohladi.
- Nosite odgovarajuću odjeću i radne rukavice u svim situacijama koje mogu predstavljati rizik za ruke.
- Pročitajte odgovarajuće upute.

VAŽNO Sve radnje održavanja i podešavanja koje se ne opisuju u ovom priručniku mora izvršiti vaš prodavač ili specijalizirani centar.

7.1 BATERIJA

7.1.1 Autonomija baterije

Na autonomiju baterije (a time i na površinu travnjaka koju se može obraditi prije punjenja) utječu uglavnom:

- a. Okolišni čimbenici, koji proizvode veću potrebu za energijom:
 - Košenje guste, visoke, vlažne trave.
- b. Širina košnje stroja – što je širina veća, to je više energije potrebno.
- c. Ponašanje rukovatelja koji bi morao izbjegavati:
 - Česta paljenja i gašenja za vrijeme rada.

NAPOMENA Za vrijeme rada, bateriju od potpunog pražnjenja štiti zaštitna naprava koja isključuje stroj i blokira mu rad.

Kako biste optimizirali autonomiju baterije, uputno je uvijek:

- Kositi travu kad je travnjak suh.
- Često kositi travu kako ne bi postala previsoka.

U slučaju da stroj želite koristiti u radnim sesijama duljim od onih koje omogućuje standardna baterija, možete:

- Kupiti još jednu standardnu bateriju kako biste odmah zamijenili onu ispražnjenu, bez ugrožavanja neprekinutosti korištenja.
- Kupiti bateriju s većom autonomijom u odnosu na autonomiju standardne baterije.

7.1.2 Vađenje i punjenje baterije

1. Otvorite vratašca za pristup prostoru za bateriju i izvadite sigurnosni ključ (sl. 6.A).

2. Pritisnite gumb koji se nalazi na baterijama i izvadite ih (sl. 6.B).
3. Stavite bateriju u njezino sjedište na punjaču baterije (sl. 7).
4. Spojite punjač baterije na električnu utičnicu čiji napon odgovara onom navedenom na pločici.
5. Potpuno je napunite pridržavajući se uputa iz priručnika za bateriju/punjač baterije.

NAPOMENA Baterija ima zaštitu koja sprječava punjenje ako okolna temperatura nije između 0 i +45 °C.

NAPOMENA Bateriju možete napuniti u bilo kom trenutku, pa i djelomično, bez opasnosti od oštećenja.

7.1.3 Ponovno montiranje baterije na stroj

Po dovršenom punjenju:

1. Izvadite bateriju iz njezinog sjedišta na punjaču baterije.
2. Odspojite punjač baterije iz električne mreže.
3. Stavite bateriju u njezino sjedište na stroju.
4. Ponovno potpuno zatvorite vratašca.

7.2 ČIŠĆENJE

Nakon svake uporabe obavite čišćenje pridržavajući se uputa koje slijede.

7.2.1 Čišćenje stroja

- Nemojte koristiti mlazove vode i pazite da se motor i električne komponente ne smoče.
- Za čišćenje kućišta nemojte koristiti agresivne tekućine.
- Kako bi se smanjio rizik od požara, održavajte kosilicu trave, a naročito motor, čiste od ostataka trave, lišća ili viška masnoće.

7.2.2 Čišćenje sustava noža

VAŽNO Nagnite stroj na bok i uvjerite se da je on stabilan prije vršenja bilo kakvog zahvata.

7.2.3 Čišćenje filtera zraka (sl. 8)

1. izvucite filter zraka iz stroja;
2. ispušite mlazom stlačenog zraka;
3. ponovno namjestite filter u njegovo sjedište

7.3 NOŽ

Loše naoštreni nož trga travu, što izaziva požućivanje travnjaka.

 **Nemojte dodirivati nož sve dok ne izvadite ključ i dok se nož potpuno ne zaustavi. Pazite jer se nož može pomicati iako je ključ izvađen.**

 **Sve radnje vezane uz noževе (demoniranje, oštrenje, balansiranje, popravak, ponovno montiranje i/ili zamjena) zahtjevni su poslovi za koje je, osim uporabe posebnog alata, potrebna i specifična stručnost; stoga ih, iz sigurnosnih razloga, mora uvijek obavljati specijalizirani centar.**

 **Oštećen, iskrivljen ili istrošen nož dajte uvijek zamijeniti zajedno s njegovim vijcima, kako bi se održala izbalansiranost.**

VAŽNO Uvijek koristite originalne noževe sa šifrom koja se navodi u tablici "Tehnički podaci".

S obzirom na razvoj proizvoda, noževi navedeni u tablici "Tehnički podaci" vremenom mogu biti zamijenjeni drugima, istih svojstava zamjenjivosti i radne sigurnosti.

8. SKLADIŠTENJE

8.1 SKLADIŠTENJE STROJA

Što treba učiniti u slučaju skladištenja stroja:

1. Pustite da se motor ohladi.
2. Izvadite sigurnosni ključ.
3. Izvadite bateriju iz njezinog sjedišta i pobrinite se za punjenje (odl. 7.1.2).
4. Očistite stroj (odl. 7.2).
5. Stroj skladištite (sl. 9):
 - u suhom prostoru;
 - zaštićen od vremenskih nepogoda;
 - po mogućnosti prekriven ceradom;
 - na djeci nedostupnom mjestu;
 - uvjerivši se da ste izvadili ključeve ili alate kojima ste se služili pri održavanju;
 - obješen na zid.

8.2 SKLADIŠTENJE BATERIJE

Ako se bateriju neće puniti dugo vrijeme, treba je stalno čuvati na tamnom i hladnom mjestu gdje nema vlage, a okolna temperatura se kreće između 0–45°C.

VAŽNO U slučaju duljeg nekorištenja, napunite bateriju svaka dva mjeseca radi dulje trajnosti.

9. PREMJEŠTANJE I PRIJEVOZ

Što morate napraviti svaki put kad stroj treba pomicati, podizati, prevoziti ili nagnuti:

- zaustavite stroj (odl. 6.5);
- izvadite sigurnosni ključ;
- uvjerite se da su se svi dijelovi u pokretu potpuno zaustavili;
- nositi čvrste radne rukavice;
- uhvatiti stroj na mjestima koja omogućuju sigurno držanje, vodeći računa o težini i njenoj raspodjeli;
- da broj osoba koje to obavljaju bude primjeren težini stroja i karakteristikama prijevoznog sredstva ili mjesta na kojem će stroj biti postavljen, odnosno s kojeg će biti preuzet;
- uvjerite se da pomicanje stroja neće prouzročiti oštećenja ili ozljede.

Kad se stroj prevozi nekim vozilom ili prikolicom:

1. koristite pristupne rampe odgovarajuće otpornosti, širine i dužine;
2. spustite sustav noža;

3. namjestite ga tako da ne predstavlja opasnost ni za koga;
4. čvrsto ga blokirajte na prijevoznom sredstvu pomoću užadi ili lanaca kako bi se izbjeglo njegovo prevrtanje.

10. SERVISIRANJE I POPRAVAK

Ovaj priručnik pruža sve potrebne naznake za rukovanje strojem i njegovo pravilno osnovno održavanje koje obavlja korisnik. Sve zahvate podešavanja i održavanja koji se ne opisuju u ovom priručniku mora izvršiti vaš prodavač ili specijalizirani centar.

Zahvati izvršeni u neprimjerenim strukturama ili od strane nekvalificiranog osoblja poništavaju bilo koji oblik jamstva i bilo kakve obaveze ili odgovornosti proizvođača.

- Neoriginalni rezervni dijelovi i dodatna oprema nisu odobreni; primjena neoriginalnih rezervnih dijelova i dodatne opreme ugrožava sigurnost stroja i oslobađa Proizvođača od bilo kakve obaveze ili odgovornosti.
- Originalne rezervne dijelove možete nabaviti u servisnim radionicama i kod ovlaštenih prodavača.

11. ŠTO JAMSTVO POKRIVA

Jamstveni uvjeti su namijenjeni jedino potrošačima, tj. neprofesionalnim rukovateljima.

Jamstvo pokriva sve greške u kvaliteti materijala i u proizvodnji, koje vaš prodavač ili specijalizirani centar utvrde u jamstvenom roku.

Primjena jamstva se ograničava na popravak ili zamjenu komponente za koju se smatra da ima grešku.

Preporučujemo da stroj jednom godišnje povjerite servisnoj radionici radi održavanja, servisiranja i kontrole sigurnosnih naprava. Primjena jamstva je podložna redovnom održavanju stroja. Jamstvo ne pokriva oštećenja koja su posljedica:

- Nepoznavanja popratne dokumentacije (priručnici s uputama).
- Profesionalne uporabe.
- Nepažnje, nemara.
- Vanjskog uzroka (groma, udaraca, prisutnosti stranih tijela unutar stroja) ili nesreće.
- Uporabe i montaže koje su neprimjerene ili ih proizvođač ne dopušta.
- Nedostatnog održavanja.
- Izmjena na stroju.
- Korištenja neoriginalnih rezervnih dijelova (prilagodljivih komada).
- Korištenja dodatne opreme koju ne dostavlja ili nije odobrio proizvođač.

Osim toga, jamstvo ne pokriva:

- Radnje održavanja (opisane u priručniku s uputama).
- Normalno trošenje potrošnog materijala kao što su noževi, kotači, sigurnosni vijci i ožičenja.
- Normalno trošenje.
- Estetsko propadanje stroja uslijed korištenja.
- Nosače noževa.
- Eventualne dodatne troškove u vezi s aktiviranjem jamstva, kao što su premještanje kod korisnika, prijevoz stroja do prodavača, iznajmljivanje opreme za zamjenu ili pozivanje vanjskog društva za sve radove na održavanju.

Korisnika štite zakoni vlastite države. Ovo jamstvo ni na koji način ne ograničava prava korisnika predviđena zakonima njegove države.

12. UTVRĐIVANJE NEPOGODNOSTI

Ako nepogodnosti ustraju i nakon primjene opisanih rješenja, kontaktirajte svog prodavača.

NEPOGODNOST	VJEROJATNI UZROK	RJEŠENJE
1. Kod aktiviranja prekidača motor se ne pokreće	Nema sigurnosnog ključa ili ga niste pravilno uvukli.	Stavite ključ (sl. 5.C).
	Nema baterije ili je niste pravilno namjestili.	Otvorite vratašca i uvjerite se da je baterija dobro smještena (sl.5.B)
	Prazna baterija.	Kontrolirajte stanje napunjenosti i ponovno napunite bateriju (odl. 7.1.2).
	Motor se ne pokreće odmah.	Držite upravljački prekidač pritisnut 2-3 sekunde (odl. 5.2).
	Intervenirala je toplinska zaštita zbog pregrijavanja motora.	Pričekajte najmanje 5 minuta pa ponovno pokrenite stroj.
2. Motor radi, ali se nož ne okreće	Pričvršćenje noža je labavo.	Odmah zaustavite motor i izvadite sigurnosni ključ. Kontaktirajte servisni centar radi provjera, zamjena ili popravaka (odl. 7.3).
3. Motor se zaustavlja za vrijeme rada.	Niste pravilno namjestili bateriju.	Otvorite vratašca i uvjerite se da je baterija dobro smještena (odl. 7.1).
	Prazna baterija.	Kontrolirajte stanje napunjenosti i ponovno napunite bateriju (odl. 7.1.2).
	Zapreke koje sprječavaju okretanje noža.	Izvadite sigurnosni ključ, stavite radne rukavice te uklonite travu ili trunke prisutne na donjem dijelu stroja i/ili u kanalu za izbacivanje.
	Intervenirala je toplinska zaštita zbog pregrijavanja motora.	Očistite usisne rešetke za zrak za hlađenje (odl. 7.2.3). Pričekajte najmanje 5 minuta pa ponovno pokrenite stroj.
3. Motor se zaustavlja za vrijeme rada.	Intervenirala je toplinska zaštita od previsoke apsorpcije struje. Uzroci: <ul style="list-style-type: none"> Košenje previsoke trave. Zapreke koje sprječavaju okretanje noža. Previše trunaka trave nakupljenih unutar kućišta i u kanalu za izbacivanje. 	<ul style="list-style-type: none"> Postavite veću visinu košnje kad je trava vrlo visoka pa prođite i po drugi put na manjoj visini Uklonite zapreke (odl. 7.2.2). Očistite stroj (odl. 7.2.1, 7.2.2, 7.2.3) <p>Pričekajte najmanje 5 minuta pa ponovno pokrenite stroj.</p>
4. Košenje trave je otežano.	Nož nije u dobrom stanju.	Kontaktirajte servisni centar radi oštrenja ili zamjena noža.
5. Primjećuje se buka i/ili pretjerano vibriranje za vrijeme rada.	Pričvršćenje noža je labavo ili je nož oštećen.	Odmah zaustavite motor i izvadite sigurnosni ključ. Kontaktirajte servisni centar radi provjera, zamjena ili popravaka (odl. 7.3).

6. Autonomija baterije je slaba.	Teški uvjeti rada s većom potrošnjom struje.	Optimizirajte korištenje (odl. 7.1.1).
	Baterija nije dovoljna za radne potrebe.	Koristite drugu ili pojačanu bateriju (odl. 13.1).
7. Punjač baterije ne puni bateriju.	Niste pravilno namjestili bateriju u punjač baterije.	Kontrolirajte je li pravilno namještena (odl. 7.1.2)
	Nepogodni okolni uvjeti.	Punjenje obavljajte u prostoriji prikladne temperature (vidi priručnik s uputama za bateriju/punjač baterije).
	Prijavi priključci.	Očistite priključke.
	Nema napona u punjaču baterije.	Kontrolirajte je li utikač ukopčan i ima li napona u električnoj utičnici.
	Neispravan punjač baterije.	Zamijenite originalnim pričuvnim.
		Ako nepogodnost ustraje, pogledajte priručnik za bateriju/punjač baterije.

13. DODATNA OPREMA PO NARUDŽBI

13.1 BATERIJE

Raspoložive su baterije različitih kapaciteta, radi prilagođavanja specifičnim potrebama rada (sl. 10). Popis homologiranih baterija za ovaj stroj nalazi se u tablici "Tehnički podaci".

13.2 PUNJAČ BATERIJE

Uređaj koji služi za punjenje baterije (sl. 11).



TARTALOMJEGYZÉK

1. ÁLTALÁNOS TUDNIVALÓK.....	1
1.1 Hogyan kell a használati utasítást értelmezni.....	1
1.2 Hivatkozások.....	1
2. BIZTONSÁGI SZABÁLYOK.....	1
2.1 Betanítás.....	1
2.2 Előkészítő műveletek.....	2
2.3 Használat közben.....	2
2.4 Karbantartás, tárolás.....	2
2.5 Akkumulátor / Akkumulátor-töltő.....	2
2.6 Környezetvédelem.....	3
3. ISMERKEDJEN MEG A GÉPPEL!.....	3
3.1 A gép leírása és rendeltetészerű használata.....	3
3.2 Fő alkatrészek (1. ábra).....	3
3.4 Biztonsági jelzések(2. ábra).....	4
4. ÖSSZESZERELÉS.....	4
4.1 Kicsomagolás (3. ábra).....	4
4.2 A tolókar felszerelése (4. ábra).....	4
5. VEZÉRLÉSEK.....	4
5.1 Biztonsági kulcs (kikapcsoló eszköz).....	4
6. A GÉP HASZNÁLATA.....	5
6.1 Előkészítő műveletek.....	5
6.2 Biztonsági ellenőrzések.....	5
6.3 Indítás (22÷25. ábra).....	5
6.4 Munkavégzés.....	5
6.5 Leállítás.....	6
6.6 A használat után.....	6
7. KARBANTARTÁS.....	6
7.1 Akkumulátor.....	6
7.2 Tisztítás.....	7
7.3 Vágóegység.....	7
8. TÁROLÁS.....	7
8.1 A gép tárolása.....	7
8.2 Az akkumulátor tárolása.....	7
10. SZERVIZSZOLGÁLAT ÉS JAVÍTÁS.....	8
11. A JÓTÁLLÁS ÉRVÉNYESSÉGE.....	8
12. A PROBLÉMÁK AZONOSÍTÁSA.....	8
13. RENDELHETŐ TARTOZÉKOK.....	9
13.1 Akkumulátorok.....	9
13.2 Akkumulátor-töltő.....	9

1. ÁLTALÁNOS TUDNIVALÓK

1.1 HOGYAN KELL A HASZNÁLATI UTASÍTÁST ÉRTELMEZNI

MEGJEGYZÉS vagy **FONTOS** az előző részekben feltüntetettre vonatkozó pontosításokat, vagy egyéb információt tartalmaz a célból, hogy segítsen elkerülni a gép megrongálódását, illetve egyéb károk okozását.

szimbólum veszélyt jelez. A figyelmeztetés be nem tartása a kezelő vagy más személyek sérülését, illetve károkat okozhat.

- A szürke pontokkal jelölt kerettel kiemelt szakaszok opciók
- jellemzőket tartalmaznak, amelyek nincsenek meg a jelen
- használati utasításban leírt összes géptípusnál. Ellenőrizze,
- hogy az Ön gépen jelen vannak-e ezek a jellemzők.

Az összes „előlső”, „hátsó”, „jobb” és „bal” megjelölést a kezelő munkavégzési helyéből kell értelmezni.

1.2 HIVATKOZÁSOK

1.2.1 Ábrák

A jelen használati útmutatóban található ábrák számozása: 1, 2, 3 stb.

Az ábrákon látható alkatrészeket az A, B, C stb. betűk jelölik.

A 2. ábrán látható C alkatrészeire való hivatkozás jelölése tehát: „Lásd a 2.C ábrát” vagy egyszerűen „(2.C ábra)”.

Az ábrák csak illusztrációk. A valós alkatrészek eltérhetnek az ábrán láthatóktól.

1.2.2 Címek

A használati utasítás fejezetekre és szakaszokra oszlik. A „2.1. Betanítás” c. szakasz a „2. Biztonsági előírások” c. fejezet alcíme. A címekre vagy szakaszokra való hivatkozásokat a számozott szak. illetve fej. rövidítések jelölik. Például: „2. fej.” vagy „2.1. szak.”.

2. BIZTONSÁGI SZABÁLYOK

2.1 BETANÍTÁS

Olvassa el figyelmesen a jelen utasításokat gép használata előtt! Ismerje meg a kezelőszerveket, és sajátítsa el a gép kezelését. Tanulja meg a motor gyors leállítását. A figyelmeztetések és az utasítások be nem tartása elektromos áramütéshez, tüzesettséghez és/vagy súlyos sérülésekhez vezethet. Őrizzon meg minden figyelmeztetést és útmutatást, hogy a későbbiekben is át tudja őket tekinteni.

- Tilos gyermekekre bízni a gép használatát, illetve olyan személyre, aki nem ismeri a gép kezelésére vonatkozó útmutatásokat. A helyi törvények szabályozhatják a gép használatához előírt minimális életkort.
- Ezt a készüléket használhatják gyermekek 8 éves kortól, továbbá csökkent testi, szellemi, illetve érzékelő képességgel rendelkező, vagy ismeretek és tapasztalatok hijával levő személyek,

- amennyiben valaki felügyeli őket vagy ha eligazítást kaptak a készülék biztonságos használatára vonatkozóan és megértették a fennálló veszélyeket. Gyermekek ne játszanak a készülékkel. A tisztítást és a rendszeres karbantartást nem végezhetik gyermekek felügyelet nélkül.
- Soha ne használja a fűnyírót, ha a közelében emberek, különösen pedig gyermekek, vagy állatok tartózkodnak! A gyermekek-re egy másik felnőttnek kell felügyelnie.
- Soha ne használjuk a gépet, amennyiben a felhasználó fáradt vagy rosszul van illetve gyógyszerek, kábítószer, alkohol vagy más olyan szer hatása alatt áll, melyek módosíthatják reflexeit vagy éberségét.
- Ne feledje, hogy a gép kezelője vagy használója felelős a más személyeket ért balesetekért és váratlan eseményekért, illetve azok tulajdonában keletkező károkért. A felhasználó felelőssége a munkaterület talajviszonyaiból eredő potenciális veszélyek felmérése, valamint a saját és mások biztonsága garantálásához szükséges óvintézkedések alkalmazása, különösen lejtőn vagy emelkedőn, és egyenetlen, csúszós vagy bizonytalan területeken.
- Ha harmadik személynek átadja vagy kölcsönadja a gépet, győződjön meg arról, hogy az elolvasta a jelen használati utasításba foglalt tudnivalókat

2.2 ELŐKÉSZÍTŐ MŰVELETEK

- Viseljen megfelelő ruházatot, erős, csúszásgátló cipőt és hosszúnadrágot. Ne működtesse a gépet mezítláb vagy nyitott szandálban. Viseljen hallásvédő fülvédőt.
- Ne viseljen sálát, köpenyt, nyakláncot, karkötőt, olyan ruházatot, melyen nyakkenő, lobogó részek, szalagok vannak, illetve vagy bármilyen leelőg vagy széles kellekeket, melyek beakadhatnak a gépbe, vagy a munkavégzés helyén lévő egyéb tárgyakba, anyagokba.
- Ha hosszú a haja, kösse megfelelően össze.
- Viseljen védőkesztyűt az összes olyan helyzetben, mikor a keze veszélybe van kitéve!
- Vizsgálja át gondosan a munkavégzés területét és távolítson el minden olyan tárgyat, melyet a gép kidobhat, vagy amelyek sérüléseket okozhatnak a vágóegységen/forgó egységeken (kövek, gallyak, vashuzalok, csontok, stb.).

2.3 HASZNÁLAT KÖZBEN

- Kerülje a gép használatát robbanásveszélynek kitett helyeken, gyúlékony folyadékok, gáz vagy por jelenléte esetén. Az elektromos szerszámok szikrákat képeznek, melyek lángra lobbantathatják a port vagy a gőzöket.
- Ne tegye ki a gépet esőnek vagy nedvességnek. A szerszámba beszivárgó víz növeli az elektromos áramütés veszélyét.
- Kizárólag nappal vagy jó világítás és megfelelő látási viszonyok mellett dolgozzon.
- Kerülje a vizes fűben, esőben, viharveszélyben történő munkavégzést, főleg villámcsapás veszélye esetén.
- Különösen ügyeljen, ha a talaj egyenetlen (buckás, gödrös), valamint lejtőn és emelkedőn, figyeljen a rejtett veszélyekre és az esetleges akadályokra, amelyek korlátozhatják a látási viszonyokat.
- Különösen ügyeljen, amikor árokpart, szakadék vagy vízpart közelében dolgozik. A gép felborulhat, ha az egyik kerék túlhalad a parton, vagy ha a part beszakad.
- A munka során mindig a lejtőre/emelkedőre merőlegesen kell haladni, és sohasem azzal párhuzamosan. Különösen ügyeljen irányváltoztatáskor, és figyeljen a támaszpontra, ügyeljen arra, hogy a kereknek ne ütközzenek akadálynak (kavicsok, faágak, gyökerek, stb.), melyek miatt a gép oldalirányban elcsúszhatna, vagy a vezető elveszíthetné a gép feletti uralmát.
- 20°-nál nagyobb dőlésű lejtőn ne használja a gépet, menetiránytól függetlenül

- Ne döntse meg a fűnyírót a beindításhoz. A beindítást sik, és akadályoktól, valamint magas fűtől mentes felületen végezze.
- Különösen figyeljen oda, amikor a fűnyírót maga féle húzza. Nézzon hátra és győződjön meg az akadályok hiányáról a hátramenet előtt és közben.
- Soha ne fusson, hanem gyalogoljon.
- Kerülje, hogy a fűnyíró húzza magát.
- Tartsa mindig távol a kezét és a lábát a vágóegységtől az elindításkor és a gép használata során egyaránt.
- Tartózkodjon mindig távol a kidobónyílástól.
- Soha ne használja a gépet, ha a védőrészek (gyűjtőzsák, oldalsó kidobás védőrész, hátsó kidobás védőrész) sérültek, hiányoznak vagy nincsenek megfelelően felszerelve.
- Ne kapcsolja ki, iktassa ki, távolítsa el vagy módosítsa a gépen levő biztonsági rendszereket/mikrokapcsolókat.



Abban az esetben, ha a munka során géphiba vagy baleset történik, állítsa le azonnal a motort és távolítsa el a gépet, hogy ne okozhasson további károkat; amennyiben a kezelő vagy más személyek sérülését okozó baleset történt, nyújtson elsősegélyt az adott helyzetnek legmegfelelőbb módon és forduljon az illetékes egészségügyi intézményhez a szükséges ellátásért. Távolítsa el gondosan az esetleges törmeléseket, melyek jelenléte károkat, személyek vagy állatok sérülését okozhatja.

2.4 KARBANTARTÁS, TÁROLÁS

- A gép biztonságának és teljesítményszintjének érdekében végezze el a gép rendszeres karbantartását és gondoskodjon megfelelő tárolásáról.
- Soha ne használja a gépet kopott vagy sérült alkatrészekkel. A meghibásodott vagy sérült alkatrészeket ne javítsa, hanem cserélje ki. Csak eredeti cserelalkatrészeket használjon.
- A gép beállítási műveletei során ügyeljen arra, hogy az ujjai ne szorulanak be a forgó vágóegység és a gép rögzített részei közé.
- A tűzveszély csökkentése céljából ne hagyja a munka melléktermékeit tartalmazó tárolóedényeket a helyiségben.
- Ellenőrizze, hogy a gép mozgása ne okozzon kárt vagy sérülést.



A jelen útmutatóban megadott zajszint- és vibrációértékek a gép legnagyobb használati értékei. A nem egyen-súlyban levő vágóelem, a túl gyors mozgás, a karbantartás elhanyagolása jelentősen befolyásolja a zajkibocsátást és a vibrációt. Ezért szükséges biztosítani azokat a megelőző intézkedéseket, melyek révén megszüntethetők a magas zajszint és a vibrálás okozta lehetséges károsodások; valamint gondoskodni kell a gép karbantartásáról, fülvédőt kell viselni és a munka során szüneteket kell tartani.

2.5 AKKUMULÁTOR / AKKUMULÁTOR-TÖLTŐ

FONTOS Az itt következő biztonsági előírások kiegészítik a géphez szállított akkumulátor és az akkumulátor-töltő útmutatójában található biztonsági szabályokat.

- Az akkumulátorok feltöltéséhez kizárólag a gyártó által ajánlott akkumulátor-töltőket használjon! A nem megfelelő akkumulátor-töltő használata áramütést, túlmelegedést vagy az akkumulátor maró hatású folyadékának kiömlését okozhatja.
- Kizárólag az Ön által vásárolt szerszámmal való akkumulátorokat használjon! Más akkumulátorok használata sérülést okozhat és tűzveszélyes lehet.

- Az akkumulátor behelyezése előtt ellenőrizze, hogy a gép ki legyen kapcsolva. Ha az akkumulátort bekapcsolt gépbe helyezi, ezzel tüzet okozhat.

2.6 KÖRNYEZETVÉDELEM

- Szigorúan tartsa be a helyi előírásokat a csomagolóanyagok, használt alkatrészek vagy bármi egyéb, környezetszennyező elem selejtezésére vonatkozóan; ezeket a hulladékokat ne helyezze a háztartási hulladékba, hanem szelektív hulladékkezelés keretében szállítsa a megfelelő gyűjtőtelepekre, ahol gondoskodnak azok újrahasznosításáról.
- Szigorúan kövesse a helyi előírásokat a levágott növényzet megsemmisítését illetően.
- Az üzemen kívül helyezéskor ne szennyezze a géppel a környezetet, hanem a hatályos helyi előírások értelmében adja le egy gyűjtőtelepen.



Ne dobja a háztartási hulladékba az elektromos készülékeket. Az elektromos és elektronikus berendezések hulladékairól szóló 2012/19/EU irányelv szerint a használatból kivont elektromos berendezéseket elkülönítve kell gyűjteni, az öko kompatibilis újrahasznosítás céljából. Ha az elektromos készülékeket hulladéklerakó helyeken vagy a talajon hagyva selejtezik, az ártalmas anyagok elérhetik a talajvízréteget és az élelmiszerláncba kerülhetnek, mellyel az Ön egészségét károsíthatják. A termék ártalmatlanítására vonatkozó részletesebb tájékoztatásért forduljon a kommunális hulladék megsemmisítéséért felelős szervezethez vagy az Ön márkakereskedőjéhez.



A hasznos élettartamuk végén az akkumulátorokat a környezetvédelmi szempontoknak megfelelően kell semlegesíteni. Az akkumulátor az Ön és a környezet számára veszélyes anyagokat tartalmaz. Ezért el kell távolítani a gépből és a lítiumionos akkumulátorok hulladékként való kezelését vállaló telepen kell leadni.



A használt termékek és csomagolások szelektív hulladékként való gyűjtése lehetővé teszi az anyagok újrafelhasználását és újrahasznosítását. Az anyagok újrahasznosítása elősegíti a környezetszennyezés megelőzését és csökkenti a nyersanyagok iránti keresletet.

3. ISMERKEDJEN MEG A GÉPPEL!

3.1 A GÉP LEÍRÁSA ÉS RENDELTETÉSSZERŰ HASZNÁLATA

Ez a gép gyalogvezetésű fűnyírógép.

A gép lényegében egy , a védőburkolatba zárt vágóegységet működtető motorból és egy tolókarból áll. A beindított motor légpárnát képez, amely felfüggeszti a gépet, így nincs súrlódás a talajjal.

A kezelő a tolókar mögött, a forgó vágóegységtől való biztonságos távolságra elhelyezkedve vezetheti a gépet és működtetheti a fő vezérléseket.

Ha a kezelő eltávolodik a géptől, a motor és a forgó vágóegység néhány másodpercen belül leáll.

3.1.1 Rendeltetésszerű használat

Ezt a gyalogvezetésű gépet fű kaszálásra terveztük és készítettük kertekben és egyéb füves területeken.

3.1.2 Nem rendeltetésszerű használat

A fentiekől eltérő bármilyen más használat veszélyes lehet és személyi és/vagy tárgyi károkat okozhat. Helytelen használatnak minősülnek az alábbiak (példaként és nem kizárólagosan):

- Más személyek, gyermekek vagy állatok szállítása a gépen, mivel azok leeshetnek és súlyosan megsérülhetnek, illetve veszélyeztetik a vezetés biztonságát.
- A gépen utazni.
- A géppel egyéb terhet vontatni vagy tolni.
- A vágóegység működtetése a nem füves szakaszokon.
- A gép használata lomb vagy törmelék összegyűjtésére.
- A gép használata sövények igazítására vagy nem pázsit jellegű növényzet vágására.
- Egy személynél többen alkalmazták a gépet.

FONTOS *A gép helytelen használata következtében a jótállás érvényét veszti, valamint a Gyártó bármilyen felelősség alóli mentesülését vonja maga után, a felhasználó a saját magán vagy másokon okozott károkból illetve sérülésekből származó kötelezettségeket.*

3.1.3 Felhasználói célcsoport

Ez a gép fogyasztói, azaz nem professzionális használatra készült. Hobbikertészeti alkalmazásra készült.

FONTOS *A gépet a kezelő egyedül használja.*

3.2 FŐ ALKATRÉSZEK (1. ábra)

- Alváz:** a forgó vágóegységet magába foglaló ház.
- Motor:** biztosítja a vágóegység hajtását.
- Vágóegység:** a fűnyírásra szolgáló elem.
- Tolókar:** ez a kezelői állás. A hosszúsága meghatározza a munkavégzés közben a kezelő biztonsági távolságát a forgó vágóegységtől.
- Kezelő jelenlét kar:** ez a kar engedélyezi a vágóegység bekapcsolását és felemelését a talajról. A motor automatikusan leáll a kar elengedésekor.
- Kapcsoló vezérlés:** beindítja/leállítja a motort és egyidejűleg be- és kikapcsolja a vágóegységet.
- Az akkumulátornak kialakított hely fedele**
- Biztonsági kulcs (kikapcsoló eszköz):** A kulcs be- és kiiktatja a gép villamos áramkörét.
- Akkumulátor** *(ha nem tartozéka a gépnek, lásd a 13. "külön rendelhető tartozékok" c. fejezetet):* a motor beindításához szükséges energiát szolgáltatja. Jellemzői és használatának szabályai egy külön használati utasításban vannak leírva.

- J. **Akkumulátor-töltő** (ha nem tartozéka a gépnek, lásd a 13. "külön rendelhető tartozékok" c. fejezetet): az akkumulátor töltésére szolgáló készülék.

3.3 AZONOSÍTÓ CÍMKÉ (1. ábra)

1. Zajteljesítmény szint.
2. Megfelelőségi jelölés
3. Gyártás éve.
4. Gép típusa.
5. Gyártási szám.
6. A gyártó neve és címe.
7. Cikkszám.
8. A motor max. üzemi sebessége.
9. Súly kg-ban.
10. Tápfeszültség.
11. Elektromos védetségí fokozat.
12. Névleges teljesítmény.



Másolja át a belső borítólapon látható gépezonosító címke megfelelő helyére az azonosító adatokat.



FONTOS A felhatalmazott márkaszervizzel való kapcsolatfelvételkor adja meg mindig a címkén látható adatokat.



FONTOS A példa megfelelőségi nyilatkozat a használati útmutató utolsó oldalain található.

3.4 BIZTONSÁGI JELZÉSEK (2. ábra)

A gépen különféle szimbólumok láthatók. A szimbólumok jelentése:

  **Figyelem.** Olvassa el az utasításokat gép használata előtt!

  **Veszély! Tárgyak kidobásának veszélye.** A gép használata során az idegen személyek tartózkodjanak a munkavégzés területén kívül.

  **Ügyeljen az éles vágóegységre.** Ne tegye kezét vagy lábát a vágóegység házába. A vágóegység a motor kikapcsolása után tovább forog. Távolítsa el a biztonsági kulcsot (kikapcsoló eszközt) a karbantartás megkezdése előtt.

FONTOS A megrongálódott vagy olvashatatlan címkéket ki kell cserélni. Kérjen új címkéket a szerviztől.

4. ÖSSZESZERELÉS

 **A betartandó biztonsági előírásokat a 2. fejezet tartalmazza. Szigorúan tartsa be az előírásokat a súlyos kockázatok vagy veszélyek elkerülése érdekében.**

Tárolási és szállítási okok miatt a gép néhány elemét nem szereltük fel közvetlenül a gyárban. Ezeket a csomagolóanyag eltávolítása után kell felszerelni, a következő utasításokat követve.

 **A gép kicsomagolását és összeszerelését szilárd, sík felületen kell végezni, továbbá elegendő helyet kell biztosítani a gép és a csomagolás mozgatásához a megfelelő szerszámok alkalmazásával. Ne használja a gépet, amíg nem végezte el az "ÖSSZESZERELÉS" c. szakaszban leírt műveleteket.**

 **Az összeszerelés előtt ellenőrizze, hogy a biztonsági kulcs ne legyen beillesztve.**

4.1 KICSOMAGOLÁS (2. ábra)

4.2 A TOLÓKAR FELSZERELÉSE (3. ábra)

Szerelje össze a felső tolókart az alsó tolókarral (I-II ábra), majd rögzítse a géptestre (III ábra) az ábrázolt módon.

5. VEZÉRLÉSEK

5.1 BIZTONSÁGI KULCS (KIKAPCSOLÓ ESZKÖZ)

Az akkumulátor rekeszében levő kulcs (1.H ábra) be- és kiiktatja a gép villamos áramkörét.

A kulcs eltávolításával teljesen kikapcsolódik az elektromos áramkör, ez megakadályozza a gép ellenőrizetlen használatát.

FONTOS Mindig vegye ki a biztonsági kulcsot, amikor használaton kívül vagy felülyelet nélkül hagyja a gépet.

5.2 MEGSZAKÍTÓ KAPCSOLÓ

A megszakító kapcsoló (4. ábra) beindítja/leállítja a motort és egyidejűleg be- és kikapcsolja a vágóegységet.

A megjelölt állások a következőknek felelnek meg:

 **Indítás.** Az indításhoz nyomja be a gombot (4.A.1 ábra), húzza meg a kart (4.A ábra).

 **A vágóegység bekapcsolása.** A motor beindításával egyidejűleg a vágóegység is beindul.

 **Leállítás.** A motor automatikusan leáll a kar elengedések (4.A ábra).

MEGJEGYZÉS A vágóegység bekapcsolása csak akkor lehetséges, ha a tolókartól jobbra levő gombot megnyomja, és az kezelő jelenlét kart a tolókar irányába állítja.

6. A GÉP HASZNÁLATA

 **A betartandó biztonsági előírásokat a 2. fejezet tartalmazza. Szigorúan tartsa be az előírásokat a súlyos kockázatok vagy veszélyek elkerülése érdekében.**

6.1 ELŐKÉSZÍTŐ MŰVELETEK

Ellenőrizze, hogy a biztonsági kulcs ne legyen beillesztve. Helyezze a gépet vízszintes helyzetbe és gondoskodjon arról, hogy stabilan álljon a talajon.

6.1.1 Az akkumulátor ellenőrzése

A vásárlás utáni első használat előtt töltsze fel teljesen az akkumulátort az útmutató fűzetben megadottak szerint. Minden használat előtt ellenőrizze az akkumulátor töltési szintjét az útmutatóban leírtak szerint.



A műveletet álló vágóegység mellett végezze.

6.2 BIZTONSÁGI ELLENŐRZÉSEK



A használat előtt mindig végezze el a biztonsági ellenőrzéseket.

6.2.1 Általános biztonsági ellenőrzés

Tárgy	Eredmény
Markolatok	Tiszta, száraz.
Tolókar	Megfelelően és szilárdan rögzül a géphez.
Vágóegység	Tiszta, nem károsodott vagy kopott, ép, élezett.
Megszakító kapcsoló	A karnak szabadon kell mozognia és nem erőltetetten, továbbá kiengedését követően automatikusan és gyorsan kell a semleges helyzetbe visszatérnie.
Akkumulátor	Nincs sérülés a burkolatán, nem szivároog belőle folyadék.
A gépen és a vágóegységen levő csavarok/anyák	Jól meg vannak húzva (nem lazák). Nem károsodott vagy kopott.
A hűtőlevegő nyílásai	Nincsenek eltömődve
Gép	Károsodásra vagy kopásra utaló jelekről mentes. Nincs rendellenes vibrálás. Nincs rendellenes zaj.

Tennivaló	Eredmény
-----------	----------

1. Indítsa be a gépet (6.3 szak.).	1. A vágóegységnek fogognia kell.
2. Engedje fel a megszakító kapcsolót (4.A ábra).	2. A biztonsági karnak szabadon kell mozognia és nem erőltetetten, továbbá kiengedését követően automatikusan és gyorsan kell a semleges helyzetbe visszatérnie, ami leállítja a vágóegységet



Ha a táblázatokba foglaltaktól bármiben eltérő eredményt észlel, ne használja a gépet! Forduljon a szervizhez és végeztesse el a megfelelő ellenőrzéseket és javításokat.

6.3 INDÍTÁS

MEGJEGYZÉS A gépet sík, akadálymentes felületen indítsa be, ahol a fű nem magas.

1. Nyissa ki az akkumulátor rekeszének fedelét (5.A ábra).
2. Helyezze az akkumulátorokat a rekeszbe (5.B szak.) tolja be az akkumulátorokat ütközésig, amíg a rögzülés és a villamos érintkezést jelző kattantást hall.
3. Illessze be ütközésig a biztonsági kulcsot (5.C ábra)
4. Zárja vissza teljesen a fedelet.
5. Kapcsolja be a vágóegységet: először nyomja meg a biztonsági gombot (4.A.1 ábra), majd nyomja meg a kezelő jelenlét kart (4.A ábra)



A motor beindításával egyidejűleg a vágóegység is beindul.

6.4 MUNKAVÉGZÉS

FONTOS Munkavégzés közben tartsa be mindig a vágóegységtől a markolat hossza által megadott biztonsági távolságot.

Az akkumulátorok működési ideje (tehát az újratöltés nélkül lenyírható füves terület mérete) a 7.1 szak. szakaszban leírt tényezőktől függ.

FONTOS Ha a motor munkavégzés közben túlhevülés miatt leáll, kb. 5 percet kell várni, mielőtt újra elindítaná.

6.5 LEÁLLÍTÁS

A gép leállításához:

- engedje fel a kezelő jelenlét kart (4.A ábra)
- várjon, míg a vágóegység leáll.



Miután a gépet leállította, a vágóegység leállításához szükség van néhány másodpercre.

FONTOS Mindig állítsa le a gépet.

- Munkavégzési zónák közötti helyváltoztatás közben

- Nem fűvel borított talajon való áthaladáskor
- Amikor akadályon kell áthaladnia

6.6 A HASZNÁLAT UTÁN

1. Nyissa ki a fedelet és távolítsa el a biztonsági kulcsot.
2. Vegye ki az akkumulátort és töltsse fel (7.1.2 szak.).
3. Hagyja kihűlni a motort, mielőtt a gépet bárhol elhelyezné.
4. Tisztítsa meg a gépet (7.2szak.).
5. Ellenőrizze, hogy nincsenek-e meglazult vagy károsodott alkatrészek. Szükség esetén cserélje ki a károsodott részeket, és húzza meg a meglazult csavarokat vagy forduljon a márkaszervizhez.
6. A gép esetleges károsodásának ellenőrzése Szükség esetén forduljon a márkaszervizhez.

FONTOS Mindig vegye ki a biztonsági kulcsot, amikor használaton kívül vagy felügyelet nélkül hagyja a gépet.

7. KARBANTARTÁS

 **A betartandó biztonsági előírásokat a 2. fejezet tartalmazza. Szigorúan tartsa be az előírásokat a súlyos kockázatok vagy veszélyek elkerülése érdekében.**

 **Bármilyen ellenőrzési, tisztítási vagy karbantartási, beállítási művelet előtt:**

- **Allítsa le a gépet.**
- **Vegye ki a biztonsági kulcsot (soha ne hagyja a kulcsot a gépben, gyermekek vagy nem alkalmas személyek által hozzáférhető helyen).**
- Vegye ki az akkumulátort.
- **Győződjön meg arról, hogy az összes mozgó rész teljesen leállt-e.**
- **Hagyja kihűlni a motort, mielőtt a gépet bárhol elhelyezné.**
- Viseljen megfelelő ruházatot és védőkesztyűt az összes olyan helyzetben, amikor a keze veszélynek van kitéve!
- **Olvassa el a vonatkozó útmutatót.**

FONTOS A használati utasításban le nem írt összes beállítást, valamint karbantartási műveletet márkakereskedőjénél vagy szakszervizben kell elvégeztetni.

7.1 AKKUMULÁTOR

7.1.1 Az akkumulátor működési ideje

Az akkumulátor működési ideje (tehát az újratöltés nélkül lenyírható fűves terület mérete) főként az alábbiaktól függ:

- a. környezeti tényezők, melyek nagyobb energiát igényelnek:
 - Sűrű, hosszú, nedves fű nyírása
- b. A gép vágási szélessége; minél nagyobb a szélesség, annál több az energiaigény.
- c. A gépkezelő helytelen munkavégzése:
 - Gyakori be- és kikapcsolás a munka során

MEGJEGYZÉS A munkavégzés során az akkumulátort a teljes lemerülés ellen egy olyan szerkezet védi, mely kikapcsolja a gépet és megakadályozza működését.

Az akkumulátor működési idejének optimális kihasználásához mindig ajánlott:

- A nyírást száraz fűvön végezni.
- Gyakran nyírni a fűvet, hogy ne nőjön túl magasra.

Amennyiben a gépet a szabványos akkumulátor által lehetővé tett működési időnél hosszabb időtartamig kívánja használni, az alábbi megoldásokat ajánljuk:

- Vásároljon egy második szabványos akkumulátort a lemerült akkumulátor azonnali cseréjéhez, így a munka azonnal folytatható.
- Vásároljon egy, a szabványos akkumulátornál hosszabb működési időt biztosító akkumulátort.

7.1.2 Az akkumulátor eltávolítása és feltöltése

1. Nyissa ki az akkumulátor rekeszének fedelét és vegye ki a biztonsági kulcsot (6.A ábra).
2. Nyomja meg az akkumulátorokon található gombot és vegye ki az akkumulátorokat (6.B ábra).
3. Helyezze az akkumulátort az akkumulátortöltőn kialakított helyére (7 ábra).
4. Csatlakoztassa az akkumulátor-töltőt egy hálózati dugaljhoz, melynek feszültsége megegyezik az adattáblán látható értékkel.
5. Végezze el a teljes feltöltést az akkumulátor / akkumulátor-töltő útmutatójában megadottak szerint.

MEGJEGYZÉS Az akkumulátor védőeszközzel van felszerelve, mely csak akkor teszi lehetővé a feltöltést, ha a környezeti hőmérséklet 0 és +45 °C között van.

MEGJEGYZÉS Az akkumulátor károsodás veszélye nélkül bármikor és akár csak részlegesen is feltölthető.

7.1.3 Az akkumulátor visszahelyezése a gépbe

A feltöltés befejeztével:

1. Vegye ki az akkumulátort az akkumulátor-töltőn kialakított helyéből.
2. Bontsa az akkumulátor-töltő hálózati csatlakozását.
3. Helyezze az akkumulátort a rekeszébe a gépen.
4. Zárja vissza teljesen a fedelet.

7.2 TISZTÍTÁS

Minden használat után végezze el a gép tisztítását az alábbi útmutatás betartásával.

7.2.1 A gép tisztítása

- Ne használjon vízsugarat és ne érje víz a motort és az elektromos alkatrészeket.
- Ne alkalmazzon agresszív folyadékokat az alváz tisztításához!
- A tűzveszély csökkentése érdekében távolítsa el a gépről és különösen a motorról a fűmaradványokat, leveleket vagy a zsirfőlöleget.

7.2.2 A vágóegység-tárcsa tisztítása

FONTOS Döntse a gépet oldalra, győződjön meg a gép megfelelő stabilitásáról mielőtt bármilyen beavatkozást végezzen.

7.2.3 A levegőszűrő tisztítása (8 ábra)

1. vegye ki a levegőszűrőt a gépből;
2. fújjon be sűrített levegőt;
3. tegye vissza a szűrőt a helyére.

7.3 VÁGÓEGYSÉG

Az éleetlen vágóegység kitépi a fűvet és a pázsit elsárgulását okozza.

 **Ne érjen a vágóegységhez, amíg ki nem vette a kulcsot, és amíg a vágóegység forgása teljesen le nem állt. Ügyeljen arra, hogy a vágóegység akkor is foroghat, ha már kivette a kulcsot.**

 **Valamennyi, a vágóegységgel kapcsolatos művelet (leszerelés, élezés, kiegyensúlyozás, javítás, visszaszerelés és/vagy csere) felelősségteljes munka, amely különleges hozzáértést igényel a megfelelő szerszámok használatán túl. Biztonsági okokból ezek a műveletek csak szakszervizben végezhetők.**

 **A gép kiegyensúlyozásának érdekében mindig egyszerre cserélje ki a sérült, elgörbült vagy kopott vágóegységet és a hozzá tartozó csavarokat.**

FONTOS Mindig eredeti vágóegységeket alkalmazzon, amelyek kódja megegyezik a "Műszaki adatok" táblázatában látható kóddal.

Mivel a gép folyamatos fejlesztés tárgyát képezi, a "Műszaki adatok" táblázatában látható vágóegységeket idővel hasonló jellegű és tulajdonságú, biztonságos működést biztosító vágóegységekre lehet kicserélni.

8. TÁROLÁS

8.1 A GÉP TÁROLÁSA

A gép tárolásához:

1. Hagyja kihűlni a motort.
2. Vegye ki a biztonsági kulcsot.
3. Vegye ki az akkumulátort és töltsse fel (7.1.2. szak).
4. Tisztítsa meg a gépet (7.2. szak).
5. Tárolja a gépet (9 ábra):
 - száraz helyen;
 - az időjárás viszontagságaitól védetten;
 - lehetőleg ponyvával letakarva;
 - gyermekektől elzárva;
 - ellenőrizze, hogy eltávolította-e a karbantartáshoz használt kulcsokat és szerszámokat;
 - a falra felakasztva.

8.2 AZ AKKUMULÁTOR TÁROLÁSA

Ha az akkumulátort huzamos ideig nem tölti fel, tárolja árnyékban, hűvös és száraz helyen, 0–45°C közötti hőmérsékleten.

FONTOS Huzamosabb üzemszünet idején kéthavonta töltsse fel az akkumulátort az élettartama meghosszabbítása céljából.

9. MOZGATÁS ÉS SZÁLLÍTÁS

Minden alkalommal, amikor a gépet felemelni, mozgatni, szállítani vagy dönteni kell:

- állítsa le a gépet (6.5. szakasz);
- vegye ki a biztonsági kulcsot;
- győződjön meg arról, hogy az összes mozgó rész teljesen leállt-e;
- viseljen vastag munkavédelmi kesztyűt;
- a gépet úgy fogja meg, hogy annak súlyát és súlyának eloszlását figyelembe véve biztos fogást találjon;
- a gép elhelyezési vagy raktározási helyének kialakítását figyelembe véve megfelelő számú személy végezze a gép mozgatását a gép súlyának és a szállítóeszköznek a fűgvényében;
- ellenőrizze, hogy a gép mozgása ne okozzon kárt vagy sérülést.

A gép járművel vagy utánfutóval való szállítása során:

1. használjon megfelelő teherbírású, szélességű és hosszúságú rámpát;
2. engedje le a vágóegység-tárcsát;
3. úgy helyezze el, hogy senki számára ne jelentsen veszélyt;
4. rögzítse erősen a szállító járműhöz kötelekkel vagy láncokkal, hogy ne borulhasson fel.

10. SZERVIZSZOLGÁLAT ÉS JAVÍTÁS

Ebben a használati utasításban megtalálja a gép kezeléséhez és a felhasználó által elvégezhető helyes alapkarbantartásához szükséges összes útmutatást. A jelen használati útmutatóban le nem írt összes beállítást, valamint karbantartási műveletet márkakereskedőjénél vagy szakszervizben kell elvégeztetni.

- Nem megfelelő műhelyekben, vagy nem szakember által végzett műveletek a jótállás bármely formájának elévülését és a gyártó mindenmű felelősség alóli mentesülését vonják maguk után.
- A nem eredeti cserealkatrészeket és tartozékokat nem engedélyeztük, a nem eredeti cserealkatrészek és tartozékok alkalmazása veszélyezteti a gép biztonságát, továbbá felmenti a gyártót a mindenmű kötelezettség és felelősség alól.
 - Az eredeti cserealkatrészek az engedéllyel rendelkező szervizektől és viszonteladóktól szerezhetők be.

11. A JÓTÁLLÁS ÉRVÉNYSÉGE

A jótállási feltételek kizárólag a fogyasztókra, tehát nem professzionális felhasználókra vonatkoznak.

A jótállás érvényes minden anyagminőségi és gyártási hibára, amelyet az érvényes jótállási idő alatt a márkakereskedő vagy a szakszerviz megállapít. A jótállás alkalmazása a hibásnak ítélt alkatrész javítására vagy cseréjére korlátozódik.

Ajánlatos a gépet évente egyszer elvinni egy engedéllyel rendelkező szervizbe az általános felülvizsgálat, karbantartás és a biztonsági egységek ellenőrzése céljából.

A jótállás alkalmazásának feltétele a gép rendszeres karbantartása.

A jótállás nem vonatkozik az alábbi okok miatt keletkező károokra:

- A kisérő dokumentáció (használati utasítások) hiányos ismerete
- Professzionális használat
- Figyelmetlenség, hanyagság
- Külső okok (villámcsapás, ütések, a gépben levő idegen tárgyak) vagy baleset
- Helytelen vagy a gyártó által nem megengedett használat és összeszerelés
- Hiányos karbantartás
- A gép módosítása

- Nem eredeti (illeszthető) cserealkatrészek használata
 - Nem a gyártó által szállított vagy engedélyezett tartozékok használata.
- A jótállás továbbá nem érvényes az alábbiakra:
- A karbantartási műveletek (a használati útmutató szerint).
 - A fogyóeszközök - például vágóegységek, kerekék, biztonsági csavarok és vezetékek - normál kopása.
 - Normál elhasználódás.
 - A gép esztétikai rongálódása a használat következtében.

- A vágóegységek tartói.
- A jótállás érvényesítésével járó esetleges költségek, mint a kiszállítás a felhasználóhoz, a gép szállítása a márkakereskedőhöz, eszközök bérlete a cseréhez vagy külső vállalat megbízása a karbantartási munkálatokkal.

A felhasználó a helyi törvények védelme alatt áll. A felhasználónak a helyi törvények biztosította jogait a jelen jótállás semmilyen módon sem korlátozza.

12. A PROBLÉMÁK AZONOSÍTÁSA

Amennyiben a fent leírt műveletek elvégzése után a problémák továbbra is fennállnak, forduljon a márkakereskedőhöz.		
PROBLÉMA	VALÓSZÍNŰ OK	MEGOLDÁS
1. A kapcsoló bekapcsolásakor a motor nem indul be	Nincs biztonsági kulcs vagy nincs megfelelően behelyezve.	Helyezze be a kulcsot (5.C ábra).
	Nincs akkumulátor vagy nincs megfelelően behelyezve.	Nyissa ki a fedelet és ellenőrizze az akkumulátor megfelelő elhelyezését (5.B ábra).
	Az akkumulátor lemerült.	Ellenőrizze az akkumulátor töltését és tölts fel (7.1.2. szakasz).
	A motor nem indul be azonnal.	Tartsa nyomva 2-3 másodpercig a kapcsoló vezérlést (5.2. szakasz).
	A motor túlmelegedése miatt a hőkioldó beavatkozott.	Várjon legalább 5 percet, majd indítsa be újra a gépet.
2. A motor jár, de a vágóegység nem forog	A vágóegység rögzítése kilazult.	Állítsa le azonnal a motort és vegye ki a biztonsági kulcsot. Forduljon a szervizhez az ellenőrzésért, alkatrészcsereért vagy javításokért (7.3. szakasz).
3. A motor munkavégzés közben leáll.	Az akkumulátor nincs megfelelően behelyezve.	Nyissa ki a fedelet és ellenőrizze az akkumulátor megfelelő elhelyezését (7.1 szakasz).
	Az akkumulátor lemerült.	Ellenőrizze az akkumulátor töltését és tölts fel (7.1.2. szak.).
	A vágóegység forgásának akadálya van.	Vegye ki a biztonsági kulcsot, vegyen fel munkavédelmi kesztyűt és távolítsa el a gép alsó részében és/vagy az anyagkidobó csatornában felgyülemlett fűvet és hulladékokat.
	A motor túlmelegedése miatt a hőkioldó beavatkozott.	Tisztítsa meg a hűtőlevegő beszívó rácsokat (7.2.3. szak.). Várjon legalább 5 percet, majd indítsa be újra a gépet.
3. A motor munkavégzés közben leáll.	A hőkioldó beavatkozott a következők miatt túl nagy áramfelvétel következtében: <ul style="list-style-type: none"> • Túl magas fű vágása. • A vágóegység forgásának akadálya van. • Az alvázban és a kidobó csatornában túl sok fűmaradvány halmozódott fel. 	<ul style="list-style-type: none"> • Nagyobb nyírási magasságot beállítani, amikor a fű hosszú, majd egy második nyírással rövidebbre vágni; • Távolítsa el az eltömődéseket (7.2.2. szak.). • Tisztítsa meg a gépet (7.2.1, 7.2.2, 7.2.3. szakasz) <p>Várjon legalább 5 percet, majd indítsa be újra a gépet.</p>

4.	A fűnyírás nehézkes.	A vágóegység nincs megfelelő állapotban.	Forduljon a szervizhez a vágóegység élezéséért vagy cseréjéért.
5.	Erős zajok és/vagy vibrálás érzékelhető a munkavégzés alatt.	A vágóegység rögzítése kilazult vagy a vágóegység károsodott.	Állítsa le azonnal a motort és vegye ki a biztonsági kulcsot. Forduljon a szervizhez az ellenőrzésért, alkatrészcsereért vagy javításokért (7.3. szak.).
6.	Az akkumulátor működési ideje elégtelen.	Nehéz használati körülmények, melyek nagyobb áramfelvételt igényelnek.	Használja a gépet optimálisan (7.1.1. szak.).
		Az akkumulátor teljesítménye nem elégséges a munkáigényekhez.	Használjon egy második akkumulátort vagy egy nagyobb teljesítményű akkumulátort (13.1. szak.).
7.	Az akkumulátor-töltő nem végzi el az akkumulátor feltöltését.	Az akkumulátor nincs megfelelően behelyezve az akkumulátor-töltőbe.	Ellenőrizze a behelyezését (7.1.2 szak.)
		Nem megfelelő környezeti körülmények.	Megfelelő hőmérsékletű helyiségben végezze el a feltöltést (lásd az akkumulátor / akkumulátor-töltő útmutatóját).
		Az érintkezők szennyezettek.	Tisztítsa meg az érintkezőket.
		Az akkumulátor-töltőn nincs feszültség.	Ellenőrizze, hogy a dugó csatlakozik-e az aljzatba, és van-e áramellátás.
		Hibás akkumulátor-töltő.	Cserélje ki eredeti pótalkatrészrel.
			Ha a rendellenesség nem szűnik meg, lásd az akkumulátor / akkumulátor-töltő útmutatóját.

13. RENDELHETŐ TARTOZÉKOK

13.1 AKKUMULÁTOROK

Különböző kapacitású akkumulátorok kaphatók a különféle üzemi igények kielégítésére (10 ábra). A jelen géphez hitelesített akkumulátorok listája a "Műszaki adatok" c. táblázatban szerepel.

13.2 AKKUMULÁTOR-TÖLTŐ

Az akkumulátor töltésére szolgáló készülék (11 ábra).



TURINYS

1. BENDRA INFORMACIJA	1
1.1 Kaip skaityti šį vadovą	1
1.2 Nuorodos	1
2. SAUGOS REIKALAVIMAI	1
2.1 Apmokymas	1
2.2 Paruošiamieji darbai	2
2.3 Eksploatavimo metu	2
2.4 Techninė priežiūra, sandėliavimas	2
2.5 Akumuliatorius / akumuliatoriaus įkroviklis	2
2.6 Aplinkos apsauga	3
3. PAŽINTIS SU ĮRENGINIU	3
3.1 Įrenginio aprašymas ir numatytoji paskirtis	3
3.2 Pagrindiniai komponentai (1 pav.)	3
3.3 Identifikacinė etiketė (1 pav.)	4
3.4 Saugos ženklas (2 pav.)	4
4. SURINKIMAS	4
4.1 Išpakavimas (3 pav.)	4
4.2 Rankenos surinkimas (4 pav.)	4
5. VALDYMO ĮTAISAI	4
5.1 Apsauginis raktas (Atjungimo įtaisas)	4
6. ĮRENGINIO NAUDOJIMAS	5
6.1 Paruošiamieji darbai	5
6.2 Saugos kontrolė	5
6.3 Paleidimas (22–25 pav.)	5
6.4 Darbas	5
6.5 Sustabdymas	5
6.6 Po naudojimo	6
7. TECHNINĖ PRIEŽIŪRA	6
7.1 Akumuliatorius	6
7.2 Valymas	6
7.3 Pjovimo įtaisas	7
8. SANDĖLIAVIMAS	7
8.1 Įrenginio sandėliavimas	7
8.2 Akumuliatoriaus sandėliavimas	7
10. TECHNINIS APTARNAVIMAS IR REMONTAS	7
11. GARANTIJOS TAIKYMO SĄLYGOS	8
12. GEDIMŲ PAIEŠKA	8
13. UŽSAKOMI PRIEDAI	9
13.1 Akumuliatoriai	9
13.2 Akumuliatoriaus įkroviklis	9

1. BENDRA INFORMACIJA

1.1 KAIP SKAITYTI ŠĮ VADOVĄ

PASTABA arba **SVARBU** pateikiami patikslinimai arba kiti duomenys, susiję su tuo, kas jau buvo nurodyta, siekiant išvengti įrenginio sugadinimo ar kitokios žalos.

Simbolis  pažymi pavojų. Įspėjimų nepaisymas sudaro sąlygas asmenų sužeidimo ir (arba) kitokios žalos rizikai.

- Paragrafai, pažymėti punktyriniais palkais langais,
- nurodo pasirenkamas funkcijas, kurios yra ne
- visuose šiame vadove aprašytuose modeliuose.
- Patikrinti, ar funkcija yra galima jūsų modelyje.

Visos nuorodos „prieš“, „galinė“, „dešinė“ ir „kairė“ yra pateiktos dirbančio operatoriaus atžvilgiu.

1.2 NUORODOS

1.2.1 Paveikslėliai

Šioje naudojimo instrukcijoje paveikslėliai yra sunumeruoti 1, 2, 3, ir taip toliau.

Paveikslėliuose nurodytos įrenginio sudedamosios dalys yra pažymėtos raidėmis A, B, C, ir taip toliau.

Nuoroda į įrenginio sudedamąją dalį C 2-ame paveikslėlyje yra pažymėta kaip: „Žiūrėti 2.C pav.“ arba paprasčiausiai „(2.C pav.)“.

Paveikslėliai yra orientacinio pobūdžio. Realios detalės gali skirtis nuo pavaizduotų.

1.2.2 Pavadinimai

Vadovas yra skirstytas į skyrius ir paragrafus. Paragrafo „2.1 Apmokymas“ pavadinimas yra „2. Saugos reikalavimai“ paantraštė.

Nuorodos į pavadinimus arba paragrafus yra pažymėtos sutrumpinimais skyr. arba par. ir atitinkamais numeriais. Pavyzdys: „2 skyr.“ arba „2.1 skirsn.“

2. SAUGOS REIKALAVIMAI

2.1 APMOKYMAS

 Prieš naudojant įrenginį, atidžiai perskaityti šį instrukcijų vadovą. Susipažinti su įrenginio valdymo įtaisais ir su tinkamu jo naudojimu. Išmokti skubiai sustabdyti variklį. Instrukcijų ir įspėjimų nesilaikymas gali sukelti elektros smūgius, gaisrus ir (arba) rimtus sužalojimus. Įspėjimus ir instrukcijas išsaugoti vėlesnėms konsultacijoms.

- Niekada neleisti, kad įrenginiu naudotųsi vaikai arba asmenys, kurie nėra kaip reikiant susipažinę su instrukcijomis. Vietiniai įstatymai gali nustatyti minimalų naudotojo amžių.
- Šiuo įrenginiu gali naudotis vyresni kaip 8 metų vaikai arba asmenys su ribotais fiziniais, jutimaisiais arba protiniais gebėjimais, ar asmenys be patirties bei pakankamai nesusipažinę

- su įrenginiu, tik tokiu atveju, jei jie yra prižiūrimi arba jei jie buvo informuoti apie saugų šio įrenginio naudojimą ir supranta apie galimus pavojus. Vaikams draudžiama žaisti su įrenginiu. Vaikams draudžiama atlikti įrenginio valymo ir techninės priežiūros darbus be atsakingo asmens priežiūros.
- Niekada nenaudoti žoliapjovės, kai netoliese yra kiti asmenys, ypač vaikai, taip pat gyvūnai. Būtina, kad vaikus prižiūrėtų kitas suaugęs asmuo.
- Niekada nenaudokite mašinos, jei naudojotas yra pavargęs ar sergantis, arba yra pavartojęs vaistų, narkotikų, alkoholių ar kitų kenksmingų medžiagų, galinčių paveikti žmogaus refleksus ar dėmesio sutelkimą.
- Prisiminti, kad operatorius ar įrenginio naudotojas yra atsakingas už nelaimingus atsitikimus bei žalą, padarytą kitiems asmenims arba jų turtui. Naudotojas pats atsako už potencialią riziką, susijusią su apdirbamo ploto įvertinimu, jis turi pasirūpinti visomis būtinomis priemonėmis, užtikrinančiomis jo paties ir kitų asmenų saugumą, ypač dirbant šlaituose, šurkščioje, slidžioje ar nestabilioje dirvoje.
- Jei norima perduoti arba paskolinti įrenginį kitiems asmenims, užtikrinti, kad naudotojas susipažintų su šiaime vadove pateiktomis naudojimo instrukcijomis

2.2 PARUOŠIAMIEJI DARBAI

- Dėvėti tinkamą aprangą, avėti darbinę avalynę neslidžiais padais ir dėvėti ilgus kelnes. Nepaleidinėti įrenginio basomis kojomis ar avint atvirą avalynę. Naudoti klausos apsaugos priemones.
- Nedėvėti šalikų, marškinių, grandinėlių, apyrankių, rūbų su besipalaidstančiomis detalėmis, raišteliais ar kaklaraiščiais bei kitų kabančių ar plačių aksesuarų, kurie galėtų įsipainioti į įrenginį ar į darbo vietoje esančius daiktus ir medžiagas.
- Tinkamai susisūkuoti ilgus plaukus.
- Mūvėti apsaugines pirštines kiekvieną kartą, kai kyla pavojus rankoms.
- Kruopščiai apžiūrėti visą darbo lauką ir pašalinti viską, ką įrenginys galėtų nusviesti arba kas galėtų sugadinti jo pjovimo įtaisą/besisukančias detales (akmenis, šakas, vielą, kaulus ir t.t.).

2.3 EKSPLOATAVIMO METU

- Niekada nenaudoti įrenginio potencialiai sprogioje aplinkoje, kurioje yra degių skysčių, dujų ar dulkių. Elektriniai įrankiai sukelia žiežirbas, kurios gali uždegti dulkes ar garus.
- Nelaisyti įrenginio lietuje arba drėgnoje aplinkoje. Į įrenginį patekęs vanduo padidina elektros smūgio riziką.
- Dirbti tik dienos šviesoje arba prie gero dirbtinio apšvietimo ir gero matomumo sąlygomis.
- Nedirbti ant šlapios vejės, lyjant lietuvi ar artinantis audrai, ypač kai yra žaibavimo tikimybė.
- Atkreipti ypatingą dėmesį į žemės paviršiaus nelygumus (kalnelius, griovius), šlaitus, nematomus pavojus bei galimas kliūtis, kurios galėtų riboti matomumą.
- Atkreipti ypatingą dėmesį dirbant netoli daubų, griovių arba pylimų. Įrenginys gali apvirsti, jei ratas peržengia šlaito kraštą arba jei šlaito kraštas ima byrėti.
- Visada dirbti skersai šlaito, o ne pakilimo/nusileidimo kryptimi, atkreipiant ypatingą dėmesį į krypties pakeitimą, užsitikrinant tinkamus atramos taškus bei įsitikinant, kad nėra kliūčių ties ratais (akmenų, šakų, šaknų ir t.t.), šios kliūtys gali sąlygoti šoninį paslydimą arba įrenginio kontrolės praradimą.
- Nepriklausomai nuo eigos krypties, įrenginio negalima naudoti šlaituose, kurių nuolydis yra didesnis nei 20°
- Paleidžiant vejapjovę, jos nepakreipti. Užvedimą atlikti ant lygtaus paviršiaus, kur nėra kliuvių ir aukštos žolės.

- Atkreipti ypatingą dėmesį traukiant žoliapjovę link savęs. Prieš apsisukant ir apsisukimo metu žiūrėti sau už nugaros, tokiu būdu įsitikinant, jog nėra kliūčių.
- Niekada nebėgti, o žingsniuoti.
- Vengti, kad vejapjovė temptų operatorių.
- Rankas ir pėdas visada laikyti atokiau nuo pjovimo įtaiso, tiek įrenginio paleidimo, tiek jo naudojimo metu.
- Visada laikytis atokiau nuo išmetimo angos.
- Nenaudoti įrenginio, jei apsaugai (surinkimo maišas, šoninio išmetimo apsaugos įtaisas, galinio išmetimo apsaugos įtaisas) yra pažeisti, jei jų nėra arba jei jie netaisyklingai sumontuoti.
- Neišjunginėti, nekeisti, negadinti ar nenuiminėti esamų apsauginių sistemų/mikrojudiklių.



Gedimų arba nelaimingų atsitikimų darbo metu atveju, nedelsiant išjungti variklį ir patraukti įrenginį taip, kad nebūtų padaryta dar didesnė žala; nelaimingų atsitikimų, susijusių su asmens ar trečiosios šalies sužalojimais atveju, nedelsiant imtis tinkamiausių pirmosios pagalbos veiksmų bei kreiptis į sveikatos priežiūros įstaigą tolesniam gydymui. Kruopščiai pašalinti galimas sankaupas, kurios galėtų padaryti žalos arba sužaloti asmenis ar be priežiūros paliktus gyvūnus.

2.4 TECHNINĖ PRIEŽIŪRA, SANDĖLIAVIMAS

Periodiška techninė priežiūra ir taisyklingas sandėliavimas padeda išlaikyti įrenginio saugumą ir jo veiksmingumą lygi.

- Niekada nenaudoti įrenginio, jei jo dalys yra susidėvėjusios arba pažeistos. Pažeistos ar susidėvėjusios detalės turi būti pakeistos ir niekada netaisomos. Naudoti tik originalias pakeitimo dalis.
- Įrenginio reguliavimo operacijų metu, atkreipti dėmesį, kad pirštai nepatektų tarp judančio pjovimo įtaiso ir stacionarių įrenginio dalių.
- Norint sumažinti gaisro riziką, nepalikti konteinerių su surinktomis atliekomis uždaroje patalpoje.
- Įsitikinti, ar įrenginio judėjimas nesukelia nuostolių ar sužalojimų.



Šioje instrukcijoje nurodytas triukšmo ir vibracijų lygis yra šio įrenginio maksimalios naudojimo vertės. Išbalansuoto pjovimo elemento naudojimas, pernelyg didelis eigos greitis, techninės priežiūros stoka daro didelę įtaką triukšmo emisijai ir vibracijoms. Dėl šios priežasties būtina imtis prevencinių priemonių, kurios padėtų pašalinti galimus nuostolius, atsirandančius dėl per didelio triukšmo ir dėl vibracijų; reikia pasirūpinti įrenginio technine priežiūra, dėvėti apsaugines ausines, darbo metu daryti pertraukas.

2.5 AKUMULIATORIUS / AKUMULIATORIAUS ĮKROVIKLIS

SVARBU Šie saugos reikalavimai papildo saugos priemones, aprašytas atitinkamoje kartu su įrenginiu pristatomoje akumulatoriaus ir akumulatoriaus įkroviklio instrukcijų knygelėje.

- Akumulatoriaus įkrovimui naudoti tik gamintojo rekomenduojamą akumulatoriaus įkroviklį. Netinkamas įkroviklis gali sąlygoti elektros smūgį, perkaitimą arba korozinio akumulatoriaus skysčio išsiliejimą.
- Naudoti tik jūsų įrenginiui numatytą akumuliatorių. Kitokių akumuliatorių naudojimas gali sąlygoti sužalojimus ir gaisro riziką.

- Prieš įstatant akumuliatorių, pasirūpinti, kad įrenginys būtų išjungtas. Įdedant akumuliatorių į įjungtą įrenginį, gali kilti gaisras.

2.6 APLINKOS APSAUGA

- Kruopščiai laikytis vietinių teisės aktų, susijusių su pakavimo medžiagų, sugadintų detalių arba kitų elementų, sąlygojančių stiprų neigiamą poveikį aplinkai šalinimui; šios atliekos neturi būti šalinamos kartu su buitinėmis atliekomis, bet turi būti atskirtos ir perduotos į specializuotus surinkimo punktus, kuriuose bus pasirūpinta jų perdirbimu.
- Kruopščiai laikytis vietinių teisės aktų šalinant pjovimo metu susidarančias atliekas.
- Įrenginio nebenaudojimo atveju, jo nepalikti aplinkoje, bet, vadovaujantis vietiniais teisės aktais, kreiptis į specializuotą atliekų surinkimo punktą.



Elektrinių prietaisų nešalinti kartu su buitinėmis atliekomis. Pagal Europos Direktyvos 2012/19/EB dėl elektros ir elektroninės įrangos atliekų ir jos įgyvendinimo suderinus su nacionaliniais teisės aktais nuostatas, nebeekspluatuojami

elektriniai prietaisai turi būti rūšiuojami atskirai, kad galėtų būti panaudojami pakartotinai aplinkai nekenksmingu būdu. Jeigu elektros prietaisai yra pašalinami į sąvartyną arba patenka į dirvožemį, nuodingos medžiagos gali pasiekti gruntinio vandens klodus ir patekti į maisto grandinę, pakenkdamas jūsų sveikatai ir gerovei. Dėl išsamesnės informacijos apie šio gamtinio pašalinimą, kreiptis į įstaigą, atsakingą už buitinių atliekų perdirbimą arba į gamtinio Pardavėją.



Eksploatavimo laikotarpio pabaigoje tinkamai šalinti akumuliatorius rūpinantis mus supančia aplinka. Akumuliatoriuje yra medžiagų, kurios yra pavojingos asmenims ir aplinkai. Jos turi būti atskirtos ir pašalintos atskirai specializuotame centre, kuris priima ličio jonų baterijas.



Naudotų produktų ir jų pakuotės rūšivimas sudaro sąlygas medžiagų perdirbimui ir pakartotiniam jų panaudojimui. Pakartotinis perdirbtų medžiagų panaudojimas padeda išvengti aplinkos taršos ir sumažina žaliavų poreikį.

3. PAŽINTIS SU ĮRENGINIU

3.1 ĮRENGINIO APRAŠYMAS IR NUMATYTOJI PASKIRTIS

Šis įrenginys yra vejapjovė, valdoma pėsčio operatoriaus. Įrenginys yra sudarytas iš variklio, varančio gaubte įmontuotą pjovimo įtaisą, bei yra aprūpintas rankena. Suaktyvinus, variklis sukuria oro pagalvę, kuri išlaiko įrenginį pakeltą, kad nesudarytų trinties su žeme.

Operatorius gali vairuoti įrenginį bei naudotis pagrindiniais valdymo įtaisais visada laikydamasis už rankenos, tokiu būdu išliksdamas saugiu atstumu nuo besisukančio pjovimo įtaiso. Operatoriui atsitraukus nuo įrenginio, variklis ir besisukantis įtaisas per kelias sekundes sustoja.

3.1.1 Numatytoji naudojimo paskirtis

Šis įrenginys yra suprojektuotas ir pagamintas žolės pjovimui soduose ir žolėtuose plotuose, kuriuose darbą atlieka pėsčias operatorius.

3.1.2 Netinkamas naudojimas

Bet koks kitas naudojimas nei nurodyta, gali būti pavojingas ir sąlygoti žalą asmenims ir (arba) daiktams.

Netinkamu naudojimu laikoma (kaip pavyzdžiui, tačiau ne tik):

- Pervežti ant įrenginio kitus asmenis, vaikus arba gyvūnus, kurie galėtų nukristi ir sunkiai susižeisti arba trukdyti saugiam vairavimui.
- Vazinėtis įrenginiu.
- Naudoti įrenginį vilkimui arba krovinių stūmimui.
- Paleisti pjovimo įtaisą nežolėtose vietose.
- Naudoti įrenginį lapų arba šiukšlių surinkimui.
- Naudoti įrenginį gyvatvorių tvarkymui arba kitų nežolinų augalų pjovimui.
- Naudoti įrenginį daugiau nei vienam asmeniui.

SVARBU *Netinkamas įrenginio naudojimas panaikina garantijos galiojimą ir atleidžia Gamintoją nuo bet kokios atsakomybės; tokiu būdu visa atsakomybė už nuostolius arba sužalojimus savo paties arba trečiųjų asmenų atžvilgiu, tenka naudotojui.*

3.1.3 Naudotojo tipas

Šis įrenginys yra skirtas privatiems naudotojams, tai yra neprofesionaliems operatoriams.

Šis įrenginys yra skirtas mėgėjams.

SVARBU *Įrenginį privalo naudoti tik vienas operatorius.*

3.2 PAGRINDINIAI KOMPONENTAI (1 pav.)

- Važiukoelė:** tai korpusas, uždengiantis besisukantį pjovimo įtaisą.
- Variklis:** leidžia judėti pjovimo įtaisui.
- Pjovimo įtaisas:** už žolės pjovimą atsakingas elementas.
- Rankena:** tai operatoriaus darbo vieta. Jos ilgis padeda operatoriui darbo metu visada išlaikyti saugų atstumą nuo besisukančio pjovimo įtaiso.
- Operatoriaus aptikimo svirtis:** tai svirtis, kuri leidžia įjungti pjovimo ir pakėlimo nuo žemės įtaisą. Variklis sustoja automatiškai, atleidus svirtį.
- Automatinis jungiklis:** paleidžia/sustabdo variklį, o tuo pačiu metu įjungia/išjungia pjovimo įtaisą.
- Akumulatoriaus bloko prieigos durelės**
- Apsauginis raktas (Atjungimo įtaisas):** Raktas įjungia / atjungia įrenginio elektros grandinę.
- Akumuliatorius (jei nėra tiekiamas su įrenginiu, žiūrėti 13 skyr. „papildomai užsakomi priedai“):** įtaisas, kuris tiekia energiją įrenginiui; jo techniniai duomenys ir naudojimo taisyklės yra aprašytos specialiaje instrukcijų vadove.
- Akumulatoriaus įkroviklis (jei nėra tiekiamas su įrenginiu, žiūrėti 13 skyr. „papildomai užsakomi priedai“):** įtaisas, kuris yra naudojamas akumuliatoriaus įkrovimui.

3.3 IDENTIFIKACINĖ ETIKETĖ (1 pav.)

1. Garso galios lygis.
2. Atitikties ženklas.
3. Pagaminimo metai.
4. Įrenginio tipas.
5. Serijos numeris.
6. Gamintojo adresas ir pavadinimas.
7. Gaminio kodas.
8. Maksimalus variklio darbo greitis.
9. Svoris, kg.
10. Maitinimo įtampa.
11. Elektros įrenginių apsaugos laipsnis.
12. Vardinė galia.

Perrašyti įrenginio identifikacinius duomenis atitinkamuose etiketės, esančios viršelio užpakalinėje pusėje, laukuose.

SVARBU *Kaskart kreipiantis į įgaliotąjį techninio aptarnavimo centrą, naudoti duomenis, pateiktus identifikacinėje produkto etiketėje.*

SVARBU *Atitikties deklaracijos pavyzdys yra šio vadovo paskutiniuose puslapiuose.*

3.4 SAUGOS ŽENKLAS (2 pav.).

Ant įrenginio yra pavaizduoti įvairūs simboliai.

Simbolių reikšmės:



Dėmesio. Prieš naudojant įrenginį, perskaityti instrukcijas.



Pavojus! Daiktų sviedimo pavojus.

Naudojimo metu pašaliniai asmenys privalo laikytis atokiau nuo darbo lauko.



Atkreipti dėmesį į aštrų pjovimo įtaisą. Nekišti rankų ar pėdų į pjovimo įtaiso ertmės vidų. Pjovimo įtaisas toliau sukasi net ir po variklio išjungimo. Prieš pradėdamas techninės priežiūros darbus, ištraukti apsauginį raktą (atjungimo įtaisą).

SVARBU *Pažeistos arba neįskaitomos lipnios etiketės turi būti pakeistos naujomis. Užsakyti naujas etiketes artimiausiam įgaliotame techninio aptarnavimo centre.*

4. SURINKIMAS



Būtina laikytis saugos reikalavimų, aprašytų 2. skyr. Griežtai laikytis šių reikalavimų, tokiu būdu bus išvengta didelės rizikos ar pavojaus.

Sandėliavimo ir transportavimo sumetimais, kai kurios įrenginio sudėtinės dalys nėra surinktos tiesiogiai gamykloje, todėl jos turi būti sumontuotos nuėmus pakuotę bei laikantis šių nurodymų.



Išpakavimas ir baigiamieji surinkimo darbai turi būti atliekami ant lygaus ir tvirto paviršiaus, kur būtų pakankamai vietos įrenginio ir jo pakuotės judėjimui, visada naudojant tinkamus įrankius. Nenaudoti įrenginio, kol nėra baigti darbai, aprašyti skyriuje „SURINKIMAS“.



Prieš pradėdamas surinkimo darbus, įsitikinti, ar akumulatorius nėra įstatytas į jam skirtą ertmę.

4.1 IŠPAKAVIMAS (2 pav.)

4.2 RANKENOS SURINKIMAS (3 pav.)

Surinkite viršutinę rankeną ir apatinę rankeną (I-II pav.), o po to pritvirtinkite prie įrenginio korpuso (III pav.) kaip pavaizduota.

5. VALDYMO ĮTAISAI

5.1 APSAUGINIS RAKTAS (ATJUNGIMO ĮTAISAS)

Raktas (1.H pav.), esantis akumulatoriaus ertmės viduje, įjungia ir atjungia įrenginio elektros grandinę. Ištraukus raktą, visiškai atsijungia elektros grandinė, tokiu būdu užkertamas kelias nekontroliuojamam įrenginio naudojimui.

SVARBU *Kaskart, kai įrenginys paliekamas nenaudojamas arba neprižiūrimas, ištraukti apsauginį raktą.*

5.2 AUTOMATINIS JUNGIKLIS

Automatinis jungiklis (4 pav.) paleidžia/sustabdo variklį, o tuo pačiu metu įjungia/išjungia pjovimo įtaisą. Nurodytos padėtys atitinka:



Paleidimas Paleidimui paspausti apsauginį mygtuką (4.A.1 pav.) ir traukti svirtį (4.A. pav.).



Pjovimo įtaiso įvedimas. Variklio paleidimas tuo pat metu sąlygoja ir pjovimo įtaiso išjungimą.



Sustabdymas. Variklis sustoja automatiškai, atleidus svirtį (4.A pav.).

PASTABA *Pjovimo įtaisą galima paleisti tik paspaudus mygtuką rankenos dešinėje ir nuspaudus operatoriaus svirtį rankenos link.*

6. ĮRENGINIO NAUDOJIMAS



Būtina laikytis saugos reikalavimų, aprašytų 2. skyr. Griežtai laikytis šių reikalavimų, tokiu būdu bus išvengta didelės rizikos ar pavojaus.

6.1 PARUOŠIAMIEJI DARBAI

Įsitikinti, ar apsauginis raktas nėra įstatytas į jam skirtą ertmę. Pastatyti įrenginį horizontalioje padėtyje, jis turi tvirtai remtis į žemę.

6.1.1 Akumulatoriaus patikrinimas

Prieš naudojant įsigytą įrenginį pirmąjį kartą, pilnai įkrauti akumuliatorių laikantis akumulatoriaus instrukcijų knygelėje pateiktų nurodymų.

Prieš kiekvieną naudojamą patikrinti akumulatoriaus įkrovimo lygį, laikantis akumulatoriaus instrukcijoje pateiktų nurodymų.

 **Atlikti šią operaciją tik sustojus pjovimo įtaisui.**

6.2 SAUGOS KONTROLĖ

 **Prieš naudojimą visada atlikti saugos patikrinimus.**

6.2.1 Bendras saugos patikrinimas

Dalykas	Rezultatas
Rankenos	Švarios, sausos.
Rankena	Taisyklingai ir tvirtai pritvirtinta prie įrenginio.
Pjovimo įtaisas	Švarus, nėra pažeistas arba susidėvėjęs, sveikas, gerai pagaldastas.
Automatinis jungiklis	Svirtis turi judėti laisvai, neturi būti suspausta, o atleista, turi automatiškai ir greitai sugrįžti į neutralią padėtį.
Akumuliatorius	Jokių gaubto pažeidimų, nėra skysčio nutekėjimų.
Varžtai/veržlės ant įrenginio ir ant pjovimo įtaiso	Gerai priveržti (neatsilaisvinę). Nėra pažeisti arba susidėvėję.
Aušinimo ortakiai	Neužsikimšę
Įrenginys	Nėra jokių pažeidimo ar susidėvėjimo žymių. Nėra neįprastų vibracijų. Nėra jokių neįprastų garsų.

Veiksmas	Rezultatas
1. Užvesti įrenginį (6.3 skirsn.). 2. Atleiskite jungiklio valdiklį (4.A pav.).	1. Pjovimo įrenginys turi judėti. 2. Apsauginė svirtis turi laisvai ir neforsuotai judėti, o ją atleidus, turi automatiškai ir greitai sugrįžti į neutralią padėtį, sąlygodama pjovimo įtaiso sustojimą

 **Jei bet kuris vienas iš rezultatų skiriasi nuo lentelėje pateiktų duomenų, įrenginio eksploatuoti negalima! Kreiptis į specializuotą techninio aptarnavimo centrą apžiūrai ir remonto darbams.**

6.3 PALEIDIMAS

PASTABOS *Paleiskite įrenginį ant plokščio paviršiaus, be kliūčių arba aukštos žolės.*

1. Atverti akumulatoriaus bloko priegigos dureles (5.A pav.).
2. Taisyklingai įstatyti akumuliatorius į atitinkamas ertmes (5.B pav.) pastumiant iki galo, kol pasigirs spragtelėjimas; tokiu būdu jį bus užblokuoti taisyklingoje padėtyje ir bus užtikrintas geras elektros kontaktas.
3. Įkišti iki galo apsauginį raktą (5.C pav.).
4. Vėl visiškai uždaryti dureles.
5. Įjunkite pjovimo įtaisą pirmiausia paspausdami apsauginį mygtuką dešinėje (4.A.1 pav.) ir po to paspausdami operatoriaus svirtį (4.A pav.)

 **Variklio paleidimas tuo pat metu sąlygoja ir pjovimo įtaiso įsijungimą.**

6.4 DARBAS

SVARBU *Darbo metu būtina visada išlaikyti saugų atstumą nuo besisukančio pjovimo įtaiso, atsižvelgiant į rankenos ilgį.*

Akumuliatorių veikimo trukmė (taip pat ir vejos, apdirbamos prieš įkrovimą, paviršius) priklauso nuo įvairių aprašytų veiksnių (7.1 skirsn.).

SVARBU *Varikliui darbo metu sustojus dėl perkaitimo, prieš vėl jį paleidžiant, būtina palaukti apytiksliai 5 minutes.*

6.5 SUSTABDYMAS

Norint sustabdyti įrenginį:

- *atleisti operatoriaus buvimo svirtį (4.A pav.);*
- *palaukti pjovimo įtaiso sustojimo.*

 **Išjungus įrenginį, reikia dar keletą sekundžių, pakol pjovimo įtaisas visiškai sustos.**

SVARBU *Visada sustabdyti įrenginį.*

- *Vietos pakeitimai darbo teritorijoje.*
- *Važiuojant per nežolėtas teritorijas.*
- *Kiekvieną kartą, kai reikia aplenkti kliūtį.*

6.6 PO NAUDOJIMO

1. Atidaryti dureles ir ištraukti apsauginį raktą.
2. Išimti akumuliatorių iš jo ertmės ir atlikti įkrovimą (7.1.2 skirsn.).
3. Prieš statant įrenginį į bet kokią patalpą, palaukti, kol variklis atvės.
4. Atlikti valymo darbus (7.2 skirsn.).
5. Patikrinti, ar nėra atsilaisvusių arba sugadintų sudedamųjų detalių. Jei reikia, pakeisti sugadintas

detales ir priveržti atsisukusius varžtus ir veržles arba kreiptis į įgaliotąjį techninio aptarnavimo centrą.

- Galimų įrenginio pažeidimų patikrinimas. Jei reikia, kreiptis į įgaliotąjį techninio aptarnavimo centrą.

SVARBU *Kaskart, kai įrenginys paliekamas nenaudojamas arba neprižiūrimas, ištraukti apsauginį raktą.*

7. TECHNINĖ PRIEŽIŪRA

 **Būtina laikytis saugos reikalavimų, aprašytų 2. skyr. Griežtai laikytis šių reikalavimų, tokiu būdu bus išvengta didelės rizikos ar pavojaus.**

 **Prieš atliekant bet kokius įrenginio patikrinimo, valymo ar techninės priežiūros/reguliavimo darbus:**

- Sustabdyti įrenginį.
- Ištraukti apsauginį raktą, (niekada nepalikti rakto įvesto arba vaikams ar kitiems netinkamiems asmenims prieinamoje vietoje).
- Išimti akumuliatorių.
- Įsitikinti, ar visos judančios detalės yra visiškai sustojusios.
- Prieš statant įrenginį į bet kokią patalpą, palaukti, kol variklis atvės.
- Mūvėti tinkamus drabužius ir darbinės pirštines bet koksioje rankoms rizikingose situacijose.
- Perskaityti atitinkamus nurodymus.

SVARBU *Visus techninės priežiūros ir reguliavimo darbus, kurie nėra aprašyti šiamo vadove, turi atlikti Platintojas arba Specializuotas techninio aptarnavimo centras.*

7.1 AKUMULIATORIUS

7.1.1 Akumulatoriaus veikimo trukmė

Akumulatoriaus veikimo trukmė (taip pat ir vejos, apdirbamos prieš įkrovimą, paviršius) priklauso nuo:

- Aplinkos veiksnių, kuriems reikalingas didesnis energijos poreikis:
 - Tankios, aukštos, drėgnos žolės pjovimo.
- Įrenginio pjovimo pločio - kuo didesnis plotis, tuo didesnės energijos sąnaudos.
- Operatoriaus elgesys, kurio jis turėtų vengti:
 - Dažnų užvedimų ir išjungimų darbo metu.

PASTABA *Darbo metu akumuliatorių nuo visiško išsikrovimo apsaugo apsauginis įtaisas, kuris išjungia įrenginį ir užblokuoja jo veikimą.*

Siekiant optimizuoti akumulatoriaus veikimo trukmę, visada patartina:

- Pjauti žolę, kai veja yra sausa.
- Pjauti žolę dažnai, tokiu būdu ji niekada nepasieks pernelyg didelio aukščio.

Jei norima naudoti įrenginį ilgiau, nei tai leidžia standartinis akumuliatorius, galima:

- Nusipirkti antrą standartinį akumuliatorių greitam išsikrovusio akumulatoriaus pakeitimui, tokiu būdu nebūs nutrauktas naudojimo tęstinumas.
- Įsigyti kitą akumuliatorių, kurio veikimo trukmė yra ilgesnė, palyginus su standartiniu akumuliatoriumi.

7.1.2 Akumulatoriaus išėmimas ir įkrovimas

- Atidaryti akumuliatoriaus ertmės dureles ir ištraukti apsauginį raktą (6.A pav.).
- Paspausti ant akumuliatorių esantį mygtuką ir juos išimti (6.B pav.).
- Įstatyti akumuliatorių į atitinkamą akumulatoriaus įkroviklio ertmę (7 pav.).
- Akumulatoriaus įkroviklį prijungti prie elektros lizdo, kurio įtampa, atitinka duomenų lentelėje nurodytą įtampą.
- Atlikti pilną įkrovimą, laikantis akumulatoriaus / akumuliatoriaus įkroviklio instrukcijų knygelėje pateiktų nurodymų.

PASTABA *Akumuliatorius yra aprūpintas apsauginiu įtaisu, kuris užkerta kelią įkrovimui, jeigu aplinkos temperatūra nėra nuo 0 iki +45 °C.*

PASTABA *Akumuliatorius gali būti įkraunamas bet kuriuo metu, net ir dalinai, be jokios rizikos jį sugadinti.*

7.1.3 Akumulatoriaus sumontavimas atgal į įrenginį

Užbaigus įkrovimą:

- Išimti akumuliatorių iš savo akumulatoriaus įkroviklio dėklo.
- Atjungti akumulatoriaus įkroviklį nuo elektros tinklo.
- Įdėti akumuliatorių į įrenginyje esantį dėklą.
- Vėl visiškai uždaryti dureles.

7.2 VALYMAS

Po kiekvieno naudojimo atlikti valymo darbus, laikantis šių nurodymų.

7.2.1 Įrenginio valymas

- Nenaudoti vandens srovės ir vengti variklio bei elektros komponentų sudrėkinimo.
- Važiuklės valymui nenaudoti stiprių valiklių.
- Siekiant sumažinti gaisro riziką, nuo įrenginio, ir ypač nuo jo variklio, pašalinti žolės, lapų likučius arba tepalo perteklių.

7.2.2 Pjovimo įtaisų bloko valymas

SVARBU *Prieš atliekant bet kokius darbus, pakreipti įrenginį šonu įsitikinant jo stabilumą.*

7.2.3 Oro filtro valymas (8pav.)

1. ištraukite oro filtrą iš įrenginio;
2. pūskite suslėgto oro srove;
3. vėl įdėkite filtrą į savo vietą.

7.3 PJOVIMO ĮTAISAS

Praštai pagalastas pjoavimo įtaisas drasko žolę ir dėl to veja pageltonuoja.

⚠ Neliesti pjoavimo įtaiso, jei nėra ištrauktas raktelis ir pjoavimo įtaisas nėra visiškai sustojęs. Atkreipkite dėmesį, ar pjoavimo įtaisas gali judėti net tada, jei raktas buvo ištrauktas.

⚠ Visos operacijos, susijusios su pjoavimo įtaisais (išmontavimas, galandimas, subalansavimas, remontas, sumontavimas ir/arba pakeitimas) yra labai atsakingi darbai, reikalaujantys specifinių žinių ir tam tikros įrangos panaudojimo; saugumo sumetimais šias operacijas reikia visada atlikti specializuotame techninio aptarnavimo centre.

⚠ Visada pakeisti pažeistą, sulankstytą ar susidėvėjusį pjoavimo įtaisą, kartu su ju varžtais, tokiu būdu bus išlaikytas subalansavimas.

SVARBU Visada naudoti tik originalius pjoavimo įtaisas, kurių kodai yra nurodyti lentelėje „Techniniai duomenys“.

Turint omeny gaminio raidą, Techninių duomenų lentelėje paminėti pjoavimo įtaisai laikui bėgant gali būti pakeičiami kitais, pasižymintiais analogiškoms saugaus veikimo ir pakeičiamumo savybėmis.

8. SANDĖLIAVIMAS

8.1 ĮRENGINIO SANDĖLIAVIMAS

Kai įrenginys turi būti sandėliuojamas:

1. Leisti atvėsti varikliui
2. Ištraukti apsauginį raktą.
3. Išimti akumuliatorių iš jo erdmės ir atlikti jo įkrovimą (7.1.2 skirsn.).
4. Atlikti valymo darbus (7.2 skirsn.).
5. Padėti įrenginį į vietą (9 pav.):
 - sausoje aplinkoje;
 - vietoje, apsaugotoje nuo atmosferos reiškinių;
 - jei įmanoma, įrenginį apdengti brezentu;
 - vaikams neprieinamoje vietoje;
 - įsitikinti, kad raktai ar techninei priežiūrai naudoti įrankiai yra ištraukti;
 - pakabintas ant sienos.

8.2 AKUMULIATORIAUS SANDĖLIAVIMAS

Jei akumuliatorius nebus įkraunamas ilgą laiko tarpą, jį reikia nuolat laikyti šešėlyje, gaivioje ir sausoje vietoje, kurios aplinkos temperatūra yra 0–45 °C.

SVARBU Ilgo nenaudojimo atveju, akumuliatorių įkrauti kas du mėnesius, taip bus prailginta jo eksploataavimo trukmė.

9. PERKĖLIMAS IR TRANSPORTAVIMAS

Kiekvieną kartą, kai reikia perkelti, pakelti, pervežti arba pakreipti įrenginį, reikia:

- sustabdyti įrenginį (6.5 skirsn.);
- ištraukti apsauginį raktą;

- įsitikinti, ar visos judančios detalės yra visiškai sustojusios;
- mėvėti tvirtas darbinės pirštines;
- suimti įrenginį už taškų, kurie užtikrina saugų suėmimą, atsižvelgiant į jo svorį ir jo pasiskirstymą;
- pasitelkti tinkamą žmonių skaičių, atsižvelgiant į įrenginio svorį ir transporto priemonės techninius duomenis arba atsižvelgiant į vietą, į kurią įrenginys turi būti pastatomas arba iš kurios jis turi būti paimamas;
- įsitikinti, ar įrenginio judėjimas nesukelia nuostolių ar sužalojimų.

Kai įrenginys yra vežamas transporto priemonėje arba priekaboje, reikia:

1. naudoti tinkamo atsparumo, pločio ir ilgio įlipimo rampas;
2. visiškai nuleisti pjoavimo agregatą;
3. įrenginį pastatyti taip, kad jis niekam nekeltų pavojaus;
4. tvirtai pritvirtinti prie transporto priemonės lynų ar grandinių pagalba, tokiu būdu bus išvengta apvirtimo.

10. TECHNINIS APTARNAVIMAS IR REMONTAS

Šiame vadove pateikiama visa informacija, kurios reikia įrenginio darbu ir taisyklingsai pagrindinei techninei priežiūrai, kurią atlieka pats įrenginio naudotojas.

Visus reguliavimo ir techninės priežiūros darbus, kurie nėra aprašyti šiame vadove, turi atlikti Platintojas arba Specializuotas techninio aptarnavimo centras. Netinkamose struktūrose arba ne kvalifikuotų asmenų atlikti darbai sąlygoja bet kokios formos Garantijos nutraukimą ir atleidžia Gamintoją nuo bet kokių įsipareigojimų ir atsakomybės.

- Neoriginalios atsarginės detalės ir priedai nėra patvirtinti; neoriginalių atsarginių detalių ir priedų naudojimas kelia pavojų įrenginio saugumui ir atleidžia Gamintoją nuo bet kokių įsipareigojimų ar atsakomybės.
- Originalias atsargines detales tiekia techninio aptarnavimo centrai ar įgaliotieji platintojai.

11. GARANTIJOS TAIKYMO SĄLYGOS

Garantinės sąlygos yra skirtos tik naudotojams, tai yra neprofesionaliems operatoriams.

Garantija padengia visus medžiagų ir gamybos defektus, kuriuos garantiniu periodu patvirtina jūsų įrenginio pardavėjas arba specializuotas techninio aptarnavimo centras.

Garantijos pritaikymas apsiriboja remonto darbais arba brokuotos sudedamosios dalies pakeitimu. Patarinama vieną kartą per metus įrenginį patikėti įgaliotoms techninio aptarnavimo dirbtuvėms techninės priežiūros, aptarnavimo ir saugos įtaisų patikrinimo darbų atlikimui. Garantijos taikymas priklauso nuo įrenginio taisyklingos techninės priežiūros.

Garantija nepadengia nuostolių atsiradusių dėl:

- nepakankamo susipažinimo su pateiktais dokumentais (instrukcijų vadovais).
 - Profesionalaus naudojimo.
 - Neatsargumo, aplaidumo.
 - Išorinių priežasčių (žaibo, smūgių, pašalinių objektų įrenginio viduje) arba nelaimingų atsitikimų.
 - Netinkamo ir neleistino naudojimo ir montavimo.
 - Nepakankamos techninės priežiūros.
 - Įrenginio pakeitimų.
 - Neoriginalių atsarginių dalių (pritaikomų detalių) naudojimo.
 - Gamintojo nepatvirtintų ir netiekiamų priedų naudojimo.
- Be to garantija nepadengia:
- Priežiūros operacijų (aprašytų instrukcijų vadove).

- Įprasto detalių, tokių kaip pjovimo įtaisai, ratai, apsauginiai varžtai ir laidai, susidėvėjimo dėl eksploatacijos.
- Įprastinio susidėvėjimo.
- Estetinio įrenginio susidėvėjimo dėl eksploatacijos.
- Pjovimo įtaiso atramų;
- Bet kokių papildomų išlaidų, susijusių su garantijos taikymo pradžia, tokių kaip įrenginio perdavimas naudotojui, jo

transportavimas pas Platintoją, pakaitinės įrangos nuoma arba išlaidų, susijusių su kreipimusi į kitą įmonę dėl techninės priežiūros darbų atlikimo.

Naudotoją gina nacionaliniai teisės aktai. Ši garantija jokiais būdais neapriboja naudotojo teisių, kurias numato nacionaliniai teisės aktai.

12. GEDIMŲ PAIEŠKA

Jeigu nesklandumai tęsiasi įvykdžius aprašytus veiksmus, susisiekti su Pardavėju.		
GEDIMAS	GALIMA PRIEŽASTIS	TAISYMAS
1. Spaudžiant jungiklį, variklis neužsiveda	Trūksta apsauginio raktų arba jis nėra įvestas.	Įkišti raktą (5.C pav.).
	Nėra akumulatoriaus arba jis yra įstatytas netaisyklingai.	Atidaryti dureles ir įsitikinti, ar akumulatorius yra gerai įstatytas (5.B pav.)
	Akumulatorius išsikrovęs.	Patikrinti įkrovimo stovį ir įkrauti akumuliatorių (7.1.2 skirsn.).
	Nepavyksta iš karto užvesti variklio.	Laikyti nuspaudus jungiklio valdiklį 2–3 sekundes (5.2 skirsn.).
	Šiluminio saugiklio įsijungimas dėl variklio perkaitimo.	Palaukti bent 5 minutes, po to vėl paleisti įrenginį.
2. Variklis veikia, tačiau pjovimo įtaisas nesisuka	Atsilaisvinusio pjovimo įtaiso pritvirtinimas.	Nedelsiant sustabdyti variklį ir ištraukti apsauginį raktą. Susisiekti su Techninio aptarnavimo centru taisyklingam pritvirtinimui (7.3 skirsn.).
3. Variklis sustoja dirbant.	Akumulatorius įvestas netaisyklingai.	Atidaryti dureles ir įsitikinti, ar akumulatorius yra gerai įstatytas (7.1 skirsn.).
	Akumulatorius išsikrovęs.	Patikrinti įkrovimo stovį ir įkrauti akumuliatorių (7.1.2 skirsn.).
	Kliūtys, kurios trukdo sukurti pjovimo įtaisui.	Išimti apsauginį raktą, apsimauti apsaugines pirštines ir pašalinti žolę arba sankaupas, esančias apatinėje įrenginio dalyje ir (arba) išmetimo kanale.
	Šiluminio saugiklio įsijungimas dėl variklio perkaitimo.	Nuvalyti aušinimo oro siurbimo grotelės (7.2.3 skirsn.). Palaukti bent 5 minutes, po to vėl paleisti įrenginį.
3. Variklis sustoja dirbant.	Šiluminio saugiklio įsijungimas dėl pernelyg didelės srovės absorbcijos, susijusios su: <ul style="list-style-type: none"> • Pernelyg aukštos žolės pjovimu. • Kliūtys, kurios trukdo sukurti pjovimo įtaisui. • Pernelyg didelis žolės sankaupų kiekis važiuoklės viduje arba išmetimo kanale. 	<ul style="list-style-type: none"> • Nustatyti didesnę pjovimo aukštį, kai žolė labai aukšta ir atlikti pjovimą antrą kartą žemesniu aukščiu • Pašalinti kliūtis (7.2.2 skirsn.). • Nuvalyti įrenginį (7.2.1, 7.2.2, 7.2.3 skirsn.) <p>Palaukti bent 5 minutes, po to vėl paleisti įrenginį.</p>

4. Apsunkintas žolės pjovimas.	Pjovimo įtaiso stovis yra prastas.	Susisiekti su Techninio aptarnavimo centru dėl pjovimo įtaiso pagaldavimo arba pakeitimo.
5. Darbo metu pastebimas paviršinis triukšmas ir (arba) vibracijos.	Atsilaisvinusio pjovimo įtaiso pritvirtinimas arba pažeistas pjovimo įtaisas.	Nedelsiant sustabdyti variklį ir ištraukti apsauginį raktą. Susisiekti su Techninio aptarnavimo centru taisyklingsam pritvirtinimui (7.3 skirsn.).
6. Nepakankama akumuliatoriaus veikimo trukmė.	Apsunkintos naudojimo sąlygos su didesne srovės absorbcija.	Optimizuoti naudojimą (7.1.1 skirsn.).
	Operatyvinių poreikių netenkinantis akumuliatorius.	Naudoti antrą akumuliatorių arba galingesnį akumuliatorių (13.1 skirsn.).
7. Akumuliatoriaus įkroviklis neatlieka akumuliatoriaus įkrovimo.	Akumuliatorius į akumuliatoriaus įkroviklį įvestas netaisyklingai.	Patikrinti, ar įvedimas yra taisyklingas (7.1.2 skirsn.)
	Aplinkos sąlygos netinkamos.	Atlikti įkrovimą aplinkoje, kurios temperatūra yra tinkama (žiūrėti akumuliatoriaus/akumuliatoriaus įkroviklio instrukcijų knygelę).
	Nešvarūs kontaktai.	Nuvalyti kontaktus.
	Akumuliatoriaus įkrovikliui trūksta įtampos.	Patikrinti, ar kištukas yra įvestas, ir ar yra įtampa maitinimo lizde.
	Akumuliatoriaus įkroviklis sugedęs.	Pakeisti originalia atsargine dalimi.
		Jei gedimas pasireiškia ir toliau, peržiūrėti akumuliatoriaus/akumuliatoriaus įkroviklio instrukcijų knygelę.

13. UŽSAKOMI PRIEDAI

13.1 AKUMULIATORIAI

Galimi įvairaus galingumo akumuliatoriai, pritaikyti specialioms operatyviniams poreikiams (10 pav.). Šiam įrenginiui patvirtintų akumuliatorių sąrašas yra pateiktas lentelėje „Techniniai duomenys“.

13.2 AKUMULIATORIAUS ĮKROVIKLIS

Tai įtaisas, naudojamas akumuliatoriaus įkrovimui (11 pav.).



SATURS

1.	VISPĀRĒJA INFORMĀCIJA	1
1.1	Kā jālasa rokasgrāmata	1
1.2	Atsauces	1
2.	DROŠĪBAS NOTEIKUMI	1
2.1	Apmācība	1
2.2	Sagatavošanas darbi	2
2.3	Izmantošanas laikā	2
2.4	Tehniskā apkope un uzglabāšana	2
2.5	Akumulators / akumulatoru lādētājs	2
2.6	Apkārtējās vides aizsardzība	3
3.	PĀRZINIET MAŠĪNU	3
3.1	Mašīnas apraksts un paredzētais izmantošanas veids	3
3.2	Galvenās sastāvdaļas (1. att.)	3
3.3	Identifikācijas etiķete (1. att.)	3
3.4	Drošības aizsardzības zīmes (2. att.)	4
4.	MONTĀŽA	4
4.1	Izpakošana (3. att.)	4
4.2	Roktura montāža (4. att.)	4
5.	VADĪBAS IERĪCES	4
5.1	Drošības atslēga (dezaktivācijas ierīce)	4
6.	MAŠĪNAS IZMANTOŠANA	4
6.1	Sagatavošanas darbi	4
6.2	Drošības pārbaudes	5
6.3	Iedarbināšana (22.-25. att.)	5
6.4	Darbs	5
6.5	Apturēšana	5
6.6	Pēc izmantošanas	5
7.	TEHNISKĀ APKOPE	6
7.1	Akumulators	6
7.2	Tīrīšana	6
7.3	Griezējierīce	7
8.	UZGLABĀŠANA	7
8.1	Mašīnas uzglabāšana	7
8.2	Akumulatora uzglabāšana	7
10.	APKOPE UN REMONTS	7
11.	GARANTIJAS SEGUMS	7
12.	TRAUCĒJUMMEKLĒŠANA	8
13.	ACPAPILDU PIEDERUMI	9
13.1	Akumulatori	9
13.2	Akumulatoru lādētājs	9

1. VISPĀRĒJA INFORMĀCIJA

1.1 KĀ JĀLASA ROKASGRĀMATA

PIEZĪME vai **SVARĪGI** satur precizējumus vai skaidrojumus iepriekš izklāstītajai informācijai, kas palīdz izvairīties no mašīnas vai mantu bojāšanas.

Ar simbolu  apzīmē bīstamību. Brīdinājuma neievērošanas gadījumā jūs vai trešās personas var gūt traumas un/vai iekārta var tikt bojāta.

- Paragrāfi, kas apvilkti ar taisnstūri, kura malas sastāv no pelēkiem punktiem, attiecas uz opcionāliem
- raksturlielumiem, kas nav pieejami visos modeļos,
- kas tiek apskatīti šajā rokasgrāmatā. Pārbaudiet,
- vai raksturlielums attiecas uz jūsu modeli.

Visi virzienu apzīmējumi, tādi kā "priekšā", "aizmugurē", "pa labi" un "pa kreisi" attiecas uz operatora darba pozīciju.

1.2 ATSAUCES

1.2.1 Attēli

Attēli šajā instrukcijā ir numurēti 1, 2, 3 utt.

Attēlos redzamās detaļas ir apzīmētas ar burtiem A, B, C utt. Atsauce uz detaļu C 2. attēlā tiek apzīmēta kā: "Skatīt 2.C att." vai vienkārši "(2.C att.)".

Attēliem ir ilustratīvs raksturs. Faktiski uzstādītās detaļas var atšķirties no attēlotajām.

1.2.2 Virsraksti

Rokasgrāmata ir sadalīta nodaļās un paragrāfos. Paragrāfa "2.1 Apmācība" virsraksts ir "2. Drošības noteikumi" apakšvirsraksts. Atsauces uz virsrakstiem vai paragrāfiem ir apzīmētas ar saīsinājumiem nod. vai par. un ar attiecīgo numuru. Piemērs: "nod. 2" vai "par. 2.1"

2. DROŠĪBAS NOTEIKUMI

2.1 APMĀCĪBA

 **Uzmanīgi izlasiet šo instrukciju pirms mašīnas izmantošanas. Iepazīstieties ar mašīnas vadības orgāniem un ar to pareizu izmantošanu. Iemācieties ātri apturēt dzinēju. Šo norādījumu un brīdinājumu neievērošana var izraisīt elektriskos triecienus, ugunsgrēkus un/vai smagas traumas. Saglabāiet visus brīdinājumus un norādījumus, lai ar tiem varētu iepazīties arī nākotnē.**

- Nekādā gadījumā neļaujiet lietot mašīnu bērniem vai cilvēkiem, kuri nav nepieciešamā līmenī iepazinušies ar instrukciju. Vietējā likumdošanā var būt noteikts minimālais mašīnas operatora vecums.
- Šo ierīci drīkst izmantot bērni, sākot no 8 gadu vecuma, kā arī personas ar ierobežotām fiziskām, jutekliskām vai garīgām spējām un personas, kurām trūkst pieredzes un/vai zināšanu, ja viņus uzrauga cita persona vai, ja viņi ir instruēti par ierīces drošu izmantošanu un par saistītiem riskiem. Bērni nedrīkst

- rotājāties ar ierīci. Bērni bez uzraudzības nedrīkst veikt tīrīšanas vai plānotas tehniskās apkopes operācijas.
- Nekādā gadījumā neizmantojiet zāliena plaujmašīnu, ja tuvumā atrodas cilvēki, it īpaši bērni vai dzīvnieki. Bērni ir jāpiešķir otram pieaugušai personai.
- Nekad neizmantojiet mašīnu, ja lietotājs ir noguris vai jūt nespēku, vai arī ir lietojis medikamentus, narkotikas, alkoholu vai citas kaitīgas vielas, kas palēnina reakciju vai novērš uzmanību.
- Atcerēties, ka operators vai lietotājs ir atbildīgs par negadījumiem un nejausiem īpašuma bojājumiem, kuros ir iesaistītas trešās personas vai to īpašums. Lietotāja pienākums ir novērtēt darba vietā pastāvošos potenciālos riskus, kā arī veikt visus pasākumus, kas nepieciešami savas un citu personu drošības garantēšanai, it īpaši strādājot uz slīpām, nelīdzēnām, slidenām vai nestabilām virsmām.
- Pārdodot ierīci vai nododot to lietošanā citām personām, pārliecinieties, ka lietotājs iepazīstas ar šajā rokasgrāmatā izklāstītajiem norādījumiem.

2.2 SAGATAVOŠANAS DARBI

- Valkājiet aizsargapgērbus, izturīgus darba apavus ar neslidošu zoli un garas bikses. Strādājot ar mašīnu, nedrīkst iet ar basām kājām vai valkāt vaļeļas sandales. Ir obligāti jāizmanto dzirdes orgānu aizsargaustaiņas.
- Nevalkājiet šalles, halātus, kaklarotas, aproces, apģērbu ar vaļīgām daļām vai auklām, kā arī kaklasaites un apģērbus ar daļām, kuras var iestrēgt mašīnā vai darba vietā esošajos priekšmetos.
- Ja jūms ir gari mati, tad atbilstošā veidā savāciet tos.
- Vienmēr valkājiet darba cimdus visos gadījumos, kad pastāv roku ievainošanas bīstamība.
- Rūpīgi pārbaudiet visu darba zonu un novāciet visus priekšmetus, kurus mašīna var uzņemt, vai kuri var sabojāt griezējierīci/rotējošās daļas (akmeņus, zarus, metāla vadus, kaulus u.c.).

2.3 IZMANTOŠANAS LAIKĀ

- Nelietojiet mašīnu sprādzienbīstamās vidēs, uzliesmojošo šķidrumu, gāzu vai putekļu klātbūtnē. Elektroierīču darbības laikā veidojas dzirksteles, kuras var uzliesmot putekļus vai tvaikus.
- Nepakļaujiet ierīci lietus vai mitruma iedarbībai. Ja ierīcē iekļūst ūdens, palielinās elektriskā trieciena risks.
- Strādājiet tikai dienas gaismā vai ar labu mākslīgo apgaismojumu un labas redzamības apstākļos.
- Nestrādājiet uz mitras zāles, zem lietus vai ja pastāv negaisa un it īpaši zibens risks.
- Pievērsiet īpašu uzmanību virsmas nelīdzenumiem (ciņi, grāvji), slīpām virsmām, slēptām bīstamības avotiem un šķēršļu esamībai, kuri var ierobežot redzamību.
- Esiet ļoti uzmanīgs, atrodoties krauju, bedru vai dambju tuvumā. Mašīna var apgāzties, ja viens no riteņiem nobrauc no apmales vai ja apmale sabrūk.
- Strādājiet šķērsām nogāzei un nekad nestrādājiet augšup/lejup, pievēršot lielu uzmanību virziena maiņas laikā, pārliecinoties par to, ka jums ir stabili atbalsta punkti un sekojot tam, lai riteņi nesadurtos ar šķēršļiem (akmeņiem, zariem, saknēm u.c.), kas var izraisīt sānsīdi, apgāšanos vai kontroles zaudēšanu pār mašīnu.
- Mašīnu nedrīkst lietot uz nogāžēm, kuru slīpums pārsniedz 20°, neatkarīgi no braukšanas virziena.
- Nepieciešamā plaujmašīnu iedarbināšanas laikā. Iedarbiniet plaujmašīnu uz līdzenas virsmas, kurā nav šķēršļu un augstas zāles.

- Esiet ārkārtīgi uzmanīgs, velkot plaujmašīnu uz savu pusi. Skatieties atpakaļ pirms sākt pārvietoties atpakaļ un pārvietošanās laikā, lai pārliecinātos, ka aiz jums nav šķēršļu.
- Nekādā gadījumā neskrīniet, bet ejiet.
- Neļaujiet plaujmašīnai vilkt sevi.
- Vienmēr turiet rokas un kājas tālu no griezējierīces, gan iedarbināšanas, gan darba laikā.
- Vienmēr stāviet tālu no izmešanas atveres.
- Nekādā gadījumā neizmantojiet mašīnu, ja aizsargi ir bojāti, nav uzstādīti vai nav pareizi izvietoti (savākšanas maiss, sāniskās izmešanas aizsargs, aizmugurējās izmešanas aizsargs).
- Neizlēdziet, neatvienojiet, nenoņemiet un nemoificējiet uzstādītās drošības sistēmas/mikroslēdzus.



Ja darba laikā rodas bojājumi vai negadījumi, nekavējoties apturiet dzinēju un attāliniet mašīnu, lai neradītu jaunus bojājumus; operatora vai citu personu savainošanās gadījumā nekavējoties sniedziet situācijai atbilstošu pirmo palīdzību un vērsieties pie ārsta. Rūpīgi novāciet grūžus, kas var izraisīt bojājumus vai savainot cilvēkus vai dzīvniekus gadījumā, ja jūs tos nepamanāt.

2.4 TEHNISKĀ APKOPE UN UZGLABĀŠANA

- Regulāri veiciet tehnisko apkopi un pareizi uzglabājiet mašīnu, lai tās drošība un raksturlielumi nesamazinātos.
- Nekādā gadījumā nelietojiet mašīnu, ja tās detaļas ir nodilušas vai bojātas. Bojātas vai nodilušas detaļas ir nepieciešams nomainīt, nevis labot. Izmantojiet tikai oriģinālas rezerves daļas.
- Mašīnas regulēšanas laikā īpašu uzmanību pievēršiet tam, lai pirksti neieķīlūtu starp kustīgo griezējierīci un mašīnas nekustīgām daļām.
- Lai samazinātu ugunsgrēka risku, neatstājiet telpā tvertnes ar atkritumiem.
- Pārliecinieties, ka mašīnas kustības nevar radīt bojājumus vai ievainojumus.



Trokšņa un vibrācijas līmenis, kas norādīts šajā instrukcijā, atbilst maksimālajam vērtībam, kas sasniedzama mašīnas izmantošanas laikā. Nelīdzsvarota griezējlementa izmantošana, pārmērīgs kustības ātrums un tehniskās apkopes neveikšana būtiski ietekmē trokšņa līmeni un vibrācijas. Tāpēc ir jāveic piesardzības pasākumi, lai novērstu iespējamus bojājumus, kas var rasties pārmērīga trokšņa vai vibrāciju radītas pārslodzes dēļ; veiciet mašīnas tehnisko apkopi, izmantojiet prettrokšņa austiņas, darba laikā taisiet pauzes.

2.5 AKUMULATORI / AKUMULATORU LĀDĒTĀJS

SVARĪGI Turpmāk izklāstītie drošības noteikumi ietver noteikumus, kuri ir ietverti attiecīgajā akumulatora un akumulatoru lādētāja rokasgrāmatā, kura ir pievienota mašīnai.

- Akumulatora uzlādēšanai izmantojiet tikai ražotāja rekomendējamu akumulatoru lādētājus. Nepiemērota akumulatoru lādētāja izmantošana var izraisīt elektrisko triecienu, pārkaršanu vai akumulatora kodīga elektrolieta izliešanos.
- Lietojiet tikai jūsu elektroierīcei speciāli paredzētos akumulatorus. Citu akumulatoru izmantošana var izraisīt traumas un ugunsgrēku.
- Pirms akumulatora ievietošanas pārliecinieties, vai mašīna ir izslēgta. Akumulatora ievietošana ieslēgtā mašīnā var izraisīt ugunsgrēku.

2.6 APKĀRTĒJĀS VIDES AIZSARDZĪBA

- Rūpīgi ievērojiet vietējo likumdošanu, kas attiecas uz iepakojuma materiālu, bojāto daļu vai citu vidi piesārņojošo materiālu pārstrādi; šos atkritumus nedrīkst izmest kopā ar sadzīves atkritumiem, bet tie ir jānogādā uz specializētajiem atkritumu savākšanas centriem, kas nodrošina atkritumu utilizāciju.
- Rūpīgi ievērojiet vietējo likumdošanu, kas attiecas uz atkritumu utilizāciju.
- Pēc mašīnas izvadīšanas no ekspluatācijas, nemetiet to ārā, bet sazinieties ar atkritumu savākšanas centru saskaņā ar vietējas likumdošanas prasībām.



Neizmetiet elektriskās iekārtas kopā ar sadzīves atkritumiem. Saskaņā ar Eiropas Direktīvu 2012/19/ES par elektrisko un elektronisko iekārtu atkritumiem un par to īstenošanu saskaņā ar nacionālo likumdošanu, vecas elektriskās iekārtas ir jānodod atsevišķi, lai tās varētu pārstrādāt videi draudzīgā veidā. Izmetot elektriskās iekārtas izgāztuvē vai dabā, kaitīgas vielas var sasniegt gruntsūdenis un iekļauties pārtikas ķēdē, pasliktinot jūsu veselību un labsajūtu. Papildu informācijas saņemšanai par šī izstrādājuma utilizāciju sazinieties ar kompetentu sadzīves atkritumu pārstrādes iestādi vai ar vietējo izplatītāju.



Li-ion

Pēc akumulatoru kalpošanas mūža beigām utilizējiet tos vidi saudzējošā veidā. Akumulators satur gan jums, gan videi bīstamas vielas. Tas ir jāizņem un jānodod šķīrotai pārstrādei uzņēmumā, kas nodarbojas ar litija jonu akumulatoru utilizāciju.



Izlietoto izstrādājumu un iepakojumu šķīrotā vākšana ļauj pārstrādāt un atkārtoti izmantot materiālus. Pārstrādāto materiālu atkārtota izmantošana ļauj izvairīties no vides piesārņošanas un samazina pieprasījumu pēc izejvielām.

3. PĀRZINIET MAŠĪNU

3.1 MAŠĪNAS APRAKSTS UN PAREDZĒTAIS IZMANTOŠANAS VEIDS

Šī mašīna ir stumjama zālienu plaujmašīna.

Mašīnas galvenā sastāvdaļa ir dzinējs, kas darbinā griezējierīci, kas atrodas aiz aizsargvāka, kā arī tā ir aprīkota ar rokturi. Pēc dzinēja iedarbināšanas, tas izveido gaisa spilvenu, kas notur mašīnu gaisā, novēršot berzi ar zemi.

Operators var vadīt mašīnu un darbināt galvenās vadības ierīces, visu laiku atrodoties aiz roktura, tātad vienmēr esot drošā attālumā no rotējošās griezējierīces.

Ja operators attālinās no mašīnas, dzinējs un rotējošā griezējierīce tiek apturēta dažu sekunžu laikā.

3.1.1 Paredzētais izmantošanas veids

Šī mašīna ir paredzēta zāles plaušanai dārzos un zālienos, operatoram pārvietojoties ar kājām.

3.1.2 Nepareiza lietošana

Mašīnas izmantošana jebkādiem citiem mērķiem, kas nav minēti augstāk, var būt bīstama un var radīt ievainojumus un/vai bojāt mantu.

Nepareiza lietošana (kā piemērs, bet ne tikai):

- Citu personu, bērnu vai dzīvnieku pārvadāšana mašīnā, jo viņi var izkrist un gūt nopietnas traumas vai traucēt drošā veidā vadīt mašīnu.
- Braukšana ar mašīnu.
- Mašīnas izmantošana kravas vilkšanai vai stumšanai.

- Griezējierīces ieslēgšana vietās bez zāles.
- Mašīnas izmantošana lapu vai atgriezumu savākšanai.
- Mašīnas izmantošana dzīvzoga izlīdzināšanai vai augu plaušanai, kas nav zāle.
- Mašīnas izmantošana vienlaicīgi vairākām personām.

SVARĪGI *Mašīnas nepareiza lietošana izraisa garantijas anulēšanu un atbrīvo Ražotāju no jebkāda veida atbildības, padarot lietotāju atbildīgu par zaudējumiem, kas saistīti ar paša vai trešo personu mantas bojājumiem vai gūtajām traumām.*

3.1.3 Lietotāja tips

Šī mašīna ir paredzēta patērētājiem, jeb neprofesionāliem lietotājiem.

Tā ir paredzēta "neprofesionālai lietošanai".

SVARĪGI *Mašīnu drīkst izmantot tikai viens operators.*

3.2 GALVENĀS SASTĀVDAĻAS (1. att.)

- A. Šasija:** tas ir korpuss, kurā ir ietverta rotējošā griezējierīce.
- B. Dzinējs:** nodrošina griezējierīces piedziņu.
- C. Griezējierīce:** tā ir zāles plaušanai paredzētā detaļa.
- D. Rokturis:** operatora darba vieta. Tā garumam jābūt tādām, lai operators darba laikā vienmēr būtu drošā attālumā no rotējošās griezējierīces.
- E. Operatora klātbūtnes svira:** tā ir svira, kas ļauj ieslēgt griezējierīci un pacelšanu no zemes. Atlaižot sviru, dzinējs automātiski apstāties.
- F. Vadības slēdzis:** dzinēja iedarbināšana/apturēšana vienlaicīgi ar griezējierīces ieslēgšanu/izslēgšanu.
- G. Akumulatora nodalījuma piekļuves durvīšanas**
- H. Drošības atslēga (dezaktivācijas ierīce):** Atslēga ieslēdz/izslēdz mašīnas elektrisko ķēdi.
- I. Akumulators (ja nav piegādāts ar mašīnu, sk. 13. nod. "Papildaprīkojums"):** nodrošina enerģiju, kas nepieciešama dzinēja iedarbināšanai; tā raksturojumi un lietošanas noteikumi ir aprakstīti attiecīgajā rokasgrāmatā.
- J. Akumulatoru lādētājs (ja nav piegādāts ar mašīnu, sk. 13. nod. "Papildaprīkojums"):** šo ierīci izmanto akumulatora uzlādēšanai.

3.3 IDENTIFIKĀCIJAS ETIĶETE (1. att.)

1. Skaņas jaudas līmenis.
2. Atbilstības marķējums.
3. Izgatavošanas gads.
4. Mašīnas tips.
5. Sērijas numurs.
6. Ražotāja nosaukums un adrese.
7. Artikula kods.
8. Maksimālais dzinēja griešanās ātrums.
9. Svārs kilogramos.
10. Barošanas spriegums.
11. Elektriskās aizsardzības pakāpe.

12. Nominālā jauda.

Pierakstiet mašīnas identifikācijas datus attiecīgajos laukos tabulā, kas atrodama uz aizmugurējiem vākiem.

SVARĪGI *Katru reizi, kad sazināties ar autorizēto servisa centru, izmantojiet etiķetē norādītos datus.*

SVARĪGI *Atbilstības deklarācijas piemērs ir atrodams rokasgrāmatas pēdējās lappusēs.*

3.4 DROŠĪBAS AIZSARDZĪBAS ZĪMES (2. att.)

Uz mašīnas ir atrodami dažādi simboli.

Simbolu nozīme:



Uzmanību. Izlasiet instrukciju pirms mašīnas lietošanas.



Bīstamība! Priekšmetu izmešanas risks. Ierīces lietošanas laikā darba zonā nedrīkst atrasties cilvēki.



Pievērsiet uzmanību griezējierīcei. Neievietojiet rokas vai kājas nodalījumā, kurā atrodas griezējierīce. Griezējierīce turpina griezties arī pēc dzinēja izslēgšanas. Pirms tehniskās apkopes veikšanas izņemiet drošības atslēgu (izslēgšanas ierīce).

SVARĪGI *Ir jānomaina uzlīmes, kuras ir bojātas vai nav salasāmas. Pasūtiet jaunas uzlīmes autorizētajā servisa centrā.*

4. MONTĀŽA



Obligātie drošības noteikumi ir izklāstīti 2. nod. Rūpīgi ievērojiet šos norādījumus, lai izvairītos no nopietniem riskiem vai bīstamām situācijām.

Uzglabāšanas un transportēšanas iemeslu dēļ dažas mašīnas sastāvdaļas nav samontētas uzreiz rūpnīcā, bet tās ir jāsamontē pēc iepakojuma noņemšanas, ievērojot sekojošus norādījumus.



Izpakošana un montāža ir jāpabeidz uz līdzenas un cietas virsmas. Ir jābūt pietiekoši daudz vietas gan mašīnas, gan iepakojuma pārvietošanai, lietojot tikai piemērotus piederumus. Neizmantojiet mašīnu, kamēr nav izpildīti norādījumi, kas minēti nodaļā "MONTĀŽA".



Pirms montāžas veikšanas, pārbaudiet vai drošības atslēga nav ievietota attiecīgajā ligzdā.

4.1 IZPAKOŠANA (2. att.)

4.2 ROKTURA MONTĀŽA (3. att.)

Savienojiet augšējo rokturi ar apakšējo (I-II att.) un pēc tam pievienojiet tos pie mašīnas korpusa (III att.), kā parādīts attēlā.

5. VADĪBAS IERĪCES

5.1 DROŠĪBAS ATSLĒGA (DEZAKTIVĀCIJAS IERĪCE)

Atslēga (1.H att.), kas atrodas akumulatora nodalījumā, ieslēdz un izslēdz mašīnas elektrisko ķēdi.

Izņemot atslēgu, elektriskā ķēde pilnīgi izslēdzas, nodrošinot aizsardzību pret mašīnas nesankcionētu izmantošanu.

SVARĪGI *Izņemiet drošības atslēgu katru reizi, ja neizmantojat mašīnu vai atstājat to bez uzmanības.*

5.2 VADĪBAS SLĒDZIS

Vadības slēdzis (4 att.) iedarbina/aptur dzinēju vienlaicīgi ar griezējierīces ieslēgšanu/izslēgšanu.

Norādītās pozīcijas ir šādas:



Iedarbināšana. Lai iedarbinātu dzinēju, nospiediet drošības pogu (4.A.1 att.) un pavelciet sviru (4.A. att.).



Griezējierīces ieslēgšana. Dzinēja iedarbināšana izraisa vienlaicīgu griezējierīces ieslēgšanu.



Apstādinašana. Atlaižot sviru, dzinējs automātiski apstāsies (4.A. att.).

PIEZĪME *Griezējierīces ieslēgšana ir iespējama tikai, nospiežot pogu roktura labajā pusē un pārvietojot operatora klātbūtnes sviru roktura virzienā.*

6. MAŠĪNAS IZMANTOŠANA



Obligātie drošības noteikumi ir izklāstīti 2. nod. Rūpīgi ievērojiet šos norādījumus, lai izvairītos no nopietniem riskiem vai bīstamām situācijām.

6.1 SAGATAVOŠANAS DARBI

Pārbaudiet vai drošības atslēga nav ievietota attiecīgajā ligzdā. Novietojiet mašīnu horizontālā stāvoklī un stabili atbalstiet pret zemi.

6.1.1 Akumulatora pārbaude

Pirms mašīnas pirmās izmantošanas reizes pēc iegādes, pilnībā uzlādējiet akumulatoru, ievērojot akumulatora rokasgrāmatā izklāstītos norādījumus.

Pirms katras izmantošanas reizes pārbaudiet akumulatora uzlādes stāvokli, sekojot akumulatora rokasgrāmatā izklāstītajiem norādījumiem.



Šo operāciju drīkst veikt tikai tad, kamēr griezējierīce ir nekustīga.

6.2 DROŠĪBAS PĀRBAUDES



Pirms izmantošanas vienmēr veiciet drošības pārbaudes.

6.2.1 Vispārēja drošības pārbaude

Elements	Rezultāts
Rokturi	Tīri, sausi.
Rokturis	Pareizi un cieši piestiprināts pie mašīnas.
Griezējierīce	Tīra, nav bojāta vai nodilusi, vesela un labi uzasināta.
Vadības slēdzis	Svirai ir jākustas brīvi un bez pārmērīga spēka pielietošanas, pēc atlaišanas tai automātiski un ātri jāatgriežas neitrālajā stāvoklī.
Akumulators	Korpuss nav bojāts, nav šķidruma noplūdes.
Mašīnas un griezējierīces skrūves/uzgriežņi	Labi pievilkti (nav izlīdzinājušies). Nav bojāti vai nodilusi.
Dzesēšanas gaisa kanāli	Nav aizsprostoti
Mašīna	Nav bojājumu vai nodiluma pazīmju. Nav spēcīgas vibrācijas. Nav neparastu trokšņu.

Darbība	Rezultāts
<ol style="list-style-type: none">Iedarbiniet mašīnu (6.3par.).Atļaidiet vadības slēdzi (4.A att.).	<ol style="list-style-type: none">Griezējierīcei jākustas.Drošības svirai ir jākustas brīvi un bez pārmērīga spēka pielietošanas, pēc atlaišanas tai automātiski un ātri jāatgriežas neitrālajā stāvoklī, nodrošinot griezējierīces apturēšanu.

 **Ja jebkurš no rezultātiem atšķirsies no tabulās norādītās informācijas, mašīnu nedrīkst izmantot! Vērsieties servisa centrā, lai veiktu pārbaudes un remontu.**

6.3 IEDARBINĀŠANA

PIEZĪMES Iedarbiniet mašīnu uz līdzenas virsmas, kurā nav šķēršļu un augstas zāles.

- Atveriet akumulatora nodalījuma piekļuves durtiņas (5.A att.).

- Pareizi ievietojiet akumulatorus attiecīgajā nodalījumā (5.B att.) stumiet akumulatorus līdz galam līdz "klikšķim", lai tos nobloķētu un nodrošinātu elektrisko kontaktu.
- Līdz galam ievietojiet drošības atslēgu (5.C att.).
- Pilnībā aizveriet vāku.
- Ieslēdziet griezējierīci, vispirms nospiežot drošības pogu (4. A.1 att.) un pēc tam nospiežot operatora klātbūtnes sviru (4. A.att.).

 **Dzinēja iedarbināšana izraisa vienlaicīgu griezējierīces ieslēgšanu.**

6.4 DARBS

SVARĪGI Darba laikā vienmēr turieties drošā attālumā no griezējierīces, kuru nosaka roktura garums.

Akumulatoru darbības ilgums autonomā režīmā (un, tāpat, zāliena platība, ko var nopļaut pirms atkārtotas uzlādes) ir atkarīgs no dažādiem faktoriem, kuri ir aprakstīti (7.1 par.).

SVARĪGI Gadījumā ja dzinējs apstājas darba laikā pārkaršanas dēļ, ir jāuzgaida apmēram 5 minūtes pirms to varēs iedarbināt no jauna.

6.5 APTURĒŠANA

Lai apturētu mašīnu:

- atļaidiet operatora klātbūtnes sviru (4.A att.);
- uzgaidiet, kamēr griezējierīce apstājas.

 **Pēc mašīnas apturēšanas palet dažas sekundes pirms griezējierīces apstājas.**

SVARĪGI Vienmēr apturiet mašīnu.

- Pārvietojot mašīnu starp darba zonām.
- Šķērsojot virsmas bez zāles.
- Katru reizi, kad jāpārvar šķērslis.

6.6 PĒC IZMANTOŠANAS

- Atveriet durtiņas un izņemiet drošības atslēgu.
- Izņemiet akumulatoru no nodalījuma un uzlādējiet to (7.1.2 par.).
- Ļaujiet dzinējam atdzist, pirms novietojat mašīnu jebkādā telpā.
- Veiciet tīrīšanu (7.2 par.).
- Pārbaudiet, vai nav izlīdzinājušos vai bojātu detaļu. Nepieciešamības gadījumā nomainiet bojātas detaļas un pievelciet izlīdzinājušas skrūves un bultskrūves vai sazinieties ar pilnvaroto servisa centru.
- Mašīnas bojājumu pārbaude. Nepieciešamības gadījumā sazinieties ar pilnvaroto tehnikā atbalsta centru.

SVARĪGI Izņemiet drošības atslēgu katru reizi, ja neizmantojat mašīnu vai atstājat to bez uzmanības.

7. TEHNISKĀ APKOPE

 **Obligātie drošības noteikumi ir izklāstīti 2. nod. Rūpīgi ievērojiet šos norādījumus, lai izvairītos no nopietniem riskiem vai bīstamām situācijām.**

 **Pirms jebkāda veida mašīnas pārbaužu, tīrīšanas vai tehniskās apkopes/remontdarbu veikšanas:**

- Apturiet mašīnu.
- Izņemiet drošības atslēgu (nekādā gadījumā neatstāriet atslēgu slēdži, kā arī bērniem vai nepiederošām personām pieejamā vietā).
- Izņemiet akumulatoru.
- Pārlicinieties, ka visas kustīgās daļas pilnīgi apstājās.
- Ļaujiet dzinējam atdzist, pirms novietojat mašīnu jebkādā telpā.
- Vienmēr valkājiet atbilstošus apģērbus un darba cimdus visos gadījumos, kad pastāv roku ievainojuma bīstamība.
- Izlasiet attiecīgos norādījumus.

SVARĪGI Visas tehniskās apkopes un regulēšanas operācijas, kas nav aprakstītas šajā rokasgrāmatā, ir jāveic pie dīlera vai specializētajā servisa centrā.

7.1 AKUMULATORS

7.1.1 Akumulatora darbības ilgums autonomā režīmā

Akumulatora darbības ilgums autonomā režīmā (un, tāpat, zāliena platība, ko var apstrādāt pirms akumulators būs jāuzlādē) galvenokārt ir atkarīga no:

- a. Vides apstākļiem, kas palielina enerģijas patēriņu:
 - Bīvas, augstas, mitras zāles pļaušana.
- b. Mašīnas pļaušanas platums; jo lielāks ir platums, jo lielāks ir enerģijas patēriņš.
- c. Operatora rīcības, kuram ir jāizvairās no:
 - Mašīnas biežas ieslēgšanas un izslēgšanas darba laikā.

PIEZĪME Lietošanas laikā akumulators ir aizsargāts pret pilnīgu izlādēšanos ar aizsargierīci, kas izslēdz mašīnu un bloķē tās darbību.

Lai palielinātu akumulatora darbības ilgumu autonomā režīmā iesakām:

- Pļaut zāli, kamēr zāliens ir sauss.
- Bieži pļaut zāli, lai tās augstums nekļūtu pārāk liels.

Ja jūs vēlaties izmantot mašīnu ilgāk, nekā to atļauj standarta akumulatora darbības laiks, ir iespējami šādi risinājumi:

- legādājieties otrā standarta akumulatoru, lai izlādējušos akumulatoru varētu nekavējoties nomainīt, nepārtraucot darbu.
- legādājieties akumulatoru, kuram darbības laiks ir lielāks, nekā standarta akumulatoram.

7.1.2 Akumulatora izņemšana un uzlādēšana

1. Atveriet akumulatora nodalījuma vāku un izņemiet drošības atslēgu (6.A att.).
2. Nospiediet pogu uz akumulatoriem un izņemiet tos (6.B att.).
3. Ievietojiet akumulatoru akumulatoru lādētājā (7 att.).
4. Pievienojiet akumulatoru lādētāju pie elektrības tīkla roze-tes, kuras spriegums atbilst vērtībai uz tehnisko datu plāksnītes.

5. Pilnīgi uzlādējiet akumulatoru, sekojot akumulatora/akumu-latoru lādētāja rokasgrāmatā izklāstītajiem norādījumiem.

PIEZĪME Akumulators ir aprīkots ar aizsargierīci, kas aptur uzlādēšanu, ja apkārtējās vides temperatūra nav diapazonā no 0 līdz +45 °C.

PIEZĪME Akumulatoru var uzlādēt jebkurā brīdī, tai skaitā daļēji, bez akumulatora sabojāšanas riska.

7.1.3 Akumulatora uzstādīšana atpakaļ mašīnā

Pēc uzlādēšanas pabeigšanas:

1. Izņemiet akumulatoru no akumulatoru lādētāja nodalījuma.
2. Atvienojiet akumulatoru lādētāju no elektrības tīkla.
3. Ievietojiet akumulatoru attiecīgajā nodalījumā.
4. Pilnībā aizveriet vāku.

7.2 TĪRĪŠANA

Katru reizi pēc izmantošanas veiciet tīrīšanu, ievērojot šādus norādījumus.

7.2.1 Mašīnas tīrīšana

- Nemazgājiet mašīnu ar ūdens strūklu palīdzību, lai izvairītos no dzinēja un elektrisko daļu samitrināšanas.
- Šasijas tīrīšanai neizmantojiet agresīvus šķidrumus.
- Lai samazinātu ugunsgrēka risku, novāciet no mašīnas, un it īpaši no dzinēja, zāli, lapas un smērvielas paliekas.

7.2.2 Griezējierīces bloka tīrīšana

SVARĪGI Pirms jebkādu darbu veikšanas nolieciet mašīnu uz sāniem, lai pārliecinātos, ka tā ir stabila.

7.2.3 Gaisa filtra tīrīšana (8 att.)

1. izņemiet gaisa filtru no mašīnas;
2. nopūtiēt ar saspīstā gaisa strūklu;
3. ievietojiet filtru atpakaļ līgzdā

7.3 GRIEZĒJIERĪCE

Slikti uzasināta griezējierīce izrauj zāli un izraisa zāliena dzeltēšanu.

 **Nepieskarieties griezējierīcei, kamēr atslēga nav izņemta un griezējierīce nav pilnībā apstājusies. Nemiet vērā, ka griezējierīce var izkustēties arī tajā gadījumā, ja atslēga ir izņemta.**

 **Visas ar griezējierīcēm veicamās darbības (no-ņemsana, asināšana, balansēšana, remonts, atkārtota uzstādīšana un/vai maiņa) ir svarīgas operācijas, kuru veikšanai ir nepieciešamas speciālas iemaņas un atbils-tošs aprīkojums; tāpēc drošības nolūkos tās vienmēr ir jāveic specializētajos servisa centros.**

 **Vienmēr mainiet griezējierīci, ja tā ir bojāta, de-formēta vai nodilusi, kopā ar tās skrūvēm, lai saglabātu līdzsvaru.**

SVARĪGI *Izmantojiet tikai oriģinālās griezējierīces ar kodu, kas ir norādīts tehnisko datu tabulā.*

Nemot vērā izstrādājuma attīstību, tehnisko datu tabulā norādītās griezējierīces ar laiku var tikt nomainītas ar citām ierīcēm ar līdzīgiem raksturlielumiem un drošības līmeni.

8. UZGLABĀŠANA

8.1 MAŠĪNAS UZGLABĀŠANA

Ja mašīna ir jānovieto uzglabāšanā:

1. Ļaujiet dzinējam atdzist
2. Izņemiet drošības atslēgu.
3. Izņemiet akumulatoru no tā nodalījuma un uzlādējiet to (7.1.2. par.).
4. Veiciet tīrīšanu (7.2. par.).
5. Novietojiet mašīnu uzglabāšanā (9 att.):
 - sausā vietā;
 - no laika apstākļiem aizsargātā vietā;
 - ja vien iespējams, pārklājiet ar pārvalku;
 - bērniem nepieejamā vietā;
 - pārļiecinieties, ka no tās ir izņemtas visas atslēgas un tehniskajai apkopei izmantojamie instrumenti;
 - piekarinot pie sienas.

8.2 AKUMULATORA UZGLABĀŠANA

Ja akumulators ilgstoši netiek uzlādēts, tas ir jāuzglabā ēnā, vēsā un sausā vietā, kurā vides temperatūra ir diapazonā no 0 līdz 45°C.

SVARĪGI *Ilgstošas dīkstāves gadījumā uzlādējiet akumulatoru ik pēc diviem mēnešiem, lai pagarinātu tā kalpošanas mūžu.*

9. PĀRVIETOŠANA UN TRANSPORTĒŠANA

Katru reizi, kad mašīna ir jāpārvieto, jāpacel, jātransportē vai jānoliec, rīkojieties šādi:

- apturiet mašīnu (par 6.5);
- izņemiet drošības atslēgu;
- pārļiecinieties, ka visas kustīgās daļas pilnīgi apstājās;
- valkājiet izturīgus darba cimdus;
- satveriet mašīnu tādās vietās, lai tvēriens būtu drošs, ņemot vērā mašīnas svaru un tā sadali;
- jāpieaicina tāds personu skaits, kas atbilst mašīnas svaram un transportlīdzekļa raksturojumam, vai vietai, kurā mašīna ir jānogādā vai jāsavāc;
- pārļiecinieties, ka mašīnas kustības nevar radīt bojājumus vai ievainojumus.

Transportējot mašīnu transportlīdzeklī vai piekabē, jāievēro šādi norādījumi:

1. izmantojiet izturīgas, piemērota platumā un garumā iebraukšanas rampas;
2. nolaidiet griezējierīces bloku;
3. novietojiet to tādā veidā, lai tā nevienam neradītu bīstamību;
4. cieši piestipriniet to pie transportlīdzekļa, izmantojot troses vai ķēdes, lai izvairītos no apgāšanās.

10. APKOPE UN REMONTS

Šajā rokasgrāmatā ir sniegti visi mašīnas vadībai un pareizai lietotāja veicamajai pamata tehniskajai apkopei nepieciešamie norādījumi. Visas regulēšanas un tehniskās apkopes operācijas, kas nav aprakstītas šajā rokasgrāmatā, ir jāveic pie dīlera vai specializētājā servisa centrā. Ja darbus veic nepiemērotajās darbnīcās, vai tos veic nekvalificēts personāls, jebkāda veida garantija tiek anulēta, kā arī ražotājs tiek atbrīvots no jebkādam saistībām vai atbildības.

- Neoriģinālas rezerves daļas un piederumus nedrīkst izmantot; neoriģinālu rezerves daļu un piederumu izmantošanas gadījumā mašīnas drošības līmenis samazinās un Ražotājs tiek atbrīvots no jebkāda veida pienākumiem vai atbildības.
- Oriģinālas rezerves daļas ir pieejamas autorizētajos servisa centros un pie dīleriem.

11. GARANTIJAS SEGUMS

Garantijas noteikumi attiecas tikai uz patērētājiem, proti, uz neprofesionāliem lietotājiem.

Garantija attiecas uz visiem materiāla kvalitātes un ražošanas defektiem, kurus garantijas darbības laikā ir apliecinājis izplatītājs vai specializētais servisa centrs. Garantijas piemērošana tiek ierobežota ar remontu vai detaļas nomainīšanu, kura ir atzīta par defektīvu. Iesakām vienu reizi gadā nogādāt mašīnu autorizētajā servisa centrā, lai veiktu tehnisko apkopi, remontu un drošības ierīču pārbaudi. Garantijas piemērošanas priekšnosacījums ir mašīnas pareiza tehniskā apkope.

Garantija neattiecas uz bojājumiem, kas radušies šādu iemeslu dēļ:

- Lietotājs nav iepazinies ar pievienoto dokumentāciju (eksploatācijas rokasgrāmatu).
- Profesionāla izmantošana.
- Neuzmanība, nolaidība.
- Ārējs iemesls (zibens trieciens, trieciens, nepiederošu priekšmetu esamība mašīnas iekšpusē) vai negadījums.
- Nepareizs vai ražotāja neatļautais lietošanas veids vai montāža.
- Nepareizi veikta tehniskā apkope.
- Mašīnas modifikācija.
- Neoriģinālu rezerves daļu (pielāgotu daļu) izmantošana.
- Ar mašīnu nepiegādātu vai ražotāja apstiprinātu piederumu lietošana.

Turklāt garantija nesedz:

- Tehniskās apkopes operācijas (tādas, kuras ir aprakstītas eksploatācijas rokasgrāmatā).
- Normālu izlietojamo materiālu nodilumu, piemēram, griezējierīču, riteņu, drošības bultskrūvju un trošu.
- Normālu nodilumu.
- Mašīnas estētiskā stāvokļa pasliktināšanu izmantošanas dēļ.
- Plaušānas ierīču balstus.
- Papildu izmaksas, kas saistītas ar garantijas īstenošanu, tādas kā nokļūšana līdz lietotājam, mašīnas transportēšana līdz izplatītājam, maiņas aprīkojuma noma vai ārējā uzņēmuma piesaistīšana tehniskās apkopes darbu veikšanai.

Lietotāja tiesības aizsargā attiecīgajā valstī spēkā esošie likumi. Šī garantija nekādā veidā neierobežo nacionālajā likumdošanā noteiktās lietotāja tiesības.

12. TRAUCĒJUMMEKLĒŠANA

Ja pēc aprakstīto operāciju veikšanas traucējumi nepazūd, sazinieties ar vietējo izplatītāju.

TRAUCĒJUMS	IESPĒJAMS CĒLONIS	RISINĀJUMS
1. Pēc slēdža ieslēgšanas dzinējs neieslēdzas	Drošības atslēga nav ievietota vai ir ievietota nepareizi.	Ievietojiet atslēgu (5. C att.).
	Akumulators nav uzstādīts vai ir uzstādīts nepareizi.	Atveriet durtiņas un pārļieciniet, ka akumulators ir pareizi ievietots (5.B att.)
	Akumulators izlādējies.	Pārbaudiet akumulatora uzlādes līmeni un uzlādējies akumulatoru (7.1.2. par.).
	Dzinējs neieslēdzas uzreiz.	Turiet vadības slēdzi nospiešā pozīcijā 2-3 sekundes (5.2. par.).
	Termiskās aizsardzības ieslēgšanās dzinēja pārkaršanas dēļ.	Uzgaidiet vismaz 5 minūtes un tad atkārtoti iedarbiniet mašīnu.
2. Dzinējs darbojas, bet griezējierīce negriežas	Izļodzījies griezējierīces stiprinājums.	Nekavējoties apturiet dzinēju un izņemiet drošības atslēgu. Sazinieties ar servisa centru, lai veiktu pārbaudi, nomainītu vai remontu (7.3. par.).
3. Dzinējs izslēdzas darba laikā.	Akumulators ir uzstādīts nepareizi.	Atveriet durtiņas un pārļieciniet, ka akumulators ir pareizi ievietots (7.1 par.)
	Akumulators izlādējies.	Pārbaudiet akumulatora uzlādes līmeni un uzlādējies akumulatoru (7.1.2. par.).
	Aizsērējums, kas traucē griezējierīcei griezties.	Izņemiet drošības atslēgu, uzvelciet darba cimds un izņemiet zāli vai grūzus, kas atrodas mašīnas apakšējā daļā un/vai izejas kanālā.
	Termiskās aizsardzības ieslēgšanās dzinēja pārkaršanas dēļ.	Iztīriet dzesēšanas gaisa iesūkšanas režģi (7.2.3. par.). Uzgaidiet vismaz 5 minūtes un tad atkārtoti iedarbiniet mašīnu.
3. Dzinējs izslēdzas darba laikā.	Termiskās aizsardzības ieslēgšanās pārāk liela strāvas patēriņa dēļ, šādu iemeslu dēļ: <ul style="list-style-type: none"> Pārāk augstas zāles plaušana. Aizsērējums, kas traucē griezējierīcei griezties. Pārāk liels zāles atlieku daudzums šasijā un izmešanas kanālā. 	<ul style="list-style-type: none"> Ja zāle ir ļoti augstā, iestatiet augstāku plaušanas augstumu un pēc tam vēlreiz nopļaujiet zāli, iestatot zemāku augstumu; Likvidējiet aizsērējumu (7.2.2. par.). Iztīriet mašīnu (7.2.1., 7.2.2., 7.2.3. par.) <p>Uzgaidiet vismaz 5 minūtes un tad atkārtoti iedarbiniet mašīnu.</p>
4. Zāli ir grūti nopļaut.	Griezējierīce ir sliktā stāvoklī.	Sazinieties ar servisa centru, lai uzasinātu vai nomainītu griezējierīci.
5. Darba laikā rodas pārmērīgs troksnis un/vai vibrācijas.	Izļodzījies griezējierīces stiprinājums vai griezējierīce ir bojāta.	Nekavējoties apturiet dzinēju un izņemiet drošības atslēgu. Sazinieties ar servisa centru, lai veiktu pārbaudi, nomainītu vai remontu (7.3. par.).

6. Zems akumulatora darbības ilgums autonomā režīmā.	Smagi ekspluatācijas apstākļi ar palielinātu strāvas patēriņu.	Optimizējiet darba apstākļus (7.1.1. par.).
	Darba vajadzībām nepiemērots akumulators.	Izmantojiet otru akumulatoru vai akumulatoru ar lielāku kapacitāti (13.1. par.).
7. Ar akumulatoru lādētāju neizdodas uzlādēt akumulatoru.	Akumulators ir nepareizi uzstādīts akumulatoru lādētājā.	Pārbaudiet, vai savienojums ir pareizs (7.1.2. par.)
	Nepiemēroti vides apstākļi.	Veiciet uzlādēšanu vietā ar piemērotu temperatūru (sk. akumulatora/ akumulatoru lādētāja rokasgrāmatu).
	Netīri kontakti.	Iztīriet kontaktus.
	Akumulatoru lādētājam netiek padota elektroenerģija.	Pārbaudiet, vai ir iesprausta kontaktdakša un vai elektrības tīkla rozetē ir spriegums.
	Bojāts akumulatoru lādētājs.	Nomainiet, izmantojot oriģinālo rezerves daļu.
		Ja problēma nepazūd, sk. akumulatora/ akumulatoru lādētāja rokasgrāmatu.

13. ACPAPILDU PIEDERUMI

13.1 AKUMULATORI

Ir pieejami akumulatoru ar dažādām kapacitātes vērtībām, kas paredzēti dažādām darba vajadzībām (10 att.). Šai mašīnai apstiprināto akumulatoru saraksts ir atrodams tabulā "Tehniskie dati".

13.2 AKUMULATORU LĀDĒTĀJS

Šo ierīci izmanto akumulatoru uzlādēšanai (11 att.).

**СОДРЖИНА**

1.	ОПШТО.....	1
1.1	Како да се чита упатството	1
1.2	Насоки	1
2.	БЕЗБЕДНОСИ МЕРКИ.....	1
2.1	Обука	1
2.2	Воведни операции	2
2.3	Во текот на работата.....	2
2.4	Одржување, одложување	2
2.5	Батерија / полнач за батеријата	2
2.6	Заштита на животната средина	3
3.	ЗАПОЗНАЈТЕ ЈА МАШИНАТА	3
3.1	Опис на машината и предвидена употреба.....	3
3.2	Главни компоненти (Сл. 1)	3
3.3	Етикета за идентификација (Сл. 1)	4
3.4	Безбедносна сигнализација (Сл. 2).....	4
4.	МОНТАЖА.....	4
4.1	Отпакување (Сл. 3)	4
4.2	Поставување на рачката (Сл. 4)	4
5.	КОМАНДИ ЗА КОНТРОЛА	4
5.1	Безбедносен клуч (уред за деактивирање) ...	4
6.	УПОТРЕБА НА МАШИНАТА	5
6.1	Воведни операции	5
6.2	Безбедносни контроли	5
6.3	Стартување (Сл. 22÷25).....	5
6.4	Работа	5
6.5	Застанување.....	5
6.6	По работата	6
7.	ОДРЖУВАЊЕ	6
7.1	Батерија	6
7.2	Чистење	6
7.3	Уред со сечило	7
8.	ОДЛАГАЊЕ	7
8.1	Одложување на машината	7
8.2	Одложување на батеријата	7
10.	ПОМОШ И ПОПРАВКИ	7
11.	ОПСЕГ НА ГАРАНЦИЈАТА	8
12.	НЕСООДВЕТНА ИДЕНТИФИКАЦИЈА.....	8
13.	ОПЦИОНАЛНИ ДОДАТОЦИ	9
13.1	Батерии.....	9
13.2	Полнач за батерија.....	9

1. ОПШТО**1.1 КАНО ДА СЕ ЧИТА УПАТСТВОТО**

ЗАБЕЛЕШКА или **ВАЖНО** даваат прецизни или други информации како што е претходно наведено за да не се оштети машината или да не се предизвика штета.

Симболот  посочува на опасност. **Непочитувањето на мерките за претпазливост доведува до можност за лични или повреди и оштетувања на трети лица.**

- Пасусите означени со квадратче со рамка и сиви точки
- посочуваат на изборни одлики коишто не се присутни
- кај сите модели дадени во ова упатство. Проверете
- дали таа одлика е присутна кај дадениот модел.

Сите индикации „напред“, „назад“, „десно“ и „лево“ се дадени во однос на позицијата за работа на операторот.

1.2 НАСОКИ**1.2.1 Слика**

Сликите во ова упатство за употреба се нумерирани со 1, 2, 3 и така натаму.

Компонентите посочени на сликите се означени со буквите А, В, С и така натаму.

Насоната за компонентата С на сликата 2 се означува со изразот: „Видете на сл. 2. С“, или поедноставно „(Сл. 2.С)“.

Сликите се само за пример. Вистинските делови може да се разликуваат во однос на оние на сликата.

1.2.2 Наслови

Упатството е поделено на поглавја и пасуси. Насловот на пасус „2.1 Обука“ е заменето со „2. Безбедносни мерки“.

Насоните за насловите или пасусите се означени со кратенки погл. или пас. и со соодветниот број. Пример: „погл. 2“ или „пас. 2.1“

2. БЕЗБЕДНОСИ МЕРКИ**2.1 ОБУКА**

 **Прочитајте го внимателно ова упатство пред да ја користите машината. Запознајте се со командите и правилното користење на машината. Научете брзо да го запираат моторот. Непридржувањето кон предупредувањата и кон упатството може да предизвикаат електричен удар, изгореници и сериозни повреди. Сочувајте ги предупредувањата заедно со упатството за идна консултација.**

- Не дозволувајте никогаш деца да ја употребуваат машината или други лица што не ги знаат основните упатствата. Локалните законски прописи ја одредуваат минималната возраст на корисникот.
- Овој апарат може да го користат деца постари од 8 години, но и лица со намалени физички, сензорни и ментални способности или лица коишто немаат доволни познавања само доколку се под надзор или се подучувани за употребата на апаратот на

безбеден начин и ги разбираат можните опасности. Децата не смеа да си играат со апаратот. Децата не смеа да го спроведуваат редовното чистење и одржувањето доколку не се под надзор.

- Не користете ја тревокосачката некогаш кога во близина има лица, особено деца или животни. Неопходно е децата да бидат под надзор на друго возрастно лице.
- Никогаш не користете ја машината доколку корисникот е во состојба на замор или изнемоштеност, или користел лекови, дрога, алкохол или други штетни супстанции што влијаат врз капацитетот за навремено реагирање или внимание.
- Имајте на ум дека корисникот е одговорен за незгодите или опасноста по други лица или нивниот имот. Во опсегот на одговорности на операторот спаѓа и проценката на можните ризици на теренот каде треба да се работи и затоа преземете ги сите неопходни безбедносни мерки за да ја гарантирате својата, но и безбедноста на другите особено на закосени, нерамни, лизгави или нестабилни терени.
- Во случај кога во опкружувањето на машината има други лица, проверете дали корисникот ги почитува упатствата што се содржани во ова упатство.

2.2 ВОВЕДНИ ОПЕРАЦИИ

- Носете соодветна облека, работни чевли со ѓон против лизгање и долги панталони. Не вклучувајте ја машината со боси нозе или отворени сандали. Носете заштитни слушалки за слухот.
- Не носете марами, наметки, ремени, бразлетни, облека со лелеави делови или со врвки и врски и слични додатоци што висат или се долги и би можеле да се закачат за машината или за предмети и материјали кои се производ на работата.
- Соодветно приберете ја косата доколку е долга.
- Носете ракавици за работа во сите ситуации каде има ризици за рацете.
- Проверете ја темелно целата површина за работа и отстранете сè што би можело да биде исфрлено од машината и да ги оштети уредот за сечење/ротирачки делови (камења, гранки, железни остатоци, коски, итн.).

2.3 ВО ТЕНОТ НА РАБОТАТА

- Не користете ја машината во средина каде постои ризик од експлозија, во присуство на запаливи материји, гасови или нечистотија. Електричните делови предизвикуваат искри што може да ги запалат нечистотиите или испарувањата.
- Не изложувајте ја машината на дожд или влажни услови. Водата што може да навлезе во електричниот дел го зголемува ризикот од електричен удар.
- Работете само на дневна светлина или при добро вештачко осветление и при услови на добра видливост.
- Избегнувајте да работите на мокра трева, кога врне и кога ризик од временска непогода, особено грмотевици.
- Обрнете особено внимание на нерамнините на теренот (грутки, канали), закосувањата, сокриени опасности и на присуството на дадени опасности коишто може да ја попречат видливоста.
- Обрнете особено внимание во присуство на стрмнини, дупки или препреки. Машината може да се преврти ако едното тркало поминува преку раб или ако работ е закосен.
- Работете секогаш надолжно во однос на косината, во правец нагоре/надолу, но никогаш попреку внимавајќи при тоа на менувањето на правецот одржувајќи правилна потпора и да избегнувате тркалата да удираат на пречки (камења, гранки, корења и сл.) со што може да се предизвика странично лизгање, превртување или загуба на контролата врз машината.
- Машината не смеа да се користи на закосувања поголеми од 20° без оглед на правецот на движење.

- Не закосувајте ја тревокосачката во движење. Вклучувајте ја на рамни површини, исчистени од препреки и висока трева.
- Обрнете максимално внимание кога ја влечете тревокосачката кон себе. Погледнете зад неа пред и при движење назазад за да обезбедите дека нема никакви пречки.
- Никогаш не трчајте, туку одете.
- Избегнувајте да ја влечете тревокосачката.
- Секогаш држете ги рацете и носете подалеку од уредот со сечилото, особено при палење на моторот и додека работите со машината.
- Секогаш стојте оддалечено од испустот за празнење.
- Не користете ја машината никогаш кога има оштетени делови, ако недостасуваат или не се правилно поставени (вреќата за собирање, заштитата на страничниот испуст, заштитата на задниот испуст).
- Не исклучувајте, дезактивирајте, вадете ги манометарот и поставените безбедносни системи/микропренинувачи.

⚠ Во случај на дефект или инциденти во текот на работата, веднаш исклучете го моторот и оддалечете ја машината внимавајќи да не предизвикате други оштетувања. Во случај на инцидент со лична повреда или повреда на трето лице, пристапете веднаш кон посталката за давање најсоодветна прва помош за дадената состојба и обратете се во соодветен центар за здравствена заштита за неопходно лекување. Отстранете ги темелно сите остатоци од косењето што може да предизвикаат дефект или повреди на лица или животни ако останат незабележано во машината.

2.4 ОДРЖУВАЊЕ, ОДЛОЖУВАЊЕ

- Редовно одржувајте и правилно одложете ја машината за да ја одржите безбедноста на машината и нивото на работа.
- Никогаш не користете ја машината со користени или оштетени делови. Оштетените или дефектните делови треба да се заменат, никогаш да не се поправаат. Користете само оригинални резервни делови.
 - Во текот на операциите за регулирање на машината, обрнете внимание и избегнувајте прстите да ви се наоѓаат заглавени во уредот со сечилото во движење и фиксните делови на машината.
 - За намалување на ризикот од оган, не оставајте полни контејнери во затворен простор.
 - Проверете дали кога работи машината, нема знаци на оштетувања или дефекти.

⚠ Дадените нивоа за бучава и вибрации во ова упатство се максимални вредности при употреба на машината. Употребата на елемент за косење којшто не е стабилен, движењето со преголема брзина, неодржувањето на машината значително влијаат врз емисијата на бучава или вибрации. Затоа, неопходно е да применувате заштитни мерки за да елиминирате можни оштетувања заради зголемена бучава или значителни вибрации. Редовно одржувајте ја машината, носете слушалки против бучава и правете паузи во работата.

2.5 БАТЕРИЈА / ПОЛНАЧ ЗА БАТЕРИЈАТА

ВАЖНО Следните безбедносни мерки ги опфаќаат безбедносните одредби коишто се претставени во даденото упатство за батеријата и за полначот на батеријата кое што се доставува со машината.

- Користете само полнач за полнење на батериите што ги препорачува производителот. Несоодветен полнач за батеријата може да предизвика електричен удар, прегревавање или протекнување на корозивната течност од батеријата.

- Користете само батерии со спецификации што се предвидени за вашиот апарат. Употреба на други батерии може да предизвика повреди и ризик од пламен.
- Проверете дали машината е исулучена пред да ја ставите батеријата. Ставање батерија во машина што е вклучена може да предизвика пожар.

2.6 ЗАШТИТА НА ЖИВОТНАТА СРЕДИНА

- Доследно следете ги локалните закони за фрлање на амбалажата, делови во распаѓање или какви било елементи со штетно влијание врз животната средина. Овие отпадоци не смеат да се фрлаат во губре, туку треба да се селектираат и да се однесат во соодветни собирни центри за рециклирање материјали.
- Следете ги во целост локалните закони за фрлање на материјалите што се резултат на сечењето.
- При исфрлање од употреба, не оставајте ја машината каде било во природата, туку предајте ја во собирен центар во согласност со важечките локални закони.



Не фрлајте ги електричните апарати заедно со домашен отпад. Во согласност со директивата на ЕУ 2012/19/UE, отпадот што се состои од електрични и електронски апарати е ваша одговорност и, во согласност со националните одредби, електричните апарати за фрлање треба да се фрлат засебно за да може подоцна повторно да се употребат на еко-компатибилен начин. Ако електричните апарати се одложат на губриште или на земја, штетните состојки може да стапат во контакт со елементите во почвата и да навлезат во синџирот на исхрана, со што ќе се нарушат вашето здравје и благосостојбата. За подетални информации околу фрлањето на овој производ, контактирајте со компетентни институции за фрлање домашен отпад или со застапникот.



Отноа ќе ѝ помине рокот на употреба, извадете ја батеријата обрнувајќи внимание на животната средина. Батеријата содржи материјал што е опасен за вас и за средината. Треба да се извади и расклопи во засебен сад што може да содржи литиумски јони.



Засебното собирање на производите и искористените панувања овозможува рециклирање на материјалите и повторна употреба. повторната употреба на рециклираните материјали спречува штета на животната средина и ја намалува потребата за примарни материјали.

3. ЗАПОЗНАЈТЕ ЈА МАШИНАТА

3.1 ОПИС НА МАШИНАТА И ПРЕДВИДЕНА УПОТРЕБА

Оваа машина е тревносачка со оператор на нозе

Машината во основа се состои од мотор којшто придвижува уредот со сечилото со запци сместени во картер и има ракофат. Штом се активира, моторот создава воздушно перниче што помага машината да биде запрена и да не се создава триење со земјата.

Операторот е во позиција да управува со машината и да ги вклучува главните команди држејќи се секогаш зад ракофатот и на безбедно растојание од ротирачкото уред со сечилото. Оддалечувањето на операторот од машината предизвикува запирање на и на ротирачкото уред по неколку секунди.

3.1.1 Предвидена употреба

Оваа машина е дизајнирана и произведена за косење трева во градини и на тревни површини што се спроведува во присуство на оператор којшто оди.

3.1.2 Несоодветна употреба

Која и да е друга употреба освен горенаведената може да претставува опасност и да предизвика повреди и штети за лица и/или предмети. Се отфрлаат при неправилна употреба (како пример, но не се ограничува на следното):

- Транспорт на други лица, деца или животни со машината, кои може да паднат и да се здобијат со тешки повреди или да го попречат безбедното управување.
- Транспорт на машината.
- Употреба на машината за влечење или буткање товар.
- Вклучување на уредот со сечилото врз терени на кои нема трева.
- Употреба на машината за собирање лисја или гранки.
- Употреба на машината за порамнување огради или за сечење вегетација што не е трева.
- Употреба на машината од страна на повеќе луѓе.

ВАЖНО *Несоодветната употреба на косилката ќе ја поништи гаранцијата, и ќе го ослободи Производителот од сите одговорности, а со тоа корисникот ќе стане одговорен за сите штети и повреди кон себе и кон другите лица.*

3.1.3 Вид на корисник

Оваа машина е наменета да ја користат корисници, т.е. оператори коишто не се професионалци. Наменета е за „домашна употреба“.

ВАЖНО *Машината може да се користи само од еден оператор.*

3.2 ГЛАВНИ КОМПОНЕНТИ (Сл. 1)

- Шасија:** куќиште што го содржи уредот со ротирачкото сечило.
- Мотор:** обезбедува движење на уредот за сечење.
- Уредот со сечило:** е соодветен елемент за косење на тревата.
- Рачка:** е местото за работа на операторот. Нејзината должина овозможува операторот секогаш да го одржува безбедното растојание од уредот со ротирачкото сечило во текот на работата.
- Рачка за операторот:** оваа рачка е наменета за управување со сечилата и погонот и функционирање од земјата. Моторот автоматски се гаси со пуштање на рачката.
- Команден прекинувач:** го пали/гасне моторот и истовремено го активира/деактивира уредот со сечилото.
- Вратичка за пристап до одделот за батеријата**
- Безбедносен клуч (Уред за деактивирање):** Клучот го вклучува / исклучува електричното коло на машината.
- Батерија (ако не се доставува со машината, погледнете го поглавјето 13 „Дополнителна опрема на барање“):** обезбедува енергија за стартување на моторот; неговите спецификации и правила за користење се опишани во специјалниот прирачник.
- Полнач за батерија (ако не се доставува со машината, погледнете го поглавјето 13 „Дополнителна опрема на барање“):** уред што се користи за полнење на акумулаторот.

3.3 ЕТИКЕТА ЗА ИДЕНТИФИКАЦИЈА (Сл. 1)

1. Ниво на акустична моќност.
2. Ознака за сообразност.
3. Година на производство.
4. Тип на машината.
5. Сериски број.
6. Име и адреса на производителот.
7. Код на производ.
8. Максимална брзина при работа на моторот.
9. Тежина во кг.
10. Напон на напојување.
11. Степен на електрична заштита.
12. Номинална моќност.

Запишете ги податоците за идентификација за машината на соодветните места на дадената етикета од внатрешната страна на капакот.

ВАЖНО Наведете ги податоците од етикетата на производот секогаш кога ќе контактирате со Овластениот сервисен центар.

ВАЖНО Примерот од Изјавата за сообразност е даден на последните страници од упатството.

3.4 БЕЗБЕДНОСНА СИГНАЛИЗАЦИЈА (Сл. 2).

На машината има разни симболи. Значење на симболите:



Внимание. Прочитајте го упатството пред да ја користите машината.



Опасност! Опасност од исфрлени предмети. Оддалечете ги луѓето што е можно подалеку од местото на работа кога ја користите машината.



Внимавајте на уредот со сечило за носење. Никогаш не ставајте ги рацете или нозете во внатрешноста каде што е сместен уредот со сечилото. Уредот со сечилото продолжува да се врти и по исклучување на моторот. Извадете го безбедносниот клуч (уредот за деактивирање) пред одржување.

ВАЖНО Сите оштетени или нечитливи налепници мора да се заменат. Побарајте нови етикети од соодветен центар или од овластениот сервисер.

4. МОНТАЖА

! Безбедносните одредби што треба да ги следите се дадени во поглавје 2. Строго придржувајте се до тие упатства за да избегнете сериозни ризици или опасности.

За потребите на складирање и транспорт, одредени компоненти на машината не се монтирани во фабриката, туку треба да се монтираат по вадење на амбалажата следејќи ги следните упатства.



Распакувањето и целата монтажа треба да се извршат на цврста и рамна површина со доволно простор за поместување на машината и на амбалажата користејќи секогаш соодветни алати. Не користете ја машината пред да завршите со сите постапки наведени во поглавјето „МОНТИРАЊЕ“.



Пред да започнете со монтирање, уверете се дека безбедносниот клуч е на своето место.

4.1 ОПАНУВАЊЕ (Сл. 2)

4.2 ПОСТАВУВАЊЕ НА РАЧКАТА (Сл. 3)

Склопете ја горната рачка со долната (сл I-II), а потоа монтирајте ја на телото од машината (сл III) како што е прикажано на сликата.

5. НОМАНДИ ЗА КОНТРОЛА

5.1 БЕЗБЕДНОСЕН КЛУЧ (УРЕД ЗА ДЕЗАКТИВИРАЊЕ)

Клучот (сл 1.Н), се поставува во отворот на батеријата, го активира и деактивира електричното коло на машината. Со вадење на клучот, комплетно се деактивира електричното коло за да се спречи неконтролирана употреба на машината.

ВАЖНО Извадете го безбедносниот клуч секогаш кога ја оставате машината брз надзор.

5.2 КОМАНДА ЗА ПАЛЕЊЕ

Командата за палење (Сл 4) го пали/гасне моторот и истовремено го активира/деактивира уредот со сечивото. Посочените позиции значат:



Стартување. За вклучување, притиснете го копчето за безбедност (сл.4.А.1) и повлечете ја рачката (сл.4.А).



Вклучување на уредот со сечилото. Палењето на моторот предизвикува истовремено активирање на уредот со сечилото.



Застанување. Моторот автоматски се гаси со пуштање на рачката (сл.4.А).

ЗАБЕЛЕШКА Вклучувањето на сечилата е можно само ако го притиснете копче на десната страна на рачката и доколку ја придвижнете рачката за операторот кон другата рачка.

6. УПОТРЕБА НА МАШИНАТА

! Безбедносните одредби што треба да ги следите се дадени во поглавје 2. Строго придржувајте се до тие упатства за да избегнете сериозни ризици или опасности.

6.1 ВОВЕДНИ ОПЕРАЦИИ

Уверете се дека безбедносниот клуч не е на своето место. Ставете ја машината хоризонтално и стабилна на теренот.

6.1.1 Контрола на батеријата

Пред да ја користите машината за првпат по купувањето, оставете батеријата да се наполни до крај согласно насоките дадени во упатството за батеријата.

Пред секоја употреба, проверете ја состојбата на полначот за батеријата следејќи ги насоките посочени во упатството за батеријата..

 **Изведувajte ја операцијата кога уредот со сечивото е во мирување.**

6.2 БЕЗБЕДНОСНИ КОНТРОЛИ

 **Секогаш проверувајте ги безбедносните контроли пред работа.**

6.2.1 Општи безбедносни контроли

Предмет	Резултат
Ракофати	Чисти, суви.
Рачка	Правилно и цврсто фиксирана на машината.
Уред со сечило	Чист, да не е оштетен или изабен, целосен, добро наострен.
Команда за палење	Рачката за брзини треба да е во слободно движење, без примена на сила и при отпуштање треба да се врати автоматски и брзо во неутрална позиција.
Батерија	Без никакви оштетувања на куќиштето и без протекување на течност.
Шрафови/навртки на машината и на уредот со сечилото	Добро зашрафени (не разлабавени). Не треба да се оштетени или изабени.
Отвори за воздух за ладење	Без пречки
Машина	Никаков знак на оштетување или изабеност. Нема чудни вибрации. Нема чудни звуци.

Дејство	Резултат
---------	----------

<ol style="list-style-type: none">1. Запалете ја машината (пасус 6.3).2. Пуштете ја командата за палење (Сл.4.А).	<ol style="list-style-type: none">1. Уредот со сечилото треба да се движи.2. Безбедносната рачка треба да има слободно движење, без примена на сила и при отпуштање треба да се врати автоматски и бргу во неутрална позиција со што се одредува застанување на уредот со сечивото
--	---

 **Ако некој од резултатите не е ист како што е посочено во табелата, не ја користете машината! Однесете ја во овластен сервис на проверна и поправка.**

6.3 СТАРТУВАЊЕ

БЕЛЕШКА Стартувајте ја машината на рамна површина, без пречки или висока трева.

1. Отворете го напакот за пристап до отворот за акумулаторот (сл.5.А).
2. Правилно вметнете го акумулаторот во куќиштето (пас.5.В) притискајќи го докрај сè додека не слушнете звук на кликнување што ја блокира на место и обезбедува електричен контакт.
3. Вметнете го безбедносниот клуч (сл.5.С).
4. Затворете ја докрај вратичката.
5. Вклучете го сечилото така што прво ќе го притиснете безбедносното копче (сл.4.А.1), а потоа и рачката за операторот (сл.4.А)

 **Палењето на моторот предизвикува истовремено активирање на уредот со сечилото.**

6.4 РАБОТА

ВАЖНО Во текот на работата, секогаш одржувајте безбедно растојание од сечилото, според должината на рачката.

Автономијата на батериите (што значи обработена површина тревник пред повторно полнење) вообичаено е условена со разни фактори дадени во (пасус 7.1).

ВАЖНО Во случај кога во текот на работата моторот ќе престане да работи заради прегревање, неопходно е да почекате околу 5 мин. пред повторно да го вклучите.

6.5 ЗАСТАНУВАЊЕ

За да ја исклучите машината:

- пуштете ја рачката за присуство на оператор (сл.4.А);
- почекajte да застане уредот за сечилото.

 **Штом ќе ја застанете машината, потребни се неколку секунди пред да застане уредот со сечивото.**

ВАЖНО Секогаш исклучувајте ја машината.

- При менување на локацијата на работа.

- При преминување на терени каде нема трева.
- Секојпат кога треба да поминете преку некоја пречка.

6.6 ПО РАБОТАТА

1. Отворете го капачето и извадете го безбедносниот клуч.
2. Извадете ја батеријата од лежиштето и проверете го полнењето (пасус .7.1.2).
3. Оставете моторот да се излади пред да се остави машината во која било просторија.
4. исчистете ја машината (пасус .7.2).
5. Проверете дали деловите се разлабавени или оштетени. Ако е потребно, заменете ги оштетените делови и затегнете ги разлабавените шrafoви и навртки или контактирајте со овластен сервисер.
6. Проверка на можни оштетувања на машината. Ако е потребно, контактирајте со овластен сервисен центар.

ВАЖНО Извадете го безбедносниот клуч секојпат кога ја оставате машината брз надзор.

7. ОДРЖУВАЊЕ

! Безбедносните одредби што треба да ги следите се дадени во поглавје 2. Строго придржувајте се до тие упатства за да избегнете сериозни ризици или опасности.

! Пред да извршите нанва било контрола, чистење или интервенција за одржување/регулација на машината:

- Застанете ја машината.
- Извадете го безбедносниот клуч (никогаш не оставајте го клучот вметнат или на дофат на деца или на лица коишто не се соодветни за употреба).
- Извадете ја батеријата.
- Проверете дали сите делови што се движат се застанати целосно.
- Оставете моторот да се излади пред да се остави машината во која било просторија.
- Носете соодветна облека и ракавици за работа во сите ситуации каде што има ризик за рацете.
- Прочитајте ги соодветните упатства.

ВАЖНО Сите операции на одржување или прилагодување што не се наведени во ова упатство, мора да е вршат од страна на вашиот Овластен сервисен центар..

7.1 БАТЕРИЈА

7.1.1 Автономија на батеријата

Автономијата на батеријата (што значи обработена површина тревник пред повторно полнење) вообичаено е условена со:

- a. Факторите во средината на работа коишто предизвикуваат најголема потрошувачка на батеријата:
 - Косење на густа, висока, влажна трева.
- b. Количината на косење, колку е поголема количината, толку е поголемо трошењето на батеријата.
- c. Однесувањето на операторот кој треба да избегнува:

- Често палење и гаснење во текот на работата.

ЗАБЕЛЕШКА За време на работата, батеријата е заштитена од комплетно празнење преку заштитниот уред кој што ја исклучува машината и ја блокира работата.

- За да се зголеми автономијата на батеријата, секогаш треба:
- Да се коси тревата кога тревникот е сув.
 - Да се коси тревата често за да не достигне преголема висина.

Во случај кога сакате да ја користите машината за многу долга работа и користите стандардна батерија, може:

- Да набавите втора стандардна батерија за да ја замените веднаш потрошената батерија без да треба да ја прекинувате работата.
- Да набавите батерија со поголема автономија во однос на стандардната батерија.

7.1.2 Исклучување и полнење на батеријата

1. Отворете го капанот за пристап до отворот за батеријата и извадете го безбедносниот клуч (сл.6.А).
2. Притиснете го копчето на батериите и извадете ги (сл. 6.В).
3. Вметнете ја батеријата во куќиштето на полначот (сл.7).
4. Поврзете го полначот на батериите во извор на ел. енергија со соодветен напон како оној што е посочен на етикетата.
5. Секогаш полнете ја до крај следејќи ги упатствата дадени во упатството за батеријата/полначот за батеријата.

ЗАБЕЛЕШКА Батеријата се доставува со заштита што го прекинува полнењето ако температурата во средина не е меѓу 0 и +45°C.

ЗАБЕЛЕШКА Батеријата може да се полни во секој момент, дури и делумно без ризик од оштетување.

7.1.3 Повторно поставување на батеријата во машината

Кога полнењето е завршено:

1. Извадете ја батеријата од куќиштето на полначот.
2. Исклучете го полначот на батеријата од довод на ел. енергија.
3. Ставете ја батеријата во куќиштето во машината.
4. Затворете ја докрај вратичката.

7.2 ЧИСТЕЊЕ

Исчистете ја машината по секоја употреба следејќи ги следните упатства.

7.2.1 Чистење на машината

- Не полевајте вода и избегнувајте мокрење на моторот и на електричните делови.
- Не користете абразивни течности за чистење на куќиштето.
- За намалување на ризикот од запалување, одржувајте ги тревокосачката и машината, а особено моторот од остатоци од трева, листови и прекумерно масло.

7.2.2 Чистење на плочата со уредот со сечилото

ВАЖНО *Наведнете ја машината странично, погрижувајќи се за стабилноста на машината пред да продолжите со каква и да било интервенција.*

7.2.3 Чистење на филтерот за воздух (сл.8)

1. извадете го филтерот за воздух на машината;
2. издувајте со млаз компримиран воздух.
3. репозиционирајте го филтерот во соодветното куќиште.

7.3 УРЕД СО СЕЧИЛО

Уредот со сечило не е доволно наострен и ја кине тревата така што тревникот пожелтува.

! *Не допирајте го уредот со сечилото ако не сте го извадиле клучот и ако уредот со сечило не е застанат докрај. Внимавајте поради тоа што уредот со сечило може да се придвижни и покрај тоа што клучот е изваден (за модели со батерија).*

! *Сите операции што се поврзани со уредот со сечилото (вадење, острене, изедначување, поправка, повторно ставање и/или замена) се одговорни работи за кои е потребна специфична компетентност покрај соодветни алати. Од безбедносни причини, треба секогаш да ги извршува специјализиран сервисен центар.*

! *Заменувајте го секогаш уредот со сечило ако е оштетен, изабен или истрошен, заедно со соодветните шrafoви за да ја одржите рамнотеноста.*

ВАЖНО *Секогаш користете оригинални уреди со сечило, наведени со код во табелата „Технички податоци“.*

Заради развојот на производот, уредите со сечило наведени во табелата „Технички податоци“ треба со време да се заменат со други со соодветни карактеристики за замена и функционална безбедност.

8. ОДЛАГАЊЕ

8.1 ОДЛОЖУВАЊЕ НА МАШИНАТА

Кога машината треба да се одложи:

1. Оставете го моторот да се излади.
2. Извадете го безбедносниот клуч.
3. Извадете ја батеријата од лежиштето и проверете го полнењето (пасус 7.1.2).
4. Исчистете ја машината (пасус 7.2).
5. Одложување на машината (Сл.9):
 - во сува просторија;
 - и засолнета од лоши временски услови,
 - по можност покриена со прекривка;
 - и на место надвор од дофатот на децата;
 - проверете дали сте ги тргнале клучевите и опремата што ја користевте при одржувањето;
 - висиете на сидот.

8.2 ОДЛОЖУВАЊЕ НА БАТЕРИЈАТА

Ако батеријата не се наполнила, а поминало многу време, треба да се чува секогаш под сенка, на свежо и суво место и во средина без влажност со амбиентална температура од 0–45°C.

ВАЖНО *Ако нема да ја користите подолг период, полнете ја батеријата секој два месеца за да и се продолжи рокот на употреба.*

9. ДВИЖЕЊЕ И ТРАНСПОРТ

Секојпат кога е потребно движење, подигнување,

транспорт или заносување на машината:

- застанете ја машината (пасус 6.5);
- извадете го безбедносниот клуч;
- проверете дали сите делови што се движат се застанати целосно;
- носете заштитни ракавици;
- фатете ја машината на места кои нудат сигурен зафат, имајќи ја предвид нејзината тежина и распределба на истата;
- ангажирајте соодветен број луѓе во согласност со тежината на машината и карактеристиките на средството за транспорт или за местото на кое треба да се донесе или земе истата;
- проверете дали кога работи машината, нема знаци на оштетувања или дефекти.

Кога ја носите машината со возило или на приколка:

1. користете пречки за отпор со соодветна должина и ширина,
2. спуштете ја плочата со уредот со сечилото;
3. поставете ја на начин да не претставува опасност за никого;
4. Цврсто блокирајте ја во текот на транспортот со јакиња или синџири за да избегнете превртување.

10. ПОМОШ И ПОПРАВКИ

Ова упатство ги претставува сите неопходни индикации за управување со машината и за правилно одржување што ги извршува корисникот. Сите операции на одржување или приспособување што не се наведени во ова упатство, мора да ги изврши вашиот застапник или специјализиран центар. Сите операции што се изведени на несоодветен начин и од неквалификувани лица придонесуваат да се изгуби секоја форма на гаранција и секој облик на обврска на производителот.

- Резервните делови и дополнителната опрема коишто не се одобрени, употребата на резервни делови и дополнителна опрема коишто не се оригинални ја нарушуваат безбедноста на машината и го ослободуваат производителот од секоја обврска или одговорност.
- Оригиналните резервни делови се набавуваат во сервисните центри или кај авторизираните застапници.

11. ОПСЕГ НА ГАРАНЦИЈАТА

Условите во гаранцијата се наменети исклучиво за потрошувачи, односно оператори, а не професионалци. Гаранцијата ги покрива сите дефекти на квалитетот на материјалите и на изработката коишто настанале во текот на периодот на гаранцијата од страна на давателот или од страна на специјализиран центар. Примената на гаранцијата е ограничува на поправка или замена на дефектниот дел. Препорачуваме да ја однесете машината во овластен сервисен центар секојпат кога треба да се работи на одржување, поправка или проверка на безбедносните уреди. Примената на гаранцијата зависи од редовното одржување на машината. Гаранцијата не ги покрива штетите настанати кога:

- Не сте се запознале со приложената документација (упатство за работа).
- Ја користите за професионални работи.
- Има невнимание, занемарување.
- Има надворешна причина (грмотевници, удари, присуство на страни тела во внатрешноста на машината) или инциденти.
- Употребата и монтирањето не се правилни и не ги извршил производителот.

- Има нередовно одржување.
- Машината е изменета.
- Се користат резервни делови коишто не се оригинални (дополнителни делови).
- Се користи дополнителна опрема која не е одобрена ниту доставена од производителот.

Гаранцијата не покрива и:

- Операции за одржување (описани во упатството за работа).
- Нормално абене на потрошените материјали како што се уредот со сечилото, тркалата, безбедносните навртки и кабли.
- Нормално абене.
- Естетско вложување на машината заради употребата.
- Потпори на уредите со сечилото.
- Дополнителните трошоци што може да повлече активирање на гаранцијата како што е пренос на корисникот (превоз на машината кај застапникот, изнајмување на опрема за замена или повинување на друга компанија за сите работи околу одржувањето).

Корисникот е заштитен со соодветните државни закони. Правата на корисникот кои се предвидени во дадените државни закони на ниеден начин не ја лимитираат оваа гаранција.

12. НЕСООДВЕТНА ИДЕНТИФИКАЦИЈА

Контактирајте со застапникот за помош ако проблемите опстојуваат откако сте ги направиле горепосочените операции.		
НАЈДЕНА	МОЖНА ПРИЧИНА	РЕШЕНИЕ
1. Го притиснавте копчето, но моторот не се пали	Нема безбедносен клуч или истиот не е правилно вметнат.	Ставете го клучот (сл. 5.С).
	Нема батерија или не е ставена правилно.	Отворете ја вратичката и проверете дали батеријата е убаво положена (сл. 5.В)
	Празна батерија.	Проверувајте ја состојбата на наполнетост и наполнете ја батеријата (пасус 7.1.2).
	Моторот не се вклучува веднаш.	Држете го командното копче притиснато 2-3 секунди (пасус 5.2).
	Интервенирајте на термичката заштита при прегревање на моторот.	Почекајте најмалку 5 минути и потоа запалете ја машината одново.
2. Моторот работи, но уредот со сечилото не се врти	Фиксирањето на уредот со сечилото е разлабавено.	Застанете го веднаш моторот и извадете го клучот Контактирајте со сервисниот центар за проверка, замена или поправка (пасус 7.3).
3. Моторот се гаси во текот на работата.	Батеријата не е правилно вметната.	Отворете ја вратичката и проверете дали батеријата е убаво положена (пасус 7.1).
	Празна батерија.	Проверувајте ја состојбата на наполнетост и наполнете ја батеријата (пасус 7.1.2).
	Пречки што го попречуваат вртењето на уредот со сечилото.	Извадете го безбедносниот клуч, ставете ракавици за работа и извадете ги тревата и остатоците од внатрешната страна на машината и/или од каналот за исфрлање.
	Интервенирајте на термичката заштита при прегревање на моторот.	Исчистете ги влезните решетките за воздух за ладење (пас. 7.2.3). Почекајте најмалку 5 минути и потоа запалете ја машината одново.

3. Моторот се гаси во текот на работата.	<p>Интервенција на термичката заштита за апсорпција на прекумерната струја предизвикано со:</p> <ul style="list-style-type: none"> • Косење на многу висока трева. • Пречки што го попречуваат вртењето на уредот со сечилото. • Многу остатоци од тревата наталожени во внатрешноста на шасијата и во каналот на испустот. 	<ul style="list-style-type: none"> • Да се постави најдобрата висина за косење кога тревата е многу висока и да се спроведе уште едно косење на нископоставена висина, • Отстранете ги пречките (пасус 7.2.2). • Исчистете ја машината (пасус 7.2.1, 7.2.2, 7.2.3) <p>Почекајте најмалку 5 минути и потоа запалете ја машината одново.</p>
4. Тревата тешко се коси.	Уредот со сечилото не е добро поставен.	Контактирајте со сервисен центар за да го наострите или замените уредот со сечилото.
5. Има бучава и/или прекумерни вибрации во текот на работата.	Финсирањето на уредот со сечилото е разлабавено или уредот со сечилото е оштетен.	<p>Застанете го веднаш моторот и извадете го клучот</p> <p>Контактирајте со сервисниот центар за проверка, замена или поправка (пасус 7.3).</p>
6. Автономијата на батеријата е незадоволителна.	Условите за работа се многу тешки и бараат поголема потрошувачка на енергијата.	Подобрејте ја употребата (пасус 7.1.1).
	Батеријата не е доволна за работните потреби.	Користете и втора батерија или поголема батерија (пасус 13.1).
7. Полначот не ја полни батеријата.	Батеријата не е поставена правилно во полначот.	Проверете дали поставеноста е точна (пас. 7.1.2)
	Условите во средината за работа не се соодветни.	Вклучете го полнењето во средина со соодветна температура (видете го упатството за употреба за батеријата/полначот за батеријата).
	Нечисти контакти.	Исчистете ги контактите.
	Нема напон кај полначот на батеријата.	Проверете дали приклучокот е вметнат и дали има довод на ел. енергија.
	Полначот на батеријата има дефект.	Заменете го дефектниот дел со оригинален.
		Ако проблемот опстојува, проверете го упатството за батеријата / полначот за батеријата.

13. ОПЦИОНАЛНИ ДОДАТОЦИ

13.1 БАТЕРИИ

Достапни се батерии со различен капацитет за да се приспособите кон конкретните оперативни потреби (Сл.10).
Списокот со батерии коишто се соодветни да се користат со оваа машина се наоѓа во табелата „Технички податоци“.

13.2 ПОЛНАЧ ЗА БАТЕРИЈА

Уред што се користи за полнење на батеријата (Сл.11)



INHOUDSOPGAVE

1.	ALGEMEEN	1
1.1	Hoe de handleiding lezen.....	1
1.2	Referenties.....	1
2.	VEILIGHEIDSVOORSCHRIFTEN	1
2.1	Training	1
2.2	Voorafgaande werkzaamheden.....	2
2.3	Tijdens het gebruik.....	2
2.4	Onderhoud, stalling.....	2
2.5	Accu / acculader	2
2.6	Bescherming van de omgeving	3
3.	LEER DE MACHINE KENNEN	3
3.1	Beschrijving machine en beoogd gebruik.....	3
3.2	Belangrijkste onderdelen (Afb. 1)	3
3.3	Identificatie-etiket (Afb. 1).....	4
3.4	Veiligheidsborden (Afb. 2).....	4
4.	MONTAGE.....	4
4.1	Uitpakken (Afb.3).....	4
4.2	Montage van de steel (Afb.4)	4
5.	BEDIENINGSELEMENTEN	4
5.1	Contactsluutel (Uitschakelinrichting).....	4
6.	GEBRUIK VAN DE MACHINE	5
6.1	Voorafgaande werkzaamheden.....	5
6.2	Veiligheidscontroles	5
6.3	Starten (Afb.22+25)	5
6.4	Het werken	5
6.5	Stoppen	6
6.6	Na het gebruik	6
7.	ONDERHOUD.....	6
7.1	Accu 6	6
7.2	Reiniging	6
7.3	Snij-inrichting	7
8.	STALLING	7
8.1	Stalling van de machine	7
8.2	Stalling van de accu	7
10.	ASSISTENTIE EN HERSTELLINGEN	7
11.	GARANTIEDEKKING	8
12.	IDENTIFICATIE PROBLEMEN	8
13.	ACOP VERZOEK VERKRIJGBARE ACCESSOIRES	9
13.1	Accu's	9
13.2	Acculader.....	9

1. ALGEMEEN

1.1 HOE DE HANDLEIDING LEZEN

OPMERKING ofwel **BELANGRIJK** verstrekt nadere gegevens of andere elementen ter aanvulling op hetgeen daarvoor vermeld is, om te voorkomen dat de machine beschadigd wordt of dat er schade veroorzaakt wordt.

Het symbool  wijst op een gevaar. Veronachtzaming van de waarschuwing leidt tot mogelijke persoonlijke letsels of letsels aan anderen en/of schade.

- De paragrafen die aangegeven zijn met een grijze stippen-boord wijzen op optionele kenmerken die niet aanwezig zijn op alle modellen die in deze handleiding beschreven zijn. Controleer of het kenmerk aanwezig is op het model in kwestie.

De aanwijzingen "voor", "achter", "rechts" en "links" hebben betrekking op de werkpositie van de bediener.

1.2 REFERENTIES

1.2.1 Afbeeldingen

De afbeeldingen in deze gebruiksaanwijzingen zijn genummerd 1, 2, 3 enz.

De onderdelen die op de afbeeldingen zijn aangegeven, zijn gekentekend met de letters A, B, C enz.

Een verwijzing naar het onderdeel C in afbeelding 2 wordt aangegeven met de tekst: "Zie Afb. 2.C" of eenvoudigweg "(Afb. 2.C)".

De afbeeldingen zijn indicatief. De effectieve delen kunnen wijzigen ten opzichte van wat aangegeven is.

1.2.2 Titels

De handleiding is onderverdeeld in hoofdstukken en paragrafen. De titel van de paragraaf "2.1 Training" is een ondertitel van "2. Veiligheidsvoorschriften".

De verwijzingen naar titels of paragrafen zijn aangegeven met de afkorting hfdst. of par. en het desbetreffend nummer. Voorbeeld: "hfdst. 2" of "par. 2.1"

2. VEILIGHEIDSVOORSCHRIFTEN

2.1 TRAINING

 Lees deze aanwijzingen aandachtig alvorens de machine te gebruiken. Zorg dat u vertrouwd raakt met de bedieningsknoppen en in staat bent de machine op de juiste wijze te gebruiken. Leer de motor snel af te zetten. Het niet in acht nemen van de voorschriften en instructies kan elektrische schokken, brand en/of ernstige letsels veroorzaken. Bewaar alle waarschuwingen en instructies om ze in de toekomst te kunnen raadplegen.

- Laat nooit toe dat de machine gebruikt wordt door kinderen of door personen die niet vertrouwd zijn met deze aanwijzingen. De minimale leeftijd van de gebruiker kan landelijk gereguleerder zijn.

- Het apparaat mag gebruikt worden door kinderen van minstens 8 jaar oud en door personen met verminderde lichamelijke, sensorische of mentale vaardigheden, of zonder ervaring en zonder de nodige kennis, op voorwaarde dat dit onder toezicht gebeurt of na de nodige instructies verkregen te hebben voor een veilig gebruik van het apparaat en voor het begrip van de erbij horende gevaren. De kinderen mogen niet met het toestel spelen. De reiniging en het onderhoud die door de gebruiker moeten uitgevoerd worden, mogen niet uitgevoerd worden door kinderen die niet onder toezicht staan.
- Gebruik de grasmaaier nooit als er personen, in het bijzonder kinderen, of dieren in de buurt zijn. De kinderen moeten onder toezicht van een andere volwassene staan.
- Gebruik de machine nooit indien de gebruiker vermoeid of onwel is, of indien hij geneesmiddelen, drugs, alcohol of andere stoffen ingenomen heeft die negatieve invloed kunnen hebben zijn voor zijn reactievermogen en aandacht.
- Denk eraan dat de persoon die de machine bedient of de gebruiker aansprakelijk is voor ongevallen en onvoorziene gebeurtenissen die personen of hun eigendommen kunnen overkomen. Het valt onder de verantwoordelijkheid van de gebruiker om de risico's, die het terrein waarop hij moet werken met zich mee kan brengen, te beoordelen en om alle nodige voorzorgsmaatregelen te treffen met het oog op zijn eigen veiligheid en die van anderen, met name op hellingen, hobbelige, gladde of instabiele terreinen.
- Indien men de machine aan derden wil geven of lenen, moet men zich ervan verzekeren dat de gebruiker de gebruiksaanwijzingen in dit handboek doornemt

2.2 VOORAFGAANDE WERKZAAMHEDEN

- Draag geschikte kledij, stevige werkschoenen met antislipzolen en een lange broek. Bedien de machine niet met blote voeten of met open sandalen. Draag gehoorschermingen.
- Draag geen sjaal, hemd, halsketting, armbanden, kledij met losse delen, of met bandjes of dassen of andere hangende of wijde accessoires die vastgegrepen kunnen worden door de machine of voorwerpen en materiaal aanwezig op de werkplaats.
- Lang haar wordt zorgvuldig bijeengebonden.
- Draag werkhandschoenen voor alle handelingen die gevaarlijk kunnen zijn voor de handen.
- Controleer grondig de hele werkzone en verwijder alles wat door de machine weg zou kunnen uitgestoten worden of de snij-inrichting/draaiende organen zou kunnen beschadigen (keien, takken, ijzerdraad, beenderen, enz.).

2.3 TIJDENS HET GEBRUIK

- Gebruik de machine niet in omgevingen met gevaar op ontplofing, in aanwezigheid van ontvlambare vloeistoffen, gas of stof. De elektrische gereedschappen genereren vonken die stof of dampen kunnen doen ontvlammen.
- Stel de machine niet bloot aan regen of vochtigheid. Water dat in een gereedschap sijpelt, verhoogt het risico op elektrische schokken.
- Werk enkel bij daglicht of met goed kunstmatig licht en bij goede zichtbaarheid.
- Werk niet op nat gras, bij regen of bij risico op onweer, in het bijzonder wanneer er kans op bliksem bestaat.
- Let bijzonder goed op de onregelmatigheden van het terrein (drempels, geulen), op de hellingen, op verborgen gevaren en op de aanwezigheid van eventuele hindernissen die de zichtbaarheid zouden kunnen beperken.
- Wees zeer voorzichtig nabij ravijnen, grachten of dijken. De machine kan omkantelen indien een wiel over de rand gaat of indien de rand inzakt.
- Werk in de dwarse richting van de helling en nooit in de richting van de stijging/daling, let goed op bij de veranderingen van richting, verzeker ervan een goed steunpunt te hebben, en let er

goed op dat de wielen niet op hindernissen stoten (stenen, takken, wortels, enz.) die een zijdelingse verschuiving of verlies van controle over de machine zouden kunnen veroorzaken.

- De machine mag nooit gebruikt worden op hellingen van meer dan 20°, onafgezien van de loopprijsrichting
- Kantel de grasmaaier niet voor het opstarten. Start de machine op een vlakke ondergrond zonder hindernissen of hoog gras.
- Wees zeer voorzichtig wanneer u de grasmaaier naar u toe trekt. Kijk achteruit voor en tijdens het achteruit rijden om u ervan te verzekeren dat er geen hindernissen zijn.
- Loop nooit, maar stap.
- Laat u niet door de grasmaaier trekken.
- Houd altijd de handen en voeten ver van de snij-inrichting, zowel wanneer de motor gestart wordt als tijdens het gebruik van de machine.
- Blijf steeds op afstand van de afaatopening.
- Gebruik de machine nooit wanneer de beveiligingen beschadigd zijn, ontbreken of niet correct geplaatst zijn (opvangzak, zijdelingse afaatbescherming, achterste afaatbescherming).
- De aanwezige veiligheidsinrichtingen/microschakelaars niet uitschakelen, afschakelen, verwijderen of schenden.



In geval van breuken of ongevallen tijdens het werk, dient men de motor onmiddellijk stil te zetten en de machine te verwijderen om geen verdere schade te berokkenen; in geval van ongevallen met persoonlijke letsels of letsels aan derden, dient men onmiddellijk de meest geschikte eerste-hulp-procedures te volgen voor de situatie en zich tot een gezondheidsstructuur te richten voor de nodige zorgen. Verwijder zorgvuldig eventuele resten die schade of letsels aan personen of dieren kunnen veroorzaken indien ze onopgemerkt blijven.

2.4 ONDERHOUD, STALLING

Regelmatig onderhoud en een correcte stalling garanderen de veiligheid van de machine en het niveau van de performance.

- Gebruik de machine nooit als er onderdelen versleten of beschadigd zijn. De defecte of beschadigde onderdelen moeten vervangen en niet gerepareerd worden. Gebruik uitsluitend originele reserveonderdelen.
- Tijdens de afstellingen van de machine, moet men erop letten dat de vingers niet tussen de bewegende snij-inrichting en de vaste delen van de machine geklemd geraken.
- Laat geen houders met restmateriaal in een gesloten ruimte, om het risico op brand te voorkomen.
- U ervan te verzekeren dat de bewegingen van de machine geen schade of letsels veroorzaken.



Het niveau van het geluid en van de trillingen dat aangegeven is in deze handleiding, zijn de maximale waarden voor het gebruik van de machine. Het gebruik van een niet gebalanceerd maai-element, een overdreven snelheid van de beweging, het gebrek aan onderhoud hebben een negatieve invloed op het geluidsniveau en op de trillingen. Bijgevolg is het noodzakelijk preventieve maatregelen te treffen om mogelijke schade ten gevolge van een hoog geluidsniveau en stress van trillingen te vermijden; zorg voor het onderhoud van de machine, draag gehoorbescherming, maak pauzes tijdens het werk.

2.5 ACCU / ACCULADER

BELANGRIJK De hierna volgende veiligheidsnormen vervolledigen de veiligheidsvoorschriften die aangegeven zijn in de specifieke handleiding van de accu en van de acculader die samen met de machine afgeleverd worden.

- Gebruik voor het laden van de accu enkel de door de fabrikant aanbevolen acculaders. Een niet geschikte acculader kan leiden tot elektroshock, oververhitting of lekken van de corrosieve vloeistof van de accu.
- Gebruik enkel de specifieke accu's die voor uw toestel voorzien zijn. Het gebruik van andere accu's kan leiden tot letsels en risico op brand.
- Verzeker u ervan dat de machine uitgeschakeld is vooraleer er een accu in te plaatsen. Het plaatsen van een batterij in een ingeschakelde machine kan brand veroorzaken.

2.6 BESCHERMING VAN DE OMGEVING

- Volg nauwgezet de plaatselijke normen voor het verwerken van de verpakking, versleten delen of eender welk element met een sterke invloed op het milieu; deze afval mag niet met de huisafval weggevoerd worden, maar moet gescheiden worden en aan speciale verzamelcentra toevertrouwd worden, die de recyclage van de materialen zullen verzorgen.
- Volg scrupuleus de lokale normen op voor de afdanking van het afval.
- Bij het buiten bedrijf stellen van de machine, mag deze nooit in het milieu achtergelaten worden maar moet ze naar een opvangcentrum gebracht worden, volgens de geldende plaatselijke normen.



Gooi elektrische apparatuur niet bij het gewoon huishoudelijk afval. Volgens de Europese Richtlijn 2012/19/EG inzake elektrisch en elektronisch afval en de toepassing ervan overeenkomstig de nationale wetgeving, moet de afgedankte elektrische apparatuur apart ingezameld worden voor recyclagedoeleinden. Indien de elektrische apparatuur afgedankt wordt op een afvalpark of in de ondergrond, kunnen de schadelijke stoffen de waterlaag bereiken en in de voedingsketen terecht komen, met nadelige gevolgen voor uw gezondheid en welzijn. Voor meer informatie over de afdanking van dit product, contacteer de instantie die bevoegd is voor de verwerking van het huishoudelijk afval of raadpleeg uw Verkoper.



Aan het einde van hun levensduur, moet men de accu's met de nodige zorg voor het milieu afdanken. De batterij bevat materialen die gevaarlijk zijn voor U en voor de omgeving. Ze moet verwijderd worden en gescheiden ingezameld worden nabij een structuur die lithiumionenbatterijen aanvaardt.



De gescheiden inzameling van gebruikte producten en verpakkingen staat recycling en hergebruik van de materialen toe. Het hergebruik van gerecycled materiaal helpt de vervuiling van het milieu te voorkomen en vermindert de vraag naar grondstoffen.

3. LEER DE MACHINE KENNEN

3.1 BESCHRIJVING MACHINE EN BEOOGD GEBRUIK

Deze machine is een lopend bediende grasmaaier.

De machine bestaat hoofdzakelijk uit een motor, die een snij-inrichting aanschakelt die beschermd is door een carter en een handgreep. Eenmaal geactiveerd, creëert de motor een luchtkussen dat de machine opgehangen houdt om geen wrijving met de grond te veroorzaken.

De bediener kan de machine besturen en de belangrijkste commando's bedienen terwijl hij steeds achter de handgreep blijft, en dus op veilige afstand van de draaiende snij-inrichting. Indien de bediener zich van de machine verwijderd, vallen de motor en de snij-inrichting na enkele seconden stil.

3.1.1 Voorzien gebruik

Deze machine is ontworpen en gebouwd voor het maaien van gras in tuinen en zones met gras, in aanwezigheid van een lopende bediener.

3.1.2 Onjuist gebruik

Eender welk ander gebruik dan wat hier vermeld is, kan gevaarlijk zijn en schade berokkenen aan personen en/of zaken.

De volgende situaties behoren tot het onjuist gebruik (bijvoorbeeld, maar niet uitsluitend):

- Andere personen, kinderen of dieren op de machine vervoeren, aangezien deze zouden kunnen vallen en ernstige letsels zouden kunnen opdoen of de veiligheid van de rit in het gedrang zouden kunnen brengen.
- Zich door de machine laten vervoeren.
- De machine gebruiken voor het aanslepen of aanduven van een last.
- De snij-inrichting aanschakelen op zones zonder gras.
- De machine gebruiken voor het verzamelen van bladeren of afval.
- De machine gebruiken voor het knippen van heggen of voor het maaien van andere vegetatie dan gras.
- De machine gebruiken door meer dan één persoon tegelijk.

BELANGRIJK *Het onjuist gebruik brengt verval van zowel de garantie als de aansprakelijkheid van de fabrikant teweeg waardoor de gebruiker zelf verantwoordelijk is voor schade of letsel die zichzelf of anderen oplopen.*

3.1.3 Type gebruiker

Deze machine is bestemd voor gebruik door consumenten, d.w.z. door niet professionele bedieners. Ze is bestemd voor een "amateurieel gebruik".

BELANGRIJK *De machine mag slechts door een enkele bediener gebruikt worden.*

3.2 BELANGRIJKSTE ONDERDELEN (Afb. 1)

- Chassis:** dit is de carter die de draaiende maai-inrichting omvat.
- Motor:** verschaft de beweging aan de maai-inrichting.
- Maai-inrichting:** dit is het element dat het gras maait.
- Steel:** dit is de werkpositie van de bediener. Dank zij de lengte van de steel, kan de bediener tijdens het werk steeds op een veiligheidsafstand van de draaiende snij-inrichting blijven.
- Aanwezigheidshendel bestuurder:** dit is de hendel die het inschakelen van de maai-inrichting en het van de grond optillen mogelijk maakt. De motor stopt automatisch wanneer men de hendel loslaat.
- Bedieningsschakelaar:** start/stop de motor en schakelt tegelijkertijd de snij-inrichting in/uit.
- Luijke toegang tot accuholte**
- Contactsleutel (Uitschakelinrichting):** De sleutel schakelt het elektrisch circuit van de machine in/uit.
- Accu** (indien niet met de machine geleverd, zie hfdstk. 13 "Op verzoek verkrijgbare accessoires"): bl dit verschaft de elektrische stroom voor het opstarten van de motor; de kenmerken en de gebruiksnormen ervan zijn in een specifieke handleiding beschreven.

- J. **Acculader** (Indien niet met de machine meegeleverd, zie hfdst. 13 "Op verzoek verkrijgbare accessoires"):bl inrichting die gebruikt wordt voor het opladen van de accu.

3.3 IDENTIFICATIE-ETIKET (Afb. 1)

1. Geluidsniveau.
2. Conformiteitskenmerk.
3. Bouwjaar.
4. Machinetype.
5. Serienummer.
6. Naam en adres van de fabrikant.
7. Artikelcode.
8. Maximale snelheid voor de werking van de motor.
9. Gewicht in kg.
10. Spanning voeding.
11. Elektrische beschermingsgraad.
12. Nominaal vermogen.

Schrijf de identificatiegegevens van de machine in de vakjes op het label aan de achterkant van de omslag.

BELANGRIJK Gebruik de gegevens die aangegeven zijn op het identificatielabel van het product bij ieder contact met de geautoriseerde werkplaats.

BELANGRIJK Het voorbeeld van de verklaring van overeenstemming bevindt zich op de voorlaatste pagina van de handleiding.

3.4 VEILIGHEIDSBORDEN (Afb. 2).

Er zijn verschillende symbolen op de machine aanwezig. Betekenis van de symbolen:



Let op. Lees de aanwijzingen door alvorens de machine te gebruiken.



Gevaar! Risico op wegschieten van voorwerpen. Houd de personen tijdens het gebruik buiten de werkzone.



Let op voor de scherpe maai-inrichting. Steek uw handen of voeten niet in de holte van de maai-inrichting. De snij-inrichting blijft ook na het uitschakelen van de motor draaien. Verwijder de contactsleutel (uitschakelinrichting) vóór het onderhoud.

BELANGRIJK Zelfklevende etiketten die beschadigd of onleesbaar worden, moeten worden vervangen. Vraag nieuwe labels aan uw eigen geautoriseerd Dienstcentrum.

4. MONTAGE



De veiligheidsnormen die in acht genomen moeten worden, zijn beschreven in hfdst. 2. Neem deze aanwijzingen strikt in acht om geen ernstige risico's of gevaren te lopen.

Om vervoers- en opslagredenen worden sommige onderdelen van de machine niet direct in de fabriek

gemonteerd. Zij dienen na het uitpakken gemonteerd te worden aan de hand van de volgende instructies.



De machine moet op een vlakke en solide ondergrond uitgepakt en gemonteerd worden, met voldoende bewegingsruimte voor de machine en de verpakking, en steeds met gebruik van geschikte werktuigen. Gebruik de machine niet vooraleer de aanwijzingen van de sectie "MONTAGE" teneinde gebracht te hebben.



Alvorens de montage uit te voeren, moet men nagaan of de veiligheidsleutel niet in zijn zitting geplaatst is.

4.1 UITPAKKEN (Afb.2)

4.2 MONTAGE VAN DE STEEL (Afb.3)

Monteer de bovenste handgreep met de onderste (afb.I-II) en monteer deze vervolgens op de machinebehuizing (afb.III) zoals afgebeeld.

5. BEDIENINGSELEMENTEN

5.1 CONTACTSLEUTEL (UITSCHAKELINRICHTING)

De sleutel (Afb.1.H), die zich binnenin de holte van de accu bevindt, schakelt het elektrisch circuit van de machine aan en uit.

Door de sleutel te verwijderen, schakelt men het elektrisch circuit volledig uit om een ongecontroleerd gebruik van de machine te vermijden.

BELANGRIJK Verwijder de veiligheidsleutel wanneer de machine ongebruikt of onbeheerd wordt achtergelaten.

5.2 SCHAKELAAR

De schakelaar (Afb.4) start/stop de motor en schakelt tegelijkertijd de snij-inrichting in/uit.

De aangegeven standen stemmen overeen met:



Starten. Voor het opstarten, drukt men op de veiligheidsknop (afb. 4.A.1), en trekt men aan de hendel (afb. 4.A).



Inschakeling van de snij-inrichting. Bij het opstarten van de motor wordt tegelijkertijd ook de snij-inrichting ingeschakeld.



Stoppen. De motor stopt automatisch wanneer men de hendel loslaat (Afb.4.A).

OPMERKING De inschakeling van de maai-inrichting is enkel mogelijk wanneer de knop aan de rechterkant van de steel en de aanwezigheidscontrolehendel tegen de steel gedrukt wordt.

6. GEBRUIK VAN DE MACHINE



De veiligheidsnormen die in acht genomen moeten worden, zijn beschreven in hfdst. 2. Neem deze aanwijzingen strikt in acht om geen ernstige risico's of gevaren te lopen.

6.1 VOORAFGAANDE WERKZAAMHEDEN

Ga na of de contactsleutel niet in zijn zitting geplaatst is. Plaats de machine horizontaal en stevig op het terrein.

6.1.1 Controle van de accu

Alvorens de machine voor de eerste keer te gebruiken na de aankoop, moet men de accu volledig opladen, volgens de aanwijzingen in de handleiding van de accu.

Controleer, vóór ieder gebruik, de status van de accu volgens de aanwijzingen in de handleiding van de accu.



Doe dit enkel wanneer de snij-inrichting stil staat..

6.2 VEILIGHEIDSCONTROLES



Voer steeds de veiligheidscontroles uit vooraleer de machine te gebruiken.

6.2.1 Algemene veiligheidscontrole

Object	Resultaat
Handgrepen	Schoon, droog.
Steel	Correct en stevig aan de machine bevestigd.
Snij-inrichting	Schoon, niet beschadigd of versleten, intact, goed geslepen.
Schakelaar	De hendel moet vrij kunnen bewegen, zonder geforceerd te worden, en bij het loslaten moet deze automatisch en snel terug in de neutrale stand komen.
Accu	Geen schade aan het omhulsel, geen lekken van vloeistoffen.
Schroeven/moeren op de machine en op de snij-inrichting	Goed vastgedraaid (niet los). Niet beschadigd of versleten.
Doorgangen van de koellucht	Niet verstopt
Machine	Geen tekens van beschadiging of slijtage. Geen abnormale trillingen. Geen abnormaal geluid.

Actie	Resultaat
-------	-----------

1. De machine opstarten (par. 6.3).	1. De snij-inrichting moet bewegen.
2. De schakelaar loslaten (Afb.4.A).	2. De veiligheidshendel moet vrij kunnen bewegen, zonder geforceerd te worden, en bij het loslaten moet deze automatisch en snel terug in de neutrale stand komen, om het maaitoestel tot stilstand te brengen.



Indien eender welke van deze resultaten verschilt van wat aangegeven is in de tabellen, mag de machine niet gebruikt worden! Richt u tot een dienstencentrum voor de nodige controles en herstelling.

6.3 STARTEN

OPMERKINGEN Start de machine op een vlakke ondergrond zonder obstakels of hoog gras.

1. Open het luikje voor toegang tot de accuholte (Afb.5.A).
2. Plaats de accu's correct in hun zitting (Afb.5.B) en duw ze aan tot u een "klik" hoort die aangeeft dat ze op hun positie vast zitten en het elektrisch contact verzekerd is.
3. Steek de contactsleutel goed in (Afb.5.C).
4. Hersluit het luikje volledig.
5. Schakel de maai-inrichting in door eerst op de veiligheidsknop (Afb.4.A.1) te drukken en vervolgens op de aanwezigheidscontrolehendere (Afb.4.A.).



Bij het opstarten van de motor wordt tegelijkertijd ook de snij-inrichting ingeschakeld.

6.4 HET WERKEN

BELANGRIJK Behoud tijdens het werk steeds de veiligheidsafstand ten opzichte van het maaimechanisme, die overeenstemt met de lengte van de steel.

De autonomie van de accu's (en dus de oppervlakte van de gazon die bewerkt kan worden alvorens de accu weer op te laden) wordt beïnvloed door verschillende factoren, beschreven in (par. 7.1).

BELANGRIJK Als de motor stopt door oververhitting tijdens het werken, moet u ongeveer 5 minuten wachten voordat hij opnieuw kan worden gestart.

6.5 STOPPEN

Om de machine te stoppen:

- de hendel aanwezigheid operator (Afb.4.A);
- wachten tot de snij-inrichting stilvalt.



Na de machine stopgezet te hebben, moet men enkele seconden wachten vooraleer de snij-inrichting tot stilstand komt.

BELANGRIJK *Stop de machine steeds.*

- *Tijdens verplaatsingen tussen werkzones.*
- *Bij het oversteken van oppervlaktes zonder gras.*
- *Elke keer wanneer men een hindernis moet overkomen.*

6.6 NA HET GEBRUIK

1. Open het luikje en verwijder de contactsleutel.
2. Haal de accu uit zijn zitting en laad hem op (par 7.1.2).
3. Laat de motor eerst afkoelen vóór de machine in elke willekeurige ruimte op te bergen.
4. Reinig de machine (par. 7.2).
5. Controleer of er geen onderdelen los of beschadigd zijn. Vervang, indien nodig, de beschadigde onderdelen en klem eventueel schroeven en moeren die losgekomen zijn weer vast of neem contact op met het geautoriseerde dienstcentrum.
6. Controle van eventuele schade aan de machine. Contacteer, indien nodig, het geautoriseerde dienstencentrum.

BELANGRIJK *Verwijder de veiligheidssleutel wanneer de machine ongebruikt of onbeheerd wordt achtergelaten.*

7. ONDERHOUD

 **De veiligheidsnormen die in acht genomen moeten worden, zijn beschreven in hfdst. 2. Neem deze aanwijzingen strikt in acht om geen ernstige risico's of gevaren te lopen.**

-  **Vooraleer eender welke controle, reiniging of ingreep voor onderhoud/afstelling op de machine uit te voeren:**
- **Zet de machine stil.**
 - **Verwijder de contactsleutel (laat de sleutel nooit op de machine zitten, of laat deze niet binnen het bereik van kinderen of niet geschikte personen).**
 - **Verwijder de accu.**
 - **Verzekert u ervan dat alle bewegende delen volledig stilstaan.**
 - **Laat de motor eerst afkoelen vóór de machine in elke willekeurige ruimte op te bergen.**
 - **Draag geschikte kleding en werkhandschoenen voor alle handelingen die gevaarlijk kunnen zijn voor de handen.**
 - **Lees de desbetreffende instructies.**

BELANGRIJK *Alle werkzaamheden voor onderhoud en afstelling die niet in deze handleiding beschreven zijn, moeten uitgevoerd worden door uw Wederverkoper of door een gespecialiseerd Centrum.*

7.1 ACCU

7.1.1 Autonomie van de accu

De autonomie van de accu (en dus de oppervlakte van de gazon die bewerkt kan worden alvorens de accu weer op te laden) hangt hoofdzakelijk af van:

- a. Omgevingsfactoren, die leiden tot een grotere energiebehoefte:
 - Maaien bij dik, hoog, vochtig gras.
- b. Maaibreedte van de machine ; des te groter de maaibreedte, des te hoger het energieverbruik.

- c. Gedrag van de bediener, die de volgende punten moet vermijden:

– De machine vaak aan- en uit te schakelen tijdens het werken.

OPMERKING *Tijdens het werk, is de accu tegen volledige ontlading beschermd door een beschermingssysteem dat de machine uitschakelt en de werking ervan blokkeert.*

Om de autonomie van de accu te optimaliseren, raadt men aan:

- Het gras te maaien wanneer de gazon droog is.
- Het gras vaak te maaien om te vermijden dat het te hoog groeit.

Indien men de machine met langere werkbeurten wenst te gebruiken dan wat mogelijk is met de standaard-accu, kan men:

- Een tweede standaard-accu kopen om de platte accu onmiddellijk te vervangen, zonder de continuïteit in het gedrag te brengen.
- Een accu kopen met grotere autonomie dan de standaard-accu.

7.1.2 Verwijdering en opladen van de accu

1. Open het luikje voor toegang tot de holte van de accu en verwijder de contactsleutel (Afb. 6.A).
2. Druk op de knop op de accu's en verwijder ze (Afb. 6.B).
3. Plaats de accu in de zitting van de acculader (Afb. 7) .
4. Verbind de acculader aan een stopcontact, met een spanning die overeenstemt met wat aangegeven is op het plaatje.
5. Laad de accu volledig op en volg hierbij de aanwijzingen die in het instructieboekje van de accu /acculader aangegeven zijn.

OPMERKING *De accu is voorzien van een bescherming die de herlading ervan verhindert indien de omgevingstemperatuur niet tussen 0 en +45°C is.*

OPMERKING *De accu kan op eender welk moment, ook gedeeltelijk, opgeladen worden, zonder risico op beschadiging.*

7.1.3 Hermontage van de accu op de machine.

Na volledig opladen:

1. Haal de accu uit de behuizing in de oplader.
2. Ontkoppel de acculader van het elektrisch netwerk.
3. Plaats de accu in de behuizing in de machine.
4. Hersluit het luikje volledig.

7.2 REINIGING

Reinig de machine na ieder gebruik volgens de volgende aanwijzingen.

7.2.1 Reiniging van de machine

- Gebruik geen waterstralen en vermijd de motor en de elektrische onderdelen nat te maken.
- Gebruik geen agressieve vloeistoffen voor de reiniging van het chassis.
- Houd de machine, en in het bijzonder de motor vrij van resten gras, bladeren of teveel vet, om het risico op brand tot een minimum te herleiden.

7.2.2 Reiniging van de snijgroep

BELANGRIJK *Kantel de machine zijwaarts en zorg ervoor dat de machine stabiel staat voordat u enige ingreep uitvoert.*

7.2.3 Reiniging van de luchtfilter (Afb. 8)

1. haal de luchtfilter uit de machine;
2. blaas een persluchtstraal;
3. plaats het filter terug op zijn plaats.

7.3 SNIJ-INRICHTING

Een botte snij-inrichting rukt het gras uit een veroorzaakt de vergelijng van het gazon.

! *Raak de snij-inrichting niet aan totdat de sleutel verwijderd is en de snij-inrichting volledig stilstaat. Zorg ervoor dat de snij-inrichting kan bewegen, zelfs als de sleutel is verwijderd.*

! *Alle handelingen die betrekking hebben op de snij-inrichtingen (demontage, slijpen, in balans brengen, herstelling, hermontage en/of vervanging) vergen een specifieke vaardigheid en het gebruik van geschikt gereedschap; uit veiligheidsoverwegingen moeten deze handelingen daarom steeds uitgevoerd worden in een Gespecialiseerd centrum.*

! *Laat de beschadigde, geplooid of versleten snij-inrichtingen steeds als geheel vervangen, samen met de schroeven, om de balans te behouden.*

BELANGRIJK *Gebruik altijd originele snij-inrichtingen, voorzien van de code aangegeven in de tabel "Technische gegevens".*

Gezien de ontwikkeling van het product, kunnen de snij-inrichtingen aangegeven in de "Technische Gegevens" in de loop van de tijd vervangen worden door andere, met soortgelijke eigenschappen voor wat betreft verwisselbaarheid en functionele veiligheid.

8. STALLING

8.1 STALLING VAN DE MACHINE

Wanneer de machine gestald moet worden:

1. Laat de motor afkoelen.
2. Verwijder de contactsleutel.
3. Haal de accu uit zijn zitting en laad hem op (par 7.1.2).
4. Reinig de machine (par.7.2).
5. Berg de machine op (Afb.9):
 - in een droge ruimte;
 - beschermd tegen slechte weersomstandigheden;
 - indien mogelijk bedekt met een doek;
 - buiten bereik van kinderen;
 - na u ervan verzekerd te hebben de sleutels of werktuigen die voor het onderhoud gebruikt werden, verwijderd te hebben;
 - aan de muur hangend.

8.2 STALLING VAN DE ACCU

Als de batterij lange tijd niet wordt opgeladen, moet deze altijd in de schaduw worden bewaard, in een koele en vochtige omgeving met een omgevingstemperatuur tussen 0 ~ 45 °C.

BELANGRIJK *In geval van langdurig niet-gebruik, moet men de accu om de twee maanden opladen, om de duur ervan te verlengen.*

9. HANTERING EN TRANSPORT

Telkens wanneer de machine verplaatst, geheven, vervoerd of overgeheld moet worden, moet men:

- de machine stopzetten (par. 6.5);
- de contactsleutel verwijderen;
- zich ervan verzekeren dat alle bewegende delen volledig stilstaan;
- stevige werkhandschoenen dragen;
- de machine vastnemen op punten waar u een stevige grip hebt, rekening houdend met het gewicht en de spreiding van het gewicht;
- doe een beroep op een toereikend aantal personen die het gewicht van de machine kunnen heffen, volgens de kenmerken van het transportmiddel of de plaats waar de machine opgenomen of opgesteld moet worden;
- u ervan te verzekeren dat de bewegingen van de machine geen schade of letsels veroorzaken.

Wanneer men de machine met een wagen of aanhangwagen vervoert, moet men:

1. opritten gebruiken met geschikte weerstand, breedte en lengte;
2. de snijgroep omlaag brengen;
3. de machine zo plaatsen dat ze geen gevaar veroorzaakt;
4. ze stevig aan het vervoersmiddel bevestigen met koorden of kettingen om te vermijden dat ze kantelt.

10. ASSISTENTIE EN HERSTELLINGEN

Deze handleiding verstrekt alle gegevens die u nodig hebt om de machine te kunnen gebruiken en om er op de juiste manier eenvoudige onderhoudswerkzaamheden aan te kunnen verrichten, die de gebruiker zelf kan uitvoeren. Alle afstel- en onderhoudsinterventies die niet in deze handleiding worden beschreven, moeten worden uitgevoerd bij uw dealer of een gespecialiseerd centrum.

Handelingen die in niet geschikte structuren of door onbekwame personen uitgevoerd werden, doen elke vorm van garantie en alle verplichtingen of aansprakelijkheid van de Fabrikant vervallen.

- Niet originele wisselstukken en toebehoren zijn niet goedgekeurd; het gebruik van niet originele wisselstukken en toebehoren brengt de veiligheid van de machine in gevaar en onthef de Fabrikant van alle verplichtingen en aansprakelijkheden.
- De originele wisselstukken worden geleverd door de geautoriseerde dienstencentra en wederverkopers.

11. GARANTIEDEKKING

De garantie dekking is enkel bestemd voor de consumenten, d.w.z. niet professionele bedieners. De garantie dekt alle kwaliteits- en fabricagefouten die tijdens de garantieperiode door uw Wederverkoper of door een gespecialiseerd Centrum vastgesteld worden. De toepassing van de garantie is beperkt tot de herstelling of vervanging van het defect geachte onderdeel. Men raadt aan de machine eens per jaar aan een geautoriseerd dienstencentrum toe te vertrouwen voor het onderhoud, assistentie en controle van de veiligheidsinrichtingen. De toepassing van de garantie is ondergeschikt aan een regelmatig onderhoud van de machine. De garantie geldt niet voor schade te wijten aan:

- Onvoldoende kennis van de vergezellende documentatie (Gebruiksaanwijzing).
- Professioneel gebruik.
- Achteloosheid, nalatigheid.
- Externe oorzaak (bliksem, stoten, aanwezigheid van vreemde voorwerpen in de machine) of incident.
- Onjuist of niet door de fabrikant toegestaan gebruik en montage
- Gebrek aan onderhoud
- Wijziging van de machine.
- Gebruik van niet originele wisselstukken (aanpasbare stukken).
- Gebruik van toebehoren dat niet door de fabrikant verschaft of goedgekeurd werd.

Deze garantie geldt bovendien niet voor:

- De handelingen voor onderhoud (beschreven in de gebruiksaanwijzing).

- De normale slijtage van verbruiksmateriaal zoals snij-inrichtingen, wielen, veiligheidsbouten en draden.
- Normale slijtage.
- Esthetische slijtage van de machine wegens het gebruik.
- De steunen van de snij-inrichtingen.
- De eventueel bijkomende onkosten voor activering van de garantie, zoals de reiskosten tot bij de gebruiker, het vervoer van de machine naar de Wederverkoper, de huur van uitrustingen voor de vervanging of de oproep van een externe maatschappij voor alle onderhoudswerkzaamheden.

De gebruiker is beschermd door de nationale wetten van zijn eigen land. De gebruiker van de koper die voorzien zijn in de nationale wetten van zijn eigen land, zijn op geen enkele wijze beperkt door deze garantie.

12. IDENTIFICATIE PROBLEMEN

Mochten de problemen aanhouden na het toepassing van de bovengenoemde remedies, dan dient er contact te worden opgenomen met uw Verkoper.

PROBLEEM	MOGELIJKE OORZAAK	OPLOSSING
1. Wanneer de schakelaar ingedrukt wordt, start de motor niet op	Contactsleutel ontbreekt of niet correct geplaatst.	Steek de sleutel in (Afb. 5.C).
	Geen accu of accu niet correct geplaatst.	Open het luikje en verkeer u ervan dat de accu juist geplaatst is (Afb. 5.B)
	Accu plat.	Controleer de ladingstoestand en herlaad de accu (par. 7.1.2).
	Niet onmiddellijk opstarten van de motor.	Houd de schakelaar gedurende 2-3 seconden ingedrukt (par. 5.2).
	Ingrep van de thermische bescherming wegens oververhitting van de motor.	Wacht minstens 5 minuten en herstart dan de machine.
2. De motor is in beweging maar de snij-inrichting draait niet	Bevestiging van de snij-inrichting losgekomen.	Stop de motor onmiddellijk en verwijder de contactsleutel. Contacteer een dienstencentrum voor controle, vervangingen of herstellingen (par. 7.3).
3. De motor stopt tijdens het werk.	Accu niet correct geplaatst.	Open het luikje en verkeer u ervan dat de accu juist geplaatst is (par. 7.1).
	Accu plat.	Controleer de ladingstoestand en herlaad de accu (par. 7.1.2).
	Verklemmingen die de rotatie van de snij-inrichting verhinderen.	Verwijder de contactsleutel, draag werkhandschoenen en verwijder gras of afval van het onderste deel van de machine en/of uit het windkanaal.
	Ingrep van de thermische bescherming wegens oververhitting van de motor.	De koelluchtinlaatroosters reinigen (par. 7.2.3). Wacht minstens 5 minuten en herstart dan de machine.

3. De motor stopt tijdens het werk.	<p>Ingrep van de thermische bescherming wegens een te hoge stroomabsorptie te wijten aan:</p> <ul style="list-style-type: none"> • Het maaien van te hoog gras. • Verklemmingen die de rotatie van de snij-inrichting verhinderen. • Teveel grasafval opgehoopt in het chassis en in het windkanaal. 	<ul style="list-style-type: none"> • Een hogere maaihoogte in te stellen wanneer het gras hoger staat en een tweede maaibeurt uit te voeren op een lagere hoogte; • Verwijder de verklemmingen (par. 7.2.2). • Reinig de machine (par. 7.2.1, 7.2.2, 7.2.3) <p>Wacht minstens 5 minuten en herstart dan de machine.</p>
4. Het maaien verloopt moeizaam.	De snij-inrichting is niet in goede staat.	Contacteer een dienstencentrum voor het bijlijpen en vervangen van de snij-inrichting.
5. Men hoort overdreven geluiden en/of trillingen tijdens het werk.	Bevestiging van de snij-inrichting losgekomen of snij-inrichting beschadigd.	Stop de motor onmiddellijk en verwijder de contactsleutel. Contacteer een dienstencentrum voor controle, vervangingen of herstellingen (par. 7.3).
6. Kleine autonomie van de accu.	Zware gebruiksconditie met grotere stroomabsorptie.	Optimaliseer het gebruik (par. 7.1.1).
	Accu niet voldoende voor de werkbehoeften.	Gebruik een tweede accu of een sterkere accu (par. 13.1).
7. De acculader laadt de accu niet op.	Accu niet correct geplaatst in de acculader.	Controleer of de accu correct geplaatst is (par. 7.1.2)
	Niet geschikte omgevingscondities.	Herlaad de accu in een omgeving met geschikte temperatuur (zie handleiding van de accu/acculader).
	Vuile contacten.	Reinig de contacten.
	Geen spanning aan de acculader.	Controleer of de stekker in het stopcontact steekt en of er spanning aanwezig is in het stopcontact.
	Defecte acculader.	Vervangen met een origineel wisselstuk.
		Indien het probleem aanhoudt, raadpleeg de handleiding van de accu / acculader.

13. ACOP VERZOEK VERKRIJGBARE ACCESSOIRES

13.1 ACCU'S

Er zijn batterijen met verschillende capaciteiten beschikbaar om aan te passen aan specifieke operationele behoeften (Afb.10). De lijst van de voor deze machine gehomologeerde accu's bevindt zich in de tabel "Technische Gegevens".

13.2 ACCULADER

Inrichting die gebruikt wordt voor het opladen van de accu (Afb.11).



INNHOOLD

1. GENERELT	1
1.1 Hvordan lese bruksanvisningen	1
1.2 Referanser	1
2. SIKKERHETSBESTEMMELSER	1
2.1 Opplæring	1
2.2 Forberedende operasjoner	2
2.3 Under bruk	2
2.4 Vedlikehold, lagring	2
2.5 Batteri / batterilader	2
2.6 Miljøvern	3
3. BLI KJENT MED MASKINEN	3
3.1 Beskrivelse av maskinen og beregnet bruk	3
3.2 Hovedkomponenter (Fig. 1)	3
3.3 Merkeskilt (Fig. 1)	3
3.4 Sikkerhetsskiltning (Fig. 2)	4
4. MONTERING	4
4.1 Utpakking (Fig.3)	4
4.2 Montering av styret (Fig.4)	4
5. KONTROLLKOMMANDOER	4
5.1 Sikkerhetsnøkkel (deaktiveringsinnretning)	4
6. BRUK AV MASKINEN	5
6.1 Forberedende operasjoner	5
6.2 Sikkerhetskontroller	5
6.3 Oppstart (Fig.22+25)	5
6.4 Arbeid	5
6.5 Stopp	5
6.6 Etter bruk	6
7. VEDLIKEHOLD	6
7.1 Batteri	6
7.2 Renhold	6
7.3 Klippeinnretning	7
8. OPPBEVARING	7
8.1 Lagring av maskinen	7
8.2 Lagring av batteriet	7
10. SERVICE OG REPARASJONER	7
11. GARANTIENS DEKNING	7
12. IDENTIFISERING AV PROBLEMER	8
13. ACTILBEHØR PÅ FORESPØRSEL	9
13.1 Batterier	9
13.2 Batterilader	9

1. GENERELT

1.1 HVORDAN LESE BRUKSANVISNINGEN

MERK eller **VIKTIG** presiserer og supplerer det som er forklart tidligere for å forhindre at maskinen ødelegges, eller at det oppstår skader.

Symboler angir en fare. Hvis advarslene ikke overholdes kan dette medføre personskader eller skader på tredjeparter og/eller ødeleggelser.

- De avsnittene som er merket med en firkant med stiplet
- grå ramme angir ekstrautstyr som ikke finnes på alle
- modellene som er dokumentert i denne bruksanvisningen.
- Kontroller om ekstrautstyret finnes på din modell.

Alle henvisningene til maskinens høyre og venstre side samt for- og bakside gjelder i forhold til brukerens arbeidsposisjon.

1.2 REFERANSER

1.2.1 Figurer

Figurene i disse bruksinstruksjonene er nummerert 1, 2, 3 og så videre.

Delene angitt på figurene er merket med bokstavene A, B, C, osv.

En henvisning til komponent C i figur 2 angis med teksten: "Se fig. 2 C" eller ganske enkelt "(Fig. 2.C)".

Figurene er veiledende. De faktiske delene kan være forskjellige fra de som er avbildet.

1.2.2 Overskrifter

Bruksanvisningen er oppdelt i kapitler og avsnitt. Overskriften til avsnitt "2.1 Opplæring" er en undertittel til "2. Sikkerhetsbestemmelser".

Henvisningene til overskrifter eller avsnitt angis med forkortelsene kap. eller avsn. og deretter det gjeldende nummeret. Eksempel: "kap. 2" eller "avsn. 2.1"

2. SIKKERHETSBESTEMMELSER

2.1 OPPLÆRING

Les bruksanvisningen nøye før maskinen tas i bruk. Bli kjent med kontrollene og en riktig bruk av maskinen. Lær å slå av motoren raskt. Manglende overhold av advarslene eller instruksjonene kan forårsake elektrisk støt, brann og/eller alvorlige skader. Ta vare på alle merknadene og instruksjonene for fremtidig bruk.

- La aldri barn eller andre som ikke kjenner til disse bestemmelsene bruke maskinen. Kommunale bestemmelser kan fastsette en tillatt minstealder for bruk.
- Dette apparatet kan brukes av barn over 8 år eller personer med nedsatte fysiske, sensoriske eller psykiske evner, eller personer som mangler erfaring og kunnskap, dersom de får tilsyn eller opplæring i en sikker bruk av apparatet og risikoene

knyttet til bruken. Barn må ikke leke med apparatet. Rengjøring og vedlikehold må ikke utføres av barn uten tilsyn.

- Bruk aldri gressklipperen når personer, spesielt barn, eller dyr er i nærheten. Barn må holdes under oppsyn av en voksen.
- Maskinen må aldri brukes hvis brukeren er sliten, ikke føler seg vel eller er påvirket av medisiner, narkotika, alkohol eller andre stoffer som nedsetter refleksene eller konsentrasjonen.
- Husk på at føreren eller brukeren er ansvarlig for ulykker og uforutsette situasjoner som kan oppstå og påføres andre mennesker eller eiendom. Det er brukeren som er ansvarlig for å vurdere potensielle farer på underlaget hvor arbeidet skal utføres, og som må ta alle forholdsregler for å garantere egen og andres sikkerhet. Dette gjelder spesielt i skråninger, og på ujevne, glatte eller ustabile underlag.
- Dersom maskinen skal overdras eller lånes ut til andre, må brukeren ha lest og.

2.2 FORBEREDENDE OPERASJONER

- Bruk egnede klær, kraftige arbeidssko med antisklisåle, og lange benklær. Bruk aldri maskinen barfotet eller med sandaler. Man må iføre seg hørselsvern.
- Ta ikke på deg skjørt, frakk, halskjeder, armbånd, vide klær eller klær med stropper, slips, eller annet hengende eller omfangsrikt tilbehør som kan sette seg fast i maskinen, gjenstander eller materialer på arbeidsstedet.
- Sett opp langt hår.
- Bruk egnede arbeidshansker i alle situasjoner hvor hendene utsettes for risiko.
- Undersøk grundig hele arbeidsområdet, og fjern alt som kan slynges vekk av maskinen eller skade klippeinnretningen/ roterende deler (steiner, greiner, ståltråd, ben, osv.).

2.3 UNDER BRUK

- Ikke bruk maskinen i eksplosjonsfarlige omgivelser, i nærheten av brennbare væsker, gass eller støv. Elektriske apparater utvikler gnister som kan antenne støv eller damp.
- Ikke utsett maskinen for regn eller våte omgivelser. Vannet som trenger inn i et elektrisk apparat øker risikoen for elektrisk støt.
- Arbeid bare i dagslys eller i godt kunstig lys, og med gode siktforhold.
- Unngå å bruke gressklipperen på vått gress, når det regner og når det er fare for dårlig vær, spesielt hvis det er fare for lyn og torden.
- Vær spesielt oppmerksom på ujevnheter i terrenget (humper, søkk), skråninger, skjulte farer og eventuelle hinder som kan begrense sikten.
- Vær meget forsiktig i nærheten av grøfter, skrenter eller voller. Maskinen kan velte hvis et hjul kommer over kanten eller hvis kanten gir etter.
- Klipp på tvers i skråninger, og aldri rett oppover eller nedover. Vær veldig forsiktig når du svinger, og pass på at hjulene ikke støter på hindringer (steiner, greiner, røtter, osv.) som kan føre til at maskinen glir sidelengs, eller at du mister kontrollen over maskinen.
- Maskinen må ikke brukes i skråninger brattere enn 20°, uansett kjøretretning
- Ikke hell gressklipperen for å starte. Start den på et jevnt underlag uten hindringer eller høyt gress.
- Vær uhyre oppmerksom når du drar gressklipperen mot deg. Se bak deg før og mens du beveger deg bakover for å passe på at det ikke finnes hindringer.
- Aldri løp, men gå rolig.
- Unngå å bli trukket av gressklipperen.

- Hold alltid hender og føtter langt fra klippeinnretningen, både under start og bruk av maskinen.
- Hold alltid god avstand fra utkasteråpningen.
- Bruk aldri maskinen hvis beskyttelsene er skadet, mangler eller ikke er riktig plassert (opsamlingssekk, tømmebelytelse på siden, beskyttelse av tømning bak).
- Sikkerhetssystemene/mikrobryterne må ikke deaktiveres eller tukles med.



Ved skader eller ulykker under arbeidet, skal motøren stanses øyeblikkelig og maskinen fjernes fra stedet for å unngå å den ikke påfører mer skade; ved ulykker med personskader eller skader på tredjeparter, skal du øyeblikkelig aktivere de førstehjelpsprosedyrene som er mest passende for den aktuelle situasjonen, og henvende deg til legevakten for nødvendig handling. Fjern nøye eventuelle rester som ellers kan forårsake skader på gjenstander, personer eller dyr.

2.4 VEDLIKEHOLD, LAGRING

Et jevnt vedlikehold og en riktig lagring opprettholder maskinens sikkerhet og ytelsesnivå.

- Maskinen må aldri brukes med slitte eller ødelagte deler. Ødelagte eller slitte deler skal byttes ut og aldri repareres. Bruk kun originale reservedeler.
- Under justeringer av maskinen må du passe på og unngå å klemme fingrene mellom klippeinnretningen i bevegelse og maskinens faste deler.
- For å redusere brannfaren må ikke beholdere med klippeavfall oppbevares innendørs.
- Kontroller at bruk av maskinen ikke medfører skader på gjenstander og personer.



Støy- og vibrasjonsnivået oppgitt i bruksanvisningen er maskinens maks verdier. Bruk av en dårlig innstilt kutteinnretning, for høy hastighet og manglende vedlikehold, påvirker støy- og vibrasjonsutslippene betydelig. Ta derfor nødvendige tiltak for å redusere mulige skader fra høyt støynivå og vibrasjonsbelastninger: Vedlikehold maskinen, bruk hørselsvern og ta pauser under arbeidet.

2.5 BATTERI / BATTERILADER

VIKTIG De følgende sikkerhetsreglene utgjør sikkerhetsforskriftene i håndboken for batteri og batterilader som følger med maskinen.

- Bruk kun batteriladere anbefalt av produsenten for å lade batteriene. En uegnet batterilader kan føre til elektrisk støt, overoppheting og lekkasje av batterivæske.
- Bruk kun spesifikke batterier beregnet for verktøyet. Bruk av andre batterier kan medføre personskafer og brannfare.
- Pass på at maskinen er slått av før batteriet settes inn. Innsetting av et batteri i en maskin i bevegelse kan føre til brann.

2.6 MILJØVERN

- Følg nøye de kommunale bestemmelsene for kasting av emballasje, defekte deler eller deler som er sterkt forurenset. Dette avfallet må ikke kastes med husholdningsavfallet, men kildesorteres og kastes i konteinerne for resirkulering.
- Følg nøye de kommunale bestemmelsene for kasting av avfallsmateriale.
- Når maskinen ikke skal brukes lenger, må den ikke kastes i naturen, men leveres inn til et innsamlingscenter i henhold til gjeldende kommunale bestemmelser.



Ikke kast elektrisk verktøy i husholdningsavfallet. I henhold til direktiv 2012/19/EU om elektrisk og elektronisk avfall, og gjeldende nasjonale lover, skal brukt elektrisk verktøy leveres inn til mottak for et øko-kompatibelt gjenbruk. Hvis de elektriske verktøyene kastes på søppelfyllingen eller graves ned i jorden, kan de giftige stoffene nå grunnvannet og komme inn i næringskjeden og være til skade både for helsen og velferden. Kontakt renholdsverket eller din forhandler for ytterligere opplysninger om avhending av produktet.



Li-ion

Ved endt levetid må batteriene avhendes i henhold til gjeldende miljøbestemmelser. Batteriet inneholder materialer som er farlige for folk og miljø. Batteriet må fjernes og avhendes separat ved et mottak for batterier med litiumioner.



Kildesortering av brukte produkter og emballasje tillater resirkulering og gjenbruk av materialene. Gjenbruk av resirkulerte materialer hindrer miljøforurensning og reduserer behovet for råvarer.

3. BLI KJENT MED MASKINEN

3.1 BESKRIVELSE AV MASKINEN OG BEREKNET BRUK

Denne gressklipperen styres av gående fører.

Maskinen består hovedsakelig av en motor som driver en klippeinnretning under et deksel og et styre. Når den er aktivert, lager motoren en luftpute som holder maskinen løftet oppt for ikke å skape friksjon med bakken.

Brukeren kan føre maskinen og bruke hovedkontrollene mens han/hun hele tiden står bak styret og dermed på en sikker avstand fra klippeinnretningen.

Når brukeren forlater maskinen, stanser motoren og klippeinnretningen innen et par sekunder.

3.1.1 Tilsiktet bruk

Denne maskinen er designet og bygd for å klippe gress i hager og parker, som utføres av gående fører.

3.1.2 Feil bruk

Enhver annen bruk forskjellig fra det som er nevnt ovenfor, kan vise seg å være farlig og forårsake skader hos folk og/eller ting.

Feil bruk omfatter, men er ikke begrenset til, følgende:

- Transportere andre personer, barn eller dyr på maskinen, som kan forårsake alvorlige skader eller sette en sikker kjøring på spill.

- Bli fraktet av maskinen.
- Bruk av maskinen til å slepe eller skyve last.
- Bruk av klippeinnretningen på gressfrie strekninger.
- Bruk av maskinen til oppsamling av løv eller avfall.
- Bruk av maskinen til klipping av hekker eller vegetasjon som ikke er gress.
- Bruk av maskinen sammen med flere personer.

VIKTIG *Feil bruk av maskinen fører til bortfall av garantien. Videre heves produsenten fra ethvert ansvar, og det er dermed brukeren som er ansvarlig for utgiftene ved sakskaider, personskader eller skader på tredjepersoner.*

3.1.3 Brukergruppe

Denne maskinen er beregnet på forbrukere, det vil si ikke-profesjonelle brukere.

Maskinen er ment til hobbybruk.

VIKTIG *Maskinen må kun brukes av en person.*

3.2 HOVEDKOMPONENTER (Fig. 1).

- A. Chassis:** dekslet som holder på plass den roterende klippeinnretningen.
- B. Motor:** driver klippeinnretningens bevegelse.
- C. Klippeinnretning:** elementet som klipper gress.
- D. Styre:** dette er operatørens arbeidsposisjon. Håndtakets lengde sørger for at operatøren alltid opprettholder sikker avstand til den roterende enheten.
- E. Spak for tilstedeværelse av operatør:** er spaken som muliggjør inngrep av klippeinnretningen og løfting fra bakken. Motoren stopper automatisk når spaken slippes.
- F. IbKommandobryter:** starter/stopper motoren og samtidig kobler til/kobler ut klippeinnretningen
- G. Luke som gir tilgang til batterirommet**
- H. Sikkerhetsnøkkel (Innretning for deaktivering):** Nøkkelen aktiverer / deaktiverer maskinens elektriske krets.
- I. Batteri (hvis det ikke leveres med maskinen, se kap. 13 "tilbehør på forespørsel"): gir strøm til verktøyet. Egenskapene og bruksreglene er beskrevet i en egen bruksanvisning.**
- J. Batterilader (hvis denne ikke leveres med maskinen, se kap. 13 "redskap på etterspørsel"):** enhet til bruk for lading av batteriet.

3.3 MERKESKILT (Fig. 1).

1. Lydeffektnivå.
2. CE-merke.
3. Produksjonsår.
4. Maskintype.

5. Serienummer.
6. Produsentens navn og adresse.
7. Artikkelnnummer.
8. Motorens maks. driftshastighet.
9. Vekt i kg.
10. Matespenning.
11. Elektrisk beskyttelsesgrad.
12. Nominell effekt.

Skriv maskinens ID-opplysninger i de tilrettede feltene på etiketten som finnes på baksiden av bokomslaget.

VIKTIG *Opplysningene på produktets identifikasjonsetikett må oppgis ved henvendelse til et autorisert verksted.*

VIKTIG *Eksempelet på samsvarserklæringen finnes helt bak i bruksanvisningen.*

3.4 SIKKERHETSSKILTING (Fig. 2).

Det finnes forskjellige symboler på maskinen. Symbolenes betydning:



Advarsel. Les bruksanvisningen før maskinen tas i bruk.



Fare! Risiko for utslynging av gjenstander. Hold personer utenfor arbeidsområdet ved bruk.



Vær oppmerksom på at klippeinnretningen er skarp. Før aldri hender eller føtter inn i klippeinnretningens kasse. Klippeinnretningen fortsetter å rotere også etter at motoren er slått av. Ta av deaktiveringsinnretningen (enheten for avskruing) før vedlikehold utføres.

VIKTIG *Klistremærker som er ødelagt eller uleselig må skiftes. Be om nye klistremærker hos et autorisert servicesenter.*

4. MONTERING



Sikkerhetsbestemmelsene som skal følges er beskrevet i kap. 2. Disse bestemmelsene må nøye overholdes for å unngå alvorlig risiko eller farer.

Av hensyn til oppbevaring og transport er noen av maskinens deler ikke montert i fabrikk, men må monteres av kunden i henhold til instruksjonene, etter å ha fjernet emballasjen.



Utpakking og fullføring av monteringen må foretas på en jevn og solid overflate, med god nok plass til å flytte maskinen og emballasjen. Bruk alltid egnet utstyr. Bruk ikke maskinen før alle indikasjoner i avsnittet "MONTERING" har blitt fullført.



Før du utfører monteringen, må du kontrollere at batteriet ikke sitter på plass.

4.1 UTPAKKING (Fig. 2)

4.2 MONTERING AV STYRET (Fig. 3)

Monter det øvre håndtaket med det nedre (fig. I-II) og monter det deretter på maskinkroppen (fig. III) som vist.

5. KONTROLLKOMMANDOER

5.1 SIKKERHETSNØKKELE (DEAKTIVERINGSINNRETNING)

Nøkkelen (Fig. 1.H), plassert inne i batterirommet, aktiverer og deaktiverer maskinens elektriske krets.

Når nøkkelen fjernes, deaktiveres den elektriske kretsen fullstendig for å forhindre at maskinen brukes ukontrollert.

VIKTIG *Fjern sikkerhetsnøkkelen hver gang maskinen ikke er i bruk eller ikke er under oppsyn.*

5.2 KONTROLLBRYTER

Kommandobryteren (Fig. 4) starter/stopper motoren og samtidig kobler til/kobler ut klippeinnretningen.

Posisjonene angitt på skiltet tilsvarer:



Start. For start, trykk på sikkerhetsknappen (fig. 4.A.1), dra i spaken (fig. 4.A.).



Innkobling av klippeinnretningen. Start av motoren medfører samtidig innkobling av klippeinnretningen.



Stopp. Motoren stopper automatisk når spaken slippes (Fig.4.A.).

MERK *Klippeinnretningen kan bare kobles inn ved å trykke på den knappen på høyre side av styret trykkes inn og ved å bringe spaken for tilstedeværelse av operatør mot styret.*

6. BRUK AV MASKINEN



Sikkerhetsbestemmelsene som skal følges er beskrevet i kap. 2. Disse bestemmelsene må nøye overholdes for å unngå alvorlig risiko eller farer.

6.1 FORBEREDENDE OPERASJONER

Man må forsikre seg at sikkerhetsnøkkelen ikke sitter på plass. Sett gressklipperen i rett posisjon og godt plantet på bakken.

6.1.1 Kontroll av batteriet

Før man bruker maskinen første gang etter kjøp, fortsett med fullstendig lading av batteriet, ved å følge indikasjonene som står i batterihåndboken.

Før hver bruk, kontroller batteriets lading som beskrevet i batteriets bruksanvisning.

 **Utfør oppgaven mens klippeinnretningen står i ro.**

6.2 SIKKERHETSKONTROLLER

 **Utfør alltid en sikkerhetskontroll før bruk.**

6.2.1 Generelle sikkerhetskontroller

Tema	Resultat
Håndtak	Rene, tørre.
Håndtak	Festet på riktig og skikkelig måte til maskinen.
Klippeinnretning	Ren, ikke skadet eller slitt, hel, godt slipt.
Kontrollbryter	Gasspaken må kunne beveges fritt og utvungent, og idet den slippes må den hurtig og automatisk vende tilbake til nøytral posisjon.
Batteri	Ingen skade på forpakningen, ingen væskelekkasje.
Skruer på maskinen og klippeinnretningen	Godt festet (ikke løstnet). Ikke skadet eller slitt.
Kjøleluftpassasjer	Ikke tilstoppet
Maskin	Ingen tegn til skader eller slitasje. Ingen unormale vibrasjoner. Ingen unormale lyder.

Handling	Resultat
<ol style="list-style-type: none">1. Start maskinen (avsn. 6.3).2. Slipp opp bryterkontrollen (Fig.4.A).	<ol style="list-style-type: none">1. Kutteinstallasjonen må bevege seg.2. Sikkerhetsspaken må kunne beveges fritt og utvungent, og idet den slippes må den hurtig og automatisk vende tilbake til nøytral posisjon, slik at klippeinnretningen stopper

 **Hvis noen av resultatene avviker fra det som er angitt i tabellene, må du ikke bruke maskinen! Ta kontakt med et servicesenter for nødvendige kontroller og reparasjon.**

6.3 OPPSTART

MERK Start maskinen på et jevnt underlag uten hindringer eller høyt gress.

1. Åpne luken til batterirommet (Fig.5.A).
2. Sett batteriene riktig inn i setene (Fig.5.B) skyv dem helt ned til du hører "klikket" som låser dem på plass og sikrer elektrisk kontakt
3. Sett sikkerhetsnøkkelen helt inn (Fig.5.C).
4. Lukk luken helt igjen.
5. Koble inn klippeinnretningen ved først å trykke på sikkerhetsknappen (Fig.4.A.1) og deretter trykke på operatørspaken (Fig.4.A)

 **Start av motoren medfører samtidig innkobling av klippeinnretningen.**

6.4 ARBEID

VIKTIG Hold alltid sikkerhetsavstand (dvs. styrets lengde) fra klippeinnretningen under arbeidet.

Batteriets autonomi (og dermed gressoverflaten som kan klippes før opplading) avhenger av ulike faktorer beskrevet i (avsn. 7.1).

VIKTIG Hvis motoren stopper under arbeidet på grunn av overoppheting, er det nødvendig å vente i ca. 5 minutter før den kan startes på nytt.

6.5 STOPP

For å stoppe maskinen:

- slipp operatørspaken (Fig.4.A);
- Vent til at klippeinnretningen stopper.

 **Etter å ha stoppet maskinen, tar det flere sekunder før klippeinnretningen stanser.**

VIKTIG Stopp alltid maskinen.

- Ved flytting av maskinen fra et arbeidsområde til et annet.
- Ved flytting av områder med annet enn gressdekke.
- Hver gang du må kjøre over en hindring.

6.6 ETTER BRUK

1. Åpne luken og ta ut sikkerhetsnøkkelen.
2. Fjern batteriet fra setet og lad det opp igjen (avsn. 7.1.2).
3. Kjøøl ned motoren før maskinen settes bort til oppbevaring.
4. Foreta rengjøring (avsn. 7.2).
5. Kontroller at ingen deler har løsnet eller er skadet. Bytt eventuelt ut ødelagte komponenter, stram skruer eller bolter som har løsnet eller kontakt et autorisert servicesenter.

6. Kontroll av eventuelle skader som finnes på maskinen. Kontakt eventuelt et autorisert servicesenter.

VIKTIG Fjern sikkerhetsnøkkelen hver gang maskinen ikke er i bruk eller ikke er under oppsyn.

7. VEDLIKEHOLD

 **Sikkerhetsbestemmelsene som skal følges er beskrevet i kap. 2. Disse bestemmelsene må nøye overholdes for å unngå alvorlig risiko eller farer.**

 **Før du utfører enhver kontroll, rengjøring eller vedlikehold/innstilling av maskinen:**

- Stopp maskinen.
- Ta ut tenningsnøkkelen (aldri la den stå i eller være tilgjengelig for barn eller uvedkommende).
- Fjern batteriet.
- Forsikre deg om at alle bevegelige deler har stoppet helt.
- Kjøøl ned motoren før maskinen settes bort til oppbevaring.
- Bruk egnede klær og arbeidshansker i alle situasjoner hvor hendene utsettes for risiko.
- Les igjennom instruksjonene som følger med.

VIKTIG Allevedlikeholdsinngrep og reguleringer som ikke er beskrevet i denne håndboken skal utføres av din forhandler eller av et spesialverksted.

7.1 BATTERI

7.1.1 Batteriets autonomi

Batteriets autonomi (og dermed gressoverflaten som kan klippes for opplading) avhenger hovedsakelig av:

- Miljøfaktorer som fører til økt energiforbruk:
 - Klipping av tett, høyt og fuktig gress.
- Maskinens klippevidde: desto større vidde, desto større er strømbehovet.
- Brukerens oppførsel, som bør unngås:
 - Av- og påskruing ofte under arbeidet.

MERK Under bruk er batteriet beskyttet mot total utlading med en verneinnretning som slår av maskinen og stopper funksjonen.

Gjør følgende for å optimere batteriets autonomi:

- Klipp gresset når plenen er tørr.
- Klipp gresset ofte slik at det ikke blir for høyt.

Gjør følgende hvis du ønsker å bruke maskinen til lenger arbeidsøker enn hva som er mulig for et standardbatteri:

- Kjøp et andre standardbatteri slik at du umiddelbart kan bytte ut det utladete batteriet uten å måtte avbryte arbeidet.
- Kjøp et batteri som har en større autonomi enn et standardbatteri.

7.1.2 Fjerning og opplading av batteriet

- Åpne luken til batterirommet og dra ut sikkerhetsnøkkelen (Fig 6.A).
- Trykk på knappen på batteriene og ta dem ut (Fig 6.B).
- Sett inn batteriet i huset til batteriladeren (Fig. 7).
- Koble batteriladeren til et strømuttak, med en spenning som tilsvarer den som er indikert på skiltet.
- Sørg alltid for å lade batteriet helt som forklart i batteriets/ batteriladerens bruksanvisning.

MERK Batteriet er utstyrt med en beskyttelse som forhindrer opplading hvis romtemperaturen ikke er på mellom 0 og +45 °C.

MERK Batteriet kan lades når som helst, også delvis, uten fare for at det skades.

7.1.3 Tilbakemontering av batteriet på maskinen

Når ladingen er fullført:

- Fjern batteriet fra batteriladeren.
- Koble batteriladeren fra strømmettet.
- Sett batteriet inn i sporet i maskinen.
- Lukk luken helt igjen.

7.2 RENHOLD

Etter hver bruk må man utføre rengjøring ved å følge følgende instruksjoner:

7.2.1 Rengjøring av maskinen

- Ikke bruk vannsprut, og unngå å væte motoren og elektriske deler.
- Ikke bruk sterke væsker til rengjøringen av chassiset.
- Hold gressklipperen, spesielt motoren, fri for gressrester, løv eller overflødig fett for å redusere risikoen for brann.

7.2.2 Rengjøring av klippeenheden

VIKTIG Vipp maskinen på siden, mens man forsikrer seg om at maskinen er stabil før man utfører ethvert type inngrep.

7.2.3 Rengjøring av luftfilteret (fig. 8)

- trekk ut luftfilteret fra maskinen;
- blås med en trykkluftstråle;
- sett filteret på plass i setet.

7.3 KLIPPEINNRETNING

En uskarp klippeinnretning river bort gresset og gir en gul plen.

 **Ikke ta på klippeinnretningen for tenningsnøkkelen er tatt ut og klippeinnretningen har stoppet helt. Vær forsiktig fordi klippeinnretningen kan bevege seg, selv om nøkkelen er fjernet.**

 **Alle oppgaver med klippeinnretningene (demontering, sliping, balansering, gjenmontering og/eller**

byting) er krevende arbeid som forutsetter spesialkompetanse, foruten bruk av særskilt utstyr. Av sikkerhetsmessige årsaker skal derfor disse alltid utføres ved et spesialverksted.

 **Skift alltid ut klippeinnretningen hvis den er skadet, skrev eller slitt, sammen med skruene som følger med, for slik å opprettholde balanseringen.**

VIKTIG *Bruk alltid originale klippeinnretninger, ved å gjengi koden som indikeres i tabellen "Tekniske Data".*

På grunn av produktutvikling kan ovennevnte klippeinnretninger med tiden blir erstattet av andre med tilsvarende egenskaper for kompatibilitet og sikker funksjon.

8. OPPBEVARING

8.1 LAGRING AV MASKINEN

Når maskinen skal lagres:

1. Kjøøl ned motoren
2. Fjern tenningsnøkelen.
3. Ta ut batteriet og sett det til lading (avsn. 7.1.2).
4. Foreta rengjøring (avsn.7.2).
5. Oppbevar maskinen (Fig.9):
 - på et tørt sted;
 - beskyttet mot dårlig vær;
 - helst tildekket med en lærerduk;
 - utilgjengelig for barn;
 - pass på å fjerne nøkler eller redskaper brukt til vedlikeholdet;
 - Hengt opp på vegg.

8.2 LAGRING AV BATTERIET

Hvis batteriet ikke lades over en lengre periode, må det alltid oppbevares i skyggen, i et kjølig og fuktig miljø med en omgivelsestemperatur mellom 0 ~ 45 ° C.

VIKTIG *Ved lange perioder uten bruk må batteriet lades hver 2. måned for å forlenge levetiden.*

9. FLYTTING OG TRANSPORT

Gjør følgende hver gang maskinen skal flyttes, løftes, transporteres eller stilles på skrå:

- Stopp maskinen (avsn. 6.5).
- Fjern tenningsnøkelen.
- Forsikre deg om at alle bevegelige deler har stoppet helt;
- Bruk kraftige arbeidshansker.
- Grip fast i maskinen i punkter som gir et sikkert grep. Vær oppmerksom på vekten og vektfordelingen.
- Få hjelp av et tilstrekkelig antall personer, gitt maskinens vekt og transportmiddelets egenskaper, samt stedene der den skal settes og flyttes fra.
- kontroller at bruk av maskinen ikke medfører skader på gjenstander og personer.

Gjør følgende ved transport av maskinen på et kjøretøy eller tilhenger:

1. Bruk tilstrekkelig kraftige, brede og lange lasteramper.
2. Senk klippeenheten.
3. Plasser maskinen slik at den ikke utgjør en fare for noen.

4. fest den skikkelig til transportmidlet med tau eller kjettinger for å unngå at den kan velte.

10. SERVICE OG REPARASJONER

Denne bruksanvisningen gir alle nødvendige indikasjoner for å kjøre maskinen, samt informasjon om korrekt vedlikehold som kan utføres av brukeren. Alle justeringer og vedlikeholdsinngrep som ikke er beskrevet i denne håndboken, må utføres hos din forhandler eller et spesialisert senter.

Inngrep utført ved uegnede verksteder eller av ukvalifiserte personer, fører til bortfall av garantien og hever produsenten for enhver forpliktelse og ethvert ansvar.

- Uoriginale reservedeler og tilbehør er ikke godkjent: ved bruk av uoriginale reservedeler og tilbehør settes maskinens sikkerhet i fare og løser Produsenten fra ethvert ansvar og forpliktelse.
- Originale reservedeler leveres av serviceverksteder og autoriserte forhandlere.

11. GARANTIENS DEKNING

Garantivilkårene gjelder kun for brukere, det vil si brukere som ikke er profesjonelle fagfolk.

Garantien dekker alle defekter ved materialer og fabrikasjon som måtte oppstå i løpet av garantiperioden og som har blitt godkjent av Forhandleren fin eller et spesialisert servicesenter.

Garantiens utstrekning begrenser seg til reparasjon og utskifting av den defekte komponenten.

Det anbefales å levere maskinen inn til et autorisert serviceverksted for vedlikehold, assistanse og kontroll av sikkerhetsanordningene en gang i året. Garantien dekker ikke feil som følger av:

- Manglende kjennskap til vedlagt dokumentasjon (Instruksjonshåndbok).
- Profesjonell bruk.
- Uoppmerksomhet, forsømmelse.
- Eksterne årsaker (lynnedslag, støt, forekomsten av fremmedlegemer inne i maskinen) eller ulykker.
- Uegnet bruk og montering eller som ikke er tillatt av produsenten.
- Dårlig vedlikehold.
- Endring av maskinen.
- Bruk av uoriginale reservedeler (tilpassede deler).
- Bruk av utstyr som ikke følger med, eller som ikke er godkjent av produsenten.

Dessuten dekker garantien ikke:

- Vedlikeholdsoperasjoner (beskrevet i instruksjonshåndboken).
- Normal slitasje av forbruksmaterialer som klippeinnretninger, hjul, sikkerhetsbolter og ledninger.
- Normal slitasje.
- Estetisk forringelse av maskinen på grunn av bruk.
- Støtten ved klippeinnretningene.
- Tilleggskonstanter som eventuelt knyttes til garanti, slik som overføring til brukeren, transport av maskinen til Forhandler, leie av erstatningsutstyr eller innleie av et eksternt firma for alle vedlikeholdsarbeidene.

Kjøperen er beskyttet av gjeldende nasjonale lover. Kjøperens lovfestede nasjonale rettigheter kan ikke på noen måte begrenses av denne garantien.

12. IDENTIFISERING AV PROBLEMER

Hvis problemene fortsetter etter at du har utført disse forbedringsforslagene, må du ta kontakt med forhandleren.

PROBLEM	MULIG ÅRSAK	LØSNING
1. Motoren starter ikke når jeg trykker på bryteren	Sikkerhetsnøkkelen mangler eller er ikke satt riktig inn.	Sett inn nøkkelen (Fig. 5.C).
	Batteriet mangler eller er ikke satt riktig inn.	Åpne luken og kontroller at batteriet er satt skikkelig på plass (Fig. 5.B)
	Batteriet er utladet.	Kontroller ladestatus og lad opp batteriet (avsn. 7.1.2).
	Motoren starter ikke med en gang.	Hold inne kommandobryteren i 2-3 sekunder (avsn. 5.2).
	Inngrep av termisk sikring mot overoppheting av motoren.	Vent i minst 5 minutter og start maskinen igjen.
2. Motoren er startet, men klippeinnretningen dreier ikke.	Klippeinnretningen har løsnet.	Stopp motoren med en gang eog ta ut tenningsnøkkelen. Ta kontakt med et Servicesenter for kontroll, utskiftninger eller reparasjoner (avsn. 7.3).
3. Motoren stopper under arbeidet.	Batteriet er ikke satt riktig inn.	Åpne luken og kontroller at batteriet er satt skikkelig på plass (avsn. 7.1).
	Batteriet er utladet.	Kontroller ladestatus og lad opp batteriet (avsn. 7.1.2).
	Tilstoppinger hindrer klippeinnretningens rotasjon.	Ta ut sikkerhetsnøkkelen. Bruk arbeidshansker og fjern gress eller rester som sitter fast under maskinen og/eller i utløpskanalen.
	Inngrep av termisk sikring mot overoppheting av motoren.	Rengjør kjøleluftinntaksristene (avsn. 7.2.3). Vent i minst 5 minutter og start maskinen igjen.
3. Motoren stopper under arbeidet.	Inngrep av termisk sikring på grunn av for stort strømpptak grunnet: <ul style="list-style-type: none"> • Klipping av for høyt gress. • Tilstoppinger hindrer klippeinnretningens rotasjon. • For mange gressstuser har samlet seg inne i chassis og tømmekanalen. 	<ul style="list-style-type: none"> • Still inn en større klippehøyde når gresset er veldig høyt, og klipp en andre gang med en lavere klippehøyde. • Fjern hindringene (avsn. 7.2.2). • Rengjør maskinen (avsn. 7.2.1, 7.2.2, 7.2.3) Vent i minst 5 minutter og start maskinen igjen.
4. Gresset er vanskelig å klippe.	Klippeinnretningen er ikke i god stand.	Ta kontakt med et servicesenter for sliping eller utskifting av klippeinnretningen.
5. Man registrerer støy og/eller vibrasjoner under arbeidet.	Klippeinnretningen har løsnet eller er skadet.	Stopp motoren med en gang eog ta ut tenningsnøkkelen. Ta kontakt med et Servicesenter for kontroll, utskiftninger eller reparasjoner (avsn. 7.3).

6. Batteriets autonomi er utilstrekkelig.	Tunge driftsforhold med økt energiforbruk.	Optimaliser arbeidet (avsn. 7.1.1).
	Batteriet er utilstrekkelig ut fra driftsbehovene.	Bruk et annet eller et større batteri (avsn. 13.1).
7. Batteriladeren lader ikke batteriet	Batteriet er ikke satt riktig inn i batteriladeren.	Kontroller om det er korrekt satt inn (avsn. 7.1.2)
	Uegnede miljøforhold.	Ladingen må utføres i et miljø med egnet temperatur (se batteriets/ batteriladerens bruksanvisning).
	Kontaktene er skitne.	Rengjør kontaktene.
	Mangel på spenning til batteriladeren.	Kontroller at støpslet er satt inn og at det er spenning til stikkkontakten.
	Batteriladeren er defekt.	Bytt ut med original reservedel.
		Se batteriets/batteriladerens bruksanvisning hvis problemet vedvarer.

13. ACTILBEHØR PÅ FORESPØRSEL

13.1 BATTERIER

Det finnes batterier med ulik kapasitet for å tilpasse spesifikke driftsbehov (Fig.10). Se listen for godkjente batterier for denne maskinen i tabellen "Tekniske data".

13.2 BATTERILADER

Enhet til bruk for lading av batteriet (Fig.11).



SPIS TREŚCI

1.	INFORMACJE OGÓLNE	1
1.1	Jak posługiwać się instrukcją obsługi	1
1.2	Odośniki	1
2.	ZASADY BEZPIECZEŃSTWA	1
2.1	Instruktaż	1
2.2	Czynności wstępne	2
2.3	Podczas użytkowania	2
2.4	Konserwacja, przechowywanie	2
2.5	Akumulator/ładowarka	2
2.6	Ochrona środowiska	3
3.	ZAPOZNANIE SIĘ Z MASZYNĄ	3
3.1	Opis maszyny i jej przeznaczenie	3
3.2	Główne części (Rys. 1)	3
3.3	Etykieta identyfikacyjna (Rys. 1)	4
3.4	Sygnalizacja bezpieczeństwa (Rys. 2)	4
4.	MONTAŻ	4
4.1	Rozpakowanie (Rys.3)	4
4.2	Montaż uchwyty (Rys.4)	4
5.	ELEMENTY STERUJĄCE	4
5.1	Kluczyk bezpieczeństwa (Urządzenie odłączające)	4
6.	UŻYTKOWANIE MASZYNY	4
6.1	Czynności wstępne	5
6.2	Kontrole bezpieczeństwa	5
6.3	Uruchomienie (Rys.22÷25)	5
6.4	Praca	5
6.5	Zatrzymanie	5
6.6	Wskazówki po zakończeniu użytkowania	6
7.	KONSERWACJA	6
7.1	Akumulator	6
7.2	Czyszczenie	6
7.3	Urządzenie tnące	7
8.	MAGAZYNOWANIE	7
8.1	Przechowywanie maszyny	7
8.2	Magazynowanie akumulatora	7
10.	SERWIS I NAPRAWA	7
11.	ZAKRES GWARANCJI	7
12.	IDENTYFIKACJA USTEREK	8
13.	AKCESORIA NA ZAMÓWIENIE	9
13.1	Akumulator	9
13.2	Ładowarka akumulatora	9

1. INFORMACJE OGÓLNE

1.1 JAK POSŁUGIWAĆ SIĘ INSTRUKCJĄ OBSŁUGI

UWAGA lub **WAŻNE** zawiera dokładniejsze omówienie lub dodatkowe elementy w stosunku do podanych poprzednio wskazówek, w celu uniknięcia uszkodzenia urządzenia lub spowodowania strat.

Symbol wskazuje zagrożenie. Niezastosowanie się do tego ostrzeżenia może spowodować obrażenia ciała użytkownika lub osób trzecich i/lub szkody materialne.

- Paragrafy oznaczone kwadracikiem z krawędzią
- z szarych kropek wskazują na opcjonalne funkcje
- niewystępujące we wszystkich modelach opisanych
- w niniejszej instrukcji. Sprawdzić, czy dana
- opcja obecna jest w zakupionym modelu.

Wszystkie określenia "przedni", "tylny", "prawy" i "lewy" rozumie się w odniesieniu do pozycji roboczej operatora obsługującego maszynę.

1.2 ODOŚNIKI

1.2.1 Rysunki

Rysunki w niniejszej instrukcji zostały kolejno ponumerowane: 1, 2, 3, itd.

Elementy przedstawione na rysunkach zostały oznaczone literami A, B, C, itd.

Oznaczenie elementu C na rysunku 2 to: "Patrz rys. 2.C" lub po prostu "(rys. 2.C)".

Ilustracje mają charakter poglądowy. Części składowe Państwa maszyny mogą nieco różnić się od elementów przedstawionych na rysunkach.

1.2.2 Tytuły

Podręcznik podzielony jest na rozdziały i paragrafy. Tytuł paragrafu "2.1 Instruktaż" to podtytuł "2. Zasady bezpieczeństwa".

Odniesienia do tytułów lub paragrafów są oznaczone skrótami rozdz. lub par. i opatrzone odpowiednim numerem. Przykład: "rozd. 2" lub "par. 2.1"

2. ZASADY BEZPIECZEŃSTWA

2.1 INSTRUKTAŻ

! *Przed rozpoczęciem użytkowania maszyny prosimy uważnie przeczytać niniejszą instrukcję. Zapoznać się dokładnie z systemem sterowania i właściwym sposobem użytkowania maszyny. Opanować sposób natychmiastowego zatrzymania silnika. Nieprzestrzeganie ostrzeżeń i instrukcji może spowodować porażenie prądem elektrycznym, pożary i/lub ciężkie zranienia. Zachować wszelkie ostrzeżenia i instrukcje do przyszłej konsultacji.*

- W żadnym razie nie należy pozwolić, aby urządzenie było używane przez dzieci i osoby nieposiadające wystarczającej wiedzy na temat instrukcji obsługi. Miejscowe przepisy prawne mogą określić najniższą granicę wieku dla użytkowników.
- Niniejsze urządzenie nie jest przeznaczone do użytkowania przez dzieci w wieku poniżej 8 lat i przez osoby o ograniczonych zdolnościach fizycznych, sensorycznych lub umysłowych lub nieposiada-

- jące doświadczenia i / lub znajomości przedmiotu, o ile nie będą nadzorowane przez osoby odpowiedzialne za ich bezpieczeństwo lub nie będą wystarczającej wiedzy na temat obsługi urządzenia i zagrożeń z nią związanych. Nie zezwalać dzieciom na zabawę urządzeniem. Czyszczenie i konserwacja będące obowiązkiem użytkownika nie mogą być wykonywane przez dzieci bez nadzoru.
- Nigdy nie używać kosiarki, gdy w pobliżu znajdują się osoby postronne, zwłaszcza dzieci lub zwierzęta. Dzieci powinny się znajdować pod opieką drugiej osoby dorosłej.
 - Nigdy nie używać maszyny w przypadku gdy użytkownik jest zmęczony lub w złym stanie zdrowotnym, lub po zażyciu lekarstw, narkotyków, alkoholu i substancji negatywnie wpływających na jego zdolność reakcji i uwagi.
 - Należy pamiętać, że operator lub użytkownik jest odpowiedzialny za wypadki i nieoczekiwane wydarzenia, które mogą zaistnieć wobec innych osób lub ich własności. Ocena ryzyka związanego z cechami terenu przeznaczonego do pracy, a także wybór środków ostrożności gwarantujących bezpieczeństwo działania zarówno sobie, jak i osobom postronnym, wchodzi w zakres obowiązków osób użytkujących urządzenie zwłaszcza jeśli chodzi o pracę na zboczach, terenach nieregularnych, śliskich lub niestabilnych.
 - W przypadku odstąpienia lub wypożyczenia maszyny osobom trzecim, należy się upewnić, że użytkownik zapoznał się z instrukcjami użytkownika zawartymi w niniejszej instrukcji.

2.2 CZYNNOŚCI WSTĘPNE

- Nosić odpowiednią odzież, wytrzymałe obuwie robocze z podeszwą antypoślizgową i długie spodnie. Nie ubierać urządzenia bez obuwia lub w sandałach. Stosować środki ochrony słuchu.
- Nie zakładać szali, koszul, naszyjników, bransoletek i innych akcesoriów wiszących lub wyposażonych w sznurki, które mogłyby zaplątać się w maszynę lub w inne przedmioty i materiały znajdujące się w miejscu pracy.
- Związać odpowiednio długie włosy.
- Zakładać rękawice robocze we wszystkich sytuacjach zagrożenia dla rąk.
- Skontrolować dokładnie całą przestrzeń roboczą i usunąć to wszystko, co mogłoby zostać wyrzucone przez maszynę lub spowodować uszkodzenie urządzenia tnącego/części obracających się (kamienie, gałęzie, druty stalowe, kości, itp.).

2.3 PODCZAS UŻYTKOWANIA

- Nie używać maszyny na obszarze zagrożonym wybuchem, w obecności łatwopalnych cieczy, gazów lub pyłów. Narzędzia elektryczne wytwarzają iskry, które mogą spowodować zapalenie pyłu lub oparów.
- Nie wystawiać maszyny na działanie deszczu lub wilgoci. Woda przenikająca do wnętrza urządzenia zwiększa ryzyko porażenia prądem elektrycznym.
- Należy pracować tylko przy świetle dziennym lub przy dobrym oświetleniu sztucznym oraz przy dobrej widoczności.
- Należy unikać pracy na mokrej nawierzchni, w deszczu, w przypadku ryzyka wystąpienia burzy w szczególności z prawdopodobieństwem błyskawic.
- Zwróć szczególną uwagę na nierówność terenu (grzbiety, wgłębienia), pochyłości, ukryte zagrożenia i ewentualne przeszkody które mogą ograniczać widoczność.
- Zachować szczególną ostrożność w pobliżu stromych zboczy, rowów czy wałów ochronnych. Maszyna może się przewrócić, jeżeli jedno z kół wyjdzie poza krawędź lub nastąpi osunięcie się krawędzi.
- Kosić w poprzek zbocza i nigdy w górę/w dół, zachowując ostrożność szczególnie w momencie zmiany kierunku i upewniając się, że urządzenie jest stabilne, i że koła nie napotykały na przeszkody (kamienie, gałęzie, korzenie itd.), które mogłyby spowodować poślizg boczny lub utratę kontroli nad maszyną.
- Maszyna nie może być używana na zboczach o kącie nachylenia przekraczającym 20°, niezależnie od kierunku jazdy.

- Nie przechylać kosiarki do rozruchu. Wykonywać rozruch na powierzchni płaskiej, wolnej od przeszkód, czy wysokiej trawy.
- Zachować szczególną ostrożność przy przyciąganiu kosiarki w kierunku do siebie. Przed i w czasie cofania należy oglądać się za siebie, żeby w porę spozrzeć ewentualne przeszkody.
- Nigdy nie biegać, lecz chodzić.
- Unikać sytuacji, które mogą spowodować, że jest się ciągniętym przez kosiarkę.
- Trzymać zawsze ręce i stopy daleko od narzędzia tnącego, szczególnie podczas uruchamiania, jak i obsługi maszyny.
- Trzymać się zawsze z dala od otworu wyrzutowego.
- Nigdy nie należy używać maszyny z uszkodzonymi, brakującymi lub niewłaściwie zamontowanymi zabezpieczeniami (pojemnik na trawę, ochrona wyrzutu bocznego, ochrona wyrzutu tylnego).
- Nie wyłączać, odłączać, usuwać lub modyfikować istniejących systemów bezpieczeństwa / mikro-przełączników.

⚠ W przypadku uszkodzeń lub wypadków przy pracy, należy natychmiast wyłączyć silnik i oddalić maszynę tak, aby nie powodować dalszych szkód; w przypadku wypadków z obrażeniami ciała obsługującego lub osoby trzeciej, natychmiast aktywować procedurę pierwszej pomocy, najbardziej właściwą do zaistniałej sytuacji i zwrócić się do placówki zdrowia w celu poddania się niezbędnej kuracji. Dokładnie usunąć wszelkie pozostałości, które mogłyby spowodować szkody lub obrażenia osób lub zwierząt, gdyby pozostały nieusunięte.

2.4 KONSERWACJA, PRZECHOWYWANIE

Regularna konserwacja i właściwe przechowywanie maszyny pozwalają zapewnić bezpieczeństwo użytkownika i wysoką wydajność.

- Nigdy nie używać maszyny, gdy jej części składowe są zużyte lub uszkodzone. Zużyte lub uszkodzone części należy wymienić. Nigdy nie należy ich naprawiać. Należy stosować wyłącznie oryginalne części zamienne.
- Podczas czynności regulacyjnych maszyny, należy zachować ostrożność, aby zapobiec uwięzieniu palców pomiędzy urządzeniem tnącym w ruch i częściami stałymi maszyny.
- W celu zmniejszenia zagrożenia pożarowego, nie należy pozostawiać pojemników z odpadami wewnątrz pomieszczenia.
- Upewnić się, że przemieszczenie maszyny nie spowoduje szkód czy obrażeń.

⚠ Poziom hałasu i drgań podany w niniejszych instrukcjach stanowi maksymalną dopuszczalną wartość tych parametrów podczas użytkowania maszyny. Użycie źle wyważonego narzędzia tnącego, zbyt wysoka prędkość, brak konserwacji wpływają w istotny sposób na zwiększenie emisji hałasu i poziomu drgań. W związku z powyższym należy zastosować środki zapobiegawcze mające na celu usunięcie ewentualnych skutków zbyt wysokiego hałasu i nadmiernych drgań; wykonywać regularną konserwację urządzenia, stosować ochronniki słuchu oraz robić przerwy podczas pracy.

2.5 AKUMULATOR/ŁADOWARKA

UWAGA Poniższe przepisy bezpieczeństwa dotyczą wymogów bezpieczeństwa zawartych w instrukcji obsługi akumulatora i ładowarki dołączonej do urządzenia.

- Do ładowania akumulatora należy używać wyłącznie ładowarek akumulatora zalecanych przez producenta. Zastosowanie niewłaściwej ładowarki akumulatora może spowodować porażenie prądem, przegrzanie lub wyciek płynu trującego z akumulatora.
- Używać wyłącznie ściśle określonych akumulatorów, przewidzianych dla użytkowanego narzędzia. Stosowanie innych akumulatorów może być przyczyną obrażeń oraz może powodować zagrożenie pożarowe.

- Przed włożeniem akumulatora, upewnij się, że urządzenie jest wyłączone. Włożenie akumulatora do włączonej maszyny może spowodować pożar.

2.6 OCHRONA ŚRODOWISKA

- Przestrzegać skrupulatnie lokalnych przepisów dotyczących usuwania opakowań, zniszczonych części, czy jakichkolwiek innych elementów zanieczyszczających środowisko; odpady te nie mogą być wyrzucane do śmieci, ale muszą być oddzielone i składowane w odpowiednich punktach selektywnego gromadzenia odpadów, które przeprowadzają utylizację tych materiałów.
- Należy skrupulatnie przestrzegać lokalnych przepisów dotyczących utylizacji odpadów.
- Po ostatecznym zaniechaniu używania maszyny, nie porzucać jej w środowisku, lecz zwrócić się do punktu selektywnego gromadzenia odpadów, zgodnie z obowiązującymi lokalnymi przepisami.



Nie wyrzucać urządzeń elektrycznych wraz z odpadami domowymi. Zgodnie z Dyrektywą Europejską 2012/19/WE w sprawie zużytego sprzętu elektrycznego i elektronicznego oraz jej wykonawstwa zgodnie z przepisami krajowymi, zużyte urządzenia elektryczne muszą być zbierane oddzielnie w celu ponownego ich wykorzystania w sposób przyjazny dla środowiska. Jeżeli urządzenia elektryczne są usuwane na składowisko odpadów lub w terenie, szkodliwe substancje mogą dotrzeć do wód gruntowych i wejść do łańcucha pokarmowego, powodując zagrożenie dla zdrowia ludzkiego i dobrego samopoczucia. Aby uzyskać więcej szczegółowych informacji na temat utylizacji tego produktu, należy zwrócić się do organu odpowiedzialnego za utylizację odpadów z gospodarstw domowych lub do Państwa sprzedawcy.



Li-ion

Pod koniec okresu użytkowania, w trosce o środowisko naturalne, dokończ utylizację akumulatora. Akumulator zawiera materiał, który jest niebezpieczny dla osób i otoczenia. Akumulator powinien być poddany utylizacji w wyspecjalizowanym punkcie, który zajmuje się recyklingiem akumulatorów litowo-jonowych.



Dzięki selektywnej zbiórce zużytych produktów i opakowań możliwy jest recykling i ponowne wykorzystanie materiałów. Ponowne wykorzystanie materiałów pochodzących z recyklingu chroni środowisko naturalne i zmniejsza popyt na surowce.

3. ZAPOZNANIE SIĘ Z MASZYNĄ

3.1 OPIS MASZYNY I JEJ PRZEZNACZENIE

Maszyna jest kosiarką prowadzoną przez operatora pieszego.

Zasadniczą częścią maszyny jest silnik, który napędza urządzenie tnące znajdujące się w obudowie oraz uchwyt. Po włączeniu silnik tworzy poduszkę powietrzną, która utrzymuje maszynę w zawieszaniu w taki sposób, że nie jest ona narażona na tarcie z podłożem.

Maszyna została skonstruowana w taki sposób, aby operator był w stanie ją prowadzić oraz uruchamiać podstawowe systemy sterowania, znajdując się z tyłu uchwytu, w bezpiecznej odległości od wirującego urządzenia tnącego.

W przypadku oddalenia się operatora od maszyny, po upływie kilku sekund następuje zatrzymanie silnika oraz wirującego urządzenia tnącego.

3.1.1 Użytkowanie zgodne z przeznaczeniem

Maszyna została zaprojektowana i wykonana do koszenia trawy w ogrodach i na terenach trawiastych o powierzchni dostosowanej do wydajności koszenia wykonywanego przez jednego operatora pieszego.

3.1.2 Niewłaściwe użytkowanie

Jakiegolwiek inne użycie, odbiegające od powyższej opinii, może się okazać niebezpieczne i spowodować szkody osobowe i/lub rzeczowe.

Niewłaściwe użycie maszyny stanowi (przykładowo podane czynności, ale nie tylko):

- Przewożenie na maszynie osób, dzieci i zwierząt, gdyż może to spowodować ich upadek i poważne obrażenia lub też wpłynąć negatywnie na bezpieczeństwo jazdy.
- Bycie przewożonym przez maszynę;
- Wykorzystywanie maszyny do holowania lub popychania ładunków.
- Włączanie urządzenia tnącego na odcińkach pozbawionych trawy.
- Używanie maszyny do zbierania liści lub odpadów.
- Używanie maszyny do wyrównywania krzewów lub do koszenia roślinności, która nie jest rodzaju trawiastego.
- Jednoczesne użytkowanie maszyny przez więcej, niż jedną osobę.

WAŻNE *Niewłaściwe użytkowanie maszyny prowadzi do utraty gwarancji i zwalnia producenta od wszelkiej odpowiedzialności, obciążając użytkownika wszelkimi zobowiązaniami wynikającymi ze szkód lub obrażeń ciała własnych lub wobec osób trzecich.*

3.1.3 Typologia użytkowników

Niniejsza maszyna jest przeznaczona do użytku przez konsumentów, czyli nieprofesjonalnych operatorów. Niniejsze urządzenie jest przeznaczone "do użytku hobbystycznego".

WAŻNE *Niniejsze urządzenie powinno być użytkowane przez jednego operatora.*

3.2 GŁÓWNE CZĘŚCI (Rys. 1)

- Podwozie:** jest to obudowa, która zabezpiecza obrotowe urządzenie tnące.
- Silnik:** wprawia w ruch urządzenie tnące.
- Urządzenie tnące:** jest to element przeznaczony do koszenia trawy.
- Uchwyt:** jest to element roboczy operatora. Jego długość sprawia, że operator w czasie pracy zawsze zachowuje bezpieczny dystans do wirującego urządzenia tnącego.
- Dźwignia obecności operatora:** jest to dźwignia, która powoduje aktywację urządzenia koszącego i podnoszącego. Silnik zatrzymuje się automatycznie w chwili zwolnienia dźwigni.
- Wyłącznik sterujący:** uruchamia/zatrzymuje silnik, a jednocześnie włącza/wyłącza urządzenie tnące.
- Drzwiczki dostępu do komory akumulatora**
- Kluczyk bezpieczeństwa (Urządzenie odłączające):** Kluczyk włącza / wyłącza obwód elektryczny maszyny.
- Akumulator (jeśli nie jest dołączony do urządzenia, patrz rozdział 13 „akcesoria na zamówienie”):** dostarcza energię potrzebną do uruchomienia silnika; jego charakterystyka i zasady użytkowania są opisane w oddzielnej instrukcji.
- Ładowarka (jeśli nie jest dostarczona z urządzeniem, patrz rozdział 13 „akcesoria na zamówienie”):** urządzenie które służy do ładowania akumulatora.

3.3 ETYKIETA IDENTYFIKACYJNA (Rys. 1)

1. Poziom mocy akustycznej.
2. Oznakowanie zgodności.
3. Rok produkcji.
4. Typ urządzenia.
5. Numer fabryczny.
6. Nazwa i adres producenta.
7. Kod wyrobu.
8. Maks. prędkość obrotowa silnika.
9. Ciężar w kg.
10. Napięcie zasilania.
11. Stopień ochrony elektrycznej.
12. Moc znamionowa.

Zapisać dane identyfikacyjne urządzenia w odpowiednich polach na etykiecie zamieszczonej z tyłu okładki.

WAŻNE W przypadku kontaktowania się z autoryzowanym serwisem używać danych identyfikacyjnych zamieszczonych na etykiecie.

WAŻNE Przykładowa Deklaracja Zgodności znajduje się na ostatnich stronach instrukcji.

3.4 SYGNALIZACJA BEZPIECZEŃSTWA (Rys. 2).

Na urządzeniu pojawiają się różne symbole. Znaczenie symboli:



Uwaga. Przeczytać niniejsze instrukcje obsługi przed rozpoczęciem użytkowania urządzenia.



Zagrożenie! Możliwość wyrzucania przedmiotów. Nie dopuszczać do tego, aby podczas użytkowania maszyny osoby postronne przebywały w obszarze roboczym urządzenia.



Uwaga na ostrze urządzenia tnącego. Nie wkładać dłoni ani stóp do wnętrza obudowy urządzenia tnącego. Urządzenie tnące obraca się nadal również po wyłączeniu silnika. Wyjąć klucz bezpieczeństwa (urządzenie odłączające) przed wykonaniem czynności konserwacyjnych.

WAŻNE Należy wymienić uszkodzone lub nieczytelne etykiety. Zwrócić się o nowe etykiety do autoryzowanego serwisu.

4. MONTAŻ



Zasady bezpieczeństwa, których należy przestrzegać podczas korzystania z urządzenia opisane są w rozdz. 2. Postępować zgodnie z poniższymi instrukcjami, aby uniknąć poważnych zagrożeń i niebezpieczeństw podczas pracy maszyny.

W celu ułatwienia magazynowania i transportu, niektóre części składowe maszyny nie są montowane bezpośrednio w fabryce, ale muszą być skompletowane po uzgodnieniu z opakowaniem, zgodnie z poniżej podaną instrukcją.



Rozpakowanie i dokończenie montażu musi być wykonane na równym i twardym podłożu, przy zachowaniu wystarczającej przestrzeni na przemieszczanie maszyny i opakowań, korzystając zawsze z odpowiednich przyrządów. Nie używać maszyny przed zakończeniem działań opisanych w sekcji "MONTAŻ".



Przed przystąpieniem do montażu należy upewnić się, że klucz bezpieczeństwa nie jest włożony do stacyjki.

4.1 ROZPAKOWANIE (Rys.2)

4.2 MONTAŻ UCHWYTU (Rys.3)

Połączyć uchwyt górny z dolnym (rys. I-II) i następnie przymocować go do korpusu maszyny (rys.III) w przedstawiony sposób.

5. ELEMENTY STERUJĄCE

5.1 KLUCZYK BEZPIECZEŃSTWA (URZĄDZENIE ODŁĄCZAJĄCE)

Kluczyk (Rys. 1.H) znajdujący się w komorze baterii włącza i wyłącza obwód elektryczny maszyny.

Wyjęcie kluczyka powoduje całkowite odłączenie obwodu elektrycznego, co uniemożliwia niekontrolowane użytkowanie maszyny.

WAŻNE Za każdym razem, przed pozostawieniem maszyny bez nadzoru lub nieużywanej, należy wyjąć klucz bezpieczeństwa.

5.2 WYŁĄCZNIK STEROWNICZY

Wyłącznik (Rys.4) uruchamia/zatrzymuje silnik i jednocześnie włącza/wyłącza urządzenie tnące.

Poszczególne położenia oznaczają:



Uruchomienie. W celu uruchomienia, nacisnąć przycisk bezpieczeństwa (rys. 4.A.1), pociągnąć dźwignię (rys. 4.A.).



Włączanie urządzenia tnącego. Uruchomienie silnika powoduje jednoczesne włączenie obrotu urządzenia tnącego.



Zatrzymanie. Silnik zatrzymuje się automatycznie w chwili zwolnienia dźwigni (Rys. 4.A.).

UWAGA Włączenie urządzenia tnącego jest możliwe poprzez naciśnięcie przycisku bezpieczeństwa znajdującego się po prawej stronie uchwytu oraz skierowanie dźwigni obecności operatora w stronę uchwytu.

6. UŻYTKOWANIE MASZYNY



Zasady bezpieczeństwa, których należy przestrzegać podczas korzystania z urządzenia opisane są w rozdz. 2. Postępować zgodnie z poniższymi instrukcjami, aby uniknąć poważnych zagrożeń i niebezpieczeństw podczas pracy maszyny.

6.1 CZYNNOŚCI WSTĘPNE

Należy upewnić się, czy klucz bezpieczeństwa nie jest włożony do stacyjki. Umieścić urządzenie w pozycji poziomej i odpowiednio oprzeć o powierzchnię.

6.1.1 Kontrola akumulatora

Przed użyciem urządzenia po raz pierwszy po zakupie, należy przeprowadzić pełne ładowanie akumulatora, postępując zgodnie z instrukcjami zawartymi w książce akumulatora.

Przed każdym uruchomieniem sprawdzić stan naładowania akumulatora, postępując zgodnie z instrukcjami zawartymi w książeczce akumulatora..

 **Działanie to należy wykonywać przy zatrzymanym urządzeniu tnącym.**

6.2 KONTROLE BEZPIECZEŃSTWA

 **Przed rozpoczęciem użytkowania maszyny należy zawsze przeprowadzić kontrole bezpieczeństwa.**

6.2.1 Ogólna kontrola bezpieczeństwa

Część	Wynik
Uchwyty	Czyste, suche.
Uchwyt	Właściwie i prawidłowo zamontowany na maszynie.
Urządzenie tnące	Czyste, nieużyte lub nieuszkodzone, w dobrym stanie, dobrze naostrzone.
Wyłącznik sterowniczy	Dźwignia powinna poruszać się swobodnie, bez wysiłku, a po zwolnieniu musi automatycznie i szybko powrócić do swojej wyjściowej pozycji.
Akumulator	Nie ma uszkodzenia obudowy, nie ma wycieku płynu.
Śruby/nakrętki na maszynie i urządzeniu tnącym	Dobrze dokręcone (nie poluzowane). Nieużyte lub nieuszkodzone.
Drogi przepływu powietrza chłodzącego	Drożne
Urządzenie	Brak śladów uszkodzenia lub zużycia. Brak nietypowych wibracji. Brak nietypowych dźwięków.

Działanie	Wynik
<ol style="list-style-type: none"> 1. Włączyć urządzenie (par. 6.3). 2. Zwolnić dźwignię wyłącznika (Rys.4.A). 	<ol style="list-style-type: none"> 1. Urządzenie tnące powinno się poruszać. 2. Dźwignia bezpieczeństwa powinna mieć swobodny i niewymuszony ruch, a w chwili zwolnienia musi ona automatycznie i szybko powracać do neutralnej pozycji powodując zatrzymanie urządzenia tnącego

 **Jeśli którykolwiek wynik różni się od danych wskazanych w poniższych tabelach, nie należy użytkować urządzenia! Należy zwrócić się o pomoc do centrum serwisowego w celu dokonania przeglądu i naprawy urządzenia.**

6.3 URUCHOMIENIE

UWAGI Uruchomić maszynę na płaskiej powierzchni, bez przeszkód lub wysokiej trawy.

1. Otworzyć drzwiczki dostępu do komory akumulatora (Rys.5.A).
2. Prawidłowo włożyć akumulatory do gniazda (Rys.5.B) dociskając, aż usłyszania "kliknięcia" i zaskoczenia w odpowiedniej pozycji zapewniającej przepływ prądu.
3. Włożyć do oporu kluczyk bezpieczeństwa (rys.5.C).
4. Zamknąć dokładnie drzwiczki.
5. Włączyć urządzenie tnące, naciskając najpierw przycisk bezpieczeństwa (Rys.4.A.1), a następnie dźwignię obecności operatora (Rys.4.A)

 **Uruchomienie silnika powoduje jednoczesne włączenie obrotu urządzenia tnącego.**

6.4 PRACA

WAŻNE Ze względu na długość uchwytu, podczas pracy zachować zawsze bezpieczną odległość od obracającego się urządzenia tnącego.

Żywotność akumulatora (czyli powierzchnia trawnika, jaką można skosić przed ponownym ładowaniem) zależy w głównej mierze od czynników opisanych w (par. 7.1).

WAŻNE Jeżeli silnik zatrzyma się z powodu przegrzania podczas pracy, należy odczekać około 5 minut, zanim będzie możliwe ponowne uruchomienie.

6.5 ZATRZYMANIE

W celu zatrzymania urządzenia:

- zwolnić dźwignię obecności operatora (Rys.4.A)
- odczekać aż do całkowitego zatrzymania się urządzenia tnącego.

 **Po wyłączeniu urządzenia należy odczekać kilka sekund na zatrzymanie się urządzenia tnącego.**

WAŻNE Zawsze zatrzymać maszynę.

- Podczas przemieszczania się pomiędzy strefami pracy.
- W trakcie jazdy po terenach nieporośniętych trawą.
- Za każdym razem, gdy trzeba ominąć przeszkodę.

6.6 WSKAZÓWKI PO ZAKOŃCZENIU UŻYTKOWANIA

1. Otworzyć drzwiczki i wyjąć kluczyk bezpieczeństwa.
2. Wyjąć akumulator z gniazda i naładować go (par.7.1.2).
3. Odczekać na ostygnięcie silnika przed umieszczeniem maszyny w jakimkolwiek pomieszczeniu.
4. Wyczyścić (par.7.2).
5. Sprawdzić, czy nie ma poluzowanych lub uszkodzonych części. W razie potrzeby wymienić uszkodzone części i dokręcić polu-

zowane śruby i nakrętki lub skontaktować się z autoryzowanym centrum serwisowym.

6. Kontrola maszyny pod kątem uszkodzeń. Jeśli to konieczne, skontaktować się z autoryzowanym centrum serwisowym.

WAŻNE Za każdym razem, przed pozostawieniem maszyny bez nadzoru lub nieużywanej, należy wyjąć kluczyk bezpieczeństwa.

7. KONSERWACJA

! *Zasady bezpieczeństwa, których należy przestrzegać podczas korzystania z urządzenia opisane są w rozdz. 2. Postępować zgodnie z poniższymi instrukcjami, aby uniknąć poważnych zagrożeń i niebezpieczeństw podczas pracy maszyny.*

! *Przed przystąpieniem do kontroli, czyszczenia lub konserwacji / regulacji maszyny:*

- Zatrzymać urządzenie.
- Wyjąć kluczyk bezpieczeństwa (nigdy nie pozostawiać kluczyka w stacyjce maszyny lub w zasięgu rąk dzieci lub osób niepowołanych).
- Wyjąć akumulator.
- Upewnić się, że wszystkie ruchome części całkowicie się zatrzymały.
- Odczekać na ostygnięcie silnika przed umieszczeniem maszyny w jakimkolwiek pomieszczeniu.
- Złożyć odpowiednią odzież i rękawice robocze odpowiednie we wszystkich sytuacjach zagrożenia dla rąk.
- Przeczytać instrukcję obsługi.

WAŻNE Wszystkie czynności konserwacyjne i regulacyjne maszyny nieopisane w niniejszej instrukcji powinny być wykonywane przez Państwa sprzedawcę lub w autoryzowanym centrum serwisowym.

7.1 AKUMULATOR

7.1.1 Autonomia akumulatora

Żywotność akumulatora (więc powierzchnia trawnika, jaką można skosić przed ponownym ładowaniem) zależy w głównej mierze od:

- a. Czynników środowiskowych, które powodują zwiększone zapotrzebowanie na energię:
 - Koszenia gęstej, wysokiej, wilgotnej trawy.
- b. Szerokości cięcia maszyny; im większa jest amplituda, tym większe zapotrzebowanie na energię.
- c. Zachowań operatora, który powinien unikać:
 - częstego włączania i wyłączania maszyny podczas pracy;

UWAGA Podczas użytkowania akumulator jest zabezpieczony przed całkowitym rozładowaniem za pomocą urządzenia zabezpieczającego, które wyłącza maszynę i blokuje jej działanie.

W celu dokonania optymalizacji żywotności akumulatora zaleca się:

- kosić trawę, gdy trawnik jest suchy;
- kosić trawę regularnie, by nie osiągnęła ona dużej wysokości.

W przypadku użycia maszyny w sesjach roboczych dłuższych od dozwolonych dla standardowego akumulatora, możliwe jest:

- dokonanie zakupu drugiego standardowego akumulatora w celu natychmiastowej wymiany rozładowanego akumulatora bez przerywania ciągłości pracy;

- dokonanie zakupu akumulatora o zwiększonej żywotności w stosunku do standardowego akumulatora.

7.1.2 Wyjęcie i ponowne ładowanie akumulatora

1. Otworzyć drzwiczki dostępu do komory akumulatora i wyjąć kluczyk bezpieczeństwa.
2. Naciśnąć przycisk umieszczony na akumulatorach (Rys.....) i wyjąć akumulatory (Rys.....).
3. Włożyć akumulator (Rys.....) do gniazda w obudowie ładowarki (Rys...).
4. Podłączyć ładowarkę do gniazda wtykowego o napięciu odpowiadającym temu wskazanemu na tabliczce znamionowej.
5. Dokonać zawsze pełnego ładowania akumulatora, postępując zgodnie ze wskazówkami zawartymi w instrukcji obsługi akumulatora/ładowarki.

UWAGA Akumulator jest wyposażony w zabezpieczenie uniemożliwiające ponowne ładowanie, jeśli temperatura otoczenia nie mieści się w przedziale pomiędzy 0 i +45 °C.

UWAGA Akumulator może być ponownie naładowany w każdej chwili, również częściowo, bez ryzyka uszkodzenia.

7.1.3 Ponowny montaż akumulatora w maszynie

Po zakończeniu ładowania akumulatora:

1. Wyjąć akumulator z gniazda w ładowarce.
2. Odłączyć ładowarkę od sieci elektrycznej.
3. Włożyć akumulator do gniazda w maszynie.
4. Zamknąć dokładnie drzwiczki.

7.2 CZYSZCZENIE

Po każdym użyciu należy wyczyścić maszynę zgodnie z instrukcjami podanymi poniżej.

7.2.1 Czyszczenie maszyny

- Nie stosować strumieni wody i unikać moczenia silnika i komponentów elektrycznych.
- Nie używać płynów żrących do mycia podwozia.
- W celu ograniczenia ryzyka pożaru, przechowywać kosiarkę, a w szczególności silnik bez pozostałości trawy, liści lub nadmiaru smaru.

7.2.2 Czyszczenie agregatu tnącego

WAŻNE Przed rozpoczęciem wykonywania jakiegokolwiek typu prac, przechylić maszynę na bok, upewniając się, że jest ona stabilna.

7.2.3 Czyszczenie filtra powietrza (rys. 8)

1. wyjąć filtr powietrza z maszyny;
2. przedmuchać strumieniem sprężonego powietrza;
3. umieścić filtr w odpowiednim gnieździe.

7.3 URZĄDZENIE TNĄCE

Nieodpowiednio naostrzone urządzenie tnące rwie trawę i powoduje zółknięcie trawnika.

! *Nie dotykaj urządzenia tnącego przed wyjęciem kluczyka ze stacyjki i przed jego całkowitym zatrzymaniem się. Uważać,*

ponieważ urządzenie tnące może się poruszać nawet wtedy, jeśli klucz został wyjęty.

! Wszystkie czynności dotyczące urządzeń tnących (demontaż, ostrzenie, wyważenie, naprawa, ponowne zamontowanie i/lub wymiana) są pracami odpowiedzialnymi, które wymagają odpowiedniej znajomości tych urządzeń, a także użycia odpowiedniego sprzętu; ze względów bezpieczeństwa, zalecane jest zawsze zlecenie tych czynności specjalistycznemu serwisowi.

! Wymienić zawsze w całości uszkodzone, zniekształcone lub zużyte urządzenia tnące wraz ze śrubami tak, aby były odpowiednio zestrojone.

WAŻNE Należy zawsze używać oryginalnych urządzeń tnących, posiadających kod znajdujący się w tabeli "Dane Techniczne".

Biorąc pod uwagę ewolucję produktu, narzędzia tnące wymienione w tabeli "Dane techniczne" mogą z czasem być zastąpione przez inne, o analogicznych cechach zamienności i tym samym bezpieczeństwie funkcjonowania.

8. MAGAZYNOWANIE

8.1 PRZECHOWYWANIE MASZYNY

W razie konieczności przechowania urządzenia:

1. Pozostawić silnik do ostygnięcia.
2. Wyjąć kluczyk bezpieczeństwa.
3. Wyjąć akumulator z gniazda i naładować go (par 7.1.2).
4. Przeprowadzić czyszczenie (par.7.2).
5. Przechowywać maszynę (Rys. 9):
 - w suchym środowisku;
 - zabezpieczonej przed wpływami atmosferycznymi,
 - ewentualnie przykrytą pokrowcem;
 - w miejscu niedostępnym dla dzieci;
 - należy się upewnić, że zostały usunięte klucze lub narzędzia używane do konserwacji;
 - zawieszoną na ścianie.

8.2 MAGAZYNOWANIE AKUMULATORA

Jeśli akumulator nie jest ładowany przez dłuższy okres czasu, należy go zawsze przechowywać w cieniu, w chłodnym i suchym miejscu, w temperaturze od 0 do 45°C.

WAŻNE W przypadku długotwałej bezczynności należy go ładować raz na dwa miesiące.

9. PRZEMIESZCZANIE I TRANSPORT

Za każdym razem, gdy należy przemieścić, podnieść, przetransportować lub przechylić maszynę, należy:

- zatrzymać urządzenie (par. 6.5);
- wyjąć kluczyk bezpieczeństwa;
- upewnić się, że wszystkie ruchome części całkowicie się zatrzymały;
- założyć grube rękawice robocze;
- chwytać maszynę w miejscach pozwalających na jej bezpieczne trzymanie, mając na jej uwadze masę i jego rozmieszczenie;
- zaangażować ilość osób adekwatną do ciężaru maszyny oraz rodzaju środka transportu i miejsca, w którym maszyna ma być ustawiona lub skąd ma być przemieszczona;
- upewnić się, że przemieszczenie maszyny nie spowoduje szkód czy obrażeń.

Podczas transportu urządzenia na pojeździe samochodowym lub przyczepie, należy:

1. używać ramp o odpowiedniej wytrzymałości, szerokości i długości;
2. obniżyć zespół tnący;
3. ustawić maszynę tak, aby nie stwarzała dla nikogo zagrożenia;
4. przymocować ją mocno do środka transportu za pomocą lin lub łańcuchów, aby uniknąć przewrócenia się jej.

10. SERWIS I NAPRAWA

Niniejsza instrukcja zawiera wszelkie niezbędne informacje potrzebne do właściwego postępowania się maszyną i poprawnego wykonania podstawowych czynności z zakresu konserwacji dokonywanych przez samego użytkownika. Wszystkie czynności konserwacyjne i regulacyjne maszyny nieopisane w niniejszej instrukcji powinny być wykonywane przez Państwa sprzedawcę lub w autoryzowanym Centrum serwisowym. Czynności wykonane przez nieodpowiednie struktury lub osoby niekompetentne powodują utratę udzielonych gwarancji oraz zwalniają producenta z jakichkolwiek zobowiązań i odpowiedzialności prawnej.

- Użycie części zamiennych i akcesoriów, które nie zostały zatwierdzone oraz części zamiennych i akcesoriów innych niż oryginalne zagraża bezpieczeństwu urządzenia i zwalnia Producenta z jakichkolwiek zobowiązań lub odpowiedzialności.
- Oryginalne części zamienne dostarczane są przez warsztaty serwisowe i autoryzowanych sprzedawców.

11. ZAKRES GWARANCJI

Postanowienia gwarancyjne są przeznaczone wyłącznie dla konsumentów, tj. nieprofesjonalnych operatorów.

Gwarancja obejmuje wszelkie wady materiałowe i fabryczne, stwierdzone w okresie gwarancyjnym przez sprzedawcę lub autoryzowane centrum serwisowe. Wykonanie uprawnień z tytułu gwarancji ogranicza się do naprawy lub wymiany części uznanych za wadliwe. Zaleca się, aby raz w roku skontrolować działanie maszyny w autoryzowanym centrum serwisowym w celu jej konserwacji, napraw serwisowych i kontroli urządzeń zabezpieczających. Wykonanie uprawnień z tytułu gwarancji jest uzależnione od regularnej konserwacji maszyny.

Gwarancja nie obejmuje uszkodzeń spowodowanych w wyniku:

- Niezapoznania się użytkowników z załączoną dokumentacją (Instrukcje obsługi).
- Profesjonalnego użytkownika.
- Nieuwagi, zaniedbania.
- Przyczyny zewnętrznej (błyskawice, uderzenia, obecność ciał obcych wewnątrz maszyny) lub wypadku.
- Nieprawidłowego lub niedozwolonego użytkowania i montażu maszyny.
- Niewystarczającej konserwacji.
- Dokonania modyfikacji maszyny.
- Użycia nieoryginalnych części zamiennych (dopasowanych części).
- Używania akcesoriów niedostarczonych lub niezatwierdzonych przez producenta.

Gwarancja nie obejmuje:

- Czynności konserwacyjnych (opisanych w instrukcji obsługi)..
- Naturalnego zużycia części eksploatacyjnych, takich jak urządzenia tnące, koła, reflektory, śruby bezpieczeństwa i przewody.
- Normalnego zużycia.
- Pogorszenia wyglądu maszyny w związku z jej użytkowaniem.
- Wspomników urządzeń tnących.
- Wszelkich dodatkowych kosztów związanych z aktywacją gwarancji, takich jak przemieszczenie jej do użytkownika, przewóz maszyny do sprzedawcy detalicznego, wynajem sprzętu zastępczego lub wykonanie połączeń telefonicznych do firmy zewnętrznej w celu przeprowadzenia wszystkich prac konserwacyjnych.

Użytkownik jest chroniony przez przepisy prawa danego kraju. Niniejsza gwarancja nie ogranicza praw użytkownika przewidzianych przez przepisy krajowe.

12. IDENTYFIKACJA USTEREK

Jeżeli po wykonaniu czynności opisanych powyżej, usterki nie zostaną zlikwidowane, należy skontaktować się z Państwem sprzedawcą.		
USTERKA	MOŻLIWA PRZYCZYNA	SPOSÓB USUNIĘCIA
1. Po naciśnięciu wyłącznika nie następuje uruchomienie silnika	Brakujący lub nieprawidłowo włożony kluczyk bezpieczeństwa.	Włożyć kluczyk (Rys. 5.C).
	Brakujący lub nieprawidłowo włożony akumulator.	Otworzyć drzwiczki i upewnić się, że akumulator został prawidłowo umieszczony (Rys. 5.B)
	Rozładowany akumulator.	Sprawdzić stan naładowania i naładować akumulator (par. 7.1.2).
	Brak natychmiastowego uruchomienia silnika.	Przytrzymać wciśnięty przełącznik sterujący przez 2-3 sekundy (par. 5.2).
	Włącza się ochrona termiczna przed przegrzaniem silnika.	Odczekać przynajmniej 5 minut i ponownie uruchomić maszynę.
2. Silnik jest w ruchu, ale urządzenie tnące nie obraca się.	Mocowanie urządzenia tnącego jest poluzowane.	Zatrzymać silnik i wyjąć kluczyk bezpieczeństwa. Skontaktować się z Centrum Obsługi w celu dokonania kontroli, wymiany lub naprawy (par. 7.3).
3. Silnik zatrzymuje się podczas pracy.	Akumulator nie jest prawidłowo włożony.	Otworzyć drzwiczki i upewnić się, że akumulator został prawidłowo umieszczony (par. 7.1).
	Rozładowany akumulator.	Sprawdzić stan naładowania i naładować akumulator (par. 7.1.2).
	zanieczyszczeniami, które uniemożliwiają obracanie się urządzenia tnącego.	Wyjąć kluczyk, zdjąć rękawice robocze i usunąć trawę lub resztki obecne na dole maszyny i / lub w tunelu wyrzutowym.
	Włącza się ochrona termiczna przed przegrzaniem silnika.	Wyczyścić kratki ssące powietrza chłodzącego (par. 7.2.3). Odczekać przynajmniej 5 minut i ponownie uruchomić maszynę.
3. Silnik zatrzymuje się podczas pracy.	Włącza się ochrona termiczna z racji dużej absorpcji mocy spowodowanej: <ul style="list-style-type: none"> • cięciem zbyt wysokiej trawy; • zanieczyszczeniami, które uniemożliwiają obracanie się urządzenia tnącego. • zbyt dużą ilością resztek trawy zgromadzonej wewnątrz obudowy i w tunelu wyrzutowym. 	<ul style="list-style-type: none"> • Ustawić większą wysokość koszenia, gdy trawa jest bardzo wysoka i wykonać kolejne koszenie na mniejszej wysokości. • Usunąć resztki (par. 7.2.2). • Włączyć maszynę (par. 7.2.1, 7.2.2, 7.2.3) <p>Odczekać przynajmniej 5 minut i ponownie uruchomić maszynę.</p>
4. Koszenie trawy odbywa się z trudnością.	Urządzenie tnące jest w złym stanie.	Skontaktować się z centrum serwisowym w celu naostrzenia lub wymiany ostrza.
5. Podczas pracy występuje nadmierny poziom hałasu i/lub drgań.	Mocowanie urządzenia tnącego jest poluzowane lub uszkodzone zostało urządzenie tnące.	Zatrzymać silnik i wyjąć kluczyk bezpieczeństwa. Skontaktować się z Centrum Obsługi w celu dokonania kontroli, wymiany lub naprawy (par. 7.3).

6. Niski poziom naładowania akumulatora.	Trudne warunki użytkowania z większym poborem prądu.	Optymalizować użytkowanie (par. 7.1.1).
	Akumulator jest niewystarczająco naładowany w stosunku do wymogów operacyjnych.	Użyć drugiego akumulatora lub akumulatora o dłuższej żywotności (par. 13.1).
7. Ładowarka akumulatora nie ładuje akumulatora.	Akumulator nie jest prawidłowo włożony do ładowarki akumulatora.	Sprawdzić, czy umieszczenie jest prawidłowe (par. 7.1.2)
	Nieodpowiednie warunki pomieszczenia.	Wykonywać ładowanie w środowisku o odpowiedniej temperaturze (patrz instrukcja obsługi akumulatora/ładowarki).
	Zabrudzone styki	Wyczyścić styki
	Brak napięcia w ładowarce akumulatora.	Sprawdzić, czy wtyczka jest podłączona i, czy w gnieździe elektrycznym jest obecne napięcie.
	Uszkodzona ładowarka akumulatora.	Wymienić na oryginalny akumulator.
		Jeśli problem utrzymuje się nadal, należy poszukać rozwiązania w instrukcji obsługi akumulatora / ładowarki.

13. AKCESORIA NA ZAMÓWIENIE

13.1 AKUMULATORY

Aby dostosować się do specyficznych wymogów operacyjnych, dostępne są akumulatory w różnych pojemnościach (Rys.10). Wykaz homologowanych akumulatorów dla tej maszyny znajduje się w tabeli "Dane techniczne".

13.2 ŁADOWARKA AKUMULATORA

Urządzenie, które służy do ładowania akumulatora (Rys.11).



ÍNDICE

1. PARTE GERAL.....	1
1.1 Como ler o manual.....	1
1.2 Referências.....	1
2. NORMAS DE SEGURANÇA.....	1
2.1 Preparação.....	1
2.2 Operações preliminares.....	2
2.3 Durante a utilização.....	2
2.4 Manutenção e armazenamento.....	2
2.5 Bateria / carregador de bateria.....	2
2.6 Proteção do meio ambiente.....	3
3. CONHECER A MÁQUINA.....	3
3.1 Descrição da máquina e uso previsto.....	3
3.2 Componentes principais (Fig. 1).....	3
3.3 Etiqueta de identificação (Fig. 1).....	4
3.4 Sinalização de segurança (Fig. 2).....	4
4. MONTAGEM.....	4
4.1 Desembalagem (Fig.3).....	4
4.2 Montagem do guiador (Fig.4).....	4
5. COMANDOS DE CONTROLO.....	4
5.1 Chave de segurança (Dispositivo de desativação)....	4
6. UTILIZAÇÃO DA MÁQUINA.....	5
6.1 Operações preliminares.....	5
6.2 Controlos de segurança.....	5
6.3 Arranque (Fig.22÷25).....	5
6.4 Trabalho.....	5
6.5 Paragem.....	5
6.6 Após a utilização.....	6
7. MANUTENÇÃO.....	6
7.1 Bateria.....	6
7.2 Limpeza.....	6
7.3 Dispositivo de corte.....	7
8. ARMAZENAMENTO.....	7
8.1 Armazenamento da máquina.....	7
8.2 Armazenamento da bateria.....	7
10. ASSISTÊNCIA E REPARAÇÃO.....	7
11. COBERTURA DA GARANTIA.....	7
12. IDENTIFICAÇÃO DOS PROBLEMAS.....	8
13. ACESSÓRIOS A PEDIDO.....	9
13.1 Baterias.....	9
13.2 Carregador de bateria.....	9

1. PARTE GERAL

1.1 COMO LER O MANUAL

NOTA ou **IMPORTANTE** fornece esclarecimentos ou outros elementos sobre o que foi indicado anteriormente, com a intenção de não danificar a máquina ou provocar danos.

O símbolo  evidencia um perigo. A inobservância das advertências acarreta a possibilidade de lesões pessoais ou a terceiros e/ou danos.

- Os parágrafos realçados com um quadrado com
- uma borda pontilhada cinzenta indicam características
- opcionais que não estão presentes em todos os
- modelos documentados neste manual. Verifique
- se a característica está presente no seu modelo.

Todas as indicações "dianteira", "traseira", "direita" e "esquerda" referem-se à posição de trabalho do operador.

1.2 REFERÊNCIAS

1.2.1 Figuras

As figuras usadas nessas instruções foram numeradas em 1, 2, 3 e assim por diante.

Os componentes indicados nas figuras estão assinalados com as letras A, B, C, e assim por diante.

Uma referência ao componente C na figura 2 foi assinalada com a indicação: "Ver fig. 2.C" ou simplesmente "(Fig. 2.C)".

As figuras são indicativas. As peças efetivas podem variar em relação àquelas representadas.

1.2.2 Títulos

O manual foi dividido em capítulos e parágrafos. O título do parágrafo "2.1 Preparação" é um subtítulo de "2. Normas de segurança".

As referências a títulos ou parágrafos foram assinaladas com a abreviação cap. ou par. e o respetivo número. Exemplo: "cap. 2" ou "par. 2.1"

2. NORMAS DE SEGURANÇA

2.1 PREPARAÇÃO

 **Leia com atenção as presentes instruções antes de utilizar a máquina. Familiarize-se com os comandos e com o uso apropriado da máquina. Aprenda a parar rapidamente o motor. A inobservância das advertências e das instruções pode provocar choques elétricos, incêndios e/ou graves ferimentos. Guarde todas as advertências e as instruções para consultá-las no futuro.**

- Nunca permita que a máquina seja utilizada por crianças ou por pessoas que não tenham conhecimento das instruções. As leis locais podem estabelecer uma idade mínima para o utilizador.
- O aparelho pode ser utilizado por crianças com mais de 8 anos de idade e por pessoas com capacidades físicas, sensoriais ou mentais reduzidas ou sem experiência e conhecimento, desde que sejam supervisionadas ou instruídas sobre o uso

- do aparelho de forma segura e desde que compreendam os perigos envolvidos. As crianças não devem brincar com o aparelho. A limpeza e a manutenção que deverão ser realizadas pelo utilizador não deverão ser efetuadas por crianças sem a supervisão de um adulto.
- Nunca utilize o corta-relvas se estiverem por perto pessoas, especialmente crianças, ou animais. É necessário que as crianças sejam supervisionadas por um outro adulto.
 - Nunca utilizar a máquina se o utilizador estiver em condições de cansaço ou mal-estar, ou esteja sob o efeito de medicamentos, drogas, álcool ou substâncias nocivas para a sua capacidade de reflexos e atenção.
 - Lembre-se de que o operador ou o utilizador são responsáveis por acidentes e imprevistos que poderão ocorrer com outras pessoas ou com a sua propriedade. É de responsabilidade do utilizador a avaliação dos potenciais riscos do terreno no qual deverá trabalhar, para além de tomar todas as precauções necessárias para garantir a sua segurança e a de terceiros, especialmente em declives, terrenos acidentados, escorregadios ou instáveis.
 - Caso a máquina seja cedida ou emprestada a terceiros, certifique-se de que o utilizador tome conhecimento das instruções de uso contidas no presente manual

2.2 OPERAÇÕES PRELIMINARES

- Use vestuário adequado, calçado de trabalho resistente com sola antiderrapante e calça comprida. Não acione a máquina com os pés descalços ou com sandálias. Use protetores auriculares.
- Não use cachecóis, camisas, colares, pulseiras, vestuário com partes soltas e com laços ou gravatas e, de qualquer modo, acessórios pendentes que possam ficar presos na máquina ou em objetos e materiais presentes no local de trabalho.
- Prenda adequadamente os cabelos compridos.
- Use luvas de trabalho em todas as situações de risco para as mãos.
- Inspeccione cuidadosamente toda a área de trabalho e retire tudo o que puder ser expelido pela máquina ou que possa danificar o dispositivo de corte/órgãos rotativos (pedras, ramos, fios de ferro, ossos, etc.).

2.3 DURANTE A UTILIZAÇÃO

- Não utilize a máquina em ambientes com risco de explosão, em presença de líquidos inflamáveis, gás ou poeira. Os aparelhos elétricos geram faíscas que podem incendiar a poeira ou os vapores.
- Não exponha a máquina à chuva ou a ambientes molhados. A água que penetra numa ferramenta aumenta o risco de choque elétrico.
- Corte a relva somente à luz do dia ou com boa iluminação artificial e em condições de boa visibilidade.
- Evite trabalhar na relva molhada, sob a chuva e com risco de temporais, especialmente caso haja probabilidade de raios.
- Preste particular atenção nas irregularidades do terreno (elevações, sulcos), nos declives, nos perigos ocultos e na presença de eventuais obstáculos que possam limitar a visibilidade.
- Preste muita atenção na proximidade de barrancos, valas ou diques. A máquina pode tombar caso uma roda passe por uma borda ou caso a borda ceda.
- Trabalhe no sentido diagonal do declive, nunca no sentido de subida/descida, prestando muita atenção nas trocas de direção, verificando sempre o próprio ponto de apoio e certificando-se de que as rodas não encontrem obstáculos (pedras, ramos, raízes, etc.) que possam provocar o deslizamento lateral ou a perda de controlo da máquina.

- A máquina não deve ser utilizada em declives superiores a 20°, independentemente do sentido de marcha
- Não incline o corta-relvas para o arranque. Efetue o arranque sobre uma superfície plana e sem obstáculos ou relva alta.
- Preste a máxima atenção quando puxar o corta-relvas na própria direção. Olhe para trás de si antes e durante a marcha-atrás para assegurar-se de que não existam obstáculos.
- Nunca corra, caminhe somente.
- Evite ser puxado pelo corta-relvas.
- Deixe sempre mãos e pés longe do dispositivo de corte, durante o arranque e durante o uso da máquina.
- Fique sempre longe da abertura de escape.
- Nunca utilize a máquina com as proteções danificadas, ausentes ou que não estejam posicionadas corretamente (saco de recolha, proteção de descarga lateral e proteção de descarga traseira).
- Não desconecte, desative, remova ou adultere os sistemas de segurança/microinterruptores presentes.

⚠ Em caso de rupturas ou acidentes durante o trabalho, pare imediatamente o motor e afaste a máquina, para não provocar outros danos. Em caso de acidentes com lesões pessoais ou a terceiros, ative imediatamente os procedimentos de primeiros socorros mais adequados à situação existente e procure um Atendimento Médico para o tratamento necessário. Remova cuidadosamente eventuais detritos que possam provocar danos ou lesões a pessoas ou animais, caso permaneçam inobservados.

2.4 MANUTENÇÃO E ARMAZENAMENTO

Uma manutenção regular e um correto armazenamento preserva a segurança da máquina e o nível do seu desempenho.

- Nunca utilize a máquina com partes desgastadas ou danificadas. As peças avariadas ou deterioradas devem ser substituídas e nunca deverão ser reparadas. Utilize apenas peças sobresselentes originais.
- Durante as operações de regulação da máquina, preste atenção para evitar que os dedos fiquem presos entre o dispositivo de corte em movimento e as partes fixas da máquina.
- Para reduzir o risco de incêndio, não deixe recipientes com os materiais residuais dentro do local.
- Certificar-se de que a movimentação da máquina não provoque danos ou lesões.

⚠ O nível de ruído e de vibrações indicado nas presentes instruções são valores máximos de utilização da máquina. O uso de um elemento de corte não balanceado, a velocidade excessiva de movimento e a falta de manutenção influenciam de maneira significativa as emissões sonoras e as vibrações. Consequentemente, é necessário adotar medidas preventivas capazes de eliminar possíveis danos devidos a um ruído elevado e aos esforços por vibrações. Efetue a manutenção da máquina, use protetores de ouvido antirruído e faça pausas durante o trabalho.

2.5 BATERIA / CARREGADOR DE BATERIA

IMPORTANTE As seguintes normas de segurança integram as recomendações de segurança presentes no manual específico da bateria e do carregador de bateria em anexo à máquina.

- Para carregar a bateria, utilize apenas o carregador de bateria recomendado pelo fabricante. O carregador de bateria inadequado pode provocar um choque elétrico, o aquecimento excessivo ou o vazamento de líquido corrosivo da bateria.

- Utilize somente as baterias específicas previstas para o seu dispositivo. O uso de outras baterias pode provocar lesões e risco de incêndio.
- Certifique-se de que a máquina esteja desligada antes de inserir a bateria. A introdução de uma bateria numa máquina ligada pode causar um incêndio.

2.6 PROTEÇÃO DO MEIO AMBIENTE

- Siga rigorosamente as normas locais para a eliminação de embalagens, partes deterioradas ou qualquer elemento de forte impacto ambiental. Esses resíduos não devem ser jogados no lixo, mas devem ser separados e entregues aos centros de recolha apropriados, que providenciarão a reciclagem dos materiais.
- Siga rigorosamente as normas locais para a eliminação dos materiais residuais.
- No momento da desativação, não abandone a máquina no meio ambiente, mas contate um centro de recolha, em conformidade com as normas locais vigentes.



Não jogue os aparelhos elétricos junto com os lixos domésticos. Em conformidade com a Diretiva Europeia 2012/19/UE sobre os lixos de equipamentos elétricos e eletrónicos e a sua execução conforme as normas nacionais, as aparelhagens elétricas usadas devem ser recolhidas separadamente, a fim de que sejam reutilizadas de modo eco-compatível. Caso os equipamentos elétricos sejam eliminados num aterro ou no solo, as substâncias nocivas podem alcançar a camada aquífera e entrar na cadeia alimentar, danificando a sua saúde e bem-estar. Para informações mais detalhadas sobre a eliminação deste produto, contate o Órgão competente para a eliminação de lixos domésticos ou o seu revendedor.



Li-ion

No término da sua vida útil, elimine as baterias com a devida atenção ao nosso ambiente. A bateria contém material que é perigoso para nós e para o ambiente. Ela deve ser removida e eliminada separadamente numa estrutura que aceita as baterias de íons de lítio.



A recolha diferenciada de produtos e embalagens usados permite a reciclagem dos materiais e a reutilização dos mesmos. A reutilização dos materiais reciclados ajuda a prevenir a poluição ambiental e reduz a demanda de matérias-primas.

3. CONHECER A MÁQUINA

3.1 DESCRIÇÃO DA MÁQUINA E USO PREVISTO

Esta máquina é um corta-relvas com condutor a pé.

A máquina é composta essencialmente por um motor, que aciona um dispositivo de corte protegido por um cárter e um guiador. Uma vez ativado, o motor cria uma almofada de ar que mantém a máquina suspensa para não criar atrito com o solo. O operador é capaz de conduzir a máquina e acionar os comandos principais posicionando-se sempre atrás do guiador e, portanto, à distância de segurança do dispositivo de corte rotativo. Se o operador afasta-se da máquina, provoca a paragem do motor e do dispositivo rotativo após alguns segundos.

3.1.1 Uso previsto

Esta máquina foi projetada e fabricada para o corte de relva nos jardins e áreas com relva, efetuado com a presença de um operador a pé.

3.1.2 Uso inadequado

Qualquer outro uso além daqueles citados, pode ser perigoso e provocar danos a pessoas e/ou objetos. São considerados como uso inadequado (como, por exemplo, mas não somente):

- Transportar na máquina outras pessoas, crianças ou animais, pois podem cair, ferir-se gravemente ou prejudicar a condução segura.
- Fazer-se transportar pela máquina.
- Usar a máquina para rebocar ou empurrar cargas.
- Acionar o dispositivo de corte nos trechos sem relva.
- Utilizar a máquina para a recolha de folhas ou detritos.
- Usar a máquina para aparar as sebes ou para cortar a vegetação que não é do tipo relvado.
- O uso da máquina por parte de mais de uma pessoa.

IMPORTANTE *O uso inadequado da máquina implica na perda da garantia e exige o Fabricante de toda e qualquer responsabilidade, passando ao utilizador os ónus decorrentes de danos ou lesões próprias ou a terceiros.*

3.1.3 Tipologia de utilizador

Esta máquina é destinada para ser usada pelos consumidores, isto é, operadores não profissionais. É destinada a hobby.

IMPORTANTE *A máquina deve ser utilizada por um único operador.*

3.2 COMPONENTES PRINCIPAIS (Fig. 1)

- Chassis:** é o cárter que engloba o dispositivo de corte rotativo.
- Motor:** fornece o movimento do dispositivo de corte.
- Dispositivo de corte:** é o elemento responsável pelo corte da relva.
- Guiador:** é a posição de trabalho do operador. O seu comprimento faz com que o operador, durante o trabalho, mantenha sempre a distância de segurança do dispositivo de corte rotativo.
- Alavanca de presença do operador:** é a alavanca que ativa o engate do dispositivo de corte e o levantamento do solo. O motor para automaticamente ao soltar a alavanca.
- Comando interruptor:** arranque/paragem do motor e simultaneamente engate/desengate do dispositivo de corte
- Tampa de acesso ao compartimento da bateria**
- Chave de segurança (Dispositivo de desativação):** A chave ativa / desativa o circuito elétrico da máquina.
- Bateria (caso não seja fornecida com a máquina, veja o cap. 13 "acessórios a pedido"):** fornece a energia para o arranque do motor; as suas características e as instruções de utilização encontram-se descritas num manual específico.
- Carregador de bateria (caso não seja fornecido com a máquina, veja o cap. 13 "acessórios a pedido"):** dispositivo que é utilizado para recarregar a bateria.

3.3 ETIQUETA DE IDENTIFICAÇÃO (Fig. 1)

1. Nível de potência acústica.
2. Marca de conformidade.
3. Ano de fabrico.
4. Tipo de máquina.
5. Número de matrícula.
6. Nome e endereço do Fabricante.
7. Código do artigo.
8. Velocidade máx. de funcionamento do motor.
9. Peso em kg.
10. Tensão de alimentação.
11. Grau de proteção elétrica.
12. Potência nominal.

Transcreva os dados de identificação da máquina nos respetivos espaços da etiqueta que fica no verso da capa.

IMPORTANTE Utilize os dados contidos na etiqueta de identificação do produto sempre que contactar a oficina autorizada.

IMPORTANTE O exemplo da declaração de conformidade está nas últimas páginas do manual.

3.4 SINALIZAÇÃO DE SEGURANÇA (Fig.2).

Na máquina estão presentes vários símbolos. Significado dos símbolos:



Atenção. Leia as instruções antes de utilizar a máquina.



Perigo! Risco de expulsão de objetos. Durante o uso, mantenha as pessoas fora da área de trabalho.



Preste atenção ao dispositivo de corte afiado. Não introduza mãos ou pés dentro do alojamento do dispositivo de corte. O dispositivo de corte continua a girar mesmo após o desligamento do motor. Remova a chave de segurança (dispositivo de desativação) antes da manutenção.

IMPORTANTE As etiquetas adesivas danificadas ou ilegíveis devem ser substituídas. Solicite as novas etiquetas ao seu centro de assistência autorizado.

4. MONTAGEM

⚠ As normas de segurança que deverão ser seguidas encontram-se descritas no cap. 2. Respeite escrupulosamente tais indicações para não correr graves riscos ou perigos.

Por motivos de armazenagem e transporte, alguns componentes da máquina não foram montados diretamente na fábrica, mas deverão ser montados após a remoção da embalagem, de acordo as instruções indicadas a seguir.

⚠ A remoção da embalagem e a finalização da montagem devem ser efetuadas sobre uma superfície plana e sólida, com espaço suficiente para a movimentação da

máquina e das embalagens, sempre utilizando as ferramentas apropriadas. Não utilize a máquina antes de concluir as indicações da seção "MONTAGEM".



Antes de efetuar a montagem, verifique se a chave de segurança não se encontra inserida no seu alojamento.

4.1 DESEMBALAGEM (Fig.2)

4.2 MONTAGEM DO GUIADOR (Fig.3)

Monte o guiador superior com o inferior (fig.I-II) e, em seguida, monte-o no corpo da máquina (fig.III) como mostrado.

5. COMANDOS DE CONTROLO

5.1 CHAVE DE SEGURANÇA (DISPOSITIVO DE DESATIVAÇÃO)

A chave (Fig.1.H), colocada dentro do compartimento bateria, ativa e desativa o circuito elétrico da máquina. Removendo a chave, desativa-se totalmente o circuito elétrico para impedir um uso incontrolado da máquina.

IMPORTANTE Remova a chave de segurança sempre que deixar a máquina inutilizada ou desacompanhada.

5.2 COMANDO INTERRUPTOR

O comando interruptor (Fig.4) efetua arranque/paragem do motor e simultaneamente engata/desengata o dispositivo de corte. As posições indicadas correspondem a:

Arranque. Para o arranque, carregue o botão de segurança (fig.4.A.1) e puxe a alavanca (fig.4.A).

Engate do dispositivo de corte. O arranque do motor provoca a ativação simultânea do dispositivo de corte.

Paragem. O motor para automaticamente ao soltar a alavanca (Fig.4.A).

NOTA O engate do dispositivo de corte somente é possível premindo o botão à direita do guiador e colocando a alavanca de presença do operador na direção do guiador.

6. UTILIZAÇÃO DA MÁQUINA

⚠ As normas de segurança que deverão ser seguidas encontram-se descritas no cap. 2. Respeite escrupulosamente tais indicações para não correr graves riscos ou perigos.

6.1 OPERAÇÕES PRELIMINARES

Verifique se a chave de segurança não se encontra inserida no seu alojamento. Coloque a máquina na posição horizontal e bem apoiada no solo.

6.1.1 Verificação da bateria

Antes de utilizar a máquina pela primeira vez após a compra, proceda com a recarga completa da bateria, seguindo as indicações do manual da bateria.

Antes de cada utilização, verifique o estado de carga da bateria seguindo as indicações contidas no manual da bateria.

 **Execute a operação com o dispositivo de corte parado.**

6.2 CONTROLOS DE SEGURANÇA

 **Efetue sempre os controlos de segurança antes de usar.**

6.2.1 Controlo de segurança geral

Objeto	Resultado
Pegas	Limpas, secas.
Guiador	Fixado corretamente e bem firme na máquina.
Dispositivo de corte	Limpo, não danificado ou desgastado, intacto e bem afiado.
Comando interruptor	A alavanca deve ter um movimento livre, não forçado e, ao ser solta, deve retornar automática e rapidamente para a posição neutra.
Bateria	Nenhum dano na sua carcaça, nenhum vazamento de líquido.
Parafusos/porcas na máquina e no dispositivo de corte	Bem apertados (não soltos). Não danificados ou desgastados.
Passagens do ar de arrefecimento	Não obstruídas
Máquina	Nenhum sinal de dano ou de desgaste. Nenhuma vibração anormal. Nenhum ruído anormal.

Ação	Resultado
<ol style="list-style-type: none">Ligue a máquina (par. 6.3).Solte o comando do interruptor (Fig.4.A).	<ol style="list-style-type: none">O dispositivo de corte deve movimentar-se.A alavanca de segurança deve ter um movimento livre, não forçado e, quando for solta, deve voltar automática e rapidamente para a posição neutra, estabelecendo a paragem do dispositivo de corte

 **Se qualquer um dos resultados diferir muito daquilo que está assinalado nas tabelas, não utilize a máquina! Contate um centro de assistência para os controlos necessários e para a reparação.**

6.3 ARRANQUE

NOTAS Inicie a máquina numa superfície plana, sem obstáculos ou relva alta.

- Abra a portinhola de acesso ao compartimento da bateria (Fig.5.A).
- Insira as baterias corretamente no seu alojamento (Fig.5.B) empurrando-as completamente até ouvir o "clique" que a bloqueia na posição e garante o contato elétrico.
- Insira a chave de segurança completamente (fig.5.C).
- Feche a tampa completamente.
- Engate o dispositivo de corte pressionando primeiro o botão de segurança (Fig.4.A.1) e depois pressionando a alavanca de presença do operador (Fig.4.A).

 **O arranque do motor provoca a ativação simultânea do dispositivo de corte.**

6.4 TRABALHO

IMPORTANTE Durante o trabalho, mantenha sempre a distância de segurança do dispositivo de corte, dada pelo comprimento do guiador.

A autonomia das baterias (e, então, a superfície de relvado que pode ser cortada antes da recarga) é condicionada pelos vários fatores descritos no (par.7.1).

IMPORTANTE Se o motor parar devido a superaquecimento durante o trabalho, é preciso esperar aproximadamente 5 minutos antes de religá-lo.

6.5 PARAGEM

Para parar a máquina:

- solte a alavanca de presença do operador (Fig.4.A);
- espere a paragem do dispositivo de corte.

 **Após parar a máquina, são necessários vários segundos antes do dispositivo de corte parar.**

IMPORTANTE Pare sempre a máquina.

- Durante os deslocamentos entre áreas de trabalho.
- Ao atravessar superfícies sem relva.
- Sempre que for necessário superar um obstáculo.

6.6 APÓS A UTILIZAÇÃO

- Abra a tampa e remova a chave de segurança.
- Remova a bateria do seu alojamento e providencie a sua recarga (par 7.1.2).
- Deixe o motor arrefecer antes de colocar a máquina em qualquer ambiente.
- Efetue a limpeza (par. 7.2).

5. Verifique se não há componentes soltos ou danificados. Se necessário, substitua os componentes danificados e aperte os eventuais parafusos e porcas soltos, ou contate o centro de assistência autorizado.
6. Verificação de eventuais danos presentes na máquina. Se necessário, contate o centro de assistência autorizado.

IMPORTANTE *Remova a chave de segurança sempre que deixar a máquina inutilizada ou desacompanhada.*

7. MANUTENÇÃO

 **As normas de segurança que deverão ser seguidas encontram-se descritas no cap. 2. Respeite escrupulosamente tais indicações para não correr graves riscos ou perigos.**

 **Antes de efetuar qualquer controle, limpeza ou intervenção de manutenção/regulação na máquina:**

- Pare a máquina.
- Retire a chave de segurança, (nunca deixe as chaves inseridas ou ao alcance de crianças ou pessoas não idóneas).
- Remova a bateria.
- Certificar-se de que todas as partes em movimento estejam totalmente paradas.
- Deixe o motor arrefecer antes de colocar a máquina em qualquer ambiente.
- Use vestuários adequados e luvas de trabalho em todas as situações de risco para as mãos.
- Leia as respetivas instruções.

IMPORTANTE *Todas as operações de manutenção e de regulação não descritas neste manual devem ser realizadas pelo seu Revendedor ou por um Centro especializado.*

7.1 BATERIA

7.1.1 Autonomia da bateria

A autonomia da bateria (e, então, a superfície de relvado que pode ser cortada antes da recarga) é condicionada principalmente por:

- a. Fatores ambientais, que requerem uma maior necessidade de energia:
 - Corte com relva densa, alta e húmida.
- b. Amplitude de corte da máquina: quanto maior for a amplitude, maior será a necessidade de energia.
- c. Comportamentos do operador que devem ser evitados:
 - Ligações e desligamentos frequentes durante o trabalho.

NOTA *Durante o trabalho, a bateria está protegida contra o descarregamento total por meio de um dispositivo de proteção que desliga a máquina e bloqueia o seu funcionamento.*

Para melhorar a autonomia da bateria, é sempre importante:

- Cortar a relva quando o relvado estiver seco.
- Cortar a relva frequentemente, para que não alcance uma altura muito elevada.

Caso desejar a máquina em sessões de trabalho mais longas em relação à duração da bateria standard, é possível:

- Comprar uma segunda bateria standard para substituir imediatamente a bateria descarregada, sem prejudicar a continuidade de utilização.
- Adquirir uma bateria com autonomia superior em relação à bateria padrão.

7.1.2 Remoção e recarga da bateria

1. Abra a porta de acesso ao compartimento de bateria e remova a chave de segurança (Fig.6.A).
2. Prima o botão localizado nas baterias e remova-as (Fig.6.B).
3. Insira a bateria no seu alojamento do carregador de bateria (Fig.7).
4. Conecte o carregador de bateria numa tomada de corrente, com tensão correspondente àquela indicada na etiqueta.
5. Efetue sempre a recarga completa, seguindo as indicações contidas no manual da bateria /carregador de bateria.

NOTA *A bateria é equipada com uma proteção que impede a recarga se a temperatura ambiente não estiver incluída entre 0 e +45 °C.*

NOTA *A bateria pode ser recarregada em qualquer momento, até mesmo parcialmente, sem o risco de danificá-la.*

7.1.3 Remontagem da bateria na máquina

Após terminar a recarga:

1. Remova a bateria do seu alojamento no carregador de bateria.
2. Desconecte o carregador de bateria da rede elétrica.
3. Insira a bateria no seu alojamento na máquina.
4. Feche a tampa completamente.

7.2 LIMPEZA

Após cada utilização, efetue a limpeza, seguindo as seguintes instruções.

7.2.1 Limpeza da máquina

- Não use jatos de água e evite molhar o motor e componentes elétricos.
- Não utilize líquidos agressivos para a limpeza do chassis.
- Para reduzir o risco de incêndio, retire da máquina, principalmente do motor, os resíduos de relva, folhas ou excesso de graxa.

7.2.2 Limpeza do conjunto dispositivos de corte

IMPORTANTE *Incline a máquina lateralmente, verificando a estabilidade da máquina antes de qualquer tipo de intervenção.*

7.2.3 Limpeza do filtro de ar (fig. 8)

1. extraia o filtro de ar da máquina;
2. soprare com um jato de ar comprimido;
3. reposicione o filtro na própria sede.

7.3 DISPOSITIVO DE CORTE

Um dispositivo de corte mal afiado arranca a relva e faz com que o relvado fique amarelado.

⚠ Não toque no dispositivo de corte enquanto não for retirada a chave e enquanto o dispositivo de corte não estiver completamente parado. Tenha cuidado para que o dispositivo de corte possa mover-se, mesmo que a chave tenha sido removida.

⚠ Todas as operações relativas aos dispositivos de corte (desmontagem, afiação, balanceamento, reparação, remontagem e/ou substituição) são trabalhos difíceis que exigem uma competência específica, para além do uso de ferramentas apropriadas. Por razões de segurança, é necessário, portanto, que sejam sempre realizadas por um Centro Especializado.

⚠ Faça substituir sempre o dispositivo de corte danificado, torto ou desgastado, juntamente com os parafusos, para manter o equilíbrio.

IMPORTANTE Utilize sempre dispositivos de corte originais, que contenham o código indicado na tabela "Dados Técnicos".

Devido à evolução do produto, os dispositivos de corte citados na tabela "Dados Técnicos" poderão ser substituídos, no decorrer dos anos, por outros com características semelhantes de intercambialidade e segurança de funcionamento.

8. ARMAZENAMENTO

8.1 ARMAZENAMENTO DA MÁQUINA

Quando for necessário armazenar a máquina:

1. Deixe o motor arrefecer.
2. Remova a chave de segurança.
3. Remova a bateria do seu alojamento e providencie à sua recarga (par 7.1.2).
4. Efetue a limpeza (par.7.2).
5. Volte a colocar a máquina (Fig.9):
 - num ambiente seco;
 - ao abrigo das intempéries;
 - possivelmente coberta com uma lona;
 - num local inacessível às crianças;
 - Assegurando-se de ter removido chaves ou ferramentas usadas na manutenção;
 - pendurada na parede.

8.2 ARMAZENAMENTO DA BATERIA

Se a bateria não for carregada por um longo período de tempo, ela deve sempre ser armazenada à sombra, fria e em ambientes livres de humidade com uma temperatura ambiente entre 0-45°C.

IMPORTANTE Em caso de inatividade prolongada, recarregue a bateria a cada dois meses para prolongar a sua duração.

9. MOVIMENTAÇÃO E TRANSPORTE

Sempre que for necessário movimentar, levantar, transportar ou inclinar a máquina, é necessário:

- parar a máquina (par. 6.5);
- remover a chave de segurança.

- certificar-se de que todas as partes em movimento estejam totalmente paradas;
- usar luvas de trabalho resistentes;
- segurar a máquina nos pontos que oferecem uma pegada segura, levando em consideração o peso e a sua distribuição;
- usar um número de pessoas adequado ao peso da máquina e às características do meio de transporte ou do lugar no qual deve ser colocada ou do qual deve ser removida;
- certificar-se de que a movimentação da máquina não provoque danos ou lesões.

Quando transportar a máquina num veículo ou reboque, é necessário:

1. utilizar as rampas de acesso de resistência, largura e comprimento adequados;
2. abaixar o conjunto dispositivos de corte;
3. posicioná-la de forma a não constituir perigo para ninguém;
4. fixá-la firmemente ao meio de transporte por meio de cabos ou correntes para evitar o seu tombamento.

10. ASSISTÊNCIA E REPARAÇÃO

Este manual fornece todas as indicações necessárias para a condução da máquina e para uma correta manutenção de base por parte do utilizador. Todos os trabalhos de regulação e manutenção não descritos neste manual devem ser realizados no seu revendedor ou num centro especializado. Operações executadas por estruturas inadequadas ou por pessoas não qualificadas implicam na perda de qualquer forma de garantia e de qualquer obrigação ou responsabilidade do Fabricante.

- As peças sobressalentes e os acessórios não originais não são aprovados. O uso de peças sobressalentes e acessórios não originais comprometem a segurança da máquina e eximem o Fabricante de qualquer obrigação ou responsabilidade.
- As peças sobressalentes originais são fornecidas pelas oficinas de assistência e pelos revendedores autorizados.

11. COBERTURA DA GARANTIA

As condições de garantia somente são destinadas aos consumidores, isto é, aos operadores não profissionais. A garantia cobre todos os defeitos de qualidade dos materiais e de fabrico, apurados durante o período de garantia pelo seu Revendedor ou por um Centro especializado.

A aplicação da garantia é limitada à reparação ou à substituição do componente considerado defeituoso. Recomenda-se que a máquina seja levada uma vez por ano a uma oficina de assistência autorizada para a manutenção, assistência e controlo dos dispositivos de segurança.

A aplicação da garantia é subordinada a uma manutenção regular da máquina.

A garantia não cobre os danos devidos a:

- Falta de familiarização com a documentação de acompanhamento (Manuais de Instruções).
 - Uso profissional.
 - Desatenção, negligência.
 - Causa externa (raio, colisões, presença de corpos estranhos dentro da máquina) ou acidente.
 - Uso e montagem indevidos ou não permitidos pelo fabricante.
 - Manutenção insuficiente.
 - Alteração da máquina.
 - Utilização de peças sobressalentes não originais (peças adaptáveis).
 - Utilização de acessórios não fornecidos ou não aprovados pelo fabricante.
- Para além disso, a garantia não cobre:
- As operações de manutenção (descritas no manual de instruções).

- O normal desgaste dos materiais de consumo como dispositivos de corte, rodas, parafusos de segurança e fiação.
- Normal desgaste.
- Deterioração estética da máquina devido à sua utilização.
- Os suportes dos dispositivos de corte.
- As despesas acessórias eventualmente relacionadas à ativação da garantia, como a transferência junto ao utilizador,

o transporte da máquina junto ao Revendedor, locação de equipamentos para a substituição ou a solicitação a uma sociedade externa para todos os trabalhos de manutenção.

O utilizador está protegido pelas suas próprias leis nacionais. Os direitos do utilizador previstos pelas leis nacionais do País em que vive não são, de maneira alguma, limitados pela presente garantia.

12. IDENTIFICAÇÃO DOS PROBLEMAS

Caso os problemas persistam após a execução das soluções descritas, contate o Revendedor.

PROBLEMA	CAUSA PROVÁVEL	SOLUÇÃO
1. Acionando o interruptor, o motor não efetua o arranque	A chave de segurança está faltando ou não foi inserida corretamente	Insira a chave (Fig. 5.C).
	A bateria está em falta ou não foi inserida corretamente.	Abra a porta e verifique se a bateria está bem alojada (Fig.5.B)
	Bateria descarregada.	Verifique o estado de carga e recarregue a bateria (par. 7.1.2).
	Arranque do motor não imediato.	Mantenha pressionado o comando do interruptor por 2-3 segundos (par. 5.2).
	Intervenção da proteção térmica em razão de superaquecimento do motor.	Espere pelo menos 5 minutos e, em seguida, efetue o arranque da máquina.
2. O motor está funcionando, mas o dispositivo de corte não gira	Fixação do dispositivo de corte solto.	Pare imediatamente o motor e tire a chave de segurança. Contate um Centro de Assistência para verificações, substituições ou consertos (par. 7.3).
3. O motor para durante o trabalho.	A bateria não foi inserida corretamente.	Abra a porta e verifique se a bateria está bem alojada (par. 7.1).
	Bateria descarregada.	Verifique o estado de carga e recarregue a bateria (par. 7.1.2).
	Obstruções que impedem a rotação do dispositivo de corte.	Tire a chave de segurança, use luvas de trabalho e remova a relva ou os detritos presentes na parte inferior da máquina e/ou no canal de descarga.
	Intervenção da proteção térmica em razão de superaquecimento do motor.	Limpe as grelhas de aspiração do ar de refrigeração (par. 7.2.3). Espere pelo menos 5 minutos e, em seguida, efetue o arranque da máquina.
3. O motor para durante o trabalho.	Intervenção da proteção térmica em razão de uma absorção muito elevada de corrente devido a: <ul style="list-style-type: none"> • Corte de relva muito alta. • Obstruções que impedem a rotação do dispositivo de corte. • Muitos detritos de relva acumulados dentro do chassis e no canal de descarga. 	<ul style="list-style-type: none"> • Configurar uma altura de corte maior quando a relva estiver muito alta e efetuar uma segunda passada a uma altura inferior • Remova as obstruções (par. 7.2.2). • Limpe a máquina (par. 7.2.1, 7.2.2, 7.2.3) <p>Espere pelo menos 5 minutos e, em seguida, efetue o arranque da máquina.</p>

4. O corte da relva é difícil.	O dispositivo de corte não está em bom estado.	Contate um centro de assistência para a afiação ou substituição do dispositivo de corte.
5. Notam-se ruídos e/ou vibrações excessivos durante o trabalho.	Fixação do dispositivo de corte solto ou dispositivo de corte danificado.	Pare imediatamente o motor e tire a chave de segurança. Contate um Centro de Assistência para verificações, substituições ou consertos (par. 7.3).
6. A autonomia da bateria é insuficiente.	Condições de uso difíceis com maior absorção de corrente.	Otimize a utilização (par. 7.1.1).
	Bateria insuficiente para as exigências operacionais.	Utilize uma segunda bateria ou uma bateria mais potente (par. 13.1).
7. O carregador de bateria não recarrega a bateria.	Bateria não inserida corretamente no carregador de bateria.	Verifique se a introdução foi correta (par. 7.1.2)
	Condições ambientais inadequadas.	Efetue a recarga num ambiente com temperatura adequada (ver o manual de instruções da bateria/carregador de bateria).
	Contactos sujos.	Limpe os contactos.
	Não é fornecida tensão ao carregador de bateria.	Verifique se a ficha foi introduzida e se há tensão na tomada.
	Carregador de bateria defeituoso.	Substitua-o por uma peça sobressalente original.

13. ACESSÓRIOS A PEDIDO

13.1 BATERIAS

Estão disponíveis baterias de diversas capacidades, para adaptar-se às exigências operacionais específicas (Fig.10). A lista das baterias homologadas para esta máquina pode ser encontrada na tabela "Dados Técnicos".

13.2 CARREGADOR DE BATERIA

Dispositivo que é utilizado para recarregar a bateria (Fig.11).

**CUPRINS**

1. GENERALITĂȚI.....	1
1.1 Modul de citire a manualului.....	1
1.2 Referințe.....	1
2. NORME DE SIGURANȚĂ.....	1
2.1 Formare.....	1
2.2 Operațiuni premergătoare utilizării.....	2
2.3 În timpul utilizării.....	2
2.4 Întreținerea, depozitarea.....	2
2.5 Bateria/încărcătorul bateriei.....	2
2.6 Ocrotirea mediului înconjurător.....	3
3. CUNOAȘTEREA MAȘINII.....	3
3.1 Descrierea mașinii și utilizarea prevăzută.....	3
3.2 Componente principale (Fig. 1).....	3
3.3 Etichetă de identificare (Fig. 1).....	4
3.4 Semnalizarea de siguranță (Fig. 2).....	4
4. MONTAJ.....	4
4.1 Dezambalarea (Fig.3).....	4
4.2 Montarea ghidonului (Fig.4).....	4
5. COMENZI DE CONTROL.....	4
5.1 Cheie de siguranță (Dispozitiv de dezactivare)	4
6. UTILIZAREA MAȘINII.....	5
6.1 Operațiuni premergătoare utilizării.....	5
6.2 Controale de siguranță.....	5
6.3 Pornirea (Fig.22÷25).....	5
6.4 Utilizare.....	5
6.5 Oprire.....	5
6.6 După utilizare.....	6
7. ÎNTREȚINEREA.....	6
7.1 Baterie.....	6
7.2 Curățarea.....	6
7.3 Dispozitiv de tăiere.....	7
8. DEPOZITARE.....	7
8.1 Depozitarea mașinii.....	7
8.2 Depozitarea bateriei.....	7
10. ASISTENȚĂ ȘI REPARAȚII.....	7
11. ACOPERIREA GARANȚIEI.....	7
12. IDENTIFICAREA PROBLEMELOR.....	8
13. ACCESORII LA CERERE.....	9
13.1 Baterii.....	9
13.2 Încărcător de baterie.....	9

1. GENERALITĂȚI**1.1 MODUL DE CITIRE A MANUALULUI**

OBSERVAȚIE sau **IMPORTANT** oferă clarificări sau alte elemente la ceea ce a fost deja indicat, cu intenția de a nu deteriora mașina sau de a provoca daune.

Simbolul  **indică un pericol. Nerespectarea avertismentului poate cauza vătămări corporale personale sau ale terților ori/și daune.**

- * Paragrafele evidențiate într-un chenar cu margine
- * gri punctată indică caracteristici opționale, care
- * nu sunt specifice tuturor modelelor descrise în
- * acest manual. Verificați dacă funcția respectivă
- * este prezentă pe propriul dvs. model.

Toate indicațiile precum „anterior”, „posterior”, „dreapta” și „stânga” se raportează la poziția de lucru a operatorului.

1.2 REFERINȚE**1.2.1 Figuri**

Figurile din aceste instrucțiuni de utilizare sunt numerotate cu 1, 2, 3 etc.

Componentele indicate în figuri sunt marcate cu literele A, B, C etc. O referință la componenta C din figura 2 este indicată prin textul: „Vezi fig. 2.C” sau, pur și simplu, „(Fig. 2.C)”.

Figurile sunt orientative. Piesele efective pot fi diferite față de cele reprezentate.

1.2.2 Titluri

Manualul este împărțit în capitole și paragrafe. Titlul paragrafului „2.1 Formare” este un subtitlu al capitolului „2. Norme de siguranță”. Referințele la titluri sau paragrafe sunt indicate prin abrevierea cap. sau par. și numărul corespunzător. Exemplu: „cap. 2” sau „par. 2.1”

2. NORME DE SIGURANȚĂ**2.1 FORMARE**

 Citiți cu atenție instrucțiunile înainte de a utiliza mașina. Familiarizați-vă cu comenzile și modul adecvat de folosire a mașinii. Deprindeți-vă să opriți rapid motorul. Nerespectarea avertismentelor și instrucțiunilor poate cauza electroșocuri, incendii și/sau vătămare corporală gravă. Păstrați toate instrucțiunile legate de măsurile de siguranță la îndemână, pentru a le citi ulterior.

- * Nu lăsați niciodată copiii sau persoanele care nu și-au însușit instrucțiunile să folosească mașina. Legile locale pot stabili vârsta minimă la care utilizatorul poate folosi mașina.
- * Acest echipament poate fi utilizat de copiii cu vârstă mai mare de 8 ani, precum și de persoane cu capacități fizice, senzoriale sau mentale reduse sau de persoane care nu dețin experiența și cunoștințele necesare doar dacă acestea sunt supravegheate sau instruite pentru a utiliza echipamentul în condiții de siguranță, înțelegând pericolele pe care le presupune. Li se

interzice copiilor să se joace cu echipamentul. Curățarea și întreținerea normală nu pot fi efectuate de copii fără a fi supravegheați.

- Nu folosiți niciodată mașina de tuns iarba când în apropiere se află persoane, în special copii, sau animale. Copiii trebuie să fie supravegheați de un alt adult.
- Nu utilizați niciodată mașina dacă sunteți obosit, vă simțiți rău sau dacă ați luat medicamente, ați consumat droguri, alcool ori alte substanțe nocive care pot afecta reflexele sau atenția.
- Amintiți-vă că operatorul sau utilizatorul este responsabil de accidentele sau situațiile neprevăzute care pot apărea și care pot afecta persoanele sau bunurile acestora. Utilizatorul este responsabil de evaluarea riscurilor potențiale pe terenul pe care va lucra, el fiind obligat să adopte toate precauțiile necesare pentru garantarea propriei siguranțe și a celor din jur, mai ales pe terenurile în pantă, accidentate, alunecoase sau fără stabilitate.
- Dacă cedați sau împrumutați mașina unui terț, asigurați-vă că utilizatorul a luat cunoștință de instrucțiunile de utilizare conținute în manualul de față

2.2 OPERAȚIUNI PREMERGĂTOARE UTILIZĂRII

- Purtați îmbrăcăminte corespunzătoare, încălțăminte de lucru rezistentă cu tălpi antiderapante și pantaloni lungi. Nu activați mașina cu picioarele goale sau cu sandale. Purtați căști de protecție pentru auz.
- Nu purtați eșarfe, halate, lanțuri, brățări, îmbrăcăminte cu părți fluturânde, cu șiret ori cu cravată, sau orice alt accesoriu atârnat sau larg, care s-ar putea agăța de organele mașinii aflate în mișcare sau de alte obiecte sau materiale de la locul de muncă.
- Strângeți-vă părul, dacă este lung, în mod adecvat.
- Purtați mănuși de protecție pentru în toate situațiile de risc pentru mâini.
- Verificați minuțios zona de lucru și îndepărtați tot ce ar putea fi expulzat de mașină sau ce ar putea deteriora dispozitivul de tăiere/organele rotative (pietre, ramuri, sârmă, oase etc.).

2.3 ÎN TIMPUL UTILIZĂRII

- Nu folosiți mașina în spații supuse riscului de explozie, în apropierea unor lichide inflamabile, gaze sau praf. Sculele electrice provoacă scântei care pot incendia praful sau vaporii.
- Mașina nu trebuie expusă la ploaie sau la umezeală. Apa care ajunge la scule mărește riscul de electrocutare.
- Lucrați numai la lumina zilei sau cu un bun sistem de iluminare și în condiții de vizibilitate bună.
- Nu lucrați în iarbă umedă, în ploaie sau când există risc de furtună, mai ales cu posibilitate de trăsnet.
- Acordați o atenție deosebită neregularităților terenului (mobile, denivelări), la terenurile în pantă, la pericolele ascunse și eventualelor obstacole care ar putea limita vizibilitatea.
- Fiți deosebit de atenți în apropierea râpelor, șanțurilor sau terasamentelor. Mașina se poate răsturna dacă o roată trece peste margine sau dacă aceasta cedează.
- Lucrați în sens transversal pe terenurile aflate în pantă și niciodată în sens de urcare-coborâre, fiind deosebit de atenți la schimbările de direcție, asigurându-vă că aveți un punct de sprijin bine fixat și că roțile nu întănesc obstacole (bolovani, crengi, rădăcini etc.) care să poată determina alunecarea laterală sau pierderea controlului mașinii.
- Este interzisă utilizarea mașinii pe pante mai mari de 20°, indiferent de sens.
- Nu înclinați mașina de tuns iarba la punerea în funcțiune. Pornirea mașinii se va face pe o suprafață plană, fără obstacole sau iarbă excesiv de înaltă.
- Fiți foarte atenți când trageți mașina spre voi. Uitați-vă înapoi înainte și în timp ce folosiți marșarierul pentru a vă asigura că nu sunt obstacole.
- Nu alergați niciodată, ci mergeți la pas.

- Nu vă lăsați antrenat de mașina de tuns iarba.
- Țineți întotdeauna mâinile și picioarele la distanță de dispozitivul de tăiere, atât la punerea în funcțiune a mașinii, cât și în timpul utilizării acesteia.
- Păstrați distanța față de orificiile de evacuare.
- Nu folosiți niciodată mașina dacă protecțiile sunt deteriorate, dacă lipsesc sau dacă nu sunt poziționate corect (sacul de colectare, protecția de evacuare laterală, protecția de evacuare posterioară).
- Nu dezarmați, nu dezactivați, nu îndepărtați și nu umblați la sistemele de securitate/microîntrerupătoarele de pe mașină.



În cazul unor defectări sau accidente în timpul funcționării, opriți imediat motorul și țineți mașina la distanță pentru a nu cauza alte stricăciuni; în caz de accident în care este rănit operatorul sau alte persoane, demarati imediat procedura de prim-ajutor cea mai potrivită situației respective și contactați un centru de prim ajutor pentru acordarea îngrijirilor necesare. Scoateți cu grijă eventualele resturi care ar putea provoca daune sau leziuni persoanelor sau animalelor în cazul în care acestea vor rămâne nesupravegheate.

2.4 ÎNȚEȚINEREA, DEPOZITAREA

Efectuarea unei întrețineri periodice și a unei depozitări corecte menține siguranța mașinii și a nivelului de performanță.

- Nu folosiți mașina dacă are piese uzate sau deteriorate. Piese deteriorate sau uzate trebuie să fie înlocuite și nu reparate. Utilizați doar piese de schimb originale.
- În timpul operațiilor de reglare a mașinii, aveți grijă să nu vă prindeți degetele între dispozitivul de tăiere aflat în mișcare și părțile fixe ale mașinii.
- Pentru a reduce riscul de incendiu, nu lăsați containerele cu deșuri într-o încăpere.
- Asigurați-vă că manevrarea mașinii nu cauzează daune ori vătămări.



Nivelul de zgomot și de vibrații din instrucțiunile de față reprezintă valorile maxime de utilizare a mașinii. Utilizarea unui element de tăiere neechilibrat, viteza excesivă de mișcare sau neefectuarea întreținerii influențează semnificativ producerea de emisii sonore și de vibrații. Prin urmare, trebuie să adoptați măsuri de prevenire pentru eliminarea posibilităților de daune datorate unui zgomot ridicat și solicitărilor produse de vibrații; efectuați întreținerea mașinii, purtați căști de protecție și luați pauze în timpul sesiunii de lucru.

2.5 BATERIA/ÎNCĂRCĂTORUL BATERIEI

IMPORTANT Următoarele norme de siguranță cuprind indicațiile de siguranță din manualul specific al bateriei și al încărcătorului, anexat mașinii.

- Pentru a încărca bateriile, utilizați doar un încărcător de baterii recomandat de producător. Un încărcător necorespunzător poate cauza electrocutare, supraîncălzire sau scurgerea lichidului coroziv din baterie.
- Utilizați exclusiv bateriile specifice recomandate pentru aparatul dumneavoastră. Utilizarea altui tip de baterii poate provoca leziuni și reprezintă risc de incendiu.
- Asigurați-vă că mașina este oprită înainte de a introduce bateria. Introducerea unei baterii într-un aparat în funcțiune poate provoca un incendiu.

2.6 OCROTIREA MEDIULUI ÎNCONJURĂTOR

- Respectați cu strictețe normele în vigoare la nivel local pentru eliminarea ambalajelor, uleiurilor, benzinei, bateriilor, filtrelor, părților deteriorate sau a oricărui alt element ce ar putea afecta mediul înconjurător; aceste deșeurii nu vor fi aruncate în lada de gunoi, ci vor fi separate și duse la centrele de colectare autorizate, care se vor ocupa de reciclarea materialelor în cauză.
- Respectați cu strictețe normele în vigoare la nivel local pentru eliminarea deșeurilor rezultate.
- Când mașina nu mai este utilizabilă, nu o lăsați în mediul înconjurător ci contactați un centru de colectare, conform normelor în vigoare la nivel local.



Nu aruncați aparaturile electrice împreună cu deșeurile menajere. Conform Directivei Europene 2012/19/UE cu privire la eliminarea deșeurilor care provin de la aparaturile electrice și electronice și la implementarea acesteia în legislația națională, aparaturile electrice scoase din uz trebuie să fie colectate separat, pentru a putea fi refolosite în mod eco-compatibil. Dacă aparatele electrice sunt aruncate în mediul înconjurător sau duse la groapa de gunoi, substanțele dăunătoare se pot infiltra în pânza freatică de unde pot intra în circuitul apei și deci în alimente, dăunând sănătății și bunăstării dumneavoastră. Pentru informații mai detaliate cu privire la eliminarea acestui produs, contactați Instituția competentă în eliminarea deșeurilor menajere sau Vânzătorul de la care l-ați achiziționat.



Li-ion

La sfârșitul duratei de viață utilă, eliminați bateriile cu atenția cuvenită pentru mediul înconjurător. Bateria conține material periculos pentru dvs. și pentru mediu. Aceasta trebuie să fie îndepărtată și eliminată separat, într-o structură care acceptă bateriile cu ioni de litiu.



Colectarea separată a produselor și a ambalajelor utilizate permite reciclarea materialelor și reutilizarea acestora. Reutilizarea materialelor reciclate ajută la prevenirea poluării mediului și reduce cererea de materii prime.

3. CUNOAȘTEREA MAȘINII

3.1 DESCRIEREA MAȘINII ȘI UTILIZAREA PREVĂZUTĂ

Aceasta este o mașină de tuns iarba cu conducător în picioare.

Mașina constă, în esență, dintr-un motor care acționează un dispozitiv de tăiere inclus într-o carcasă și dintr-un mâner. Odată activat, motorul creează o pernă de aer care menține mașina suspendată, astfel încât aceasta nu creează fricțiune cu solul. Operatorul poate să conducă mașina și să acționeze comenzile principale stând în permanență în spatele ghidonului, adică aflându-se la o distanță suficientă de dispozitivul de tăiere rotativ. Îndepărtarea operatorului de mașină determină oprirea motorului și a dispozitivului rotativ în câteva secunde.

3.1.1 Utilizare prevăzută

Acest utilaj este proiectat și construit pentru cositul ierbiilor în grădini și zone cu iarbă, efectuată de un operator în picioare.

3.1.2 Utilizare necorespunzătoare

Orice altă utilizare decât cea menționată poate fi periculoasă și poate provoca daune persoanelor și/sau bunurilor. Sunt considerate utilizări necorespunzătoare (fără a se limita însă la următoarele exemple):

- Transportarea pe mașină a unor persoane, copii sau animale deoarece ar putea cădea și s-ar putea răni grav sau ar împiedica o conducere sigură a mașinii.
- Deplasarea personală cu mașina.
- Utilizarea mașinii pentru a tracta sau a împinge sarcinile.
- Activarea dispozitivului de tăiere pe suprafețe fără iarbă.
- Utilizarea mașinii pentru colectarea frunzelor sau a deșeurilor.
- Folosirea mașinii la tăierea de garduri vii sau la tăierea unui tip de vegetație diferit de iarbă.
- Folosirea mașinii cu mai mulți utilizatori.

IMPORTANT *Utilizarea necorespunzătoare a mașinii atrage cu sine anularea garanției și declinarea oricărei responsabilități din partea Fabricantului, utilizatorul trebuind să suporte consecințele pentru daunele sau vătămarea personală ori a terților.*

3.1.3 Tipologia utilizatorilor

Această mașină este destinată folosirii de către consumatori, adică de operatori neprofesioniști. A fost proiectată pentru amatori.

IMPORTANT *Mașina trebuie folosită de un singur operator.*

3.2 COMPONENTE PRINCIPALE (Fig. 1)

- A. Șasiu:** este carterul care încorporează dispozitivul rotativ de tăiere.
- B. Motor:** asigură mișcarea dispozitivului de tăiere.
- C. Dispozitiv de tăiere:** este elementul care efectuează tăierea ierbiilor.
- D. Ghidon:** este postul de lucru al operatorului. Lungimea sa asigură că operatorul rămâne în permanență la aceeași distanță de siguranță de dispozitivul rotativ de tăiere.
- E. Pârghia de prezență a operatorului:** este maneta care permite cuplarea dispozitivului de tăiere și ridicarea de la sol. Motorul se oprește automat atunci când maneta este eliberată.
- F. Comanda întrerupătorului:** pornește/oprește motorul și cuplează/decuplează simultan dispozitivul de tăiere.
- G. Ușă de acces la compartimentul bateriei**
- H. Cheie de siguranță (Dispozitiv de dezactivare):** Cheia activează/dezactivează circuitul electric al mașinii.
- I. Baterie (dacă nu este furnizată împreună cu mașina, a se vedea cap. 13, „Accesorii la cerere”):** furnizează energia necesară pentru pornirea motorului; caracteristicile și regulile de funcționare ale acesteia sunt descrise într-un manual specific.
- J. Încărcător de baterie (dacă nu este furnizat împreună cu mașina, consultați capitolul 13, „Accesorii la cerere”):** dispozitiv utilizat pentru a încărca bateria.

3.3 ETICHETĂ DE IDENTIFICARE (Fig. 1)

1. Nivel de putere acustică.
2. Marcă de conformitate.
3. Anul de fabricație.
4. Tipul de mașină.
5. Numărul de serie.
6. Numele și adresa fabricantului.
7. Cod articol.
8. Viteza max. de funcționare a motorului.
9. Greutate în kg.
10. Tensiune de alimentare.
11. Grad de protecție electrică.
12. Putere nominală.

Transcrieți datele de identificare a mașinii în spațiile corespunzătoare ale etichetei de pe spatele capacului.

IMPORTANT Folosiți informațiile de pe eticheta de identificare a produsului ori de câte ori contactați atelierul autorizat.

IMPORTANT Exemplul declarației de conformitate se află în ultimele pagini ale manualului.

3.4 SEMNALIZAREA DE SIGURANȚĂ (Fig. 2).

Pe mașină apar diverse simboluri.
Semnificația simbolurilor:



Atenție. Citiți instrucțiunile înainte de utilizarea mașinii.



Pericol! Risc de proiectare de obiecte.
Asigurați-vă că nu sunt persoane în zona de lucru pe parcursul utilizării.



Atenție la dispozitivul de tăiere tăios. Nu vă introduceți mâinile sau picioarele în compartimentul dispozitivului de tăiere. Dispozitivul de tăiere continuă să se rotească după oprirea motorului. Îndepărtați cheia de siguranță (dispozitivul de dezactivare) înainte de a efectua întreținerea.

IMPORTANT Etichetele adezive deteriorate sau care nu mai pot fi citite trebuie înlocuite. Solicitați alte etichete la centrul de asistență autorizat din zona dvs.

4. MONTAJ



Normele de siguranță care trebuie respectate sunt descrise în cap. 2. Respectați cu strictețe aceste indicații pentru a nu vă confrunța cu riscuri grave sau cu pericole.

Din motive de înmagazinare și transport, câteva componente ale mașinii sunt furnizate separat din fabrică, dar trebuie să fie montate imediat după îndepărtarea ambalajului, conform instrucțiunilor de mai jos.



Despachetarea și finalizarea operațiunilor de montare se va efectua pe o suprafață plată și solidă, având suficient spațiu pentru manipularea mașinii și a ambalajelor, și utilizând unelte adecvate. Nu folosiți mașina mai înainte de a fi efectuat toate indicațiile din secțiunea „MONTAJ”.



Înainte de a efectua montajul, asigurați-vă că cheia de siguranță nu a fost introdusă în locașul său.

4.1 DEZAMBALAREA (Fig.2)

4.2 MONTAREA GHIDONULUI (Fig.3)

Asamblați ghidonul superior la ghidonul inferior (fig.I-II) și apoi montați-l pe corpul mașinii (fig.III), potrivit imaginii din figură.

5. COMENZI DE CONTROL

5.1 CHEIE DE SIGURANȚĂ (DISPOZITIV DE DEZACTIVARE)

Cheia (Fig.1.H), situată în compartimentul pentru baterii, activează și dezactivează circuitul electric al mașinii.

Prin îndepărtarea cheii, circuitul electric se dezactivează complet, împiedicând o utilizare necontrolată a mașinii.

IMPORTANT Scoateți cheia de siguranță de fiecare dată când părăsiți sau nu utilizați mașina.

5.2 ÎNTRERUPĂTOR DE COMANDĂ

Întrerupătorul de comandă (Fig.4) pornește/oprește motorul și, simultan, cuplează/decuplează dispozitivul de tăiere.

Pozițiile indicate corespund următoarelor:



Pornirea. Pentru pornire, apăsați butonul de siguranță (fig. 4.A.1), trageți maneta (fig. 4.A).



Cuplarea a dispozitivului de tăiere. Pornirea motorului determină cuplarea simultană a dispozitivului de tăiere.



Oprește. Motorul se oprește automat la eliberarea manetei (Fig. 4.A).

OBSERVAȚIE Cuplarea dispozitivului de tăiere este posibilă doar dacă se apasă pe butonul din partea dreaptă a ghidonului și dacă maneta pentru operator este apăsată spre ghidon.

6. UTILIZAREA MAȘINII



Normele de siguranță care trebuie respectate sunt descrise în cap. 2. Respectați cu strictețe aceste indicații pentru a nu vă confrunța cu riscuri grave sau cu pericole.

6.1 OPERAȚIUNI PREMERGĂTOARE UTILIZĂRII

Asigurați-vă că cheia de siguranță nu a fost introdusă în locașul său. Așezați mașina în poziție orizontală, bine fixată pe sol.

6.1.1 Verificarea bateriei

Înainte de a utiliza mașina pentru prima oară după cumpărare, încărcați complet bateria urmând instrucțiunile din manualul bateriei.

Înainte de fiecare utilizare, verificați starea de încărcare a bateriei urmând indicațiile din manualul bateriei.



Executați operațiunea cu dispozitivul de tăiere oprit.

6.2 CONTROALE DE SIGURANȚĂ



Efectuați întotdeauna controalele de siguranță înainte de folosire.

6.2.1 Control de siguranță generală

Obiect	Rezultat
Mânere	Curate, uscate.
Ghidon	Fixat corect și ferm pe mașină.
Dispozitiv de tăiere	Curat, fără urme de deteriorare sau uzură, intact, bine ascuțit.
Înterupător de comandă	Maneta trebuie să se deplaseze liber, fără a o forța, și atunci când o lăsați ea trebuie să revină automat și rapid în punctul mort.
Baterie	Nicio daună adusă învelișului său, nicio scurgere de lichid.
Șuruburi/piulițe pe mașină și pe dispozitivul de tăiere	Strânse bine (nu slăbite!). Nu sunt deteriorate sau uzate.
Trecerile de aer de răcire	Nu sunt blocate
Mașină	Nicio urmă de deteriorare sau de uzură. Nicio vibrație anormală. Niciun sunet anormal.

A acțiune	Rezultat
-----------	----------

1. Porniți mașina (par. 6.3).	1. Dispozitivul de tăiere trebuie să fie în mișcare.
2. Eliberați comutatorul de comandă (Fig.4.A).	2. Maneta de siguranță trebuie să aibă o mișcare liberă, care să nu fie forțată, iar la eliberare trebuie să revină automat și rapid în poziție neutră, determinând oprirea dispozitivului de tăiere



Dacă un singur rezultat nu este corespunzător cu rezultatele din tabele, se interzice folosirea mașinii. Contactați un centru de asistență pentru controalele aferente și pentru reparație.

6.3 PORNIREA

OBSERVAȚIE Porniți mașina pe o suprafață plană, fără obstacole și fără iarbă înaltă.

1. Deschideți ușa de acces la compartimentul pentru baterii (Fig.5.A).
2. Introduceți corect bateriile în locașul lor (Fig.5.B) împingeți-le complet până auziți un clic, astfel încât să se fixeze pe poziție, asigurând contactul electric.
3. Introduceți complet cheia de siguranță (fig. 5.C).
4. Reînchideți complet ușa.
5. Cuplați dispozitivul de tăiere apăsând mai întâi butonul de siguranță (Fig.4.A1) și apoi apăsând maneta de prezență a operatorului (Fig.4.A).



Pornirea motorului determină cuplarea simultană a dispozitivului de tăiere.

6.4 UTILIZARE

IMPORTANT În timpul sesiunii de lucru, mențineți întotdeauna o distanță de siguranță față de dispozitivul de tăiere, dată de lungimea ghidonului.

Autonomia bateriilor (și, prin urmare, zona care poate fi tunsă înainte de reîncărcare) este condiționată de factorii descriși la (par. 7.1).

IMPORTANT Dacă motorul se oprește din cauza supraîncălzirii în timpul sesiunii de lucru, este necesar să așteptați cam 5 minute înainte de a-l repune în funcțiune.

6.5 OPRIRE

Pentru a opri mașina:

- eliberați maneta de prezență a operatorului (Fig.4.A);
- așteptați oprirea dispozitivului de tăiere.



După ce ați oprit mașina, este necesar să treacă câteva secunde pentru ca dispozitivul de tăiere să se oprească.

IMPORTANT *Oprii întotdeauna mașina.*

- La fiecare schimbare a zonei de tăiere.
- La traversarea unor zone fără iarbă.
- De fiecare dată când este nevoie să depășești un obstacol.

6.6 DUPĂ UTILIZARE

1. Deschideți ușa și scoateți cheia de siguranță.
2. Îndepărtați bateria din locașul său și încărcați-o cu curent (par.7.1.2).
3. Lăsați motorul să se răcească înainte de a depozita mașina (indiferent de loc).
4. Efectuați curățarea (par. 7.2).
5. Asigurați-vă că nu există elemente slăbite sau deteriorate. Dacă este nevoie, înlocuiți componentele deteriorate și strângeți eventualele șuruburi și buloane slăbite sau contactați centrul de asistență autorizat.
6. Verificarea eventualelor defecțiuni ale mașinii. Dacă este cazul, contactați centrul de asistență autorizat.

IMPORTANT *Scoateți cheia de siguranță de fiecare dată când părăsiți sau nu utilizați mașina.*

7. ÎNTREȚINEREA

 **Normele de siguranță care trebuie respectate sunt descrise în cap. 2. Respectați cu strictețe aceste indicații pentru a nu vă confrunta cu riscuri grave sau cu pericole.**

 **Mai înainte de a efectua orice verificare, curățare sau intervenție de întreținere/reglare pe mașină:**

- **Oprii mașina.**
- **Scoateți cheia de siguranță (nu lăsați niciodată cheia în contact, la îndemâna copiilor sau a persoanelor neautorizate).**
- **Scoateți bateria.**
- **Asigurați-vă că toate părțile în mișcare s-au oprit complet.**
- **Lăsați motorul să se răcească înainte de a depozita mașina (indiferent de loc).**
- **Purtați îmbrăcăminte adecvată și mănuși de lucru în toate situațiile de risc pentru mâini.**
- **Citiți instrucțiunile corespunzătoare.**

IMPORTANT *Toate operațiunile de întreținere și reglare care nu sunt descrise în acest manual trebuie să fie efectuate fie de către vânzătorul dvs., fie la un centru specializat.*

7.1 BATERIE

7.1.1 Autonomia bateriei

Autonomia bateriei (și, prin urmare, zona care poate fi tunsă înainte de reîncărcare) este condiționată în primul rând de:

- a. Factori de mediu care duc la un necesar de energie mai mare:
 - Tăiere cu iarbă deasă, înaltă, umedă.
- b. Lățimea de tăiere a mașinii; cu cât lățimea este mai mare, cu atât și necesarul de energie este mai ridicat.
- c. Modul de utilizare al operatorului, care ar trebui să evite:

- Pornirile și opririle frecvente din timpul sesiunii de lucru.

OBSERVAȚIE *Pe parcursul utilizării, bateria este protejată contra descărcării totale printr-un dispozitiv de protecție care oprește mașina și îi blochează funcționarea.*

Pentru optimizarea autonomiei bateriei se recomandă:

- Tăierea ierbii când gazonul este uscat.
- Tăierea ierbii în mod frecvent astfel încât aceasta să nu atingă o înălțime prea mare.

În cazul în care se dorește folosirea mașinii în sesiuni de lucru mai lungi față de cele susținute de bateria standard, este posibil:

- Să achiziționați o baterie standard pentru a înlocui imediat bateria descărcată, fără compromiterea continuității de utilizare.
- Achiziționați o baterie cu o autonomie mai mare decât bateria standard.

7.1.2 Îndepărtarea și reîncărcarea bateriei

1. Deschideți ușa de acces la compartimentul bateriei și scoateți cheia de siguranță (Fig.6.A).
2. Apăsăți butonul de pe baterii și scoateți-le (Fig.6.B).
3. Introduceți bateria în locașul de încărcare a bateriei (Fig.7).
4. Conectați încărcătorul bateriei la o priză de curent cu tensiune corespunzătoare celei indicate pe plăcuță.
5. Efectuați întotdeauna încărcarea completă, urmând instrucțiunile din manualul bateriei/încărcătorului de baterie.

OBSERVAȚIE *Bateria este prevăzută cu o protecție care îi împiedică reîncărcarea dacă temperatura camerei nu este cuprinsă între 0 și +45 °C.*

OBSERVAȚIE *Bateria poate fi reîncărcată oricând, chiar și parțial, fără riscul de a se deteriora.*

7.1.3 Remontarea bateriei pe mașină

După reîncărcare:

1. Scoateți bateria din compartimentul său din încărcător.
2. Deconectați încărcătorul bateriei de la rețeaua electrică.
3. Introduceți bateria în compartimentul său de pe mașină.
4. Reînchideți complet ușa.

7.2 CURĂȚAREA

După fiecare utilizare, efectuați curățarea respectând instrucțiunile următoare.

7.2.1 Curățarea mașinii

- Nu spălați mașina cu jet de apă și nu udați motorul sau componentele electrice.
- Nu folosiți lichide agresive pentru a curăța șasiul.
- Pentru a reduce riscul de incendiu, păstrați mașina de tuns iarbă și, în special, motorul curate, fără resturi de iarbă, frunze sau grăsimi în exces.

7.2.2 Curățarea ansamblului dispozitivelor de tăiere

IMPORTANT *Înclinați mașina în lateral, asigurându-vă că aceasta este stabilă înainte de a efectua orice lucrare.*

7.2.3 Curățarea filtrului de aer (fig. 8)

1. scoateți filtrul de aer din mașină;
2. suflați cu un jet de aer comprimat;
3. re poziționați filtrul în compartimentul său.

7.3 DISPOZITIV DE TĂIERE

Un dispozitiv de tăiere prost ascuțit smulge iarba, ceea ce duce la îngălbenirea gazonului.

⚠ Nu atingeți dispozitivul de tăiere înainte de a scoate cheia și de a vă asigura că dispozitivul de tăiere este complet oprit. Aveți grijă ca dispozitivul de tăiere să se poată mișca, chiar dacă cheia a fost scoasă.

⚠ Toate operațiunile referitoare la dispozitivele de tăiere (demontare, ascuțire, echilibrare, reparare, montare și/sau înlocuire) sunt activități care necesită competențe adecvate și implică folosirea unor unelte speciale. Din motive de securitate este necesar ca acestea să se efectueze la un centru specializat.

⚠ Înlocuiți întotdeauna dispozitivul de tăiere defect, îndoit sau uzat împreună cu șuruburile aferente pentru a menține echilibrarea.

IMPORTANT Utilizați doar dispozitive de tăiere originale, care conțin codul indicat în tabelul „Date tehnice”.

Datorită faptului că produsul este în continuă evoluție, dispozitivele de tăiere menționate în tabelul „Date tehnice” vor putea fi înlocuite în timp cu altele având caracteristici de interschimbare și siguranță similare.

8. DEPOZITARE

8.1 DEPOZITAREA MAȘINII

Atunci când trebuie să depozitați mașina:

1. Lăsați motorul să se răcească
2. Scoateți cheia de siguranță.
3. Scoateți bateria din carcasă și reîncărcați-o (par. 7.1.2).
4. Efectuați curățarea (par.7.2).
5. Depozitarea mașinii (Fig. 9):
 - într-un mediu uscat;
 - într-un mediu ferit de intemperii;
 - acoperită, dacă se poate, cu o prelată;
 - într-un loc la care nu au acces copii;
 - asigurându-vă că ați îndepărtat cheile sau sculele folosite pentru întreținere.
 - agățată pe perete.

8.2 DEPOZITAREA BATERIEI

Dacă bateria nu este încărcată pentru o perioadă lungă de timp, aceasta trebuie depozitată întotdeauna într-un loc umbros, răcoros și fără umiditate, la o temperatură cuprinsă între 0~45°C.

IMPORTANT În caz de inactivitate prelungită, reîncărcați bateria la fiecare două luni pentru a-i prelungi durata de viață.

9. MANEVRARE ȘI TRANSPORT

De fiecare dată când este necesar să manipulați sau transportați mașina, procedați astfel:

- opriți mașina (par. 6.5);
- scoateți cheia de siguranță;
- vă asigurați că toate părțile în mișcare s-au oprit complet;
- purtați mănuși de protecție groase;
- prindeți mașina în puncte care garantează o priză sigură, ținând cont de greutatea și repartizarea sa;
- apelați la mai multe persoane, în funcție de greutatea mașinii, de caracteristicile mijlocului de transport și de locul unde mașina va fi amplasată sau de unde va fi luată;
- vă asigurați că manevrarea mașinii nu cauzează daune ori vătămări.

La transportarea mașinii cu un autovehicul sau o remorcă, trebuie procedați astfel:

1. utilizați rampe de acces având o rezistență, lățime și înălțime corespunzătoare;
2. coborâți ansamblul dispozitivelor de tăiere;
3. așezați-o într-un mod în care să nu reprezinte pericol pentru nimeni;
4. blocați-o ferm de mijlocul de transport cu frânhii sau lanțuri pentru a preveni răsturnarea acesteia.

10. ASISTENȚĂ ȘI REPARAȚII

Acest manual furnizează toate informațiile necesare pentru condusul mașinii și pentru o întreținere de bază corectă, care poate fi efectuată de utilizator. Toate lucrările de reglare și întreținere care nu sunt descrise în acest manual trebuie efectuate de către vânzătorul dvs. sau la un centru specializat. Operațiile executate în centrele neautorizate sau neadecvate sau de persoane necalificate anulează orice formă de garanție, și declină orice sarcină sau responsabilitate din partea Fabricantului.

- Piesele de schimb și accesoriile neoriginale nu sunt aprobate. Utilizarea de piese de schimb și de accesorii neoriginale nu asigură siguranța mașinii, exonerând constructorul de toate obligațiile sau responsabilitățile.
- Piesele de schimb originale sunt furnizate la atelierele de asistență și la revânzătorii autorizați.

11. ACOPERIREA GARANȚIEI

Condițiile de garanție sunt strict pentru consumatori, adică pentru operatori neprofesioniști.

Garanția acoperă toate defectele de fabricație și de calitate a materialelor care au fost constatate în timpul perioadei de garanție de către revânzător sau de un centru specializat.

Aplicarea garanției se limitează la repararea sau la înlocuirea componentei defecte.

Se recomandă să duceți mașina o dată pe an la un atelier autorizat pentru întreținerea, asistența și controlul dispozitivelor de siguranță.

Aplicarea garanției depinde de întreținerea periodică a mașinii.

Garanția nu acoperă daunele cauzate de:

- Neînșurirea instrucțiunilor din documentele însoțitoare (Manuale de instrucțiuni).
- Utilizare profesională.
- Neatenție, neglijență.
- Cauze externe (fulgerări, șocuri, prezență de corpuri străine înăuntrul mașinii) sau accidente.
- Utilizarea și montarea necorespunzătoare sau nepermise de către fabricant.
- O întreținere incorectă.
- Modificarea mașinii.

- Utilizarea unor piese de schimb neoriginale (piese adaptabile).
- Utilizarea de accesorii nefurnizate sau neaprobate de constructor.

Garanția nu acoperă:

- Operațiuni de întreținere (descrise în manualul de instrucțiuni).
- Uzura normală a consumabilelor, cum ar fi dispozitivele de tăiere, roțile, șuruburile de siguranță și cablurile.
- Uzura normală.
- Deteriorarea estetică a mașinii datorate utilizării.

- Suporturile dispozitivelor de tăiere.
- Cheltuielile suplimentare legate eventual de activarea garanției, precum transferul la utilizator, transportul mașinii la vânzător, închirierea de echipamente de schimb sau apelarea unei societăți externe pentru toate lucrările de întreținere.

Utilizatorul este protejat de legele din țara sa. Drepturile utilizatorului prevăzute de legele din țara sa nu sunt în niciun fel limitate de această garanție.

12. IDENTIFICAREA PROBLEMELOR

Dacă problemele continuă după executarea operațiunilor de mai sus, contactați vânzătorul de la care ați achiziționat mașina.

PROBLEMĂ	CAUZĂ POSIBILĂ	REMEDIU
1. Atunci când apăsați întrerupătorul, motorul nu pornește	Cheia de siguranță este absentă sau nu a fost introdusă corect.	Introduceți cheia (Fig. 5.A).
	Baterie absentă sau care nu a fost introdusă corect.	Deschideți ușa și asigurați-vă că bateria este poziționată corect (Fig.5.B)
	Baterie descărcată.	Verificați starea de încărcare și reîncărcați bateria (par. 7.1.2).
	Pornirea motorului nu are loc imediat.	Apăsați și mențineți apăsat comutatorul de comandă timp de 2-3 secunde (par. 5.2).
	Intervenția protecției termice la supraîncălzirea motorului.	Așteptați cel puțin 5 minute și apoi reporniți mașina.
2. Motorul este pornit, dar dispozitivul de tăiere nu se rotește	Fixare slăbită a dispozitivului de tăiere.	Opriti imediat motorul și scoateți cheia de siguranță. Contactați un centru de service pentru verificări, înlocuiri și reparații (par. 7.3).
3. Motorul se oprește în timpul funcționării.	Bateria nu a fost introdusă corect.	Deschideți ușa și asigurați-vă că bateria este poziționată corect (par. 7.1).
	Baterie descărcată.	Verificați starea de încărcare și reîncărcați bateria (par. 7.1.2).
	Obstacole care împiedică rotirea dispozitivului de tăiere.	Scoateți cheia de siguranță, puneți-vă mănuși de lucru și îndepărtați iarba sau reziduurile din partea inferioară a mașinii și/sau din canalul de evacuare.
	Intervenția protecției termice la supraîncălzirea motorului.	Curățați grilele de admisie a aerului de răcire (par. 7.2.3). Așteptați cel puțin 5 minute și apoi reporniți mașina.

3. Motorul se oprește în timpul funcționării.	<p>Intervenția protecției termice din cauza absorbției prea mari de curent se datorează următoarelor:</p> <ul style="list-style-type: none"> • Tăiere de iarbă prea înaltă. • Obstacole care împiedică rotirea dispozitivului de tăiere. • Prea multe resturi de iarbă acumulate în șasiu și în canalul de evacuare. 	<ul style="list-style-type: none"> • Reglarea unei înălțimi de tăiere mai mare când iarba este prea înaltă și efectuarea unei a doua treceri la o înălțime mai joasă • Îndepărtarea obstacolele (par. 7.2.2). • Curățați mașina (par. 7.2.1, 7.2.2, 7.2.3) <p>Așteptați cel puțin 5 minute și apoi reporniți mașina.</p>
4. Iarba se taie greu.	Dispozitivul de tăiere nu este în stare bună.	Contactați un centru de service pentru eventuala înlocuire a dispozitivului de tăiere.
5. Se produc zgomote și/ sau vibrații excesive în timpul sesiunii de lucru.	Fixarea dispozitivului de tăiere slăbit sau a dispozitivului de tăiere avariat.	<p>Oprii imediat motorul și scoateți cheia de siguranță.</p> <p>Contactați un centru de service pentru verificări, înlocuiri și reparații (par. 7.3).</p>
6. Autonomia bateriei este slabă.	Condiții dificile de funcționare cu consum de curent mai mare.	Optimizați utilizarea (par. 7.1.1).
	Baterie insuficientă pentru cerințele operaționale.	Folosiți o a doua baterie sau o baterie cu capacitate mărită (par. 13.1).
7. Încărcătorul nu încarcă bateria.	Bateria nu a fost introdusă corect în încărcător.	Asigurați-vă că a fost introdusă corect (par. 7.1.2)
	Condiții de mediu necorespunzătoare.	Efectuați încărcarea într-un mediu cu temperatură potrivită (a se vedea manualul de instrucțiuni al bateriei/încărcătorului).
	Contacte murdare.	Curățați contactele.
	Încărcătorul nu primește energie electrică.	Verificați dacă ștecherul a fost conectat și dacă există tensiune la priza de curent.
	Încărcător defect.	Înlocuiți cu o piesă de schimb originală.
		Dacă problema continuă, consultați manualul bateriei/încărcătorului.

13. ACCESORII LA CERERE

13.1 BATERII

Sunt disponibile baterii cu diverse capacități, pentru diverse cerințe de operare (Fig.10). Lista bateriilor omologate pentru această mașină se află în tabelul „Date tehnice”.

13.2 ÎNCĂRCĂTOR DE BATERIE

Dispozitivul folosit la încărcarea bateriei (Fig.11).



ОГЛАВЛЕНИЕ

1.	ОБЩИЕ СВЕДЕНИЯ	1
1.1	Как следует читать это руководство	1
1.2	Обозначения	1
2.	ПРАВИЛА БЕЗОПАСНОСТИ	1
2.1	Обучение	1
2.2	Подготовительные операции	2
2.3	Во время работы	2
2.4	Техническое обслуживание, хранение	2
2.5	Батарея / зарядное устройство	2
2.6	Охрана окружающей среды	3
3.	ОЗНАКОМЛЕНИЕ С МАШИНОЙ	3
3.1	Описание машины и предусмотренное применение	3
3.2	Основные компоненты (Рис. 1)	3
3.3	Идентификационный ярлык (Рис. 1)	4
3.4	Знаки безопасности (Рис. 2)	4
4.	МОНТАЖ	4
4.1	Распаковка (Рис.3)	4
4.2	Монтаж рукоятки (Рис.4)	4
5.	СРЕДСТВА УПРАВЛЕНИЯ	4
5.1	Ключ безопасности (Устройство отключения)	4
6.	ИСПОЛЬЗОВАНИЕ МАШИНЫ	5
6.1	Подготовительные операции	5
6.2	Проверки безопасности	5
6.3	Запуск (Рис.22+25)	5
6.4	Описание работы	5
6.5	Останов	6
6.6	После работы	6
7.	ТЕХНИЧЕСКОЕ ОБСЛУЖИВАНИЕ	6
7.1	Батарея	6
7.2	Очистка	6
7.3	Резущее приспособление	7
8.	ХРАНЕНИЕ	7
8.1	Хранение машины	7
8.2	Хранение батареи	7
10.	СЕРВИСНОЕ ОБСЛУЖИВАНИЕ И РЕМОНТ	7
11.	УСЛОВИЯ ГАРАНТИИ	7
12.	ВЫЯВЛЕНИЕ НЕПОЛАДОК	8
13.	КОМПЛЕКТУЮЩИЕ ПО ТРЕБОВАНИЮ	9
13.1	Батареи	9
13.2	Зарядное устройство	9

1. ОБЩИЕ СВЕДЕНИЯ

1.1 КАН СЛЕДУЕТ ЧИТАТЬ ЭТО РУКОВОДСТВО

ПРИМЕЧАНИЕ или **ВАЖНО** содержит уточнения или ссылки на другую ранее упомянутую информацию для предотвращения поломки машины или нанесения ущерба.

Знак указывает на опасность. Несоблюдение данного предупреждения может привести к получению и нанесению травм и/или нанесению ущерба.

- Пункты, обрамленные серой пунктирной рамкой, содержат
- описание опциональных характеристик, не присущих всем
- моделям, представленным в данном руководстве. Проверьте,
- есть ли данная характеристика в вашей модели.

Все обозначения «передний», «задний», «правый» и «левый» указываются относительно рабочего положения оператора.

1.2 ОБОЗНАЧЕНИЯ

1.2.1 Рисунки

Рисунки в данном руководстве по эксплуатации пронумерованы 1, 2, 3 и так далее.

Компоненты, показанные на рисунках, обозначены буквами А, В, С и так далее.

Ссылка на компонент С на рисунке 2 осуществляется при помощи фразы: «См. рис. 2.С» или просто «(рис. 2.С)».

Изображения на рисунках являются приближительными. Реальные детали могут отличаться от изображенных.

1.2.2 Названия глав

Данное руководство подразделяется на главы и пункты. Пункт под названием «2.1 Обучение» является подпунктом главы «2. Правила безопасности».

Ссылки на главы и пункты обозначаются сокращением гл. или пункт и соответствующим номером. Пример: «гл. 2» или «пункт 2.1»

2. ПРАВИЛА БЕЗОПАСНОСТИ

2.1 ОБУЧЕНИЕ

! *Перед использованием машины внимательно прочитайте указания. Ознакомьтесь с органами управления и надлежащим использованием машины. Научитесь быстро останавливать двигатель. Несоблюдение мер предосторожности и рекомендаций может привести к электрическому ударам, пожарам и/или нанесению серьезного ущерба. Храните все описания мер предосторожности и указаний для использования в будущем.*

- Ни в коем случае не разрешайте пользоваться машиной детям или лицам, недостаточно хорошо знакомым с правилами обращения с ней. Местное законодательство может устанавливать минимальный возраст пользователя.
- Это оборудование может использоваться детьми 8 лет и старше, а также людьми с ограниченными физическими и умственными способностями, с нарушенной чувствительностью, не обладающими опытом и знаниями, при условии, что их действиями руководит другое лицо или если им объясни-

ли, как пользоваться машиной, и они понимают возможную опасность. Дети не должны играть с оборудованием. Очистка и техническое обслуживание не должны выполняться детьми без присмотра.

- Ни в коем случае не используйте газонокосилку, если поблизости находятся люди, особенно дети, или животные. Необходимо, чтобы другой взрослый человек смотрел за детьми.
- Никогда не используйте машину, если вы устали, плохо себя чувствуете или находитесь под воздействием лекарственных средств, наркотиков, алкоголя или веществ, снижающих ваши рефлексы и внимание.
- Помните, что оператор или пользователь машины несет ответственность за несчастные случаи или возникновение непредвиденных ситуаций, в результате которых могут пострадать третьи лица или имущество которых может быть нанесен ущерб. Пользователь несет ответственность за оценку потенциальных рисков на участке, на котором он работает, кроме того, он должен принять все меры предосторожности, чтобы обеспечить свою безопасность и безопасность окружающих, в особенности на склонах, неровных, скользких или неустойчивых поверхностях.
- Если вы намерены передать или одолжить машину другим лицам, удостоверьтесь, что они ознакомились с указаниями по эксплуатации, изложенными в настоящем руководстве.

2.2 ПОДГОТОВИТЕЛЬНЫЕ ОПЕРАЦИИ

- Наденьте подходящую одежду, прочную рабочую обувь на нескользящей подошве и длинные брюки. Не запускайте машину босиком или в открытых сандалиях. Наденьте наушники для защиты органов слуха.
- Не надевайте шарфы, халаты, колье, браслеты, развевающуюся одежду, а также одежду со шнурками и галстуки, а также любые вещи или широкие аксессуары, которые могут застрять в машине или в предметах и материалах, находящихся на рабочем месте.
- Должным образом соберите длинные волосы.
- Во всех ситуациях, где присутствует риск для рук, надевайте защитные перчатки.
- Внимательно осмотрите рабочий участок и уберите все, что может быть выброшено машиной, либо повредить режущее приспособление/вращающиеся органы (камни, ветки, проволока, кости и т.д.).

2.3 ВО ВРЕМЯ РАБОТЫ

- Не используйте машину во взрывоопасной среде, поблизости от горючих жидкостей, газа или пыли. Электрооборудование генерирует искры, которые могут привести к возгоранию пыли или паров.
- Не подвергайте машину воздействию дождя или влажности. Вода, проникающая внутрь оборудования, повышает риск электрического удара.
- Работайте только при дневном свете или при хорошем искусственном освещении, в условиях хорошей видимости.
- Избегайте работы на мокрой траве, под дождем или если близится гроза, особенно если возможны молнии.
- Обращайте особое внимание на неровности почвы (кочки, канавы), на уклон, на скрытые опасности и наличие возможных препятствий, которые могут ограничить видимость.
- Соблюдайте осторожность, работая рядом с обрывами, канавами и берегами водоемов. Машина может опрокинуться, если одно из колес переедет через их край или если край обвалится.
- На наклонных газонах работайте в поперечном направлении и ни в коем случае не вверх/вниз, будьте особенно внимательны при изменении направления и всегда имейте собственную точку опоры, а также следите, чтобы колеса не столкнулись с препятствиями (камни, ветки, корни и т.д.), что может привести к боковому скольжению или потере контроля над машиной.
- Машина не должна использоваться на газонах с уклоном более 20°, независимо от направления движения.

- Не наклоняйте газонокосилку для запуска. Выполняйте запуск на ровном участке, где нет препятствий и высокой травы.
- Будьте чрезвычайно внимательны, если приходится тянуть газонокосилку на себя. При движении задним ходом смотрите назад до и во время движения, чтобы убедиться в отсутствии препятствий.
- Никогда не работайте бегом, только шагом.
- Избегайте ситуаций, когда газонокосилка тянет за собой оператора.
- Всегда держите руки и ноги на расстоянии от режущего приспособления как во время запуска, так и во время работы на машине.
- Всегда держитесь на безопасном расстоянии от отверстия для выброса.
- Никогда не пользуйтесь машиной с поврежденными, отсутствующими или неправильно расположенными защитными приспособлениями (контейнер для сбора травы, защита бокового выброса, защита заднего выброса).
- Не отключайте, не выключайте, не снимайте и не разбирайте имеющиеся защитные устройства/микровыключатели.

⚠ В случае поломки или аварии во время работы немедленно выключить двигатель и убрать машину, чтобы она не нанесла еще больший ущерб; если произошел несчастный случай и оператор или третьи лица получили травмы, незамедлительно принять меры по помощи пострадавшим, наиболее подходящие в конкретной ситуации, и обратиться в медицинское учреждение для необходимого лечения. Тщательно удалите материал, который может нанести ущерб или травмы людям и животным, которые могут его не заметить.

2.4 ТЕХНИЧЕСКОЕ ОБСЛУЖИВАНИЕ, ХРАНЕНИЕ

Регулярное техническое обслуживание и правильное хранение являются залогом безопасности машины и поддержания ее эксплуатационных качеств.

- Ни в коем случае не использовать машину с износившимися или поврежденными частями. Поврежденные и износившиеся детали всегда необходимо заменять, они не подлежат ремонту. Only use original spare parts.
- Во время наладки машины необходимо работать очень внимательно во избежание попадания пальцев в щель между движущимся режущим приспособлением и неподвижными узлами машины.
- Для снижения риска пожара не оставлять контейнеры с отходами в помещении.
- Удостоверьтесь, что при перемещении машина не нанесет ущерб и травмы.

⚠ Значения уровня шума и вибрации, указанные в настоящем руководстве, являются максимальными рабочими значениями машины. Использование несбалансированного режущего элемента, слишком высокая скорость, отсутствие технического обслуживания существенно влияют на уровень шума и вибрацию. Следовательно, необходимо принять профилактические меры для устранения возможного ущерба, вызванного высоким уровнем шума и вибрационными нагрузками; выполнять обслуживание машины, надевать противошумные наушники, делать перерывы во время работы.

2.5 БАТАРЕЯ / ЗАРЯДНОЕ УСТРОЙСТВО

ВАЖНО Нижеследующие правила безопасности дополняют предписания по технике безопасности, изложенные в инструкции батареи и зарядного устройства, поставляемой вместе с машиной.

- Для зарядки батареи используйте только зарядные устройства, рекомендованные изготовителем. Неподходящее зарядное устройство может привести к электрическому удару, перегреву или утечке едкой жидкости из батареи.

- Используйте только определенные батареи, предусмотренные для вашего оборудования. Использование батарей другого типа может привести к травмам и риску пожара.
- Прежде чем вставить батарею удостоверьтесь, что машина выключена. Установка батареи во включенную машину может вызвать пожар.

2.6 ОХРАНА ОКРУЖАЮЩЕЙ СРЕДЫ

- Строго соблюдайте местные нормы по утилизации упаковок, поврежденных частей или любых элементов со значительным влиянием на окружающую среду; эти отходы не должны выбрасываться в мусорные контейнеры, а должны быть отделены и переданы в специальные центры сбора отходов, занимающиеся их переработкой.
- Строго соблюдать действующие на местном уровне правила по вывозу отходов.
- После завершения срока службы машины не выбрасывайте ее с бытовым мусором, а обратитесь в центр сбора отходов в соответствии с действующими местным законодательством.



Не выбрасывайте электрооборудование вместе с бытовыми отходами. В соответствии с Европейской директивой 2012/19/ЕС относительно выведенного из эксплуатации электрического и электронного оборудования и ее применением согласно правилам страны эксплуатации, выведенное из эксплуатации электрооборудование должно отправляться на переработку в соответствии с требованиями по охране окружающей среды отдельно от других отходов. Если электрооборудование выбрасывается на свалку или закапывается в землю, вредные вещества могут проникнуть в слой подземных вод и попасть в пищевые продукты, что приведет к нанесению ущерба вашему здоровью и хорошему самочувствию. Для получения более подробной информации по переработке этого изделия обращайтесь в учреждение, ответственное за переработку отходов, или к Вашему дистрибьютору.



По завершении срока службы батарей обеспечьте их уничтожение, которое не нанесет вреда окружающей среде. Батарея содержит материал, опасный для вас и для окружающей среды. Батарею необходимо извлечь и отдельно сдать в центр переработки отходов, который принимает литий-ионные батареи.



Раздельный сбор использованных изделий и упаковочных материалов позволяет перерабатывать и повторно использовать материалы. Повторное использование вторично переработанных материалов помогает уменьшить загрязнение окружающей среды и снизить потребность в первичном сырье.

3. ОЗНАКОМЛЕНИЕ С МАШИНОЙ

3.1 ОПИСАНИЕ МАШИНЫ И ПРЕДУСМОТРЕННОЕ ПРИМЕНЕНИЕ

Данная машина является газонокосилкой с пешеходным управлением.

Машина состоит из двигателя, который приводит в действие режущее приспособление, расположенное в корпусе, и рукоятки. После включения двигатель создает воздушную подушку, которая удерживает машину над землей, чтобы не создавать трения. Оператор ведет машину и управляет ее основными органами, всегда находясь за рукояткой, поэтому он всегда находится на безопасном расстоянии от вращающегося режущего приспособления. Если оператор отходит от машины, то двигатель и режущее приспособление выключаются в течение нескольких секунд.

3.1.1 Предусмотренное использование

Эта машина разработана и изготовлена для стрижки травы на садовых участках и газонах с площадью, соответствующей

производительности машины, которая управляется идущим за ней оператором.

3.1.2 Неправильное использование

Любое другое использование, отличное от вышеупомянутого, может создать опасность и причинить ущерб людям и/или имуществу.

Следующие способы использования (в качестве примера, но не ограничиваясь ими) должны рассматриваться как ненадлежащие:

- Вozить на машине других людей, детей или животных, потому что они могут упасть и получить серьезные травмы, а также повлиять на безопасность управления машиной.
- Пользоваться машиной для собственного перемещения.
- Использовать машину для буксировки или подталкивания грузов.
- Приводить в действие режущее приспособление на участках без травы.
- Использовать машину для сбора листьев или отходов.
- Использовать машину для подравнивания живой изгороди или для стрижки нетравянистых растений.
- Пользование машиной несколькими операторами.

ВАЖНО *Неадекватное использование машины влечет за собой утрату силы гарантии и снимает с изготовителя всякую ответственность, возлагая на пользователя ответственность за издержки в случае нанесения ущерба или травм себе или третьим лицам.*

3.1.3 Тип пользователя

Данная машина предназначена для широкого потребителя, для непрофессионального применения. Она предназначена для любительского применения.

ВАЖНО *Машиной должен управлять только один человек.*

3.2 ОСНОВНЫЕ КОМПОНЕНТЫ (Рис. 1)

- А. Шасси:** это корпус, в котором находится вращающееся режущее приспособление.
- В. Двигатель:** обеспечивает движение режущего приспособления.
- С. Режущее приспособление:** это элемент, предназначенный для кошения травы.
- Д. Рукоятка:** это рабочее место оператора. Ее длина позволяет оператору во время работы всегда держаться на безопасном расстоянии от вращающегося режущего приспособления.
- Е. Рычаг оператора:** это рычаг, который вводит в зацепление режущее приспособление и активирует подъем машины над уровнем земли. Двигатель останавливается автоматически при отпускании рычага.
- Ф. Привод выключателя:** запускает/выключает двигатель и одновременно подключает/отключает режущее приспособление.
- Г. Дверца для доступа в отсек с батареей**
- Н. Ключ безопасности (Устройство отключения):** Этот ключ выключает / выключает электрическую цепь машины.
- И. Батарея (если она не поставляется с машиной, см. п. 13 «дополнительное оборудование по требованию»):** обеспечивает электропитание для запуска двигателя; ее характеристики и правила эксплуатации описаны в отдельном руководстве.

- J. Зарядное устройство** (если оно не поставляется с машиной, см. гл. 13 "дополнительное оборудование по требованию"): устройство, предназначенное для зарядки батареи.

3.3 ИДЕНТИФИКАЦИОННЫЙ ЯРЛЫК (Рис. 1)

1. Уровень звуковой мощности.
 2. Знак соответствия директиве.
 3. Год изготовления.
 4. Тип машины.
 5. Заводской номер.
 6. Наименование и адрес изготовителя.
 7. Код изделия.
 8. Макс. скорость работы двигателя.
 9. Вес в кг.
 10. Напряжение питания.
 11. Класс защиты электрической части.
 12. Номинальная мощность.
- Впишите идентификационные данные машины в специальные поля на ярлыке, помещенном на обратной стороне обложки.

ВАЖНО Указывайте данные, указанные на идентификационном ярлыке, каждый раз при обращении в авторизованный сервисный центр.

ВАЖНО Образец декларации соответствия находится на последних страницах руководства.

3.4 ЗНАКИ БЕЗОПАСНОСТИ (Рис. 2).

На машине имеются различные символы. Значение символов:



Внимание. Перед использованием машины прочитайте указания.



Опасность! Опасность выброса предметов. Удалите людей за пределы рабочей зоны во время использования оборудования.



Внимание, острое режущее приспособление. Не вставляйте руки или ноги внутрь выемки для режущего приспособления. Режущее приспособление продолжает вращаться даже после выключения двигателя. Извлекайте ключ безопасности (устройство отключения) перед выполнением обслуживания.

ВАЖНО Поврежденные или нечитаемые наклейки нуждаются в замене. Закажите новые наклейки в авторизованном сервисном центре.

4. МОНТАЖ



Правила безопасности приведены в гл. 2. Строго соблюдайте указания для предотвращения серьезных рисков и опасности.

В связи со складированием и транспортировкой некоторые составные части машины не собираются непосредственно на заводе, их необходимо собрать после удаления упаковочного материала, согласно следующим указаниям.



Распаковка и завершение монтажа должны выполняться на твердой и ровной поверхности, где достаточно места для перемещения машины и ее упаковки, всегда пользуясь соответствующими инструментами. Перед использованием машины необходимо выполнить все указания, изложенные в разделе «МОНТАЖ».



Перед выполнением монтажа удостоверьтесь, что ключ безопасности не вставлен в соответствующее гнездо.

4.1 РАСПАКОВКА (Рис.2)

4.2 МОНТАЖ РУКОЯТКИ (Рис.3)

Соедините верхнюю часть рукоятки с нижней (рис. I-II), а затем установите ее на корпус машины (рис.III), как показано.

5. СРЕДСТВА УПРАВЛЕНИЯ

5.1 КЛЮЧ БЕЗОПАСНОСТИ (УСТРОЙСТВО ОТКЛЮЧЕНИЯ)

Ключ (Рис.1.H), расположенный в отсеке с батарей, включает и выключает электрическую цепь машины. После извлечения ключа полностью отключается электрическая цепь, что предотвращает неконтролируемое использование машины.

ВАЖНО Извлекайте ключ безопасности каждый раз, когда вы не используете машину или оставляете ее без присмотра.

5.2 ПРИВОД ВЫКЛЮЧАТЕЛЯ

Привод выключателя (Рис. 4) запускает/выключает двигатель и одновременно подключает/отключает режущее приспособление. Указанные положения соответствуют следующему:



Запуск. Для выполнения запуска нажмите на кнопку безопасности (рис. 4.A.1) и потяните рычаг (рис. 4.A).



Включение режущего приспособления. Запуск двигателя вызывает одновременное включение режущего приспособления.



Останов. Двигатель останавливается автоматически после отпущания рычага (Рис. 4.A).

ПРИМЕЧАНИЕ Включение режущего приспособления возможно только после нажатия на кнопку с правой стороны рукоятки и при переводе рычага оператора по направлению к рукоятке.

6. ИСПОЛЬЗОВАНИЕ МАШИНЫ



Правила безопасности приведены в гл. 2. Строго соблюдайте указания для предотвращения серьезных рисков и опасности.

6.1 ПОДГОТОВИТЕЛЬНЫЕ ОПЕРАЦИИ

Удостоверьтесь, что ключ безопасности не вставлен в соответствующее гнездо. Поставьте машину в горизонтальное положение так, чтобы она прочно опиралась на землю.

6.1.1 Проверка состояния батареи

Перед использованием машины в первый раз после покупки, полностью зарядите батарею, следуя указаниям, изложенным в руководстве батареи.

Каждый раз перед использованием проверяйте состояние заряда батареи, следуя указаниям, изложенным в руководстве батареи.

 **Выполняйте эту операцию при выключенном режущем приспособлении.**

6.2 ПРОВЕРКИ БЕЗОПАСНОСТИ

 **Прежде чем приступить к работе, всегда проверяйте безопасность машины.**

6.2.1 Общая проверка безопасности

Предмет	Результат
Ручки	Чистые, сухие.
Рукоятка	Она должна быть установлена правильно и прочно прикреплена к машине.
Режущее приспособление	Оно должно быть чистым, не поврежденным и не изношенным, целым, хорошо заточенным.
Привод выключателя	Рычаг должен свободно перемещаться, без приложения усилий, а при отпускании он должен автоматически и быстро возвращаться в нейтральное положение.
Батарея	Нет повреждений оболочки, нет утечек жидкости.
Винты/гайки на машине и режущем приспособлении	Прочно затянуты (не ослаблены). Они не должны быть повреждены или изношены.
Каналы прохода воздуха для охлаждения	Не засорены
Машина	Без следов повреждения и износа. Аномальная вибрация отсутствует. Подозрительные шумы отсутствуют.

Действие	Результат
1. Запустить машину (пункт 6.3). 2. Отпустите рычаг выключателя (Рис.4.А).	1. Режущее приспособление должно двигаться. 2. Предохранительный рычаг должен свободно перемещаться без приложения усилий, а при отпускании он должен автоматически и быстро возвращаться в нейтральное положение, вызывая останов режущего приспособления

 **Если результат любой проверки отличается от приведенного в таблице, пользоваться машиной нельзя! Обращайтесь в сервисный центр для выполнения проверок и ремонта.**

6.3 ЗАПУСК

ПРИМЕЧАНИЕ Выполняйте запуск машины на ровном участке, где нет препятствий и высокой травы.

1. Откройте дверцу для доступа в отсек с батареями (Рис.5.А)
2. Правильно вставьте батареи в отсек (Рис.5.В) до конца и протолкните их до щелчка, чтобы заблокировать их в нужном положении и обеспечить электрический контакт.
3. До конца вставьте ключ безопасности (рис.5.С).
4. Плотно закройте дверцу.
5. Приведите в действие режущее приспособление, нажав сначала кнопку безопасности (Рис.4.А.1), а затем рычаг оператора (Рис.4.А)

 **Запуск двигателя вызывает одновременное включение режущего приспособления.**

6.4 ОПИСАНИЕ РАБОТЫ

ВАЖНО Во время работы всегда держитесь на безопасном расстоянии от режущего приспособления, насколько это позволяет длина рукоятки.

На автономность батарей (и, следовательно, на площадь участка, скашиваемого на одной зарядке) влияют различные факторы, описанные в (пункт 7.1).

ВАЖНО Если двигатель выключается из-за перегрева во время работы, необходимо подождать приблизительно 5 минут перед повторным запуском.

6.5 ОСТАНОВ

Для останова машины:

- отпустите рычаг оператора (Рис.4.А);
- дождитесь останова режущего приспособления.

 **После выключения машины требуется несколько секунд, прежде чем режущее приспособление остановится.**

ВАЖНО Всегда выключайте машину.

- Во время перемещения от одной рабочей зоны к другой.
- При пересечении участков без травы.
- При преодолении препятствий.

6.6 ПОСЛЕ РАБОТЫ

1. Откройте дверцу и извлеките ключ безопасности.
2. Извлеките батарею из соответствующего гнезда и зарядите ее (пункт 7.1.2).
3. Дайте остыть двигателю перед перемещением машины в какое-либо помещение.
4. Проведите очистку (пункт 7.2).
5. Проверьте, что нет ослабленных или поврежденных компонентов. Если необходимо, замените поврежденные компоненты, а также затяните ослабленные винты и болты или обратитесь в авторизованный сервисный центр.
6. Проверка наличия повреждений на машине. Если необходимо, свяжитесь с авторизованным сервисным центром.

ВАЖНО Извлекайте ключ безопасности каждый раз, когда вы не используете машину или оставляете ее без присмотра.

7. ТЕХНИЧЕСКОЕ ОБСЛУЖИВАНИЕ

 Правила безопасности приведены в гл. 2. Строго соблюдайте указания для предотвращения серьезных рисков и опасности.

 Перед любой проверкой, очисткой, техническим обслуживанием/регулировкой машины:

- Остановите машину.
- Извлеките ключ безопасности (никогда не оставляйте ключ вставленным, либо в месте, доступном для детей или для других лиц, не способных управлять машиной).
- Извлеките батарею.
- Удостоверьтесь, что все подвижные узлы полностью остановились.
- Дайте остыть двигателю перед перемещением машины в какое-либо помещение.
- Во всех ситуациях, где присутствует риск для рук, надевайте подходящую одежду и рабочие перчатки.
- Прочитайте соответствующее руководство.

ВАЖНО Все операции по техническому обслуживанию и регулировке, не описанные в данном руководстве, должны быть выполнены через вашего дистрибьютора или в специализированном сервисном центре.

7.1 БАТАРЕЯ

7.1.1 Автономность батареи

На автономность батареи (и, следовательно, на площадь участка, скашиваемого на одной зарядке) влияют следующие основные факторы:

- a. Условия эксплуатации, которые обуславливают увеличенное потребление энергии:
 - Скашивание густой, высокой, влажной травы.
- b. Ширина скашивания машины; чем больше ширина, тем выше потребность в энергии.
- c. Действия оператора, которых следует избегать:
 - Частое включение и выключение во время работы.

ПРИМЕЧАНИЕ Во время работы батарея защищена от полной разрядки устройством защиты, которое выключает машину и блокирует ее работу.

Для того чтобы оптимизировать автономность батареи, рекомендуется:

- Выполнять скашивание, когда газон сухой.
- Стричь траву часто, чтобы она не была слишком высокой.

Если требуется использовать машину более продолжительное время, чем того позволяет стандартная батарея, то существуют следующие возможности:

- Приобрести вторую стандартную батарею, чтобы сразу заменить разряженную батарею, не прерывая работы.
- Приобрести батарею с более высокой автономностью по сравнению со стандартной батареей.

7.1.2 Извлечение и зарядка батареи

1. Откройте дверцу для доступа в отсек с батареей и извлеките ключ безопасности (Рис. 6.A).
2. Нажмите кнопку на аккумуляторных батареях и снимите их (Рис. 6.B).
3. Вставьте батарею в специальный отсек зарядного устройства (Рис.7).
4. Подсоедините зарядное устройство к розетке, напряжение которой соответствует указанному на табличке.
5. Выполните полную зарядку, следуя указаниям, изложенным в руководстве батареи/зарядного устройства.

ПРИМЕЧАНИЕ Батарея оборудована защитой, которая препятствует зарядке, если температура в помещении не находится в пределах от 0 до +45 °С.

ПРИМЕЧАНИЕ Можно заряжать батарею в любое время, в том числе частично, без риска повреждения.

7.1.3 Повторная установка батареи в машину

После завершения зарядки:

1. Извлеките батарею из специального отсека в зарядном устройстве.
2. Отключите зарядное устройство от электросети.
3. Вставьте батарею в соответствующий отсек машины.
4. Плотно закройте дверцу.

7.2 ОЧИСТКА

После каждого использования чистите машину согласно приведенным ниже указаниям.

7.2.1 Очистка машины

- Не используйте струи воды и избегайте попадания воды на двигатель и электрические узлы.
- Не использовать агрессивные жидкости для очистки шасси.
- Чтобы снизить риск пожара, очищайте машину, и в частности двигатель, от остатков травы, листьев или излишков смазки.

7.2.2 Очистка режущего узла

ВАЖНО Наклоните машину на бок и удостоверьтесь в ее устойчивости перед выполнением какого-либо обслуживания.

7.2.3 Очистка воздушного фильтра (рис. 8)

1. извлеките воздушный фильтр из машины;
2. продуйте струей сжатого воздуха;
3. верните фильтр на место

7.3 РЕЖУЩЕЕ ПРИСПОСОБЛЕНИЕ

Плохо заточенное режущее приспособление выдирает траву и приводит к пожелтению газона.

! *Не прикасайтесь к режущему приспособлению, пока не будет извлечен ключ, и до тех пор, пока режущее приспособление полностью не остановится. Следует учитывать, что режущее приспособление может двигаться даже когда ключ извлечен.*

! *Все выполняемые на режущих приспособлениях операции (демонтаж, заточка, балансировка, ремонт, монтаж / или замена) являются сложными и требуют специальных навыков, помимо использования соответствующего инструмента; в целях безопасности, они должны всегда выполняться в специализированном сервисном центре.*

! *Всегда заменяйте поврежденное, искривленное или изношенное режущее приспособление вместе с винтами для сохранения балансировки.*

ВАЖНО *Всегда используйте оригинальные режущие приспособления, имеющие код, указанный в таблице «Технические характеристики».*

Учитывая развитие гаммы продукции, режущие приспособления, указанные в таблице «Технические характеристики», могут со временем быть заменены другими, с аналогичными характеристиками взаимозаменяемости и безопасности в работе.

8. ХРАНЕНИЕ

8.1 ХРАНЕНИЕ МАШИНЫ

Прежде чем убрать машину на хранение:

1. Дать двигателю остыть.
2. Извлечь ключ безопасности.
3. Извлеките батарею из соответствующего гнезда и зарядите ее (пункт 7.1.2).
4. Проведите очистку (пункт 7.2).
5. Храните машину (Рис.9):
 - в сухом помещении;
 - защищенном от погодного воздействия;
 - по возможности, накройте машину чехлом;
 - вне досягаемости детей;
 - удостоверьтесь, что вы убрали ключи и инструмент, использовавшиеся для обслуживания;
 - подвесив на стену.

8.2 ХРАНЕНИЕ БАТАРЕИ

Если батарею не заряжают в течение долгого времени, необходимо всегда хранить ее в тени, в прохладном и сухом месте с температурой воздуха 0–45°C.

ВАЖНО *В случае длительного простоя заряжайте батарею раз в два месяца, чтобы продлить срок ее службы.*

9. ПЕРЕМЕЩЕНИЕ И ТРАНСПОРТИРОВКА

Каждый раз, когда требуется передвинуть, поднять, перевезти или наклонить машину, следует:

- выключить машину (пункт 6.5);
- извлечь ключ безопасности;
- удостоверьтесь, что все подвижные узлы полностью остановились;
- надеть плотные рабочие перчатки;
- поднимать машину, ухватив ее в таких точках, чтобы она не выскользнула, учитывая ее вес и особенности конструкции;
- привлечь количество людей, соответствующее весу машины и характеристикам транспортного средства или места, в котором необходимо ее установить или откуда следует ее забрать;
- удостоверьтесь, что при перемещении машина не нанесет ущерб и травмы.

При перевозке машины на автотранспорте или прицепе необходимо:

1. пользоваться специальными платформами с соответствующей грузоподъемностью, шириной и длиной;
2. опустить режущий узел;
3. расположить ее таким образом, чтобы она ни для кого не представляла опасности;
4. прочно прикрепить ее к транспортному средству тросами или цепями для того, чтобы избежать опрокидывания, которое может вызвать повреждение и утечку топлива.

10. СЕРВИСНОЕ ОБСЛУЖИВАНИЕ И РЕМОНТ

В этом руководстве изложены все указания, необходимые для управления машиной и для правильного выполнения основных операций технического обслуживания, которое должен выполнять пользователь. Все операции по техническому обслуживанию и регулировке, не описанные в данном руководстве, должны быть выполнены через вашего дистрибьютора или в специализированном сервисном центре.

Операции, выполненные в неподходящих для этого структурах или неквалифицированными людьми, приводят к аннулированию всех видов гарантии и снимают с изготовителя всю ответственность и обязательства.

- Использование неоригинальных запасных частей и дополнительного оборудования не утверждено Изготовителем; использование неоригинальных запасных частей и дополнительного оборудования снижает уровень безопасности машины, а также снимает с изготовителя все обязательства и ответственность.
- Оригинальные запчасти можно приобрести в сервисном центре или у авторизованных дистрибьюторов.

11. УСЛОВИЯ ГАРАНТИИ

Условия гарантии распространяются только на потребителей, т.е. не на профессиональных пользователей.

Гарантия распространяется на все дефекты качества материалов и изготовления, подтвержденные местным дилером или специализированным сервисным центром во время действия гарантийного периода.

Применение гарантии ограничивается ремонтом или заменой детали, которая была признана дефективной.

Рекомендуется раз в год возводить машину в авторизованный сервисный центр для обслуживания, ухода и проверки исправности защитных устройств.

Условием применения гарантии является правильное техобслуживание машины.

Гарантия не покрывает ущерб, вызванный:

- Недостаточным ознакомлением с сопроводительной документацией (руководствами по эксплуатации).
- Неправильным использованием.
- Невнимательностью, небрежностью.

- Внешними причинами (удары молнии, удары, наличие посторонних предметов во внутренней части машины) или несчастными случаями.
- Неправильными или неразрешенными изготовителем эксплуатацией и монтажом.
- Неправильным техобслуживанием.
- Модификацией машины.
- Использованием неоригинальных запчастей (адаптируемых частей).
- Использованием дополнительных приспособлений, не поставленных или не утвержденных Изготовителем.

Гарантия также не распространяется на:

- Операции по техобслуживанию (описанные в руководстве по эксплуатации).

- Естественный износ таких расходных материалов, как режущие приспособления, колеса, предохранительные болты и провода.
- Естественный износ.
- Ухудшение эстетического состояния машины из-за ее эксплуатации.
- Опоры режущих приспособлений.
- Любые дополнительные расходы, связанные с применением гарантии, такие как транспортные расходы до пользователя, транспортировка машины продавцу, аренда аналогичного оборудования или вызов внешней компании для осуществления любых работ по техобслуживанию.

Права пользователя защищает законодательство его страны. Настоящая гарантия никак не ограничивает прав пользователя, предусмотренных законами его страны.

12. ВЫЯВЛЕНИЕ НЕПОЛАДОК

Если после выполнения описанных выше действий неполадки не исчезли, свяжитесь с вашим дистрибьютором.

НЕПОЛАДКА	ВОЗМОЖНАЯ ПРИЧИНА	УСТРАНЕНИЕ
1. После включения выключателя двигатель не запускается	Ключ безопасности отсутствует или вставлен неправильно.	Вставьте ключ (Рис. 5.C).
	Батарея отсутствует или установлена неправильно.	Открыть дверцу и удостовериться, что батарея установлена правильно (Рис. 5.B)
	Батарея разряжена.	Проверить состояние зарядки и зарядить батарею (пункт 7.1.2).
	Двигатель заводится не сразу.	Держать привод выключателя нажатым 2-3 секунды (пункт 5.2).
	Срабатывание термической защиты из-за перегрева двигателя.	Подождать, по меньшей мере, 5 минут и снова запустить машину.
2. Двигатель работает, но режущее приспособление не вращается	Крепление режущего приспособления ослаблено.	Немедленно выключить двигатель и извлечь ключ безопасности. Обратитесь в сервисный центр для проверки, замены или ремонта (пункт 7.3).
3. Двигатель выключается во время работы.	Батарея установлена неправильно.	Открыть дверцу и удостовериться, что батарея установлена правильно (пункт 7.1).
	Батарея разряжена.	Проверить состояние зарядки и зарядить батарею (пункт 7.1.2).
	Засор не позволяет вращаться режущему приспособлению.	Извлечь ключ безопасности, надеть рабочие перчатки и удалить траву или отходы, скопившиеся в нижней части машины и/или в разгрузочном канале.
	Срабатывание термической защиты из-за перегрева двигателя.	Очистить воздухозаборные решетки для охлаждения (пункт 7.2.3). Подождать, по меньшей мере, 5 минут и снова запустить машину.

3. Двигатель выключается во время работы.	<p>Срабатывание термической защиты из-за слишком высокого потребления электроэнергии, вызванного следующими причинами:</p> <ul style="list-style-type: none"> • Ношение слишком высокой травы. • Засор не позволяет вращаться режущему приспособлению. • Слишком много остатков травы скопилось внутри шасси и в разгрузочном канале. 	<ul style="list-style-type: none"> • Установить увеличенную высоту скашивания, если трава очень высокая, а затем обработать этот участок еще раз, снизив высоту; • Устранить засор (пункт 7.2.2). • Очистить машину (пункт 7.2.1, 7.2.2, 7.2.3) <p>Подождать, по меньшей мере, 5 минут и снова запустить машину.</p>
4. Кошение травы затруднено.	Режущее приспособление в неудовлетворительном состоянии.	Обращайтесь в сервисный центр для заточки или замены режущего приспособления.
5. Наблюдается слишком сильный шум и/или вибрация во время работы.	Крепление режущего приспособления ослаблено или режущее приспособление повреждено.	<p>Немедленно выключить двигатель и извлечь ключ безопасности.</p> <p>Обратитесь в сервисный центр для проверки, замены или ремонта (пункт 7.3).</p>
6. Низкая автономность батареи.	Тяжелые условия эксплуатации, требующие большего потребления электроэнергии.	Оптимизировать использование (пункт 7.1.1).
	Батареи недостаточно для удовлетворения рабочих потребностей.	Использовать вторую батарею или батарею увеличенной емкости (пункт 13.1).
7. Зарядное устройство не заряжает батарею.	Батарея неправильно вставлена в зарядное устройство.	Проверить, что она вставлена правильно (пункт 7.1.2)
	Неадекватные окружающие условия.	Зарядить батарею в помещении с надлежащей температурой (см. руководство по эксплуатации батареи/зарядного устройства).
	Контакты загрязнены.	Почистить контакты.
	Отсутствие напряжения в зарядном устройстве.	Проверить, что вилка вставлена в розетку, и в розетке есть напряжение.
	Зарядное устройство неисправно.	Замените его на другое оригинальное устройство.
		Если эта неисправность не исчезает, см. руководство по эксплуатации батареи/зарядного устройства.

13. КОМПЛЕКТУЮЩИЕ ПО ТРЕБОВАНИЮ

13.1 БАТАРЕИ

Предлагаются батареи различной емкости, предназначенные для различных областей применения (Рис.10). Перечень батарей, омологированных для данной машины, приведен в таблице «Технические характеристики».

13.2 ЗАРЯДНОЕ УСТРОЙСТВО

Это устройство, которое используется для зарядки батареи (Рис.11).



OBSAH

1.	VŠEOBECNÉ INFORMÁCIE	1
1.1	Ako čítať návod	1
1.2	Odkazy	1
2.	BEZPEČNOSTNÉ POKYNY	1
2.1	Inštrukčiaz	1
2.2	Prípravné úkony	2
2.3	Počas použitia	2
2.4	Údržba a skladovanie	2
2.5	Akumulátor/nabíjačka akumulátora	2
2.6	Ochrana životného prostredia	3
3.	OBOZNÁMENIE SA SO STROJOM	3
3.1	Popis stroja a určené použitie	3
3.2	Hlavné komponenty (obr. 1)	3
3.3	Identifikačný štítek (obr. 1)	3
3.4	Výstražné symboly (obr. 2)	4
4.	MONTÁŽ	4
4.1	Rozbalenie (obr. 3)	4
4.2	Montáž rukoväte (obr. 4)	4
5.	OVLÁDACIE PRVKY	4
5.1	Bezpečnostný kľúč (Vypínacie zariadenie)	4
6.	POUŽITIE STROJA	4
6.1	Prípravné úkony	5
6.2	Bezpečnostné kontroly	5
6.3	Uvedenie do činnosti (obr. 22+25)	5
6.4	Pracovná činnosť	5
6.5	Zastavenie	5
6.6	Po použití	6
7.	ÚDRŽBA	6
7.1	Akumulátor	6
7.2	Čistenie	6
7.3	Kosiace zariadenie	7
8.	SKLADOVANIE	7
8.1	Uskladnenie stroja	7
8.2	Uskladnenie akumulátora	7
10.	SERVISNÁ SLUŽBA A OPRAVY	7
11.	ZÁRUČNÉ PODMIENKY	8
12.	IDENTIFIKÁCIA PORÚCH	8
13.	VOLITELNÉPRÍSLUŠENSTVO	9
13.1	Akumulátory	9
13.2	Nabíjačka akumulátora	9

1. VŠEOBECNÉ INFORMÁCIE

1.1 AKO ČÍTAŤ NÁVOD

POZNÁMKA alebo **DÔLEŽITÁ INF.** upresňuje alebo bližšie vysvetľuje niektoré už predtým uvedené informácie za účelom vyhnúť sa poškodeniu stroja alebo spôsobeniu škôd.

Symbol **poukazuje na nebezpečenstvo. Nedodržanie uvedeného varovania môže spôsobiť poranenie obsluhy alebo tretích osôb a/alebo škody na majetku.**

- Odseky zvýraznené rámečkom zo sivých bodiek označujú
- voliteľné funkcie, ktoré nie sú súčasťou všetkých modelov,
- zdokumentovaných v tomto návode. Skontrolujte, či je
- konkrétna charakteristika súčasťou požadovaného modelu.

Všetky výrazy „predný“, „zadný“, „pravý“ a „ľavý“ sú ponímané z pohľadu pracovnej pozície obsluhy.

1.2 ODKAZY

1.2.1 Obrázky

Obrázky v tomto návode sú očíslované 1, 2, 3, atď.

Časti uvedené na obrázkoch sú označené písmenami A, B, C, atď. Odkaz na časť C na obrázku 2 má nasledovnú formu: „Vid' obr. 2.C“ alebo jednoducho „(obr. 2.C)“.

Uvedené obrázky sú len orientačné. Skutočné diely sa môžu líšiť od zobrazených.

1.2.2 Názvy

Návod je rozdelený do kapitol a odsekov. Názov odseku „2.1 Inštrukčiaz“ je pod názvom kapitoly „2. Bezpečnostné pokyny“.

Odkazy na názvy a odseky sú uvedené prostredníctvom skratky kap. alebo ods. a príslušného čísla. Príklad: „kap. 2“ alebo „ods. 2.1“

2. BEZPEČNOSTNÉ POKYNY

2.1 INŠTRUKČIAZ

Pred použitím stroja si pozorne prečítajte tento návod. Oboznámte sa s ovládacími prvkami stroja a so správnym spôsobom jeho použitia. Naučte sa rýchlo zastaviť motor. Neuposluchnutie upozornení a pokynov môže spôsobiť zásah elektrickým prúdom, požiar a/alebo vážne ublíženie na zdraví. Uschovajte všetky upozornenia kvôli prípadnému neskoršiemu nahliadnutiu.

- Nikdy nedovoľte, aby stroj používali deti alebo osoby, ktoré nie sú dokonale oboznámené s pokynmi na jeho použitie. Miestne zákony môžu určiť minimálny vek užívateľa.
- Toto zariadenie nesmú používať deti mladšie ako 8 rokov a osoby s obmedzenými fyzickými, zmyslovými alebo duševnými schopnosťami, alebo osoby bez skúseností a znalostí, ak nie sú pod dozorom, alebo ak neboli poučené o bezpečnom použití zariadenia a nechápu súvisiace nebezpečenstvá. Deti sa nesmú so zariadením hrať. Čistenie a bežnú údržbu, ktorú má vykonávať užívateľ, nesmú vykonávať deti bez dozoru.

- Nikdy nepoužívajte kosačku, ak sú v blízkosti prítomné iné osoby, obzvlášť deti, alebo zvieratá. Je potrebné, aby boli deti pod dohľadom dospelého osoby.
- Stroj nesmiete nikdy používať, ak ste unavený, ak sa necítite dobre, alebo v prípade, ak ste užili lieky, drogy, alkohol alebo iné látky znižujúce reflexy a pozornosť.
- Majte na pamäti, že obsluha alebo užívateľ sú zodpovední za nehody a nepredvídané udalosti voči iným osobám a ich majetku. Zhodnotenie možných rizík pri práci na zvolenom teréne patrí do zodpovednosti užívateľa, ktorý je tiež zodpovedný za prijatie všetkých dostupných opatrení na zabezpečenie vlastnej bezpečnosti a tiež bezpečnosti iných osôb, zvlášť na svahoch, nerovnom, klzkom a nestabilnom teréne.
- V prípade, ak stroj postúpíte alebo požičiate iným osobám, uistite sa, že sa užívateľ oboznámil s pokynmi na použitie, uvedenými v tomto návode.

2.2 PRÍPRAVNÉ ÚKONY

- Používajte vhodný odev, odolnú pracovnú obuv s protišmykovou podrážkou a dlhé nohavice. Nepracujte bosí alebo v otvorených sandáloch. Používajte chrániče sluchu.
- Nemajte na sebe šály, plášte, náhrdelníky, náramky, odev s voľnými časťami alebo odev so šnúrkami alebo kravatu a akékoľvek visiace alebo voľné doplnky všeobecne, pretože by sa mohli zachytiť do stroja alebo do predmetov a materiálov, ktoré sa nachádzajú na pracovisku.
- Dlhé vlasy vhodným spôsobom zopnite.
- Vždy, keď existuje riziko poranenia rúk, používajte pracovné rukavice.
- Dôkladne prezrite celú pracovnú plochu a odložte z nej všetko, čo by mohlo byť vymrštené strojom, alebo by mohlo poškodiť kosiace zariadenie /otáčajúce sa súčasti (kamene, vetvy, železné drôty, kosti, atď.).

2.3 POČAS POUŽITIA

- Nepoužívajte stroj v prostredí s rizikom výbuchu, v prostredí s horľavými kvapalinami, plynmi alebo prachom. Keď je elektrické náradie v činnosti, tvoria sa iskry, ktoré môžu zapáliť prach alebo výpary.
- Nevystavujte stroj dažďu, ani ho nenechávajte vo vlhkom prostredí. Voda, ktorá vnikne do stroja, zvyšuje riziko zásahu elektrickým prúdom.
- Pracujte len pri dennom svetle alebo pri dobrom umelom osvetlení.
- Vyhybajte sa práci s mokrou trávou, počas dažďa a ak existuje nebezpečenstvo búrky, hlavne s pravdepodobnosťou bleskov.
- Venujte mimoriadnu pozornosť nerovnému terénu (hrbole, priekopy), svahom, skrytým nebezpečenstvám a prípadným prekážkam, ktoré by mohli obmedzovať viditeľnosť.
- Buďte veľmi pozorní v blízkosti zrázov, priekop alebo medzí. Keď jedno z kolies prejde za okraj, alebo keď okraj poklesne, stroj sa môže prevrátiť.
- Na svahu koste v priečnom smere a nikdy nie smerom nahor/nadol. Venujte veľkú pozornosť zmenám smeru, skontrolujte miesto, o ktoré sa opierate a uistite sa, že kolesá nenarážajú do prekážok (skaly, konáre, korene, atď.), ktoré by mohli spôsobiť bočné poklznutie alebo stratu kontroly nad strojom.
- Stroj nesmie byť používaný na svahoch s vyšším sklonom ako 20°, a to bez ohľadu na smer jazdy.
- Nenašliajte kosačku kvôli naštartovaniu. Kosačku uvádzajte do činnosti na rovnej ploche, bez prekážok a nie na vysokej tráve.
- Venujte maximálnu pozornosť pri fahaní kosačky smerom k sebe. Pred spätným chodom i počas neho sa presvedčte, či v ceste nestoja žiadne prekážky.
- Nikdy nebehaťte, ale kráčajte.
- Nedovoľte, aby vás kosačka ťahala.

- Udržujte ruky a chodidlá neustále v dostatočnej vzdialenosti od kosiaceho zariadenia, a to počas uvádzania do činnosti i počas použitia stroja.
- Vždy sa zdržujte v dostatočnej vzdialenosti od výstupného otvoru.
- Nikdy nepoužívajte stroj s poškodenými, chýbajúcimi alebo nesprávne umiestnenými ochranami (zberný kôš, ochranný kryt bočného vyhadzovania, ochranný kryt zadného vyhadzovania).
- Nevykonávajte neoprávnené zásahy, nevypínajte, neodstraňujte bezpečnostné prvky/mikrospínače, ani ich nevyradzujte z činnosti.



V prípade poškodenia alebo nehody počas pracovnej činnosti okamžite zastavte motor a oddiaľte stroj, aby sa zabránilo ďalším škodám; v prípade nehôd s ublížením na zdraví tretích osôb okamžite poskytnite prvú pomoc, najvhodnejšiu pre danú situáciu a obráťte sa na Zdravotné Stredisko ohľadne potrebného ošetrovania. Odstráňte akékoľvek úlomky, ktoré by mohli spôsobiť škody a poraniť osoby alebo zvieratá, ponechajte bez dozoru.

2.4 ÚDRŽBA A SKLADOVANIE

Pri vykonávaní pravidelnej údržby a pri správnom skladovaní zachováte bezpečnostnú úroveň stroja, ako aj jeho výkon.

- Nikdy nepoužívajte stroj, ktorý ma opotrebovaný alebo poškodený časť. Chybné alebo opotrebované časti musia byť nahradené a nikdy nesmú byť opravované. Používajte iba originálne náhradné diely.
- Počas nastavovania stroja si dávajte pozor, aby vám neuviazli prsty medzi pohybujúce sa kosiace zariadenie a pevné časti stroja.
- Kvôli zníženiu rizika požiaru nenechávajte nádoby s odpadovými materiálmi vo vnútri miestnosti.
- Zabezpečte, aby pri premiestňovaní stroja nedošlo ku škodám ani k zraneniu.



Úroveň hluku a vibrácií, uvedené v tomto návode, predstavujú maximálne hodnoty počas použitia stroja. Nevyvážený kosiaci prvok, príliš vysoká rýchlosť pohybu a nedostatočná údržba výrazne ovplyvňujú akustické emisie a vibrácie. Preto je potrebné prijať preventívne opatrenia na odstránenie možných škôd, spôsobených vysokým hlukom a namáhaním v dôsledku vibrácií; vykonávajte pravidelnú údržbu stroja, používajte chrániče sluchu a popri pracovnej činnosti si doprajte oddych.

2.5 AKUMULÁTOR/NABÍJAČKA AKUMULÁTORA

DÔLEŽITÁ INF. Nasledujúce bezpečnostné predpisy obsahujú bezpečnostné pokyny uvedené v príslušnej príručke k akumulátoru a nabíjačke akumulátora, ktorá je priložená k stroju.

- Na nabíjanie akumulátora používajte len nabíjačky akumulátorov odporúčané výrobcom. Nevhodná nabíjačka akumulátorov môže spôsobiť zásah elektrickým prúdom, prehriatie alebo únik korozívnej kvapaliny z akumulátora.
- Používajte len akumulátory určené pre vaše zariadenie. Použitie iných akumulátorov môže spôsobiť ublíženie na zdraví a požiar.
- Pred vložením akumulátora do stroja sa uistite, že je vypnutý. Vloženie akumulátora do zapnutého stroja môže spôsobiť požiar.

2.6 OCHRANA ŽIVOTNÉHO PROSTREDIA

- Dôkladne dodržujte miestne normy pre likvidáciu obalov, opotrebovaných častí alebo akýchkoľvek látok s vážnym dopadom na životné prostredie. Tento odpad nesmie byť odhodnený do bežného odpadu, ale musí byť separovaný a odovzdaný do príslušných zberných stredísk, ktoré zabezpečia recykliáciu materiálov.
- Dôsledne dodržujte miestne predpisy pre likvidáciu odpadového materiálu.
- Pri vyradovaní stroja z prevádzky ho nenechávajte voľne v prírode, ale obráťte sa na zberné stredisko v súlade s platnými miestnymi predpismi.



Nelikvidujte elektrické zariadenia spolu s domovým odpadom. Podľa Európskej Smernice 2012/19/ES o elektrickom a elektronickom odpade a jej aplikácii vo forme národných noriem, musia byť elektrické zariadenia po skončení svojej životnosti odovzdané do separovaného zberu kvôli ich ekologickému zlikvidovaniu. Keď sa elektrické zariadenia likvidujú na smetisku alebo voľne v prírode, škodlivé látky môžu preniknúť do podzemných vôd a dostať sa do potravinového reťazca, čím môžu poškodiť naše zdravie. Pre získanie podrobnejších informácií o likvidácii tohto výrobku sa obráťte na Kompetentnú organizáciu, zaoberajúcu sa domovým odpadom alebo na vášho Predajcu.



Po skončení životnosti akumulátorov ich zlikvidujte, pričom venujte náležitú pozornosť nášmu životnému prostrediu. Akumulátor obsahuje materiál, ktorý je nebezpečný pre vás aj pre životné prostredie. Je potrebné ho odpojiť a zlikvidovať samostatne v zbernom stredisku, ktoré likviduje aj akumulátory s iónmi lítia.



Separovaný zber použitých výrobkov a obalov umožňuje recykliáciu materiálov a ich opätovné použitie. Opätovné použitie recyklovaných materiálov pomáha predchádzať znečisteniu životného prostredia a znižuje dopyt po prvotných surovinách.

3. OBOZNÁMENIE SA SO STROJOM

3.1 POPIS STROJA A URČENÉ POUŽITIE

Tento stroj je kosačka na trávu so stojacou obsluhou.

K hlavným častiam stroja patrí motor, ktorý uvádza do činnosti kosiace zariadenie uložené v ochrannom kryte a rukoväť. Po aktivácii motor vytvorí vzduchový vankúš, ktorý udrží stroj zavesený, aby nedochádzalo k treniu so zemou.

Obsluha je schopná obsluhovať stroj a používať hlavné ovládacie prvky tak, že sa bude vždy zdržiavať za rukoväťou, a tak bude vždy v bezpečnej vzdialenosti od otáčajúceho sa kosiaceho zariadenia. Ak sa obsluha od stroja vzdialí, motor a kosiace zariadenie sa zastavia priebehu niekoľkých sekúnd.

3.1.1 Určené použitie

Tento stroj bol navrhnutý a vyrobený pre kosenie trávy v záhradách a na trávnatých porastoch, vykonávané stojacou obsluhou.

3.1.2 Nevhodné použitie

Akékoľvek iné použitie, ako je uvedené, môže byť nebezpečné a môže spôsobiť poranenie osôb a/alebo škody na majetku.

Za nevhodné použitie sa považuje (napríklad, ale nielen):

- Vozenie iných ľudí, detí alebo zvierat na stroji, pretože by mohli spadnúť a spôsobiť si vážne zranenia alebo ohroziť bezpečnosť jazdy.
- Prevádzanie sa na stroji.

- Používanie stroja na fahanie alebo tlačenie nákladov.
- Uvedenie kosiaceho zariadenia do činnosti na miestach bez trávnatého porastu.
- Používanie stroja na zber lístia lebo úlomkov.
- Používanie stroja na úpravu živých plotov alebo na kosenie netrávnatých porastov.
- Používanie stroja viac ako jednou osobou.

DÔLEŽITÁ INF. *Nevhodné použitie stroja bude mať za následok zrušenie záruky a odmietnutie akejkoľvek zodpovednosti zo strany Výrobcu, pričom všetky následky za škody alebo za ublíženie na zdraví samotného používateľa alebo tretích osôb bude znášať používateľ.*

3.1.3 Typy užívateľov

Tento stroj je určený pre spotrebiteľov – neprofesionálnych užívateľov.

Je určený pre „domácich majstrov“.

DÔLEŽITÁ INF. *Stroj musí byť používaný jednou osobou.*

3.2 HLAVNÉ KOMPONENTY (obr. 1).

- A. Skriňa:** je to ochranný kryt, ktorý zakrýva otáčajúce sa kosiace zariadenie.
- B. Motor:** uvádza kosiace zariadenie do pohybu.
- C. Kosiace zariadenie:** súčasť zlikvidovaná samostatne určená na kosenie trávy.
- D. Rukoväť:** jedná sa o pracovné stanovište operátora. Jej dĺžka umožňuje, aby si operátor počas práce vždy udržiaval bezpečný odstup od otáčajúceho sa kosiaceho zariadenia.
- E. Páka kontroly prítomnosti používateľa:** je to páka, ktorá umožňuje zapnutie kosiaceho zariadenia a zdvihnutie zo zeme. Pri uvoľnení páky dôjde automaticky k zastaveniu motora.
- F. Ovládaci prvok vypínača:** umožňuje uvedenie motora do chodu / jeho zastavenie a súčasne zaraďuje/vyraduje kosiace zariadenie.
- G. Okienko pre prístup do priestoru pre akumulátor**
- H. Bezpečnostný kľúč (Vypínacie zariadenie):** Kľúč aktivuje/deaktivuje elektrický zvod stroja.
- I. Akumulátor (ak nie je dodaný spolu so strojom, pozri kap. 13 „voliteľné príslušenstvo“):** dodáva energiu potrebnú na uvedenie motora do chodu; jeho parametre a pokyny na použitie sú uvedené v príslušnom návode.
- J. Nabíjačka akumulátora (ak nie je dodaná spolu so strojom, prečítajte si kap 13 „voliteľné príslušenstvo“):** zariadenie, ktoré sa používa na nabíjanie akumulátora.

3.3 IDENTIFIKAČNÝ ŠTÍTKO (obr. 1).

1. Úroveň akustického výkonu.
2. Označenie zhody.
3. Rok výroby.

4. Typ stroja.
5. Výrobné číslo.
6. Názov a adresa Výrobcu.
7. Kód výrobku.
8. Maximálna rýchlosť motora.
9. Hmotnosť v kg.
10. Napájacie napätie.
11. Trieda elektrickej ochrany.
12. Menovitý výkon.

Identifikačné údaje stroja prepíšte do príslušných polí štítku, uvedenom na zadnej strane obalu.

DÔLEŽITÁ INF Údaje uvedené na identifikačnom štítku výrobku používajte zakaždým, keď sa obrátíte na autorizovanú dielňu.

DÔLEŽITÁ INF Príklad vyhlásenia o zhode sa nachádza na posledných stranách návodu.

3.4 VÝSTRAŽNÉ SYMBOLY (obr. 2).

Na stroji sú uvedené rôzne symboly.

Význam jednotlivých symbolov:



Upozornenie. Pred použitím stroja si prečítajte pokyny.



Nebezpečenstvo! Riziko vymrštenia predmetov. Počas používania udržiajte nepovolané osoby mimo pracovného priestoru.



Dávajte pozor na ostré kosiace zariadenie. Nevkladajte ruky ani nohy do priestoru uloženia kosiaceho zariadenia. Kosiace zariadenie sa ďalej otáča aj po vypnutí motora. Pred zahájením údržby vyberte bezpečnostný kľúč (vypínacie zariadenie).

DÔLEŽITÁ INF. Poškodené výstražné štítky alebo výstražné štítky, ktoré už nie sú čitateľné, je potrebné vymeniť. Požiadajte o nové štítky vo vašom autorizovanom servisnom stredisku.

4. MONTÁŽ



Bezpečnostné pokyny, ktoré je potrebné dodržiavať, sú popísané v kap. 2. Dôsledne dodržiavajte uvedené pokyny, aby ste sa vyhli vážnym rizikám a nebezpečenstvu.

Zo skladovacích a prepravných dôvodov nie je stroj kompletne zmontovaný priamo vo výrobnom závode. Pre jeho uvedenie do prevádzky je potrebné jednotlivé časti rozbalíť a namontovať ich podľa nasledujúcich pokynov.



Stroj musí byť rozbalený a zmontovaný na rovnej a pevnej ploche, s dostatočným priestorom pre manipuláciu so strojom a s obalmi a s použitím vhodného náradia. Nepoužívajte stroj skôr, ako vykonáte všetky úkony uvedené v odseku "MONTÁŽ".



Pred vykonaním montáže skontrolujte, či nie je bezpečnostný kľúč vložený do svojho uloženia.

4.1 ROZBALENIE (obr. 2)

4.2 MONTÁŽ RUKOVÄTE (obr. 3)

Spojíte hornú rukoväť so spodnou (obr. I-II) a potom ju namontujete na telo stroja (obr. III) podľa obrázka.

5. OVLÁDACIE PRVKY

5.1 BEZPEČNOSTNÝ KLÚČ (VYPÍNACIE ZARIADENIE)

Kľúč (obr.1.H), ktorý sa nachádza v priestore pre akumulátor, aktivuje a deaktivuje elektrický obvod stroja.

Vybratím kľúča dôjde k úplnému vypnutiu elektrického rozvodu, kvôli zabráneniu nekontrolovaného použitia stroja.

DÔLEŽITÁ INF. Bezpečnostný kľúč vyberte vždy, keď nechávate stroj bez použitia alebo bez dozoru.

5.2 OVLÁDANIE VYPÍNAČA

Ovládací prvok vypínača (obr.4) umožňuje uvedenie motora do chodu / jeho zastavenie a súčasne zaraďuje/vyraďuje kosiace zariadenie.

Uvedené polohy zodpovedajú nasledujúcim stavom:



Uvedenie do činnosti. Pre naštartovanie je potrebné stlačiť bezpečnostné tlačidlo (obr. 4.A.1) a potiahnuť páku (obr. 4.A).



Zariadenie kosiaceho zariadenia. Uvedenie motora do chodu súčasne spustí kosiace zariadenie.



Zastavenie. Pri uvoľnení páky dôjde automaticky k zastaveniu motora (obr. 4.A.).

POZNÁMKA Zariadenie kosiaceho zariadenia je možné, len ak stlačíte tlačidlo na pravej strane rukoväte a presuniete páku prítomnosti obsluhy smerom k rukoväti.

6. POUŽITIE STROJA



Bezpečnostné pokyny, ktoré je potrebné dodržiavať, sú popísané v kap. 2. Dôsledne dodržiavajte uvedené pokyny, aby ste sa vyhli vážnym rizikám a nebezpečenstvu.

6.1 PRÍPRAVNÉ ÚKONY

Uistite sa, že bezpečnostný kľúč nie je vložený do svojho uloženia. Uveďte stroj do vodorovnej polohy tak, aby bol dobre opretý o terén.

6.1.1 Kontrola akumulátora

Pred prvým použitím stroja po zakúpení úplne nabite akumulátor podľa pokynov uvedených v návode k akumulátoru. Pred každým použitím skontrolujte stav nabitia akumulátora, riaďte sa pokynmi uvedenými v návode k akumulátoru.

 **Vykonajte uvedený úkon pri zastavenom kosiacom zariadení.**

6.2 BEZPEČNOSTNÉ KONTROLY

 **Bezpečnostné kontroly vykonajte pred každým použitím.**

6.2.1 Celková bezpečnostná kontrola

Predmet	Výsledok
Držadlá	Čisté, suché.
Rukoväť	Správne upevnená a pevne uchytaná na stroji.
Kosiace zariadenie	Čisté, nepoškodené a neopotrebované, celistvé, dobre naostrené.
Ovládanie vypínača	Páka sa musí pohybovať voľne, nenásilne a pri uvoľnení sa musí automaticky a rýchlo vrátiť do neutrálnej polohy,
Akumulátor	Žiadne poškodenie jeho plášťa a žiadny priesak tekutiny.
Skrutky na stroji a na kosiacom zariadení	Riadne dotiahnuté (nepovolené). Nepoškodené a neopotrebované.
Priechody chladiaceho vzduchu	Neupchaté
Stroj	Žiadne stopy po poškodení alebo opotrebovaní. Žiadna poruchová vibrácia. Žiadny neobvyklý zvuk.

Úkon	Výsledok
1. Uvedte stroj do činnosti (ods. 6.3). 2. Uvoľnite ovládací prvok vypínača (obr.4.A).	1. Kosiace zariadenie sa musí pohybovať. 2. Poistná páka sa musí pohybovať voľne, nenásilne a pri uvoľnení sa musí automaticky a rýchlo vrátiť do neutrálnej polohy, a zastaviť tak kosiace zariadenie;

 **Keď sa ktorýkoľvek z výsledkov odlišuje od informácií uvedených v nasledujúcich tabuľkách, stroj nepoužívajte! Obráťte sa na servisné stredisko kvôli vykonaniu potrebných kontrol a prípadnej opravy.**

6.3 UVEDENIE DO ČINNOSTI

POZNÁMKY *Stroj štartujte na rovnom povrchu bez prekážok alebo vysokej trávy.*

1. Otvorte okienko pre prístup do priestoru pre akumulátor (obr.5.A).
2. Vložte akumulátory správnym spôsobom na ich miesto uloženia (obr.5.B) tak, že akumulátory zatlačíte na doraz, dokiaľ nebudete počuť kliknutie, pri ktorom dôjde k ich zaisteniu v určenej polohe a k zopnutiu elektrického kontaktu.
3. Úplne zasuňte bezpečnostný kľúč (obr.5.C).
4. Znovu úplne zatvorte dvierka.
5. Zaraďte kosiace zariadenie najprv stlačením poistného tlačidla (obr.4.A.1) a potom stlačením páky kontroly prítomnosti obsluhy (obr.4.A).

 **Uvedenie motora do chodu súčasne spustí kosiace zariadenie.**

6.4 PRACOVNÁ ČINNOSŤ

DÔLEŽITÁ INF *Počas práce dodržujte bezpečnostnú vzdialenosť od otáčajúceho sa kosiaceho zariadenia, ktorá je vymedzená dĺžkou rukoväte.*

Výdrž akumulátorov (a teda aj plocha trávnik, ktorú je možné pokosiť pred ďalším nabíjaním) je podmienená viacerými faktormi pozri (ods. 7.1).

DÔLEŽITÁ INF. *Ak počas práce dôjde k zastaveniu motora následkom prehriatia, je potrebné pred jeho ďalším naštartovaním vyčekať približne 5 minút.*

6.5 ZASTAVENIE

Pre zastavenie stroja:

- uvoľnite páku prítomnosti obsluhy (obr.4.A);
- počkajte na zastavenie kosiaceho zariadenia.

 **Po zastavení stroja je potrebné niekoľko sekúnd na zastavenie kosiaceho zariadenia.**

DÔLEŽITÁ INF. *Vždy zastavte stroj.*

- Počas presunov medzi jednotlivými pracovnými priestormi.
- Pri prekonávaní netravnatých povrchov.
- Zakaždým, keď je potrebné prekonať prekážku.

6.6 PO POUŽITÍ

1. Otvorte dvierka a vyberte bezpečnostný kľúč.
2. Odopnite akumulátor z jeho uloženia a nechajte ho nabíť (ods. 7.1.2).
3. Pred umiestnením stroja v akomkoľvek prostredí nechajte vychladnúť motor.
4. Vyčistite ho (ods. 7.2).

5. Skontrolujte, či žiadna časť nie je uvoľnená alebo poškodená. V prípade potreby vymeňte poškodené časti a dotiahnite povolené skrutky a svorníky, alebo sa obráťte na autorizované servisné stredisko.
6. Kontrola prípadného poškodenia stroja. V prípade potreby sa obráťte na autorizované servisné stredisko.

DÔLEŽITÁ INF. *Bezpečnostný kľúč vyberte vždy, keď nechávate stroj bez použitia alebo bez dozoru.*

7. ÚDRŽBA

 **Bezpečnostné pokyny, ktoré je potrebné dodržiavať, sú popísané v kap. 2. Dôsledne dodržiavajte uvedené pokyny, aby ste sa vyhli vážnym rizikám a nebezpečenstvám.**

 **Pred vykonaním akejkoľvek kontroly, čistenia alebo údržby/nastavenia stroja:**

- Zastavte stroj.
- Vytiahnite bezpečnostný kľúč (nikdy nenechávajte kľúč zasunutý alebo dostupný deťom alebo nepovolaným osobám).
- Odoberte akumulátor.
- Uistite sa, že všetky pohybujúce sa súčasti sú úplne zastavené.
- Pred umiestnením stroja v akomkoľvek prostredí nechajte vychladnúť motor.
- Vždy, keď existuje riziko poranenia rúk, používajte vhodný odev a pracovné rukavice.
- Prečítajte si príslušný návod.

DÔLEŽITÁ INF. *Všetky úkony údržby a nastavovania, ktoré nie sú opísané v tomto návode, musia byť vykonané vašim Predajcom alebo Špecializovaným strediskom.*

7.1 AKUMULÁTOR

7.1.1 Výdrž akumulátora

Výdrž akumulátora (a tým pádom aj plocha trávnik, ktorý je možné pokosiť pred ďalším nabíjaním) je podmienená hlavne:

- a. Faktory prostredia, ktoré spôsobujú vyššiu spotrebu energie:
 - Kosenie hustého, vysokého alebo vlhkého trávnik.
- b. Záber stroja; čím väčší je záber, tým väčšia je aj energetická náročnosť.
- c. Nevhodné správanie obsluhy:
 - Časté zapínanie a vypínanie počas pracovnej činnosti.

POZNÁMKA *Počas použitia je akumulátor chránený proti úplnému vybitiu ochranným zariadením, ktoré vypne stroj a zablokuje jeho činnosť.*

- Pre optimalizáciu výdrže akumulátora je vždy vhodné:
- Kosiť trávu, keď je trávnik suchý.
 - Kosiť trávu často, aby nebola príliš vysoká.

V prípade, ak chcete použiť stroj dlhšie, ako umožňuje štandardný akumulátor, je potrebné:

- Zakúpiť si druhý štandardný akumulátor a okamžite vymeniť vybitý akumulátor, bez ohrozenia plynulosti použitia.
- Zakúpiť akumulátor s predĺženou výdržou v porovnaní so štandardným akumulátorom.

7.1.2 Vybratie a nabitie akumulátora

1. Otvorte okienko pre prístup do priestoru pre akumulátor a vytiahnite bezpečnostný kľúč.
2. Stlačte tlačidlo umiestnené na akumulátoroch (obr....) a vyberte ich (obr....).
3. Vložte akumulátor (obr....) do jeho priestoru uloženia v nabíjačke (obr....).
4. Pripojte nabíjačku akumulátora do elektrickej zásuvky s napätím odpovedajúcim napätiu uvedenému na štítku.
5. Úplne nabite akumulátor podľa pokynov uvedených v návode k akumulátoru/nabíjačke akumulátora.

POZNÁMKA *Akumulátor je vybavený ochranou, ktorá zabráni jeho nabitíu, keď teplota nie je v rozmedzí od 0 do 45 °C.*

POZNÁMKA *Akumulátor môže byť nabitý kedykoľvek, tiež čiastočne, bez rizika jeho poškodenia.*

7.1.3 Spätná montáž akumulátora do stroja.

Po dokončení nabíjania:

1. Vyberte akumulátor z miesta jeho uloženia v nabíjačke.
2. Odpojte nabíjačku akumulátora od elektrickej siete.
3. Vložte akumulátor do jeho miesta uloženia v stroji.
4. Znovu úplne zatvorte dvierka.

7.2 ČISTENIE

Po každom použití stroj vyčistite podľa nasledujúcich pokynov.

7.2.1 Čistenie stroja

- Nepoužívajte prúd vody, aby ste nezamočili motor a elektrické komponenty.
- Pri čistení skrine nepoužívajte agresívne kvapaliny.
- Aby ste znížili riziko požiaru, odstráňte z kosačky a osobitne z motora zvyšky trávy, listov alebo nadmerného mazacieho tuku.

7.2.2 Čistenie montážneho celku kosiaceho zariadenia

DÔLEŽITÁ INF. *Nakloňte stroj nabok a pred akýmkoľvek úkonom sa uistite, či je stroj stabilný.*

7.2.3 Čistenie vzduchového filtra (obr. 8)

1. vyberte vzduchový filter zo stroja;
2. ofukujte ho prúdom stlačeného vzduchu;
3. umiestnite filter na miesto.

7.3 KOSIACE ZARIADENIE

Zle nabrúsené kosiace zariadenie vytrháva trávu, a tým spôsobuje zažltnutie trávnik.

 **Nedotýkajte sa kosiaceho zariadenia, kým nebol vytiahnutý kľúč a kým kosiace zariadenie nie je úplne zastavené. Dávajte pozor, pretože kosiace zariadenie sa môže hýbať, aj keď je kľúč vytiahnutý.**

⚠ Všetky úkony, týkajúce sa kosiaciach zariadení (de-montáž, ostrenie, vyváženie, opravu, spätnú montáž a/alebo výmena) predstavujú veľmi náročné práce, ktoré vyžadujú špecifické znalosti a použitie vhodného náradia, z bezpečnostných dôvodov je preto potrebné, aby boli vždy vykonané v špecializovanom stredisku.

⚠ Kosiace zariadenie, ktoré je poškodené, ohnuté alebo opotrebované, vymeňte vždy ako celok aj so skrútkami, aby bolo zachované vyváženie.

DÔLEŽITÁ INF. Vždy používajte originálne kosiace zariadenia, na ktorých je uvedený kód uvedený v tabuľke technických údajov.

Vzhľadom na vývoj výroby sa môže stať, že kosiace zariadenie, uvedené v tabuľke technických údajov, bude časom nahradené iným, s obdobnými parametrami, mierou bezpečnosti a s možnosťou zameniteľnosti.

8. SKLADOVANIE

8.1 USKLADNENIE STROJA

Keď sa chystáte stroj uskladniť:

1. Nechajte motor vychladnúť;
2. Vyberte kľúč zapalovania;
3. Odopnite akumulátor z jeho uloženia a nechajte ho nabíť (ods. 7.1.2).
4. Vykonať čistenie (ods. 7.2).
5. Skladujte stroj (obr.....):
 - v suchom prostredí;
 - chránený pred poveternostnými vplyvmi;
 - môžete ho zakryť látkou;
 - na mieste, ktoré nie je prístupné deťom;
 - potom, čo ste sa uistili o vytiahnutí kľúča a odložení náradia použitého pri údržbe;
 - zavesený na stene.

8.2 USKLADNENIE AKUMULÁTORA

Ak sa akumulátor nenabíja dlhší čas, je nutné ho vždy uchovávať v tieni, na chladnom a suchom mieste pri teplote prostredia od 0 do 45 °C.

DÔLEŽITÁ INF. V prípade dlhšej nečinnosti nabite akumulátor každé dva mesiace, aby sa predĺžila jeho životnosť.

9. MANIPULÁCIA A PREPRAVA

Pri každej manipulácii so strojom, pri jeho dvíhaní, preprave alebo nakláňaní:

- zastavte stroj (ods. 6.5);
- Vyberte bezpečnostný kľúč;
- uistite sa, že všetky pohybujúce sa súčasti sú úplne zastavené;
- použite hrubé pracovné rukavice;
- uchopte stroj v miestach, ktoré umožňujú bezpečné uchopenie a mať pritom na pamäti jeho hmotnosť a jej rozloženie;
- zainteresujte potrebné množstvo osôb, odpovedajúce hmotnosti stroja a vlastnostiam dopravného prostriedku alebo miesta, na ktorom dochádza k jeho umiestneniu alebo dvíhaniu;

- zabezpečte, aby pri premiestňovaní stroja nedošlo ku škodám ani k zraneniam.

Pri preprave stroja na kamióne alebo pri vese je potrebné:

1. použiť prístupové rampy, ktoré sú odolné, dostatočne široké a dlhé;
2. spustiť montážny celok kosiaciach zariadení;
3. umiestniť stroj tak, aby nepredstavoval pre nikoho nebezpečenstvo;
4. riadne ho pripevniť k prepravnému prostriedku lanami alebo reťazami, aby sa zabránilo jeho prevráteniu.

10. SERVISNÁ SLUŽBA A OPRAVY

V tomto návode sú uvedené všetky pokyny, potrebné pre obsluhu stroja a pre správnu základnú údržbu, ktorú môže vykonávať užívateľ. Všetky úkony nastavovania a údržby, ktoré nie sú opísané v tomto návode, musia byť vykonané vašim Predajcom alebo Špecializovaným strediskom. Úkony vykonávané v neautorizovaných dielňach alebo úkony vykonávané nequalifikovaným personálom budú mať za následok ukončenie platnosti Záruky a zrušenie akejkoľvek povinnosti alebo zodpovednosti Výrobcu.

- Nie je dovolené používať neoriginálne náhradné diely a príslušenstva, ktoré ohrozujú bezpečnosť stroja a znižujú jeho životnosť.
- Použitie neoriginálnych náhradných dielov a príslušenstva ohrozuje bezpečnosť stroja a znižujú jeho životnosť.
- Originálne náhradné diely je možné zadať v dielňach servisnej služby a u autorizovaných predajcov.

11. ZÁRUČNÉ PODMIENKY

Záručné podmienky sú určené výhradne pre spotrebiteľov, t.j. neprofesionálnych používateľov. Záruka sa vzťahuje na všetky chyby materiálov a výrobné chyby, ktoré boli potvrdené počas záručnej doby vašim Predajcom alebo Špecializovaným strediskom. Záručné podmienky sú obmedzené na opravu alebo výmenu komponentu, ktorý je považovaný za chybný. Odporúča sa zveriť stroj raz ročne autorizovanej servisnej dielni kvôli vykonaniu údržby, servisu a kontroly bezpečnostných prvkov.

Záručné podmienky sú podmienené pravidelnou údržbou stroja.

Záruka sa nevzťahuje na škody spôsobené:

- Neoboznámením sa so spravidelnou dokumentáciou (Návody).
- Profesionálnym použitím.
- Nepozornosťou a nedbanlivosťou.
- Externou príčinou (blesk, nárazy, prítomnosť cudzích telies vo vnútri stroja) alebo nehodou.
- Použitím a montážou, ktoré sú nevhodné alebo nie sú dovolené výrobcom.
- Nedostatočnou údržbou.
- Zmenou stroja.
- Použitím neoriginálnych náhradných dielov (prispôbené diely).
- Použitím príslušenstva, ktoré nebolo dodané alebo schválené výrobcom.

Táto záruka sa nevzťahuje na:

- Úkony údržby (popísané v návode s pokynmi).
- Bežné opotrebovanie spotrebných materiálov, ako sú kosiace zariadenia, kolesá, poistné skrútky a káble.
- Bežné opotrebovanie.
- Zhoršenie estetického vzhľadu stroja, spôsobené jeho použitím.
- Držiaky kosiaciach zariadení.
- Pomocné náklady prípadne súvisiace s aktiváciou záruky, ako je napríklad presun k používateľovi, preprava stroja k

Predajcovi, prenájom náhradných zariadení alebo privolanie externej firmy pre vykonanie všetkých prác údržby.

Používateľ je chránený zákonmi platnými v danej krajine. Práva používateľa, vyplývajúce zo zákonov platných v danej krajine, nie sú touto zárukou nijako obmedzené.

12. IDENTIFIKÁCIA PORÚCH

Ak problémy pretrvávajú aj po vykonaní vyššie uvedených úkonov, obráťte sa na vášho Predajcu.

PROBLÉM	PRAVDEPODOBNÁ PRÍČINA	RIEŠENIE
1. Pri aktivácii vypínača nedôjde k uvedeniu motora do chodu	Chýba bezpečnostný kľúč, alebo nie je správne vložený.	Zasuňte kľúč (obr. 5.C).
	Chýba akumulátor, alebo nie je správne vložený.	Otvorte dverka a uistite sa, že akumulátor je správne vložený (obr. 5.B)
	Vybitý akumulátor.	Skontrolujte stav nabitia akumulátora a podľa potreby ho dobite (ods. 7.1.2).
	Uvedenie motora do chodu nie je okamžité.	Držte stlačené ovládanie vypínača po dobu 2-3 sekúnd (ods. 5.2).
	Zásah tepelnej ochrany kvôli prehriatiu motora.	Vyčkajte 5 minút a potom znovu uveďte stroj do činnosti.
2. Motor je v chode, ale kosiace zariadenie sa neotáča	Upevnenie kosiaceho zariadenia je uvoľnené.	Okamžite vypnite motor a vyberte bezpečnostný kľúč. Kontaktujte servisné stredisko a požiadajte o kontrolu výmenu alebo opravu (ods. 7.3).
3. Zastavenie motora počas pracovnej činnosti.	Akumulátor nie je správne vložený.	Otvorte dverka a uistite sa, že akumulátor je správne vložený (ods. 7.1).
	Vybitý akumulátor.	Skontrolujte stav nabitia akumulátora a podľa potreby ho dobite (ods. 7.1.2).
	Upchatie zabraňujúce otáčaniu kosiaceho zariadenia.	Vytiahnite bezpečnostný kľúč, nasadte si pracovné rukavice a odstráňte trávu alebo úlomky, ktoré sa nachádzajú v spodnej časti stroja a/alebo vo vyhadzovacom kanáli.
	Zásah tepelnej ochrany kvôli prehriatiu motora.	Vyčistíte mriežky nasávania chladiaceho vzduchu (ods. 7.2.3). Vyčkajte 5 minút a potom znovu uveďte stroj do činnosti.
3. Zastavenie motora počas pracovnej činnosti.	Zásah tepelnej poistky kvôli absorpcii príliš veľkého prúdu, ktorú môže spôsobiť: <ul style="list-style-type: none"> Kosenie príliš vysokej trávy. Upchatie zabraňujúce otáčaniu kosiaceho zariadenia. Veľké množstvo trávy v skrini a vo vyhadzovacom kanáli. 	<ul style="list-style-type: none"> Nastaviť väčšiu výšku kosenia, keď je tráva veľmi vysoká a druhý krát kosí s menšou výškou Odstráňte prekážky (ods. 7.2.2). Vyčistíte stroj (ods. 7.2.1, 7.2.2, 7.2.3) <p>Vyčkajte 5 minút a potom znovu uveďte stroj do činnosti.</p>
4. Kosenie trávy prebieha s ťažkosťami.	Kosiace zariadenie nie je v dobrom stave.	Obráťte sa na Servisné stredisko kvôli nabrúseniu alebo výmene kosiaceho zariadenia.

5. Nadmerný hluk a/ alebo vibrácie počas pracovnej činnosti.	Kosiace zariadenie nie je dostatočne upevnené alebo je poškodené.	Okamžite vypnite motor a vyberte bezpečnostný kľúč. Kontaktujte servisné stredisko a požiadajte o kontrolu výmenu alebo opravu (ods. 7.3).
6. Výdrž akumulátora je nedostatočná.	Náročné podmienky použitia s vyšším prúdovým odberom.	Optimalizujte použitie (ods. 7.1.1).
	Akumulátor s nízkym výkonom s ohľadom na prevádzkové nároky.	Použite druhý akumulátor alebo akumulátor s vyšším výkonom (ods. 13.1).
7. Nabíjačka akumulátora nenabíja akumulátor.	Akumulátor nie je správne vložený do nabíjačky akumulátora.	Skontrolujte, či je vloženie správne (ods. 7.1.2)
	Nevhodné podmienky prostredia.	Nabíjajte v prostredí s vhodnou teplotou (viď návod k akumulátoru/nabíjačke akumulátora).
	Znečistené kontakty.	Očistite kontakty.
	Chýba napätie pre nabíjačku akumulátora.	Skontrolujte, či je zástrčka riadne zasunutá, a či je v zásuvke elektrickej siete prúd.
	Chybná nabíjačka akumulátora.	Vymeňte ju za originálny náhradný diel.
		Ak problém pretrváva, preštudujte si návod k akumulátoru/nabíjačke akumulátora.

13. VOLITEĽNÉPRÍSLUŠENSTVO

13.1 AKUMULÁTORY

K dispozícii sú akumulátory rôznej kapacity, aby sa bolo možné prispôsobiť rôznym prevádzkovým potrebám (obr.10). Zoznam akumulátorov homologovaných pre tento stroj je uvedený v tabuľke „Technické parametre“.

13.2 NABÍJAČKA AKUMULÁTORA

Zariadenie, ktoré sa používa na nabíjanie akumulátora (obr.11).



KAZALO

1. SPLOŠNE INFORMACIJE	1
1.1 Kako beremo priročnik	1
1.2 Napotki.....	1
2. VARNOSTNI PREDPISI.....	1
2.1 Urjenje.....	1
2.2 Začetna opravila.....	2
2.3 Med uporabo.....	2
2.4 Vzdrževanje, shranjevanje.....	2
2.5 Baterija / polnilnik baterije	2
2.6 Varovanje okolja	3
3. POZNAVANJE STROJA	3
3.1 Opis stroja in njegova predvidena uporaba	3
3.2 Glavni sestavni deli (slika 1)	3
3.3 Identifikacijska etiketa (slika 1)	3
3.4 Varnostni opozorilni znaki (slika 2).....	4
4. MONTAŽA	4
4.1 Odstranitev embalaže (slika 3)	4
4.2 Montaža ročaja (slika 4)	4
5. KOMANDE ZA UPRAVLJANJE	4
5.1 Varnostni ključ (Naprava za izklop).....	4
6. UPORABA STROJA	4
6.1 Začetna opravila.....	4
6.2 Varnostni pregledi	5
6.3 Zagon (slike 22–25)	5
6.4 Delo	5
6.5 Zaustavitev	5
6.6 Po uporabi	6
7. VZDRŽEVANJE	6
7.1 Baterija.....	6
7.2 Čiščenje	6
7.3 Rezalna naprava	7
8. SHRANJEVANJE	7
8.1 Shranjevanje stroja.....	7
8.2 Shranjevanje baterije.....	7
10. SERVIS IN POPRAVILA	7
11. OBSEG GARANCIJE	7
12. PREPOZNAVANJE MOTENJ	8
13. DODATNA OPREMA PO NAROČILU	9
13.1 Baterije.....	9
13.2 Polnilnik baterije	9

1. SPLOŠNE INFORMACIJE

1.1 KAKO BEREMO PRIROČNIK

OPOMBA ali **POMEMBNO** navaja podrobnosti ali dodatna pojasnila k že omenjenim, da se preprečijo poškodbe stroja ali druga škoda.

Znak opozarja na nevarnost. **Nespoštovanje opozorila lahko povzroči poškodbe upravljavca ali tretjih oseb in/ali škodo na stvareh.**

- Odstavki, obkroženi z okvirom iz sivih pik, navajajo
- optijske karakteristike, ki niso skupne vsem
- modelom, ki jih opisuje ta priročnik. Preverite, ali je
- določena karakteristika prisotna v vašem modelu.

Napotki, kot so "sprednji", "zadnji", "desni" in "levi", je treba razumeti glede na delovni položaj upravljavca.

1.2 NAPOTKI

1.2.1 Slike

Slike v tem priročniku z navodili so označene s številkami 1, 2, 3 itd.

Na slikah prikazane komponente so označene s črkami A, B, C itd.

Napotek na komponento C na sliki 2 je podan na naslednji način: "Glej sliko 2.C" ali preprosto "(slika 2.C)".

Slike so ponazorilne. Dejanski deli so lahko nekoliko drugačni od tistih na slikah.

1.2.2 Naslovi

Priročnik je razčlenjen na poglavja in odstavke. Naslov odstavka "2.1 Urjenje" je podnaslov naslova "2. Varnostne norme".

Napotki na naslove in odstavke so označeni z okrajšavama pogl. oziroma odst. in ustrezno številko. Na primer: "pogl. 2" ali "odst. 2.1"

2. VARNOSTNI PREDPISI

2.1 URJENJE

Preden stroj uporabite, pozorno preberite ta navodila. Seznanite se s kontrolnimi ročicami in s pravilno uporabo stroja. Naučite se hitro zaustaviti motor. Nespoštovanje opozoril in navodil lahko povzroči kratak stik, požar in/ali hude poškodbe. Vsa opozorila in navodila shranite za prihodnjo uporabo.

- Nikoli ne pustite, da stroj uporabljajo otroci ali druge osebe, ki niso dovolj seznanjene z navodili. Lokalni zakoni lahko določajo spodnjo mejo starosti za uporabnike.
- Ta aparat smejo uporabljati otroci, ki imajo osem ali več let, in osebe z zmanjšanimi fizičnimi, senzoričnimi in mentalnimi sposobnostmi, ali osebe brez izkušenj in znanja, če so nadzorovani ali poučeni o varni uporabi aparata in razumejo s tem povezane nevarnosti. Otroci se ne smejo igrati z aparatom.

Otroci brez nadzora ne smejo izvajati čiščenja in rednega vzdrževanja.

- Nikoli ne uporabljate kosilnice, če so v bližini osebe, še posebej otroci, ali če se v bližini nahajajo živali. Otroci morajo biti nadzorovani s strani še ene odrasle osebe.
- Nikoli ne uporabljajte stroja, če je uporabnik utrujen ali se slabo počuti, ali pa je pod vplivom zdravil, mamil, alkohola ali škodljivih snovi, ki negativno vplivajo na sposobnost reagiranja in pozornosti.
- Ne pozabite, da je upravljavec oziroma uporabnik odgovoren za nesreče in nepredvidljive nevarnosti, ki se lahko pripetijo drugim osebam ali njihovi lastnini. Uporabnik mora oceniti morebitna tveganja na terenu, kjer namerava delati, in poskrbeti za svojo varnost in varnost drugih, predvsem na nagljenih, neravnih, spolzkih ali nestabilnih terenih.
- V primeru, da želite prodati ali posoditi stroj, se prepričajte, da bo uporabnik pregledal navodila za uporabo, ki se nahajajo v tem priročniku.

2.2 ZAČETNA OPRAVILA

- Nadenite si primerna oblačila, močne delovne čevlje, ki varujejo pred drsenjem, in dolge hlače. Ne zaganjajte stroja bos ali z odprtimi sandali. Nosite zaščitne slušnike.
- Ne nosite šalov, halj, verižic, zapestic, oblačil z ohlapnimi deli, trakovi ali kravatami in drugih visečih ali širokih oblačil ali dodatkov, ki bi se lahko zapletli v stroj ali v predmete in materiale, prisotne na delovnem mestu.
- Dolge lase primerno spnite.
- Nosite delovne rokavice v vseh situacijah, ki predstavljajo nevarnost za roke.
- Dobro pregledajte celotno delovno območje in odstranite vse, kar bi stroj lahko izmetal ali bi lahko poškodovalo rezalno napravo/vrteče dele (kamenje, veje, žice, kosti itd.).

2.3 MED UPORABO

- Stroj ne uporabljajte v prostorih z nevarnostjo eksplozije in v prostorih, kjer so prisotni vnetljive tekočine, plini ali prah. Električni stroji proizvajajo iskre, ki lahko vžgejo prah ali pare.
- Ne izpostavljajte stroja dežju ali mokremu okolju. Voda, ki prodre v stroj, poveča nevarnost električnega stresljanja.
- Stroj upravljajte samo pri dnevni svetlobi ali pod dobro umetno svetlobo in ob dobri vidljivosti.
- Ne delajte, ko je trava mokra, ko dežuje in ko obstaja nevarnost za nevihte, zlasti če je verjetno, da se pojavijo strele.
- Bodite posebno pozorni na nepravilnosti terena (izbokline, vbokline), nagibe, skrite nevarnosti in na morebitno prisotnost ovir, ki bi lahko zmanjšale vidljivost.
- Zelo pozorni bodite v bližini strmin, jarkov ali nasipov. Če eno izmed koles prekorači rob ali če rob popusti, se stroj lahko prevrne.
- Na nagljenih terenih delajte prečno, nikoli v smeri navzgor/ navzdol; zelo pazite pri menjavi smeri, prepričajte se, da stojite stabilno in da kolesa ne naletijo na ovire (kamenje, veje, korenine itd.), saj bi to lahko povzročilo bočni zdrs ali izgubo nadzora nad strojem.
- Stroj ne smete uporabljati na nagibih, ki presegajo 20°, ne glede na smer premikanja.
- Pri zaganjanju kosilnice ne nagibajte. Kosilnico zaženite na ravni površini brez ovir ali visoke trave.
- Bodite izredno pozorni, ko kosilnico vlečete proti sebi. Pred in med vzvratnim pomikanjem opazujte, kaj je za vami, da se prepričate o odsotnosti ovir.
- Nikoli ne tecite, temveč hodite.
- Ne pustite se vleči od kosilnice.

- Roke in stopala imejte vedno daleč proč od rezalne naprave, tako med zaganjanjem stroja kot med njegovo uporabo.
- Bodite vedno dovolj oddaljeni od odprtine za izmet.
- Nikoli ne uporabljajte stroja, če so zaščitne poškodovane, če manjkajo ali niso pravilno nameščene (zbiralna košara, ščitnik bočnega izmeta, ščitnik zadnjega izmeta).
- Ne izklopite, ne dezaktivirajte, ne odstranite in ne predelajte obstoječih varnostnih sistemov oziroma mikrostikal.



V primeru okvar ali nezgod med delom nemudoma zaustavite motor in se oddaljite od kosilnice, da ne povzročite dodatne škode; v primeru nezgod, pri katerih se poškodujejo upravljavec ali tretje osebe, nemudoma nudite najustreznejšo prvo pomoč glede na situacijo in se obrnite na zdravstveno ustanovo za ustrezno nego. Skrbno odstranite morebitne drobce, ki lahko povzročijo – če ostanejo neopaženi – škodo ali poškodbe na ljudeh ali živalih.

2.4 VZDRŽEVANJE, SHRANJEVANJE

Redno vzdrževanje in pravilno shranjevanje zagotavljata varno uporabo stroja in visoko raven njegove učinkovitosti.

- Nikoli ne uporabljajte stroja, če so njegovi deli obrabljeni ali poškodovani. Poškodovane ali obrabljene dele morate vedno zamenjati; ne smete jih popravljati. Uporabljajte samo originalne nadomestne dele.
- Med reguliranjem stroja bodite pozorni in pazite, da vaši prsti ne ostanejo ujeti med gibajočo se rezalno napravo in fiksni deli stroja.
- Za zmanjšanje nevarnosti požara, posod z odpadnimi materiali ne puščajte notranjosti stavb.
- Zagotovite, da premeščanje stroja ne bo povzročilo poškodb na stvareh ali osebah.



Raven hrupa in raven vibracij, ki sta navedeni v teh navodilih, je treba razumeti kot maksimalni vrednosti med uporabo stroja. Uporaba neuravnovešenega rezalnega elementa, prehitro gibanje in opuščanje vzdrževalnih opravil pomembno vplivajo na emisije hrupa in vibracije. To pomeni, da je treba izvajati preventivne ukrepe za preprečitev možnih poškodb zaradi močnega hrupa in vibracij; poskrbite za vzdrževanje stroja, nosite zaščitne slušnike in med delom delajte odmore.

2.5 BATERIJA / POLNILNIK BATERIJE

POMEMBNO Spodnji varnostni predpisi dopolnjujejo varnostna navodila v posebnem priročniku za baterijo in polnilnik baterije, ki je priložen stroju.

- Za polnjenje baterije uporabljajte samo polnilnike, ki jih priporoča proizvajalec. Neustrezen polnilnik lahko povzroči električni stresljaj, pregretje ali uhajanje korozivne tekočine iz baterije.
- Uporabljajte samo specifične baterije, ki so predvidene za vaše orodje. Uporaba drugih baterij lahko povzroči poškodbe in nevarnost za požar.
- Prepričajte se, da je stroj izklopljen, preden vstavite baterijo. Vstavljanje baterije v vklopljen stroj lahko povzroči požar.

2.6 VAROVANJE OKOLJA

- Natančno upoštevajte lokalne predpise za odlaganje embalaže, pokvarjenih delov ali katerega koli elementa, ki močno vpliva na okolje; teh odpadkov ne smete odvreči v smeti, ampak jih morate ločiti in jih izročiti posebnim zbirnim centrom, ki bodo poskrbeli za njihovo reciklažo.
- Natančno upoštevajte lokalne predpise glede odstranjevanja odpadnih materialov.
- Ko stroja ne boste več uporabljali, ga ne smete odvreči v okolje, ampak se obrnite na center za zbiranje odpadkov, v skladu z veljavni lokalnimi predpisi.



Električnih aparatov ne odlagajte med gospodinske odpadke. Na podlagi evropske Direktive 2012/19/EU o električnih in elektronskih odpadkih ter na podlagi njenega izvajanja v skladu z nacionalnimi predpisi je treba izrabljene električne naprave zbirati ločeno, z namenom predelave na ekološko kompatibilen način. Če električne aparate odvržete na odlagališče ali na zemljo, lahko škodljive snovi dosežejo podtalno vodo in pridejo v prehransko verigo, kar ima negativne posledice za vaše zdravje in dobro počutje. Za podrobnejše informacije o odstranjevanju tega artikla se posvetujte s svojim prodajalcem ali z ustanovo, ki je pristojna za predelavo gospodinskih odpadkov.



Li-ion

Baterije je treba ob koncu njihove uporabne dobe odstraniti z ustrežno pozornostjo do okolja. Baterija vsebuje material, ki je nevaren za vas in za okolje. Odstraniti jo je treba ločeno od drugih odpadkov, v zbirališču, ki sprejema litij-ionske baterije.



Ločeno zbiranje rabljenih proizvodov in embalaže omogoča reciklažo materialov in njihovo ponovno uporabo. Ponovna uporaba recikliranih materialov prispeva k preprečevanju onesnaževanja okolja in znižuje povpraševanje po surovinah.

3. POZNAVANJE STROJA

3.1 OPIS STROJA IN NJEGOVA PREDVIDENA UPORABA

Ta stroj je kosilnica za stoječega delavca.

Stroj v glavnem sestavlja motor, ki poganja v ohišju nameščeno rezalno napravo, in ročaj. Ko je motor vklopljen, ustvari zračno blazino, nad katero stroj lebdi, tako da ne povzroča trenja s tlemi.

Upravljevec lahko stroj vodi in upravlja glavne komande, medtem ko se vselej nahaja za ročajem, torej na varnostni razdalji od vrteče se rezalne naprave.

Če se upravljevec oddalji od stroja, se motor in vrteča se naprava v nekaj sekundah ustavi.

3.1.1 Predvidena uporaba

Ta stroj je zasnovan in izdelan za košnjo trave na vrtovih in travnatih površinah ob prisotnosti upravljalca v stoječem položaju.

3.1.2 Nepravilna uporaba

Katerakoli druga raba, ki se ne ujema z navedeno, je lahko nevarna in lahko povzroči poškodbe na ljudeh in/ali predmetih. K nepravilni uporabi spada (na primer, a ne samo):

- Prevažati na stroju druge osebe, otroke ali živali, saj bi lahko padli in utrpeli hude poškodbe ali ovirali varno vožnjo.
- Voziti se na stroju.
- Uporabljati stroj za vleko ali potiskanje tovorov.
- Zaganjati rezalno napravo na predelih brez trave.
- Uporabljati stroj za zbiranje listja ali drugih ostankov.
- Uporabljati stroj za ravnanje živih mej ali za košnjo drugega, ne travnatega rastlinja.
- Uporaba stroja s strani več oseb.

POMEMBNO V primeru neustrezne uporabe se garancija razveljavi, proizvajalec pa zavrača vsakršno odgovornost in prelaga na uporabnika vse stroške za škodo ali poškodbe njega samega ali drugih oseb.

3.1.3 Tip uporabnika

Ta stroj je namenjen uporabi s strani navadnih uporabnikov, tj. nepoklicnih delavcev. Namenjen je "neprofesionalni uporabi".

POMEMBNO Stroj mora uporabljati en sam upravljevec.

3.2 GLAVNI SESTAVNI DELI (slika 1)

- A. Ohišje:** okrov, ki vsebuje vrtljivo rezalno napravo.
- B. Motor:** poganja rezalno napravo.
- C. Rezalna naprava:** komponenta, ki je namenjena košnji trave.
- D. Ročaj:** tu je delovno mesto upravljalca. Njegova dolžina zagotavlja, da upravljevec med delom ostaja vselej na varni razdalji od vrteče se rezalne naprave.
- E. Vzvod prisotnosti upravljalca:** vzvod, ki omogoči vklop rezalne naprave in dvig s tal. Ko izpustite vzvod, se motor samodejno ustavi.
- F. Vklpno stikalo:** zažene/zaustavi motor in istočasno vključi/izključi rezalno napravo.
- G. Vratca predala za baterijo**
- H. Varnostni ključ (naprava za izklop):** ključ vključi/izključi električni tokokrog stroja.
- I. Baterija (če ni dobavljena s strojem, glejte pogl. 13 "Dodatna oprema po naročilu"):** daje energijo za zagon motorja; njene karakteristike in predpisi o njeni uporabi so opisani v posebnem priročniku.
- J. Polnilnik baterije (če ni dobavljen s strojem, glejte pogl. 13 "Dodatna oprema po naročilu"):** naprava, ki se uporablja za polnjenje baterije.

3.3 IDENTIFIKACIJSKA ETIKETA (slika 1)

1. Raven zvočne moči.
2. Znak skladnosti.
3. Leto izdelave.
4. Tip stroja.
5. Serijska številka.
6. Ime in naslov proizvajalca.
7. Šifra artikla.

8. Najvišja hitrost delovanja motorja.
9. Teža v kg.
10. Napetost električnega napajanja.
11. Stopnja električne zaščite.
12. Nazivna moč.

Identifikacijske podatke stroja prepisite v ustrezna polja na etiketi, ki se nahaja za hrbtni strani platnice.

POMEMBNO Vsakič, ko se obrnete na pooblaščen servis, uporabite podatke, ki se nahajajo na identifikacijski etiketi.

POMEMBNO Vzorec izjave o skladnosti se nahaja na zadnjih straneh tega priročnika.

3.4 VARNOSTNI OPOZORILNI ZNAKI (slika 2).

Na stroju so prisotni razni znaki. Pomen znakov:



Pozor. Preden stroj uporabite, preberite navodila.



Nevarnost! Nevarnost izmetavanja predmetov. Poskrbite, da bodo med uporabo stroja druge osebe izven delovnega območja.



Pazite na ostro rezalno napravo. Rok ali nog ne vstavljajte v ohišje rezalne naprave. Tudi po izklopu motorja se rezalna naprava še naprej vrti. Pred vzdrževalnimi posegi izvlecite varnostni ključ (naprava za izklop).

POMEMBNO Poškodovane ali nečitljive nalepke je treba zamenjati. Zahtevajte nove nalepke v svojem pooblaščenem servisu.

4. MONTAŽA



Varnostni predpisi, ki jih je treba upoštevati, so opisani v pogl. 2. Natančno se držite teh predpisov, da se izognete resnim tveganjem ali nevarnostim.

Zaradi skladiščenja in prevoza nekatere komponente niso montirane takoj v tovarni, temveč jih je treba montirati šele po odstranitvi embalaže, pri čemer je treba slediti naslednjim navodilom.



Odstranjevanje embalaže in dokončno montažo morate opraviti na ravni in trdni površini, z zadostnim prostorom za premikanje stroja in embalaže, pri tem pa morate vedno uporabljati ustrezno orodje. Ne uporabljajte stroja, preden ne izvedete vseh navodil v oddelku "MONTAŽA".



Preden se lotite montaže, preverite, da varnostni ključ ni vtaknjen v svoje ležišče.

4.1 ODSTRANITEV EMBALAŽE (slika 2)

4.2 MONTAŽA ROČAJA (slika 3)

Zgornji ročaj sestavite z spodnjim (slika I-II) in ga nato montirajte na telo stroja (slika .III), kot je prikazano.

5. KOMANDE ZA UPRAVLJANJE

5.1 VARNOSTNI KLJUČ (NAPRAVA ZA IZKLOP)

Ključ (slika.1.H), ki se nahaja v predalu baterije, vključni oziroma izključni električni tokokrog stroja. Ko izvlečete ključ, se električni tokokrog popolnoma prekine, s čimer se prepreči nenadzorovano delovanje stroja.

POMEMBNO Vedno, kadar pustite stroj nenadzorovan in neuporabljaj, izvlecite varnostni ključ.

5.2 VKLOPNO STIKALO

Vklopno stikalo (slika.4) zažene/zaustavi motor in istočasno vključ/i izključ rezalno napravo. Razlaga položajev:



Zagon. Za zagon pritisnete varnostni gumb (slika 4.A.1), in potegnite vzvod (slika 4.A).



Vklop rezalne naprave. Ob zagonu motorja se istočasno zažene tudi rezalna naprava.



Zaustavitev. Ko izpustite vzvod, se motor samodejno ustavi (slika .4.A).

OPOMBA *Vklop rezalne naprave je mogoč le s pritiskom gumba na desni strani ročaja in premikom vzvoda prisotnosti upravljalca proti ročaju.*

6. UPORABA STROJA



Varnostni predpisi, ki jih je treba upoštevati, so opisani v pogl. 2. Natančno se držite teh predpisov, da se izognete resnim tveganjem ali nevarnostim.

6.1 ZAČETNA OPRAVILA

Prepričajte se, da varnostni ključ ni vtaknjen v svoje ležišče. Stroj postavite vodoravno, tako da stoji stabilno na tleh.

6.1.1 Pregled baterije

Pred prvo uporabo stroja po nakupu napolnite baterijo do konca, v skladu z navodili, ki se nahajajo v priročniku baterije. Pred vsako uporabo kontrolirajte napolnjenost baterije sledeč navodilom v priročniku baterije.



Ta postopek izvedite z mirujočo rezalno napravo.

6.2 VARNOSTNI PREGLEDI

 **Pred uporabo vselej opravite varnostne preglede.**

6.2.1 Splošni varnostni pregled

Predmet	Rezultat
Ročaji	Čisti, suhi.
Ročaj	Pravilno in čvrsto pritrjen na stroj.
Rezalna naprava	Čista, ne poškodovana ali obrabljena, kompletna, dobro nabrušena.
Vklopno stikalo	Premikanje ročice plina mora biti prosto, ne pretežno; po tem, ko jo popustite, se mora avtomatsko in hitro vrniti v nevtralni položaj.
Baterija	Brez poškodb na ohišju, brez sledi tekočine.
Vijaki/matice na stroju in na rezalni napravi	Dobro priviti (ne zrahljani). Ne poškodovani ali obrabljeni.
Prehodi za hladilni zrak	Ne zamašeni
Stroj	Brez znakov poškodb ali obrabe. Nobena nenormalna vibracija. Noben nenormalni hrup.

Opravo	Rezultat
<ol style="list-style-type: none">Zaženite stroj (odst. 6.3).Sprostite vklopno stikalo (slika.4.A).	<ol style="list-style-type: none">Rezalna naprava se mora premikati.Premikanje varnostnega vzvoda mora biti prosto, ne pretežno; ko ga izpustite, se mora samodejno in hitro vrniti v nevtralni položaj, pri čemer se rezalna naprava zaustavi.

 Če kateri izmed rezultatov ni v skladu s tem, kar navajajo tabele, stroja ne smete uporabljati! Obrnite se na servisno službo, da stroj ustrezno pregleda in popravi.

6.3 ZAGON

OPOMBE Stroj zaženite na ravni površini brez ovir ali visoke trave.

- Odpriate vratca predala baterije (slika.5.A).
- Baterije pravilno vstavite v njihovo ležišče (slika.5.B), tako da jih potisnete do konca, dokler ne zaslišite klika, ki jih blokira v položaju in zagotovi električni stik.
- Vstavite in potisnite do konca varnostni ključ (slika. 5.C).
- Vratca popolnoma zaprite.
- Vključite rezalno napravo, tako da najprej pritisnete varnostni gumb (slika.4.A.1) in nato vzvod prisotnosti upravljavca (slika.4.A.).

 Ob zagonu motorja se istočasno zažene tudi rezalna naprava.

6.4 DELO

POMEMBNO Med delom vedno ohranajte varnostno razdaljo od rezalne naprave; varnostna razdalja ustreza dolžini ročaja.

Autonomija baterij (in s tem površina travnika, ki jo je mogoče pokositi pred ponovnim polnjenjem) je odvisna od različnih dejavnikov, opisanih v (odst. 7.1).

POMEMBNO Če se motor med delom ustavi zaradi pregretja, je treba pred ponovnim zagonom počakati približno 5 minut.

6.5 ZAUSTAVITEV

Zaustavitev stroja:

- izpustite vzvod prisotnosti upravljavca (slika.4.A);
- počakajte na zaustavitev rezalne naprave.

 Po ugasnitvi stroja je treba počakati nekaj sekund, preden se rezalna naprava ustavi.

POMEMBNO Vselej ugasnite stroj:

- Ko se morate premakniti z enega na drugo delovno območje.
- Pri premikanju prek površin, kjer ni trave.
- Vsakokrat, ko je treba preiti kakšno oviro.

6.6 PO UPORABI

- Odpriate vratca in odstranite varnostni ključ.
- Izvlomite baterijo iz njenega ležišča in jo napolnite (odst.7.1.2).
- Počakajte, da se motor ohladi, preden stroj postavite v kateri koli prostor.

4. Opravite čiščenje (odst. 7.2).
5. Preglejte, če je bila kakšna komponenta razrahljana ali poškodovana. Po potrebi zamenjajte poškodovane komponente in privijte vijake, ki so morda popustili, ali pa se obrnite na pooblaščen servisni center.
6. Pregled morebitnih poškodb na stroju. Po potrebi pokličite pooblaščen servis.

POMEMBNO Vedno, kadar pustite stroj nenadzorovan in neuporabljan, izvlecite varnostni ključ.

7. VZDRŽEVANJE

 **Varnostni predpisi, ki jih je treba upoštevati, so opisani v pogl. 2. Natančno se držite teh predpisov, da se izognete resnim tveganjem ali nevarnostim.**

 **Pred izvajanjem kakršnega koli pregleda, čiščenja ali posega za vzdrževanje/reguliranje na stroju:**

- **Zaustavite stroj.**
- **Izvlecite varnostni ključ (ključa nikoli ne puščajte v stroju ali na dosegu otrok ali neusposobljenih oseb).**
- **Izvlecite baterijo.**
- **Prepričajte se, da so se vsi premični deli popolnoma zaustavili.**
- **Počakajte, da se motor ohladi, preden stroj postavite v kateri koli prostor.**
- **Oblecite ustrezna oblačila in delovne rokavice v vseh primerih, ko bi delo lahko bilo nevarno za roke.**
- **Preberite ustrezna navodila.**

POMEMBNO Vse vzdrževalne posege in nastavitve, ki niso opisani v tem priročniku, mora opraviti vaš prodajalec ali specializirani servis.

7.1 BATERIJA

7.1.1 Avtonomija baterije

Na avtonomijo baterije (in torej površino travnika, ki jo je mogoče pokositi pred ponovnim polnjenjem) vplivajo predvsem:

- a. Okoljski dejavniki, ki vplivajo na večjo porabo energije:
 - Košnja goste, visoke ali vlažne trave.
- b. Širina reza stroja; čim večja je širina, tem večja je poraba energije.
- c. Ravnanja upravljavca, ki bi se jim moral izogibati:
 - pogosto prižiganje in ugašanje stroja med delom.

OPOMBA Med uporabo je baterija zaščitena proti popolni izpraznitvi z zaščitnim mehanizmom, ki izklopi stroj in blokira njegovo delovanje.

Za doseganje optimalne avtonomije baterije je treba vselej:

- Kositi travo, ko je travnik suh.
- Kositi travo pogosto, tako da ne doseže velike višine.

Če želite stroj zdržema uporabljati dlje časa, kot to dopušča standardna baterija, je mogoče:

- Kupiti še eno standardno baterijo, tako da lahko izpraznjeno baterijo takoj nadomestite, ne da bi morali prekiniti z delom.
- Kupiti posebno baterijo, ki ima daljšo avtonomijo od standardne baterije.

7.1.2 Odstranitev in polnjenje baterije

1. Odprite vrata predala baterije in izvlecite varnostni ključ (slika.6.A).
2. Pritisnite gumb na baterijah in ju izvlecite (slika.6.B).
3. Vstavite baterijo v ustrezno ležišče polnilnika baterije (slika.7).
4. Polnilnik baterije priklopite na vtičnico, katere napetost mora ustrezati tisti, ki je navedena na ploščici.
5. Baterijo napolnite do konca; pri tem sledite navodilom v priročniku baterije/polnilnika baterije.

OPOMBA Baterija je opremljena z zaščito, ki preprečuje polnjenje, če je temperatura okolja nižja od 0 °C ali višja od +45 °C.

OPOMBA Baterijo lahko kadar koli tudi samo delno napolnite brez nevarnosti, da bi se poškodovala.

7.1.3 Ponovno vstavljanje baterije v stroj

Po končanem polnjenju:

1. Odstranite baterijo iz njenega ležišča v polnilniku baterije.
2. Polnilnik izklopite iz omrežja.
3. Vstavite baterijo v ustrezno ležišče v stroju.
4. Vratca popolnoma zaprite.

7.2 ČIŠČENJE

Po vsaki uporabi opravite čiščenje, upoštevajoč naslednja navodila.

7.2.1 Čiščenje stroja

- Ne uporabljajte vodnega curka, da ne zmočite motorja ali električnih delov.
- Šasije ne čistite z agresivnimi sredstvi.
- Za zmanjšanje nevarnosti požara poskrbite, da bo stroj, še zlasti motor, prost ostankov trave, listja ali odvečne maščobe.

7.2.2 Čiščenje sestava rezalne naprave

POMEMBNO Stroj položite na bok in se, prepričajte o njegovi stabilnosti, preden izvedete kakršen koli poseg.

7.2.3 Čiščenje zračnega filtra (slika.8)

1. izvlecite zračni filter iz stroja;
2. prepričajte s curkom stisnjene zraka;
3. ponovno namestite filter na njegovo mesto.

7.3 REZALNA NAPRAVA

Slabo nabrušena rezalna naprava trga travo in povzroči porumenelost travnika.

 **Rezalne naprave se ne dotikajte, dokler ključ ni bil iztaknjen in dokler se rezalna naprava ni popolnoma zaustavila. Bodite pozorni, ker se rezalna naprava lahko premika, tudi če je bil ključ iztaknjen.**

 **Vsa opravila v zvezi z rezalnimi napravami (demontaža, brušenje, uravnoteženje, popravilo, ponovna montaža in/ali zamenjava) so zahtevna in je zanje potrebno specifično znanje ter posebno orodje; iz varnostnih razlogov jih je treba vedno opraviti v specializiranem servisu.**

 **Če je rezalna naprava poškodovana, ukrivljena ali obrabljena, jo zamenjajte skupaj s pripadajočimi vijaki, da se ohrani pravilna uravnoteženost.**

POMEMBNO Vselej uporabljajte originalne rezalne naprave, ki so označene s šifro, navedeno v tabeli "Tehnični podatki".

Zaradi razvoja artikla bodo rezalne naprave, navedene v tabeli "Tehnični podatki", lahko sčasoma nadomeščene z drugimi, ki bodo imele enakovredne lastnosti, kar se tiče varnega delovanja in možnosti medsebojnega zamenjavanja.

8. SHRANJEVANJE

8.1 SHRANJEVANJE STROJA

Pred shranitvijo stroja:

1. Počakajte, da se motor ohladi.
2. Odstranite varnostni ključ.
3. Odstranite baterijo iz njenega ležišča in jo napolnite (odst. 7.1.2).
4. Opravite čiščenje (odst. 7.2).
5. Stroj shranite (slika.9):
 - v suhem prostoru;
 - v zavetju pred vremenskimi nepravilnostmi;
 - po možnosti ga pokrijte s platnom;
 - na mestu, ki je izven dosega otrok;
 - prepričajte se, da ste z njega odstranili ključke ali orodje za vzdrževanje;
 - obešen na steni.

8.2 SHRANJEVANJE BATERIJE

Če baterije dalj časa ne polnite, jo je treba vselej shranjevati v senci, na svežem kraju in v okolju brez vlage, pri temperaturi 0–45 °C.

POMEMBNO V primeru dolge nedejavnosti baterijo napolnite vsaka dva meseca, da podaljšate njeno življenjsko dobo.

9. PREMIKANJE IN TRANSPORT

- Vsakič, ko je treba stroj premeščati, dvigati, prevažati ali nagibati:
- ugasnite stroj (odst. 6.5);
 - izvlecite varnostni ključ;
 - prepričajte se, da so se vsi premični deli popolnoma zaustavili;
 - nositi močne delovne zaščitne rokavice;

- zgrabiti stroj na mestih, ki zagotavljajo varen prijem ob upoštevanju teže in njene pravilne porazdelitve;
- uporabiti ustrezno število oseb glede na težo stroja in na značilnosti transportnega sredstva ali mesta, kamor je potrebno stroj postaviti ali od koder ga želite odstraniti;
- zagotoviti, da premeščanje stroja ne bo povzročilo poškodb na stvareh ali osebah.

Za prevažanje stroja na vozilu ali na prikolici:

1. uporabiti nakladalne stranice, ki so primerno vzdržljive ter ustrezno široke in dolge;
2. sestav rezalnih naprav naj bo spuščen;
3. stroj namestiti tako, da ne bo nikogar ogrožal;
4. ga trdno pritrditi na vozilo z vrvmi ali verigami, da se prepreči prevrnitev.

10. SERVIS IN POPRAVILA

Ta priročnik daje vsa potrebna navodila za upravljanje stroja in za pravilno osnovno vzdrževanje, ki ga lahko opravlja uporabnik. Vsa opravila reguliranja in vzdrževanja, ki niso opisana v tem priročniku, mora izvesti vaš prodajalec ali specializirani servis.

Zaradi posegov, opravljenih v neprimernih delavnicah ali s strani neupošabljenih oseb, se razveljavi vsakršna oblika garancije in vsakršna odgovornost proizvajalca.

- Neoriginalni nadomestni deli in dodatna oprema niso dovoljeni. Uporaba neoriginalnih nadomestnih delov in opreme povzroči, da uporaba stroja ni varna, ter odvezuje proizvajalca vsakršne odgovornosti.
- Originalne nadomestne dele dobite v servisih in pri pooblaščenih prodajalcih.

11. OBSEG GARANCIJE

Garancijski pogoji so namenjeni samo navadnim uporabnikom, tj. nepoklicnim delavcem.

Garancija krije vse napake, ki se tičejo kakovosti materialov in izdelave ter so bile v garancijskem roku potrjene s strani vašega prodajalca ali specializiranega servisa.

Garancija je omejena na popravilo ali zamenjavo komponente, za katero se ugotovi, da ima napako.

Priporočamo, da stroj enkrat na leto zaupate pooblaščenemu servisu, da izvede vzdrževalna in servisna opravila ter pregled varnostnih naprav.

Pogoj za uveljavljanje garancije je redno vzdrževanje stroja.

Garancija ne pokriva poškodb, ki so posledica:

- Pomanjkljive seznanitve s spremljajočo dokumentacijo (priročniki z navodili).
- Profesionalne rabe.
- Nepozornosti, malomarnosti.
- Zunanjih vzrokov (strele, trkov, prisotnosti tujkov v notranjosti stroja) ali nesreč.
- Nepravilne ali od proizvajalca neodobrene uporabe ali montaže.
- Slabega vzdrževanja.
- Predelave stroja.
- Uporabe neoriginalnih nadomestnih delov (prilagojenih delov).
- Uporabe opreme, ki je ni dobavil proizvajalec ali je proizvajalec ni odobril.

Poleg tega garancija ne pokriva:

- Opravil vzdrževanja (opisanih v priročniku z navodili).
- Normalne obrabe potrošnih materialov, kot so rezalne naprave, kolesa, varnostni vijaki in kabli.
- Normalne obrabe.
- Slabšanja estetskega videza stroja zaradi njegove rabe.
- Nosilcev rezalnih naprav.

- Dodatnih stroškov, ki so morebiti povezani z uveljavitvijo garancije, kot so potni stroški do uporabnika, prevoz stroja do prodajalca, najem opreme za zamenjavo ali naročilo vzdrževalnih del pri zunanjem podjetju.

Uporabnik je zaščiten z ustreznimi zakoni, ki veljajo v njegovi državi. Ta garancija na noben način ne omejuje pravic uporabnika, ki jih določajo zakoni v njegovi državi.

12. PREPOZNAVANJE MOTENJ

Če težave ostajajo tudi potem, ko ste izvedli zgoraj opisana opravila, se posvetujte s svojim prodajalcem.		
MOTNJA	VERJETNI VZROK	ODPRAVA MOTNJE
1. Ob pritisku na stikalo se motor ne zažene	Varnostni ključ ni vtaknjen ali je vtaknjen nepravilno.	Vtaknite ključ (slika 5.C).
	Baterija ni vstavljena ali je vstavljena nepravilno.	Odprirete vratca in se prepričajte, ali je baterija pravilno vstavljena (slika 5.B)
	Baterija je prazna.	Preverite stanje napoljenosti in baterijo napolnite (odst. 7.1.2).
	Žagon motorja ni takojšen.	Vklopno stikalo držite pritisnjeno 2–3 sekunde (odst. 7.1).
	Sprožitev termične varovalke zaradi pregretja motorja.	Počakajte vsaj 5 minut in nato ponovno zaženite stroj.
2. Motor je v teku, toda rezalna naprava se ne vrti	Popustil je spoj rezalne naprave.	Takoj zaustavite motor in izvlecite varnostni ključ. Obrnite se na servisni center, da opravi preglede, zamenjave ali popravila (odst. 7.3).
3. Motor se ustavi med delom.	Baterija ni pravilno vstavljena.	Odprirete vratca in se prepričajte, ali je baterija pravilno vstavljena (slika 23).
	Baterija je prazna.	Preverite stanje napoljenosti in baterijo napolnite (odst. 7.1.2).
	Prisotnost ovir, ki preprečujejo vrtenje rezalne naprave.	Iztaknite varnostni ključ, nadenite delovne rokavice in odstranite travo ali druge drobce, ki so se nabrali v spodnjem delu stroja in/ali v kanalu za izmet.
	Sprožitev termične varovalke zaradi pregretja motorja.	očistite rešetke za dovod hladilnega zraka (odst. 7.2.3). Počakajte vsaj 5 minut in nato ponovno zaženite stroj.
3. Motor se ustavi med delom.	Sprožitev termične varovalke zaradi prevelike absorpcije toka, ki ima enega izmed naslednjih vzrokov: <ul style="list-style-type: none"> • Košnja previsoke trave. • Prisotnost ovir, ki preprečujejo vrtenje rezalne naprave. • Prevelika količina drobcev trave, ki so se nabrali v notranjosti šasije in v kanalu za izmet. 	<ul style="list-style-type: none"> • Kadar je trava zelo visoka, kositi dvakrat ter pri prvem prehodu nastaviti nekoliko večjo višino košnje, pri drugem prehodu pa nižjo • Odstranite ovire (odst. 7.2.2). • Očistite stroj (odst. 7.2.1, 7.2.2, 7.2.3) <p>Počakajte vsaj 5 minut in nato ponovno zaženite stroj.</p>
4. Košnja trave je težavna.	Rezalna naprava ni v dobrem stanju.	Obrnite se na servisni center za brušenje ali zamenjavo rezalne naprave.

5. Med delom se opaža pretiran hrup in/ali pretirane vibracije.	Popustitev spoja rezalne naprave ali poškodba rezalne naprave.	Tako zaustavite motor in izvlecite varnostni ključ. Obrnite se na servisni center, da opravi preglede, zamenjave ali popravila (odst. 7.3).
6. Avtonomija baterije je zelo kratka.	Težki pogoji uporabe, ki povzročajo večjo porabo toka.	Optimizirajte uporabo stroja (odst. 7.1.1).
	Baterija ne zadostuje za delovne zahteve.	Uporabite dodatno baterijo ali zmogljivejšo baterijo (odst. 13.1).
7. Polnilnik baterije ne polni baterije.	Baterija ni pravilno vstavljena v polnilnik.	Kontrolirajte, ali je baterija pravilno vstavljena (odst. 7.1.2)
	Neustrezni okoljski pogoji.	Polnjenje opravite v okolju z ustrežno temperaturo (glej priročnik baterije/polnilnika baterije).
	Umazanija na kontaktih.	Očistite kontakte.
	Polnilnik ni napajan s tokom.	Preverite, če je vtičak priključen in če na vtičnici obstaja napetost.
	Polnilnik baterije je okvarjen.	Zamenjajte ga z novim originalnim.
		Če nepravilnost ni odpravljena, pogledajte v priročnik baterije/polnilnika baterije.

13. DODATNA OPREMA PO NAROČILU

13.1 BATERIJE

Na razpolago so baterije različnih zmogljivosti, ki so prilagojene posebnim delovnim zahtevam (slika.10) Seznam homologiranih baterij za ta stroj se nahaja v tabeli "Tehnični podatki".

13.2 POLNILNIK BATERIJE

Naprava, ki se uporablja za polnjenje baterije (slika.11).

**SADRŽAJ**

1.	UOPŠTENO	1
1.1	Kako se služiti priručnikom	1
1.2	Referencije	1
2.	SIGURNOSNA PRAVILA	1
2.1	Obuka	1
2.2	Pripreme radnje	2
2.3	Za vreme upotrebe	2
2.4	Održavanje, skladištenje	2
2.5	Baterija/Punjač baterije	2
2.6	Zaštita životne sredine	3
3.	UPOZNAVANJE MAŠINE	3
3.1	Opis mašine i predviđena upotreba	3
3.2	Glavni delovi (Sl. 1)	3
3.3	Identifikaciona nalepnica (Sl. 1)	3
3.4	Bezbednosne oznake (Sl. 2)	4
4.	MONTAŽA	4
4.1	Otpakivanje (Sl.3)	4
4.2	Montaža drške (Sl.4)	4
5.	UPRAVLJAČKE KOMANDE	4
5.1	Sigurnosni ključ (Uređaj za isključivanje)	4
6.	UPOTREBA MAŠINE	5
6.1	Pripreme radnje	5
6.2	Sigurnosne kontrole	5
6.3	Pokretanje (Sl.22+25)	5
6.4	Rad	5
6.5	Zaustavljanje	5
6.6	Nakon upotrebe	6
7.	ODRŽAVANJE	6
7.1	Baterija	6
7.2	Čišćenje	6
7.3	Rezna glava	7
8.	SKLADIŠTENJE	7
8.1	Skladištenje mašine	7
8.2	Skladištenje baterije	7
10.	ASISTENCIJA I POPRAVKE	7
11.	POKRIĆE GARANCIJE	7
12.	PREPOZNAVANJE PROBLEMA	8
13.	DODATNI PRIBOR NA ZAHTEV	9
13.1	Baterije	9
13.2	Punjač baterije	9

1. UOPŠTENO**1.1 KAKO SE SLUŽITI PRIRUČNIKOM**

NAPOMENA ili **VAŽNO** navodi detalje ili druge elemente u vezi sa već prethodno navedenim, kako bi se izbeglo oštećenje mašine ili nanošenje štete.

Simbol  ukazuje na opasnost. Ako se ne pridržavate upozorenja možete se povrediti ili povrediti druge osobe i/ili izazvati štetu.

- * Paragrafi obeleženi četvorougлом sa sivim tačkastim
- * stranama pokazuju opcijske karakteristike koje nemaju
- * svi modeli navedeni u ovom priručniku. Proverite da
- * li je ova karakteristika prisutna na Vašem modelu.

Sve oznake „prednje“, „zadnje“, „desno“ i „levo“ odnose se na radni položaj radnika.

1.2 REFERENCIJE**1.2.1 Slike**

Slike u ovim uputstvima za upotrebu označene su brojevima 1, 2, 3 i tako dalje.

Delovi prikazani na slikama označeni su slovima A, B, C i tako dalje.

Referencija na komponentu C na slici 2 označena je ovako: "Vidi sl. 2. C" ili samo "(sl. 2.C)"

Slike su indikativne. Stvarni delovi mogu varirati u odnosu na one prikazane.

1.2.2 Naslovi

Priručnik je podeljen na poglavlja i paragrafe. Naslov paragrafa "2.1 Obuka" je podnaslov od "2. Sigurnosna pravila".

Referencije na naslove ili paragrafe označene su skraćenicama pogl. ili par. i odgovarajućim brojem. Na primer: "pogl. 2" ili "par. 2.1"

2. SIGURNOSNA PRAVILA**2.1 OBUKA**

 Pažljivo pročitati ova uputstva pre korišćenja mašine. Upoznati se s komandama i prikladnom upotrebom mašine. Naučite da brzo zaustavite motor. Nepoštovanje upozorenja i uputstava može dovesti do električnog udara, požara i/ili teških povreda. Sačuvati sva upozorenja i uputstva za naredne potrebe.

- * Nikada ne dopustite da mašinu koriste deca ili osobe koje nisu dovoljno upoznate s uputstvima. Lokalnim zakonima može da bude određen najniži uzrast korisnika.
- * Ovu mašinu mogu koristiti deca od 8 i više godina starosti, kao i osobe smanjenih fizičkih, osetnih ili psihičkih sposobnosti ili osobe koje nemaju iskustva s mašinom ili ne poznaju istu, pod uslovom da ih nadzire osoba odgovorna za njihovu sigurnost ili da su upoznate sa sigurnom upotrebom mašine i da su svesne pratećih opasnosti. Deca se ne smeju igrati ovom

mašinom. Redovno čišćenje i održavanje mašine ne smeju vršiti deca bez nadzora.

- Nikada ne koristiti kosačicu ako se u blizini nalaze osobe, posebno deca, ili životinje. Potrebno je da decu nadziru odrasli.
- Nikada ne koristiti mašinu ako je rukovaoc umoran ili se loše oseća i ako se nalazi pod uticajem lekova, droga, alkohola ili štetnih supstanci koje mogu da smanje njegove reflekse i pažnju.
- Uvek treba imati na umu da su rukovaoc ili korisnik odgovorni za nesreće i nepredviđene slučajeve koji mogu da se dogode drugim osobama ili njihovoj imovini. Odgovornost korisnika podrazumeva procenu potencijalnih opasnosti terena na kojem se radi, zatim preduzimanje svih mera predostrožnosti koje će garantovati njegovu sigurnost i sigurnost ostalih, posebno na nizbrdicama, neravnim, klizavim ili nestabilnim terenima.
- U slučaju da želite ustupiti ili prodati mašinu drugima, proverite da li je novi korisnik pročitao uputstva za upotrebu sadržana u ovom priručniku

2.2 PRIPREMNE RADNJE

- Nosite odgovarajuću odeću, radnu obuću sa donom protiv klizanja i duge pantalone. Nemojte uključivati mašinu bosih nogu ili u sandalama. Nosite sredstva za zaštitu sluha.
- Ne nositi šalove, košulje, ogrlice, narukvice, odeću s lepršavim delovima ili odeću s uzicama, kao ni kravate, odnosno dodatke koji vise ili koji su široki jer bi se oni mogli zaplesti u mašini ili u predmete i materijale koji se nalaze na radnom mestu.
- Dugačku kosu treba vezati na odgovarajući način.
- Nositi radne rukavice u svim situacijama u kojima postoji opasnost za ruke.
- Dobro pregledajte celu radnu površinu i uklonite sve ono što bi mašina mogla izbaciti ili što bi moglo da ošteti reznu glavu/okretne delove (kamenje, granje, žica, kosti, itd.).

2.3 ZA VREME UPOTREBE

- Nemojte koristiti mašinu u prostorijama u kojima postoji rizik od eksplozije, u prisustvu zapaljivih tečnosti, plina ili prašine. Električni alat stvara varnice koje mogu zapaliti prašinu ili paru.
- Ne izlažite mašinu kiši ili mokrim prostorijama. Voda koja dospe u alatku povećava rizik od električnog udara.
- Radite samo po dnevnom svetlu ili po dobrom veštačkom osvetljenju i kad se dobro vidi.
- Izbegavajte da radite na mokroj travi, kad pada kiša i kad postoji rizik od nevremena, posebno kad postoji mogućnost sevanja.
- Posebnu pažnju obratite na neravnine terena (izbočine, udubljenja), na nizbrdice, na skrivene opasnosti i na prisustvo eventualnih prepreka koje bi mogle smanjiti vidljivost.
- Budite oprezni u blizini provalija, šanaca ili nasipa. Mašina se može prevrnuti ako jedan točak pređe ivicu ili ako se ivica ospe.
- Kosite uvek poprečno u odnosu na nizbrdicu, nikada gore/dole, vodeći pogotovo računa na promenu pravca i da točkovi ne naidu na prepreke (kamenje, granje, korenje, itd.), što bi moglo dovesti do bočnog klizanja i gubitka kontrole nad mašinom.
- Mašina ne sme da se koristi na nizbrdicama većim od 20°, nezavisno od toga u kojem pravcu se radi
- Ne naginjte kosačicu da biste je pustili u pogon. Pustite kosačicu u pogon na ravnoj površini na kojoj nema prepreka ili visoke trave.

- Dobro pazite kada vučete kosačicu prema vama. Gledajte iza sebe pre i za vreme kretanja u rikverc kako biste se uverili da nema prepreka.
- Nikada ne trčite, već hodajte.
- Pazite da vas kosačica ne vuče.
- Uvek držite ruke i noge daleko od rezne glave, kako za vreme puštanja u pogon tako i za vreme upotrebe mašine.
- Uvek se držite podalje od otvora za izbacivanje.
- Nemojte nikada koristiti mašinu ako su štitnici oštećeni, ako nisu namontirani na mašinu ili ako su nepravilno namontirani (vreća za skupljanje trave, štitnik otvora za bočno izbacivanje, štitik otvora za izbacivanje otpozadi).
- Nemojte isključivati, deaktivirati, skidati ili oštećivati postojeće sigurnosne uređaje/mikroprekidače.



U slučaju kvara ili nesreće za vreme rada, odmah isključiti motor i udaljiti mašinu kako ne bi nastala dalja oštećenja; ako se povredite ili povredite druge osobe, odmah primenite mere prve pomoći koje su najprikladnije situaciji koja je nastala i obratite se zdravstvenoj ustanovi radi potrebnog lečenja. Pažljivo uklonite sav eventualni otpad koji bi mogao oštetiti ili povrediti osobe ili životinje ukoliko ih niko ne nadzire.

2.4 ODRŽAVANJE, SKLADIŠTENJE

Redovno vršite održavanje i pravilno skladištite mašinu kako bi se sačuvala njena sigurnost i nivo učinka.

- Mašina se ne sme koristiti ako su njeni delovi istrošeni ili oštećeni. Pokvareni ili dotrajali delovi se moraju zameniti, a nikako popravljati. Koristite samo originalne rezervne delove.
- Za vreme izvođenja operacija podešavanja mašine, pazite da ne uvučete prste između rezne glave u pogonu i fiksnih delova mašine.
- Da biste smanjili rizik od požara, nemojte ostavljati posude s otpadnim materijalom u prostorijama.
- Proverite da prilikom pomeranja mašine ne oštetite predmete ili ne povredite osobe.



Nivo buke i vibracija naveden u ovim uputstvima, predstavljaju maksimalne vrednosti prilikom upotrebe mašine. Upotreba neuravnoteženog reznog elementa, prevelika brzina kretanja i nevršenje održavanja znatno utiču na emisiju zvuka i vibracije. Zato je potrebno primeniti mere preventivne zaštite radi otklanjanja mogućih rizika od prevelike buke i naprezanja od vibracija; vršite održavanje mašine, nosite zaštitu za uši, pravite pauze za vreme rada.

2.5 BATERIJA/PUNJAČ BATERIJE

VAŽNO *Sledeća sigurnosna pravila dopunjuju propise o sigurnosti koji su navedeni u posebnom priručniku za bateriju i za punjač baterije koji je priložen uz mašinu.*

- Da biste napunili bateriju, koristite isključivo punjače baterije koje je preporučio proizvođač. Neodgovarajući punjač baterije može izazvati električni udar, pregrevanje ili curenje nagrizajuće tečnosti iz baterije.
- Koristite isključivo specifične baterije koje su predviđene za vašu alatku. Upotreba drugih baterija može izazvati povrede i rizik od požara.
- Uverite se da je mašina isključena pre nego što stavite bateriju. Umetanje baterije u mašinu koja je uključena može izazvati požar.

2.6 ZAŠTITA ŽIVOTNE SREDINE

- Strogo se pridržavajte lokalnih propisa o uklanjanju ambalaže, istrošenih delova ili svih drugih elemenata štetnih za životnu sredinu; ti otpaci se ne smeju bacati u smeće, nego ih treba razdvojiti i predati odgovarajućim centrima za skupljanje otpada, koji će se pobrinuti za recikliranje materijala.
- Strogo se pridržavajte lokalnih propisa o zbrinjavanju otpadnog materijala koji nastane tokom rada.
- U trenutku kada mašinu više ne koristite, nemojte je napustiti u okolini, već se obratite centru za skupljanje otpada, u skladu s važećim lokalnim propisima.



Ne bacajte električne aparate u kućno smeće.

Na osnovu Evropske Direktive 2012/19/EZ o otpadu električnih i elektronskih aparata i njenom sprovođenju u skladu sa državnim propisima, istrošeni električni aparati se moraju odvojeno skupljati da bi se mogli ponovo iskoristiti na ekološki prihvatljiv način. Ako budete bacili električne aparate na deponiju ili na tlo, štetne supstance mogu dospeti do vodonosnog sloja i tako ući u prehrambeni lanac i ugroziti vaše zdravlje i sigurnost. Za detaljne informacije o zbrinjavanju ovog proizvoda, obratite se nadležnoj ustanovi za zbrinjavanje otpada iz domaćinstva ili ovlašćenom prodavcu.



Na kraju radnog veka zbrinite baterije vodeći računa da ne zagadite životnu sredinu.

Baterija sadrži materijal koji je opasan po Vas i po životnu sredinu. Bateriju treba da skinete i zbrinite odvojeno u objektu koji prihvata baterije s litijumskim jonima.



Odvojeno skupljanje korišćenih proizvoda i ambalaže omogućava reciklažu materijala i njegovu ponovnu upotrebu. Ponovna upotreba recikliranog materijala pomaže da se spreči zagađenje životne sredine i smanjuje potražnju za sirovinama.

3. UPOZNAVANJE MAŠINE

3.1 OPIS MAŠINE I PREDVIĐENA UPOTREBA

Ova mašina je kosačica na guranje.

Mašina se na prvom mestu sastoji od motora, koji aktivira reznu glavu koja se nalazi u karteru i drške. Kada se aktivira, motor stvara vazdušni jastuk koji drži mašinu podignutom kako ne bi stvarala trenje o tlo.

Rukovaoc je u stanju da upravlja mašinom i aktivira glavne komande, a da uvek bude iza mašine, dakle na sigurnosnom rastojanju od okretno rezne glave.

Udaljavanje rukovaoca od mašine dovodi do zaustavljanja motora i okretno rezne glave u roku od nekoliko sekundi.

3.1.1 Predviđena upotreba

Ova mašina je projektovana i napravljena zar košenje trave u vrtovima i travnatim površinama, uz prisustvo rukovaoca koji hoda.

3.1.2 Neprimerena upotreba

Svaka druga upotreba koja nije prethodno navedena može biti opasna i može prouzrokovati štetu po lica i/ili stvari. Neprimerena upotreba obuhvata (navodimo samo nekoliko primera):

- Prevoz na mašini osoba, dece ili životinja jer bi oni mogli pasti i teško se povrediti ili bi mogli ugroziti sigurnu vožnju.
- Vožnju na mašini.
- Upotrebu mašine za vuču ili guranje tereta.
- Pokretanje rezne glave na netravnatim površinama.
- Korišćenje mašine za skupljanje lišća ili krša.
- Upotrebu mašine za potkresivanje žive ograde ili za rezanje netravnate vegetacije.
- Upotrebu mašine od strane više osoba istovremeno.

VAŽNO *Nepredviđena upotreba mašine prekida važenje garancije, a proizvođač neće snositi nikakvu odgovornost, dok će korisnik morati da snosi troškove za oštećenja ili povrede koje nanese samom sebi ili trećim licima.*

3.1.3 Tipologija korisnika

Ova mašina je namenjena da je koriste osobe, odnosno neprofesionalni rukovaoci.

Ova mašina je namenjena za upotrebu iz hobija.

VAŽNO *Mašinu sme da koristi samo jedan rukovalac.*

3.2 GLAVNI DELOVI (Sl. 1)

- A. Šasija:** karter unutar kojeg se nalazi okretna rezna glava.
- B. Motor:** pokreće reznu glavu
- C. Rezna glava:** služi za košenje trave.
- D. Drška:** radni položaj rukovaoca. Zahvaljujući njenoj dužini radnik uvek za vreme rada može biti na sigurnosnom rastojanju od okretno rezne glave.
- E. Poluga za prisustvo rukovaoca:** je poluga koja omogućava uključivanje rezne glave i podizanje sa tla. Motor se automatski zaustavlja kada se poluga otpusti.
- F. Komanda prekidača:** uključuje/isključuje motor i istovremeno uključuje/isključuje reznu glavu
- G. Vratanca za pristup kućištu baterije**
- H. Sigurnosni ključ (Element za isključivanje):** Ključ uključuje / isključuje električno kolo mašine.
- I. Baterija** (ako nije isporučena s mašinom, vidi pogl. 13 "dodatna oprema na zahtev"): daje energiju za pokretanje motora; karakteristike i način upotrebe su opisani u posebnom priručniku.
- J. Punjač baterije** (ako nije ispučen s mašinom, vidi pogl. 13 "dodatna oprema na zahtev"): uređaj koji se koristi za punjenje baterije.

3.3 IDENTIFIKACIONA NALEPNICA (Sl. 1)

1. Nivo zvučne snage.
2. Oznaka usklađenosti
3. Godina proizvodnje.
4. Vrsta mašine.
5. Serijski broj.
6. Naziv i adresa proizvođača.

7. Šifra artikla.
8. Maks. radna brzina motora.
9. Težina u kg.
10. Napon napajanja.
11. Step en električne zaštite.
12. Nazivna snaga.

Upišite identifikacijske podatke mašine na odgovarajuće mesto na nalepnici koja se nalazi na poledini naslovne strane.

VAŽNO Saopštite identifikacijske podatke koji se nalaze na identifikacijskoj nalepnici svaki put kada konaktirate ovlašćeni servis.

VAŽNO Primer deklaracije o usaglašenosti nalazi se na poslednjim stranicama priručnika.

3.4 BEZBEDNOSNE OZNAKE (Sl 2).

Na mašini se nalaze razni simboli. Značenje simbola:



Pažnja. Pročitajte uputstva pre korišćenja mašine.



Opasno! Rizik od izbacivanja predmeta. Za vreme upotrebe mašine osobe moraju biti van radnog područja.



Pazite na oštru reznú glavu. Nemojte stavljati ruke ili noge u kućište rezne glave. Rezna glava se i dalje okreće i nakon gašenja motora. Izvadite sigurnosni ključ (element za isključivanje) pre vršenja održavanja.

VAŽNO Oštećene nalepnice ili nalepnice koje su postale nečitke treba zameniti. Zatražite nove nalepnice od ovlašćenog servisnog centra.

4. MONTAŽA



Sigurnosni propisi kojih se treba pridržavati opisani su u pogl. 2. Strogo se pridržavajte ovih uputstava kako ne bi nastali ozbiljni rizici ili opasnosti.

Radi potreba skladištenja i prevoza, pojedini delovi mašine nisu sastavljeni u fabrici, već ih treba montirati nakon raspakivanja, prema uputstvima koja slede.



Raspakivanje i dovršavanje montaže treba izvršiti na ravnoj i čvrstoj površini, s dovoljno prostora za pomicanje mašine i ambalaže, služeti se uvek odgovarajućim alatom. Nemojte koristiti mašinu pre nego što postupite po svim uputstvima sadržanim u odeljku "MONTAŽA".



Pre vršenja montaže, proverite da sigurnosni ključ nije stavljen u prostor za njega predviđen na mašini.

4.1 OTPAKIVANJE (Sl.2)

4.2 MONTAŽA DRŠKE (Sl.3)

Sastavite gornju dršku sa donjom (sl. I-II) i zatim je montirajte na telo mašine (sl. III) kao što je prikazano.

5. UPRAVLJAČKE KOMANDE

5.1 SIGURNOSNI KLJUČ (UREĐAJ ZA ISKLJUČIVANJE)

Ključ (Sl.1.H), koji se nalazi u kućištu baterije, aktivira i deaktivira električni krug mašine.

Izvlačenjem ključa, električno kolo se potpuno gasi i na ovaj način se sprečava nekontrolisana upotreba mašine.

VAŽNO Izvadite sigurnosni ključ svaki put kad mašinu ne koristite ili je ne nadzirete.

5.2 KOMANDA PREKIDAČA

Komanda prekidača (Sl.4) uključuje/isključuje motor i istovremeno uključuje/isključuje reznú glavu. Označeni položaji pokazuju:



Pokretanje. Za početak pritisnite bezbednosno dugme (sl. 4.A.1), povucite polugu (sl. 4.A).



Uključivanje rezne glave. Pokretanje motora istovremeno dovodi do istovremenog pokretanja rezne glave.



Zaustavljanje. Motor se automatski zaustavlja kada se poluga otpusti (Sl.4.A).

NAPOMENA Uključivanje rezne glave može da se izvrši samo ako se pritisne sigurnosno dugme na desnoj strani drške i pomeri poluga za prisustvo rukovaoca ka drški.

6. UPOTREBA MAŠINE



Sigurnosni propisi kojih se treba pridržavati opisani su u pogl. 2. Strogo se pridržavajte ovih uputstava kako ne bi nastali ozbiljni rizici ili opasnosti.

6.1 PRIPREMNE RADNJE

Uverite se da sigurnosni ključ nije ubačen na mesto za njega predviđeno na mašini. Postavite mašinu u horizontalni položaj i dobro oslonite na tlo.

6.1.1 Kontrola baterije

Pre nego što počnete da koristite mašinu prvi put nakon kupovine, napunite bateriju do kraja prema uputstvima navedenim u priručniku za bateriju.

Svaki put pre upotrebe proverite stanje napunjenosti baterije prema uputstvima koja se nalaze u priručniku za bateriju.

 **Ovu operaciju vršiti kad je rezna glava zaustavljena.**

6.2 SIGURNOSNE KONTROLE

 **Uvek pre upotrebe izvršite sigurnosne kontrole.**

6.2.1 Kontrola generalne sigurnosti

Predmet	Rezultat
Drške	Moraju biti čiste i suve.
Drška	Mora biti pravilno i čvrsto fiksirana na mašinu.
Rezna glava	Mora biti čista, ne sme biti oštećena ili istrošena, netaknuta, dobro naoštrena
Komanda prekidača	Poluga se mora slobodno kretati, ne na silu, a kad se pusti, mora se automatski vratiti u neutralni položaj.
Baterija	Njen omotač ne sme biti oštećen, ne sme curiti tečnost iz nje.
Šrafovi/matice na mašini i na reznoj glavi	Moraju biti dobro učvršćeni (ne olabavljeni). Ne smeju biti oštećeni ili istrošeni.
Otvori za vazduh za hlađenje	Ne smeju biti zapušeni
Mašina	Na njoj ne sme biti znakova oštećenja ili pohabanosti. Ne sme biti nikakve nepravilne vibracije. Ne sme biti nikakvog nepravilnog zvuka.

Radnja	Rezultat
<ol style="list-style-type: none">Pustite mašinu u pogon (par. 6.3).Pustite poluge komande prekidača (Sl.4.A).	<ol style="list-style-type: none">Rezna glava se mora pokretati.Sigurnosna poluga mora se neometano kretati, ne na silu, a kad je pustite, mora se automatski i brzo vratiti u neutralni položaj i dovesti do zaustavljanja rezne glave

 **Ako se bilo koji od rezultata ne poklapa s navodima u narednim tabelama, ne smete da koristite mašinu! Obratite se servisnoj službi da izvrši kontrole i popravku.**

6.3 POKRETANJE

NAPOMENA Pokrenite mašinu na ravnoj površini bez prepreka ili visoke trave.

- Otvorite vrata za pristup odeljku za baterije (Sl 5.A).
- Umetnite baterije ispravno u njihov odeljak (Sl 5.B) gurajući ih do kraja dok ne čujete "klik" koji ih zaključava na mestu i obezbeđuje električni kontakt.
- Umetnite sigurnosni ključ do kraja (Sl.5.C).
- Zatvorite do kraja vratašca.
- Uključite reznu glavu tako što ćete prvo pritisnuti sigurnosno dugme (Sl. 4.A.1), a zatim pritisnuti ručicu za prisustvo rukovaoca (Sl.4.A).

 **Pokretanje motora istovremeno dovodi do istovremenog pokretanja rezne glave.**

6.4 RAD

VAŽNO *okom rada, budite uvek na sigurnosnom rastojanju od rezne glave, koja je određen dužinom drške.*

Autonomija baterije (dakle travnata površina koja se može pokositi pre punjenja baterije) zavisi od raznih faktora opisanih u (par. 7.1).

VAŽNO *U slučaju da se motor zaustavi tokom rada zbog pregrevanja, neophodno je sačekati oko 5 minuta pre njegovog ponovnog pokretanja.*

6.5 ZAUSTAVLJANJE

Da biste zaustavili mašinu:

- otpustite polugu za prisustvo rukovaoca (Sl.4.A);
- sačekajte da se rezna glava zaustavi.

 **Kad zaustavite mašinu, potrebno je nekoliko sekundi da se zaustavi rezna glava.**

VAŽNO *Uvek zaustavite mašinu.*

- Prilikom premeštanja iz jedne radne zone u drugu.
- Prilikom prelaska preko netravnatih površina.
- Svaki put kad treba da pređete neku prepreku.

6.6 NAKON UPOTREBE

- Otvorite vratanica i izvadite sigurnosni ključ.
- Izvadite bateriju iz njenog kucišta i napunite je (par.7.1.2).
- Sačekajte da se motor ohladi, pre odlaganja mašine u bilo koju prostoriju.
- Izvršite čišćenje (par. 7.2).
- Proverite da nema delova koji su se olabavili ili oštetili. Ako je potrebno, zamenite oštećene delove i pritegnite

eventualno olabavljene šrafove i matice ili pozovite ovlašćeni servis.

6. Provera eventualnih oštećenja na mašini. Ako je potrebno, kontaktirajte ovlašćeni servisni centar.

VAŽNO Izvadite sigurnosni ključ svaki put kad mašinu ne koristite ili je ne nadzirete.

7. ODRŽAVANJE

 **Sigurnosni propisi kojih se treba pridržavati opisani su u pogl. 2. Strogo se pridržavajte ovih uputstava kako ne bi nastali ozbiljni rizici ili opasnosti.**

 **Pre vršenja bilo koje kontrole, čišćenja ili održavanja/podešavanja mašine:**

- **Zaustavite mašinu.**
- **Izvadite sigurnosni ključ (nikada ne ostavljajte ključeve u mašini ili na domašaju dece ili neodgovarajućih osoba).**
- **Izvadite bateriju.**
- **Uverite se da su svi pokretni delovi potpuno zaustavljeni.**
- **Sačekajte da se motor ohladi, pre odlaganja mašine u bilo koju prostoriju.**
- **Nosite odgovarajuću odeću i radne rukavice u svim situacijama koje mogu biti opasne po ruke.**
- **Pročitajte odnosna uputstva.**

VAŽNO Sve operacije održavanja i podešavanja koje nisu opisane u ovom priručniku mora da izvrši ovlašćeni prodavac ili specijalizovani servis.

7.1 BATERIJA

7.1.1 Autonomija baterije

Autonomija baterije (dakle travnata površina koja se može pokositi pre punjenja baterije) na prvom mestu je uslovljena:

- a. Ambijentalnim faktorima koji stvaraju veću potrebu za energijom:
 - Košenjem guste, visoke, vlažne trave.
- b. Širinom košenja mašine; što je veća širina košenja, to je potrebna i veća energija.
- c. Ponašanjem radnika koji treba da izbegne:
 - Često uključivanje i isključivanje mašine za vreme rada.

NAPOMENA Za vreme upotrebe, baterija je zaštićena od totalnog pražnjenja preko zaštitnog uređaja koji isključuje mašinu i blokira njen rad.

- Da bi autonomija baterije što duže trajala, korisno je:
- Kositi travu kad je travnjak suv.
 - Kositi travu često tako da ona ne poraste mnogo.

Ako želite koristiti kosačicu za duži rad od onog koji omogućuje standardna baterija, moguće je:

- kupiti još jednu standardnu bateriju da biste odmah zamenili praznu bateriju i da tako ne treba da prekinete rad.
- Kupiti bateriju s većom autonomijom u odnosu na standardnu bateriju.

7.1.2 Skidanje i punjenje baterije

1. Otvorite vratanca za pristup kućištu baterije i izvadite sigurnosni ključ (Sl.6.A).
2. Pritisnite dugme na baterijama i izvadite ih (Sl.6.B).
3. Umetnite bateriju u njeno kućište u punjaču (Sl.7).
4. Uključite punjač baterije u utičnicu čiji se napon poklapa s naponom označenim na pločici.
5. Napunite bateriju do kraja, prema uputstvima iz priručnika za bateriju/punjač baterije.

NAPOMENA Baterija ima zaštitu koja sprečava punjenje ukoliko temperatura prostorije ne iznosi između 0 i +45 °C.

NAPOMENA Baterija se može napuniti u svakom trenutku, čak i delimično, a da ne postoji rizik da se ošteti.

7.1.3 Ponovno montiranje baterije na mašinu

Nakon što je baterija napunjena:

1. Izvadite bateriju iz njenog kućišta na punjaču.
2. Iščupajte punjač baterije iz struje.
3. Umetnite bateriju u njeno kućište na mašini.
4. Zatvorite do kraja vratašca.

7.2 ČIŠĆENJE

Svaki put nakon upotrebe očistite mašinu prema sledećim uputstvima.

7.2.1 Čišćenje mašine

- Ne koristite mlazove vode i izbegavajte kvašenje motora i električnih delova.
- Ne upotrebljavajte jake tečnosti za čišćenje šasije.
- Da bi se umanjio rizik od požara, uklonite ostatke trave, lišća ili preterane masnoće s mašine, a naročito s motora.

7.2.2 Čišćenje sklopa reznih glava

VAŽNO Nagnite mašinu bočno, pa pre vršenja bilo koje intervencije, uverite se da je ona stabilna.

7.2.3 Čišćenje filtera za vazduh (sl .8)

1. izvadite vazdušni filter iz mašine;
2. duvajte mlazom komprimovanog vazduha;
3. vratite filter u njegovo sedište.

7.3 REZNA GLAVA

Loše naoštrena rezna glava kida travu i dovodi do žućenja travnjaka.

 **Nemojte dodirivati reznu glavu sve dok ne izvadite ključ i dok se rezna glava potpuno ne zaustavi. Za vreme**

vršenja operacija na reznoj glavi, pazite jer rezna glava može biti u pokretu iako je izvađen ključ.

⚠ Sve operacije koje se tiču rezne glave (skidanje, oštrenje, uravnotežavanje, popravka, montiranje i/ili zamena) su teški poslovi, koji zahtevaju određenu stručnost kao i upotrebu odgovarajućeg alata; iz sigurnosnih razloga, potrebno je da se one uvek vrše u specijalizovanim servisima.

⚠ Oštećene, iskrivljene ili istrošene rezne glave uvek treba da zamenite i to zajedno s njihovim šrafovim kako bi se održala njihova uravnoteženost.

VAŽNO Uvek koristite originalne rezne glave, na kojima se nalazi šifra navedena u tabeli "Tehnički podaci".

Budući da se proizvod usavršava, rezne glave navedene u tabeli "Tehnički podaci" mogle bi vremenom biti zamenjene sa drugim reznim glavama koje imaju analogne karakteristike uzajamne zamenljivosti i radne sigurnosti.

8. SKLADIŠTENJE

8.1 SKLADIŠTENJE MAŠINE

Kada mašinu treba da uskladištite:

1. Sačekajte da se motor ohladi.
2. Izvadite sigurnosni ključ.
3. Izvadite bateriju iz njenog kućišta i napunite je (par 7.1.2).
4. Izvršite čišćenje (par 7.2)
5. Odložite mašinu (Sl.9):
 - u suhu prostoriju;
 - zaštićenu od vremenskih nepravilnosti;
 - po mogućstvu pokrijte je ceradom;
 - na mesto kojem ne mogu pristupiti deca;
 - uverite se da ste uklonili ključ ili alat koji ste koristili prilikom održavanja;
 - okačen o zid.

8.2 SKLADIŠTENJE BATERIJE

Ako se baterija ne puni duže vreme, ona se uvek mora čuvati u hladu, u hladnom i vlažnom okruženju sa temperaturom okoline između 0 ~ 45 °C.

VAŽNO U slučaju produženog nekorišćenja mašine, punite bateriju svaka dva meseca da produžite njen vek trajanja.

9. POMERANJE I TRANSPORT

Svaki put kada je neophodno pomeriti, podići, transportovati ili nageti mašinu, treba da:

- zaustavite mašinu (par. 6.5);
- Izvadite sigurnosni ključ;
- uverite se da su svi pokretni delovi potpuno zaustavljeni;
- Nosite debele radne rukavice;
- uhvatite mašinu na mestima koja pružaju sigurnost, imajući u vidu težinu i njenu raspoređenost;

- koristite broj osoba koji odgovara težini kosačice i karakteristikama prevoznog sredstva ili mesta na koje je treba smestiti ili odakle je treba uzeti.
- Proverite da prilikom pomeranja mašine ne oštetite predmete ili ne povredite osobe.

Kad mašinu prevozite na prevoznom sredstvu ili prikolici, potrebno je:

1. da koristite jake pristupne rampe, koje će imati dovoljnu širinu i dužinu;
2. da spustite sklop reznih glava;
3. da postavite mašinu tako da ne predstavlja opasnost ni za koga;
4. čvrsto blokirajte mašinu za prevozno sredstvo pomoću sajlji ili lanaca kako se ona ne bi prevrnula.

10. ASISTENCIJA I POPRAVKE

U ovom priručniku sadržana su sva uputstva za rukovanje mašinom i njeno osnovno pravilno održavanje koje može obavljati korisnik. Sve intervencije podešavanja i održavanja koje nisu opisane u ovom priručniku moraju se obaviti kod vašeg prodavca ili specijalizovanog centra. Operacije izvršene u neadekvatnim strukturama ili od strane nekvalifikovanog osoblja povlače prekid bilo kog oblika garancije i bilo kakve obaveze ili odgovornosti proizvođača.

- Neoriginalni rezervni delovi i dodatna oprema nisu dozvoljeni; upotreba neoriginalnih rezervnih delova i opreme ugrožava sigurnost mašine, a proizvođač neće imati nikakvu obavezu niti će snositi bilo koju odgovornost.
- Originalne rezervne delove isporučuju servisni centri i ovlašćeni prodavci.

11. POKRIĆE GARANCIJE

Uslovi garancije važe samo za potrošače, odnosno neprofesionalne korisnike. Garancija pokriva sve nedostatke kvaliteta materijala i fabričke greške koje u periodu važenja garancije utvrdi distributer kod koga ste mašinu kupili ili specijalizovani servis. Garancija se odnosi se na popravku ili zamenu dela s greškom.

Preporučujemo da jednom godišnje donesete mašinu u ovlašćeni servisni centar radi održavanja, asistencije i kontrole sigurnosnih uređaja. Garancija se može primeniti samo ukoliko redovno održavate mašinu.

Garancija ne pokriva oštećenja koja nastanu u sledećim slučajevima:

- Ukoliko se niste dobro upoznali s dokumentacijom isporučenom s mašinom (Priručnici s uputstvima).
- Profesionalna upotreba.
- Nepažnja, nemarnost.
- Spoljašnji uzrok (munje, udarci, strana tela unutar mašine) ili nezgoda.
- Neodgovarajuća upotreba i montaža, odnosno upotreba ili montaža koju nije dozvolio proizvođač.
- Nedovoljno održavanje.
- Izmene mašine.
- Upotreba neoriginalnih rezervnih delova (delova koji se mogu prilagoditi).
- Upotrebe dodatne opreme koja nije isporučena ili odobrena od strane proizvođača.

Garancija nadalje ne pokriva:

- Operacije održavanja (opisane u uputstvu za upotrebu).
- Normalno habanje i trošenje potrošnog materijala kao što su rezne glave, točkovi, sigurnosni zavrtnji i kablovi.

- Uobičajeno habanje.
- Pogoršanje estetskog izgleda mašine usled njene upotrebe.
- Nosače reznih glava.
- Dodatne troškove vezani za aktiviranje garancije, kao što su put do korisnika, transport mašine do

ovlašćenog distributera, najam opreme za zamenu ili poziv neke treće firme za intervencije održavanja.

Korisnik je zaštićen državnim zakonima Zemlje u kojoj živi. Prava korisnika koja mu sledeju prema zakonu Zemlje u kojoj živi ni na koji način ne može ograničiti ova garancija.

12. PREPOZNAVANJE PROBLEMA

Ukoliko problemi potraju i nakon prethodno opisanih postupaka, obratite se ovlašćenom prodavcu.

PROBLEM	MOGUĆI UZROK	REŠENJE
1. Motor se ne pušta u pogon nakon aktiviranja prekidača	Sigurnosni ključ nije umetnut ili nije pravilno umetnut.	Umetnite ključ (Sl. 5.C).
	Baterija nije postavljena ili nije pravilno postavljena.	Otvorite vratanca i proverite da li je baterija pravilno postavljena (Sl. 5.B)
	Baterija se ispraznila.	Proverite stanje napunjenosti i napunite bateriju (par. 7.1.2).
	Motor se odmah ne pušta u pogon.	Držati pritisnutom komandu prekidača u trajanju od 2-3 sekunde (par. 5.2).
	Došlo je do intervencije toplotne zaštite zbog pregrevanja motora.	Sačekajte najmanje 5 minuta, a potom ponovo pustite mašinu u pogon.
2. Motor je uključen, ali se rezna glava ne okreće	Šraf koji fiksira reznju glavu popustio.	Odmah zaustavite motor i izvadite sigurnosni ključ. Pozovite servisnu službu da izvrši provere, zamene ili popravku (par. 7.3).
3. Motor se zaustavlja za vreme rada.	Baterija nije pravilno postavljena.	Otvorite vratanca i proverite da li je baterija pravilno postavljena (par. 7.1).
	Baterija se ispraznila.	Proverite stanje napunjenosti i napunite bateriju (par. 7.1.2).
	Prepreka koje onemogućavaju okretanje rezne glave.	Izvadite sigurnosni ključ, stavite radne rukavice i uklonite travu ili krš koji se nalazi u donjem delu mašine i/ili u kanalu za izbacivanje.
	Došlo je do intervencije toplotne zaštite zbog pregrevanja motora.	Očistite rešetke za usisavanje vazduha za hlađenje (par. 7.2.3). Sačekajte najmanje 5 minuta, a potom ponovo pustite mašinu u pogon.
3. Motor se zaustavlja za vreme rada.	Došlo je do intervencije toplotne zaštite zbog prevelike potrošnje struje usled: <ul style="list-style-type: none"> • Košenja veoma visoke trave. • Prepreka koje onemogućavaju okretanje rezne glave. • Previše nagomilanih ostataka trave unutar šasije i u kanalu za izbacivanje trave. 	<ul style="list-style-type: none"> • Postaviti veću visinu košenja kad je trava mnogo velika, a potom izvršiti još jedno košenje na manjoj visini; • Uklonite prepeke (par. 7.2.2). • Očistite mašinu (par. 7.2.1, 7.2.2, 7.2.3) <p>Sačekajte najmanje 5 minuta, a potom ponovo pustite mašinu u pogon.</p>

4. Trava se teško kosi.	Rezna glava nije u dobrom stanju.	Pozovite servisnu službu da naoštri ili zameni reznu glavu.
5. Čuje se buka i/ili prekomerne vibracije za vreme rada.	Šraf koji fiksira reznu glavu popustio ili je rezna glava oštećena.	Odmah zaustavite motor i izvadite sigurnosni ključ. Pozovite servisnu službu da izvrši provere, zamene ili popravku (par. 7.3).
6. Autonomija baterije je nedovoljna.	Upotreba u teškim uslovima s većom potrošnjom struje.	Optimizovati upotrebu (par. 7.1.1).
	Baterija nedovoljna za potrebe rada.	Koristite još jednu bateriju ili bateriju većeg kapaciteta (par. 13.1).
7. Punjač baterije ne puni bateriju.	Baterija nije pravilno postavljena u punjač.	Proverite da li je pravilno umetnuta (par. 7.1.2)
	Ambijentalni uslovi nisu odgovarajući.	Bateriju treba puniti u prostoriji s odgovarajućom temperaturom (vidi priručnik s uputstvima za bateriju/punjač baterije).
	Kontakti prljavi.	Očistite kontakte.
	Punjač baterije se ne napaja strujom.	Proverite da li je utikač uključen i da li ima napona u utičnici.
	Punjač baterije oštećen.	Zamenite ga originalnim punjačem.
		Ako problem potraje, pročitajte priručnik za bateriju / punjač baterije.

13. DODATNI PRIBOR NA ZAHTEV

13.1 BATERIJE

Raspoložive su baterije različitog kapaciteta, kako bi se mogle prilagoditi različitim radnim potrebama (Sl.10). Spisak zvanično odobrenih baterija za ovu mašinu nalazi se u tablici "Tehnički podaci".

13.2 PUNJAČ BATERIJE

Uređaj koji se koristi za punjenje baterije (Sl.11).



INNEHÅLLSFÖRTECKNING

1. ALLMÄN INFORMATION	1
1.1 Hur du läser handboken	1
1.2 Hänvisningar	1
2. SÄKERHETSFORESKRIFTER	1
2.1 Träning	1
2.2 Förberedelser	2
2.3 Under användning	2
2.4 Underhåll, förvaring	2
2.5 Batteri/batteriladdare	2
2.6 Miljöskydd	2
3. LÄRA KÄNNA MASKINEN	3
3.1 Beskrivning av maskinen och avsett bruk	3
3.2 Huvudkomponenter (fig. 1)	3
3.3 Identifikationsetikett (fig. 1)	3
3.4 Säkerhetsskyltar (fig. 2)	4
4. MONTERING	4
4.1 Nedmontering (fig.3)	4
4.2 Montering av handtaget (fig.4)	4
5. STYRREGLAGE	4
5.1 Säkerhetsnyckel (frånkopplingsenhet)	4
6. ANVÄNDNING AV MASKINEN	4
6.1 Förberedelser	4
6.2 Säkerhetskontroller	5
6.3 Start (fig.22÷25)	5
6.4 Arbete	5
6.5 Stopp	5
6.6 Efter användning	5
7. UNDERHÅLL	6
7.1 Batteri	6
7.2 Rengöring	6
7.3 Klippaggregat	6
8. FÖRVARING	7
8.1 Förvaring av maskinen	7
8.2 Förvaring av batteriet	7
10. SERVICE OCH REPARATIONER	7
11. GARANTINS TÄCKNING	7
12. FELSÖKNING	8
13. VALFRIATILLBEHÖR	9
13.1 Batterier	9
13.2 Batteriladdare	9

1. ALLMÄN INFORMATION

1.1 HUR DU LÄSER HANDBOKEN

ANMÄRKNING eller **VIKTIGT** föreskrifter eller annan information till tidigare anvisningar som syftar till att undvika skador på maskinen eller andra skador.

Symbolen  **varnar om en fara. Om denna varning inte respekteras kan det leda till kroppsskador för dig eller andra och/eller materialskador.**

- * Avsnitten som markeras med en ruta med en grå
- * kant anger alternativa egenskaper som inte finns
- * i alla modeller som finns i den här handboken.
- * Kontrollera om egenskapen finns på din modell.

Alla indikeringar för främre, bakre, höger och vänster utgår från användaren i arbetsställning.

1.2 HÄNVISNINGAR

1.2.1 Figurer

Figureerna i bruksanvisningen är numrerade 1, 2, 3 o.s.v. Delarna som visas i figuren är märkta med bokstäverna A, B, C o.s.v.

En hänvisning till komponenten C på fig. 2 anges med texten: "Se fig. 2.C" eller "(fig. 2.C)".

Figuren är vägledande. Delar på din maskin kan skilja sig från de visade.

1.2.2 Rubriker

Handboken är indelad i kapitel eller avsnitt. Avsnittets rubrik "2.1 Utbildning" är en underrubrik till "2. Säkerhetsföreskrifter". Hänvisningarna till rubriker eller avsnitt signaleras med förkortningen kap. eller avs. och motsvarande nummer. Exempel: "kap. 2" eller "avs. 2.1"

2. SÄKERHETSFORESKRIFTER

2.1 TRÄNING

 Läs noggrant igenom den här instruktionsboken innan maskinen används. Lär dig att känna igen reglagen och använd maskinen på lämpligt sätt. Lär dig att snabbt stänga av motorn. Bristande iakttagelse av föreskrifterna och instruktionerna kan orsaka elstötar, brand och/eller allvarliga skador. Spara alla anvisningar och instruktioner för framtida bruk.

- * Tillåt aldrig att maskinen används av barn eller av personer utan kunskap om instruktionerna. Lokala bestämmelser kan ange en åldersgräns för dess användning.
- * Den här maskinen kan användas av barn från och med 8 år och av personer med fysiska, psykiska eller mentala funktionshinder eller med dålig erfarenhet och/eller kunskap, på villkor att de övervakas av en person eller efter att de fått instruktioner om hur maskinen används under säkra förhållanden och förstått de möjliga farorna. Barn får inte leka

med apparaten. Rengöring och löpande underhåll får inte utföras av barn utan uppsikt.

- Använd aldrig gräsklipparen med personer, speciellt barn, eller djur i närheten. Barn måste övervakas av en vuxen.
- Använd aldrig maskinen om användaren är trött eller mår dåligt, eller har tagit medicin, droger, alkohol eller andra ämnen som kan påverka omdömet och uppmärksamheten.
- Kom ihåg att operatören eller användaren ansvarar för oförutsedda olyckor som kan uppstå på andra personer eller deras egendom. Det ligger på ditt ansvar som användare att bedöma vilka faror som kan uppstå i samband med det aktuella arbetet. Du som användare är dessutom skyldig att vidta alla nödvändiga försiktighetsåtgärder för din egen och andras säkerhet, framför allt vid arbete i slutningar, på ojämn, hal eller instabil mark.
- Om du vill överlämna eller låna ut maskinen till andra, se till att användaren läser igenom instruktionerna i denna handbok

2.2 FÖRBEREDELSE

- Bär lämpliga kläder, arbetsskor med halksäkra sulor och långbyxor. Aktivera inte maskinen barfota eller med öppna sandaler. Bär hörselskydd.
- Bär inte skor, skjortor, halsband, armband, kläder med fladdrande delar eller med snören eller slipsar och hur som helst hängande eller stora accessoarer som kan fångas in i maskinen eller i föremål och material som finns på arbetsplatsen.
- Samla ihop långt hår.
- Bär arbetshandskar i alla situationer där händerna kan utsättas för risk.
- Kontrollera arbetsplatsen noggrant och ta bort allt som kan slungas iväg av maskinen eller som kan skada skärssystemet/roterande delar (stenar, ståltråd, ben, m.m.).

2.3 UNDER ANVÄNDNING

- Använd inte maskinen i områden med risk för explosion, om det finns brandfarliga vätskor, gas eller damm. Elektrisk utrustning avger gnistor som kan sätta eld på damm eller ångor.
- Utsätt inte maskinen för regn eller fukt. Vatten kan komma in i utrustningen vilket kan öka risken för elstötar.
- Arbeta endast i dagsljus eller med ett bra konstgjort ljus och med bra sikt.
- Undvik att arbeta i blött skåp, under regn och med risk för oväder, speciellt med åska.
- Var speciellt uppmärksam om marken är ojämn (gupp, rännor), för slutningar, dolda faror och eventuella hinder som kan begränsa sikten.
- Var mycket uppmärksam i närheten av stup, hål eller vallar. Maskinen kan välta om ett hjul går över en kant eller om kanten rasar.
- Arbeta tvärgående i slutningen och aldrig upp och ner. Var mycket försiktig vid byte av riktning, kontrollera att du står stadigt och att hjulen inte stöter emot hinder (stenar, grenar, rötter osv.) som kan leda till att du glider åt sidan eller förlorar kontrollen över maskinen.
- Maskinen får inte användas på slutningar som överstiger 20° oberoende av körriktningen
- Luta inte gräsklipparen för att starta den. Starta den på en jämn yta utan hinder eller högt gräs.
- Var mycket uppmärksam när du drar gräsklipparen mot dig. Titta bakåt innan och under backningen för att se till att det finns några hinder.
- Spring aldrig utan gå.
- Undvik att du dras av gräsklipparen.
- Håll alltid händer och fötter långt bort från skärssystemet, både när motorn startas och under maskinens användning.

- Håll dig alltid borta från utkastets öppning.
- Använd aldrig maskinen med skadade skydd, skydd som saknas eller sitter fel (uppsamlingspåse, sidoutkastets skydd, det bakre utkastets skydd).
- Koppla aldrig ur, inaktivera, ta bort eller mixra med säkerhetsanordningarna/mikrobrytarna.



Vid förstörelse eller olyckor under arbetet, stäng omedelbart av motorn och ställ maskinen på avstånd för att inte orsaka fler skador. Vid olyckor som medför kroppsskador, ge omedelbart första hjälpen och kontakta ett sjukhus för nödvändig vård. Ta noggrant bort eventuella rester som kan orsaka materialskador eller skador på människor eller djur om de inte tas bort.

2.4 UNDERHÅLL, FÖRVARING

Ett regelbundet underhåll och en korrekt förvaring bevarar maskinens säkerhet och dess prestandanivå

- Använd aldrig maskinen med utslitna eller skadade delar. Trasiga eller slitna delar måste bytas ut och får aldrig repareras. Använd endast originalreservdelar.
- Under inställningar av maskinen, var mycket uppmärksam för att undvika att fingrarna fångas in mellan klippaggregatet i rörelse och maskinens fasta delar.
- För att minska risk för brand, lämna inte behållarna med restmaterial inuti lokalen.
- Se till att maskinens rörelse inte leder till skador eller sår.



Ljud- och vibrationsnivån som anges i de här instruktionerna är maximivärden för användning av maskinen. Användningen av ett klippaggregat i obalans, en för hög hastighet, inget underhåll, påverkar väsentligen ljud- och vibrationsemissioner. Därför måste du använda skydd mot möjliga skador som beror på en hög ljudnivå och vibrationspåkänningar. Förutse ett underhåll av maskinen, bär hörselskydd och ta pauser under arbetet.

2.5 BATTERI/BATTERILADDARE

VIKTIGT De följande säkerhetsnormerna omfattar säkerhetsföreskrifter i batteriets och batteriladdarens bruksanvisning i bilaga till maskinen.

- För att ladda batterier, använd endast batteriladdare som rekommenderas av tillverkaren. En olämplig batteriladdare kan orsaka en elektrisk stöt, överhettning eller läcka av korrosiv vätska från batteriet.
- Använd endast de specifika batterierna som förutses för ditt verktyg. En användning av andra batterier kan orsaka skador och brandrisk.
- Se till att maskinen är avstängd innan du sätter i batteriet. Om du sätter i ett batteri i en maskin som är påslagen kan det orsaka brand.

2.6 MILJÖSKYDD

- Följ noggrant lokala bestämmelser för bortskaffande av emballage, trasiga delar och andra enheter som kan medföra kraftiga miljöeffekter. Dessa avfall får inte kastas i soporna utan ska separeras och överlämnas till insamlingscentraler som återvinner materialen.
- Följ noggrant lokala bestämmelser för bortskaffande av material som finns kvar.

- När maskinen tas ur drift, lämna inte maskinen i miljön, utan kontakta en insamlingscentral enligt gällande lokala förordningar.



Släng inte elektriska apparater i hushållsavfallet. Enligt det Europeiska direktivet 2012/19/EU gällande bortskaftande av elektrisk och elektronisk utrustning och dess genomförande i enlighet med nationella normer, urladdade elektriska apparater skall samlas upp separat för att slutligen kunna återanvändas på ett eko-kompatibelt sätt. Om elektrisk utrustning slängs på soptippen eller på marken kan de giftiga ämnena nå vattennivån och på så vis komma i kontakt med näringskedjan och skada din hälsa och välmående. För mer information gällande bortskaftande av produkten, kontakta kompetent myndighet gällande hushållsavfall eller er återförsäljare.



Vid slutet av batteriernas livslängd, ska de skaffas bort på ett miljövänligt sätt. Batterier innehåller material som kan vara farligt för dig och för miljön. Det ska tas bort och deponeras separat på en anläggning som kan hantera litiumjonbatterier.



En separat insamling av begagnade produkter och emballage tillåter en återvinning av materialen och en återanvändning. Återanvändningen av återvinningsmaterial förebygger en miljöförorening och minskar råvarubehovet.

3. LÄRA KÄNNA MASKINEN

3.1 BESKRIVNING AV MASKINEN OCH AVSETT BRUK

Den här maskinen är en förarledd gräsklippare.

Maskinen består huvudsakligen av en motor som aktiverar ett klippaggregat som sitter i en kåpa och ett handtag. När motorn aktiveras skapar den en luftkudde som håller maskinen svävande så att den inte gnider mot marken.

Användaren ska alltid stå bakom handtaget för att köra maskinen och aktivera huvudreglagen och därmed på ett säkert avstånd från det roterande klippaggregatet.

När användaren lämnar maskinen stannar motorn och den roterande enheten upp inom några sekunder.

3.1.1 Förutsedd användning

Denna maskin är konstruerad och byggd för gräsklippning i trädgårdar och gräsytor som utförs av en förare till fots.

3.1.2 Felaktig användning

All annan användning än den som nämns kan vara farlig och orsaka person- och/eller egendomsskador.

Felaktig användning (som exempel, men inte begränsat till) omfattar:

- Transport av andra personer, barn eller djur på maskinen vilket kan leda till allvarliga skador vid fall eller påverka en säker körning.
- Transportera sig själv på maskinen.
- Använda maskinen för att släpa eller skjuta laster.
- Sätta på klippaggregatet i områden utan gräs.
- Använda maskinen för att samla in löv eller skräp.
- Använda maskinen för att klippa buskar eller annan vegetation än gräs.
- Maskinen används av flera personer.

VIKTIGT En felaktig användning av maskinen medför att garantin upphör. I detta fall avsäger sig

tillverkaren allt ansvar och användaren ska stå för utgifter som beror på egendomsskador eller kroppsskador (användaren eller andra personer).

3.1.3 Typ av användare

Den här maskinen är avsedd för användning av konsumenter, det vill säga för icke yrkesmässigt bruk. Maskinen är avsedd för "fritidsbruk".

VIKTIGT Maskinen ska användas av en enda användare.

3.2 HUVUDKOMPONENTER (fig. 1)

- A. Chassi:** Det är kåpan som täcker det roterande klippaggregatet.
- B. Motor:** sätter klippaggregatet i drift.
- C. Klippaggregat:** denna del är avsedd att klippa gräset.
- D. Handtag:** Detta är användarens plats. Längden gör att användaren alltid håller sig på ett säkert avstånd från det roterande klippaggregatet under arbetet.
- E. Dödmansspak:** den kopplar in klippaggregatet och lyftningen från marken Motorn stannar automatiskt så fort spaken släpps.
- F. Brytarens funktion:** startar/stannar motorn och samtidigt kopplar/kopplar från klippaggregatet
- G. Lucka till batterifack**
- H. Säkerhetsnyckel (frånkopplingsenhet):** Denna nyckel aktiverar/inaktiverar maskinens elckrets.
- I. Batteri (om det inte medföljer med maskinen, se kap. 13 "tillbehör på beställning"):** överför energi för start av motorn. Dess egenskaper och användningsområden beskrivs i en specifik bruksanvisning.
- J. Batteriladdare (om den inte medföljer med maskinen, se kap. 13 "tillbehör på beställning"):** enhet som används för att ladda batteriet.

3.3 IDENTIFIKATIONSETIKETT (fig. 1)

1. Ljudeffektnivå.
 2. Överensstämmelsemärke.
 3. Tillverkningsår.
 4. Typ av maskin.
 5. Serienummer.
 6. Tillverkarens namn och adress.
 7. Artikelnummer.
 8. Motorns maximala funktionshastighet.
 9. Vikt i kg.
 10. Utspänning.
 11. Elektrisk skyddsklass.
 12. Nominell effekt.
- Anteckna maskinens identifieringsuppgifter där det avses på etiketten (se omslagets baksida).

VIKTIGT Använd uppgifterna på produktens märkplåt varje gång som du kontaktar en serviceverkstad.

VIKTIGT Ett exempel på en försäkran om överensstämmelse finns på de sista sidorna i handboken.

3.4 SÄKERHETSSKYLTAR (fig. 2).

På maskinen finns olika symboler. Symbolernas betydelse:



Varning. Läs instruktionerna innan maskinens används.



Fara! Risk för utslungande föremål. Håll personer utanför arbetsområdet under användningen.



Var försiktig med det vassa klippaggregatet. Placera aldrig händer eller fötter i utrymmet där klippaggregatet sitter. Klippaggregatet fortsätter att rotera även efter att motorn stängts av. Ta bort säkerhetsnyckeln (frånkopplingsanordningen) innan underhållet.

VIKTIGT Förstörda eller oläsliga etiketter måste bytas. Beställ nya etiketter hos din auktoriserade serviceverkstad.

4. MONTERING



Säkerhetsföreskrifter som ska följas beskrivs i kap. 2. Respektera noggrant de här anvisningarna för att inte riskera allvarliga risker eller faror.

Av lagrings- och transportskäl har inte vissa apparatkomponenter fabriksmonterats. Avlägsna emballaget och montera komponenterna enligt de följande instruktionerna.



Uppackningen och slutförandet av monteringen ska utföras på en plan och stabil yta, med utrymme som är tillräckligt för att flytta maskinen och emballagen med hjälp av lämpliga utrustningar. Använd inte maskinen innan du avslutat anvisningarna i avsnittet "MONTERING".



Innan monteringen, kontrollera att säkerhetsnyckeln inte sitter i sitt uttag.

4.1 NEDMONTERING (fig.2)

4.2 MONTERING AV HANDTAGET (fig.3)

Montera det övre handtaget med det nedre handtaget (fig.I-II) och montera det sedan på maskinhuset (fig.III) som på bilden.

5. STYRREGLAGE

5.1 SÄKERHETSNYCKEL (FRÅNKOPPLINGSENHET)

Nyckeln (fig.1.H), sitter inuti batterifacket, aktiverar och inaktiverar maskinens elkrets.

Ta bort nyckeln och inaktivera elkretsen helt och hållet för att förhindra en okontrollerad användning av maskinen.

VIKTIGT Ta bort säkerhetsnyckeln varje gång som du lämnar maskinen eller inte använder den.

5.2 MANÖVERKOPPLARE

Manöverkopplaren (fig.4) startar/stannar motorn och kopplar/kopplar samtidigt från klippaggregatet.

Lägena som visas motsvarar:



Start. För att starta, tryck på säkerhetsknappen (fig. 4.A.1) och dra spaken (fig. 4.A.).



Inkoppling av klippaggregatet. När motorn startas kopplas samtidigt klippaggregatet.



Stopp. Motorn stannar automatiskt så fort spaken släpps upp (fig.4.A.).

ANMÄRKNING Inkopplingen av klippaggregatet är endast möjlig om den knappen till höger om handtaget trycks i och dödmansspaken trycks mot handtaget.

6. ANVÄNDNING AV MASKINEN



Säkerhetsföreskrifter som ska följas beskrivs i kap. 2. Respektera noggrant de här anvisningarna för att inte riskera allvarliga risker eller faror.

6.1 FÖRBEREDELSE

Kontrollera att säkerhetsnyckeln inte sitter i sitt uttag. Ställ maskinen horisontellt och stabilt på marken.

6.1.1 Kontroll av batteriet

Innan maskinen används för första gången, ska batteriet laddas fullständigt enligt anvisningarna i batteriets bruksanvisning.

Före varje användning, kontrollera batteriets laddning och följ indikationerna i batteriets bruksanvisning.



Utför arbetet med stillastående klippaggregat.

6.2 SÄKERHETSKONTROLLER



Utför alltid säkerhetskontroller innan användningen.

6.2.1 Kontroll av den allmänna säkerheten

Föremål	Resultat
Handtag	Rena, torra.
Handtag	Korrekt fatsatt till maskinen.
Klippaggregat	Rent, inte skadat eller slitet, helt, slipat.
Manöverkopplare	Spaken ska ha en fri rörelse utan att vara trög och när man släpper dem så ska den automatiskt och snabbt gå tillbaka till neutral position;
Batteri	Ingen skada på höljet, inga läckage.
Skrubar/muttrar på maskinen och på klippaggregatet	Väl åtdragna (inte lösa). Inte skadade eller slitna.
Genomströmning av kylluft	Inte tilltäppta
Maskin	Inget tecken på skada eller slitage. Ingen onormal vibration. Inget onormalt ljud.

Åtgärd	Resultat
<ol style="list-style-type: none">1. Starta maskinen (avs. 6.3).2. Släpp manöverkopplaren (fig.4.A).	<ol style="list-style-type: none">1. Klippaggregatet ska sättas i rörelse.2. Säkerhetshandtaget ska röra sig utan hinder, tryck inte för kraftigt och när den släpp ska den automatiskt och snabbt gå tillbaka till friläget vilket stannar

 **Om vilket som helst resultat skiljer sig från de som anges i tabeller kan maskinen inte användas! Kontakta en serviceverkstad för att kontrollera fallet och för en eventuell reparation.**

6.3 START

ANMÄRKNING Starta maskinen på en plan yta, utan hinder eller högt gräs.

1. Öppna luckan till batterifacket (fig. 5.A).
2. Sätt i batteriet riktigt i facket (fig. 5.B) om sätter det på plats. Kontrollera den elektriska kontakten.
3. Sätt i säkerhetsnyckeln i botten (fig. 5.C).
4. Stäng luckan riktigt.
5. Koppla in klippaggregatet genom att först trycka på säkerhetsknappen (fig. 4.A.1) och sedan dödmansspaken (fig.4.A).



När motorn startas kopplas samtidigt klippaggregatet.

6.4 ARBETE

VIKTIGT Håll alltid ett säkerhetsavstånd från klippaggregatet under arbetet på grund av handtagets längd.

Batterilivet (och därmed gräsområdet som kan klippas innan en laddning) beror på olika faktorer som beskrivs i (avs.7.1).

VIKTIGT Om motorn stannar upp på grund av överhettning under arbetet, måste du vänta i ungefär 5 minuter innan den kan startas om.

6.5 STOPP

För att stänga av maskinen:

- släpp dödmansspaken (fig.4.A.);
- vänta tills klippaggregatet stannat.



Det tar några sekunder innan klippaggregatet stannar upp efter att maskinen stängts av.

VIKTIGT Stanna alltid maskinen.

- Vid förflyttning mellan arbetsplatser.
- När du kör på mark utan gräs.
- Varje gång som de måste undvika ett hinder.

6.6 EFTER ANVÄNDNING

1. Öppna luckan och avlägsna säkerhetsnyckeln.
2. Avlägsna batteriet från facket och ladda det (avs.7.1.2).
3. Låt motorn kallna innan maskinen ställs inomhus.
4. Gör rent (avs. 7.2).
5. Kontrollera att det inte finns lösa eller skadade delar. Byt skadade komponenter om det behövs och dra eventuellt åt lösa skruva och bultar eller kontakta en auktoriserad serviceverkstad.
6. Kontroll av eventuella skador som finns på maskinen. Kontakta en auktoriserad serviceverkstad vid behov.

VIKTIGT Ta bort säkerhetsnyckeln varje gång som du lämnar maskinen eller inte använder den.

7. UNDERHÅLL

 **Säkerhetsföreskrifter som ska följas beskrivs i kap. 2. Respektera noggrant de här anvisningarna för att inte riskera allvarliga risker eller faror.**

 **Innan du utför någon som helst kontroll, rengöring eller underhåll/reglering av apparaten:**

- Stanna maskinen.
- Avlägsna säkerhetsnyckeln (lämna aldrig nyckeln i maskinen eller i inom räckhåll för barn eller obehöriga personer).
- Ta bort batteriet.
- Se till att alla delar i rörelse har stannat upp helt.
- Låt motorn kallna innan maskinen ställs inomhus.
- Bär passande kläder och arbetshandskar i alla situationer där händerna kan utsättas för risk.
- Läs igenom instruktionerna.

VIKTIGT Alla underhållsarbeten och regleringar som inte beskrivs i den här handboken måste utföras av din återförsäljare eller av ett specialiserat center.

7.1 BATTERI

7.1.1 Batteriliv

Batterilivet (och därmed gräsområdet som kan klippas innan laddningen) beror huvudsakligen på:

a. Miljöfaktorer som skapar ett högre energibehov:

– Klippning av tjockt, högt, fuktigt gräs.

b. Maskinens klippbredd; en högre bredd kräver mer energi.

c. Användarens beteende, som ska undvikas:

– Att ofta tända och släcka maskinen under arbetet.

ANMÄRKNING Under arbetet skyddas batteriet mot en total urladdning genom en skyddsanordning som släcker maskinen och blockerar funktionen.

För att förbättra batterilivet rekommenderas det att:

- Klippa gräset när gräsmattan är torr.
- Klippa gräset ofta så att det inte blir för högt.

Om du vill använda maskinen för arbeten som varar längre än den tid som standardbatteriet kan garantera är det möjligt att:

- Köpa ett andra standardbatteri för att omedelbart ersätta ett urladdat batteri, utan att arbetet behövs avbrytas.
- Köpa ett batteri med högre batteriliv i förhållande till standardbatteriet.

7.1.2 Borttagning och laddning av batteriet

1. Öppna luckan till batterifacket och avlägsna säkerhetsnyckeln (fig.6.A).
2. Tryck på knappen på batterierna och ta bort dem (fig. fig.6.B).
3. Sätt in batteriet i batteriladdarens fack (fig.7).
4. Anslut batteriladdaren till uttag med den nätspänning som anges på märkskylten.

5. Ladda det helt genom att följa anvisningarna i handboken för batteriet/batteriladdaren.

ANMÄRKNING Batteriet har ertskydd som förhindrar en omladdning om omgivningstemperaturen inte är mellan 0 och +45 °C.

ANMÄRKNING Batteriet kan inte laddas om när som helst, även delvis, utan en risk att det skadas.

7.1.3 Borttagning av batteriet på maskinen

När laddningen slutförts:

1. Ta ut batteriet ur facket på laddaren.
2. Koppla ur batteriladdaren från elnätet.
3. Sätt i batteriet i facket på maskinen.
4. Stäng luckan riktigt.

7.2 RENGÖRING

Efter varje användning, gör rent enligt de följande instruktionerna.

7.2.1 Rengöring av maskinen

- Använd inte vattenstrålar och undvik att blöta ner motorn och de elektriska komponenterna.
- Använd inte aggressiva vätskor för att göra rent chassit.
- För att minska brandrisken, ta bort rester av gräs, blad eller överskottsfett från maskinen och speciellt motorn.

7.2.2 Rengöring av klippaggregatets enhet

VIKTIGT Luta maskinen på sidan och se till att den är stabil innan någon som helst åtgärd.

7.2.3 Rengöring av luftfiltret (fig.8)

1. ta bort luftfiltret från maskinen;
2. blås med tryckluft;
3. byt ut filtret på sin plats.

7.3 KLIPPAGGREGAT

Ett dåligt slipat klippaggregat sliter upp gräset och gör att det gulnar.

 **Vidrör inte klippaggregatet förrän nyckeln avlägsnats och klippaggregat står helt still. Se till att klippaggregatet kan röra sig, även om nyckeln har tagits bort.**

 **Alla åtgärder gällande klippaggregaten (nedmontering, slipning, justering, reparation, återmontering och/eller byte) är tunga arbeten som kräver en specifik kompetens och användning av lämpliga utrustningar. Av säkerhetsskäl krävs det därför att de alltid utförs på en serviceverkstad.**

 **Byt alltid de skadade, deformerade eller slitna klippaggregat tillsammans med skruvarna, för att bibehålla balansen.**

VIKTIGT Använd alltid ursprungliga skäraggregat med koden som anges i tabellen "Tekniska specifikationer".

Med tanke på produktens utveckling, kan det ovannämnda klippaggregatet i tabellen "Tekniska specifikationer" kan ersättas med andra, med liknande egenskaper ifråga om utbyttbarhet och funktionssäkerhet.

8. FÖRVARING

8.1 FÖRVARING AV MASKINEN

När maskinen ska ställas undan:

1. Låt motorn svalna
2. Avlägsna säkerhetsnyckeln.
3. Avlägsna batteriet från facket och ladda det (avs. 7.1.2).
4. Rengör (avs. 7.2).
5. Ställa undan maskinen (fig.9):
 - i en torr miljö;
 - skyddad mot väder;
 - möjligen täckt med en presenning;
 - på en plats utom räckhåll för barn;
 - se till att nycklar eller verktyg som använts för underhållsarbetet tagits bort;
 - hängd på väggen.

8.2 FÖRVARING AV BATTERIET

Om batteriet inte laddas under en längre tid bör det alltid förvaras i skuggan i ett svalt, fuktfrött rum med en omgivningstemperatur på 0-45 °C.

VIKTIGT Vid ett längre stillastående ska batteriet laddas varannan månad för att förlänga livslängden.

9. HANTERING OCH TRANSPORT

Varje gång som maskinen ska förflyttas, lyftas, transporteras eller lutas ska du:

- stanna maskinen (avs. 6.5);
- avlägsna säkerhetsnyckeln;
- se till att alla delar i rörelse har stannat upp helt;
- bära kraftiga arbetshandskar;
- ta tag i maskinen i punkter som ger ett säkert grepp med tanke på vikten och dess fördelning;
- få hjälp av andra personer med tanke på maskinens vikt och transportmedlets egenskaper eller platsen på vilken gräsklipparen ska placeras eller hämtas;
- se till att maskinens rörelse inte leder till skador eller sår.

När maskinen transporteras med ett fordon eller släp ska du:

1. använda ramper med lämplig bärförmåga, bredd och längd;
2. sänk klippenhetsgruppen;
3. placera den så att den inte kan skada någon;
4. blockera riktigt till transportmedlet med hjälp av vajrar eller kedjor för att undvika att den kan vältas.

10. SERVICE OCH REPARATIONER

Den här handboken ger alla anvisningar som behövs för att använda maskinen och för ett korrekt löpande underhåll som kan utföras av användaren. Alla justerings- och underhållsarbeten som inte beskrivs i denna bruksanvisning måste utföras av din återförsäljare eller ett specialiserat center.

Ingrepp som utförs av olämpliga strukturer eller av ej kvalificerade personer medför att all slags garanti, tillverkarens förpliktelse eller ansvar upphör att gälla.

- Icke-originalreservdelar och tillbehör godkänns inte. Tillverkaren har inte någon som helst ansvar eller förpliktelse vid en användning av icke-originalreservdelar och tillbehör vilket påverkar maskinens säkerhet.
- Originalreservdelar tillhandahålls av auktoriserade serviceverkstäder och återförsäljare.

11. GARANTINS TÄCKNING

Garantivillkoren är endast för konsumenter, dvs inte professionella operatörer.

Garantin täcker alla brister i material och utförande, som fastställts under garantiperioden av din återförsäljare eller ett specialcenter.

Garantins omfattning är begränsad till reparation eller ersättning av komponenten som anses vara felaktig. Det rekommenderas att överlämna maskinen en gång om året till en auktoriserad serviceverkstad för underhåll, assistans och kontroll av säkerhetsanordningarna. Garantins omfattning gäller om ett regelbundet underhåll har utförts på maskinen.

Garantin täcker inte skador som beror på följande:

- Försummelse av att läsa bifogad bruksanvisning (instruktionsbok).
- Professionell användning.
- Slarv, försummelse.
- Extern orsak (blixtnedslag, stötar, närvaro av främmande kroppar inuti maskinen) eller olycka.
- Felaktig eller otilåten användning eller montering av tillverkaren.
- Dåligt underhåll.
- Ändring av maskinen.
- Användning av icke-originalreservdelar (anpassningsbara delar).
- Användning av tillbehör som inte levereras av eller inte är godkända av tillverkaren.

Garantin täcker inte heller:

- Underhållsåtgärder (beskrivs i handboken)
- Normalt slitage av förbrukningsmaterial som klippaggregat, hjul, säkerhetsbultar och kablar.
- Normalt slitage.
- Förstörelse av maskinen utvändigt på grund av användningen.
- Klippaggregatnas hållare.
- Eventuella extra kostnader i samband med aktivering av garantin, som till exempel transport till användaren, transport av maskinen till återförsäljaren, uthyring av utrustning för utbyte eller anlåtandet av ett externt företag för alla underhållsarbeten.

Användaren skyddas av nationell lagstiftning. Användarens rättigheter enligt nationell lagstiftning begränsas inte på något sätt av denna garanti.

12. FELSÖKNING

Kontakta din återförsäljare om felet som åtgärdats enligt ovan kvarstår.

FEL	MÖJLIG ORSAK	ÅTGÄRD
1. Motorn startar inte när brytaren trycks ner	Säkerhetsnyckel saknas eller sitter inte i riktigt.	Sätt in nyckeln (fig. 5.C).
	Batteriet saknas eller sitter fel.	Öppna luckan och se till att batteriet sitter riktigt i facket (fig. 5.B)
	Urladdat batteri.	Kontrollera laddningen och ladda batteriet (avs. 7.1.2).
	Starta inte motorn omedelbart.	Håll ner manöverkopplaren i 2-3 sekunder (avs. 5.2).
	Värmeskyddet har utlösts p.g.a. överhettning av motorn.	Vänta minst 5 minuter och starta sedan om maskinen.
2. Motorn är igång men klippaggregatet roterar inte	Fäst klippaggregatet som sitter löst.	Stanna motorn omedelbart och ta bort säkerhetsnyckeln. Kontakta ett servicecenter för kontroll, byten eller reparationer (avs. 7.3).
3. Motorn stannar upp under arbetet.	Batteriet sitter fel.	Öppna luckan och se till att batteriet sitter riktigt i facket (avs. 7.1).
	Urladdat batteri.	Kontrollera laddningen och ladda batteriet (avs. 7.1.2).
	Tilläppningar som förhindrar rotationen på klippaggregatet.	Avlägsna säkerhetsnyckeln, bär arbetshandskar och avlägsna gräs eller avfall som sitter inne i maskinen och/eller i utkastets räna.
	Värmeskyddet har utlösts p.g.a. överhettning av motorn.	Rengöring av kylluftens intagsgaller (avs. 7.2.3). Vänta minst 5 minuter och starta sedan om maskinen.
3. Motorn stannar upp under arbetet.	Värmeskyddet har för en för hög strömförbrukning som beror på: <ul style="list-style-type: none"> • Avlägsna för högt gräs. • Tilläppningar som förhindrar rotationen på klippaggregatet. • För mycket gräsrester har samlats inne i chassit och i utkastets räna. 	<ul style="list-style-type: none"> • Ställa in en högre klipphöjd när gräset är mycket högt och utföra en andra klippning på en lägre höjd • Ta bort tilläppningar (avs. 7.2.2). • Gör rent maskinen (avs. 7.2.1, 7.2.2, 7.2.3) <p>Vänta minst 5 minuter och starta sedan om maskinen.</p>
4. Gräset är svårt att klippa.	Klippaggregatet är inte i gott skick.	Kontakta ett servicecenter för att slipa eller byta klippaggregatet.
5. Överdrivna buller och/ eller vibrationer skapas under arbetet.	Fäst klippaggregatet som sitter löst eller så kan klippaggregatet vara skadad.	Stanna motorn omedelbart och ta bort säkerhetsnyckeln. Kontakta ett servicecenter för kontroll, byten eller reparationer (avs. 7.3).

6. Lågt batteriliv.	Tunga arbetsvillkor med högre strömförbrukning.	Underlätta användningen (avs. 7.1.1).
	Batteriet räcker inte för arbetet som ska utföras.	Använd ett extrabatteri eller ett batteri med högre batteriliv (avs. 13.1).
7. Batteriladdaren laddar inte batteriet.	Batteriet sitter inte riktigt i batteriladdaren.	Kontrollera att det sitter riktigt (avs. 7.1.2)
	Olämpliga miljövillkor.	Ladda i en omgivning med lämplig temperatur (se instruktionsboken för batteriet/batteriladdaren).
	Kontakterna är smutsiga.	Gör rent kontakterna.
	Batteriladdaren är inte spänningssatt.	Kontrollera att kontakten sitter i och att strömuttaget är spänningssatt.
	Felaktig batteriladdare.	Byt mot en original reservdel.

13. VALFRIATILLBEHÖR

13.1 BATTERIER

Det finns batterier med olika kapaciteter för att passa specifika arbetsmoment (fig.10). Listan över batterier för den här maskinen finns i tabellen i tabellen "Tekniska specifikationer".

13.2 BATTERILADDARE

Anordningen som används för att ladda batteriet (fig.11).



İÇİNDEKİLER

1. GENEL BİLGİLER	1
1.1 Kılavuzun nasıl okunacağı	1
1.2 Başvurular	1
2. GÜVENLİK KURALLARI	1
2.1 Eğitim	1
2.2 Hazırlık işlemleri	2
2.3 Kullanım sırasında	2
2.4 Bakım, depoya kaldırma	2
2.5 Batarya / batarya şarj cihazı	2
2.6 Çevrenin korunması	3
3. MAKİNENİN ÖĞRENİLMESİ	3
3.1 Makinenin açıklaması ve amaçlanan kullanım	3
3.2 Temel bileşenler (Res. 1)	3
3.3 Tanımlama etiketi (Res. 1)	4
3.4 Güvenlik işaretleri (Res. 2)	4
4. MONTAJ	4
4.1 Ambalajından çıkarma (Res.3)	4
4.2 Sapın montajı (Res.4)	4
5. KONTROL KUMANDALARI	4
5.1 Emniyet anahtarı (Devreden çıkarma cihazı)	4
6. MAKİNENİN KULLANILMASI	5
6.1 Hazırlık işlemleri	5
6.2 Güvenlik kontrolleri	5
6.3 Çalıştırma (Res.22+25)	5
6.4 İşte kullanma	5
6.5 Durdurma	5
6.6 Kullandıktan sonra	6
7. BAKIM	6
7.1 Batarya	6
7.2 Temizlik	6
7.3 Kesim düzeni	7
8. DEPOYA KALDIRMA	7
8.1 Makinenin depoya kaldırılması	7
8.2 Bataryanın depoya kaldırılması	7
10. SERVİS VE ONARIMLAR	7
11. GARANTİ KAPSAMI	8
12. ARIZA TESPİTİ	8
13. TALEPÜZERİNE TEDARİK EDİLEN AKSESUARLAR	9
13.1 Bataryalar	9
13.2 Batarya şarj cihazı	9

1. GENEL BİLGİLER

1.1 KILAVUZUN NASIL OKUNACAĞI

NOT veya **ÖNEMLİ** Makineye zarar vermemek veya hasar yaratmamak amacıyla daha önceden belirtilenleri, açıklamalar veya diğer bilgiler ile tamamlar.

⚠ simgesi bir tehlikeyi vurgular. Uyarılara uygun hareket edilmemesi, personelde veya üçüncü şahıslarda yaralanmalara ve/veya zararlara yol açabilir.

- * Gri noktalı kenarlıkla vurgulanan paragraflar, bu
- * kılavuzda belirtilen tüm modellerde mevcut olmayan
- * isteğe bağlı özellikleri gösterirler. İlgili özelliğin kendi
- * modelinizde bulunup bulunmadığını kontrol edin.

Tüm “ön”, “arka”, “sağ” ve “sol” bilgilerinde operatörün çalışma pozisyonu referans alınmıştır.

1.2 BAŞVURULAR

1.2.1 Resimler

Bu kılavuzda yer alan resimler 1, 2, 3, vb. şeklinde numaralandırılmıştır.

Resimlerde gösterilen bileşenler A, B, C, vb. gibi harflerle işaretlenmiştir.

2. resimde C bileşenine atıfta bulunulduğunda şu yazım şekli kullanılır: “Bkz. Res. 2.C” veya basit şekilde “(Res. 2.C)”.

Resimler gösterge niteliğindedir. Gerçek parçalar betimlenenlerden farklı olabilir.

1.2.2 Başlıklar

Bu kılavuz bölümlere ve paragraflara ayrılmıştır. “2.1 Eğitim” paragrafının başlığı, “2. Güvenlik kuralları” bölümünün alt başlığıdır.

Başlıklara veya paragraflara yapılan başvurular Böl. veya Par. kısaltması ile ilgili rakam kullanılarak verilmiştir. Örnek: “Böl. 2” veya “Par. 2.1”

2. GÜVENLİK KURALLARI

2.1 EĞİTİM

⚠ Makineyi kullanmadan önce işbu talimatları dikkatlice okuyun. Kumandaları ve makinenin uygun şekilde nasıl kullanılacağını iyi öğrenin. Motoru hızlı bir şekilde durdurmayı öğrenin. Uyarılara ve talimatlara uyulmaması; elektrik çarpmalarına, yangınlara ve/veya ciddi yaralanmalara neden olabilir. Bütün uyarıları ve talimatları ileride danışmak için saklayın.

- * Çocukların veya kullanma talimatlarını yeterli derecede bilmeyen kişilerin makineyi kullanmalarına asla izin vermeyin. Bulduğunuz yerdeki kanunlarda kullanıcı için bir yaş alt sınırı getirilmiş olabilir.
- * Bu cihaz, 8 yaşındaki veya daha büyük çocuklar ile bedensel ve zihinsel yetenekleri tam gelişmemiş veya yetersiz deneyim ve bilgiye sahip kişiler tarafından denetim altında tutulmaları

veya cihazın güvenli koşullar altında kullanımına ilişkin bilgilendirilmiş ve potansiyel tehlike olasılıklarından haberdar olmaları koşuluyla kullanılabilir. Çocuklar cihazla oynamamalıdır. Temizlik ve düzenli bakım işlemleri denetim olmaksızın çocuklar tarafından yapılmamalıdır.

- İnsanlar, özellikle de çocuklar veya hayvanlar yakındayken çim biçme makinesini asla kullanmayın. Çocukların başka bir yetişkinin gözetimi altında tutulması gerekmektedir.
- Kullanıcı yorgun olduğunda, kendini kötü hissettiğinde veya ilaç, uyuşturucu, alkol veya refleks ve dikkat yeteneklerine zararlı maddeler almışsa makineyi asla kullanmamalıdır.
- Başka kişilere veya onların mallarına gelebilecek kazalardan ve beklenmedik olaylardan operatörün veya kullanıcının sorumlu olduğunu unutmayın. Üzerinde çalışılacak arazide, özellikle eğimlerde, engebeli, kaygan veya dengesiz arazide bulunan potansiyel riskleri değerlendirmeye gerek kendisinin, gerekse başkalarının güvenliğini sorumluluğu kullanıcıya aittir.
- Makinenin başkalarına devredilmek veya ödünç verilerek istenmesi halinde kullanıcının, bu kılavuzda bulunan kullanma talimatlarını okuması olduğundan emin olun

2.2 HAZIRLIK İŞLEMLERİ

- Uygun giysiler, kaymaz tabanlı dayanıklı iş ayakkabıları ve uzun pantolon giyin. Makineyi ayaklarınız çıplakken veya açık sandalet giyiyorken çalıştırmayın. İşitme duyusunu koruyucu kulaklık takın.
- Makineye veya çalışma ortamında mevcut nesnelere ve materyallere takılabilecek eşarplar, gömlekler, kolyeler, bilezikler, sarkan kısımları ve bağcıkları olan ya da kravat içeren giysiler ile sallantılı veya bol aksesuarları hiçbir şartta kullanmayın.
- Uzun saçları uygun şekilde toplayın.
- Eller için risk olan tüm durumlarda iş eldivenleri kullanın.
- Bütün çalışma sahasını iyice kontrol edin ve makine tarafından fırlatılabilecek veya kesim düzenine/döner aksama hasar verebilecek her türlü nesneyi (taşlar, dallar, demir teller, kemikler, vb.) uzaklaştırın.

2.3 KULLANIM SIRASINDA

- Makineyi, patlama riski bulunan ortamlarda, tutuşabilir sıvılar, gaz veya toz mevcut ise kullanmayın. Elektrikli aletler, toz veya buharları tutuşturabilecek kıvılcımlar çıkarırlar.
- Makineyi yağmura veya ıslak ortamlara maruz bırakmayın. Cihazın içine sızan su, elektrik çarpması riskini artırır.
- Sadece gün ışığında veya yeterli yapay ışıkta ve görüşün iyi olduğu koşullarda çalışın.
- Islak çimde, yağmur altında ve fırtına riski olduğunda, özellikle de yıldırım düşmesi olasılığı varken çalışmayın.
- Zemindeki düzensizliklere (tümsekler, kanallar), eğimlere, gizli tehlikelere ve görüşü sınırlandırabilecek muhtemel engellerin varlığına özellikle dikkat edin.
- Sarp kayalık, çukur veya nehir kenarlarının yakınında çok dikkatli olun. Tekerleklerden biri yol kenarını geçerse veya yol kenarı çökerse makine ters dönebilir.
- Yan kaymaya veya makinenin kontrolünü kaybetmeye neden olabilecek yön değişimlerine ve tekerleklerin engellerle (taşlar, dallar, ağaç kökleri, vb.) karşılaşmasına çok dikkat ederek ve kendi dengenizin sağlam olduğundan emin olarak, her zaman eğime çapraz yönde çalışın, kesinlikle yukarı/aşağı yönde çalışmayın.
- Marş yönünden bağımsız olarak, makine 20°'den fazla eğimli zeminler üzerinde kullanılmamalıdır
- Çalıştırmak için çim biçme makinesini eğmeyin. Çalıştırma işlemini düz ve engelsiz veya yüksek çimlerin olmadığı bir düzlem üzerinde yapın.

- Çim biçme makinesini kendinize doğru çekerken azami dikkat gösterin. Engel bulunmadığından emin olmak için, geriye gitmeden önce ve geriye doğru giderken arkanıza bakın.
- Asla koşmayın, yürüyün.
- Çim biçme makinesinin sizi çekmesine izin vermeyin.
- Gerek makinenin çalıştırılması, gerekse kullanımı esnasında ellerinizi ve ayaklarınızı kesim düzeninden daima uzak tutun.
- Tahliye ağzından daima uzak durun.
- Korumaları (toplama sepeti, yanıl tahliye koruması, arka tahliye koruması) hasar görmüş, eksik veya doğru yerleştirilmemiş haldeyken makineyi kesinlikle kullanmayın.
- Mevcut emniyet sistemlerini/mikro anahtarları devre dışı bırakmayın, etkisiz hale getirmeyin, çıkarmayın veya kuralamayın.



Çalışma esnasında bozulma veya kaza meydana gelmesi durumunda, derhal motoru durdurun ve başka hasarlara neden olmamak için makineyi uzaklaştırın; kişilerde veya üçüncü şahıslarda yaralanmalara neden olan kazalar söz konusu olduğunda, derhal içinde bulunulan duruma en uygun ilk yardım prosedürlerini uygulayın ve gerekli tedaviler için bir Sağlık Merkezine başvurun. Gözden kaçmaları durumunda kişilerde veya hayvanlarda hasar veya yaralanmalara yol açabilecek olası kalıntıları dikkatlice gidirin.

2.4 BAKIM, DEPOYA KALDIRMA

Düzenli bakım yapın; depoya kaldırma işleminin doğru uygulanması, makinenin emniyetinin ve performans seviyesinin korunmasını sağlar.

- Makineyi asla parçaları aşınmış veya hasar görmüş haldeyken kullanmayın. Arızalı veya bozuk parçalar asla onarılmamalı, değiştirilmelidir. Sadece orijinal yedek parçalar kullanın.
- Makinenin ayar işlemleri esnasında, parmakların hareketli kesim düzeni ve makinenin sabit kısımları arasında sıkışıp kalmasını önlemeye dikkat edin.
- Yangın riskini azaltmak için, artıkların bulunduğu kapları kapalı bir mekan içinde bırakmayın.
- Makine hareket ederken zarar veya yaralanmalara neden olmadığından emin olun.



Bu bilgilerde belirtilen gürültü ve titreşim seviyesi makinenin azami kullanım değerleridir. Dengesiz bir kesim düzeninin kullanılması, hareket hızının aşırı olması, bakım eksikliği ses ve titreşim seviyesini ciddi ölçüde etkiler. Dolayısıyla yüksek gürültüden ve titreşimlerin neden olduğu zorlamalardan kaynaklanan olası zararları gidermeye yönelik önlemlerin alınması gerekir; makinenin bakımını ihmal etmeyin, gürültü önleyici kulaklık takın, çalışma esnasında molalar verin.

2.5 BATARYA / BATARYA ŞARJ CİHAZI

ÖNEMLİ Aşağıda yer alan güvenlik kuralları, makineye bağlı batarya ile batarya şarj cihazının kendi kitapçığında belirtilen güvenlik talimatlarına ektir.

- Bataryayı şarj etmek için yalnızca üretici tarafından tavsiye edilen batarya şarj cihazını kullanın. Uygunsız bir şarj cihazı elektrik çarpmasına, aşırı ısınmaya veya bataryadan korozyona uğrattığı sıvı sızmasına sebep olabilir.

- Sadece elinizdeki cihaz için öngörülen özel bataryaları kullanın. Başka bataryaların kullanılması yaralanmalara ve yangın riskine yol açabilir.
- Bataryayı takmadan önce makinenin kapalı olduğundan emin olun. Makine açıkken batarya takmak yangına yol açabilir.

2.6 ÇEVRENİN KORUNMASI

- Ambalajların, aşınmış parçaların veya çevreye zarar verebilecek herhangi bir parçanın bertarafında yerel yönetmeliklere titizlikle uyun; bu atıklar çöpe atılmamalı, ayrıştırılmalı ve malzemelerin geri kazanımı için, özel toplama merkezlerine götürülmelidirler.
- Ortaya çıkan malzemelerin imha edilmesinde yerel yönetmeliklere titizlikle uyun.
- Hurdaya çıkarma durumunda, makineyi dışarıya atmayın, yürürlükteki yerel yönetmelikler uyarınca bir toplama merkezine başvurun.



Elektrikli cihazları ev atıklarıyla birlikte atmayın. Atık elektrikli ve elektronik cihazlar konulu 2012/19/AT sayılı AB Direktifine ve bu direktifin milli kanunlara uygun olarak uygulanmasına göre ömrünü tamamlamış elektrikli cihazlar, çevreye uyumlu şekilde yeniden kullanılmak amacıyla ayrı olarak toplanmalıdır. Elektrikli cihazların bir çöplük veya toprak içinde bertaraf edilmeleri halinde, zararlı maddeler su katmanlarına ulaşabilir, gıda zincirine karışarak sağlık ve sıhhatinizi zararlı şekilde etkileyebilirler. Bu ürünün bertarafı konusunda daha ayrıntılı bilgi edinmek için ev atıklarının bertarafı alanında Yetkili Kurum veya Satıcınıza bağlantı kurun.



Faydalı ömürlerini tamamladıklarında bataryaları çevremize gereken özeni göstererek bertaraf edin. Bataryada hem kendiniz, hem de çevreniz açısından tehlikeli maddeler bulunur. Batarya çıkarıldıktan sonra lityum iyon bataryaları kabul eden bir yapıda ayrıca bertaraf edilmelidir.



Kullanılmış ürün ve ambalajların ayrı toplanması, malzemelerin geri dönüştürülmesine ve yeniden kullanılmasına olanak tanır. Geri dönüştürülen malzemelerin yeniden kullanılması, çevrenin kirlenmesini önler ve hammaddede talebini azaltır.

3. MAKİNENİN ÖĞRENİLMESİ

3.1 MAKİNENİN AÇIKLAMASI VE AMAÇLANAN KULLANIM

Bu makine, sürücünün ayakta kullandığı bir çim biçme makinesidir.

Makine temel olarak sap ile donatılmış bir koruma karterine yerleştirilmiş kesim düzenine tahrik sağlayan bir motordan oluşur. Çalıştırıldığında motor, makineyi zemine sürtünmeyeceği şekilde asılı halde tutan bir hava yastığı oluşturur. Operatör makineyi sapın arkasında, yani döner kesim düzeninden güvenli bir mesafede durarak kullanabilir ve ana kumandaları işletebilir. Operatörün makineden uzaklaşması dönmekte olan motorun ve kesim düzenin birkaç saniye içerisinde durmasına neden olur.

3.1.1 Amaçlanan kullanım

Bu makine bahçelerde ve çimli alanlarda, ayakta bir operatörün çimleri biçmesi için tasarlanmıştır ve üretilmiştir.

3.1.2 Uygunsuz kullanım

- Yukarıda belirtilenlerden farklı her türlü kullanım tehlikeli olabilir ve kişilere ve/veya eşyalara zarar verebilir. Aşağıda belirtilenler (örnek olarak, ancak sadece bunlarla sınırlı olmaksızın) uygunsuz kullanım kabul edilir:
- Düşerek ağır yaralanabileceklerinden veya sürücünün emniyetini tehlikeye atabileceklerinden makine üzerinde başka kişilerin, çocukların veya hayvanların taşınması.
 - Kendinizi makineye taşıtmanız.
 - Makinenin yükleri çekmek veya itmek için kullanılması.
 - Kesim düzeninin çimsiz kısımlarda harekete geçirilmesi.
 - Makinenin yaprak veya kalıntıları toplamak için kullanılması.
 - Makinenin çifteri düzenlemek veya çim olmayan bitkileri kesmek için kullanılması.
 - Makinenin birden fazla kişi tarafından kullanılması.

ÖNEMLİ Makinenin uygunsuz kullanımı garantinin geçersiz kalmasına ve kullanıcının veya başkalarının zarar görmesinden ve yaralanmasından kaynaklanan yükümlülükleri kullanıcıya devrederek Üreticinin her türlü sorumluluktan muaf tutulmasına neden olur.

3.1.3 Kullanıcı tipi

Bu makine amatör operatörler tarafından kullanılmaya yöneliktir. "Hobi amaçlı kullanıma" yöneliktir.

ÖNEMLİ Makine tek bir operatör tarafından kullanılmalıdır.

3.2 TEMEL BİLEŞENLER (Res. 1)

- Şasi:** Döner kesim düzenini koruyan karterdir.
- Motor:** kesim düzenine hareketi sağlar.
- Kesim cihazı:** Çimlerin biçilmesini sağlayan elemandır.
- Sap:** Operatörün çalışma mahallidir. Uzunluğu, çalışma sırasında operatörün daima döner kesim düzeninden emniyetli bir mesafede kalmasını sağlayacak şekildedir.
- Operatörün varlığını bildiren kol:** Kesim düzeninin devreye alınmasına ve yerden kaldırmaya izin veren koldur. Motor, kol bırakıldığında otomatik olarak stop eder.
- Şalter kumandası:** motoru çalıştırır/ durdurur ve aynı zamanda kesim düzenini devreye sokar/devreden çıkarır.
- Batarya yuvasına erişim kapağı**
- Emniyet anahtarı (Devreden çıkarma cihazı):** Bu anahtar makinenin elektrik devresini devreye sokar / devreden çıkarır.
- Batarya (makineyle birlikte temin edilmemişse, bkz. Böl. 13 "talep üzerine temin edilen aksesuarlar"):** Motorun çalıştırılması için enerji sağlar; özellikleri ve kullanım kuralları özel bir kılavuzda belirtilmiştir.

- J. **Batarya şarj cihazı** (makineyle birlikte temin edilmemişse, bkz. Böl. 13 "Talep üzerine tedarik edilen aksesuarlar"): Bataryayı şarj etmekte kullanılan cihazdır.

3.3 TANIMLAMA ETİKETİ (Res. 1)

1. Ses gücü seviyesi.
2. Uygunluk işareti.
3. İmalat yılı.
4. Makine tipi.
5. Seri numarası.
6. Üreticinin adı ve adresi.
7. Ürün kodu.
8. Motor çalışma azami hızı.
9. Kg olarak ağırlık.
10. Besleme gerilimi.
11. Elektrik koruma derecesi.
12. Nominal güç.

Makineyi tanıtıcı bilgileri kapağın arkasında bulunan etiketteki özel yerlere yazın.

ÖNEMLİ Bir Yetkili Servis Merkeziyle her iletişim kurduğunuzda, ürünün tanıtım etiketindeki bilgileri belirtin.

ÖNEMLİ Uygunluk beyanamesi örneği kılavuzun son sayfalarında bulunmaktadır.

3.4 GÜVENLİK İŞARETLERİ (Res. 2).

Makinenin üzerinde çeşitli işaretler bulunur. İşaretlerin anlamları:



Dikkat. Makineyi kullanmadan önce talimatları okuyun.



Tehlike! Cisim fırlama riski. Kullanım esnasında kişilerin çalışma alanına yaklaşmalarına izin vermeyin.



Dikkat, kesim düzeni kesebilir: Kesim düzeninin yuvasının içine ellerinizi veya ayaklarınızı sokmayın. Kesim düzeni motor durduktan sonra da dönmeye devam eder. Bakım yapmadan önce emniyet anahtarını (devreden çıkarma cihazını) çıkarın.

ÖNEMLİ Yırtılmış veya okunamaz hale gelmiş yapışkanlı etiketlerin değiştirilmesi gerekir. Yeni etiketleri yetkili teknik servisinizden isteyin.

4. MONTAJ

Uyulacak güvenlik kuralları Böl. 2'de açıklanmaktadır. Ciddi riskler veya tehlikelerle karşılaşmamak için bu talimatlara titizlikle uyun.

Depolama ve sevkiyatla ilgili nedenlerden ötürü makinenin bazı bileşenleri fabrikada monte edilmemiştir; bu bileşenler ambalajdan çıkarıldıktan sonra aşağıdaki talimatlar izlenerek monte edilmelidir.



Ambalajın açılması ve montajın tamamlanması düz ve sağlam bir yüzey üzerinde gerçekleştirilmelidir, makinenin ve ambalajların hareket ettirilmeleri için yeterli derecede yer bulunmalıdır ve daima uygun aletler kullanılmalıdır. Makineyi "MONTAJ" bölümünde verilen talimatları tamamlamadan kullanmayın.



Montaj işlemini yapmadan önce, emniyet anahtarının yuvasına takılı olmadığından emin olun.

4.1 AMBALAJINDAN ÇIKARMA (Res.2)

4.2 SAPIN MONTAJI (Res.3)

Üst sapı alt sapa (res.I-II) monte edip, ardından gösterildiği gibi makine gövdesine (res.III) monte edin.

5. KONTROL KUMANDALARI

5.1 EMNİYET ANAHTARI (DEVREDEN ÇIKARMA CİHAZI)

Batarya yuvasının içinde bulunan anahtar (Res.1.H.), makinenin elektrik devresini açar ve kapatır. Anahtar çıkarıldığında, makinenin kontrolsüz kullanılmasını engelleyecek şekilde elektrik devresi tamamen devreden çıkar.

ÖNEMLİ Makinenin kullanılmadığı veya gözetimsiz bırakıldığı her defasında emniyet anahtarını çıkarın.

5.2 ŞALTER KUMANDASI

Şalter kumandası (Res.4) motoru çalıştırır/durdurur, aynı zamanda kesim düzenini devreye sokar/devreden çıkarır. Belirtilen konumlar aşağıdakilere karşılık gelir:



Başlatma. Harekete geçirmek için, güvenlik düğmesine (res.4.A.1) basın ve kolu (res.4.A) çekin.



Kesim düzeninin devreye alınması. Motor çalıştığı anda kesim düzeninin kavraması gerçekleşir.



Durdurma. Kol (Res.4.A) bırakıldığında motor kendiliğinden durur.

NOT Kesim düzeni yalnızca sapın sağ tarafındaki düğmeye basıldığında ve operatörün varlığını bildiren kol sapa doğru bastırıldığında devreye alınabilir.

6. MAKİNENİN KULLANILMASI

! *Uyulacak güvenlik kuralları Böl. 2'de açıklanmaktadır. Ciddi riskler veya tehlikelerle karşılaşmamak için bu talimatlara titizlikle uyun.*

6.1 HAZIRLIK İŞLEMLERİ

Emniyet anahtarının yuvasına takılı olmadığından emin olun. Makineyi yatay konuma getirin ve yere iyice oturmasını sağlayın.

6.1.1 Batarya kontrolü

Makineyi satın aldıktan sonra ilk defa kullanmadan önce, batarya kitapçığında verilen talimatları uygulayarak bataryayı tam olarak şarj edin.

Her kullanımdan önce batarya kitapçığında yer alan talimatları izleyerek bataryanın şarj durumunu kontrol edin.

! *İşlemi kesim düzeni stop konumunda iken gerçekleştirin.*

6.2 GÜVENLİK KONTROLLERİ

! *Kullanmadan önce güvenlik kontrollerini daima yapın.*

6.2.1 Genel güvenlik kontrolü

Aksam	Sonuç
Tutma yerleri	Temiz, kuru.
Sap	Makineye doğru şekilde ve sıkıca sabitlenmiş.
Kesim düzeni	Temiz, hasar görmemiş veya yıpranmamış, sağlam, iyi bilenmiş.
Şalter kumandası	Kol zorlamasız, serbest bir şekilde hareket etmeli, bırakıldığında boştaki konuma kendiliğinden hızlı bir şekilde dönmelidir.
Batarya	Muhafazasında herhangi bir hasar yok, herhangi bir sıvı sızıntısı yok.
Makine ve kesim düzeni üzerindeki vidalar/somunlar	İyice sıkılmış (gevşememiş). Hasar görmemiş veya yıpranmamış.
Soğutma havası açıklıkları	Engellenmez
Makine	Herhangi bir hasar veya yıpranma belirtisi yok. Anormal titreşim yok. Anormal ses yok.

İşlem	Sonuç
1. Makineyi çalıştırın (Par. 6.3). 2. Şalter kumandasını (Res.4.A) bırakın.	1. Kesim düzeni hareket etmemelidir. 2. Güvenlik levyesi zorlanmadan serbest hareket etmemelidir, ve bırakıldığında otomatik olarak ve hızlıca nötr pozisyona dönmeli ve kesim düzenini durdurmaldır

! *Elde ettiğiniz sonuçların biri bile tablolardan farklıysa, makineyi kullanmayın! Gereken kontrollerin yapılması ve onarım için bir servis merkezine başvurun.*

6.3 ÇALIŞTIRMA

NOTLAR *Makineyi engelsiz veya çimim yüksek olmadığı düz bir yüzeyde çalıştırın.*

1. Batarya yuvası erişim kapağını açın (Res.5.A).
2. Bataryaları yuvalarına yerleştirin (Res.5.B) yerinde kilitlenecek ve elektrik kontağının kurulmasını sağlayacak şekilde "tık" sesi gelene kadar itin.
3. Emniyet anahtarını sonuna kadar takın (res.5.C).
4. Kapağı tam olarak kapatın.
5. Önce emniyet düğmesine (Res.4.A.1) ve ardından operatörün varlığını bildiren kola (Res.4.A) basarak, kesim düzenini devreye alın.

! *Motor çalıştığı anda kesim düzeninin kavraması gerçekleşir.*

6.4 İŞTE KULLANMA

ÖNEMLİ *Çalışma esnasında, kesim düzeninden, sap uzunluğu ile tespit edilen güvenlik mesafesini daima koruyun*
Bataryanın çalışma süresi (dolayısıyla da şarj etmeden önce işleyebileceğiniz çim alanı) (Par.7.1) kısmında belirtilen etmenlere bağlıdır.

ÖNEMLİ *Motorun çalışma esnasında aşırı ısınma sebebi stop etmesi halinde, motoru yeniden ateşlemek için yaklaşık 5 dakika beklemek gerekir.*

6.5 DURDURMA

Makineyi durdurmak için:

- Operatörün varlığını bildiren kolu bırakın (Res.4.A).
- Kesim düzeninin durmasını bekleyin.

! *Makineyi durdurduktan sonra kesim düzeninin durması için birkaç saniye geçmesi gerekir.*

ÖNEMLİ *Aşağıdaki durumlarda daima makineyi durdurun:*

- Çalışma bölgeleri arasında yer değiştirmeler esnasında.
- Çim bulunmayan zeminlerden geçerken.
- Bir engelin aşılması gerektiğinde.

6.6 KULLANDIKTAN SONRA

1. Kapağı açın ve emniyet anahtarını çıkarın.
2. Bataryayı yuvasından çıkarın ve şarj edin (Par.7.1.2).
3. Makineyi herhangi bir ortama yerleştirmeden önce, motoru soğumaya bırakın.
4. Temizlik yapın (par. 7.2).
5. Gevşemiş veya hasar görmüş bileşen bulunup bulunmadığını kontrol edin. Gerekirse, hasar görmüş bileşenleri değiştirin, gevşemiş olabilecek vida, somun ve civataları sıkın veya yetkili teknik servis merkeziyle bağlantı kurun.
6. Makine üzerinde bulunabilecek hasarların kontrolü. Gerekirse, yetkili servis merkeziyle bağlantı kurun.

ÖNEMLİ Makinenin kullanılmadığı veya gözetimsiz bırakıldığı her defasında emniyet anahtarını çıkarın.

7. BAKIM

! **Uyulacak güvenlik kuralları Böl. 2'de açıklanmaktadır. Ciddi riskler veya tehlikelerle karşılaşmamak için bu talimatlara titizlikle uyun.**

! **Makine üzerinde herhangi bir kontrol, temizlik veya bakım/ayarlar işlemi yapmadan önce:**

- Makineyi durdurun.
- Emniyet anahtarını çıkarın (anahtar asla takılı halde veya çocukların ya da uygun olmayan kişilerin ulaşabilecekleri yerlerde bırakmayın).
- Bataryayı çıkarın.
- Tüm hareketli kısımların tamamen durduklarından emin olun.
- Makineyi herhangi bir ortama yerleştirmeden önce, motoru soğumaya bırakın.
- Uygun giysiler ve eller için tüm risk durumlarında iş eldivenleri kullanın.
- İlgili talimatları okuyun.

ÖNEMLİ Bu kılavuzda açıklanmayan bakım ve ayarlar işlemlerinin tamamı, Yetkili Servis Merkeziniz tarafından yapılmalıdır.

7.1 BATARYA

7.1.1 Batarya çalıştırma süresi

Bataryanın çalıştırma süresi (dolayısıyla da şarj etmeden önce işleyebileceğiniz çim alan) temel olarak aşağıdakilere bağlıdır:

- a. Daha fazla enerji ihtiyacı gerektiren çevresel faktörler:
 - Yoğun, uzun, nemli çimlenme biçilmesi.
- b. Makinenin kesim genişliği: genişlik ne kadar büyük olursa, enerji ihtiyacı da o kadar çok olur.
- c. Operatörün kaçınması gereken davranışlar:
 - Çalışma esnasında sık açma ve kapama yapma.

NOT İşte kullanım esnasında, batarya, makineyi kapatan ve çalışmasını bloke eden bir koruma düzeni aracılığıyla komple boşalmaya karşı korunur.

Bataryanın çalışma süresini artırmak için daima aşağıdakilerin yapılması her zaman uygundur:

- Çimlenme çayı kuruyken biçilmesi.
- Çok uzamasını önleyecek şekilde, çimlenme sıklığına biçilmesi.

Makineyi standart batarya ile mümkün olandan daha uzun çalışmalarda kullanmak isterseniz, aşağıdaki seçenekleri tercih edebilirsiniz:

- Kullanımda kesintiye yol açmayacak şekilde boşalan bataryayı hemen değiştirmek için ikinci bir standart batarya satın almak.
- Standart bataryaya oranla daha uzun kullanma süresi sunan bir batarya satın almak.

7.1.2 Bataryanın çıkarılması ve şarj edilmesi

1. Batarya yuvasına erişim kapağını açın ve emniyet anahtarını çıkarın (Res.6.A).
2. Bataryalar üzerindeki düğmeye basın ve bataryayı (Res.6.B) çıkarın.
3. Bataryayı batarya şarj cihazının yuvasına (Res.7) yerleştirin.
4. Batarya şarj cihazının plakasında belirtilene uygun gerilime sahip bir elektrik prizine bağlayın.
5. Bataryanın/batarya şarj cihazının kitapçığında yer alan talimatları izleyerek tam şarj uygulaması yapın.

NOT Batarya, ortam ısısı 0 ile +45 °C arasında olmadığında şarj olmasını engelleyen bir koruma ile donatılmıştır.

NOT Batarya, hasar görme riski olmaksızın, kısmen de olsa her an şarj edilebilir.

7.1.3 Bataryanın makineye geri takılması

Şarj tamamlandıktan sonra:

1. Bataryayı, batarya şarj cihazındaki yuvasından çıkarın.
2. Şarj cihazının elektrik şebekesiyle olan bağlantısını kesin.
3. Bataryayı makinedeki yuvasına takın.
4. Kapağı tam olarak kapatın.

7.2 TEMİZLİK

Her kullanımdan sonra aşağıdaki talimatlara dikkat ederek temizlik yapın.

7.2.1 Makinenin temizliği

- Su jetleri kullanmayın ve motorun ve elektrikli komponentlerin ıslanmasını önleyin.
- Şaşırtıcı temizlemek için aşındırıcı sıvılar kullanmayın.
- Yangın tehlikesini azaltmak için, makineyi ve özellikle motoru, çim, yaprak ve aşırı gres kalıntılarından arındırın.

7.2.2 Kesim düzeni tertibatının temizliği

ÖNEMLİ Makineyi yanına yatırın ancak herhangi bir işleme girişmeden önce makinenin dengesinin sağlandığından emin olun.

7.2.3 Hava filtresinin temizliği (res.8)

1. Hava filtresini makineden çıkarın.
2. Basınçlı hava jeti tutun.
3. Filtreyi geri yuvasına yerleştirin.

7.3 KESİM DÜZENİ

Kötü bilenmiş bir kesim düzeni çimi koparır ve çayırın sararmasına neden olur.

⚠ Anahtar çıkarmadan ve kesim düzeni tamamen durmadan kesim düzenine dokunmayın. Anahtar çıkarılmış olsa dahi kesim düzeninin hareket edebileceğine dikkat edin.

⚠ Kesim düzenleri ile ilgili tüm işlemler (sökme, bileme, balans, onarım, tekrar monte etme ve/veya değiştirme) güvenlik nedeniyle özel aletlerin kullanımının yanı sıra özel uzmanlık gerektiren önemli işlerdir, bu yüzden her zaman Uzman Servis tarafından gerçekleştirilmeleri gerekir.

⚠ Dengesini korumak için hasar görmüş, bükülmüş veya aşınmış kesim düzenini kendi vidalarıyla birlikte daima bütün halde değiştirin.

ÖNEMLİ Daima "Teknik Veriler" tablosunda verilen kodu taşıyan orijinal kesim düzenlerini kullanın.

Ürün sürekli geliştirildiğinden, "Teknik Bilgiler" tablosunda belirtilen kesim düzenlerinin yerine zaman içinde birbirleriyle değiştirilebilir ve çalışma güvenliği özelliklerine sahip başka kesim düzenleri kullanılabilir.

8. DEPOYA KALDIRMA

8.1 MAKİNENİN DEPOYA KALDIRILMASI

Makinenin depoya kaldırılması gerektiğinde:

1. Motoru soğumaya bırakın
2. Emniyet anahtarını çıkarın.
3. Bataryayı yuvasından çıkarın ve şarj edin (Par. 7.1.2).
4. Temizlik yapın (par.7.2).
5. Makineyi depoya kaldırın (Res.9):
 - kuru bir ortam seçin;
 - hava şartlarına karşı koruyun;
 - mümkünse bir örtüyle örtün;
 - çocukların erişemeyecekleri bir yerde saklayın;
 - bakımda kullanılan anahtarları ve takımları çıkardığınızdan emin olun;
 - duvara asılı.

8.2 BATARYANIN DEPOYA KALDIRILMASI

Batarya uzun bir süre şarj edilmeden kaldığında daima gölge, serin ve ortam sıcaklığının 0~45°C arasında olduğu, nem içermeyen bir yerde saklanması gerekir.

ÖNEMLİ Uzun süre kullanılmayacağı zaman ömrünü uzatmak için bataryayı her iki ayda bir şarj edin.

9. TAŞIMA VE NAKLIYE

Makinenin hareket ettirilmesi, kaldırılması veya eğilmesi gerektiğinde aşağıdakilerin yapılması gerekir:

- Makineyi durdurun (par. 6.5);
- emniyet anahtarını çıkarın;
- hareketli tüm kısımların tamamen durduklarından emin olun;
- sağlam iş eldivenleri giyin;
- ağırlığına ve ağırlığının dağılımına dikkat ederek, makineyi emin bir kavrama imkanı tanıyan noktalardan tutun;
- makinenin ağırlığına ve taşıma aracının özelliklerine veya makinenin yerleştirileceği veya alınacağı yerin özelliklerine uygun sayıda kişiden faydalanın;
- makine hareket ederken zarar veya yaralanmalara neden olmadığından emin olun.

Makineyi araç veya römork üzerinde taşıırken:

1. uygun dayanıklılık, genişlik ve uzunlukta bir erişim rampası kullanın;
2. kesim düzenleri bileşimini indirin;
3. hiç kimse için tehlike oluşturmayacak şekilde yerleştirin;
4. devrilerde zarar görmesini önlemek için, halat veya zincirle taşıma aracına sıkıca sabitleyin.

10. SERVİS VE ONARIMLAR

Makinenin kullanılması ve kullanıcı tarafından yapılabilecek temel bakım işlemlerinin doğru şekilde yapılması için gereken tüm talimatlar bu kılavuzda verilmiştir. Bu kılavuzda açıklanmayan her türlü bakım ve ayarlama işlemi Satıcınız veya uzman Servis Merkezi tarafından yapılmalıdır. Uygun olmayan yerlerde veya nitelikli olmayan kişiler tarafından gerçekleştirilen işlemler, her türlü garantinin ve üreticinin her yükümlülüğünün ve sorumluluğunun geçersiz olmasına neden olur.

- Orijinal olmayan yedek parça ve aksesuarlar onaylı değildir; orijinal olmayan yedek parça ve aksesuarların kullanılması makinenin güvenliğini tehlikeye atar ve Üreticinin her türlü yükümlülük veya sorumluluğunu kaldırır.
- Orijinal yedek parçalar yetkili teknik servisler ve satıcılardan temin edilebilir.

11. GARANTİ KAPSAMI

Garanti şartları yalnızca tüketicilere, diğer bir deyişle profesyonel olmayan operatörlere yöneliktir.

Garanti süresi boyunca Satıcınız veya bir uzman Merkez tarafından kesinleştirilen her türlü malzeme ve imalat kalitesi kusuru garanti kapsamındadır. Garanti uygulaması, kusurlu olduğu kabul edilen bileşenin onarımı veya değiştirilmesiyle sınırlıdır. Güvenlik cihazlarının bakım, servis ve kontrol görmesi için makinenin yılda bir kez yetkili teknik servise götürülmesi gerekir. Garanti uygulaması makinede düzenli bakım yapılmasına tabidir.

Aşağıdakilerden kaynaklı hasarlar garanti kapsamı dışındadır:

- Ürünle birlikte gelen belgelere (Kullanım Kılavuzu) aşına olunmaması.
- Profesyonel amaçlı kullanı.
- Dikkatsizlik, ihmalkârlık.
- Dış etkenler (yıldırım, darbeler, makinenin içinde yabancı cisimlerin bulunması) veya kazalar.
- Makinenin üretici tarafından izin verilmeyen veya uygunsuz şekilde kullanılması ve monte edilmesi.

- Bakım yapılmaması.
 - Makinede tadilat yapılması.
 - Orijinal olmayan yedek parçaların (uyarlanabilen parçaların) kullanılması.
 - İmalatçı tarafından temin edilmeyen veya onaylanmayan aksesuarların kullanılması.
- Garanti ayrıca aşağıda belirtilen durumları kapsamaz:
- Bakım işlemleri (kullanım kılavuzunda açıklanmaktadır).
 - Kesim düzenleri, tekerler, güvenlik civataları ve kablolar gibi sarf malzemelerinin normal aşınması.
 - Normal yıpranma.
 - Kullanılmasına bağlı olarak makinede meydana gelen estetik bozulmalar.
 - Kesim düzenlerinin destekleri.
 - Garanti faaliyetiyle bağlantılı olabilecek tali masraflar, örneğin kullanıcı nezdinde nakliye, makinenin Satıcıya ulaştırılması, değiştirilecek teçhizatların kiralanması veya tüm bakım çalışmaları için harici şirketin çağırılması.

Kullanıcı, kendi ulusal yasalarının koruması altındadır. Kullanıcının kendi ulusal yasalarında öngörülen hakları, bu garantiyi hiçbir şekilde sınırlandırmaz.

12. ARIZA TESPİTİ

Yukarıda belirtilen çözümleri uyguladıktan sonra arızalar devam ederse, Satıcınıza başvurun.

SORUN	OLASI NEDENİ	ÇÖZÜM
1. Şalter çalıştırıldığında, motor ateşlemiyor	Emniyet anahtarı yok veya hatalı yerleştirilmiş.	Anahtarı yerleştirin (Res. 5.C).
	Batarya yok veya hatalı yerleştirilmiş.	Kapağı açın ve bataryanın doğru yerleştirildiğinden emin olun (Res. 5.B)
	Batarya boşalmış.	Şarj durumunu kontrol edin ve bataryayı şarj edin (Par. 7.1.2).
	Motor hemen çalışmaya başlamıyor.	Şalter kumandasını 2-3 saniye basılı tutun (Par. 5.2).
2. Motor çalışıyor ama kesim düzeni dönmüyor	Kesim düzeni sabitleme aparatları gevşemiş.	Motoru derhal durdurun ve emniyet anahtarını çıkarın. Kontrol, değiştirme veya onarım işlemleri için Yetkili Servisle bağlantı kurun (Par. 7.3).
	3. Motor çalışma esnasında duruyor.	Batarya doğru yerleştirilmemiş.
Batarya boşalmış.		Şarj durumunu kontrol edin ve bataryayı şarj edin (Par. 7.1.2).
Kesim düzeninin dönmelerini engelleyen tıkanıklıklar var.		Emniyet anahtarını çıkarın, iş eldivenlerini giyin ve makinenin alt kısmında ve/veya tahliye kanalında bulunan çim veya kalıntıları giderin.
Motor aşırı ısındığından termik koruma atmış.		Soğutma havası çekme ızgaralarını temizleyin (par. 7.2.3). En az 5 dakika bekleyip, ardından makineyi tekrar çalıştırın.

3. Motor çalışma esnasında duruyor.	Aşırı yüksek akım çekildiği için termik koruma atmış; bu aşağıdakilerden kaynaklanabilir: <ul style="list-style-type: none"> • Biçilen çim çok uzun. • Kesim düzeninin dönmelerini engelleyen tıkanıklıklar var. • Şasinin içinde ve tahliye kanalında çok fazla çim kalıntısı birikmiş. 	<ul style="list-style-type: none"> • Çim çok uzadığında daha büyük bir kesim yüksekliği düzenlenmesi ve daha düşük bir yükseklikte ikinci kez geçilmesi • Tıkanıklıkları giderin (Par. 7.2.2). • Makineyi temizleyin (Par. 7.2.1, 7.2.2, 7.2.3) <p>En az 5 dakika bekleyip, ardından makineyi tekrar çalıştırın.</p>
4. Çim zor biçiliyor.	Kesim düzeni iyi durumda değil.	Kesim düzeninin bilinmesi veya değiştirilmesi için yetkili servisle bağlantı kurun.
5. Çalışma esnasında aşırı gürültü ve/veya titreşimler duyuluyor.	Kesim düzeni sabitleme aparatları gevşemiş veya kesim düzeni hasar görmüş.	Motoru derhal durdurun ve emniyet anahtarını çıkarın. Kontrol, değiştirme veya onarım işlemleri için Yetkili Servisle bağlantı kurun (Par. 7.3).
6. Bataryanın çalışma süresi kısa	Daha fazla akım çekilmesini gerektiren zor kullanım koşulları var.	En uygun kullanma şekline getirin (Par. 7.1.1).
	Batarya yapılan iş için yetersiz.	İkinci bir batarya veya daha gelişmiş batarya kullanın (Par. 13.1).
7. Batarya şarj cihazı bataryayı şarj etmiyor.	Batarya şarj cihazına doğru yerleştirilmemiş.	Doğru yerleştirildiğini kontrol edin (Par. 7.1.2)
	Çevre koşulları uygun değil.	Şarj işleminin sıcaklığın uygun olduğu bir ortamda yapın (batarya/batarya şarj cihazı kitapçığına bakın).
	Kontaklar kirlenmiş.	Kontakları temizleyin.
	Batarya şarj cihazında gerilim yok.	Fişin takılı ve elektrik prizinde gerilim olduğunu kontrol edin.
	Batarya şarj cihazı arızalı.	Orijinal bir yedeği ile değiştirin.
		Sorun devam ederse, batarya/batarya şarj cihazı kılavuzuna başvurun.

13. TALEPÜZERİNE TEDARİK EDİLEN AKSESUARLAR

13.1 BATARYALAR

Özel işletme ihtiyaçlarına uyum sağlayabilmek amacıyla farklı kapasitelere sahip bataryalar mevcuttur (Res.10). Bu makine için onaylanmış bataryaların listesi "Teknik Bilgiler" tablosunda bulunur.

13.2 BATARYA ŞARJ CİHAZI

Bataryayı şarj etmekte kullanılan cihazdır (Res.10).

DICHIARAZIONE CE DI CONFORMITÀ (Istruzioni Originali)
(Direttiva Macchine 2006/42/CE, Allegato II, parte A)

- La Società: ST, S.p.A. - Via del Lavoro, 6 - 31033 Castelfranco Veneto (TV) - Italy
- Dichiaro sotto la propria responsabilità, che la macchina: Tosaerba con conducente a piedi / taglio erba

T 300 L 20	
a) Tipo_Modello Base	Batteria
b) Mese_Anno di costruzione	
c) Matricola	
d) Motore	

- È conforme alle specifiche delle direttive:

- MD: 2006/42/EC
- e) Ente Certificatore: *Not Applicable*
- f) Esame CE del tipo: *Not Applicable*
- OND: 2000/14/EC, ANNEX VI - 2005/88/EC
- e) Ente Certificatore: N° 0905 Intertek Deutschland GmbH
Stangenstraße 1, 70771 Lemliedene-Echterdingen, Germany
- EMCD: 2014/30/EU
- RoHS II: 2011/65/EU - 2015/863/EU

- Riferimento alle Norme armonizzate:

EN 60335-1:2012+A13:2017+A2:2019+A14:2019
EN 60335-2-77:2010
IEC 60335-1:2010+A1+A2:2016
IEC 61000-4-2:2008
IEC 61000-4-3:2006+A1:2007+A2:2010

- g) Livello di potenza sonora misurato
- h) Livello di potenza sonora garantito
- i) Ampiezza di taglio

82,4 dB(A)
93 dB(A)
30 cm

- n) Persona autorizzata a costituire il Fascicolo Tecnico:

ST, S.p.A.
Via del Lavoro, 6
31033 Castelfranco Veneto (TV) - Italia

- o) Castelfranco V.to, 20.12.2021

CEO Stiga Group
Sean Robinson



UK DECLARATION OF CONFORMITY (Original Instruction)
(Supply of Machinery (Safety) Regulations 2008, S.I., 2008 No. 1597, Annex II, part A)

- The Company, ST, S.p.A. - Via del Lavoro, 6 - 31033 Castelfranco Veneto (TV) - Italy
- Herby declares under its own responsibility that the machine: Pedestrian controlled lawn mower / Grass cutting

T 300 L 20	
a) Type_Model Base	battery-operated
b) Month_Year of manufacture	
c) Serial Number	
d) Motor	

- Conforms to UK Regulations:

- S.I. 2008/1597 - Supply of Machinery (Safety) Regulations 2008
 - e) Approved Body: *Not Applicable*
 - f) Type-examination: *Not Applicable*
- S.I. 2001/1701; S.I. 2001/1701 Schedule 9 - Noise Emission in the Environment by Equipment for use Outdoors Regulations 2001
 - e) Approved Body: N° 0359 - Intertek Testing & Certification Ltd
Intertek House, Creeve Road
Leatherhead, Surrey KT22 7SA, United Kingdom
- S.I. 2016/1091 - Electromagnetic Compatibility Regulations 2016
- S.I. 2019/3032 - The Restriction of the Use of Certain Hazardous Substances in Electrical and Electronic Equipment Regulations 2016

- Reference to Designated Standards:

BS EN 60335-1:2012+A13:2017+A2:2019+A14:2019
BS EN 60335-2-77:2010
BS IEC 60335-1:2010+A1+A2:2016
BS IEC 61000-4-2:2008
BS IEC 61000-4-3:2006+A1:2007+A2:2010

- g) Sound power level measured:
- h) Sound power level guaranteed:
- i) Cutting width

82,4 dB(A)
93 dB(A)
30 cm

- n) Person authorised to create the Technical File:

ST, S.p.A.
Via del Lavoro, 6
31033 Castelfranco Veneto (TV)- Italia

- o) Castelfranco V.to, 20.12.2021

CEO Stiga Group
Sean Robinson



IT • Il contenuto e le immagini del presente manuale d'uso sono stati realizzati per conto di ST. S.p.A. e sono tutelati da diritto d'autore – È vietata ogni riproduzione o alterazione anche parziale non autorizzata del documento.

BG • Съдържанието и изображенията в настоящото ръководство са извършени за ST. S.p.A. и са защитени с авторски права – Забранява се всяко неоторизирано възпроизвеждане или промяна, дори и отчасти на документа.

BS • Sadržaj i slike iz ovog korisničkog priručnika napravljeni su isključivo za ST. S.p.A. i zaštićeni su autorskim pravima – zabranjena je svaka neovlaštena reprodukcija ili izmjena dokumenta, djelomično ili u potpunosti.

CS • Obsah a obrázky v tomto návodu k použití byly zpracovány jménem společnosti ST. S.p.A. a jsou chráněny autorským právem – Reprodukce či nepovolené pozměňování tohoto dokumentu, a to i částečné, je zakázáno.

DA • Indhold og illustrationer i denne vejledning er blevet skabt på vegne af ST. S.p.A. og er beskyttet af ophavsret – Enhver gengivelse eller ændring, også delvis, af dokumentet uden autorisation hertil er forbudt.

DE • Inhalt und Bilder dieser Bedienungsanleitung wurden im Namen von ST. S.p.A. erstellt und sind urheberrechtlich geschützt – Jede nicht genehmigte Vervielfältigung oder Veränderung, auch auszugsweise, dieses Dokuments ist verboten.

EL • Το περιεχόμενο και οι εικόνες στο παρόν εγχειρίδιο χρήσης δημιουργήθηκαν για λογαριασμό της εταιρείας ST. S.p.A. και προστατεύονται από πνευματικά δικαιώματα – Απαγορεύεται οποιαδήποτε αναπαραγωγή ή τροποποίηση, έστω και μερική, του εγχειρίδιου χωρίς έγκριση.

EN • The content and images in this User Manual were produced expressly for ST. S.p.A. and are protected by copyright – any unauthorised reproduction or modification to the document, either partially or in full, is prohibited.

ES • El contenido y las imágenes del presente manual de uso han sido creados por ST. S.p.A. y están protegidos por los derechos de autor – Se prohíbe toda reproducción o modificación, incluso parcial, no autorizada del documento.

ET • Käesoleva kasutusjuhendi sisu ja kujutised on toodetud konkreetselt ettevõttele ST. S.p.A. ja neile rakendub autoriõiguseseadus – dokumendi igasugune osaline või täielik ilma loata reprodutseerimine või muutmine on keelatud.

FI • Tämän käyttöoppaan sisältö ja kuvat on valmistettu ST. S.p.A. -yhtiön toimesta ja niitä suojaa tekijänoikeuslaki. – Asiakirjan kaikenlainen kopioiminen tai muuttaminen, osittainkin, on kielletty ilman erityistä lupaa.

FR • Le contenu et les images du présent manuel d'utilisation ont été réalisés pour le compte de ST. S.p.A. et sont protégés par un droit d'auteur – Toute reproduction ou modification non autorisée, même partielle, du document, est interdite.

HR • Sadržaj i slike u ovom priručniku za uporabu izrađeni su za tvrtku ST. S.p.A. te su obuhvaćeni autorskim pravima – Zabranjuje se neovlašteno umnožavanje ili prilagodba, djelomična ili u cijelosti, ovog dokumenta.

HU • Ennek a használati útmutatónak a tartalma és a benne szereplő képek kizárólag a ST. S.p.A. számára készültek és szerzői joggal védettek – tilos a dokumentum bármely részének vagy egészének engedély nélküli sokszorosítása és módosítása.

LT • Šio naudotojų vadovo turinys ir paveikslėliai skirti tik „ST. S.p.A.“ ir yra saugomi autorių teisėmis – dokumentą atgaminti ar modifikuoti, visiškai arba iš dalies, yra draudžiami.

LV • Šis lietotāja rokasgrāmatas saturs un attēli ir veidoti tikai ST. S.p.A. un ir aizsargāti ar autortiesībām. Jebkāda dokumenta vai tā daļas prettiesiska kopēšana vai pārveide ir stingri aizliegta.

MK • Содржината и сликите во Упатството за корисникот се подготвени исклучиво за ST. S.p.A. и се заштитени со авторски права – забрането е секое делумно или целосно неовластено репродуцирање или измена на документот.

NL • De inhoud en de afbeeldingen van deze gebruikshandleiding werden gerealiseerd voor rekening van ST. S.p.A. en zijn beschermd door het auteursrecht – Elke niet-geautoriseerde reproductie of wijziging, ook gedeeltelijke, van het document is verboden.

NO • Innholdet og bildene i denne brukerveiledningen er utført på oppdrag fra ST. S.p.A. og er beskyttet ved opphavsrett – Enhver gjengivelse eller endring, selv kun delvis, er forbudt.

PL • Treść oraz ilustracje zawarte w niniejszej instrukcji obsługi powstały na zlecenie spółki ST. S.p.A. i są chronione prawami autorskimi – Zabrania się wszelkiego kopiowania bądź modyfikowania, także częściowego, niniejszego dokumentu bez uzyskania stosownej zgody.

PT • As imagens e os conteúdos contidos no presente Manual do Utilizador foram expressamente criados para uso exclusivo da ST. S.p.A., encontrando-se protegidos por direitos de autor. Qualquer tipo de reprodução ou alteração, parcial ou integral, não autorizadas deste Manual estão expressamente proibidas.

RO • Conținutul și imaginile din manualul de utilizare de față au fost realizate în numele ST. S.p.A. și sunt protejate de drepturi de autor – Este interzisă orice reproducere sau modificare chiar și parțială neautorizată a documentului.

RU • Тесты и изображения, содержащиеся в настоящем руководстве, были созданы в интересах ST. S.p.A. и защищены авторскими правами – Любое несанкционированное воспроизведение или изменение документа запрещено.

SK • Obsah a obrázky v tomto návode na používanie boli spracované menom spoločnosti ST. S.p.A. a sú chránené autorským právom – Reprodukcie či nepovolené pozměňovanie tohto dokumentu, a to aj čiastočné, je zakázané.

SL • Vsebine in slike v tem uporabniškem priručniku so izdelane za podjetje ST. S.p.A. in so zaščitene z avtorskimi pravicami – vsakršno nepooblaščenno razmnoževanje ali spreminjanje dokumenta, v celoti ali delno, je prepovedano.

SR • Sadržaj i slike ovog priručnika za upotrebu su napravljeni u ime ST. S.p.A. i zaštićeni su autorskim pravima – Zabranjena je svaka potpuna ili delimična reprodukcija ili izmena dokumenta bez odobrenja.

SV • Innehållet och bilderna i denna användarhandbok har framställts för ST. S.p.A. och skyddas av upphovsrätt – all form av reproduktion eller ändring, även partiell, som inte auktoriserats är förbjuden.

TR • Bu Kullanıcı Kilavuzundaki içerik ve resimler açığa ST. S.p.A. için üretilmiştir ve telif hakkı ile korunmaktadır – dokümanın izinsiz olarak tamamen ya da kısmen herhangi bir şekilde çoğaltılması ya da dağıtılması yasaktır.

ST. S.p.A.

Via del Lavoro, 6
31033 Castelfranco Veneto (TV) ITALY

STIGA LTD (UK Importer)

Unit 8, Bluewater Estate Plympton,
Devon, PL7 4JH, England