

V500

Video-Türsprechanlage



DE MONTAGE- UND GEBRAUCHSANLEITUNG

DE

INHALTSVERZEICHNIS

1 - WILLKOMMEN	2
1.1 Wer ist Somfy?	2
1.2 Kundenservice	2
2 - WICHTIGE HINWEISE - SICHERHEIT	2
2.1 Allgemeines	2
2.2 Allgemeine Sicherheitshinweise	2
2.3 Installationsbedingungen	2
2.4 Recycling	3
2.5 Bedeutung der Symbole auf dem Netzteil	3
3 - PRODUKTBESCHREIBUNG	3
3.1 Bestandteile des Satzes	3
3.2 Produktüberblick	3
3.2.1 Innenstation	4
3.2.2 Außenstation	5
3.3 Typische Installationen	6
4 - INSTALLATION DER INNENSTATION	7
5 - INSTALLATION DER AUSSENSTATION	8
5.1 Verdrahtung der Außenstation	8
5.1.1 Anschluss eines Somfy-Toröffnungssystems	9
5.1.2 Anschluss an einen elektrischen Türöffner	9
5.2 Anbringen des Namensschildes	9
5.3 Einschalten der Anlage	10
6 - BENUTZERSCHNITTSTELLE	10
6.1 DIE VIDEO-TÜRSPRECHANLAGE	10
6.1.1 Startseite	10
6.1.2 Entgegennahme einer Besucheranfrage	11
6.1.3 Kommunikation mit einer zweiten Innenstation (interne Kommunikation)	12
6.1.4 Verwaltung der Besucheraufnahmen	13
6.1.5 Allgemeine Einstellungen	13
6.2 DIE SOMFY-RTS-FUNKFERNSTEUERUNG	15
6.2.1 Startseite	15
6.2.2 Hinzufügen eines Somfy-RTS-Geräts	15
6.2.3 Löschen eines Somfy-RTS-Geräts	16
6.3 EINLERNEN EINES SOMFY RTS TORS MIT INTEGRIERTER FUNKSTEUERUNG	16
6.3.1 Einrichtung der Funksteuerung auf der Benutzeroberfläche der Innenstation	16
6.3.2 Einlernen des Torantriebs in den Speicher der Innenstation	16
7 - WARTUNG	17
7.1 Reinigung	17
8 - TECHNISCHE DATEN	17

1 - WILLKOMMEN

Wir bedanken uns für das Vertrauen, das Sie uns mit dem Kauf eines Somfy Produkts entgegenbringen.

1.1 Wer ist Somfy?

Somfy entwickelt, produziert und vertreibt intelligente Steuerungen, Antriebe und Sensorik für den Bereich der Haustechnik. Ob Steuerungen oder Antriebe für Jalousien, Rollläden, Markisen, Garagen- und Hofotore, Heizung, Beleuchtung oder Alarmzentralen: alle Somfy-Produkte sollen Ihre Erwartungen in Bezug auf Sicherheit, Komfort und Energieeinsparung erfüllen. Die Qualität der Somfy-Produkte wird permanent weiterentwickelt, und es ist die Zuverlässigkeit der Produkte, die das Ansehen von Somfy begründet. Somfy ist weltweit ein Synonym für Innovation und technisches Know-how.

1.2 Kundenservice

Sie gut kennen, für Sie da sein, Ihren Erwartungen entsprechen – das ist die Unternehmensphilosophie von Somfy.

Wenn Sie Auskünfte bezüglich der Wahl, des Kaufs oder der Installation von Somfy-Systemen wünschen, können Sie Ihren Somfy-Installateur um Rat fragen oder direkt Kontakt mit dem Somfy Kundendienst aufnehmen, der Ihnen gern behilflich ist.

Technischer Kundenservice Somfy GmbH : www.somfy.de

2 - WICHTIGE HINWEISE - SICHERHEIT

2.1 Allgemeines

Lesen Sie diese Montageanleitung und die Sicherheitshinweise aufmerksam durch, bevor Sie mit der Installation dieses Somfy Produkts beginnen. Befolgen Sie alle Anweisungen dieser Anleitung und bewahren Sie diese Anleitung auf, solange Ihr Produkt in Betrieb ist.

Diese Anleitung beschreibt die Installation und Inbetriebnahme dieses Produkts.

Jede Installation oder Verwendung außerhalb des von Somfy definierten Einsatzbereiches ist nicht bestimmungsgemäß. Für Schäden und Mängel, die durch Nichtbeachtung der Anleitungen und Hinweise entstehen, ist die Haftung von Somfy ausgeschlossen.

Somfy kann für Norm- und Standardänderungen, die nach Veröffentlichung dieser Anleitung vorgenommen wurden, nicht zur Verantwortung gezogen werden.

Hiermit erklärt SOMFY, dass sich dieses Produkt in Übereinstimmung mit den grundlegenden Anforderungen und den anderen relevanten Vorschriften der Richtlinie 2014/53/UE befindet. Eine Konformitätserklärung wird unter der Internet-Adresse www.somfy.com/ce (V500 door phone) bereitgestellt.

Die in dieser Anleitung enthaltenen Abbildungen sind nicht bindend.

2.2 Allgemeine Sicherheitshinweise

Lassen Sie Kinder nicht mit dem Produkt spielen.

Tauchen Sie das Produkt niemals in Flüssigkeit.

Dieses Produkt ist nicht dafür vorgesehen, von Personen (einschl. Kindern) mit eingeschränkten physischen, sensorischen oder mentalen Fähigkeiten bzw. ohne ausreichende Erfahrung und Sachkenntnis benutzt zu werden, ausgenommen sie werden durch eine für ihre Sicherheit verantwortliche Person beaufsichtigt oder erhalten zuvor Anweisungen hinsichtlich der Bedienung des Produkts.

2.3 Installationsbedingungen

Die Funkreichweite wird durch die Regulierungsnormen für Funkgeräte eingeschränkt.

Die Funkreichweite hängt stark von den Umgebungsbedingungen ab: Große stromführende Geräte in der Nähe des Installationsorts oder die für die Erstellung der Mauern und Wände verwendeten Materialien können zu Störungen führen.

Die Verwendung von Funkgeräten (z.B. eines HiFi-Funkkopfhörers) mit der selben Frequenz kann Interferenzen verursachen und die Leistungen des Produkts einschränken.

Die Kamera der Außenstation dient ausschließlich der Identifizierung eines Besuchers. In jedem Fall sollte sie nicht zur Überwachung der Straße verwendet werden. Zum Schutz der Persönlichkeitsrechte ist es untersagt, Personen ohne ihr Wissen zu fotografieren. Die Erstellung von Aufnahmen darf die Privatsphäre anderer nicht verletzen.

Verwenden Sie dieses Produkt unter Beachtung der geltenden rechtlichen Bestimmungen. Die Verwendung der Kamera der Außenstation erfolgt unter der ausschließlichen Verantwortung und Aufsicht des Benutzers.

Somfy übernimmt keine Haftung für den Gebrauch, der von dieser Kamera gemacht werden könnte.

2.4 Recycling



Entsorgen Sie das Produkt nicht mit dem Hausmüll. Entsorgen Sie es entsprechend den geltenden Vorschriften im Handel oder den kommunalen Sammelstellen, um es dem Recycling zuzuführen.

2.5 Bedeutung der Symbole auf dem Netzteil



Das mit dem Produkt ausgelieferte Netzteil muss an einem geschützten und trockenen Ort installiert werden.



Gleichstrom



Das mit dem Produkt ausgelieferte Netzteil verfügt über eine doppelte Isolierung und muss deshalb nicht geerdet werden.



Wechselstrom

3 - PRODUKTBE SCHREIBUNG

3.1 Bestandteile des Satzes

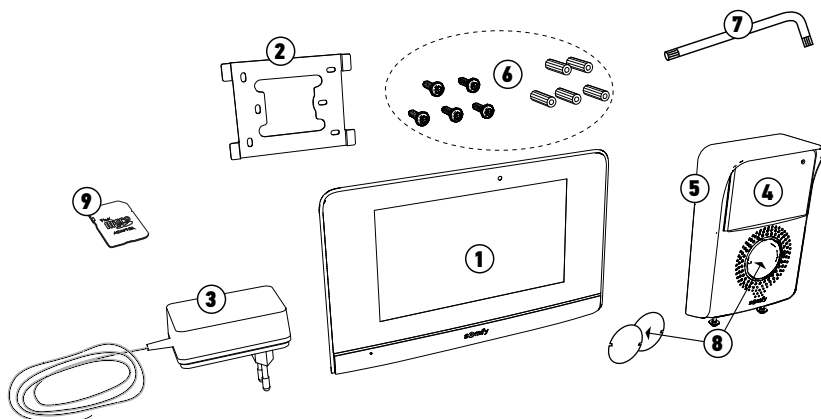

Nummer	Bezeichnung	Anzahl
1	Innenstation mit integrierter Micro-SD-Karte	1
2	Wandhalterung Innenstation	1
3	Steckernetzteil Innenstation	1
4	Außenstation	1
5	Regenschutzabdeckung	1
6	Schrauben und Dübel zur Befestigung von Innen- und Außenstation	5 + 5
7	Torx-Schlüssel	1
8	Namensschild	2
9	Micro-SD-Kartenadapter für PC/Mac	1

3.2 Produktüberblick

Die Video-Türsprechanlage besteht aus einer Innen- und einer Außenstation. Der Anschluss der Innenstation an die Außenstation erfolgt über 2 Leiter und der Netzanschluss befindet sich an der Innenstation (siehe „3.3 Typische Installationen“).

3.2.1 Innenstation

Die Innenstation ist mit einem Somfy-RTS-Funksender (Radio Technology Somfy) ausgestattet. Diese Funkfernsteuerung lässt sich zur Bedienung aller Gebäudetechnikprodukte verwenden, die über einen Somfy-RTS-Funkempfänger verfügen (Garagentore, Einfahrtstore, Beleuchtung, Rollläden, Markisen usw.).

Diese Steuerung lässt sich über das Menü des Touchscreens aufrufen.

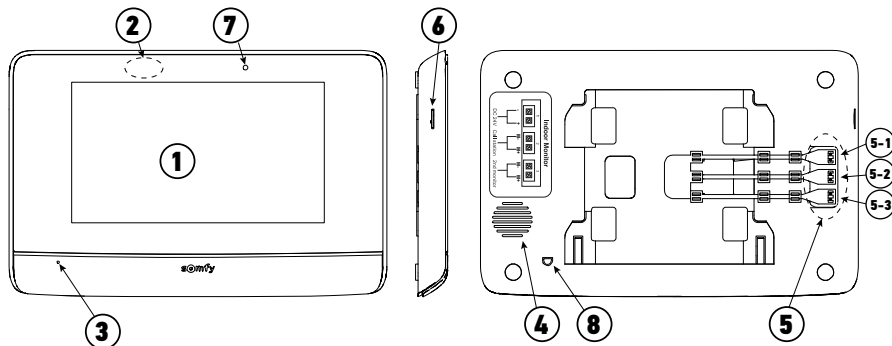

Position	Bezeichnung	Beschreibung
1	Touchscreen	Erlaubt die Wiedergabe von aktuellen und verpassten Besucheraufzeichnungen, die Steuerung der verdrahteten und drahtlosen Bediengeräte, die Vornahme von Einstellungen usw.
2	Bewegungs-/Präsenzmelder	Erlaubt die automatische Beleuchtung des Bildschirms bei der Erkennung der Präsenz eines Besuchers.
3	Mikrofon	Ermöglicht das Sprechen mit einem Besucher an der Außenstation.
4	Lautsprecher	Ermöglicht das Hören eines Besuchers an der Außenstation.
5	Anschlussklemmen	5-1 : Anschluss an das Netzteil. 5-2 : Anschluss an die Außenstation. 5-3 : Anschluss an eine zweite Innenstation (optional).
6	Micro-SD-Kartenleser	Erlaubt die Aufzeichnung von Fotos über die Kamera der Außenstation und die Auswahl eines benutzerdefinierten Klingeltons im MP3-Format. Anmerkung: Die Innenstation wird mit einer vorinstallierten Micro-SD-Karte ausgeliefert.
7	Leuchtdiode	Erlaubt die Überprüfung der Verdrahtung bei der Inbetriebnahme sowie die Aufzeichnung von Besucheranfragen in Abwesenheit.
8	Temperatursensor	Erlaubt die Anzeige der Raumtemperatur auf dem Bildschirm.

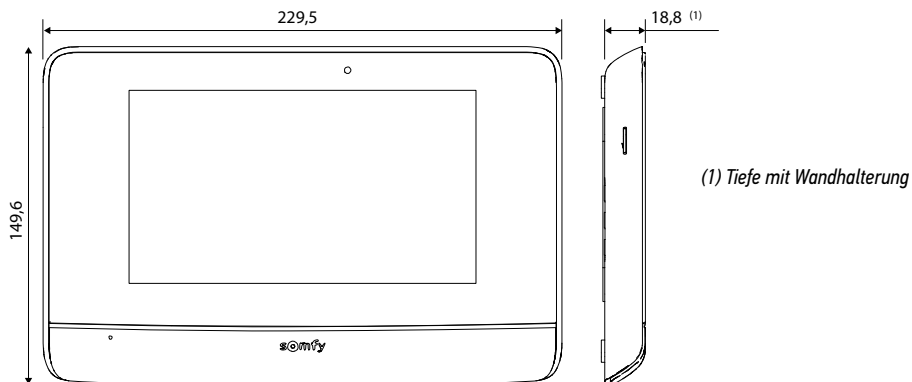

(1) Tiefe mit Wandhalterung

3.2.2 Außenstation

Die Außenstation kann an einen Torantrieb und an einen elektrischen Türöffner (12 V AC/DC - maximal 800 mA) angeschlossen werden.

Das Tor und die Schlupftür lassen sich über die Innenstation der Video-Türsprechanlage öffnen und schließen.

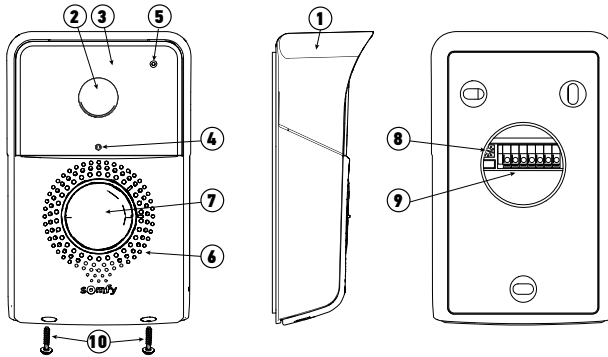

Position	Bezeichnung	Beschreibung
1	Regenschutzabdeckung	Schützt die Kamera vor Regen und Sonne.
2	Kamera	Filmt den Besucher und überträgt die Aufnahme an die Innenstation.
3	Infrarot-Leuchtdiode	Erlaubt die Aufnahme von Besuchern bei Nacht.
4	Helligkeitssensor	Erlaubt die automatische Einschaltung der Infrarot-Leuchtdioden in der Nacht.
5	Mikrofon	Ermöglicht dem Besucher, mit der Person an der Innenstation zu sprechen.
6	Lautsprecher	Ermöglicht dem Besucher, die Person an der Innenstation zu hören.
7	Hintergrundbeleuchtetes Namensschild	Beschreibbares Etikett zur Anbringung des Namens.
	Hintergrundbeleuchtete Klingeltaste	Beim Drücken dieser Taste durch den Besucher erfolgt ein Klingelton an der Innenstation. Die Kamera wird aktiviert und der Monitor der Innenstation schaltet sich ein.
8	Lautsprecher-Lautstärkeregler	Regelt die Lautstärke des Lautsprechers der Außenstation.
9	Anschlussklemmen	Erlauben den Anschluss an die Innenstation, an einen Torantrieb und an einen elektrischen Türöffner.
10	Vandalismus-Schutzschrauben	Sichern der Außenstation vor unbefugtem Öffnen, da sie nur mit einem Spezialschraubenzieher abgezogen werden können.

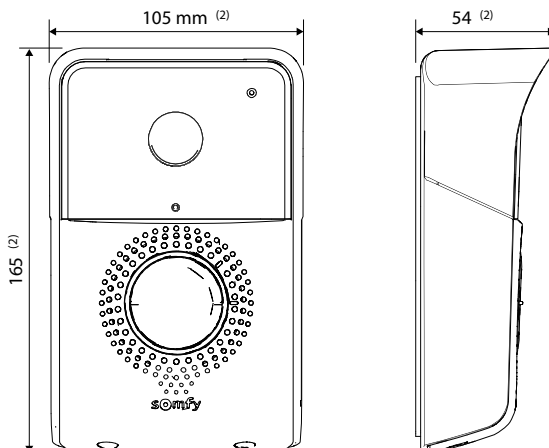

(2) Maße mit Regenschutzabdeckung

3.3 Typische Installationen

Entfernung zwischen Außen- und Innenstation	Zu verwendende Aderquerschnitte
Weniger als 100 m	Min. 2 x 0,5 mm ²
Zwischen 100 m und max. 150 m	Min. 2 x 0,75 mm ²

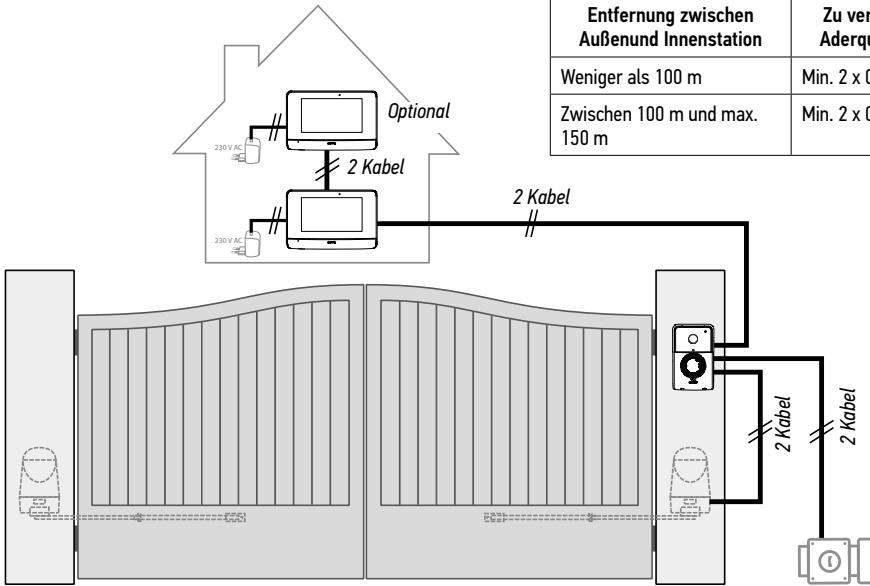

Anmerkung: Wir empfehlen, die Kabel der Video-Türsprechanlage über einen anderen Kabelkanal zu verlegen als die Netzkabel. Die Kabel sind nicht im Lieferumfang enthalten.

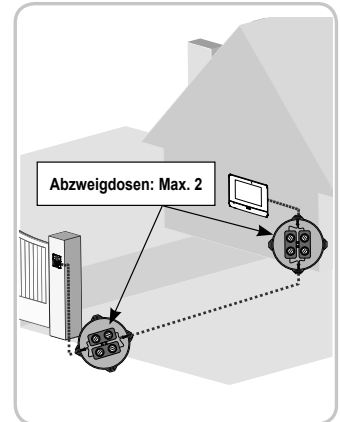
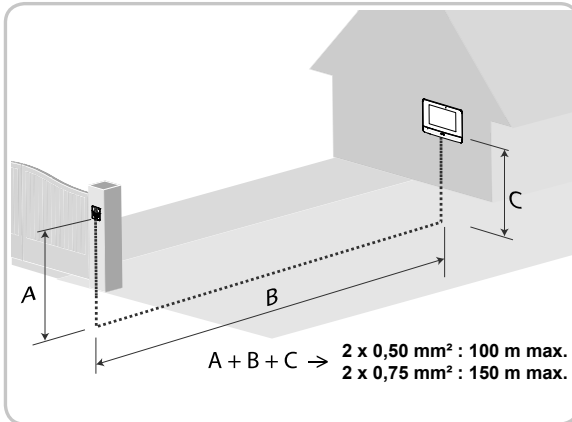
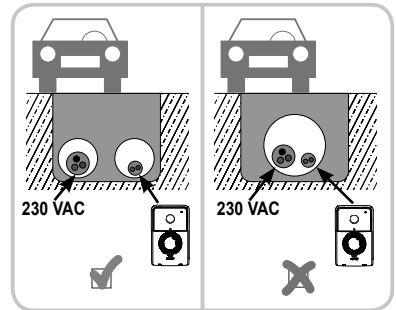
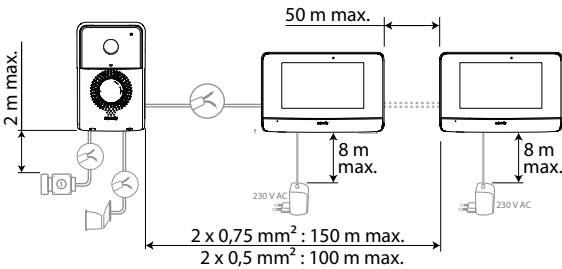

4 - INSTALLATION DER INNENSTATION

i Für die Funkeinlernung eines in Baumärkten erhältlichen SOMFY RTS Torantriebs ist eine spezielle Vorgehensweise zu befolgen.

BETROFFENE TORANTRIEBE (nach 2010):

- Klapparantriebe EVOLVIA, SGA und PASSEO 800
- Drehorantriebe EXAVIA, SGS
- Schiebetorantriebe FREEVIA, SLIDYMOOVE



Achtung

Vor der endgültigen Montage der Innenstation muss die folgende Vorgehensweise ausgeführt werden (die Innenstation muss in die Nähe des Torantriebs gebracht werden, da sie über dessen Netzteil mit Strom versorgt wird).



«6.3 EINLERNEN EINES SOMFY RTS TORS MIT INTEGRIERTER FUNKSTEUERUNG»

[1]. Befestigen Sie die Wandhalterung der Innenstation an der Wand.

Wichtig: Die Befestigungslaschen der Innenstation müssen nach vorne zeigen.

Anmerkung: Zum Anschluss an die Innenstation müssen alle Leiter durch die Wandhalterung geführt werden.

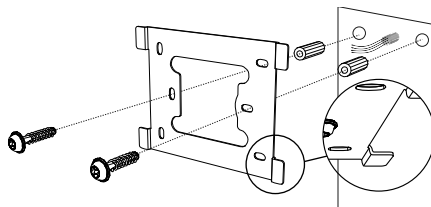

[2]. Ziehen Sie die DC-Anschlussklemme (5-1) auf der Rückseite der Innenstation heraus und schließen Sie das Kabel des Netzteils an diese Klemme an: Den weiß-grauen Draht links (+) und den schwarzen Draht rechts (-).

Wichtig: Verwenden Sie zum Anschluss der Innenstation nur das mitgelieferte Netzteil.

[3]. Verbinden Sie den Stecker des Netzteils – wie in der Abbildung dargestellt – mit der 5-1-Anschlussklemme an der Rückseite der Innenstation (Schraube nach links). Achten Sie dabei auf den korrekten Anschluss der Leiter des Netzteils.

Wichtig: Stecken Sie das Netzteil erst dann in die Steckdose, wenn die gesamte Verdrahtung (Außenstation, zusätzliche Innenstation) abgeschlossen ist.

[4]. Schließen Sie einen zweiten Steckverbinder an die Anschlussklemme 5-2 an. Dieses Kabel wird mit der Außenstation verbunden. Optional: Schließen Sie einen dritten Steckverbinder an die Anschlussklemme 5-3 an. Das betreffende Kabel wird mit einer zweiten Innenstation verbunden (siehe Anleitung der zusätzlichen Innenstation).

Anmerkung: Um ein unbeabsichtigtes Lösen der Anschlüsse zu vermeiden, sollten diese in die für sie vorgesehenen Kabelhalterungen eingelegt werden.

Anmerkung: Um Verwechslungen zu vermeiden, markieren Sie die an die Anschlussklemmen 5-2 und 5-3 angeschlossenen Kabel als Verbindungen zur Außenstation bzw. zur optionalen zusätzlichen Innenstation.

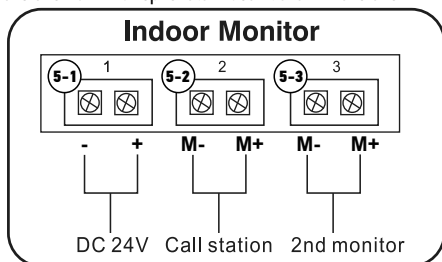
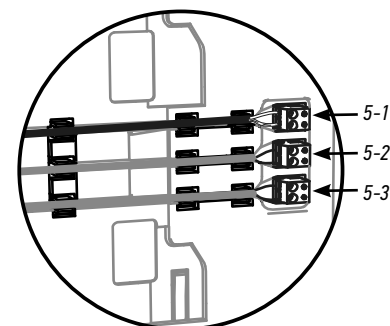
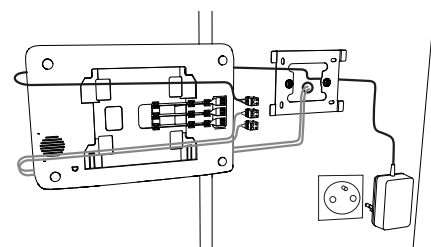
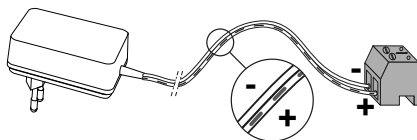

- [5].** Befestigen Sie die Innenstation an der Wandhalterung, indem Sie sie behutsam nach unten gleiten und die Befestigungsglaschen der Wandhalterung in den Aussparungen der Innenstation einklinken lassen.

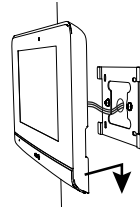

5 - INSTALLATION DER AUSSENSTATION

Vermeiden Sie die Montage der Außenstation gegenüber einer Lichtquelle, da die Aufnahmen der Besucher sonst nicht verwertbar sind. Wir empfehlen Ihnen, die Außenstation in einer Höhe von etwa 1,60 m über dem Boden zu installieren.

5.1 Verdrahtung der Außenstation

- [1].** Nehmen Sie die Regenschutzabdeckung der Außenstation ab, indem Sie die beiden Schrauben am unteren Rand mithilfe des mitgelieferten Torx-Schlüssels abziehen.
- [2].** Markieren Sie die Befestigungspunkte mithilfe der Regenschutzabdeckung.
Bohren Sie die Löcher in die Wand/Säule und setzen Sie geeignete Dübel ein.
Führen Sie alle Kabel in die Regenschutzabdeckung ein.
- [3].** Montieren Sie die Regenschutzabdeckung an der Wand/Säule.

Anmerkung: Nehmen Sie den an die Rückseite der Regenschutzabdeckung geklebten Schaumstoff nicht ab. Er gewährleistet die Wasserdichtheit des Produkts.

Anmerkung: Wir empfehlen Ihnen, eine Silikondichtung zwischen der Regenschutzabdeckung und der Wand/Säule anzubringen (außer an der Unterseite der Regenschutzabdeckung).

- [4].** Verbinden Sie die Leiter der Innenstation mit den beiden Kabelklemmen hinten links in der Außenstation:
- M+ der Innenstation an M+ der Außenstation
 - M- von der Innenstation an M- der Außenstation.
- Schließen Sie die Leiter des elektrischen Türöffners an die Kabelklemmen L+ und L- der Außenstation an.
Schließen Sie das Kabel des Antriebs an den potentialfreien Ausgang (COM und NO) der Außenstation an.

Anmerkung: Drücken Sie zur Befestigung der Leiter an den Kabelklemmen mit einem Schlitzschraubenzieher auf das orange Rechteck an den Klemmen, führen Sie dann den Draht ein und lassen Sie anschließend los.

- [5].** Setzen Sie die Außenstation in die Regenschutzabdeckung ein.

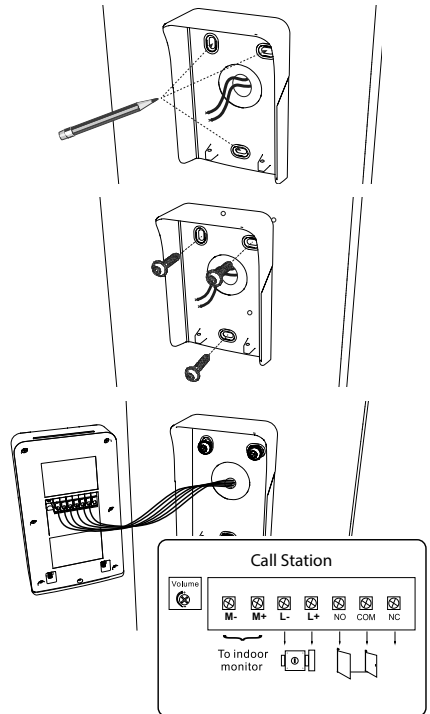

- [6]. Befestigen Sie die Außenstation mithilfe der beigefügten Schrauben mit dem Torx-Schlüssel an der Regenschutzabdeckung.

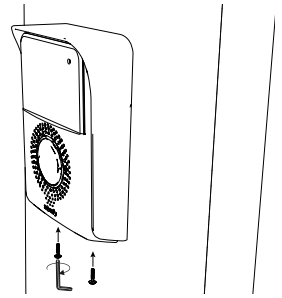

5.1.1 Anschluss eines Somfy-Toröffnungssystems

Anmerkung: Wenn der Antrieb über Solarzellen mit Strom versorgt wird, sind die drahtgebundenen Bediengeräte deaktiviert. Verwenden Sie in diesem Falle den Funksender der Innenstation, um das Einfahrtstor zu steuern (siehe „6.2 DIE SOMFY-RTS-FUNKFERNSTEUERUNG“).

- [1]. Trennen Sie den Antrieb von der Netzstromversorgung.
- [2]. Nehmen Sie die Abdeckung des Schaltkastens oder des Antriebs zur Steuerelektronik ab.
- [3]. Schließen Sie den potentialfreien Ausgang (COM und NO) der Außenstation an die Elektronik des Antriebs an (siehe Anleitung des Antriebs).

Wenn der Anschluss der Außenstation in der Anleitung des Antriebs nicht erläutert wird, befolgen Sie bitte die Anleitung für den Anschluss eines Schüsselschalters.

Anmerkung: Um die Außenstation an ein anderes Modell eines Torantriebs anzuschließen, beachten Sie bitte die Installationsanleitung des jeweiligen Antriebs.

5.1.2 Anschluss an einen elektrischen Türöffner

Anmerkung: Somfy empfiehlt die Verwendung eines Türöffners mit Arretierung.

Verbinden Sie den Ausgang  der Außenstation mit dem elektrischem Türöffner, wie in nebenstehender Abbildung gezeigt.

Achten Sie auf die Polarität (+/-), wenn dies in der Bedienungsanleitung des Türöffners entsprechend vermerkt ist.

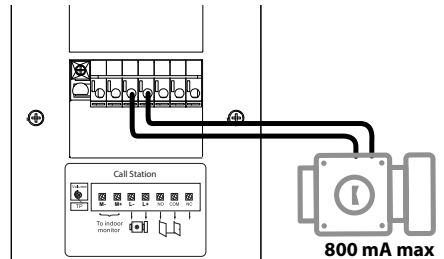

5.2 Anbringen des Namensschildes

- [1]. Drücken und drehen Sie den Namensschildhalter mithilfe der Führungszapfen um 45° nach links.

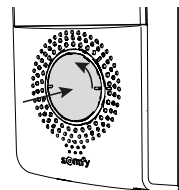

- [2].** Nehmen Sie den Namensschildhalter ab und legen Sie Ihr Namensschild zwischen den Namensschildhalter und die Elastomerdichtung vor der Halteplatte ein.

Anmerkung: Das Namensschild verfügt über zwei Aussparungen für die Führungszapfen hinter dem Namensschildhalter.

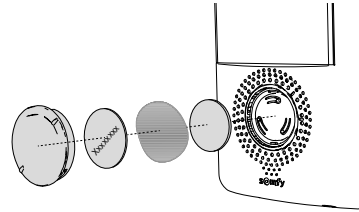

- [3].** Schreiben Sie Ihren Namen mit einem Permanentmarker auf das weiße Namensschild (richten Sie dabei den Text an den Aussparungen des Etiketts aus) und legen Sie es anschließend wieder in seine Halterung ein, indem Sie auf den Namensschildhalter drücken und diesen um 45 Grad bis zum Einrasten nach rechts drehen.

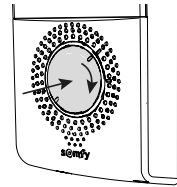

5.3 Einschalten der Anlage

Verbinden Sie den Antrieb nach Abschluss aller Installationsarbeiten wieder mit dem Stromnetz.

Schließen Sie anschließend das Netzteil der Innenstation an eine Netzsteckdose an.

Wichtig: Die Steckdose für das Netzteil sollte in unmittelbarer Nähe der Innenstation und leicht zugänglich sein.

Nach dem Anschluss an das Netz beginnt die blaue Kontrollleuchte unterhalb des Bildschirms für einige Sekunden zu blinken, bevor ein Konfigurationsassistentenprogramm auf dem Bildschirm angezeigt wird, das Sie Schritt für Schritt durch die Konfiguration führt.

Befolgen Sie die Anweisungen zur Einstellung Ihrer Anlage.

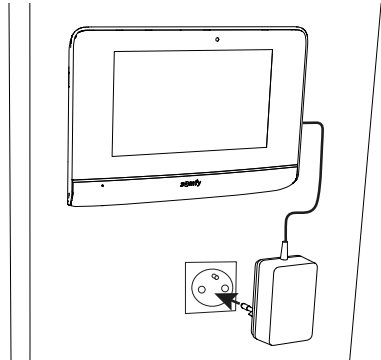

6 - BENUTZERSCHNITTSTELLE

Die Video-Türsprechanlage V500 umfasst zwei Funktionsbereiche: Den Bereich der Video-Türsprechanlage und den Bereich der Funkfernsteuerung von Gebäudeausrüstung.

Zum ersten Bereich gehören Funktionen wie etwa die Kommunikation zwischen Außenstation und Innenstation, die interne Kommunikation zwischen zwei Innenstationen (Option), die Verwaltung von Bildaufnahmen, das Öffnen des elektrischen Türöffners und des Tors und die Einstellungen (z. B.: Kontrast, Helligkeit, Klingelton usw.).

Der zweite Funktionsbereich umfasst die Funkfernsteuerung von Gebäudeausrüstung (z. B.: Rollläden, Lichter, Garagentore usw.) über das Somfy-RTS-Protokoll.

6.1 DIE VIDEO-TÜRSPRECHANLAGE

6.1.1 Startseite

Der Bildschirm wird automatisch eingeschaltet, wenn eine Bewegung im Umfeld von 20 – 30 cm gemeldet wird oder wenn Sie den Bildschirm an einer beliebigen Stelle berühren.

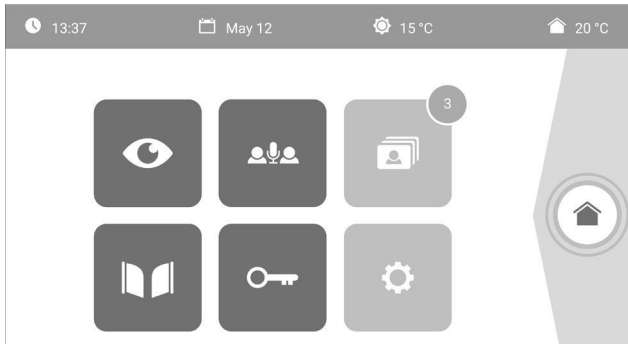

Symbol	Bezeichnung des Symbols	Funktion
	Außentemperatur	Der Temperaturfühler befindet sich in der Außenstation.
	Innentemperatur	Der Temperaturfühler befindet sich in der Innenstation.
	Live	Aufruf der Aufnahmen der Außenstation auf dem Bildschirm der Innenstation (Überwachungsmodus für 120 Sekunden aktiviert).
	Interne Kommunikation	Aufruf der zweiten Innenstation (Kommunikationsmodus für 120 Sekunden aktiviert).
	Fotos-Menü	Zugriff auf Fotoaufnahmen, die manuell oder während einer Abwesenheit automatisch erzeugt wurden. Die angezeigte Zahl bezeichnet die Anzahl der noch nicht abgerufenen Fotos.

Symbol	Bezeichnung des Symbols	Funktion
	Tor	Öffnen des Tors.
	Elektrischer Türöffner	Aktivierung des elektrischen Türöffners.
	Persönliche Einstellungen	Zugriff auf die Einstellungen der Video-Türsprechanlage.
	Steuerung der Gebäudeausrüstung	Zugriff auf den Steuerungsbildschirm für Somfy-RTS-Geräte.

6.1.2 Entgegennahme einer Besucheranfrage

Während der Kommunikation mit dem Besucher wird der unten abgebildete Bildschirm angezeigt.









Um die Anfrage entgegenzunehmen, drücken Sie auf das Piktogramm "abgehobener Telefonhörer". Das Mikrofon der Innenstation und der Lautsprecher der Außenstation werden erst nach der Annahme der Anfrage aktiviert.

Während des Gesprächs ist es möglich:





- Das Tor zu öffnen;
- Den elektrischen Türöffner zu aktivieren;
- Ein Foto des Besuchers aufzunehmen;
- Die Somfy-RTS-Ausrüstung (Außenbeleuchtung, Garagentore usw.) zu steuern.

Drücken Sie am Ende der Kommunikation auf das Piktogramm "aufgelegtes Telefon".

Symbol	Bezeichnung des Symbols	Funktion	Symbol	Bezeichnung des Symbols	Funktion
	Abgehobener Telefonhörer	Annahme der Besucher-/ Kommunikationsanfrage, Aktivierung von Mikrofonen und Lautsprechern.		Elektrischer Türöffner	Aktivierung des elektrischen Türöffners.
	Aufgelegtes Telefon	Abbruch der aktuellen Kommunikation		Fotoapparat	Manuelle Aufnahme eines Fotos.
	Tor	Öffnen des Tors.		Steuerung der Gebäudeausrüstung	Zugriff auf den Steuerungsbildschirm für Somfy-RTS-Geräte.



6.1.3 Kommunikation mit einer zweiten Innenstation (interne Kommunikation)



Wenn Sie über eine zweite Innenstation (nicht im Lieferumfang des Satzes enthalten) verfügen, können Sie eine (**reine Audiokommunikation**) zwischen den beiden Innenstationen einrichten.

Symbol	Bezeichnung des Symbols	Funktion	Symbol	Bezeichnung des Symbols	Funktion
	Abgehobener Telefonhörer	Annahme der Besucher-/ Kommunikationsanfrage, Aktivierung von Mikrofonen und Lautsprechern.		Lautsprecher "-"	Lautstärke der Innenstation verringern.
	Aufgelegtes Telefon	Abbruch der aktuellen Kommunikation, Verweigerung des Zutritts des Besuchers		Lautsprecher "+"	Lautstärke der Innenstation erhöhen.

6.1.4 Verwaltung der Besucheraufnahmen



Die Innenstation wird mit einer SD-Karte mit einer Speicherkapazität von 8 GB ausgeliefert. Sie können damit bis zu 400 Fotos (mit jeweils 200 KB) speichern. Bei jeder verpassten Besucheranfrage wird ein Foto des Besuchers automatisch aufgezzeichnet.

Symbol	Bezeichnung des Symbols	Funktion
	Neues Foto	Zeigt an, dass ein Foto noch nicht abgerufen wurde.
	Papierkorb	Aufruf des selektiven Löschmodus.

Symbol	Bezeichnung des Symbols	Funktion
	Löschen	Löschung des mit einem Kreuz markierten Fotos.
	Cover flow	Anzeige mehrerer Fotos in einer Reihe (3 Fotos gleichzeitig).
	Mosaik	Anzeige mehrerer Fotos in Mosaikform (12 Fotos gleichzeitig).

6.1.5 Allgemeine Einstellungen

Symbol	Bezeichnung des Symbols	Funktion
	Weltkugel	Auswahl der Sprache.
	Kalender und Uhr	Einstellung von Datum und Uhrzeit.
	Klingelton	Auswahl des Klingeltons.

Symbol	Bezeichnung des Symbols	Funktion
	Foto	Auswahl des Bildschirmhintergrunds.
	Allgemeine Einstellungen	Aufruf der Einstellungen für die Video-Türsprechanlage.
	Steuerung der Gebäudeausrüstung	Aufruf der Einstellungen für funkgesteuerte Somfy-RTS-Geräte.

Import eines MP3-Klingeltons von der Micro-SD-Karte

Sie können einen MP3-Klingelton Ihrer Wahl anstelle der 5 Standardklingeltöne der Video-Türsprechanlage verwenden. Rufen Sie hierzu das Menü "Klingelton" unter den ALLGEMEINEN EINSTELLUNGEN auf. Drücken Sie dann auf das nebenstehend abgebildete Piktogramm.

Anmerkung: Die Möglichkeit der Erstellung von MP3-Klingeltönen richtet sich an erfahrene Anwender.

Um die Kompatibilität des Klingeltons mit Ihrer Video-Türsprechanlage zu gewährleisten, müssen folgende Punkte erfüllt sein:

- Maximale Größe der Datei = 100 kB
- Maximale Länge der Datei = 45 s (sofern die maximale Größe der Datei nicht überschritten wird)
- Format = mp3

Zur Erstellung des Klingeltons können Sie das kostenlose Open-Source-Programm Audacity verwenden:

<http://www.audacityteam.org>

Je nach Typ der ursprünglichen Audiodatei müssen Sie gegebenenfalls die Plug-ins "Lame-MP3 Encoder" und "FFmpeg-Import/Export" installieren. Befolgen Sie hierzu die Anweisungen von Audacity. (Bearbeiten-Präferenzen-<Bibliotheken)

Anmerkung: Denken Sie beim Export der MP3-Datei daran, die "Optionen" aufzurufen, um die Qualität der Datei und damit auch ihre Größe auf das erforderliche Minimum zu reduzieren.









Stecken Sie die Micro-SD-Karte in den mitgelieferten Kartenadapter für PC/Mac, um den MP3-Klingelton im Verzeichnis "MP3" zu speichern.



Bei einer typischen MP3-Datei lassen sich folgende Ergebnisse erzielen:

	Größe	Dauer
Ursprüngliche Datei	2 123 kB	2 Min 15 s
Verkürzte Datei	159 kB	9 s
Komprimierte verkürzte Datei	82 kB	9 s

Einstellungen der Video-Türsprechanlage

Symbol	Bezeichnung des Symbols	Funktion	Symbol	Bezeichnung des Symbols	Funktion
	Farbe	Anpassung der Farben der von der Außenstation aufgezeichneten Fotos und Videos.		Rücksetzen auf Werkseinstellungen	Rücksetzung aller Einstellungen der Video-Türsprechanlage auf die werkseitigen Voreinstellungen.
	Helligkeit	Anpassung der Helligkeit der von der Außenstation aufgezeichneten Fotos und Videos.		Kalibrierung der Innentemperatur	Anpassung der vom Sensor der Innenstation erfassten Temperaturwerte.
	Kontrast	Anpassung der Kontraste der von der Außenstation aufgezeichneten Fotos und Videos.		Kalibrierung der Außentemperatur	Anpassung der vom Sensor der Außenstation erfassten Temperaturwerte.
	Lautstärke	Anpassung der Lautstärke der Innenstation.		Innenstation: Master/Slave	Bestimmung der Innenstation, an der die Einstellungen vorgenommen werden, als Master- oder Slave-Gerät. Anmerkung: Bei einer Anlage mit nur einer Innenstation muss diese als Master-Gerät eingestellt bleiben.
	Softwareversion	Anzeige der aktuellen Versionsnummer der Software, gegebenenfalls Aktualisierung der Software.			

Einstellung der Lautstärke der Außenstation

Um die Lautstärke des Lautsprechers der Außenstation zu regeln, drehen Sie mit einem Schraubenzieher den Lautstärkereglер auf der Rückseite der Außenstation:

- Im Uhrzeigersinn, um die Lautstärke zu erhöhen;
- Gegen den Uhrzeigersinn, um die Lautstärke zu verringern.

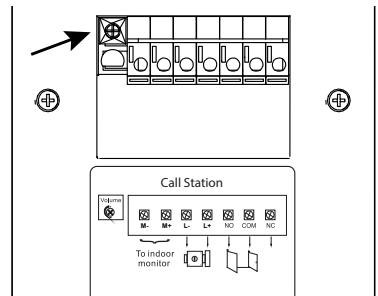

6.2 DIE SOMFY-RTS-FUNKFERNSTEUERUNG

Die Innenstation ist mit einem Somfy RTS-Funksender ausgestattet. Dieser ist nur mit Somfy-RTS-Produkten kompatibel.

Er dient zur einzelnen oder kombinierten Steuerung folgender Somfy-Produkte:

- Garagentorantriebe;
- Beleuchtungs-Funkempfänger;
- Rolllädenantriebe;
- Torantriebe;
- Usw.

Diese Funktion wird durch Funkkanäle realisiert, die durch Leuchtsäulen angezeigt werden (siehe „6.2.1 Startseite“). Jeder Kanal entspricht einem einzelnen Funksender und kann ein oder mehrere Geräte steuern. Die Anzahl der Geräte, die über einen Kanal gesteuert werden können, ist unbegrenzt. Zur Steuerung eines Kanals brauchen Sie nur auf die betreffende Leuchtsäule zu drücken.

Wichtig: Achten Sie darauf, dass die drahtlos zu steuernde Ausrüstung innerhalb der Funkreichweite der Innenstation sein muss.

6.2.1 Startseite

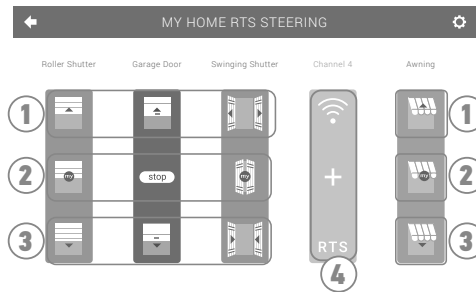



Position	Bezeichnung	Funktion
1	Oberer Befehl	Somfy-RTS-Geräte öffnen oder einschalten.
2	Mittlerer Befehl	Unterbrechung der Wegstrecke der Somfy-RTS-Geräte. Fahren von Somfy-RTS-Geräten in die Lieblingsposition.

Position	Bezeichnung	Funktion
3	Unterer Befehl	Somfy-RTS-Geräte schließen oder ausschalten.
4	Grauer Kanal	Der Kanal enthält aktuell keine Somfy-RTS-Geräte.

6.2.2 Hinzufügen eines Somfy-RTS-Geräts

Drücken Sie zur Hinzufügung eines Somfy-RTS-Geräts zuerst auf das Symbol  auf der Startseite, und anschließend auf:

-  in der Mitte des Bildschirms, wenn es sich um das erste hinzuzufügende Gerät handelt;
-  oben rechts auf dem Bildschirm und anschließend auf  auf der linken Seite für alle folgenden Geräte.

In beiden Fällen wird ein Assistenzprogramm aufgerufen, das Sie Schritt für Schritt durch die Installation führt. Konsultieren Sie in Zweifelsfällen die Anleitung des jeweiligen Somfy-RTS-Geräts.

Beispiel: Hinzufügen eines Somfy-RTS-Rollladens

- [1]. Wählen Sie den Produkttyp aus (hier z. B. Rollläden).
- [2]. Wählen Sie den zu verwendenden Kanal aus (z. B.: Kanal 1). Am ausgewählten Kanal wird ein Rollladensymbol angezeigt. Drücken Sie auf "Weiter".
- [3]. Geben Sie Ihrem Kanal einen Namen (z. B.: Wohnzi): Maximal 7 Zeichen.
Anmerkung: Die Tastatur ist standardmäßig auf Großbuchstaben eingestellt. Zur Eingabe von Kleinbuchstaben drücken Sie auf die Taste . Bestätigen Sie Ihre Eingabe mit "OK".
- [4]. Befolgen Sie dann die Anweisungen des Assistenten in drei Schritten:
 - (1). Identifizieren Sie das Originalbediengerät des Rollladens, d. h. den Funksender oder das Bediengerät, das nur diesen Rollladen ansteuern kann. Öffnen Sie den Rollladen mit dem Original-Bediengerät halb.

Anmerkung:

- Wenn das ursprüngliche Bediengerät verloren gegangen oder beschädigt ist und nur mit ihm der Rollladen angesteuert werden kann, wenden Sie sich bitte an Ihren Somfy Berater.
- Wenn der Rollladen mit einem anderen Bediengerät angesteuert werden kann, verwenden Sie dieses für die folgenden Schritte.

- (2). Halten Sie die PROG-Taste Ihres ursprünglichen Bediengeräts mindestens drei Sekunden lang gedrückt: Das Produkt reagiert (zum Beispiel durch eine kurze Auf- und Abbewegung bei Rollläden und Markisen). Die Programmierfunktion ist nun für 2 Minuten aktiviert.

Anmerkung: Wenn Sie auf Ihrem Bediengerät keine PROG-Taste haben sollten, konsultieren Sie bitte die Bedienungsanleitung des Geräts.

- (3). Drücken Sie an der Innenstation die Taste "Verknüpfen".

[5]. Vergewissern Sie sich, dass die Verknüpfung erfolgreich war, indem Sie die Taste "Test" drücken.

[6]. Wenn der Rollladen reagiert, drücken Sie auf "Weiter". Drücken Sie anderenfalls auf die Taste "Neu Starten" oder "Abbrechen".

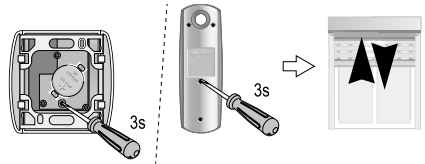

Einzelner RTS-Funksender

**Sonderfall: Ergänzung zu einem bereits belegten Kanal**

Sie können mehrere Somfy-RTS-Geräte auf einem gemeinsamen Funkkanal zu einer Gruppe zusammenfassen. Alle Geräte auf dem gleichen Kanal werden gemeinsam bedient. Wenn Sie ein weiteres Gerät zu einem bereits belegten Kanal hinzufügen möchten, befolgen Sie die oben aufgeführten Anweisungen (6.2.2. Hinzufügen eines Somfy-RTS-Geräts). Wählen Sie in dem Schritt zur Auswahl des Funkkanals den bereits belegten Kanal aus.

Anmerkung: Aus Gründen der Ergonomie wird empfohlen, nur gleichartige Geräte auf einem gemeinsamen Funkkanal zu bündeln. Wenn Sie allerdings ein Gerät eines anderen Typs hinzufügen (z. B. einen Rollladen auf einem Kanal, der bereits von einer Lampe belegt ist), wird das Piktogramm des letzten hinzugefügten Produkts (Rollladen) angezeigt. Es besteht auch die Möglichkeit, den Namen des Kanals zu ändern (z. B. "Licht" zu "Wohnzi").

6.2.3 Löschen eines Somfy-RTS-Geräts

Drücken Sie zum Löschen eines Somfy-RTS-Geräts zuerst auf das Symbol  auf der Startseite, anschließend auf  oben rechts auf dem Bildschirm und schließlich auf  in der Mitte des Bildschirms.

Dadurch wird ein Assistenzprogramm aufgerufen, das Sie Schritt für Schritt durch den Löschprozess führt. Konsultieren Sie in Zweifelsfällen die Anleitung des jeweiligen Somfy-RTS-Geräts.





Anmerkung: Die Schritte entsprechen denen des Hinzufügungsprozesses (siehe „6.2.2 Hinzufügen eines Somfy-RTS-Geräts“).



6.3 EINLERNEN EINES SOMFY RTS TORS MIT INTEGRIERTER FUNKSTEUERUNG

BETROFFENE TORANTRIEBE (nach 2010):

- Klappantriebe EVOLVIA, SGA und PASSEO 800
- Drehantriebe EXAVIA, SGS
- Schiebetorantriebe FREEVIA, SLIDYMOOVE





6.3.1 Einrichtung der Funksteuerung auf der Benutzeroberfläche der Innenstation

- Drücken Sie nach der Konfiguration der Innenstation auf der Startseite auf  und anschließend auf  in der Bildschirmmitte.
- Wählen Sie je nach Tortyp  oder  (Torprodukt ist nicht verfügbar), anschließend den gewünschten Kanal (z. B.: Kanal 1) und dann **Continue**.
- Geben Sie Ihrem Kanal einen Namen (z. B.: Tor): max. 7 Zeichen.

Folgen Sie nicht den Anweisungen auf den nächsten Bildschirmen, sondern **drücken Sie direkt auf**  ,  **und** .

6.3.2 Einlernen des Torantriebs in den Speicher der Innenstation

- Bringen Sie die Innenstation (mit Stromversorgung) in die Nähe des Torantriebs.
- Öffnen Sie die Abdeckung Ihres Antriebs, um an die Elektronik zu gelangen.

- Drücken Sie 2 Sekunden lang die Power-Taste  Ihrer Elektronik (wenn diese Taste bei Ihnen nicht vorhanden ist, fahren Sie direkt mit dem nächsten Schritt fort). Die LED  an der Elektronik leuchtet auf.
- Öffnen Sie die Benutzeroberfläche Ihrer Innenstation, indem Sie auf  drücken.
- Halten Sie die rechte obere Ecke der Inneneinheit an die Zielmarkierung der Antriebselektronik.
- Drücken Sie kurz auf das Symbol  / .

Die LED  des Antriebs leuchtet auf und erlischt anschließend wieder.

- Der Antrieb ist nun im Speicher der Innenstation eingelernt. Sie können Ihr Tor nun über die Funksteuerung öffnen und schließen.

Für weitere Informationen können Sie in der Anleitung Ihres SOMFY Antriebs den Abschnitt „Funksender mit 3 Tasten hinzufügen“ lesen.

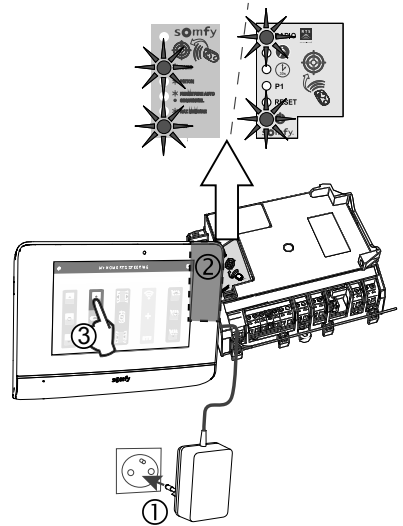

7 - WARTUNG

7.1 Reinigung

Die Reinigung der Video-Türsprechanlage ist mit einem weichen, trockenen Tuch ohne Lösungsmittel durchzuführen. Trennen Sie das Gerät vor der Reinigung von der Stromversorgung.

8 - TECHNISCHE DATEN

Innenstation		
Spannungsversorgung	Typ	Netzteil 100-240 V/50-60 Hz
	Verpolungsschutz	Ja
Bildschirm	7"-Touchscreen - Auflösung: 800 x 480 Pixel	
Maximale Gesprächsdauer	2 Minuten	
Temperaturbereich (Betrieb)	-10 °C bis +55 °C	
Max. Entfernung zwischen Innen- und Außenstation		150 Meter
Funksender	Frequenz))) 433,42 MHz
	Reichweite	< 10 mW 200 Meter (im freien Feld)
Außenstation		
Kamera	Kamerawinkel: H: 102° / V: 68°	
Nachtsicht	Infrarot-Leuchtdioden	
Temperaturbereich (Betrieb)	-20 °C bis +55 °C	
Ausgänge	Öffner: 12 V, 800 mA - potenzialfreier Kontakt: 1 Sekunde	
Dauer der Aktivierung des elektrischen Türöffners		2 Sekunden

SOMFY ACTIVITES SA

50 avenue du Nouveau Monde
F-74300 Cluses

www.somfy.com

somfy®



5134145B



SOMFY ACTIVITES SA, Société Anonyme, capital 35.000.000 Euros, RCS Annecy 303.970.230 - 11/2017

Images not contractually binding