

BEDIENUNGSANLEITUNG

Infrarot Heizstrahler

SHX02HS2000



HERZLICHEN GLÜCKWUNSCH!

VIELEN DANK, DASS SIE SICH FÜR DIESES PRODUKT VON SHX ENTSCHEIDEN HABEN.



DE

FR

IT

NL

SE

CZ

SK

RO

EN

20

39

56

75

92

109

126

143



INHALTSVERZEICHNIS

DE

Wichtige Informationen zur Sicherheit, Standort und zum elektrischen Anschluss
Recycling, Entsorgung, Konformitätserklärung
Lieferumfang
Beschreibung des Gerätes
Standort und Anschluss
Inbetriebnahme und Funktion
Reinigung und Wartung
Technische Informationen
Garantie

LESEN SIE BITTE DIE BEDIENUNGSANLEITUNG SORGFÄLTIG DURCH, BEVOR SIE MIT MONTAGE, INSTALLATION, BEDIENUNG ODER WARTUNG BEGINNEN. SCHÜTZEN SIE SICH SELBST UND ANDERE, INDEM SIE DIE SICHERHEITSHINWEISE BEFOLGEN. DIE NICHTBEACHTUNG VON ANWEISUNGEN KÖNNTE ZU PERSONEN- UND/ODER SACHSCHÄDEN UND/ODER ZUM VERLUST DES GEWÄHRLEISTUNGSANSPRUCHS FÜHREN!



Bestimmungsgemäße Verwendung

Dieses Gerät ist spritzwassergeschützt (IPX4). Dieses Gerät ist zum Heizen in überdachten Außenbereichen (z.B. Terrassen) bestimmt. Dieses Gerät ist für den gelegentlichen Gebrauch und nicht für Dauerbetrieb geeignet. Das Gerät ist für den privaten Gebrauch, nicht für eine gewerbliche Nutzung bestimmt. Das Gerät darf nur an 220-240 V AC/50 Hz (10/16A) Schutzkontaktsteckdosen betrieben werden.

Eine andere Verwendung als zuvor beschrieben führt zur Beschädigung des Gerätes. Des Weiteren besteht die Gefahr eines Kurzschlusses, eines Brandes oder eines elektrischen Schlages. Das Gerät darf weder umgebaut, geöffnet noch verändert werden.

WICHTIGE INFORMATIONEN ZUR SICHERHEIT, STANDARD UND ZUM ELEKTRISCHEN ANSCHLUSS



Sicherheitshinweis

WARNUNG: Dieses Gerät ist nicht mit einer Einrichtung zur Regelung der Raumtemperatur ausgerüstet.

WARNUNG: Das Heizgerät darf nicht in kleinen Räumen benutzt werden, die von Personen bewohnt werden, die nicht selbstständig den Raum verlassen können, es sei denn, eine ständige Überwachung ist gewährleistet.



WARNUNG: Dieses Gerät ist ausschließlich zum Heizen von geschützten Außenbereichen vorgesehen und darf für keine anderen Zwecke eingesetzt werden.

WARNUNG: Nicht Abspritzen!

1. Das Gerät ist nicht für Dauer- und Präzisionsbetrieb geeignet

2. Das Gerät aus der Verpackung herausnehmen und den einwandfreien Zustand des Gerätes prüfen.

3. Halten Sie Kinder von Verpackungsmaterial fern. **Bei Verschlucken besteht Erstickungsgefahr!**

4. Prüfen, ob die Spannungsversorgung in Ihrem Haushalt mit der Angabe auf dem Heizstrahler übereinstimmt.

5. Stromkabel und Stecker vor Benutzung des Gerätes auf Unversehrtheit prüfen.

6. Vor Ziehen des Stromkabels immer darauf achten, dass das Gerät ausgeschaltet ist. Das Gerät nur mit trockenen Händen einschalten. Ansonsten: Elektroschockgefahr!



7.Keine brennbaren Gegenstände in der Nähe des Heizstrahlers aufstellen, und den Heizstrahler nicht auf solche Gegenstände richten. Bei Bettwäsche, Papier, Kleidung und Vorhängen darauf achten, dass der Heizstrahler frontal mit einem Abstand von mindestens 1 Meter aufgestellt bzw. montiert wird. Besser den Heizstrahler seitlich oder mit dem Rücken zu solchen Gegenständen installieren.

WARNUNG: Nicht in der Nähe von Wasser (Badewanne, Pool etc.) aufstellen.

8.Zum Schutz vor Elektroschock Netzkabel oder Stecker nicht in Wasser oder sonstige Flüssigkeiten tauchen.

9.Keine Fremdkörper in die Luftaustrittsöffnungen stecken. Achtung: Elektroschock-/Brand- oder Beschädigungsgefahr!

10.Bei Nichtgebrauch bitte Netzstecker ziehen. Zum Schutz Ihrer Kinder Kabel nicht über den Tisch hängen lassen.

11.Während des Betriebes keine Finger oder Fremdkörper durch das Gitter stecken.

12.Das Gerät nicht unbeaufsichtigt lassen.

13.Heizstrahler nicht im Badezimmer, in der Waschküche oder ähnlichen Räumlichkeiten verwenden. Das Gerät nicht in der Nähe einer Badewanne oder sonstigen Wasserbehältern aufstellen.



14. Es wird keine Haftung übernommen für Schäden infolge der Nichtbeachtung dieser Bedienungsanleitung oder eines unsachgemäßen Gebrauchs.

15. Das Heizgerät darf nicht unmittelbar unterhalb einer Wandsteckdose angebracht werden.

16. Dieses Gerät darf nicht von Personen (einschließlich Kindern) mit körperlicher oder geistiger Einschränkung benutzt werden, es sei denn, diese Personen werden dabei beaufsichtigt oder sind von einem Erwachsenen zu ihrer eigenen Sicherheit in den Umgang mit der Anlage eingewiesen worden.

17. Kinder und andere hilfsbedürftige Personen dürfen nicht mit dem Gerät spielen.

18. Kinder jünger als 3 Jahre sind vom Gerät fernzuhalten es sei denn sie werden ständig überwacht.

19. Kinder zwischen 3 und 8 Jahren dürfen das Gerät ausschließlich ein- und ausschalten, wenn sie beaufsichtigt oder bezüglich des sicheren Gebrauchs des Gerätes unterwiesen wurden und die daraus resultierenden Gefahren verstanden haben, vorausgesetzt, dass das Gerät in seiner normalen Gebrauchslage platziert oder installiert ist.



20. Das Anschließen sowie die Regulierung, Reinigung und Benutzerwartung dürfen nicht durch Kinder zwischen 3 und 8 Jahren durchgeführt werden. Kinder dürfen nicht mit dem Gerät spielen.

VORSICHT: Das Gerät ist nicht dazu bestimmt, mit einer externen Zeitschaltuhr oder einem separaten Fernwirksystem betrieben zu werden.

21. Das Gerät ist bei nicht vorhandener Aufsicht und vor dem Reinigen stets vom Netz zu trennen.

22. Das Gerät vollständig abkühlen lassen, bevor es gereinigt oder verstaut wird. Die Teile des Heizstrahlers wie bspw. die Heizröhre, der Reflektor und die umgebenden Metallteile können Temperaturen von über 200°C erreichen. Verletzungsgefahr durch schwere Verbrennung! Heiße Flächen bitte nicht anfassen!

23. Keine Veränderungen am Gerät vornehmen. Auch die Anschlussleitung nicht selbst austauschen.

24. Um Überlastung eines Stromkreises zu vermeiden, den Heizstrahler nicht in einem Stromkreis mit anderen Geräten betreiben.

25. Vermeiden Sie die Verwendung von Verlängerungskabeln, da diese leichter überhitzen und dadurch Brandgefahr besteht.



26. Das Anschlusskabel kann nicht ersetzt werden. Wenn das Kabel beschädigt ist, muss das Gerät entsorgt werden.

27. Verlegen Sie das Anschlusskabel nicht unter Teppichen und decken Sie das Kabel nicht ab. Achten Sie darauf, dass niemand über das Kabel stolpern kann.

Wickeln Sie das Anschlusskabel nicht um das Gerät.

28. Benutzen Sie das Gerät nicht in direktem Sonnenlicht oder in der Nähe von anderen Heizquellen. Das Gerät sollte nicht für längere Zeit den Witterungseinflüssen im Außenbereich ausgesetzt sein.

29. Der Mindestabstand des Heizstrahlers zum Boden muss 180 cm und zu den übrigen Seiten 40 cm betragen, um einen ausreichenden Abstand von Personen und Tieren zum Gerät zu gewährleisten und Verbrennungen zu vermeiden. Das Heizelement darf nicht Richtung Decke zeigen, sondern muss immer in die zu heizende Zone gerichtet sein.

30. Decken Sie den Heizstrahler unter keinen Umständen ab, um Überhitzung zu vermeiden.

31. Montieren Sie den Heizstrahler nie so, dass dieser in eine Badewanne oder einen anderen Wasserbehälter fallen kann.



32. Der Heizstrahler darf nicht neben oder auf entflammenden oder schmelzbaren Gegenständen und Objekten wie Holz, Stroh, Gardinen, Möbel, Bettwäsche, Kleidung, Papier, Kunststoffen, etc. platziert werden.

33. Verwenden Sie das Gerät nicht in Bereichen in denen Benzin, Lack oder andere brennbare Flüssigkeiten gelagert werden.

34. Der Heizstrahler ist bei Benutzung heiß. Um Verbrennungen zu vermeiden, berühren Sie das Gerät nicht mit nackter Haut.

Warnung: Das Heizgerät ist mit keiner Raumtemperatur-Regelung ausgestattet.

35. Greifen Sie den Heizstrahler, wenn Sie ihn bewegen wollen, immer nur am Stativ an und lassen Sie ihn vorher auskühlen.

36. Sollte das Heizelement berührt worden sein, entfernen Sie die Fingerabdrücke mit einem weichen Tuch und alkoholhaltigem Reinigungsmittel. Eingebrennte Verschmutzungen können Fehlfunktionen verursachen.

37. Bedienen Sie den Heizstrahler nicht mit nassen oder feuchten Händen.



38. Die Verwendung des Gerätes wird nicht empfohlen für Personen mit verringerter Empfindlichkeit gegenüber Hitze.



39. Extreme Vorsicht ist erforderlich, wenn die Heizung von oder in der Nähe von Kindern oder beeinträchtigten Personen verwendet wird und wann immer die Heizung in Betrieb genommen und unbeaufsichtigt bleibt.

40. Den eingeschalteten Heizstrahler nicht unbeaufsichtigt lassen. Wenn der Heizstrahler nicht verwendet wird, stecken Sie ihn aus.

41. Falls das Gerät sichtbare Schäden aufweist, dürfen Sie es nicht mehr benutzen.

<p>ACHTUNG</p> 	<p style="text-align: center;"><u>VERLETZUNGSGEFAHR</u></p> <p style="text-align: center;">Das Gerät wird während des Betriebs heiß!</p> <p>Berühren sie niemals das Gerät während des Betriebs → dies könnte zu ernsthaften VERBRENNUNGEN führen.</p>
<p>ACHTUNG</p> 	<p style="text-align: center;"><u>BRANDGEFAHR</u></p> <p style="text-align: center;">Das Gerät darf während des Betriebs nicht abgedeckt werden!</p>
<p>ACHTUNG</p> 	<p style="text-align: center;"><u>SICHERHEITSSABSTAND</u></p> <p>Halten Sie mind. einen Meter Sicherheitsabstand zu leicht entzündlichen Gegenständen wie Möbeln, Vorhängen, Papier, etc. ein!</p> <p style="text-align: center;"><u>STANDORT</u></p> <p>Stellen Sie das Gerät immer so auf, dass die Luft ungehindert ein- und ausströmen kann.</p> <p style="text-align: center;"><u>VERBRENNUNGSGEFAHR</u></p> <p>Das Gerät wird während des Gebrauchs sehr heiß und kann Verbrennungen verursachen. Besondere Vorsicht ist geboten, wenn Kinder und schutzbedürftige Personen anwesend sind.</p> <p style="text-align: center;"><u>ÜBERHITZUNGSGEFAHR</u></p>

Symbole auf dem Gerät

Symbol:





Bedeutung:

Achtung! Nicht abdecken! Das Symbol am Gerät weist darauf hin, dass es nicht zulässig ist, Gegenstände (z.B. Handtücher, Kleidung etc.) über dem Gerät oder direkt davor aufzuhängen. Das Heizgerät darf nicht abgedeckt werden, um Überhitzung und Brandgefahr zu vermeiden!



Recycling, Entsorgung, Konformitätserklärung

	<p><u>RECYCLING</u></p> <p>Die Verpackungsmaterialien können recycelt werden. Deswegen wird empfohlen, diese im sortierten Abfall zu entsorgen</p>
	<p><u>ENTSORGUNG</u></p> <p>Das Symbol "durchgestrichene Mülltonne" erfordert die separate Entsorgung von Elektro- und Elektronik-Altgeräten (WEEE). Elektrische und elektronische Geräte können gefährliche und umweltgefährdende Stoffe enthalten. Entsorgen Sie dieses daher nicht im unsortierten Restmüll, sondern an einer ausgewiesenen Sammelstelle für Elektro- und Elektronik-Altgeräte. Dadurch tragen Sie zum Schutz der Ressourcen und der Umwelt bei. Für weitere Informationen wenden Sie sich bitte an Ihren Händler oder die örtlichen Behörden. Richtlinie 2012/19/EU</p>
	<p><u>KONFORMITÄTSERKLÄRUNG</u></p> <p>Hiermit bestätigen wir, dass dieser Artikel den grundlegenden Anforderungen, Vorschriften und Richtlinien der EU entspricht. Die ausführliche Konformitätserklärung können Sie jederzeit unter folgendem Link einsehen:</p> <p>https://www.schuss-home.at/downloads</p>

Irrtümer und technische Änderungen vorbehalten.



Lieferumfang

- Heizstrahler
- Bedienungsanleitung

Beschreibung des Gerätes

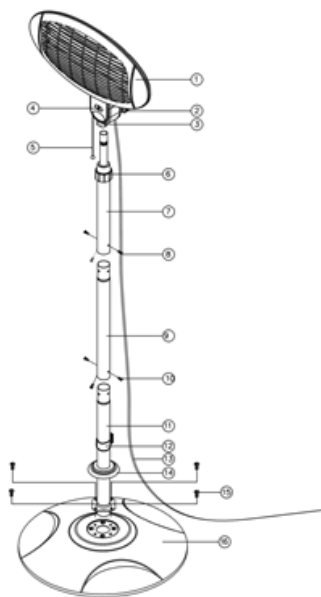

- (1) Heizelement
- (2) Feststellrad
- (3) Panel
- (4) Neigungsindikator
- (5) Zugschalter
- (6) Stangengehäuse
- (7) Untere Stange
- (8) 3 M5x6 Schrauben
- (9) Mittlere Stange
- (10) 3 M5x6 Schrauben
- (11) Untere Stange
- (12) Klemme
- (13) Stromkabel
- (14) Abdeckung Standfuß
- (15) 4 M6x30 Schrauben
- (16) Standfuß

Montage und Betrieb

Bevor das Gerät zusammengebaut werden kann, muss das Gerät von der Stromversorgung getrennt werden.

- 1) Führen Sie die untere Stange (11) in den Standfuß (16) ein und fixieren Sie diesen mit den 4 M6x30 Schrauben (15). Stecken Sie die Klemme (12) auf die untere Stange (11) auf. (Abb. 1)

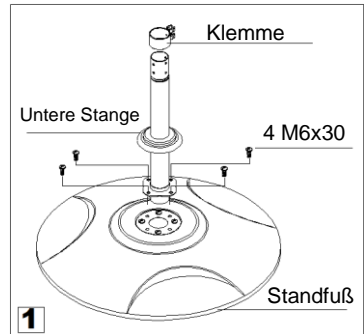

- 2) Verbinden Sie die untere Stange (11) und die mittlere Stange (9) mithilfe der 3-M5 X 6 Schrauben. (Abb. 2)

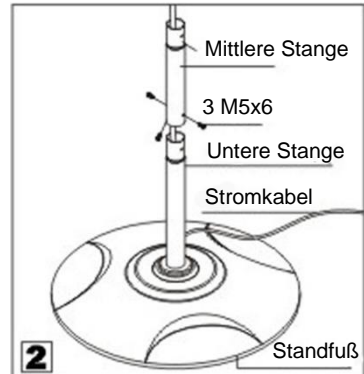

- 3) Verbinden Sie die obere Stange (7) mit der mittleren Stange (9) mithilfe der 3-M5 X 6 Schrauben. (Abb. 3)

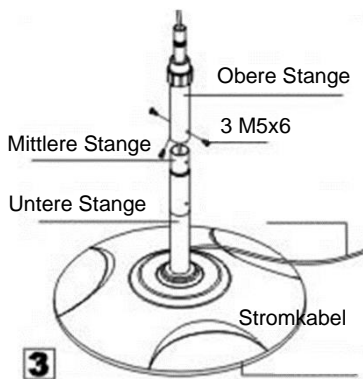

- 4) Verbinden Sie das Heizelement (1) und die obere Stange (7) miteinander und fixieren Sie diese durch das Feststellrad (2). Fügen Sie das Stromkabel in die Klemme (12) ein. (Abb. 4)

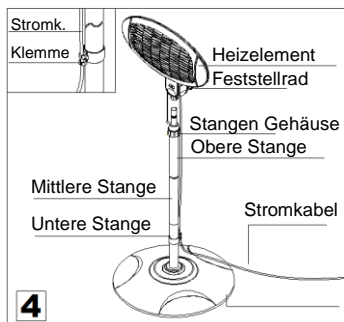

- 5) Das Heizelement (1) kann zwischen 0° - 45° geneigt werden. (Abb.5)

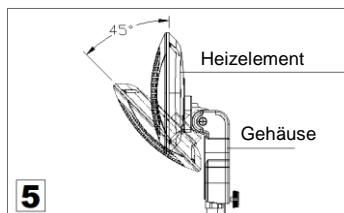

Das Gerät wird über den Zugschalter (5) eingeschaltet. Leichte Vibrationen nach dem Einschalten sind normal und stoppen nach wenigen Sekunden.



⚠ ACHTUNG ⚠

Einige Geräteteile können sehr heiß werden und Verbrennungen verursachen.

Inbetriebnahme und Funktion

- Stecken Sie den Netzstecker in eine geerdete Steckdose und schalten Sie das Gerät mit Zugschalter ein.
- Der links montierte Zugschalter ist für das Heizelement zuständig. Wenn das Heizelement eingeschaltet wurde, liefert das Gerät auf Stufe 1 eine Heizleistung von 650 Watt. Auf Stufe 2 liefert das Gerät eine Heizleistung von 1300 Watt. Auf Stufe 3 liefert das Gerät eine Heizleistung von 2000 Watt.

⚠ ACHTUNG ⚠

Legen Sie keine Gegenstände auf den Heizstrahler, wie Kleidung oder Handtücher.

Dieses Gerät nicht in der Nähe von Badewannen, Duschwannen oder anderen Gefäßen benutzen, die Wasser enthalten

Das Gehäuse des Gerätes ist während des Betriebes heiß!

Vermeiden Sie jeden körperlichen Kontakt, er kann schwere Verletzungen verursachen. Lassen Sie das Gerät ausreichend abkühlen, bevor Sie es an einen anderen Ort bringen.



Schutzeinrichtungen

Der Heizlüfter ist mit einer **Kippsicherung** versehen, die das Gerät ausschaltet, wenn es unerwartet umfallen sollte. Wenn Sie ihn danach wieder gerade aufstellen, nimmt er seinen Betrieb wieder auf.

Schalten Sie das Gerät jedoch zunächst aus, entfernen Sie den Stecker aus der Steckdose und kontrollieren Sie den Heizlüfter auf Beschädigungen. Benutzen Sie ihn bei Beschädigung oder abweichender Funktionstüchtigkeit nicht, sondern bringen Sie ihn zur Kontrolle/Reparatur.

Reinigung und Wartung

Das Gerät muss nur außen regelmäßig gereinigt werden.

- Vor der Reinigung ziehen Sie den Netzstecker und warten Sie, bis das Gerät vollständig abgekühlt ist.
- Reinigen Sie die Gitter von Staub.
- Reinigen Sie das Gerät mit einem mäßig feuchten Tuch. Verwenden Sie niemals scharfe und scheuernde Reinigungsmittel, Topfreiniger oder Stahlwolle, die das Gerät beschädigen.

Dieses Gerät darf am Ende seiner Lebensdauer nicht im Hausmüll entsorgt werden, sondern muss an einer zentralen Sammelstelle für das Recycling von elektrischen und elektronischen Haushaltsgeräten abgegeben werden!



TECHNISCHE INFORMATIONEN

Artikelnummer:	SHX02HS2000
Eingangsspannung:	230 V
Frequenz:	50Hz
Bemessungsaufnahme:	2000 W
Einstellungsmöglichkeiten:	650 – 1300 – 2000 W
Schutzklasse:	IPX4
Gewicht	8,45 kg
Abmessungen	500 x 2100 x 500 mm
Kontaktadresse für weitere Informationen:	Schuss Home Electronic GmbH Scheringgasse 3, A-1140 Wien Serviceline: +43 (1) 97 0 21 www.schuss-home.at FB-Nr: 236974 t / FB-Gericht: Wien



GARANTIE

Mit diesem Qualitätsprodukt von SHX haben Sie eine Entscheidung für Innovation, Langlebigkeit und Zuverlässigkeit getroffen.

Für dieses SHX Gerät gewähren wir eine Garantiezeit von 2 Jahren ab Kaufdatum gültig in Österreich und Deutschland!

Sollten in diesem Zeitraum wider Erwarten dennoch Servicearbeiten an Ihrem Gerät notwendig sein, garantieren wir Ihnen hiermit eine kostenlose Reparatur (Ersatzteile und Arbeitszeit) oder (nach Ermessen der Firma Schuss) das Produkt auszutauschen. Sollten weder Reparatur noch Tausch aus wirtschaftlichen Gründen möglich sein, behalten wir uns das Recht vor, eine Zeitwertgutschrift zu erstellen.

Bitte wenden Sie sich auf jeden Fall als ersten Schritt an die Kundenhotline (siehe Gebrauchsanweisung – „Kontaktadressen für weitere Informationen und Serviceline“).

Wir weisen darauf hin, dass Reparaturarbeiten, die nicht durch autorisierte Vertragswerkstätten vorgenommen worden sind, die Gültigkeit dieser Garantie sofort beenden.

Von dieser Garantie nicht umfasst sind:

- Schäden aufgrund von Nichtbeachtung der Bedienungsanleitung
- Reparatur oder Tausch von Teilen aufgrund üblicher Verschleißerscheinungen
- Geräte, die - auch nur teilweise - gewerblich genutzt werden
- durch äußeren Einfluss mechanisch beschädigte Geräte (Sturz, Stoß, Bruch, unsachgemäßer Gebrauch etc.) sowie Abnutzungserscheinungen ästhetischer Art
- Geräte, die unsachgemäß behandelt wurden
- Geräte, die nicht von unserer autorisierten Servicewerkstätte geöffnet wurden
- Nicht erfüllte Konsumentenerwartungen
- Schäden, die auf höhere Gewalt, Wasser, Blitzschlag, Überspannung zurückzuführen sind
- Geräte, bei denen die Typenbezeichnung und/oder Seriennummer am Gerät geändert, gelöscht, unleserlich gemacht oder entfernt worden ist
- Defekte aufgrund außerordentlicher Verschmutzung
- Dienstleistungen außerhalb unserer Vertragswerkstätten, die Transportkosten zu einer Vertragswerkstatt oder an uns und retour sowie die damit verbundenen Risiken

Wir weisen nachdrücklich darauf hin, dass innerhalb der Garantiezeit bei Bedienungsfehlern oder wenn kein Fehler festgestellt wurde, ein Pauschalbetrag von € 60.- (indiziert Basis VPI 2015, Juni 2020) in Rechnung gestellt wird.

Durch die Erbringung einer Garantieleistung (Reparatur oder Austausch des Gerätes) wird die absolute< Garantiedauer von 2 Jahren ab Kaufdatum nicht verlängert.

Die 2 Jahres-Garantie gilt nur gegen Vorlage des Kaufbelegs (Name und Anschrift des Händlers sowie die vollständige Gerätebezeichnung muss enthalten sein) und des dazugehörigen Garantiezertifikats, auf dem die Gerätetype sowie die Seriennummer (am Karton und auf der Geräterück- bzw. Unterseite ersichtlich) zu vermerken sind! Ohne Vorlage des Garantiezertifikats gilt nur die gesetzliche Gewährleistung!

Wir weisen ausdrücklich darauf hin, dass die gesetzlichen Gewährleistungsrechte durch diese Garantie nicht berührt werden und unvermindert fortbestehen.

Eine Schadenersatzpflicht seitens Schuss Home Electronic GmbH sowie deren Erfüllungsgehilfen besteht nur bei Vorliegen grober Fahrlässigkeit oder Vorsatz. Ausgeschlossen ist jedenfalls die Haftung für entgangenen Gewinn, *erwartete, aber nicht eingetretene Ersparnisse, Folgeschäden und Schäden aus Ansprüchen Dritter.*

Die Kontaktadresse der jeweiligen Servicewerkstätte finden Sie auf unserer Homepage www.schuss-home.at.

Herzliche Gratulation zu Ihrer Wahl. Wir wünschen

Ihnen viel Freude mit Ihrem SHX Gerät!

ANSCHRIFT

SHX Vertrieb

Schuss Home Electronic GmbH

A-1140 Wien, Scheringgasse 3

Tel.: +43 (0)1/ 970 21

Typenbezeichnung:.....

Seriennummer:.....



MODE D'EMPLOI

Chauffage infrarouge

SHX02HS2000



FÉLICITATIONS !

MERCI D'AVOIR OPTÉ EN FAVEUR DE CE PRODUIT DE SHX.





SOMMAIRE

FR

Informations importantes sur la sécurité, le lieu et le branchement électrique
Recyclage, élimination, déclaration de conformité
Contenu de la livraison
Description de l'appareil
Emplacement et raccordement
Mise en service et fonction
Nettoyage et maintenance
Informations techniques
Garantie

LISEZ ATTENTIVEMENT LE MODE D'EMPLOI AVANT DE MONTER, D'INSTALLER, D'UTILISER OU D'ENTREtenir L'APPAREIL. PROTÉGEZ-VOUS AINSI QUE LES PERSONNES TIERCES EN VOUS CONFORMANT AUX CONSIGNES DE SÉCURITÉ. LE NON-RESPECT DES INSTRUCTIONS PEUT ENTRAÎNER DES DOMMAGES CORPORELS ET/OU MATÉRIELS ET/OU L'ANNULATION DE LA GARANTIE !



Utilisation conforme

Cet appareil est protégé contre les projections d'eau (IPX4). Cet appareil est destiné au chauffage dans les espaces extérieurs couverts (p. ex. les terrasses). Cet appareil est conçu pour un usage occasionnel et non pour une utilisation continue. L'appareil est destiné à un usage privé et non à une utilisation commerciale. L'appareil ne doit être utilisé que sur des prises de courant de sécurité de 220-240 V CA/50 Hz (10/16 A).

Toute utilisation autre que celle décrite précédemment endommagera l'appareil. En outre, il existe un risque de court-circuit, d'incendie ou d'électrocution. L'appareil ne doit pas être transformé, ouvert ou modifié.

INFORMATIONS IMPORTANTES SUR LA SÉCURITÉ, LES NORMES ET LE RACCORDEMENT ÉLECTRIQUE



Consignes de sécurité

AVERTISSEMENT : Cet appareil n'est pas équipé d'un dispositif de contrôle de la température ambiante.

AVERTISSEMENT : L'appareil de chauffage ne doit pas être utilisé dans de petites pièces occupées par des personnes qui ne peuvent pas quitter la pièce par elles-mêmes, à moins qu'une surveillance permanente ne soit assurée.



AVERTISSEMENT : Cet appareil est exclusivement destiné au chauffage d'espaces extérieurs protégés et ne doit pas être utilisé à d'autres fins.

AVERTISSEMENT : Ne pas asperger !

1. L'appareil ne convient pas pour un fonctionnement continu et précis

2. Sortir l'appareil de son emballage et vérifier qu'il est en bon état.

3. Tenez les enfants éloignés des matériaux d'emballage. **En cas d'ingestion, risque d'étouffement !**

4. Vérifiez que la tension d'alimentation de votre foyer correspond à celle indiquée sur le radiateur.

5. Vérifier l'intégrité du câble d'alimentation et de la fiche avant d'utiliser l'appareil.

6. Avant de débrancher le câble d'alimentation, assurez-vous toujours que l'appareil est éteint. Ne mettez l'appareil en marche qu'avec des mains sèches. Sinon : Risque d'électrocution !



7. Ne pas placer d'objets inflammables à proximité du radiateur et ne pas diriger le radiateur vers de tels objets. Pour la literie, le papier, les vêtements et les rideaux, veillez à ce que le radiateur soit placé ou monté de face, à une distance d'au moins 1 mètre. Il vaut mieux installer le radiateur sur le côté ou le dos à de tels objets.

AVERTISSEMENT : Ne pas placer à proximité de l'eau (baignoire, piscine, etc.).

8. Pour la protection contre les chocs électriques, ne pas immerger le câble d'alimentation ou la fiche dans l'eau ou dans tout autre liquide.

9. Ne pas insérer d'objets étrangers dans les orifices de sortie d'air. Attention : Risque d'électrocution/d'incendie ou de dommages !

10. Débrancher le cordon d'alimentation lorsque l'appareil n'est pas utilisé. Pour protéger vos enfants, ne pas laisser le câble pendre au-dessus de la table.

11. Ne pas insérer ses doigts ou des corps étrangers à travers la grille pendant le fonctionnement.

12. Ne pas laisser l'appareil sans surveillance.



13. Ne pas utiliser le radiateur dans la salle de bain, la buanderie ou d'autres locaux similaires. Ne pas placer l'appareil à proximité d'une baignoire ou de tout autre récipient contenant de l'eau.

14. Toute responsabilité est déclinée pour les dommages résultant du non-respect de ce mode d'emploi ou d'une utilisation inappropriée.

15. L'appareil de chauffage ne doit pas être placé directement en dessous d'une prise de courant murale.

16. Cet appareil ne doit pas être utilisé par des personnes (y compris des enfants) souffrant de déficiences physiques ou mentales, à moins qu'elles ne soient surveillées ou qu'un adulte leur ait expliqué comment utiliser l'équipement pour leur propre sécurité.

17. Les enfants et autres personnes vulnérables ne doivent pas jouer avec l'appareil.

18. Les enfants de moins de 3 ans doivent être tenus à l'écart de l'appareil, à moins qu'ils ne soient surveillés en permanence.



19. Les enfants âgés de 3 à 8 ans ne peuvent allumer ou éteindre l'appareil que s'ils sont surveillés ou ont reçu des instructions concernant l'utilisation de l'appareil en toute sécurité et qu'ils comprennent les risques encourus, à condition que l'appareil soit placé ou installé dans sa position normale d'utilisation.

20. Le branchement, le réglage, le nettoyage et l'entretien par l'utilisateur ne doivent pas être effectués par des enfants âgés de 3 à 8 ans. Les enfants ne doivent pas jouer avec l'appareil.

PRUDENCE : L'appareil n'est pas destiné à être utilisé avec une minuterie externe ou un système de télégestion séparé.

21. L'appareil doit toujours être débranché du secteur en l'absence de surveillance et avant le nettoyage.

22. Laisser l'appareil refroidir complètement avant de le nettoyer ou de le ranger. Les pièces du radiateur, telles que le tube chauffant, le réflecteur et les pièces métalliques environnantes, peuvent atteindre des températures supérieures à 200°C. Les radiateurs à tubes fluorescents peuvent être endommagés. Risque de blessure par brûlure grave ! Ne pas toucher les surfaces chaudes !

23. N'apporter aucune modification à l'appareil. Ne pas remplacer non plus le câble de raccordement vous-même.



24. Pour éviter toute surcharge d'un circuit électrique, ne pas faire fonctionner le chauffage radiant sur le même circuit que d'autres appareils.

25. Évitez d'utiliser des rallonges électriques, car elles surchauffent plus facilement et présentent donc un risque d'incendie.

26. Le câble de connexion ne peut pas être remplacé. Si le câble est endommagé, l'appareil doit être mis au rebut.

27. N'installez pas le câble de connexion sous des tapis et ne couvrez pas le câble. Veillez à ce que personne ne puisse trébucher sur le câble.

N'enroulez pas le câble de connexion autour de l'appareil.

28. N'utilisez pas l'appareil à la lumière directe du soleil ou à proximité d'autres sources de chaleur. L'appareil ne doit pas être exposé de manière prolongée aux intempéries à l'extérieur.

29. La distance minimale entre le radiateur et le sol doit être de 180 cm et de 40 cm sur les autres côtés, afin de garantir une distance suffisante entre les personnes et les animaux et l'appareil et d'éviter les brûlures. L'élément chauffant ne doit pas être orienté vers le plafond, mais toujours vers la zone à chauffer.

30. Ne couvrez en aucun cas le radiateur afin d'éviter toute surchauffe.



31.N'installez jamais le radiateur de manière à ce qu'il puisse tomber dans une baignoire ou un autre récipient d'eau.

32.Le radiateur ne doit pas être placé à côté ou sur des objets ou des éléments inflammables ou fusibles tels que du bois, de la paille, des rideaux, des meubles, des draps, des vêtements, du papier, des matières plastiques, etc.

33.N'utilisez pas l'appareil dans des zones où de l'essence, de la peinture ou d'autres liquides inflammables sont stockés.

34.Le radiateur est chaud lorsqu'il est utilisé. Pour éviter les brûlures, ne touchez pas l'appareil avec la peau nue.

Avertissement : L'appareil de chauffage n'est pas équipé d'un système de régulation de la température ambiante.

35.Si vous souhaitez déplacer le radiateur, saisissez-le toujours par le trépied et laissez-le refroidir au préalable.

36.Si l'élément chauffant a été touché, enlevez les traces de doigts avec un chiffon doux et un détergent à base d'alcool. Les salissures brûlées peuvent provoquer des dysfonctionnements.

37.Ne manipulez pas le radiateur avec les mains mouillées ou humides.



38.L'utilisation de l'appareil n'est pas recommandée pour les personnes ayant une sensibilité réduite à la chaleur.



39. Une attention extrême est requise lorsque le chauffage est utilisé par ou à proximité d'enfants ou de personnes handicapées et chaque fois que le chauffage est utilisé et laissé sans surveillance.

40. Ne pas laisser le radiateur allumé sans surveillance. Lorsque le radiateur n'est pas utilisé, débranchez-le.

41. Si l'appareil présente des dommages visibles, vous ne devez plus l'utiliser.

<p>ATTENTION</p> 	<p style="text-align: center;"><u>RISQUE DE BLESSURE</u></p> <p>L'appareil devient chaud pendant son fonctionnement !</p> <p>Ne touchez jamais l'appareil pendant son fonctionnement →, cela pourrait entraîner de graves BRÛLURES.</p>
<p>ATTENTION</p> 	<p style="text-align: center;"><u>RISQUE D'INCENDIE</u></p> <p>L'appareil ne doit pas être recouvert pendant son fonctionnement !</p>
<p>ATTENTION</p> 	<p style="text-align: center;"><u>DISTANCE DE SÉCURITÉ</u></p> <p>Maintenez une distance de sécurité d'au moins un mètre avec les objets facilement inflammables tels que les meubles, les rideaux, le papier, etc !</p> <p style="text-align: center;"><u>EMPLACEMENT</u></p> <p>Placez toujours l'appareil de manière à ce que l'air puisse entrer et sortir librement.</p> <p style="text-align: center;"><u>RISQUE DE BRÛLURE</u></p> <p>L'appareil devient très chaud pendant l'utilisation et peut provoquer des brûlures. Il convient d'être particulièrement vigilant en présence d'enfants et de personnes vulnérables.</p> <p style="text-align: center;"><u>RISQUE DE SURCHAUFFE</u></p>

Symboles sur l'appareil

Symbole :





Signification :

Attention ! Ne pas couvrir ! Le symbole sur l'appareil indique qu'il est interdit de suspendre des objets (par exemple des serviettes, des vêtements, etc.) au-dessus ou juste devant l'appareil. L'appareil de chauffage ne doit pas être recouvert afin d'éviter toute surchauffe et tout risque d'incendie !



Recyclage, élimination, déclaration de conformité

	<p><u>RECYCLAGE</u></p> <p>Les matériaux d'emballage sont recyclables. Nous recommandons donc de les éliminer en respectant les règles du tri sélectif</p>
	<p><u>ÉLIMINATION</u></p> <p>Le symbole de la « poubelle barrée » indique qu'il faut l'éliminer séparément avec les déchets d'équipements électriques et électroniques (DEEE). Les équipements électriques et électroniques peuvent contenir des substances nocives et polluantes. Ne les éliminez donc pas avec les déchets non recyclables, mais portez-les à un centre de collecte reconnu pour déchets d'équipements électriques et électroniques. Vous contribuerez ainsi à la protection des ressources et de l'environnement. Pour plus d'informations, veuillez consulter votre revendeur ou les autorités locales. Directive 2012/19/UE</p>
	<p><u>DÉCLARATION DE CONFORMITÉ</u></p> <p>Nous certifions, par la présente, que cet article satisfait aux exigences, dispositions et directives fondamentales de l'Union européenne. Vous pouvez consulter, à tout moment, la déclaration de conformité détaillée à l'adresse suivante :</p> <p>https://www.schuss-home.at/downloads</p>

Sous réserve d'erreurs et de modifications techniques.

Contenu de la livraison

- Chauffage radiant
- Mode d'emploi



Description de l'appareil

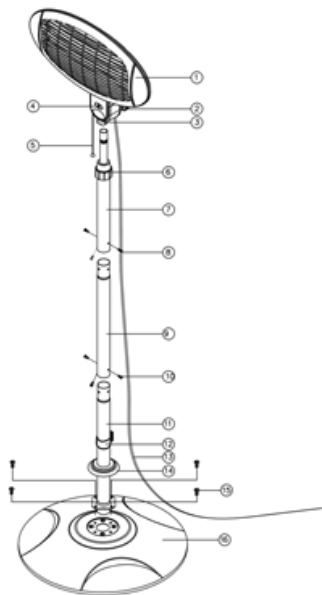

- (1) Élément chauffant
- (2) Molette de blocage
- (3) Panneau
- (4) Indicateur d'inclinaison
- (5) Interrupteur à tirette
- (6) Boîtier à barres
- (7) Barre inférieure
- (8) 3 vis M5x6
- (9) Barre médiane
- (10) 3 vis M5x6
- (11) Barre inférieure
- (12) Pince
- (13) Câble électrique
- (14) Cache Pied
- (15) 4 vis M6x30
- (16) Pied

Montage et fonctionnement

Avant de pouvoir assembler l'appareil, il faut le débrancher de l'alimentation électrique.

- 1) Insérez la barre inférieure (11) dans le pied (16) et fixez-la avec les 4 vis M6x30 (15). Emboîtez la pince (12) sur la barre inférieure (11). (Fig. 1)

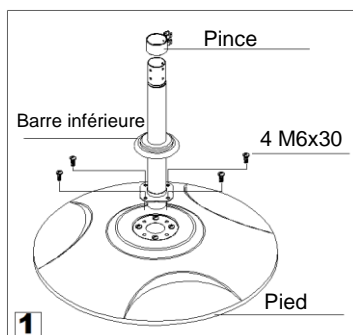

- 2) Reliez la barre inférieure (11) et la barre centrale (9) à l'aide des vis 3-M5 X 6. (Fig. 2)

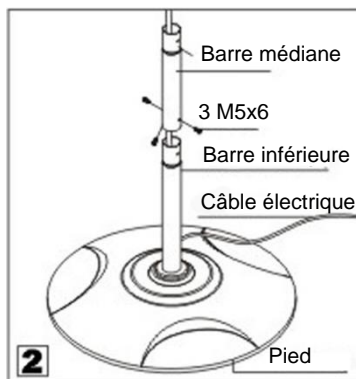

- 3) Reliez la barre supérieure (7) à la barre centrale (9) à l'aide des vis 3-M5 X 6. (Fig. 3)

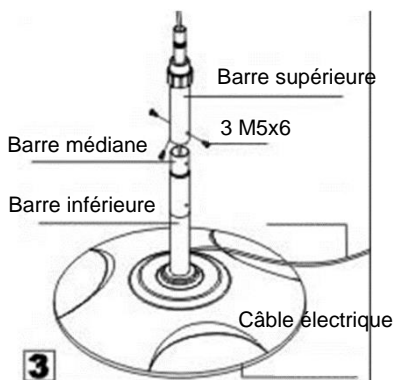

- 4) Reliez l'élément chauffant (1) et la barre supérieure (7) et fixez-les à l'aide de la molette de blocage (2). Insérez le câble d'alimentation dans la pince (12). (Fig. 4)

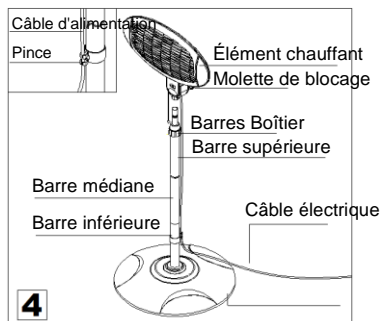

- 5) L'élément chauffant (1) peut être incliné de 0° à 45°. (Fig.5)

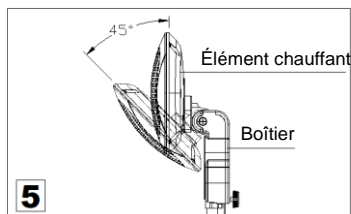

L'appareil est mis en marche par l'interrupteur à tirette (5). De légères vibrations après la mise en marche sont normales et s'arrêtent après quelques secondes.



Certaines parties de l'appareil peuvent devenir très chaudes et provoquer des brûlures.

Mise en service et fonction

- Branchez la fiche d'alimentation dans une prise de courant reliée à la terre et allumez l'appareil à l'aide de l'interrupteur à tirette.
- L'interrupteur à tirette monté à gauche est responsable de l'élément chauffant. Lorsque l'élément chauffant a été mis en marche, l'appareil fournit une puissance de chauffage de 650 watts au niveau 1. Au niveau 2, l'appareil fournit une puissance de chauffage de 1300 watts. Au niveau 3, l'appareil fournit une puissance de chauffage de 2000 watts.

 **ATTENTION** 

Ne placez pas d'objets sur le radiateur, tels que des vêtements ou des serviettes.

Ne pas utiliser cet appareil à proximité d'une baignoire, d'un bac de douche ou de tout autre récipient contenant de l'eau

Le boîtier de l'appareil est chaud pendant le fonctionnement !

Évitez tout contact physique, cela peut causer de graves blessures. Laissez l'appareil refroidir suffisamment avant de le déplacer.

Dispositifs de protection

Le chauffage à air chaud est équipé d'une **sécurité anti-basculement** qui arrête l'appareil s'il tombe inopinément. Si vous le remettez ensuite à l'endroit, il reprendra son fonctionnement.

Toutefois, éteignez d'abord l'appareil, débranchez la fiche de la prise de courant et vérifiez que le chauffage à air chaud n'est pas endommagé. Ne l'utilisez pas s'il est endommagé ou si son fonctionnement est différent, mais apportez-le pour contrôle/réparation.



Nettoyage et maintenance

Seul l'extérieur de l'appareil doit être nettoyé régulièrement.

- Avant de procéder au nettoyage, débranchez l'appareil et attendez qu'il refroidisse complètement.
- Nettoyez la poussière sur les grilles.
- Nettoyez l'appareil avec un chiffon modérément humide. N'utilisez jamais de produits nettoyants agressifs ou abrasifs, de nettoyeurs pour casseroles ou de laine d'acier qui pourraient endommager l'appareil.

Cet appareil ne doit pas être jeté avec les ordures ménagères à la fin de son cycle de vie, mais doit être remis à un point de collecte central pour le recyclage des appareils électriques et électroniques ménagers !



INFORMATIONS TECHNIQUES

Référence :	SHX02HS2000
Tension d'entrée :	230 V
Fréquence :	50 Hz
Consommation assignée :	2000 W
Possibilités de réglage :	650 – 1300 – 2000 W
Classe de protection :	IPX4
Poids	8,45 kg
Dimensions	500 x 2100 x 500 mm
Coordonnées pour de plus amples informations :	Schuss Home Electronic GmbH Scheringgasse 3, A-1140 Wien Service clientèle : +43 (1) 97 0 21 www.schuss-home.at N° de registre du commerce : 236974 t / tribunal responsable du registre du commerce : Vienne



GARANTIE

En choisissant ce produit de qualité SHX, vous avez opté en faveur de l'innovation, la durabilité et la fiabilité. Pour cet appareil SHX, nous accordons une période de garantie de 2 ans valide en Autriche et en Allemagne à compter de la date d'achat !

Par la présente, nous vous garantissons une réparation gratuite (pièces de rechange et temps de travail) ou le remplacement du produit (à la discrétion de la société Schuss) s'il s'avérait, contre toute attente, que votre appareil requière une intervention technique durant cette période. Si, pour des raisons économiques, ni la réparation ni le remplacement n'est possible, nous nous réservons le droit de fournir un crédit de valeur temps. Dans tous les cas, la première étape consiste à contacter la hotline client (voir le mode d'emploi – « Adresses de contact pour plus d'informations et ligne de service »).

Nous attirons l'attention sur le fait que toute réparation qui n'est pas effectuée dans des ateliers contractuels agréés annule immédiatement la validité de la présente garantie.

Ne sont pas couverts par cette garantie :

- Les dommages dus au non-respect du mode d'emploi
- La réparation ou le remplacement de pièces en raison de l'usure normale
- Les appareils utilisés, même partiellement, à des fins professionnelles.
- Les appareils endommagés mécaniquement en raison d'influences extérieures (chute, choc, rupture, utilisation incorrecte, etc.) ou présentant des signes d'usure de type esthétique
- Les appareils manipulés de manière incorrecte.
- Les appareils qui n'ont pas été ouverts par notre atelier de réparation agréé
- Les attentes non satisfaites du consommateur
- Les dommages résultant de cas de force majeure ou causés par l'eau, la foudre, la surtension
- Les appareils sur lesquels la désignation de type et/ou le numéro de série de l'appareil a été modifié(e), effacé(e), rendu(e) illisible ou retiré(e)
- Défauts dus à un encrassement exceptionnel
- Les prestations de service effectuées en dehors nos ateliers contractuels, les frais de transport vers un atelier contractuel ou notre maison et les retours ainsi que les risques qui y sont liés

Nous attirons expressément l'attention sur le fait que, en cas d'erreur de manipulation ou d'absence de défaut durant la période de garantie, il sera facturé un montant forfaitaire de 60,00 € (sur la base de l'indice des prix à la consommation 2015, juin 2020).

La période de garantie absolue de 2 ans à compter de la date d'achat ne se prolonge pas en cas de prestation de garantie (réparation ou remplacement de l'appareil).

La garantie de 2 ans est valide uniquement sur présentation du bon d'achat (devant comporter le nom et l'adresse du revendeur ainsi que la désignation complète de l'appareil) et du certificat de garantie correspondant, sur lequel il faut inscrire le type d'appareil ainsi que le numéro de série (indiqués sur le carton et sur la face arrière ou la partie inférieure de l'appareil) ! Sans présentation du certificat de garantie, seule la garantie légale s'applique !

Nous attirons expressément l'attention sur le fait que cette garantie n'affecte aucunement les droits légaux de garantie et que ceux-ci persistent sans préjudice.

Il existe une responsabilité en dommages-intérêts de la part de la société Schuss Home Electronic GmbH et de ses agents d'exécution uniquement en cas de négligence grave ou de faute intentionnelle. La responsabilité pour le manque à gagner, les économies attendues mais non réalisées, *les dommages consécutifs et les dommages résultant de prétentions de tiers est exclue dans tous les cas.*

Vous trouverez l'adresse de chaque atelier de service après-vente sur notre site Internet www.schuss-home.at.

Nous vous félicitons de votre choix. Nous vous souhaitons beaucoup de plaisir avec votre appareil SHX !

ADRESSE

SHX Vertrieb

Schuss Home Electronic GmbH

A-1140 Wien, Scheringgasse 3

Tél. : +43 (0)1/ 970 21

Désignation de
type :



ISTRUZIONI PER L'USO

Stufa a infrarossi

SHX02HS2000



CONGRATULAZIONI!

GRAZIE PER AVER DECISO DI ACQUISTARE QUESTO
PRODOTTO DI SHX.





INDICE

IT

Informazioni importanti su sicurezza, luogo di installazione e collegamento elettrico
Riciclaggio, smaltimento, dichiarazione di conformità
Contenuto della fornitura
Descrizione del dispositivo
Luogo di installazione e collegamento
Messa in funzione e funzionamento
Manutenzione e pulizia
Informazioni tecniche
Garanzia

PRIMA DI PROCEDERE CON IL MONTAGGIO, L'INSTALLAZIONE, L'UTILIZZO O LA MANUTENZIONE, LEGGERE ATTENTAMENTE LE PRESENTI ISTRUZIONI PER L'USO. PROTEGGERE SÉ STESSI E GLI ALTRI OSSERVANDO LE AVVERTENZE DI SICUREZZA. L'INOSSERVANZA DELLE ISTRUZIONI E DELLE AVVERTENZE PUÒ PROVOCARE LESIONI PERSONALI E/O DANNI MATERIALI E/O LA PERDITA DEL DIRITTO DI GARANZIA!



Uso previsto

Questo dispositivo è protetto dagli spruzzi d'acqua (IPX4). Questo dispositivo è destinato al riscaldamento in aree esterne con tetti (ad es. terrazze). Questo dispositivo è indicato per l'utilizzo occasionale e non per un uso costante. Il dispositivo è concepito per l'uso privato e non per l'impiego commerciale. Il dispositivo deve essere messo in funzione solo con prese elettriche da 220-240 V AC/50 Hz (10/16A) con contatto di protezione.

Un utilizzo diverso da quello appena descritto danneggerebbe il dispositivo. Esiste inoltre il pericolo di cortocircuito, incendio o scossa elettrica. Il dispositivo non deve essere né modificato o aperto né alterato.

INFORMAZIONI IMPORTANTI SU SICUREZZA, LUOGO DI INSTALLAZIONE E COLLEGAMENTO ELETTRICO



Avvertenze di sicurezza

AVVERTIMENTO: Questo dispositivo non è equipaggiato con uno strumento per la regolazione della temperatura ambiente.

AVVERTIMENTO: Il dispositivo non deve essere utilizzato in stanze piccole abitate da persone che non sono in grado



di lasciare la stanza in autonomia, a meno che sia garantita una sorveglianza costante.

AVVERTIMENTO: Questo dispositivo è concepito esclusivamente per il riscaldamento di aree esterne protette. L'uso per qualsiasi altro scopo non è consentito.

AVVERTIMENTO: Non spruzzare!

1. Il dispositivo non è indicato per l'uso permanente o di precisione.

2. Estrarre il dispositivo dall'imballaggio e verificare che il dispositivo sia in condizioni ineccepibili.

3. Tenere il materiale d'imballaggio fuori dalla portata dei bambini. **Sussiste il pericolo di soffocamento in caso di ingestione!**

4. Verificare che la tensione dell'impianto elettrico domestico coincida con l'indicazione riportata sulla stufa.

5. Prima di utilizzare il dispositivo, verificare che il cavo di alimentazione e la spina siano integri.

6. Prima di staccare il cavo di alimentazione, assicurarsi sempre il dispositivo sia spento. Accendere il dispositivo solo con le mani asciutte. In caso contrario: esiste il pericolo di shock elettrico!



7. Non collocare oggetti infiammabili in vicinanza della stufa e non orientare la stufa verso tali oggetti. In presenza di lenzuola, carta, abiti e tende, accertarsi che la stufa sia collocata o montata frontalmente a una distanza di almeno 1 metro. È preferibile installare la stufa lateralmente o con la parte posteriore rivolta verso tali oggetti.

AVVERTIMENTO: Non collocarla in vicinanza di acqua (vasca da bagno, piscina ecc.).

8. Per proteggersi dallo shock elettrico, mai immergere in acqua o altri liquidi il cavo di rete o la spina.

9. Non inserire corpi estranei nei fori per l'uscita dell'aria. Attenzione: pericolo di shock elettrico/incendio o danni!

10. In caso di mancato utilizzo, scollegare la spina di rete. Per la protezione dei bambini, non far pendere il cavo al di sopra del tavolo.

11. Durante il funzionamento non inserire dita o corpi estranei nella griglia.

12. Non lasciare incustodito il dispositivo mentre è in funzione.

13. Non utilizzare la stufa in bagno, nel locale lavanderia o in spazi simili. Non collocare il dispositivo in vicinanza di una vasca da bagno o altri contenitori d'acqua.



14. Si declina qualsiasi responsabilità per danni derivanti dalla mancata osservanza delle presenti istruzioni per l'uso o da un utilizzo scorretto.

15. Non installare il dispositivo direttamente sotto una presa a muro.

16. Questo dispositivo non deve essere utilizzato da persone (bambini inclusi) con limitazioni fisiche o mentali, a meno che tali persone siano sorvegliate o siano state istruite da una persona adulta su come gestire l'unità in piena sicurezza.

17. Ai bambini e ad altre persone che necessitano di aiuto non è consentito giocare con il dispositivo.

18. Tenere i bambini di età inferiore ai 3 anni lontani dal dispositivo, a meno che siano costantemente sorvegliati.

19. I bambini di età compresa tra i 3 e gli 8 anni possono accendere e spegnere il dispositivo solo se sono sorvegliati o se sono stati istruiti sull'uso sicuro del dispositivo e abbiano compreso i pericoli da esso derivanti, a condizione che il dispositivo sia posizionato o installato nella sua normale posizione di utilizzo.



20. Il collegamento, la regolazione, la pulizia e la manutenzione da parte dell'utente non devono essere effettuati da bambini di età compresa tra i 3 e gli 8 anni. Ai bambini non è consentito giocare con il dispositivo.

AVVERTENZA: Il dispositivo non è concepito per funzionare con un timer esterno o un sistema di controllo remoto separato.

21. In assenza di sorveglianza e prima della pulizia, scollegare sempre il dispositivo dalla rete.

22. Far raffreddare completamente il dispositivo prima di pulirlo o riporlo. I componenti della stufa, come per es. i tubi riscaldanti, il riflettore e le parti in metallo dell'involucro possono raggiungere temperature superiori ai 200°C. Pericolo di lesioni dovute a bruciature gravi! Non toccare le superfici calde!

23. Non apportare alcuna modifica al dispositivo. Non sostituire nemmeno il cavo di collegamento.

24. Per evitare il sovraccarico di un circuito, non usare la stufa in un circuito insieme ad altri dispositivi.

25. Evitare di utilizzare prolunghe, in quanto si surriscaldano più facilmente e ciò può causare il pericolo di incendio.

26. Il cavo di collegamento non può essere cambiato. Se il cavo è danneggiato, occorre smaltire il dispositivo.



27. Non posizionare il cavo di collegamento sotto i tappeti e non coprirlo. Assicurarsi che nessuno possa inciampare sul cavo.

Non avvolgere il cavo di collegamento attorno al dispositivo.

28. Non utilizzare il dispositivo nella luce solare diretta o in vicinanza di altre fonti di calore. Il dispositivo non deve essere esposto agli agenti atmosferici in un'area esterna per lunghi periodi di tempo.

29. La distanza minima della stufa è di 180 cm dal pavimento e di 40 cm dagli altri lati, in modo da garantire una distanza sufficiente del dispositivo da persone e animali e impedire eventuali ustioni. L'elemento riscaldante non deve essere rivolto in direzione del soffitto, bensì deve essere sempre orientato verso la zona da riscaldare.

30. Non coprire in nessuna circostanza la stufa per evitare che si surriscaldi.

31. Non montare la stufa in modo che possa cadere in una vasca da bagno o in un altro contenitore d'acqua.

32. La stufa non deve essere posizionata accanto o sopra oggetti ed elementi infiammabili o fusibili come legno, paglia, tendine, mobili, lenzuola, abiti, carta, sostanze plastiche, ecc.

33. Non utilizzare il dispositivo in aree dove vengono conservati benzina, vernice o altri liquidi infiammabili.



34. Mentre è in funzione, la stufa è calda. Per evitare bruciature e ustioni, non toccare il dispositivo a mani nude.

Avvertimento: il dispositivo non è dotato di regolazione della temperatura ambiente.

35. Se si desidera spostarla, afferrare la stufa sempre e solo per la base di supporto e lasciare che prima si raffreddi.

36. Se l'elemento riscaldante è stato toccato, rimuovere l'impronta digitale con un panno morbido e un detergente a contenuto alcolico. Le incrostazioni di bruciato possono causare dei malfunzionamenti.

37. Non mettere in funzione la stufa con le mani bagnate o umide.



38. L'utilizzo del dispositivo è sconsigliato per le persone con sensibilità ridotta al calore.

39. È richiesta la massima prudenza quando il riscaldamento viene utilizzato da bambini o in vicinanza di bambini o persone disabili e ogni volta che il riscaldamento viene lasciato in funzione senza sorveglianza.

40. Non lasciare incustodita la stufa mentre è in funzione. Se la stufa non viene utilizzata, scollegarla.

41. Se il dispositivo presenta danni visibili, non è più consentito utilizzarlo.



<p>ATTENZIONE</p> 	<p><u>PERICOLO DI LESIONI</u></p> <p>Il dispositivo si surriscalda durante il funzionamento!</p> <p>Non toccare mai il dispositivo durante il funzionamento → ciò potrebbe causare USTIONI gravi.</p>
<p>ATTENZIONE</p> 	<p><u>PERICOLO DI INCENDIO</u></p> <p>Non coprire il dispositivo durante il funzionamento!</p>
<p>ATTENZIONE</p> 	<p><u>DISTANZA DI SICUREZZA</u></p> <p>Garantire una distanza di sicurezza minima di un metro dagli oggetti facilmente infiammabili come mobili, tende, carta, ecc.!</p> <p><u>LUOGO DI INSTALLAZIONE</u></p> <p>Posizionare sempre il dispositivo in modo che l'aria possa entrare e uscire senza ostacoli.</p> <p><u>PERICOLO DI USTIONI</u></p> <p>Il dispositivo si surriscalda durante il funzionamento e può causare ustioni. Prestare particolare attenzione quando sono presenti bambini e persone vulnerabili.</p> <p><u>PERICOLO DI SURRISCALDAMENTO</u></p>

Simboli presenti sul dispositivo

Simbolo:





Significato:

Attenzione! Non coprire! Il simbolo sul dispositivo indica che non è consentito appendere oggetti (per es. asciugamani, vestiti, ecc.) sopra o direttamente davanti al dispositivo. Non coprire il dispositivo al fine di evitare il surriscaldamento e il pericolo di incendio!



Riciclaggio, smaltimento, dichiarazione di conformità

	<p><u>RICICLAGGIO</u></p> <p>I materiali d'imballaggio possono essere riciclati. Pertanto si consiglia di fare la raccolta differenziata.</p>
	<p><u>SMALTIMENTO</u></p> <p>Il simbolo del "bidone della spazzatura barrato" richiede uno smaltimento separato delle apparecchiature elettriche ed elettroniche dismesse (RAEE). Le apparecchiature elettriche ed elettroniche possono contenere sostanze pericolose e nocive per l'ambiente. Pertanto, non smaltire il dispositivo insieme ai rifiuti domestici, bensì presso un centro di raccolta apposito per apparecchiature elettriche ed elettroniche dismesse. In tal modo si contribuisce alla protezione delle risorse e dell'ambiente. Per ulteriori informazioni rivolgersi al proprio rivenditore o alle autorità locali. Direttiva 2012/19/UE</p>
	<p><u>DICHIARAZIONE DI CONFORMITÀ</u></p> <p>Con la presente dichiariamo che questo articolo è conforme ai requisiti, alle disposizioni e alle direttive UE. La dichiarazione di conformità completa può essere consultata in qualsiasi momento al seguente link:</p> <p>https://www.schuss-home.at/downloads</p>

Con riserva di errori e modifiche tecniche.

Contenuto della fornitura

- Stufa
- Istruzioni per l'uso



Descrizione del dispositivo

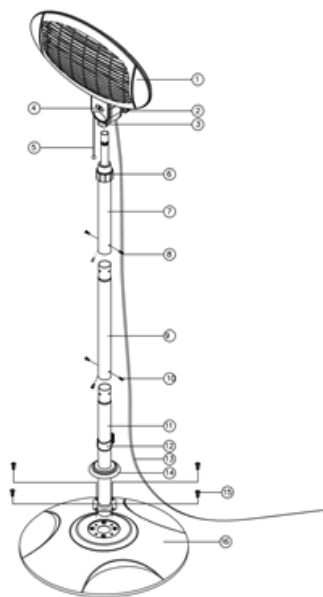

- (1) Elemento riscaldante
- (2) Volantino di fissaggio
- (3) Pannello
- (4) Indicatore dell'inclinazione
- (5) Interruttore a strappo
- (6) Alloggiamento aste
- (7) Asta inferiore
- (8) 3 viti M5x6
- (9) Asta mediana
- (10) 3 viti M5x6
- (11) Asta superiore
- (12) Morsetto
- (13) Cavo di alimentazione
- (14) Copertura della base
- (15) 4 viti M6x30
- (16) Base

Montaggio e funzionamento

Prima dell'assemblaggio, il dispositivo deve essere scollegato dalla rete elettrica.

- 1) Introdurre l'asta inferiore (11) nella base (16) e fissarla con le 4 viti M6x30 (15). Inserire il morsetto (12) sull'asta inferiore (11). (Fig. 1)

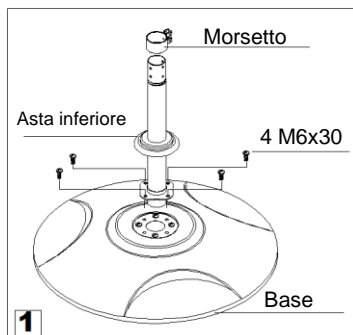

- 2) Collegare l'asta inferiore (11) e l'asta mediana (9) con l'ausilio delle 3 viti M5 X 6. (Fig. 2)

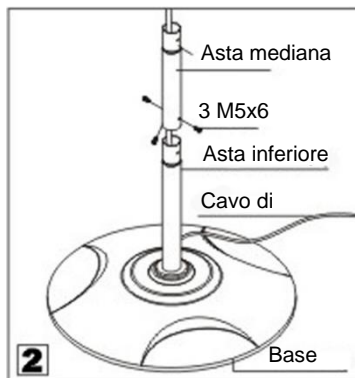

- 3) Collegare l'asta superiore (7) e l'asta mediana (9) con l'ausilio delle 3 viti M5 X 6. (Fig. 3)

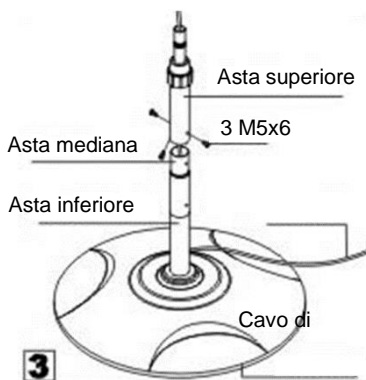

- 4) Collegare tra loro l'elemento riscaldante (1) e l'asta superiore (7) e fissarle con il volantino di fissaggio (2). Inserire il cavo di alimentazione nel morsetto (12). (Fig. 4)

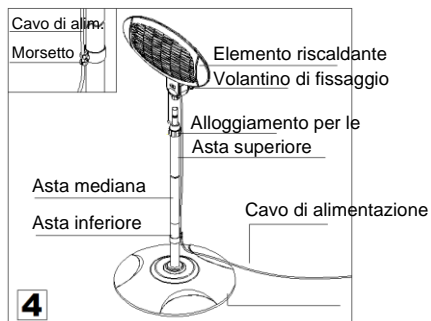

- 5) L'elemento riscaldante (1) può essere pulito a una temperatura compresa tra 0° e 45°. (Fig. 5)

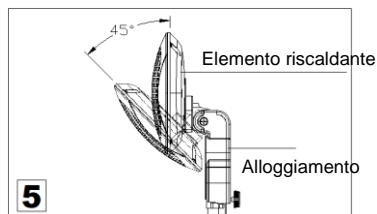

Il dispositivo si accende con l'interruttore a strappo (5). Dopo l'accensione, è normale avvertire delle leggere vibrazioni che si arrestano dopo pochi secondi.

⚠ ATTENZIONE ⚠

Alcune parti del dispositivo possono diventare molto calde e provocare ustioni.

Messa in funzione e funzionamento

- Inserire la spina in una presa con messa a terra e accendere il dispositivo tramite l'interruttore a strappo.
- L'interruttore a strappo montato a sinistra è responsabile dell'elemento riscaldante. Quando l'elemento riscaldante è acceso, il dispositivo fornisce al livello 1 una potenza termica di 650 watt. Al livello 2 il dispositivo fornisce una potenza termica di 1300 watt. Al livello 3 il dispositivo fornisce una potenza termica di 2000 watt.

⚠ ATTENZIONE ⚠

Non appoggiare oggetti, come vestiti o asciugamani, sulla stufa.



Non utilizzare questo dispositivo in vicinanza di vasche da bagno, cabine doccia o altri recipienti che contengono acqua

L'alloggiamento del dispositivo si surriscalda durante il funzionamento!

Evitare qualsiasi contatto con il corpo. Un eventuale contatto può causare lesioni gravi. Far raffreddare a sufficienza il dispositivo prima di spostarlo in un altro luogo.

Dispositivi di sicurezza

Il termoventilatore è dotato di una **protezione dal ribaltamento** che spegne il dispositivo in caso di caduta inaspettata. Se in seguito lo si rimette in posizione verticale, il dispositivo riprenderà a funzionare.

Ma prima spegnere il dispositivo, staccare la spina dalla presa e controllare che il termoventilatore non sia danneggiato. Non utilizzarlo in caso di danni o se non funziona correttamente, bensì farlo controllare/riparare.

Manutenzione e pulizia

Soltanto l'esterno del dispositivo richiede una pulizia regolare.

- Prima di eseguire la pulizia, staccare la spina e attendere che il dispositivo si sia completamente raffreddato.
- Pulire le griglie dalla polvere.
- Pulire il dispositivo con un panno moderatamente inumidito. Non utilizzare mai detersivi aggressivi o abrasivi, spugne per pentole o pagliette d'acciaio poiché potrebbero danneggiare il dispositivo.

Non smaltire il dispositivo insieme ai rifiuti domestici al termine della sua vita utile, ma consegnarlo a un punto di raccolta centrale per il riciclaggio di elettrodomestici elettrici ed elettronici!



INFORMAZIONI TECNICHE

Numero articolo:	SHX02HS2000
Tensione in ingresso:	230 V
Frequenza:	50 Hz
Potenza nominale assorbita:	2000 W
Possibilità di impostazione:	650 – 1300 – 2000 W
Classe di isolamento:	IPX4
Peso	8,45 kg
Dimensioni	500 x 2100 x 500 mm
Indirizzi di contatto per ulteriori informazioni:	Schuss Home Electronic GmbH Scheringgasse 3, A-1140 Vienna Linea di assistenza: +43 (1) 97 0 21 www.schuss-home.at Numero registro imprese: 236974 t / Tribunale di commercio: Vienna



GARANZIA

Con questo prodotto di qualità SHX avete optato per innovazione, una lunga durata di vita utile e affidabilità. Per questo dispositivo SHX concediamo una garanzia di 2 anni a partire dalla data di acquisto. La garanzia è valida in Austria e in Germania!

Se in questo periodo, contro ogni aspettativa, si rendessero necessari interventi di manutenzione al dispositivo, garantiamo una riparazione gratuita (pezzi di ricambio e manodopera) o (a discrezione dell'azienda Schuss) una sostituzione del prodotto. Se per motivi economici non fossero possibili né una riparazione né la sostituzione, ci riserviamo il diritto di emettere un accredito del valore corrente.

Per qualsiasi necessità, rivolgersi innanzitutto al numero verde dell'assistenza clienti (vedere istruzioni per l'uso "Indirizzi di contatto per ulteriori informazioni e linea di assistenza").

N.B.: Gli interventi di riparazione non eseguiti da centri di riparazione autorizzati invalidano immediatamente la presente garanzia.

La presente garanzia non copre quanto segue:

- Danni causati dalla mancata osservanza delle istruzioni per l'uso;
- Riparazione o sostituzione di componenti in seguito a comune usura;
- Dispositivi che, anche solo parzialmente, siano usati a scopo commerciale;
- Dispositivi danneggiati meccanicamente da agenti esterni (caduta, urti, rottura, utilizzo improprio ecc.) e segni di usura antiestetici;
- Dispositivi trattati in modo improprio;
- Dispositivi non aperti dalla nostra officina di assistenza autorizzata;
- Aspettative non soddisfatte da parte del consumatore;
- Danni riconducibili a forza maggiore, acqua, fulmini, sovratensione;
- Dispositivi nei quali la denominazione del tipo e/o il numero di serie sul dispositivo sono stati rimossi, modificati, cancellati o resi illeggibili;
- Difetti dovuti a sporcizia fuori dal comune;
- Servizi non prestati dalle nostre officine di riparazione autorizzate, costi di trasporto a un'officina di riparazione autorizzata o a noi e resi, nonché i rischi connessi.

Facciamo esplicitamente presente che, durante il periodo di garanzia, in caso di errori di utilizzo o se non è stato riscontrato un malfunzionamento, sarà addebitato un importo forfettario pari a 60 € (indice dei prezzi al consumo indicizzato 2015, giugno 2020).

Con la fornitura di un servizio di garanzia (riparazione o sostituzione del dispositivo), la durata assoluta di garanzia di 2 anni a decorrere dalla data di acquisto non sarà prorogata.

La garanzia di 2 anni è valida solo previa presentazione dello scontrino di acquisto (deve contenere il nome e l'indirizzo del rivenditore nonché la denominazione completa del dispositivo) e del certificato di garanzia corrispondente, sul quale sono indicati il tipo di dispositivo e il numero di serie (visibili sul cartone di imballaggio e sul retro/fondo del dispositivo)! Senza la presentazione del certificato di garanzia, si applica soltanto la garanzia legale!

Facciamo esplicitamente presente che i diritti di garanzia legale non sono influenzati dalla presente garanzia e permarranno con lo stesso valore.

L'obbligo del risarcimento del danno da parte di Schuss Home Electronic GmbH e dei suoi ausiliari sussiste solo in caso di negligenza grave o dolo. Si esclude inoltre la responsabilità per mancato guadagno, risparmi previsti ma non presentatisi, danni indiretti e danni subiti da terzi.

L'indirizzo di contatto delle rispettive officine di assistenza sono disponibili sulla nostra homepage www.schuss-home.at.

Congratulazioni per il prodotto acquistato! Ci auguriamo che il dispositivo SHX soddisfi le vostre aspettative!

INDIRIZZO

SHX Vertrieb

Schuss Home Electronic GmbH

A-1140 Vienna, Scheringgasse 3

Tel.: +43 (0)1/ 970 21

Denominazione del
tipo:.....



GEBRUIKSAANWIJZING

Infraroodstraler SHX02HS2000



HARTELIJK GEFELICITEERD!

HARTELIJK BEDANKT DAT U VOOR DIT PRODUCT VAN SHX
HEBT GEKOZEN.





INHOUDSOPGAVE

NL

Belangrijke informatie over veiligheid, locatie en elektrische aansluiting
Recycling, verwijdering, conformiteitsverklaring
Leveringsomvang
Beschrijving van het apparaat
Locatie en aansluiting
Ingebruikname en werking
Reiniging en onderhoud
Technische informatie
Garantie

LEES DE GEBRUIKSAANWIJZING ZORGVULDIG DOOR VOORDAT U MET MONTAGE, INSTALLATIE, BEDIENING OF ONDERHOUD BEGINT. BESCHERM UZELF EN ANDEREN DOOR DE VEILIGHEIDSAANWIJZINGEN OP TE VOLGEN. HET NIET OPVOLGEN VAN DE AANWIJZINGEN KAN TOT PERSOONLIJK LETSEL EN/OF MATERIËLE SCHADE EN/OF VERLIES VAN GARANTIE LEIDEN!



Beoogd gebruik

Dit apparaat is spatwaterbestendig (IPX4). Dit apparaat is geschikt om overdekte buitenruimtes (bijv. terrassen) te verwarmen. Dit apparaat is geschikt voor incidenteel gebruik, niet voor doorlopend gebruik. Dit apparaat is geschikt voor privégebruik, niet voor professioneel gebruik. Het apparaat mag alleen worden aangesloten op een beveiligd stopcontact van 220-240 V AC/50 Hz (10/16A).

Ander gebruik dan hiervoor omschreven leidt tot beschadiging van het apparaat. Ook bestaat er gevaar op kortsluiting, brand of een elektrische schok. Het apparaat mag niet worden aangepast, geopend of omgebouwd.

BELANGRIJKE INFORMATIE OVER VEILIGHEID, STANDAARDEN EN ELEKTRISCHE AANSLUITING



Veiligheidsmededeling

WAARSCHUWING: Dit apparaat is niet uitgerust met een inrichting om de kamertemperatuur te regelen.

WAARSCHUWING: Het verwarmingsapparaat mag niet in kleine ruimtes worden gebruikt waarin zich personen bevinden die de ruimte niet zelfstandig kunnen verlaten, tenzij deze continu onder toezicht staan.



WAARSCHUWING: Dit apparaat is uitsluitend bedoeld voor het verwarmen van beschermde buitenruimtes en mag niet voor andere doeleinden worden gebruikt.

WAARSCHUWING: Niet afspuiten!

1. Het apparaat is niet geschikt voor nauwkeurig en continu gebruik
2. Haal het apparaat uit de verpakking en controleer of het apparaat in perfecte staat is.
3. Houd kinderen uit de buurt van verpakkingsmateriaal. **Bij inslikken bestaat verstikkingsgevaar!**
4. Controleer of de spanning in uw huishouden overeenkomt met de specificaties op de straalkachel.
5. Controleer de kabel en stekker op eventuele gebreken voordat u het apparaat gebruikt.
6. Let er altijd op dat het apparaat is uitgeschakeld voordat u de stekker uit het stopcontact haalt. Schakel het apparaat alleen met droge handen in. Anders bestaat er gevaar voor elektrische schokken!



7. Plaats geen brandbare objecten in de buurt van de straalkachel en richt de straalkachel niet op zulke objecten. Let op dat de voorkant van de straalkachel minstens op een afstand van 1 meter van beddengoed, papier, kleding en gordijnen wordt geplaatst. Het is beter om de straalkachel met de achter- of zijkant naast zulke objecten te plaatsen.

WAARSCHUWING: Niet in de buurt van water (badkuipen, zwembaden, enz.) plaatsen.

8. Dompel de kabel of stekker niet onder in water of andere vloeistoffen om het risico op elektrische schokken te voorkomen.

9. Steek geen vreemde voorwerpen in de luchtuitvoeropeningen. Let op: Gevaar voor elektrische schokken, brand of beschadiging!

10. Trek de stekker uit het stopcontact als u het apparaat niet gebruikt. Bescherm uw kinderen en laat de kabel niet over de tafel hangen.

11. Steek tijdens de werking geen vingers of vreemde voorwerpen door het rooster.

12. Laat het apparaat niet onbewaakt achter.



13. Gebruik straalkachels niet in de badkamer, in de waskamer of in soortgelijke ruimtes. Plaats het apparaat niet in de buurt van badkuipen of soortgelijke objecten die water bevatten.

14. Er wordt geen aansprakelijkheid aanvaard voor schade die het gevolg is van het negeren van deze gebruiksaanwijzing of ondeskundig gebruik.

15. De kachel mag niet direct onder een wandstopcontact worden geplaatst.

16. Dit apparaat mag niet worden gebruikt door personen (inclusief kinderen) met een lichamelijke of geestelijke handicap, tenzij deze onder toezicht staan of voor hun eigen veiligheid instructies van een volwassene hebben ontvangen over hoe ze het apparaat moeten gebruiken.

17. Kinderen en andere hulpbehoevenden mogen niet met het apparaat spelen.

18. Kinderen jonger dan 3 jaar dienen uit de buurt van het apparaat te worden gehouden, tenzij ze continu onder toezicht staan.



19. Kinderen tussen de 3 en 8 jaar mogen het apparaat uitsluitend in- of uitschakelen als het apparaat op zijn normale plek is geplaatst of geïnstalleerd en wanneer ze onder toezicht staan of instructies hebben ontvangen over hoe het apparaat op veilige wijze gebruikt kan worden en begrijpen welke gevaren eraan verbonden zijn.

20. Het aansluiten, regelen, reinigen en uitvoeren van gebruikersonderhoud mag niet worden uitgevoerd door kinderen tussen de 3 en 8 jaar. Kinderen mogen niet met het apparaat spelen.

VOORZICHTIG: Het apparaat is niet geschikt om met een externe timer of een apart systeem voor bediening op afstand te worden gebruikt.

21. Het apparaat moet altijd van het stroomnet worden gescheiden als het niet onder toezicht staat of als het wordt gereinigd.

22. Laat het apparaat volledig afkoelen voordat het gereinigd of verplaatst wordt. Bepaalde onderdelen van de straalkachel zoals de verwarmingsbuis, de reflector en de omringende metalen delen kunnen temperaturen van meer dan 200°C bereiken. Gevaar voor letsel door ernstige verbranding! Hete oppervlakken niet aanraken!

23. Voer geen wijzigingen aan het apparaat uit. Vervang ook de aansluitkabel niet zelf.



24. Gebruik de straalkachel niet in dezelfde groep met andere apparaten om de overbelasting van een groep te vermijden.

25. Vermijd het gebruik van verlengkabels, omdat deze sneller oververhitten en er daardoor brandgevaar ontstaat.

26. De aansluitkabel kan niet worden vervangen. Als de kabel beschadigd is, moet het apparaat verwijderd worden.

27. Leg de aansluitkabel niet onder tapijt en dek de kabel niet af. Let op dat niemand over de kabel kan struikelen.

Wikkel de aansluitkabel niet om het apparaat heen.

28. Gebruik het apparaat niet in direct zonlicht of in de buurt van andere warmtebronnen. Het apparaat mag niet gedurende langere tijd aan weersomstandigheden buiten worden blootgesteld.

29. De minimale afstand van de straalkachel tot de bodem moet 180 cm zijn en aan de andere kanten 40. Dit is om voldoende afstand tot personen en dieren te garanderen en verbranding te vermijden. Richt het verwarmingselement niet in de richting van het plafond, maar altijd naar de te verwarmen zone.

30. Dek de straalkachel in geen geval af om oververhitting te vermijden.

31. Monteer de straalkachel nooit zodanig dat hij in een badkuip of andere bak met water kan vallen.



32. De straalkachel mag niet worden geplaatst naast of op ontvlambare objecten of objecten die kunnen smelten, bijvoorbeeld hout, stro, gordijnen, meubels, beddengoed, kleding, papier, kunststof, enz.

33. Gebruik het apparaat niet in gebieden waarin benzine, lak of andere brandbare vloeistoffen zijn opgeslagen.

34. De straalkachel wordt warm tijdens gebruik. Raak het apparaat niet aan met de blote huid om verbrandingen te voorkomen.

Waarschuwing: De kachel is niet uitgerust met een mogelijkheid voor regeling van de kamertemperatuur.

35. Pak de straalkachel altijd alleen aan de voet beet als u hem wilt verplaatsen en laat hem altijd eerst afkoelen.

36. Als het verwarmingselement is aangeraakt, verwijder vingerafdrukken dan met een zachte doek en een alcoholhoudend reinigingsmiddel. Ingebrand vuil kan storingen veroorzaken.

37. Bedien de straalkachel niet met natte of vochtige handen.

38. Het gebruik van het apparaat wordt niet aangeraden voor personen die minder gevoelig voor hitte zijn.

39. Er is uiterste voorzichtigheid geboden wanneer de kachel wordt gebruikt door of in de buurt van kinderen of personen met beperkingen en wanneer de kachel in gebruik wordt genomen en onbewaakt blijft.



40. Laat de ingeschakelde straalkachel niet onbewaakt achter. Haal de stekker uit het stopcontact als de straalkachel niet wordt gebruikt.

41. Als het apparaat zichtbare schade heeft, mag u het niet meer gebruiken.



<p>LET OP</p> 	<p style="text-align: center;"><u>GEVAAR VOOR LETSEL</u></p> <p style="text-align: center;">Het apparaat wordt heet tijdens het gebruik!</p> <p style="text-align: center;">Raak het apparaat nooit tijdens het gebruik aan → dit kan tot ernstige VERBRANDINGEN leiden.</p>
<p>LET OP</p> 	<p style="text-align: center;"><u>BRANDGEVAAR</u></p> <p style="text-align: center;">Het apparaat mag tijdens het gebruik niet afgedekt worden!</p>
<p>LET OP</p> 	<p style="text-align: center;"><u>VEILIGHEIDSAFSTAND</u></p> <p style="text-align: center;">Houd minstens een meter veiligheidsafstand van licht ontvlambare objecten zoals meubels, gordijnen, papier, enz.!</p> <p style="text-align: center;"><u>LOCATIE</u></p> <p style="text-align: center;">Stel het apparaat altijd zodanig op dat de lucht ongehinderd in en uit kan stromen.</p> <p style="text-align: center;"><u>GEVAAR VOOR VERBRANDING</u></p> <p style="text-align: center;">Het apparaat wordt tijdens het gebruik erg heet en kan verbrandingen veroorzaken. Bijzondere voorzichtigheid is geboden wanneer er kinderen en kwetsbare personen aanwezig zijn.</p> <p style="text-align: center;"><u>GEVAAR VOOR OVERVERHITTING</u></p>

Symbolen op het apparaat

Symbol:



Betekenis:

Let op! Niet afdekken! Het symbool op het apparaat betekent dat het niet toegestaan is om objecten (bijv. handdoeken, kleding enz.) over het apparaat of direct daarvoor te hangen. De kachel mag niet afgedekt worden om oververhitting en brandgevaar te vermijden!



Recycling, verwijdering, conformiteitsverklaring

	<p><u>RECYCLING</u></p> <p>De verpakkingsmaterialen kunnen gerecycled worden. Daarom raden we aan om deze gescheiden af te voeren</p>
	<p><u>VERWIJDERING</u></p> <p>Het symbool "doorgestreepte vuilnisbak" vereist gescheiden verwijdering van oude elektrische en elektronische apparaten (WEEE). Elektrische en elektronische apparaten kunnen gevaarlijke en voor het milieu schadelijke stoffen bevatten. Verwijder deze daarom niet met het ongesorteerde huisvuil, maar op een daarvoor aangewezen inzamelpunt voor oude elektrische en elektronische apparaten. Op deze manier draagt u bij aan de bescherming van grondstoffen en het milieu. Meer informatie vindt u bij uw verkoper of de lokale overheid. Richtlijn 2012/19/EU</p>
	<p><u>CONFORMITEITSVERKLARING</u></p> <p>Hierbij verklaren we dat dit artikel voldoet aan de essentiële eisen, verordeningen en richtlijnen van de EU. Die uitgebreide conformiteitsverklaring kunt u op elk gewenst moment inzien via de volgende link:</p> <p>https://www.schuss-home.at/downloads</p>

Fouten en technische wijzigingen voorbehouden.

Leveringsomvang

- Straalkachel
- Gebruiksaanwijzing

Beschrijving van het apparaat

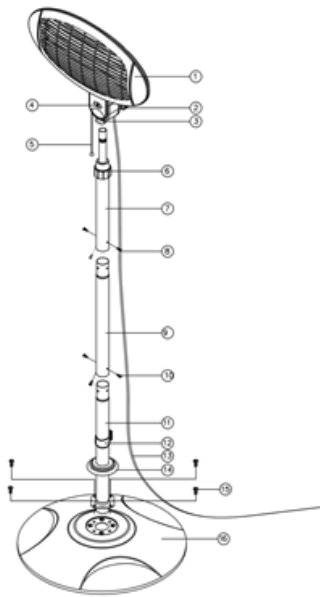

- (1) Verwarmingselement
- (2) Vergrendelingswieltje
- (3) Paneel
- (4) Kantelingsindicator
- (5) Trekschakelaar
- (6) Behuizing stang
- (7) Onderste stang
- (8) 3 M5x6 schroeven
- (9) Middelste stang
- (10) 3 M5x6 schroeven
- (11) Onderste stang
- (12) Klem
- (13) Stroomkabel
- (14) Afdekking standvoet
- (15) 4 M6x30 schroeven
- (16) Standvoet

Montage en gebruik

Voor het apparaat in elkaar kan worden gezet, moet de verbinding met de stroomvoorziening worden verbroken.

- 1) Plaats de onderste stang (11) in de standvoet (16) en zet deze vast met de 4 M6x30 schroeven (15). Plaats de klem (12) over de onderste stang (11). (Afb. 1)

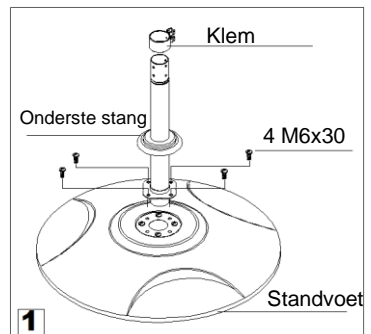

- 2) Verbind de onderste stang (11) en de middelste stang (9) met behulp van de 3-M5 X 6 schroeven. (Afb. 2)

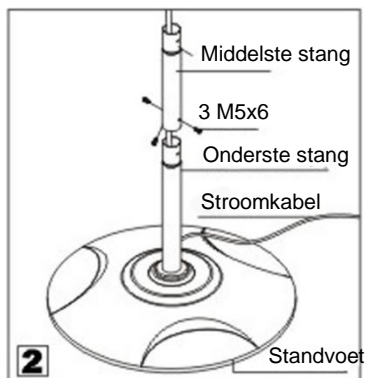

- 3) Verbind de bovenste stang (7) met de middelste stang (9) met behulp van de 3-M5 X 6 schroeven. (Afb. 3)

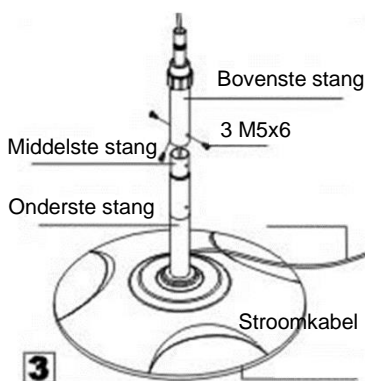

- 4) Verbind het verwarmingselement (1) en de bovenste stang (7) met elkaar en zet ze vast met behulp van het vergrendelingswiel (2). Voer de stroomkabel door de klem (12). (Afb. 4)

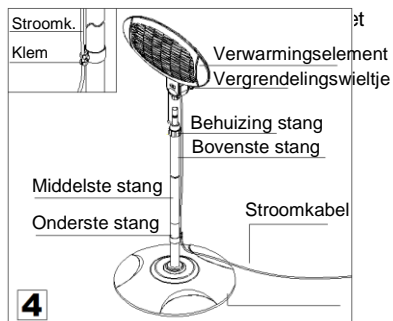

- 5) Het verwarmingselement (1) kan tussen 0° - 45° worden gekanteld.
(Afb.5)

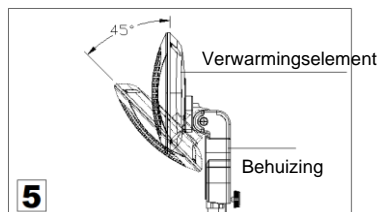

Het apparaat wordt ingeschakeld door middel van de trekschakelaar (5). Licht trillingen na het inschakelen zijn normaal en stoppen na een paar seconden.



Sommige onderdelen van het product kunnen zeer heet worden en verbranding veroorzaken.

Ingebruikname en werking

- Steek de netstekker in een geaard stopcontact en schakel het apparaat in met behulp van de trekschakelaar.
- De aan de linker kant gemonteerde trekschakelaar is voor het verwarmingselement. Als het verwarmingselement wordt ingeschakeld, levert het apparaat op stand 1 een verwarmingsvermogen van 650 watt. Op stand 2 levert het apparaat een verwarmingsvermogen van 1300 watt. Op stand 3 levert het apparaat een verwarmingsvermogen van 2000 watt.

 **LET OP** 

Leg geen objecten op de straalkachel, zoals kleding of handdoeken.

Gebruik dit apparaat niet in de buurt van badkuipen, douches of andere objecten die water bevatten

De behuizing van het apparaat is heet tijdens het gebruik!

Vermijd elk lichamelijk contact; dit kan ernstig lichamelijk letsel veroorzaken. Laat het apparaat voldoende afkoelen voordat u het verplaatst.

Beveiligingen

De kachel is uitgerust met een **kantelbeveiliging**, die het apparaat uitschakelt als het onverwacht zou omvallen. Als u de kachel daarna weer rechtop zet, gaat hij verder met werken.

Het is beter om het apparaat uit te schakelen, de stekker uit het stopcontact te trekken de kachel op beschadigingen te controleren. Gebruik hem niet in het geval van beschadiging of afwijkende functionaliteit, maar breng hem weg voor controle/reparatie.



Reiniging en onderhoud

Het apparaat hoeft alleen regelmatig aan de buitenkant te worden gereinigd.

- Trek voor het schoonmaken de stekker uit het stopcontact en wacht tot het apparaat volledig is afgekoeld.
- Verwijder het stof van de roosters.
- Reinig het apparaat met een licht bevochtigde doek. Gebruik nooit scherpe of schurende reinigingsmiddelen, pannenreiniger of staalwol; deze zouden het apparaat beschadigen.

Dit apparaat mag aan het einde van zijn levensduur niet bij het huishoudelijke afval worden weggegooid, maar moet bij een centraal inzamelpunt voor de recycling van elektrische en elektronische huishoudelijke apparaten worden ingeleverd!



TECHNISCHE INFORMATIE

Artikelnummer:	SHX02HS2000
Ingangsspanning:	230 V
Frequentie:	50 Hz
Ingangsvermogen:	2000 W
Instellingsmogelijkheden:	650 – 1300 – 2000 W
Beschermingsklasse:	IPX4
Gewicht	8,45 kg
Afmetingen	500 x 2100 x 500 mm
Contactadres voor aanvullende informatie:	Schuss Home Electronic GmbH Scheringgasse 3, A-1140 Wenen Serviceline: +43 (1) 97 0 21 www.schuss-home.at FB-nr: 236974 t / FB-rechtbank: Wenen



GARANTIE

Met dit kwaliteitsproduct van SHX hebt u gekozen voor innovatie, duurzaamheid en betrouwbaarheid. We bieden een garantie van 2 jaar vanaf de aankoopdatum voor dit SHX-apparaat, geldig in Oostenrijk en Duitsland!

Mochten er tijdens deze periode tegen de verwachting in toch servicewerkzaamheden aan uw apparaat nodig zijn, garanderen we u hierbij gratis reparatie (onderdelen en arbeidsloon) of (naar keuze van Schuss) een vervangend product. Als reparatie of omruiling om economische redenen niet mogelijk is, behouden we ons het recht voor om een tegoedbon voor de huidige waarde van het product te verstrekken.

Wend u in ieder geval in eerste instantie tot de klantenhotline (zie gebruiksaanwijzing – "Contactadressen voor verdere informatie en serviceline").

We wijzen erop dat reparatiewerkzaamheden die niet door erkende bedrijven zijn uitgevoerd de geldigheid van deze garantie per direct teniet doen.

Deze garantie omvat niet:

- schade als gevolg van het niet respecteren van de gebruiksaanwijzing
- reparatie of vervanging van onderdelen als gevolg van normale slijtage
- apparaten die (ook slechts gedeeltelijk) zakelijk worden gebruikt
- door invloeden van buitenaf mechanisch beschadigde apparaten (vallen, stoten, breken, verkeerd gebruik, enz.), maar ook slijtage van esthetische aard
- apparaten die onjuist gebruikt zijn
- apparaten die niet door onze erkende reparatiebedrijven zijn geopend
- niet vervulde verwachtingen van klanten
- schade die het gevolg is van opzet, water, blikseminslag of overspanning
- apparaten waarbij de typeaanduiding en/of het serienummer op het apparaat veranderd, gewist, onleesbaar gemaakt of verwijderd is
- defecten als gevolg van buitensporige vervuiling
- diensten die niet binnen onze erkende werkplaatsen worden uitgevoerd, transportkosten naar een erkende reparateur of naar ons en terug, alsmede de daaraan verbonden risico's

We wijzen er nadrukkelijk op dat er binnen de garantietermijn een vast bedrag van € 60,- in rekening zal worden gebracht (geïndexeerd op basis van CPI 2015, juni 2020) in geval van bedieningsfouten of als er geen fout wordt vastgesteld.

Het aanbieden van een garantieservice (reparatie of vervanging van het apparaat) leidt niet tot verlenging van de absolute garantietermijn van 2 jaar vanaf de aankoopdatum.

De garantie van 2 jaar is alleen geldig als de aankoopbon kan worden getoond (met naam en adres van de verkoper en de volledige aanduiding van het apparaat) en het bijbehorende garantiecertificaat waarop het type apparaat en het serienummer (zichtbaar op de doos en op de achter- of onderkant van het apparaat) moeten zijn vermeld! Zonder het garantiecertificaat geldt alleen de wettelijke garantie!

We wijzen er nadrukkelijk op dat de wettelijke garantierechten door deze garantie niet worden aangetast en onverminderd blijven gelden.

Schuss Home Electronic GmbH en haar vertegenwoordigers zijn alleen aansprakelijk voor schade in geval van grove nalatigheid of opzet. Aansprakelijkheid voor winstderving, *verwachte maar niet gerealiseerde besparingen, gevolgschade en schade als gevolg van aanspraken van derden* is uitgesloten.

De contactadressen van de betreffende servicebedrijven vindt u op onze homepage www.schuss-home.at.

Hartelijk gefeliciteerd met uw keuze. We wensen u veel plezier met uw SHX-apparaat!

ADRES

SHX Vertrieb

Schuss Home Electronic GmbH

A-1140 Wien, Scheringgasse 3

Tel.: +43 (0)1/ 970 21

Typeaanduiding:.....

Serienummer:.....



BRUKSANVISNING

Infraröd strålningsvärmare

SHX02HS2000



GRATTIS!

TACK FÖR ATT DU HAR BESTÄMT DIG FÖR DEN HÄR
PRODUKTEN FRÅN SHX.





INNEHÅLLSFÖRTECKNING

SE

Viktig information om säkerhet, placering och elektrisk anslutning
Återvinning, avfallshantering, försäkran om överensstämmelse
Leveransomfång
Beskrivning av apparaten
Placering och anslutning
Idrifttagning och funktion
Rengöring och underhåll
Teknisk information
Garanti

LÄS IGENOM BRUKSANVISNINGEN NOGA INNAN DU BÖRJAR MONTERA, INSTALLERA, ANVÄNDA ELLER UNDERHÅLLA PRODUKTEN. SKYDDA DIG SJÄLV OCH ANDRA GENOM ATT FÖLJA SÄKERHETSANVISNINGARNA. OM ANVISNINGAR INTE FÖLJS, KAN DET LEDA TILL SKADOR PÅ PERSONER OCH/ELLER EGENDOM OCH/ELLER TILL ATT GARANTIN UPPHÖR ATT GÄLLA!



Avsedd användning

Denna apparat är sköljtät (IPX4). Denna apparat är till för uppvärmning på uteplatser med tak (t.ex. verandor). Denna apparat är till för att användas tillfälligt och den är inte lämplig för kontinuerlig drift. Denna apparat är till för privat bruk, inte för kommersiellt bruk. Apparaten får endast anslutas till skyddsjordade eluttag på 220-240 V växelström (AC)/50 Hz (10/16A).

All annan användning än den ovan beskrivna leder till att apparaten skadas. Dessutom finns det risk för kortslutning, brand eller elektriska stötar. Apparaten får inte byggas om, öppnas eller förändras på något sätt.

VIKTIG INFORMATION OM SÄKERHET, STANDARD OCH ELEKTRISK ANSLUTNING



Säkerhetsanvisning

WARNING: Denna apparat är inte utrustad med en anordning för att reglera rumstemperaturen.

WARNING: Den här värmaren får inte användas i små rum där det bor personer som inte kan lämna rummet på egen hand, om rummet inte övervakas hela tiden.

WARNING: Denna apparat är endast till för uppvärmning av skyddade uteplatser och får inte användas till något annat.



VARNING: Spola inte av apparaten!

1. Apparaten är inte lämplig för kontinuerlig drift eller precisionsdrift.
2. Ta ut apparaten ur förpackningen och kontrollera att apparaten är i felfritt skick.
3. Håll barn borta från förpackningsmaterial. **Om det sväljs finns risk för kvävning!**
4. Kontrollera om spänningen i elnätet i ditt hushåll stämmer överens med uppgifterna på strålningsvärmaren.
5. Kontrollera att elkabeln och kontakten är i felfritt skick innan du använder apparaten.
6. Innan man drar ur elkabeln måste man alltid se till att apparaten är avstängd först. Aktivera alltid apparaten med torra händer. Annars finns det risk för elektriska stötar!



7. Ställ aldrig några brännbara föremål i närheten av strålningsvärmaren, och rikta aldrig strålningsvärmaren mot sådana föremål. För sängkläder, papper, kläder och gardiner gäller att strålningsvärmaren måste monteras eller ställas på 1 meters avstånd rakt framifrån. Det är bättre att installera strålningsvärmaren med sidan eller baksidan mot sådana föremål.

WARNING: Ställ inte apparaten i närheten av vatten (badkaret, poolen osv.).

8. Doppa aldrig elkabeln eller kontakten i vatten eller några andra vätskor för att undvika elektriska stötar.

9. Sätt aldrig några främmande föremål i öppningarna till luftutloppet. Varning! Risk för elektriska stötar/brand eller skador!

10. Dra ur elkabeln när apparaten inte används. Låt aldrig kabeln hänga över bordet, för att skydda dina barn.

11. Stick aldrig in några främmande föremål eller fingrar genom gallret medan apparaten är i gång.

12. Lämna inte apparaten utan uppsikt.

13. Använd inte strålningsvärmaren i badrum, tvättstugor eller liknande utrymmen. Ställ inte apparaten i närheten av badkar eller några andra behållare som innehåller vatten.



14. Vi tar inget ansvar för skador som uppstår genom att bruksanvisningen inte följs eller genom ej avsedd användning.

15. Värmeran får inte installeras direkt under ett vägguttag.

16. Denna apparat får inte användas av personer (inklusive barn) med fysisk eller mental funktionsnedsättning, såvida de inte står under uppsikt eller om en vuxen person har förklarat för dem hur de ska använda apparaten på ett säkert sätt.

17. Barn och andra omyndiga personer får inte leka med apparaten.

18. Barn yngre än 3 år ska hållas borta från apparaten, såvida de inte övervakas permanent.

19. Barn mellan 3 och 8 år får endast starta och stänga av apparaten under tillsyn av en vuxen eller om de har instruerats om hur apparaten används på ett säkert sätt och om de har förstått de risker användningen för med sig, under förutsättning att apparaten är placerad eller installerad i sitt normala användningsläge.



20. Apparaten får inte anslutas, ställas in, rengöras eller servas av barn mellan 3 och 8 år. Barn får inte leka med apparaten.

OBS! Apparaten är inte till för att användas med en extern timer eller ett separat fjärrstyrningssystem.

21. Apparaten ska alltid kopplas från elnätet när den inte används och innan den ska rengöras.

22. Låt apparaten svalna helt innan den rengörs eller ställs undan för förvaring. Vissa delar av strålningsvärmaren, som värmeröret, reflektorn och de omgivande metalldelarna, kan nå temperaturer på över 200 °C. Risk för svåra brännskador! Rör aldrig vid varma ytor!

23. Gör aldrig några ändringar på apparaten. Du får inte heller byta anslutningskabeln själv.

24. För att undvika överbelastning av strömkretsen ska strålningsvärmaren inte anslutas till en strömkrets tillsammans med andra apparater.

25. Undvik att använda förlängningskablar, eftersom de lätt överhettas vilket innebär en brandrisk.

26. Anslutningskabeln kan inte bytas. Om kabeln är skadad måste hela apparaten kasseras.



27. Lägg aldrig anslutningskabeln under mattor och täck aldrig över kabeln. Se till att ingen kan snubbla över kabeln.

Linda aldrig upp anslutningskabeln runt apparaten.

28. Använd aldrig apparaten i direkt solljus eller i närheten av andra värmekällor. Apparaten får inte utsättas för påverkan från väder och vind utomhus under längre tid.

29. Strålningsvärmarens minimiavstånd till marken måste vara 180 cm och minimiavståndet åt sidorna måste vara 40 cm, för att uppnå ett tillräckligt avstånd till människor och djur och för att undvika brännskador. Värmeelementet får inte peka mot taket, utan det måste alltid vara riktat mot området som ska värmas upp.

30. Täck aldrig över strålningsvärmaren under några omständigheter, för att undvika att den överhettas.

31. Montera aldrig strålningsvärmaren på så sätt att den kan falla ner i ett badkar eller någon annan behållare som innehåller vatten.

32. Strålningsvärmaren får aldrig placeras bredvid eller på föremål eller material som är brännbara eller som kan smälta, som t.ex. trä, halm, gardiner, möbler, sängkläder, kläder, papper, plast eller liknande.

33. Använd aldrig apparaten i utrymmen där bensin, lack eller andra brännbara vätskor förvaras.



34. Strålningsvärmaren är varm när den används. Rör aldrig vid apparaten med huden oskyddad för att undvika brännskador.

Varning: Värmaren är inte utrustad med någon rumstemperatur-reglering.

35. Håll alltid strålningsvärmaren i stativet när du ska flytta den och låt den svalna först.

36. Om någon har rört vid värmeelementen måste fingeravtrycken avlägsnas med en mjuk trasa och ett alkoholhaltigt rengöringsmedel. Inbränd smuts kan leda till att apparaten slutar fungera.

37. Hantera aldrig strålningsvärmaren med våta eller fuktiga händer.

38. Personer med nedsatt känslighet för värme bör inte använda apparaten.

39. Extrem försiktighet krävs om apparaten används i närheten av barn eller personer med funktionsnedsättningar och närhelst apparaten används utan att den står under uppsikt.

12. Lämna inte strålningsvärmaren utan uppsikt när den är i gång. När strålningsvärmaren inte används ska elkabeln dras ut ur eluttaget.

41. Om apparaten har synliga skador får du inte använda den längre.



<p>VARNING</p> 	<p><u>RISK FÖR PERSONSKADOR</u></p> <p>Apparaten blir mycket het under drift!</p> <p>Vidrör aldrig apparaten när den är i drift → det kan leda till allvarliga BRÄNSKADOR.</p>
<p>VARNING</p> 	<p><u>BRANDRISK</u></p> <p>Apparaten får inte täckas över när den är i drift!</p>
<p>VARNING</p> 	<p><u>SÄKERHETSAVSTÅND</u></p> <p>Håll ett säkerhetsavstånd på minst en meter till lättantändliga föremål som möbler, draperier, papper osv.!</p> <p><u>PLACERING</u></p> <p>Placera apparaten alltid på ett sådant sätt att luften kan strömma in och ut utan hinder.</p> <p><u>RISK FÖR BRÄNSKADOR</u></p> <p>Apparaten blir mycket het under användningen och kan orsaka brännskador. Särskild försiktighet ska iakttas när barn och personer som är i behov av skydd är närvarande.</p> <p><u>RISK FÖR ÖVERHETTNING</u></p>

Symboler på apparaten

Symbol:





Betydelse:

Varning! Täck inte över! Symbolen på apparaten betyder att det inte är tillåtet att hänga upp föremål (t.ex. handdukar, kläder osv.) över apparaten eller direkt framför den. För att undvika överhettning och brandrisk får värmaren inte täckas över!



Återvinning, avfallshantering, försäkran om överensstämmelse

	<p><u>ÅTERVINNING</u></p> <p>Förpackningsmaterialen kan återvinnas. Därför rekommenderas att källsortera dem.</p>
	<p><u>AVFALLSHANTERING</u></p> <p>Symbolen som består av en genomstruken soptunna kräver separat avfallshantering av uttjänta elektriska och elektroniska apparater (WEEE). Elektriska och elektroniska apparater kan innehålla farliga och miljöfarliga ämnen. Därför ska du inte hantera dessa som osorterat restavfall, utan lämna dem till ett insamlingsställe för elektriska och elektroniska apparater. Därmed bidrar du till att skydda resurserna och miljön. För mer information ska du kontakta din återförsäljare eller de lokala myndigheterna. Direktiv 2012/19/EU</p>
	<p><u>FÖRSÄKRAN OM ÖVERENSSTÄMMELSE</u></p> <p>Härmed bekräftar vi att den här produkten motsvarar EU:s grundläggande krav, föreskrifter och direktiv. Den utförliga försäkran om överensstämmelse finns tillgänglig på följande länk:</p> <p>https://www.schuss-home.at/downloads</p>

Med reservation för fel och tekniska ändringar.

Leveransomfång

- Strålningsvärmare
- Bruksanvisning



Beskrivning av apparaten

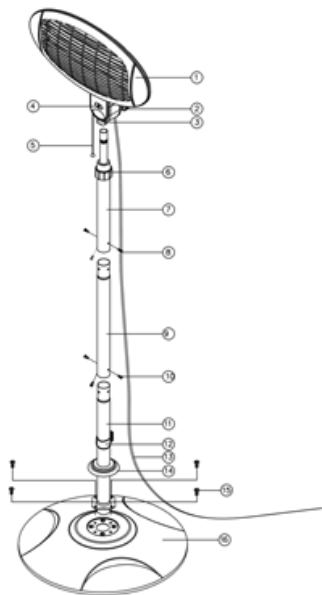

- (1) Värmeelement
- (2) Låsvred
- (3) Panel
- (4) Lutningsindikator
- (5) Dragsnöre
- (6) Stånghus
- (7) Nedre stång
- (8) 3 skruvar M5x6
- (9) Mellanstång
- (10) 3 skruvar M5x6
- (11) Nedre stång
- (12) Klämma
- (13) Elkabel
- (14) Skydd till foten
- (15) 4 skruvar M6x30
- (16) Fot

Montering och användning

Innan man kan montera ihop apparaten måste strömförsörjningen till apparaten kopplas från.

- 1) Sätt i den nedre stången (11) i foten (16) och fäst den med de 4 M6x30 skruvarna (15). Sätt på klämman (12) på den nedre stången (11). (Bild 1)

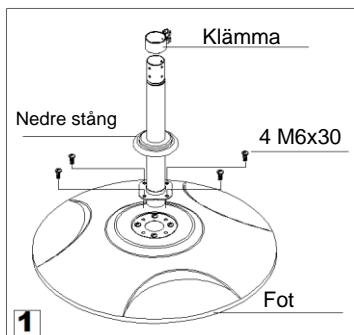

- 2) Anslut den undre stången (11) till mellanstången (9) med hjälp av de 3 M5x6-skruvarna. (Bild 2)

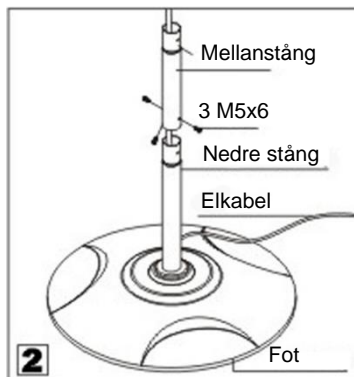

- 3) Anslut den övre stången (7) till mellanstången (9) med hjälp av de 3 M5x6-skruvarna. (Bild 3)

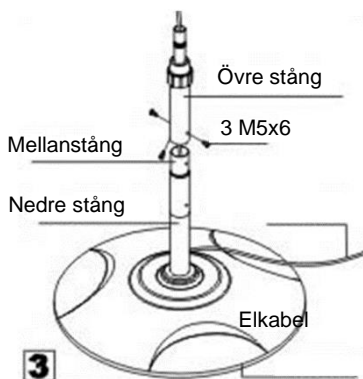

- 4) Anslut värmeelementet (1) till den övre stången (7) och fixera det med låsvredet (2). Sätt i elkabeln i klämman (12). (Bild 4)

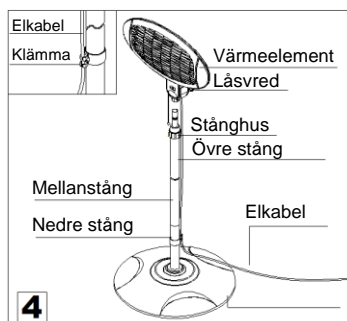

- 5) Värmeelementet (1) kan lutas mellan 0° och 45°. (Bild 5)

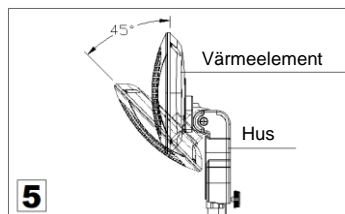

Apparaten aktiveras med dragsnöret (5). Lätta vibrationer direkt efter aktiveringen är normalt och de upphör efter några sekunder.

⚠ VARNING ⚠

En del delar av apparaten kan bli mycket heta och orsaka brännskador.

Idrifttagning och funktion

- Sätt i kontakten i ett jordat eluttag och aktivera apparaten med dragsnöret.
- Dragsnöret som sitter till vänster är till för värmeelementet. När värmeelementet har aktiverats ger apparaten en värmeeffekt på 650 watt på nivå 1. På nivå 2 ger apparaten en värmeeffekt på 1300 watt. På nivå 3 ger apparaten en värmeeffekt på 2000 watt.

⚠ VARNING ⚠

Lägg inga föremål som kläder eller handdukar på strålningsvärmaren.

Denna apparat får inte användas i närheten av badkar, duschkar eller andra behållare som innehåller vatten.



Apparatens kåpa är het under drift!

Undvik all kroppslig kontakt, den kan orsaka allvarliga kroppsskador. Låt apparaten svalna tillräckligt innan du flyttar den till en annan plats.

Skyddsanordningar

Värmaren är utrustad med ett **tippskydd** som stänger av apparaten om den skulle falla omkull. När du sedan ställer den upprätt igen, återupptar den sin drift.

Men stäng ändå först av apparaten, dra ur kontakten ur eluttaget och kontrollera om värmaren har fått några skador. Använd den inte om den har skador eller inte fungerar som den ska, utan lämna in den för kontroll/repairation.

Rengöring och underhåll

Apparaten behöver bara rengöras utvändigt med jämna mellanrum.

- Före rengöringen ska du dra ut stickkontakten och vänta tills apparaten har svalnat helt.
- Rengör gallren från damm.
- Rengör apparaten med en måttligt fuktig trasa. Använd aldrig starka och skurande rengöringsmedel, stålbollar eller stålull som skadar apparaten.

Den här apparaten får inte slängas i hushållssoporna i slutet av sin livslängd, utan måste lämnas till ett centralt insamlingsställe för återvinning av elektriska och elektroniska hushållsapparater!



TEKNISK INFORMATION

Artikelnummer:	SHX02HS2000
Ingångsspänning:	230 V
Frekvens:	50 Hz
Dimensionerande effektbehov:	2000 W
Inställningsmöjligheter:	650 – 1300 – 2000 W
Skyddsklass:	IPX4
Vikt:	8,45 kg
Mått:	500 x 2100 x 500 mm
Kontaktadress för ytterligare information:	Schuss Home Electronic GmbH Scheringgasse 3, A-1140 Wien Kundtjänst: +43 (1) 97 0 21 www.schuss-home.at FB-nr (organisationsnummer): 236974 t/FB-Gericht (registerförande domstol): Wien



GARANTI

Med denna kvalitetsprodukt från SHX får du innovation, lång livslängd och pålitlighet på köpet. På denna apparat från SHX ger vi 2 års garanti som gäller i Österrike och Tyskland från och med inköpsdatumet.

Om det under denna tidsperiod mot förmodan skulle bli nödvändigt att utföra service på din apparat, så garanterar vi härmed att gratis reparera produkten (reservdelar och arbetstid) eller (enligt företaget Schuss egen bedömning) att byta ut produkten. Om varken en reparation eller ett byta är möjligt av ekonomiska skäl, förbehåller vi oss rätten att kreditera det verkliga värdet.

Börja alltid med att vända dig till vår kundtjänst (se bruksanvisningens avsnitt – "Kontaktadresser för mer information och kundtjänst").

Observera att reparationsarbeten som inte utförts av auktoriserade serviceverkstäder leder till att denna garanti omedelbart upphör att gälla.

Denna garanti gäller inte för:

- Skador som uppstår genom att bruksanvisningen inte följs.
- Reparationer eller byten av delar som beror på normalt slitage
- Apparater som – helt eller endast delvis – används för kommersiellt bruk
- Apparater som skadats genom yttre påverkan (fall, stötar, brottskador, ej ändamålsenlig användning osv.) samt för slitage/nötningssskador av rent estetisk natur.
- Apparater som behandlats på ett felaktigt sätt.
- Apparater som öppnats av någon annan än våra auktoriserade serviceverkstäder.
- Förväntningar från konsumenten som inte gått i uppfyllelse.
- Skador som uppstått genom force majeure som blixtnedslag, vattenskador eller överspänning.
- Apparater på vilka typbeteckningen och/eller serienumret på apparaten har ändrats, raderats, gjorts oläsligt eller tagits bort helt.
- Defekter som uppstått på grund av orimlig nedsmutsning.
- Tjänster som utförs utanför våra auktoriserade serviceverkstäder, fraktkostnader till en auktoriserad serviceverkstad eller till oss och returfraktkostnader och de risker som är förknippade med detta.

Vi vill uttryckligen påpeka att vi även inom garantitiden tar ut en standardavgift på 60 € (baserat på konsumentprisindex 2015, juni 2020) om ett användningsfel fastställs eller om inget fel hittas.

Om ett garantianspråk uppfylls (reparation eller byte av apparaten) så förlängs inte garantitiden på 2 år från inköpsdatumet genom detta.

Garantin på 2 år gäller bara om man kan visa kvittot på köpet (som måste innehålla försäljarens namn och adress och apparatens fullständiga beteckning) och det tillhörande garantibeviset på vilket apparatens typbeteckning och serienummer (står på förpackningen och apparatens bak- eller undersida) ska vara antecknade. Om man inte kan visa upp garantibeviset så gäller endast de lagstadgade garantierna!

Vi vill uttryckligen påpeka att de lagstadgade garantierna inte påverkas av denna garanti och att de fortsätter att gälla i full utsträckning.

En skadeståndsskyldighet för företaget Schuss Home Electronic GmbH föreligger endast vid grov vårdslöshet eller uppsåt. Inget ansvar tas heller för utebliven vinst, *förväntade men ej realiserade besparingar, följdskador och skador till följd av anspråk från tredje part.*

Kontaktadresserna till våra olika serviceverkstäder hittar du på vår hemsida www.schuss-home.at.

Grattis till ett klokt val! Vi önskar dig mycket nöje med din apparat från SHX!

ADRESS

SHX Vertrieb

Schuss Home Electronic GmbH

A-1140 Wien, Scheringgasse 3

Tel.: +43 (0)1/ 970 21

Typbeteckning:.....

Serienummer:.....



NÁVOD K OBSLUZE

Infračervený topný zářič

SHX02HS2000



SRDEČNĚ BLAHOPŘEJEME!

DĚKUJEME, ŽE JSTE SE ROZHODLI PRO TENTO PRODUKT
SPOLEČNOSTI SHX.





OBSAH

CZ

Důležité informace o bezpečnosti, místu instalace a elektrickém připojení
Recyklace, likvidace, prohlášení o shodě
Rozsah dodávky
Popis zařízení
Umístění a připojení
Uvedení do provozu a funkce
Čištění a údržba
Technické informace
Záruka

PŘEDTÍM NEŽ ZAČNETE S MONTÁŽÍ, INSTALACÍ, OBSLUHOU NEBO ÚDRŽBOU PŘEČTĚTE SI PROSÍM PEČLIVĚ NÁVOD K OBSLUZE. CHRAŇTE SEBE I DRUHÉ DODRŽOVÁNÍM BEZPEČNOSTNÍCH UPOZORNĚNÍ. NERESPEKTOVÁNÍ INSTRUKCÍ MŮŽE VÉST K ÚJMĚ NA ZDRAVÍ A/NEBO VĚCNÝM ŠKODÁM A/NEBO ZTRÁTĚ ZÁRUČNÍCH NÁROKŮ!



Použití ve shodě s určením

Toto zařízení je odolné proti stříkající vodě (IPX4). Toto zařízení je určeno k vytápění krytých venkovních prostor (např. teras). Toto zařízení je vhodné pro příležitostné použití, nikoliv pro trvalý provoz. Zařízení je určeno pro soukromé použití, nikoliv pro komerční použití. Zařízení smí být provozováno pouze z uzemněných zásuvek 220-240 V AC/50 Hz (10/16 A).

Jakékoli jiné než výše popsané použití vede k poškození zařízení. Dále hrozí nebezpečí zkratu, požáru nebo úrazu elektrickým proudem. Je zakázáno zařízení přestavovat, otevírat nebo upravovat.

DŮLEŽITÉ INFORMACE O BEZPEČNOSTI, STANDARDECH A ELEKTRICKÉM PŘIPOJENÍ



Bezpečnostní upozornění

VAROVÁNÍ: Toto zařízení není vybaveno jednotkou pro regulaci teploty v místnosti.

VAROVÁNÍ: Topný panel se nesmí používat v malých místnostech obývaných osobami, které místnost nemohou samostatně opustit, pokud není zajištěn stálý dohled.



VAROVÁNÍ: Toto zařízení je určeno výlučně k vytápění krytých venkovních prostor a nesmí se používat pro žádný jiný účel.

VAROVÁNÍ: Nestříkejte na zařízení vodu!

1. Zařízení není vhodné pro nepřetržitý a přesný provoz
2. Vyjměte zařízení z obalu a zkontrolujte, zda se nachází v bezvadném stavu.
3. Obalový materiál udržujte mimo dosah dětí. **V případě polknutí hrozí nebezpečí udušení!**
4. Zkontrolujte, zda napájecí napětí ve vaší domácnosti odpovídá údajům na topném zářiči.
5. Před použitím zařízení zkontrolujte, zda jsou napájecí kabel a zástrčka nepoškozené.
6. Před vypojením napájecího kabelu se vždy ujistěte, že zařízení je vypnuté. Zařízení zapínejte pouze suchýma rukama. V opačném případě hrozí: nebezpečí úrazu elektrickým proudem!



7. Do blízkosti topného záříče neumisťujte žádné hořlavé předměty ani na ně topným záříčem nemířte. U ložního prádla, papíru, oblečení nebo závěsů dbejte na to, aby se topný záříč v případě, že je umístěn nebo namontován čelně, nacházel alespoň ve vzdálenosti 1 metru od těchto předmětů. K těmto objektům je lepší topný záříč instalovat bokem nebo zády.

VAROVÁNÍ: Neumisťujte zařízení do blízkosti vody (vana, bazén apod.).

8. Z důvodu ochrany před úrazem elektrickým proudem neponožte napájecí kabel ani zástrčku do vody ani jiných tekutin.

9. Do otvorů pro výstup vzduchu nekládejte žádné cizí předměty. Pozor: Nebezpečí úrazu elektrickým proudem, požáru nebo poškození!

10. Pokud zařízení nepoužíváte, vytáhněte síťovou zástrčku ze zásuvky. K ochraně svých dětí nenechávejte kabel viset nad stolem.

11. Během provozu nepostrkujte skrz mřížku prsty ani cizí předměty.

12. Přístroj neponechávejte bez dozoru.



13. Topný zářič nepoužívejte v koupelně, prádelně a podobných prostorách. Zařízení neumísťujte do blízkosti vany nebo jiných nádob s vodou.

14. Za škody vyplývající z nedodržení tohoto návodu k obsluze nebo nesprávného použití se nepřebírá žádná odpovědnost.

15. Topný panel nesmí být namontován přímo pod elektrickou zásuvkou ve zdi.

16. Toto zařízení nesmějí používat osoby (včetně dětí) s tělesným nebo mentálním omezením, pokud tyto osoby nejsou pod dohledem nebo pokud nebyly dospělou osobou instruovány, jak zařízení bezpečně používat.

17. Děti a jiné nesamostatné osoby si s přístrojem nesmí hrát.

18. Děti mladší 3 let držte mimo dosah zařízení, výjimkou mohou být situace, kdy jsou pod neustálým dozorem.

19. Děti od 3 do 8 let smí zařízení zapínat a vypínat pouze za předpokladu, že jsou pod dohledem nebo byly poučeny o bezpečném používání zařízení a pochopily nebezpečí, která jsou s tím spojená, a to pouze tehdy, je-li zařízení umístěno nebo instalováno v obvyklé poloze pro používání.



20. Připojení, regulaci, čištění a uživatelskou údržbu nesmí provádět děti ve věku od 3 do 8 let. Děti si se zařízením nesmí hrát.

POZOR: Zařízení není určeno k provozu pomocí externího časovače nebo samostatného systému dálkového ovládání.

21. Pokud zařízení není pod dohledem a před čištěním, jej vždy odpojte od elektrické sítě.

22. Zařízení ponechte před čištěním nebo uskladněním zcela vychladnout. Díly topného záříče, jako např. topná trubka, reflektor a okolní kovové části, mohou dosahovat teplot přes 200 °C. Nebezpečí poranění v důsledku vážných popálenin! Nedotýkejte se horkých povrchů!

23. Na zařízení neprovádějte žádné změny. Ani sami nevyměňujte připojovací kabel.

24. Abyste nedošlo k přetížení obvodu, neprovozujte topný záříč v obvodu s jinými přístroji.

25. Nepoužívejte prodlužovací kabely, protože se snáze přehřejí a hrozí nebezpečí požáru.

26. Připojovací kabel nelze vyměnit. V případě poškození kabelu musí být zařízení zlikvidováno.



27. Připojovací kabel nevedte pod koberci ani jej nezakrývejte. Zajistěte, aby o kabel nikdo nemohl zakopnout.

Připojovací kabel neomotávejte kolem zařízení.

28. Zařízení nepoužívejte na přímém slunečním světle nebo v blízkosti jiných zdrojů tepla. Zařízení by nemělo být delší dobu vystaveno venkovním povětrnostním vlivům.

29. Minimální vzdálenost topného zářiče od podlahy musí činit 180 cm a od ostatních stěn 40 cm, aby byla zajištěna dostatečná vzdálenost osob a zvířat od zařízení a nedošlo k popálení. Topný prvek nesmí být namířen ke stropu, ale vždy k vytápěné oblasti.

30. Topný zářič nikdy nezakrývejte, aby nedošlo k jeho přehřátí.

31. Topný zářič nikdy nemontujte tak, aby mohl spadnout do vany nebo do jiné nádoby s vodou.

32. Topný zářič nesmí být umístěn vedle hořlavých nebo tavitelných předmětů a předmětů, jako je dřevo, sláma, záclony, nábytek, ložní prádlo, oblečení, papír, plasty atd., ani na nich.

33. Zařízení nepoužívejte v místech, kde se skladuje benzín, lak nebo jiné hořlavé kapaliny.



34. Topný zářič je při provozu horký. Aby nedošlo k popálení, nedotýkejte se spotřebiče holou kůží.

Varování: Topný panel není vybaven regulací teploty v místnosti.

35. Pokud chcete topný zářič přemístit, vždy jej uchopte pouze za podstavec a nejprve jej nechte vychladnout.

36. Pokud se topného prvku někdo dotkl, otisky prstů odstraňte pomocí jemného hadříku a čisticího prostředku s obsahem alkoholu. Připálené nečistoty mohou způsobit poruchu.

37. Topný zářič neobsluhujte mokřýma nebo vlhkýma rukama.

38. Osobám se sníženou citlivostí na teplo se nedoporučuje zařízení používat.

39. Pokud topný panel používají děti nebo osoby se zdravotním postižením nebo pokud se nacházejí v jeho blízkosti a kdykoli je topný panel provozován bez dozoru, je třeba dbát zvýšené opatrnosti.

40. Zapnutý topný zářič neponechávejte bez dozoru. Není-li topný zářič používán, vypojte jej ze zásuvky.

41. Pokud zařízení vykazuje viditelné poškození, nesmíte jej dále používat.



<p>POZOR</p> 	<p style="text-align: center;"><u>NEBEZPEČÍ PORANĚNÍ</u></p> <p style="text-align: center;">Zařízení je během provozu horké!</p> <p>Nikdy se nedotýkejte zařízení v provozu → Mohlo by to vést ke vzniku závažných POPÁLENIN.</p>
<p>POZOR</p> 	<p style="text-align: center;"><u>NEBEZPEČÍ POŽÁRU</u></p> <p style="text-align: center;">Zařízení nesmí být během provozu zakryto!</p>
<p>POZOR</p> 	<p style="text-align: center;"><u>BEZPEČNOSTNÍ VZDÁLENOST</u></p> <p>Dodržujte bezpečnostní vzdálenost alespoň jednoho metru od lehce vznětlivých předmětů, jako jsou nábytek, závěsy, papír atd.!</p> <p style="text-align: center;"><u>UMÍSTĚNÍ</u></p> <p>Zařízení postavte vždy tak, aby z něj i do něj mohl bez omezení proudit vzduch.</p> <p style="text-align: center;"><u>NEBEZPEČÍ POPÁLENÍ</u></p> <p>Zařízení je během provozu velmi horké a může způsobit popáleniny. Mimořádná opatrnost je na místě, pokud jsou přítomné děti a osoby, které je třeba chránit.</p> <p style="text-align: center;"><u>NEBEZPEČÍ PŘEHŘÁTÍ</u></p>

Symboly na zařízení

Symbol:



Význam:

Pozor! Nezakrývat! Symbol na zařízení poukazuje na to, že je nepřipustné věšet nad zařízení nebo přímo před něj předměty (ručníky, oblečení atd.). Ohřívač nesmíte zakrývat, abyste zamezili jeho přehřátí a nebezpečí požáru!



Recyklace, likvidace, prohlášení o shodě

	<p><u>RECYKLACE</u></p> <p>Obalové materiály lze recyklovat. Proto doporučujeme tyto obaly předat jako vyříděný odpad k recyklaci</p>
	<p><u>LIKVIDACE</u></p> <p>Symbol „přeškrtnuté popelnice“ vyžaduje samostatnou likvidaci starých elektrických a elektronických zařízení (WEEE). Elektrická a elektronická zařízení mohou obsahovat nebezpečné a pro životní prostředí škodlivé látky. Nelikvidujte je proto s netříděným domovním odpadem, nýbrž je předejte do určené sběrný starých elektrických a elektronických zařízení. Tím přispějete k ochraně zdrojů a životního prostředí. Pro další informace se obraťte prosím na svého prodejce nebo místní správní orgány. Směrnice 2012/19/EU</p>
	<p><u>PROHLÁŠENÍ O SHODĚ</u></p> <p>Tímto potvrzujeme, že tento výrobek odpovídá základním požadavkům, předpisům a směrnicím EU. Podrobné prohlášení o shodě je kdykoliv k nahlédnutí na následujícím odkazu:</p> <p>https://www.schuss-home.at/downloads</p>

Omyly a technické změny vyhrazeny.

Rozsah dodávky

- Topný zářič
- Návod k obsluze



Popis zařízení

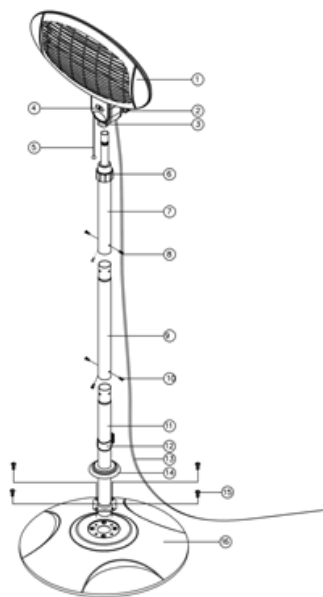

- (1) Topný prvek
- (2) Zajišťovací kolečko
- (3) Panel
- (4) Ukazatel náklonu
- (5) Tahací spínač
- (6) Pouzdro tyče
- (7) Spodní tyč
- (8) 3 šrouby M5x6
- (9) Střední tyč
- (10) 3 šrouby M5x6
- (11) Spodní tyč
- (12) Svorka
- (13) Síťový kabel
- (14) Kryt stojanu
- (15) 4 šrouby M6x30
- (16) Stojan

Montáž a provoz

Před zahájením sestavování zařízení je třeba zařízení odpojit od zdroje napájení.

- 6) Vložte spodní tyč (11) do stojanu (16) a upevněte ji pomocí 4 šroubů M6x30 (15). Svorku (12) nasadte na spodní tyč (11). (obr. 1)

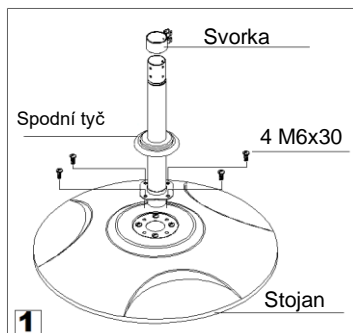

- 1) Pomocí 3 šroubů M5x6 spojte spodní (11) a střední tyč (9). (obr. 2)

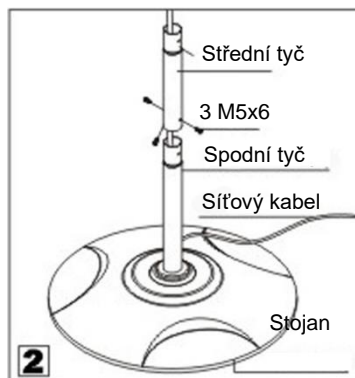

- 2) Spojte horní tyč (7) se střední tyčí (9) pomocí 3 šroubů M5x6. (obr. 3)

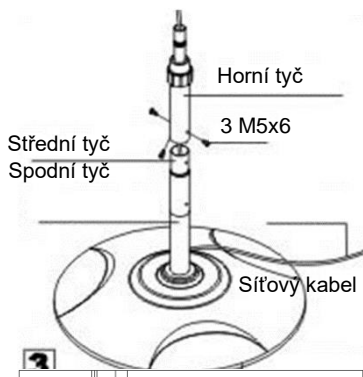

- 3) Spojte topný prvek (1) a horní tyč (7) a zajistěte je pomocí zajišťovacího kolečka (2). Napájecí kabel zaveďte do svorky (12). (obr. 4)

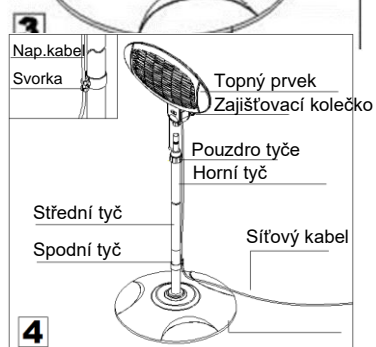

- 4) Topný prvek (1) lze naklonit v rozmezí 0 – 45°. (obr. 5)

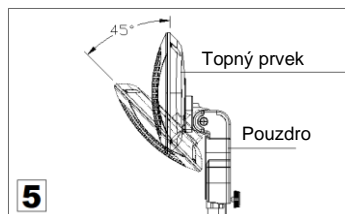

Zařízení se zapíná tahacím spínačem (5). Lehké vibrace po zapnutí jsou normální a po několika vteřinách ustanou.



Některé díly výrobku mohou být velmi horké a mohou způsobit popáleniny.

Uvedení do provozu a funkce

- Síťovou zástrčku zastrčte do uzemněné zásuvky a zařízení zapněte tahacím spínačem.
- Tahací spínač instalovaný vlevo je zodpovědný za topný prvek. Zapnete-li topný prvek, dodává zařízení na stupni 1 topný výkon 650 W. Na stupni 2 dodává zařízení topný výkon 1300 W. Na stupni 3 dodává zařízení topný výkon 2000 W.



Na topný zářič nepokládejte žádné věci, jako jsou třeba oděvy nebo ručníky.

Zařízení nepoužívejte v blízkosti vany, sprchové vaničky nebo jiných nádob s vodou



Kryt zařízení je během provozu horký!

Zabraňte jakémukoli tělesnému kontaktu, neboť by mohl přivodit těžká poranění. Před přenesením na jiné místo musíte zařízení vždy nechat vychladnout.

Ochranné zařízení

Topný ventilátor je vybaven **bezpečnostní pojistkou při převrnutí**, která zařízení při neočekávaném pádu vypne. Když pak zařízení opět postavíte, samo opět zahájí svůj provoz.

Zařízení byste však měli nejprve vypnout, vytáhnout zástrčku ze zásuvky a zkontrolovat, zda topný ventilátor nevykazuje poškození. V případě poškození nebo netypického způsobu fungování zařízení nepoužívejte, nýbrž jej nechte zkontrolovat/opravit.

Čištění a údržba

Zařízení musíte pravidelně čistit jen zvenčí.

- Před vyčištěním vytáhněte síťovou zástrčku a počkejte, aby zařízení úplně vychladlo.
- Zbavte mřížky prachu.
- Vyčistěte zařízení lehce navlhčeným hadrem. Nikdy nepoužívejte ostré ani abrazivní čisticí prostředky, čističe hrnců ani ocelovou vlnu, neboť by zařízení poškodily.

Toto zařízení nesmíte na konci jeho životního cyklu vyhodit do komunálního odpadu. Musíte jej odevzdat na ústředním sběrném místě za účelem recyklace elektrických a elektronických zařízení pro domácnost!



TECHNICKÉ INFORMACE

Číslo zboží:	SHX02HS2000
Vstupní napětí:	230 V
Frekvence:	50 Hz
Nominální příkon:	2000 W
Možnosti nastavení:	650 – 1300 – 2000 W
Třída ochrany:	IPX4
Hmotnost	8,45 kg
Rozměry	500 x 2100 x 500 mm
Kontaktní adresy pro další informace:	Schuss Home Electronic GmbH Scheringgasse 3, A-1140 Vídeň Servisní linka: +43 (1) 97 0 21 www.schuss-home.at Čís. obchodního rejstříku: 236974 t / Soud obchodního rejstříku: Vídeň



ZÁRUKA

Koupí tohoto kvalitního produktu společnosti SHX jste se rozhodli pro inovativní výrobek, dlouhou životnost a spolehlivost.

Na toto zařízení SHX poskytujeme s platností pro Rakousko a Německo záruční dobu 2 roky od data zakoupení! Pokud by v tomto časovém období byly proti očekávání na Vašem přístroji nutné servisní práce, zaručujeme Vám tímto bezplatnou opravu (náhradní díly a pracovní čas) nebo (po posouzení firmou Schuss) výměnu produktu. Pokud by nebyla ani oprava ani výměna z ekonomických důvodů možná, vyhrazuje se právo vystavení dobropisu ve výši časové hodnoty.

Nejprve se prosím vždy obraťte na zákaznickou linku (viz návod k použití – „Kontaktní adresy pro další informace a servisní linka“).

Upozorňujeme na to, že opravy, které nebyly provedeny autorizovanými smluvními servisy, platnost této záruky okamžitě ukončí.

V této záruce není zahrnuto:

- Škody vzniklé v důsledku nedodržení návodu k obsluze
- Oprava nebo výměna dílů v důsledku běžného opotřebení
- Přístroje, které byly i pouze částečně, použity pro komerční účely
- Přístroje poškozené mechanicky vnějšími vlivy (pád, náraz, lom, nesprávné použití apod.), jakož i známky opotřebení estetického charakteru
- Přístroje, s kterými bylo nesprávně zacházeno
- Zařízení, které nebyly otevřeny naším autorizovaným servisem
- Nesplněná očekávání spotřebitele
- Škody vzniklé v důsledku vyšší moci, vody, úderu blesku a přepětí
- Zařízení, u nichž bylo typové označení a/nebo sériové číslo změněno, vymazáno, odstraněno nebo učiněno nečitelným
- Vady způsobené mimořádným znečištěním
- Služby, které nebyly provedené našimi smluvními servisy, přepravní náklady do smluvního servisu nebo k nám a zpět, jakož i s tím spojená rizika

Výslovně upozorňujeme, že v rámci záruční doby účtujeme v případě chybné obsluhy nebo, pokud nebyla žádná závada zjištěna, paušální poplatek ve výši 60 eur (indexovaný základ Index spotřebitelských cen 2015, červen 2020).

Poskytnutím záručního plnění (oprava nebo výměna zařízení) se absolutní záruční doba 2 let od data zakoupení neprodlužuje.

Dvouletá záruka platí pouze při předložení dokladu o koupi (musí obsahovat jméno a adresu prodejce, jakož i úplné označení přístroje a příslušný záruční doklad, na kterém musí být vyznačen typ přístroje, jakož i sériové číslo (uvedené na krabici a na zadní, popř. spodní straně zařízení)! Bez předložení záručního certifikátu platí pouze zákonná záruka!

Důrazně upozorňujeme na to, že zákonná práva ze záruky nejsou toto zárukou dotčena a zůstávají nezměněna.

Povinnost náhrady škody ze strany Schuss Home Electronic GmbH, jakož i jejich pověřených partnerů platí pouze při existenci hrubé nedbalosti nebo úmyslu. Vyloučena je v každém případě odpovědnost za ušlý zisk, očekávané, ale nenaplněné úspory, následné škody a škody z nároků třetích stran.

Kontaktní adresu příslušného servisu naleznete na naší domovské stránce www.schuss-home.at.

Srdečně gratulujeme k Vaší koupi. Přejeme Vám hodně radosti s Vaším zařízením SHX!

ADRESA

SHX Vertrieb

Schuss Home Electronic GmbH

A-1140 Vídeň, Scheringgasse 3

Tel.: +43 (0)1/ 970 21

Typové označení:.....

Sériové číslo:.....



NÁVOD NA OBSLUHU

Infračervený ohrievací žiarič

SHX02HS2000



SRDEČNE BLAHOŽELÁME!

ĎAKUJEME, ŽE STE SA ROZHODLI PRE TENTO VÝROBOK
OD SHX.





OBSAH

SK

Dôležité informácie o bezpečnosti, umiestnení a elektrickom pripojení
Recyklácia, likvidácia, vyhlásenie o zhode
Obsah dodávky
Opis zariadenia
Umiestnenie a pripojenie
Sprevádzkovanie a funkcia
Čistenie a údržba
Technické informácie
Záruka

PRED MONTÁŽOU, INŠTALÁCIOU, OBSLUHOU ALEBO ÚDRŽBOU SI STAROSTLIVO PREČÍTAJTE NÁVOD NA OBSLUHU. CHRÁŇTE SEBA I INÝCH TÝM, ŽE BUDETE DODRŽIAVAŤ BEZPEČNOSTNÉ UPOZORNENIA. NEDODRŽANIE POKYNOV MÔŽE VIESŤ K OSOBNÝM A/ALEBO VECNÝM ŠKODÁM A/ALEBO KU STRATE NÁROKU NA ZÁRUČNÉ PLNENIE!



Použitie v súlade s určením

Toto zariadenie je chránené pred striekajúcou vodou (IPX4). Toto zariadenie je určené na ohrev v zastrešených exteriéroch (napr. na terasách). Toto zariadenie je vhodné pre príležitostné použitie, ale nie na trvalú prevádzku. Toto zariadenie je určené na súkromné použitie, nie však na komerčné použitie. Toto zariadenie smie byť prevádzkované len po pripojení k zásuvke s ochranným kontaktom a hodnotami 220-240 V AC/50 Hz (10/16A).

Iné použitie než to, ktoré opisujeme vyššie, povedie k poškodeniu zariadenia. Ďalej hrozí nebezpečenstvo skratu, požiaru alebo úderu elektrickým prúdom. Zariadenie sa nesmie prestavovať, otvárať ani pozmeňovať.

DÔLEŽITÉ INFORMÁCIE O BEZPEČNOSTI, ŠTANDARDE A ELEKTRICKOM PRIPOJENÍ



Bezpečnostné upozornenie

VAROVANIE: Toto zariadenie nie je vybavené prípravkom na regulovanie teploty v miestnosti.

VAROVANIE: Ohrievač sa nesmie používať v malých miestnostiach, ktoré sú obývané osobami, ktoré nedokážu miestnosť opustiť samostatne, výnimkou je situácia, keď je zabezpečený nepretržitý dozor.



VAROVANIE: Toto zariadenie je určené výhradne na ohrievanie chránených exteriérov a nesmie sa používať na iné účely.

VAROVANIE: Neostrekovať!

1. Zariadenie nie je vhodné pre trvalú a precíznu prevádzku.
2. Zariadenie vyberte z obalu a skontrolujte, či je v bezchybnom stave.
3. Obalový materiál držte mimo dosahu detí. **Pri prehltnutí hrozí nebezpečenstvo zadusenía!**
4. Skontrolujte, či sa napájacie napätie vo vašej domácnosti zhoduje s údajom na ohrievacom žiariči.
5. Pred použitím zariadenia skontrolujte nepoškodenosť sieťového kábla a zástrčky.
6. Pred vytiahnutím sieťového kábla dbajte vždy na to, že zariadenie už musí byť vypnuté. Zariadenie zapínajte vždy iba suchými rukami. V opačnom prípade: Nebezpečenstvo úderu elektrickým prúdom!



7. Do blízkosti ohrievacieho žiariča nekladte horľavé predmety a ohrievací žiarič nikdy ani na takéto predmety nesmerujte. Pri postelnej bielizni, papieri, odevoch a závesoch dávajte pozor na to, aby bol ohrievací žiarič postavený, resp. namontovaný frontálne vo vzdialenosti najmenej 1 metra. Ohrievací žiarič by ste mali inštalovať radšej bočne alebo chrbtom k takýmto predmetom.

VAROVANIE: Neumiestňujte v blízkosti vody (vaňa, bazén atď.).

8. Sieťový kábel a zástrčku nikdy neponárajte do vody ani iných kvapalín, aby nedošlo k úderu elektrickým prúdom.

9. Do otvoru na výstup vzduchu nestrkajte cudzie telesá. Pozor: Nebezpečenstvo úderu elektrickým prúdom/požiaru alebo poškodenia!

10. Pri nepoužívaní vyťahnite sieťovú zástrčku. Kábel nikdy nenechávajte visieť nad stolom, aby ste ochránili deti.

11. Počas prevádzky nestrkajte cez mriežku prsty ani cudzie telesá.

12. Zariadenie nenechávajte bežať bez dozoru.

13. Ohrievací žiarič nepoužívajte v kúpeľni, práčovni ani v podobných miestnostiach. Zariadenie neumiestňujte v blízkosti vane ani iných nádob s vodou.



14. Neručíme za škody v dôsledku nedodržania tohto návodu na obsluhu alebo nesprávneho používania.

15. Ohrievač sa nesmie umiestniť priamo pod nástennú zásuvku.

16. Toto zariadenie nesmú obsluhovať osoby (vrátane detí) s obmedzenými telesnými alebo duševnými schopnosťami, výnimkou sú situácie, keď sú tieto osoby pri tom pod dohľadom alebo boli dospelou osobou pre vlastnú bezpečnosť zaučené, aby vedeli správne zaobchádzať so zariadením.

17. So zariadením sa nesmú hrať deti a iné osoby odkázané na pomoc.

18. Deti mladšie ako 3 roky držte mimo dosahu zariadenia, poprípade ich majte neustále na očiach.

19. Deti staršie ako 3 roky a mladšie ako 8 rokov smú zariadenie zapínať a vypínať výhradne pod dozorom alebo musia už byť poučené o bezpečnom používaní zariadenia a dokázali pochopiť nebezpečenstvá, ktoré z toho plynú, aj to len za predpokladu, že zariadenie je umiestnené alebo inštalované vo svojej obvyklej polohe pre používanie.



20. Deti vo veku od 3 do 8 rokov nesmú zariadenie pripájať, ovládať, čistiť ani na ňom vykonávať používateľskú údržbu. So zariadením sa nesmú hrať deti.

OPATRNE: Zariadenie nie je určené na to, aby bolo prevádzkované s externými spínacími hodinami alebo samostatným diaľkovým ovládacím systémom.

21. V prípade chýbajúceho dozoru a pred čistením je nutné zariadenie vždy odpojiť od siete.

22. Zariadenie nechajte v úplnosti vychladnúť, až potom ho smiete vyčistiť alebo odložiť. Niektoré diely ohrievacieho žiariča ako napr. ohrevné trubice, reflektor a susedné kovové diely môžu dosahovať teplotu i viac ako 200 °C. Nebezpečenstvo poranenia v dôsledku ťažkých popálením! Nedotýkajte sa horúcich plôch!

23. Na zariadení nerobte žiadne zmeny. Ani prírodné vedenie sami nevymieňajte.

24. Ohrievací žiarič neprevádzkujte v jednom elektrickom obvode s inými zariadeniami, aby ste predišli preťaženiu tohto elektrického obvodu.

25. Vyhnite sa použitiu predlžovacích káblov, pretože sa rýchlejšie prehrievajú a predstavujú tak nebezpečenstvo vzniku požiaru.



26. Sieťový kábel sa nedá vymeniť. Keď je kábel poškodený musíte zariadenie zlikvidovať.

27. Sieťový kábel nekladzte pod koberce ani ho neprikrývajte. Dbajte na to, aby sa o kábel nemohol nikto potknúť.

Sieťový kábel neomotávajte okolo zariadenia.

28. Zariadenie nepoužívajte na priamom slnečnom svetle alebo v blízkosti iných vykurovacích zdrojov. Zariadenie by nemalo byť dlhšiu dobu vystavené vplyvu poveternostných podmienok vonku.

29- Minimálna vzdialenosť ohrievacieho žiariča od podlahy musí byť aspoň 180 cm a od ostatných strán aspoň 40 cm, aby bol zaručený dostatočný odstup od osôb a zvierat a zabránilo sa ich popáleniu. Ohrevný prvok nesmie byť nasmerovaný na strop, ale vždy len na ohrievanú zónu.

30. Ohrievací žiarič za žiadnych okolností nezakrývajte, aby ste predišli prehriatiu.

31. Ohrievací žiarič nikdy nenamontujte tak, aby mohol spadnúť do vane alebo inej nádrže s vodou.

32. Ohrievací žiarič nesmie byť umiestnený vedľa alebo na zápalných alebo roztaviteľných predmetoch a objektoch, ako sú drevo, slama, záclony, nábytok, posteľná bielizeň, odevy, papier, plasty atď.

33. Zariadenie nepoužívajte v oblastiach, kde sa skladujú benzín, laky či iné horľavé kvapaliny.



34. Ohrievací žiarič sa počas používania rozhorúči. Zariadenia sa nedotýkajte bez ochrany pokožky, aby ste sa vyhli vzniku popálenín.

Varovanie: Ohrievač nie je vybavený reguláciou teploty v miestnosti.

35. Ak chcete ohrievací žiarič premiestniť, chytajte ho vždy len za statív a nechajte ho vopred vychladnúť.

36. Ak sa niekto dotkne ohrevného prvku, treba otláčky prstov odstrániť mäkkou handričkou a čistiacim prostriedkom s obsahom alkoholu. Zapečené nečistoty môžu zapríčiniť nesprávne fungovanie zariadenia.



37. Ohrievací žiarič neovládajte mokrými ani vlhkými rukami.

38. Neodporúča sa, aby osoby so zníženou citlivosťou na vysoké teploty používali toto zariadenie.

39. Mimoriadna obozretnosť je potrebná, ak sa kúrenie používa deťmi či hendikepovanými osobami alebo v ich blízkosti, a tiež vtedy, keď sa kúrenie uvedie do prevádzky a zostane bez dozoru.

40. Zapnutý ohrievací žiarič nenechávajte bežať bez dozoru. Keď sa ohrievací žiarič nepoužíva, vyťahnite zástrčku von.

41. Ak zariadenie vykazuje viditeľné škody, nesmiete ho viac používať.

<p>POZOR</p> 	<p align="center"><u>NEBEZPEČENSTVO PORANENIA</u></p> <p align="center">Zariadenie sa počas prevádzky rozhorúči!</p> <p>Nikdy sa počas prevádzky zariadenia nedotýkajte. → Mohlo by to totiž spôsobiť ťažké POPÁLENINY.</p>
<p>POZOR</p> 	<p align="center"><u>NEBEZPEČENSTVO POŽIARU</u></p> <p align="center">Zariadenie sa počas prevádzky nesmie ničím zakrývať!</p>
<p>POZOR</p> 	<p align="center"><u>BEZPEČNOSTNÁ VZDIALENOSŤ</u></p> <p>Udržiavajte bezpečnostnú vzdialenosť aspoň jeden meter od ľahko zápalných predmetov ako nábytok, závesy, papier atď.!</p> <p align="center"><u>UMIESTNENIE</u></p> <p>Zariadenie postavte vždy tak, aby doň a z neho mohol bez prekážok prúdiť vzduch.</p> <p align="center"><u>NEBEZPEČENSTVO POPÁLENIA</u></p> <p>Zariadenie sa počas prevádzky veľmi rozhorúči, čo môže mať za následok popálenie. Mimoriadna opatrnosť je potrebná, ak sú na mieste prítomné deti a zraniteľné osoby.</p> <p align="center"><u>NEBEZPEČENSTVO PREHRIATIA</u></p>

Symbole na zariadení

Symbol:



Význam:

Pozor! Nezakrývať! Symbol na zariadení poukazuje na to, že je zakázané nad alebo priamo pred zariadenie vešať predmety (napr. uteráky, odevy atď.). Ohrievač nesmiete zakrývať, aby ste predišli jeho prehriatiu a nebezpečenstvu požiaru!



Recyklácia, likvidácia, vyhlásenie o zhode

	<p><u>RECYKLÁCIA</u></p> <p>Obalové materiály možno recyklovať. Preto vám odporúčame, aby ste ich správne vytriedili</p>
	<p><u>LIKVIDÁCIA</u></p> <p>Symbol „preškrtnutý smetný kôš“ znamená, že zariadenie musíte zlikvidovať ako elektroodpad (WEEE). Elektrické a elektronické zariadenia môžu obsahovať nebezpečné látky a látky ohrozujúce životné prostredie. Zariadenie preto nevyhadzujte do netriedeného komunálneho odpadu, ale ho zanezte na zberný dvor alebo do kontajnera pre zber elektroodpadu. Prispejete tým k ochrane zdrojov a životného prostredia. Ak potrebujete ďalšie informácie, obráťte sa na svojho predajcu alebo na miestne úrady. Smernica 2012/19/EÚ</p>
	<p><u>VYHLÁSENIE O ZHODE</u></p> <p>Týmto potvrdzujeme, že tento výrobok spĺňa základné požiadavky, predpisy a smernice EÚ. Na podrobné znenie Vyhlásenia o zhode sa môžete kedykoľvek pozrieť kliknutím na tento link:</p> <p>https://www.schuss-home.at/downloads</p>

Chyby a technické zmeny vyhradené.

Obsah dodávky

- Ohrievací žiarič
- Návod na obsluhu

Opis zariadenia

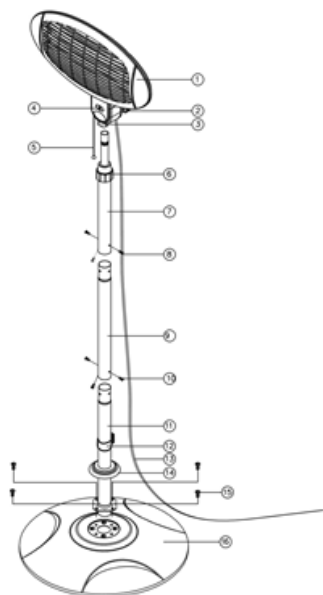

- (1) Ohrevný prvok
- (2) Parkovacie koliesko
- (3) Panel
- (4) Indikátor sklonu
- (5) Ťahový spínač
- (6) Tyčový rám
- (7) Spodná tyč
- (8) 3 M5x6 skrutky
- (9) Stredná tyč
- (10) 3 M5x6 skrutky
- (11) Spodná tyč
- (12) Svorka
- (13) Elektrický kábel
- (14) Kryt stojanovej nohy
- (15) 4 M6x30 skrutky
- (16) Stojanová noha

Montáž a prevádzka

Pred zložením zariadenia musíte zariadenie najprv oddeliť od napájania elektrickou energiou.

- 1) Zaveďte dolnú tyč (11) do stojanovej nohy (16) a zafixujte ju pomocou 4 skrutiek M6x30 (15). Svorku (12) nastoknite na spodnú tyč (11). (Obr. 1)

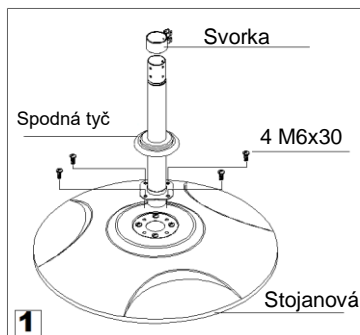

- 2) Spodnú tyč (11) a strednú tyč (9) spojte pomocou skrutiek 3-M5 X 6. (Obr. 2)

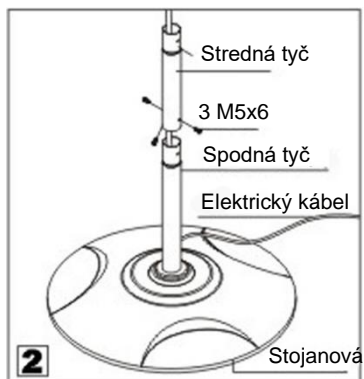

- 3) Hornú tyč (7) spojte so strednou tyčou (9) pomocou skrutiek 3-M5 X 6. (Obr. 3)

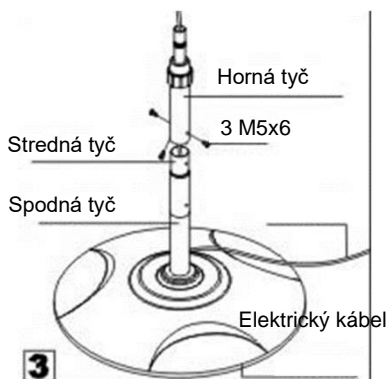

- 4) Ohrevný prvok (1) a hornú tyč (7) spojte dokopy a zafixujte ich pomocou parkovacieho kolieska (2). Sieťový kábel zaveďte do svorky (12). (Obr. 4)

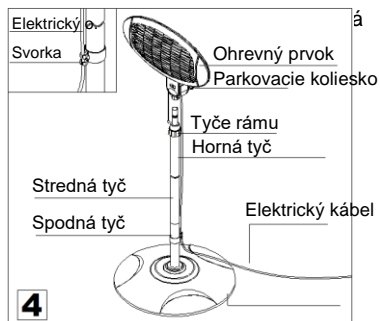

- 5) Ohrevný prvok (1) môžete nakloniť v rozmedzí 0 ° až 45 °. (Obr. 5)

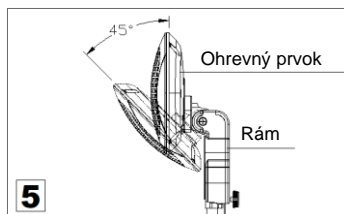

Zariadenie sa zapína ťahovým spínačom (5). Mierne vibrácie po zapnutí sú normálne a po pár sekundách prestanú.



Niektoré diely zariadenia môžu byť veľmi horúce a spôsobiť popálenia.

Sprevádzkovanie a funkcia

- Sieťovú zástrčku zastrčte do uzemnenej sieťovej zásuvky a zariadenie zapnite ťahovým spínačom.
- Ťahový spínač namontovaný vľavo je určený pre ohrevný prvok. Keď bol zapnutý ohrevný prvok, dodáva zariadenie na stupni 1 ohrevný výkon 650 W. Na stupni 2 dodáva zariadenie ohrevný výkon 1300 W. Na stupni 3 dodáva zariadenie ohrevný výkon 2000 W.



Na ohrievací žiarič neodkladajte žiadne predmety ako odevy alebo uteráky.

Toto zariadenie nepoužívajte v blízkosti vaní, sprchovacích kútov alebo iných nádob a nádrží s vodou



Teleso zariadenia je počas prevádzky horúce!

Vyhňte sa akémukoľvek telesnému kontaktu, môže totiž spôsobiť ťažké poranenia. Pred premiestnením musíte zariadenie vždy najskôr nechať dostatočne vychladnúť.

Ochranné prípravky

Teplovzdušný ventilátor je vybavený **poistkou pri prevrátení**, ktorá zariadenie v prípade nečakaného pádu vypne. Keď ho potom opäť postavíte, znovu spustí svoju prevádzku.

Najprv však zariadenie vypnite, vytiahnite zástrčku zo zásuvky a skontrolujte teplovzdušný ventilátor, či nie je poškodený. Ak je poškodený alebo vykazuje pozmenenú funkčnosť, nepoužívajte ho a zaneste ho na kontrolu/opravu.

Čistenie a údržba

Zariadenie treba pravidelne čistiť len zvonka.

- Pred čistením vytiahnite sieťovú zástrčku a počkajte, kým zariadenie úplne nevychladne.
- Mriežky očistite od prachu.
- Zariadenie čistite mierne navlhčenou utierkou. Nikdy nepoužívajte ostré ani abrazívne čistiace prostriedky, čističe hrncov alebo oceľovú vlnu, ktoré by zariadenie poškodili.

Toto zariadenie nesmie byť na konci svojho životného cyklu vyhodené do komunálneho odpadu, ale musí byť odovzdané na ústrednom zbernom mieste pre recyklovanie elektrických a elektronických zariadení pre domácnosti!



TECHNICKÉ INFORMÁCIE

Číslo tovaru:	SHX02HS2000
Vstupné napätie:	230 V
Frekvencia:	50 Hz
Menovitý príkon:	2000 W
Možnosti nastavenia:	650 – 1300 – 2000 W
Trieda ochrany:	IPX4
Hmotnosť	8,45 kg
Rozmery	500 x 2100 x 500 mm
Kontaktná adresa pre ďalšie informácie:	Schuss Home Electronic GmbH Scheringgasse 3, A-1140 Wien Servisná linka: +43 (1) 97 0 21 www.schuss-home.at Č. v OR: 236974 t / OR vedený pri súde: Viedeň



ZÁRUKA

Kúpou tohto akostného výrobku od spoločnosti SHX ste sa rozhodli pre inováciu, dlhú životnosť a spoľahlivosť. Na toto zariadenie SHX poskytujeme záručnú dobu v dĺžke 2 rokov od dátumu kúpy platnú v Rakúsku a Nemecku!

Ak by navzdory očakávaniam boli v tejto dobe potrebné servisné práce na vašom zariadení, zaručujeme vám týmto bezplatnú opravu (náhradné diely a pracovný čas) alebo (podľa uváženia firmy Schuss) výmenu výrobku. Ak z hospodárskych dôvodov nie je možná oprava ani výmena, vyhradujeme si právo vystaviť vám dobropis so zohľadnením zníženia hodnoty v čase (amortizácie).

V prvom rade sa, prosím, obráťte na zákaznícku hotline (pozri pokyn pre použitie – „Kontaktné adresy pre ďalšie informácie a servisná linka“).

Upozorňujeme na skutočnosť, že opravné práce vykonané neautorizovanými zmluvnými servismi má za následok okamžitú stratu platnosti tejto záruky.

Táto záruka nezahŕňa:

- Škody v dôsledku nedodržania návodu na obsluhu
- Opravu alebo výmenu dielov v dôsledku bežného opotrebenia
- Zariadenia, ktoré sa či o i len čiastočne, používajú na komerčné účely
- Zariadenia mechanicky poškodené pôsobením vonkajších vplyvov (pád, náraz, zlomenie, nesprávne použitie atď.) a javy opotrebenia estetického druhu
- Zariadenia, s ktorými sa manipulovalo nesprávnym spôsobom
- Zariadenia, ktoré boli otvorené nie našim autorizovaným servisom
- Nenaplnené očakávania spotrebiteľa
- Škody, ktoré možno pripísať na vrub vyššej moci ako voda, úder blesku, prepätie
- Zariadenia, na ktorých došlo ku zmene, vymazaniu, nečitateľnosti alebo odstráneniu typového označenia a/alebo sériového čísla na zariadení
- Defekty v dôsledku nadmerného znečistenia
- Služby mimo našich zmluvných servisných dielní, prepravné náklady do zmluvného servisu alebo k nám a späť a tiež s tým spojené riziká

Výslovne upozorňujeme na to, že v priebehu záručnej doby účtujeme v prípade chyby pri obsluhu alebo nezistenia žiadnej chyby paušálnu sumu 60.- € (určené na základe VPI 2015, jún 2020).

Poskytnutie garančného plnenia (oprava alebo výmena zariadenia) nepredlžuje absolútnu dobu trvania záruky 2 roky od dátumu kúpy.

2-ročná záručná doba platí len za predpokladu predloženia nákupného dokladu (musí obsahovať meno a adresu predajcu a úplné označenie zariadenia) a príslušného záručného certifikátu, na ktorom sú zaznačené typ zariadenia a sériové číslo (vidno ich na škatuli a na zadnej, resp. spodnej strane zariadenia)! Bez predloženia záručného certifikátu platí len zákonná záruka!

Výslovne upozorňujeme na to, že táto záruka nemá žiaden dopad na zákonné záručné práva, ktoré zostávajú v platnosti v nezníženej miere.

Povinnosť náhrady škody zo strany firmy Schuss Home Electronic GmbH a jej partnerov pre plnenie nárokov existuje len v prípade hrubej nedbanlivosti alebo úmyslu. Vylučuje sa taktiež každopádne ručenie za ušlý zisk, očakávané, avšak nere realizované úspory, následné škody a škody z nárokov tretích strán.

Kontaktnú adresu príslušnej servisnej dielne nájdete na našej domovskej stránke www.schuss-home.at.

Blahoželáme k vášmu výberu. Prajeme vám veľa radosti pri používaní vášho zariadenia SHX!

ADRESA

SHX Predaj

Schuss Home Electronic GmbH

A-1140 Wien, Scheringgasse 3

Tel.: +43 (0)1/ 970 21

Typové označenie:.....

Sériové číslo:.....



INSTRUCȚIUNI DE UTILIZARE

Încălzitor radiant cu infraroșu

SHX02HS2000



FELICITĂRI!

VĂ MULȚUMIM CĂ AȚI DECIS SĂ ACHIZIȚIONAȚI ACEST
PRODUSUL DE LA SHX.





CUPRINS

RO

Informații importante privind siguranța, locația și racordarea electrică
Reciclare, eliminarea ca deșeu, declarația de conformitate
Conținutul livrării
Descrierea dispozitivului
Locația și racordarea
Punerea în funcțiune și operarea
Curățarea și întreținerea
Informații tehnice
Garanție

ÎNAINTE DE A ÎNCEPE MONTAREA, INSTALAREA, OPERAREA SAU ÎNTREȚINEREA, CITIȚI CU ATENȚIE INSTRUCȚIUNILE DE UTILIZARE. PROTEJAȚI-VĂ PE DVS. ȘI PE CEILALȚI URMÂND INDICAȚIILE DE SIGURANȚĂ. NERESPECTAREA INDICAȚIILOR POATE DUCE LA VĂTĂMĂRI CORPORALE ȘI/SAU DAUNE MATERIALE ȘI/SAU ANULAREA GARANȚIEI!



Utilizarea prevăzută

Acest dispozitiv este protejat la stropirea cu apă: (IPX4). Acest dispozitiv este destinat încălzirii în zone exterioare acoperite (de ex. terase). Acest dispozitiv este destinat utilizării ocazionale, ci nu funcționării continue. Acest dispozitiv este destinat uzului privat, ci nu comercial. Dispozitivul poate fi utilizat numai la prize cu împământare de 220-240 V c.a./50 Hz (10/16 A).

Orice altă utilizare în afară de cea descrisă anterior provoacă deteriorarea dispozitivului. Există, de asemenea, riscul de scurtcircuit, incendiu sau electrocutare. Dispozitivul nu are voie să fie reconfigurat, deschis sau modificat.

INFORMAȚII IMPORTANTE PRIVIND SIGURANȚA, STANDARDUL ȘI RACORDAREA ELECTRICĂ



Indicație de siguranță

AVERTIZARE: Acest dispozitiv nu este echipat cu niciun echipament de control al temperaturii încăperii.

AVERTIZARE: Încălzitorul nu trebuie utilizat în încăperi mici care sunt ocupate de persoane care nu pot părăsi singure camera, cu excepția cazului în care este garantată supravegherea constantă.



AVERTIZARE: Acest dispozitiv este destinat numai încălzirii zonelor exterioare protejate și nu trebuie utilizat în alte scopuri.

AVERTIZARE: A nu se stropi!

1. Dispozitivul nu este adecvat pentru operarea continuă și de precizie.
2. Scoateți dispozitivul din ambalaj și verificați dacă este în stare perfectă.
3. Țineți copiii la distanță de materialele de ambalare. **La înghițire există pericol de asfixiere!**
4. Verificați dacă sursa de alimentare din gospodăria dvs. se potrivește cu informațiile de pe încălzitorul radiant.
5. Verificați integritatea cablului de alimentare și a prizei înainte de a utiliza dispozitivul.
6. Asigurați-vă întotdeauna că dispozitivul este oprit înainte de a scoate cablul de alimentare. Porniți dispozitivul numai cu mâinile uscate. În caz contrar: Pericol de electrocutare!
7. Nu așezați obiecte inflamabile în apropierea încălzitorului și nu îndreptați încălzitorul spre astfel de obiecte. Dacă în apropiere există lenjerie de pat, hârtie, îmbrăcăminte și perdele, asigurați-vă că încălzitorul radiant este amplasat sau instalat frontal la o distanță de cel puțin 1 metru față de



acestea. Este mai bine să instalați încălzitorul radiant pe lateral sau cu spatele la astfel de obiecte.

AVERTIZARE: A nu se amplasa lângă apă (cadă, piscină etc.).

8. Pentru a vă proteja împotriva electrocutărilor, nu scufundați cablul de alimentare sau ștecărul în apă sau în niciun alt lichid.

9. Nu introduceți obiecte străine în orificiile de evacuare a aerului. **Atenție: Pericol de electrocutare/incendiu/deteriorare!**

10. Când nu este utilizat, vă rugăm să scoateți ștecărul din priză. Pentru a vă proteja copiii, nu lăsați cablurile să atârne peste masă.

11. Nu introduceți degetele sau obiecte străine prin grilaj în timpul funcționării.

12. Nu lăsați dispozitivul nesupravegheat.

13. Nu utilizați încălzitorul radiant în baie, spălătorie sau într-un spațiu similar. Nu așezați dispozitivul lângă cadă sau lângă un alt recipient cu apă.

14. Nu se acceptă nicio răspundere pentru daunele rezultate din nerespectarea acestor instrucțiuni de utilizare sau utilizarea necorespunzătoare.



15. Încălzitorul nu trebuie montat chiar sub o priză de perete.

16. Acest dispozitiv nu trebuie utilizat de persoane (inclusiv copii) cu dizabilități fizice sau mentale, decât dacă sunt supravegheate sau au fost instruite de un adult cu privire la modul de utilizare a dispozitivului pentru propria lor siguranță.

17. Copiii și alte persoane care au nevoie de asistență nu au voie să se joace cu dispozitivul.

18. Copiii mai mici de 3 ani trebuie ținuti la distanță de dispozitiv, cu excepția cazului în care sunt supravegheați permanent.

19. Dispozitivul poate fi pornit și oprit de copiii cu vârste între 3 ani și 8 ani doar atunci când sunt supravegheați sau instruiți în utilizarea în condiții de siguranță a dispozitivului și au înțeles pericolele care rezultă, cu condiția ca dispozitivul să fie așezat sau instalat în poziția normală de utilizare.

20. Conectarea, reglarea, curățarea și întreținerea de către utilizator nu vor fi efectuate de către copii cu vârste între 3 și 8 ani. Copiii nu au voie să se joace cu dispozitivul.

PRECAUȚIE: Dispozitivul nu este conceput pentru a fi operat cu un temporizator extern sau cu un sistem separat cu comandă de la distanță.



21. Dispozitivul trebuie să fie întotdeauna deconectat de la rețea atunci când nu este supravegheat și înainte de curățare.

22. Lăsați dispozitivul să se răcească complet înainte de curățare sau depozitare. Părți ale încălzitorului radiant, precum tubul de încălzire, reflectorul și părțile metalice din jur pot atinge temperaturi de peste 200 °C. Pericol de rănire prin arsuri grave! Nu atingeți suprafețele fierbinți!

23. Nu faceți nicio modificare a dispozitivului. De asemenea, nu înlocuiți în regim propriu cablul de conectare.

24. Pentru a evita supraîncărcarea vreunui circuit, nu utilizați încălzitorul pe un circuit împreună cu alte dispozitive.

25. Evitați utilizarea prelungitoarelor, deoarece acestea se supraîncălzesc ușor, creând riscul de incendiu.

26. Cablul de conectare nu poate fi înlocuit. În cazul în care cablul este deteriorat, dispozitivul trebuie eliminat la deșeuri.

27. Nu așezați cablul de conectare sub covoare și nu acoperiți cablul. Asigurați-vă că nimeni nu se poate împiedica de cablu.

Nu înfășurați cablul de conectare în jurul dispozitivului.

28. Nu utilizați dispozitivul în lumina directă a soarelui sau în apropierea altor surse de căldură. Dispozitivul nu trebuie expus la vreme rea în aer liber pentru perioade lungi de timp.



29. Distanța minimă de la încălzitorul radiant până la sol trebuie să fie de 180 cm și față de celelalte laturi de 40 cm pentru a asigura o distanță suficientă a dispozitivului față de oameni și animale și pentru a evita arsurile. Elementul de încălzire nu trebuie să fie îndreptat către tavan, ci trebuie să fie întotdeauna îndreptat către zona de încălzit.

30. În niciun caz nu trebuie să acoperiți încălzitorul, pentru a evita supraîncălzirea.

31. Nu montați niciodată încălzitorul radiant într-un loc de unde poate cădea într-o cadă sau în alt recipient cu apă.

32. Încălzitorul radiant nu trebuie să fie amplasat lângă sau deasupra articolelor și obiectelor inflamabile sau fuzibile precum lemn, paie, perdele, mobilier, lenjerie de pat, îmbrăcăminte, hârtie, plastic etc.

33. Nu utilizați dispozitivul în zone în care sunt depozitate benzină, vopsea sau alte lichide inflamabile.



34. Încălzitorul radiant este fierbinte când este în funcțiune. Pentru a evita arsurile, nu atingeți dispozitivul cu pielea goală.

Avertizare: Încălzitorul radiant nu este echipat cu sistem de control a temperaturii încăperii.

35. Dacă doriți să mutați încălzitorul radiant, țineți-l întotdeauna de trepied și lăsați-l să se răcească în prealabil.



-
36. Dacă elementul de încălzire a fost atins, ștergeți amprentele cu o cârpă moale și agent de curățare pe bază de alcool. Murdăria arsă poate cauza defecțiuni de funcționare.
37. Nu operați încălzitorul radiant cu mâinile ude sau umede.
38. Utilizarea dispozitivului nu este recomandată persoanelor cu sensibilitate redusă la căldură.
39. Este necesară prudență extremă atunci când încălzitorul este utilizat de către sau în apropierea copiilor sau a persoanelor cu dizabilități și ori de câte ori încălzitorul este lăsat în funcțiune și nesupravegheat.
40. Nu lăsați încălzitorul radiant pornit nesupravegheat. Când încălzitorul radiant nu este utilizat, scoateți-l din priză.
41. Dacă dispozitivul prezintă daune vizibile, nu îl mai utilizați.

<p>ATENȚIE</p> 	<p align="center"><u>PERICOL DE RĂNIRE</u></p> <p align="center">În timpul utilizării dispozitivul devine fierbinte!</p> <p align="center">Nu atingeți niciodată dispozitivul în timpul funcționării acestuia → acesta poate provoca ARSURI grave.</p>
<p>ATENȚIE</p> 	<p align="center"><u>PERICOL DE INCENDIU</u></p> <p align="center">Dispozitivul nu trebuie acoperit în timpul funcționării!</p>
<p>ATENȚIE</p> 	<p align="center"><u>DISTANȚA DE SIGURANȚĂ</u></p> <p>Păstrați o distanță de siguranță de cel puțin un metru față de obiectele ușor inflamabile de ex. mobilier, perdele, hârtie etc.!</p> <p align="center"><u>LOCAȚIE</u></p> <p>Poziționați întotdeauna dispozitivul astfel încât aerul să poată intra și ieși nestingherit.</p> <p align="center"><u>PERICOL DE ARSURI</u></p> <p>Dispozitivul devine foarte fierbinte în timpul utilizării și poate provoca arsuri. Este necesară o atenție deosebită atunci când sunt prezenți copiii și persoanele care au nevoie de protecție.</p> <p align="center"><u>PERICOL DE SUPRĂÎNCĂLZIRE</u></p>

Simbolurile de pe dispozitiv

Simbol:





Semnificație:

Atenție! Nu acoperiți! Simbolul de pe dispozitiv indică faptul că nu este permisă agățarea obiectelor (de ex. prosoape, îmbrăcăminte etc.) deasupra sau direct în fața dispozitivului. Încălzitorul nu trebuie acoperit, pentru a evita supraîncălzirea și riscul de incendiu!



Reciclare, eliminarea ca deșeu, declarația de conformitate

	<p><u>RECICLARE</u></p> <p>Materialele de ambalare pot fi reciclate. Prin urmare, se recomandă să le aruncați la deșeurile sortate</p>
	<p><u>ELIMINAREA CA DEȘEU</u></p> <p>Simbolul tomeronului de gunoi cu roți tăiat înseamnă că pentru acest dispozitivul este necesară eliminarea separată a deșeurilor de echipamente electrice și electronice (DEEE). Dispozitivele electrice și electronice pot conține substanțe periculoase și poluante pentru mediu. Prin urmare, nu aruncați dispozitivul împreună cu deșeurile reziduale nesortate, ci predați-l la un punct de colectare desemnat pentru echipamentele electrice și electronice vechi. În acest fel contribuiți la protecția resurselor și a mediului. Pentru mai multe informații, vă rugăm să vă adresați comerciantului dvs. sau autorităților locale. Directiva 2012/19/UE</p>
	<p><u>DECLARAȚIE DE CONFORMITATE</u></p> <p>Prin prezenta, confirmăm că acest articol respectă cerințele, reglementările și directivele esențiale ale UE. Puteți vizualiza în orice moment declarația de conformitate detaliată la următorul link:</p> <p>https://www.schuss-home.at/downloads</p>

Ne rezervăm dreptul de a nu răspunde în privința unor eventuale erori și de a face modificări de natură tehnică.

Conținutul livrării

- Încălzitor radiant
- Instrucțiuni de operare



Descrierea dispozitivului

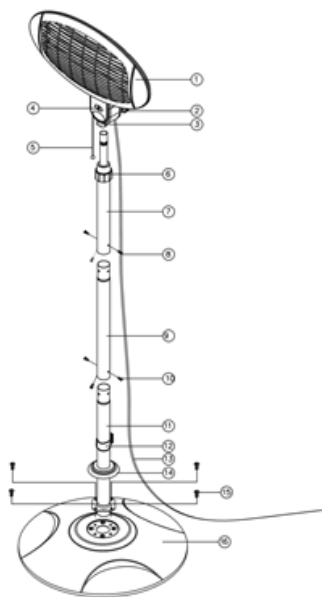

- (1) Element de încălzire
- (2) Roată de blocare
- (3) Panou
- (4) Indicator de înclinație
- (5) Întreprupător cu cablu
- (6) Carcasă cu tije
- (7) Tijă inferioară
- (8) 3 șuruburi M5x6
- (9) Tijă centrală
- (10) 3 șuruburi M5x6
- (11) Tijă inferioară
- (12) Clemă
- (13) Cablu de curent
- (14) Acoperire picior de susținere
- (15) 4 șuruburi M6x30
- (16) Picior de susținere

Montarea și operarea

Înainte ca dispozitivul să poată fi asamblat, acesta trebuie deconectat de la sursa de alimentare.

- 1) Introduceți tija inferioară (11) în piciorul de sprijin (16) și fixați-o cu cele 4 șuruburi M6x30 (15). Introduceți clema (12) pe tija inferioară (11). (fig. 1)

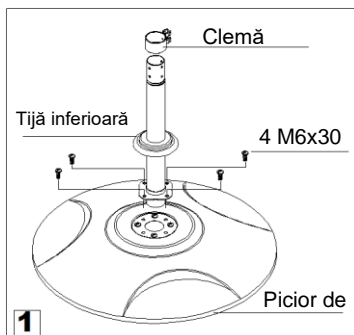

- 2) Conectați tija inferioară (11) și tija centrală (9) cu cele 3 șuruburi M5 X 6. (fig. 2)

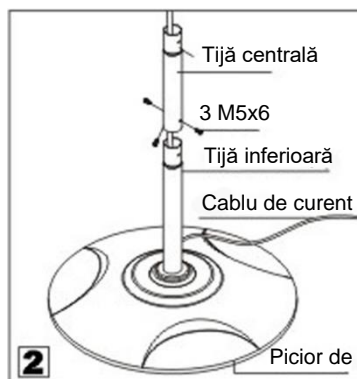

- 3) Conectați tija superioară (7) și tija centrală (9) cu cele 3 șuruburi M5 X 6. (fig. 3)

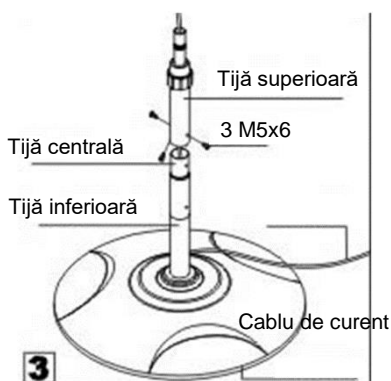

- 4) Conectați elementul de încălzire (1) cu tija superioară (7) și fixați-le cu roata de blocare (2). Introduceți cablul de alimentare în clemă (12). (fig. 4)

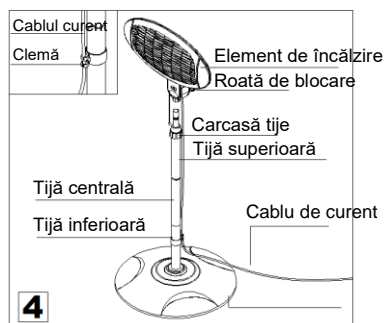

- 5) Elementul de încălzire (1) poate fi înclinat între 0° - 45°. (fig. 5)

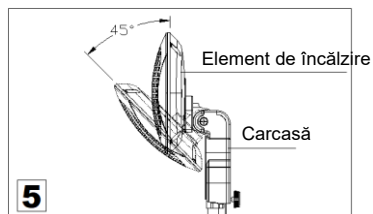

Dispozitivul este pornit cu ajutorul întrerupătorului cu cablu (5). Vibrațiile ușoare după pornire sunt normale și se vor opri după câteva secunde.



Unele părți ale dispozitivului se pot încălzi foarte puternic și pot provoca arsuri.

Punerea în funcțiune și operarea

- Introduceți ștecherul într-o priză cu împământare și porniți dispozitivul de la întrerupătorul cu cablu.
- Întrerupătorul cu cablu montat în stânga este responsabil pentru elementul de încălzire. Când elementul de încălzire este pornit, dispozitivul oferă o putere termică de 650 W la nivelul 1. La nivelul 2, dispozitivul oferă o putere termică de 1300 W. La nivelul 3, dispozitivul oferă o putere termică de 2000 W.



Nu așezați pe încălzitorul radiant obiecte, de ex. îmbrăcăminte sau prosoape.

Nu utilizați acest dispozitiv în apropierea unei căzi de baie, cadă de duș sau alt recipient care conține apă



Carcasa dispozitivului este fierbinte în timpul funcționării!

Evitați orice contact fizic, deoarece prin aceasta pot fi provocate răniri grave. Lăsați dispozitivul să se răcească suficient înainte de a-l muta în altă locație.

Dispozitive de protecție

Încălzitorul radiant este echipat cu un dispozitiv **anti-răsturnare** care decuplează dispozitivul în cazul în care acesta se răstoarnă în mod neașteptat. Dacă îl așezați din nou drept după aceea, va începe să funcționeze din nou.

Însă mai întâi opriți dispozitivul, scoateți ștecărul din priză și verificați dacă încălzitorul radiant nu este deteriorat. Dacă dispozitivul este deteriorat sau nu funcționează corect, nu îl utilizați, ci duceți-l pentru verificare/reparație.

Curățarea și întreținerea

Dispozitivul are nevoie doar de curățarea regulată a părții exterioare.

- Înainte de curățare, scoateți ștecărul și așteptați până când dispozitivul se răcește complet.
- Curățați praful de pe grilaje.
- Curățați dispozitivul cu o cârpă umezită moderat. Nu utilizați niciodată agenți de curățare duri și abrazivi, bureți de frecat oale sau vată de oțel, care pot deteriora dispozitivul.

La sfârșitul duratei de viață, acest aparat nu trebuie aruncat împreună cu deșeurile menajere, ci trebuie predat la un centru de colectare pentru reciclarea aparatelor electrice și electronice menajere!



INFORMAȚII TEHNICE

Numărul articolului:	SHX02HS2000
Tensiune de intrare:	230 V
Frecvență:	50 Hz
Putere nominală absorbită:	2000 W
Posibilități de setare:	650 – 1300 – 2000 W
Clasa de protecție:	IPX4
Greutate	8,45 kg
Dimensiuni	500 x 2100 x 500 mm
Adresă de contact pentru informații suplimentare:	Schuss Home Electronic GmbH Scheringgasse 3, A-1140 Viena Linie telefonică pentru service: +43 (1) 97 0 21 www.schuss-home.at Nr. Registrul Comerțului: 236974 t / Tribunal Registrul Comerțului: Viena



GARANȚIE

Cu acest produs de calitate de la SHX, v-ați decis pentru inovație, durabilitate și fiabilitate.

Pentru acest dispozitiv SHX acordăm o perioadă de garanție de 2 ani de la data achiziției, valabilă în Austria și Germania!

În cazul în care, contrar așteptărilor, vor fi totuși necesare lucrări de service la dispozitivul dumneavoastră în această perioadă, vă garantăm prin prezenta repararea (piese de schimb și manoperă) sau (la latitudinea Schuss) înlocuirea gratuită a produsului. În cazul în care, din motive economice, nu este posibilă nici repararea, nici înlocuirea, ne rezervăm dreptul de a emite o notă de credit la valoarea actuală.

În orice caz, vă rugăm să contactați în primul rând linia de asistență pentru clienți (a se vedea instrucțiunile de utilizare – „Adrese de contact pentru informații suplimentare și linia de service”).

Dorim să subliniem faptul că lucrările de reparații care nu au fost efectuate de ateliere autorizate prin contract anulează imediat valabilitatea acestei garanții.

Această garanție nu acoperă:

- Deteriorări datorate nerespectării instrucțiunilor de utilizare
- Repararea sau înlocuirea pieselor din cauza uzurii normale
- Dispozitive care sunt utilizate - chiar și numai parțial - în scopuri comerciale
- Dispozitive deteriorate din punct de vedere mecanic din cauza unei influențe externe (cădere, impact, rupere, utilizare necorespunzătoare etc.), precum și semne de uzură legate de aspect
- Dispozitive, care a fost manipulate necorespunzător
- Dispozitive, care nu au fost deschise de către atelierul nostru de service autorizat
- Așteptări neîndeplinite ale consumatorilor
- Daune cauzate de forța majoră, apa, fulgerul, supratensiunea
- Dispozitive, în cazul în care denumirea tipului și/sau numărul de serie de pe dispozitiv a fost modificat, șters, făcut ilizibil sau îndepărtat
- Defecte datorate unei murdăriri extraordinare
- Servicii în afara atelierelor noastre autorizate prin contract, costuri de transport până la un atelier autorizat sau până la noi și înapoi, precum și riscurile asociate

Precizăm în mod expres că, în cadrul perioadei de garanție, se va percepe o sumă forfetară de 60 € (indexată pe baza IPC 2015, iunie 2020) în cazul unor erori de operare sau dacă nu a fost detectată nicio eroare. Furnizarea serviciului de garanție (repararea sau înlocuirea dispozitivului) nu prelungește perioada de garanție absolută < de 2 ani de la data achiziției.

Garanția de 2 ani este valabilă numai la prezentarea chitanței de achiziție (trebuie să fie incluse numele și adresa comerciantului, precum și denumirea completă a dispozitivului) și a certificatului de garanție asociat, pe care trebuie să fie notat tipul de dispozitiv, precum și numărul de serie (vizibil pe cutie și pe spatele sau partea inferioară a dispozitivului)! Fără prezentarea certificatului de garanție, se aplică doar garanția legală!

Atragem atenția în mod expres asupra faptului că drepturile de garanție legală nu sunt afectate de această garanție și rămân neschimbate.

Schuss Home Electronic GmbH și agenții săi indirecti sunt răspunzători pentru daune numai în caz de neglijență gravă sau intenție. În orice caz, este exclusă răspunderea pentru pierderi de profit, economii estimate, dar nerealizate, daune indirecte și daune rezultate din pretenții ale unor terțe părți.

Adresa de *contact* a atelierului de service respectiv o găsiți pe pagina noastră de internet www.schuss-home.at. Felicitări pentru alegerea dumneavoastră. Sperăm că vă veți bucura de utilizarea dispozitivului dumneavoastră SHX!

ADRESĂ

SHX distribuție
Schuss Home Electronic GmbH
A-1140 Viena, Scheringgasse 3
Tel.: +43 (0)1/ 970 21

Denumire tip:

Număr de serie:.....



OPERATING MANUAL

Infrared Radiant Heater

SHX02HS2000



CONGRATULATIONS!

THANK YOU FOR PURCHASING THIS SHX PRODUCT.





TABLE OF CONTENTS

EN

Important information on safety, place of use and electrical connections
Recycling, disposal and Declaration of Conformity
Scope of delivery
Description of the appliance
Place of use and connection to power supply
Starting up and functions
Cleaning and maintenance
Technical information
Warranty

PLEASE READ THE OPERATING MANUAL CAREFULLY BEFORE BEGINNING ASSEMBLY,, INSTALLATION, OPERATION OR MAINTENANCE. PROTECT YOURSELF AND OTHERS BY FOLLOWING THE SAFETY INSTRUCTIONS. FAILURE TO COMPLY WITH THESE INSTRUCTIONS MAY RESULT IN PERSONAL INJURY AND/OR PROPERTY DAMAGE AND/OR LOSS OF CLAIMS UNDER WARRANTY.



Intended Use

This appliance is splash-water protected (IPX4). This appliance is intended for heating in covered outdoor areas (e.g. terraces). The appliance is suited for occasional use and not for continuous operation. The appliance is intended for private use and not for commercial use. The appliance may only be operated when connected to 220–240 V AC/50 Hz (10/16A) earthed contact sockets.

Any other use than described above will cause damage to the appliance. In addition, there is a risk of short circuit, fire or electric shock. The appliance may neither be modified, opened nor altered.

IMPORTANT INFORMATION ON SAFETY, STANDARDS AND ELECTRICAL CONNECTIONS



Safety notes

WARNING: This appliance is not equipped with a thermostat for controlling the room temperature.

WARNING: Do not use the heater in small rooms when they are occupied by persons who are not capable of leaving the room on their own, unless constant supervision is provided.



WARNING: This appliance is intended exclusively for the heating of sheltered outdoor areas and may not be used for any other purpose.

WARNING: Do not spray the appliance!

1. The appliance is not suitable for continuous or high-precision operation.
2. Remove the appliance from the packaging and check that it is in good working order.
3. Keep the packaging materials away from children. **If swallowed, these pose a risk of suffocation!**
4. Check whether the power supply in your household corresponds with the information provided on the radiant heater.
5. Check the power cable and plug before use to make sure they are not damaged.
6. Always make sure that the appliance is switched off before unplugging the power cable. Only switch on the appliance with dry hands. Otherwise: There is a risk of electric shock!



7. Do not put any flammable objects close to the radiant heater, and do not direct the radiant heater towards such objects. Make sure that the front of radiant heater is set up or installed at least 1 metre away from bedding, paper, clothing and curtains. It is best to set the radiant heater up beside or with its back facing such items.

WARNING: Do not set up close to water (bathtubs, pools, etc.).

8. To protect against electric shock, do not immerse the power cable or plug in water or any other liquids.

9. Do not insert any foreign objects in the air outlets. Attention: Risk of electric shock, fire or damage!

10. Unplug from the power socket when not in use. Do not let the cables hang over the table in order to protect your children.

11. Do not insert your fingers or foreign objects through the grille while the appliance is in operation.

12. Do not leave the appliance unsupervised.

13. Do not use the radiant heater in the bathroom, laundry room or any similar locations. Do not set the appliance up near a bathtub or any other vessels containing water.



14. No liability is accepted for damage which arises from non-adherence to this operating manual or improper use.

15. The heater must not be installed directly below a wall power socket.

16. This appliance cannot be used by persons (including children) with reduced physical or mental capabilities, unless they are supervised or an adult has given them instruction concerning use of the appliance in a safe way.

17. Children and other persons needing assistance shall not play with the appliance.

18. Keep children under the age of 3 away from the appliance unless they are under constant supervision.

19. Children between the ages of 3 and 8 may only switch the appliance on or off under supervision or if they have been instructed in its safe use and understand the resultant dangers, on the condition that the appliance is positioned or installed in its normal place of use.

20. Connection as well as control, cleaning and user maintenance may not be carried out by children between the ages of 3 and 8. Children shall not play with the appliance.

CAUTION: The appliance is not designed to be operated with an external timer or a separate remote control system.



21. The appliance must always be disconnected from the power supply when left unattended and before cleaning it.

22. Always let the appliance cool down completely before cleaning it or putting it in storage. Parts of the radiant heater such as the heating tube, reflector and surrounding metal parts may reach temperatures above 200°C. Risk of injury due to severe burns! Do not touch hot surfaces!

23. Do not make any modifications to the appliance. Do not replace the connection cable yourself.

24. To prevent overloading a circuit, do not operate the radiant heater on a circuit with other equipment.

25. Avoid using extension cables as they are more prone to overheating and therefore constitute a fire hazard.

26. The connection cable cannot be replaced. The appliance must be disposed if the cable is damaged.

27. Do not run the connection cable under carpeting, and do not cover the cable. Make sure that nobody can trip over the cable.

Do not wrap the connection cable around the appliance.

28. Do not use the appliance in direct sunlight or near other sources of heat. The appliance should not be exposed to outdoor weather for an extended period.





-
29. The minimum distance between the radiant heater and the floor should be 180 cm and a distance of 40 cm should be kept on the sides in order to ensure sufficient distance is kept between the appliance and people/animals and to prevent burns. The heating element should not be directed toward the ceiling, instead it should always be directed toward the area to be heated.
30. Never cover the radiant heater under any circumstances in order to prevent overheating.
31. Never install the radiant heater in a position where it can fall into a bathtub or another vessel containing water.
32. The radiant heater should not be placed next to or on items or objects which are flammable or can melt, for example, wood, straw, curtains, furniture, bedding, clothing, paper, plastics, etc.
33. Do not use the appliance in areas where petrol, paint or other flammable liquids are stored.
34. The radiant heater becomes hot during use. To prevent burns, do not let bare skin touch the appliance.
- Warning:** The heater is not equipped with a controller to regulate the room temperature.
35. Always grab the radiant heater by the stand if you want to move it, and let it cool down beforehand.



-
36. If the heating element is touched, remove any fingerprints with a soft cloth and an alcohol-based cleaning agent. Burnt-on dirt can cause malfunctions.
 37. Do not operate the radiant heater with wet or damp hands.
 38. People with reduced sensitivity to heat are not recommended to use the appliance.
 39. Extreme caution is necessary when the heater is used by or near children or impaired persons, or when the heater is left operating and unsupervised.
 40. Do not leave the radiant heater unsupervised when it is switched on. Unplug the radiant heater when it is not in use.
 41. If the appliance has visible signs of damage, it may no longer be used.



<p>ATTENTION</p> 	<p style="text-align: center;"><u>RISK OF INJURY</u></p> <p style="text-align: center;">This appliance becomes hot during use.</p> <p style="text-align: center;">Never touch the appliance while it is in use → this may result in severe BURNS.</p>
<p>ATTENTION</p> 	<p style="text-align: center;"><u>RISK OF FIRE</u></p> <p style="text-align: center;">Do not cover the appliance while it is in use.</p>
<p>ATTENTION</p> 	<p style="text-align: center;"><u>SAFE DISTANCE</u></p> <p style="text-align: center;">Maintain a safe distance of at least one metre from flammable items such as furniture, curtains, paper and similar.</p> <p style="text-align: center;"><u>PLACE OF USE</u></p> <p style="text-align: center;">Position the appliance in such a way that air can flow in and out without hindrance.</p> <p style="text-align: center;"><u>RISK OF BURNS</u></p> <p style="text-align: center;">This appliance becomes very hot during use and can cause burns. Take particular care if children or vulnerable persons are present.</p> <p style="text-align: center;"><u>RISK OF OVERHEATING</u></p>

Symbol markings on the appliance

Symbol:





Meaning:

Attention! Do not cover The symbol on the device indicates that it is not permitted to suspend any item (e.g. towels, clothing etc.) above the appliance or directly in front of it. To prevent overheating and the risk of fire, the heater must not be covered.



Recycling, disposal and Declaration of Conformity

	<p><u>RECYCLING</u></p> <p>The packaging materials can be recycled. It is recommended that you dispose of them in separated waste.</p>
	<p><u>DISPOSAL</u></p> <p>The pictogram with the crossed out dustbin indicates that electrical and electronic appliances must be disposed of separately from household waste (WEEE). Electrical and electronic appliances can contain harmful and environmentally hazardous materials. Do not dispose of them in unsorted residual waste, but at a registered collection centre for waste electrical and electronic equipment. By doing so, you will help to conserve resources and protect the environment. For further information please consult your dealer or your local authorities. Directive 2012/19/EU</p>
	<p><u>DECLARATION OF CONFORMITY</u></p> <p>We hereby confirm that this article complies with the essential requirements, regulations and guidelines of the EU. The detailed declaration of conformity can be viewed at any time via following link:</p> <p>https://www.schuss-home.at/downloads</p>

Errata and technical changes reserved.

Scope of delivery

- Radiant heater
- Operating manual



Description of the appliance

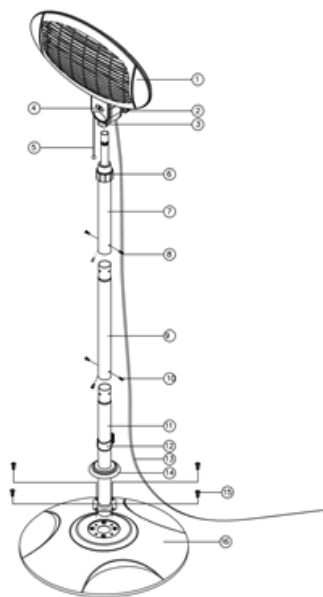

- (1) Heating element
- (2) Locking wheel
- (3) Panel
- (4) Tilt indicator
- (5) Pull switch
- (6) Pole housing
- (7) Bottom pole
- (8) 3 M5x6 screws
- (9) Middle pole
- (10) 3 M5x6 screws
- (11) Bottom pole
- (12) Terminal
- (13) Power cable
- (14) Cover for base
- (15) 4 M6x30 screws
- (16) Base

Assembly and operation

The appliance must be disconnected from the power supply before it can be assembled.

- 1) Insert the bottom pole (11) in the base (16) and secure it with 4 M6x30 screws (15). Attach the terminal (12) to the bottom pole (11). (Fig. 1)

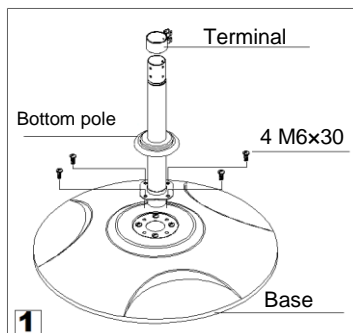

- 2) Connect the bottom pole (11) and middle pole (9) together with 3 M5×6 screws. (Fig. 2)

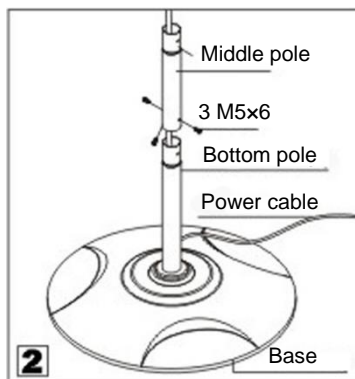

- 3) Connect the top pole (7) and the middle pole (9) together with 3 M5×6 screws. (Fig. 3)

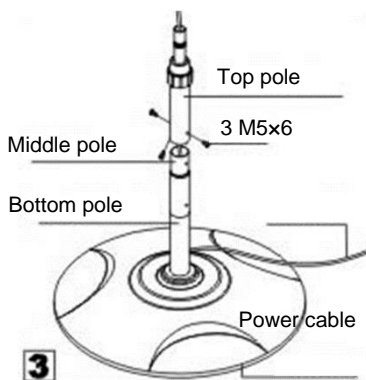

- 4) Connect the heating element (1) and the top pole (7) together and fix them in place using the locking wheel (2). Insert the power cable into the terminal (12). (Fig. 4)

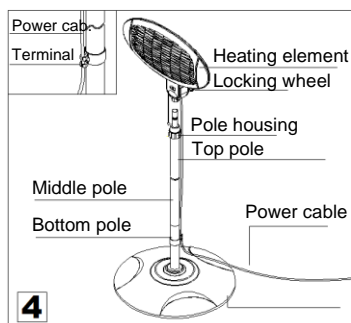

- 5) The heating element (1) can be tilted 0° to 45°. (Fig. 5)

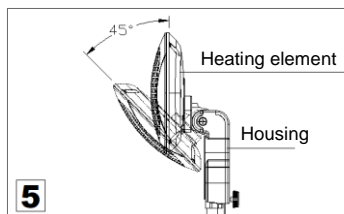

The appliance is switched on using the pull switch (5). After switching on the appliance, it is normal for slight vibrations to occur which will then stop after a few seconds.



Certain parts of this appliance may become very hot and cause burns.

Starting up and functions

- Insert the plug into an earthed power socket and switch the appliance on with the pull switch.
- The pull switch on the left controls the heating element. When one heating element is switched on, the appliance provides 650 watts of heating power. The appliance provides 1300 watts of heating power when set to level 2. The appliance provides 2000 watts of heating power when set to level 3.



Do not place any objects on the radiant heater such as clothing or towels.

Do not use this appliance in close proximity to bathtubs, showers or other vessels containing water.



When in operation, the housing of the appliance is hot.

Avoid any bodily contact with the appliance while it is on as this may cause severe injuries. Always allow the appliance to cool down before moving it.

Safety features

The fan heater features **tip protection** that switches the appliance off if it should fall over unexpectedly. When you stand it up again, it resumes operation.

But to do this, first switch the appliance off, remove the plug from the power socket and check the fan heater for any damage. Do not use the appliance if it is damaged or does not function correctly. Take it for inspection and if necessary for repair.

Cleaning and maintenance

Only the exterior of the appliance requires periodic cleaning.

- Before cleaning, unplug the appliance from the power supply and wait until it has cooled down completely.
- Clean dust from the grilles.
- Clean the appliance with a moderately damp cloth. Never use strong or abrasive detergents, scouring pads or steel wool as these will damage the appliance.

When the appliance reaches the end of its useful life, do not dispose of it in the household waste. Instead, it must be taken to a collection point for the recycling of domestic electrical and electronic appliances.



TECHNICAL INFORMATION

Article number:	SHX02HS2000
Input voltage:	230 V
Frequency:	50 Hz
Rated power consumption:	2000 W
Controllable parameters:	650 – 1300 – 2000 W
Protection class:	IPX4
Weight:	8.45 kg
Dimensions:	500 × 2100 × 500 mm
Contact address for further information:	Schuss Home Electronic GmbH Scheringgasse 3, A-1140 Vienna, Austria Serviceline: +43 (1) 97 0 21 www.schuss-home.at FB no.: 236974 t / FB court: Vienna



WARRANTY

By purchasing this SHX quality product, it means you have decided to place trust in durability, reliability and innovation.

For this SHX appliance, we grant a warranty period of 2 years from the date of purchase valid in Austria and Germany!

If, contrary to expectations, service work on your appliance is still necessary during this period, we hereby guarantee either free repairs (spare parts and working time) or (at the discretion of Schuss) that we will replace the product. If it is not possible to either repair or exchange the product for economic reasons, we reserve the right to create a time value credit.

In any case, please contact the customer hotline as a first step (see the operating manual – ‘contact addresses for further information and service line’).

We would like to point out that repair work that has not been performed by authorised contract workshops will immediately terminate the validity of this warranty.

This warranty does not cover:

- Damage due to non-adherence to the operating manual
- Repair or replacement of parts due to normal wear and tear
- Appliances that are used commercially, even in part
- Appliances mechanically damaged due to external influence (any fall(s), impact(s), breakage(s), improper use, etc.) as well as signs of wear and tear of an aesthetic nature
- Appliances that have been improperly treated
- Appliances that have not been opened by our authorised service workshop
- Unfulfilled consumer expectations
- Damage caused by force majeure, water, lightning and overvoltage
- Appliances that have had their type designation and/or serial number on the appliance changed, deleted, made illegible or removed
- Defects due to extreme contamination
- Services outside our contract workshops, the transport costs to either an authorised workshop or to us and back, and the associated risks

We would like to expressly point out that a fixed amount of €60 (indexed basis CPI 2015, June 2020) will be charged within the warranty period in the event of operating errors or if no error has been detected.

The provision of a warranty service (repairs or replacement of the appliance) does not extend the absolute warranty period of 2 years from the date of purchase.

The 2-year warranty is only valid upon presentation of the proof of purchase (name and address of the dealer as well as the complete appliance designation must be included) and the corresponding warranty certificate, on which the appliance type and the serial number (on the box and on both the back and underside of the appliance) are to be noted! Without presenting the warranty certificate, only the legal warranty applies!

We would like to expressly point out that the statutory warranty rights are unaffected by this warranty and continue unabated.

A liability for damage on the part of Schuss Home Electronic GmbH and its vicarious agents only exists in the event of gross negligence or intent. In any event, liability for lost profits, *expected but not occurred savings*, *consequential damage and damage arising from claims of third parties is excluded*.

The *contact* address of the respective service workshop is available on our homepage www.schuss-home.at.

Congratulations on making your choice. We wish you a lot of pleasure with the SHX appliance!

ADDRESS

SHX Vertrieb
Schuss Home Electronic GmbH
A-1140 Vienna (Austria), Scheringgasse 3

Type designation:.....

Serial number:.....

Tel.: +43 (0)1/ 970 21