

Technaxx® * Manual do Utilizador

Auto Alarme Pro Universal TX-168

Por favor, leia e guarde todas as instruções de proteção, segurança e uso.



Os produtos marcados com este símbolo preenchem todas as regulamentações comunitárias aplicáveis da Área Económica Europeia. O fabricante Technaxx Deutschland GmbH & Co.KG declara por este meio que este dispositivo, ao qual o presente manual do utilizador pertence, está conforme os requisitos essenciais das normas referidas na Diretiva **RED 2014/53/UE**. A Declaração de Conformidade que pode encontrar aqui: www.technaxx.de/ (na barra na parte inferior "Konformitätserklärung"). Antes de utilizar o aparelho pela primeira vez, leia cuidadosamente o manual do utilizador.



Este símbolo significa que o produto não deve ser descartado como lixo doméstico, e deve ser entregue numa estação de recolha para reciclagem. Uma reciclagem e eliminação adequadas ajudará a conservar a natureza e a prevenir efeitos nocivos à saúde e ao meio ambiente. Para mais informações sobre a eliminação e reciclagem deste produto, contate o seu município local, o serviço de recolha e tratamento de resíduos, ou a loja onde adquiriu este produto.



Dicas de segurança e de eliminação para pilhas: Mantenha as crianças afastadas das baterias. Se uma criança ingerir uma pilha, consulte imediatamente um médico ou leve a criança imediatamente a um hospital! Tenha em atenção a polaridade correta (+) e (-) das pilhas. Troque sempre todas as pilhas. Nunca utilize pilhas usadas junto com pilhas novas nem pilhas de tipos diferentes. Não tente recarregar as pilhas, abrir, deformar ou sobrecarregar! **Risco de ferimentos!** Nunca deite as pilhas para o fogo! **Risco de explosão!**

As baterias podem ser devolvidas gratuitamente depois de serem usadas nas lojas de retalho. O consumidor final está legalmente obrigado a devolver as baterias usadas. Separe a recolha e reciclagem das baterias antigas para proteção da saúde e do meio ambiente. Retire as baterias antes de eliminar o aparelho.

Dicas para Proteção Ambiental: Os materiais da embalagem são materiais em bruto que podem ser reciclados. Não deite fora aparelhos nem pilhas usadas junto com o lixo doméstico. **Limpeza:** Proteja o aparelho de contaminação e poluição (utilize um pano limpo). Evite utilizar materiais grosseiros e com grãos nem solventes/produtos de limpeza agressivos. Limpe bem o aparelho. **Aviso importante:** Caso o fluido das pilhas derrame, limpe a estrutura da pilha com um pano suave e seco. **Distribuidor:** Technaxx Deutschland GmbH & Co.KG, Konrad-Zuse-Ring 16-18, 61137 Schöneck, Alemanha

INSTRUÇÕES DE SEGURANÇA IMPORTANTES

1. Leia estas instruções.
2. Guarde estas instruções.
3. Cumpra todos os avisos.
4. Siga todas as instruções.
5. Não use este aparelho perto da água.
6. Limpar apenas com um pano seco.
7. Use apenas fixações/acessórios especificados pelo fabricante.

Este manual mostra-lhe como deve usar o seu aparelho de modo seguro e eficiente. Por favor, leia, compreenda e siga estas instruções e precauções com atenção.

AVISO: O não cumprimento destas instruções e advertências pode resultar em ferimentos graves, incluindo bens danificados, por isso, preste atenção e tenha o máximo cuidado.

IMPORTANTE:

- Não usar em aplicações navais.
- Mantenha as crianças afastadas.
- O uso de um acessório não recomendado ou vendido pelo fabricante da unidade pode resultar em risco de incêndio, choque elétrico ou lesões em pessoas.
- Para prolongar a vida deste aparelho, retire-o antes de ligar o motor do carro.
- Mantenha o aparelho num ambiente seco e ventilado. Evite elevada humidade e elevada temperatura.
- Use este produto apenas com uma alimentação de tensão homologada que cumpra com a regulamentação local (Ex., UL, CSA, VDE, CCC).

AVISOS

- **NÃO** desmonte a unidade; consulte um técnico qualificado quando for necessário manutenção ou reparação. A montagem incorreta pode resultar em risco de choque elétrico ou de incêndio.
- Para reduzir o risco de choque elétrico, desligue a unidade da ficha antes de tentar fazer manutenção ou limpeza. Desligar os controlos não irá reduzir este risco.
- **NÃO** exponha este aparelho à chuva ou humidade, para reduzir o risco de incêndio ou de choque elétrico. O aparelho não pode ser exposto a

salpicos nem quedas de água.

- NÃO toque na sirene externa se você, a sirene externa, o aparelho a ser operado ou quaisquer outras superfícies que possam entrar em contato com qualquer fonte de alimentação se encontrem molhadas. A água e muitos outros líquidos podem conduzir eletricidade, podendo originar ferimentos graves e até morte.
- NÃO coloque a sirene externa sobre ou perto de aberturas de ventilação, radiadores ou outras superfícies de aquecimento ou materiais inflamáveis.
- Ligue a sirene externa apenas a uma bateria de alimentação de 12V CC ou 24V CC. NÃO tente ligar a sirene externa a qualquer outra fonte de alimentação, incluindo uma fonte de alimentação CA. Ligar a uma bateria de 6V ou de 16V irá causar danos à sirene externa.
- NÃO usar com sistemas elétricos terra positivos.
- NÃO tentar estender ou de outra forma mudar o cabo de alimentação fornecido com a sirene externa. Certifique-se de que as ligações do cabo estão estanques.
- NÃO deixe cair nem agite o aparelho, pode partir as placas do circuito interno ou a mecânica.
- NÃO faça alterações não autorizadas a este produto.
- Uma operação incorreta do seu Alarme do Carro e sirene externa poderá causar avarias e danos corporais.
- Mantenha o dispositivo afastado de crianças pequenas.

PRECAUÇÕES PESSOAIS

- Use proteção ocular completa e roupa de proteção ao trabalhar perto de baterias de ácido-chumbo. Mantenha sempre alguém por perto para o ajudar.
- Retire todos os itens de metal pessoais do seu corpo tais como anéis, braceletes, colares e relógios. Uma bateria de ácido-chumbo pode produzir uma corrente de curto-circuito suficientemente alta para soldar um anel ao metal, causando uma queimadura grave.
- Não fume nem faça faíscas ou chama próximo da bateria ou do motor.

INSTRUÇÕES DE SEGURANÇA DA BATERIA

- NÃO queime os produtos nem as suas baterias e não as exponha à luz direta do sol ou a altas temperaturas (por ex. perto de carros ou de fogões quentes). As baterias podem explodir se forem sobreaquecidas.
- Use este produto de acordo com o fim a que se destina e siga as instruções de segurança gerais bem como da bateria conforme descrito neste manual do utilizador. Qualquer má utilização pode causar choque elétrico, queimaduras, fogo e outros riscos ou ferimentos.
- Recarregue, use e armazene o produto a uma temperatura entre os -10 C e os +50 C.
- Desligue sempre o produto quando estiver totalmente recarregado.
- Se o produto se tornar anormalmente quente, emitir um cheiro anormal, se existirem mudanças de cor ou se o carregamento demorar muito mais tempo do que o habitual, pare de usar e de recarregar o produto e contate um agente local.
- NÃO coloque os produtos e as suas baterias em fornos microondas ou em fogões de indução.
- Este produto contém uma bateria recarregável que não é substituível. NÃO abra o produto para substituir a bateria recarregável.
- Quando manusear baterias, certifique-se de que as suas mãos, o produto e as baterias estão secas.
- Para prevenir o sobreaquecimento ou a libertação de substâncias tóxicas ou perigosas, das baterias não modifique, fure ou danifique produtos e baterias e NÃO desmonte, coloque em curto-circuito, sobrecarregue ou inverta o carregamento das baterias.
- Para evitar o curto-circuito accidental das baterias após remover, NÃO deixe os terminais da bateria entrar em contato com objetos de metal (por ex. moedas, ganchos de cabelo, anéis).
- Não embrulhe as baterias em papel de alumínio. Coloque fita adesiva nos terminais da bateria ou coloque as baterias num saco de plástico antes de descartar.
- Se as baterias estiverem degradadas ou com fugas, evite o contato com a pele ou os olhos. Se tal ocorrer, lave imediatamente com água e procure assistência médica.
- Por favor, elimine as baterias usadas apropriadamente, seguindo os regulamentos locais. NÃO incinerar.

Desfrute do seu produto. *Partilhe a sua experiência e opinião num dos conhecidos portais de Internet.

Conteúdo

INSTRUÇÕES DE SEGURANÇA IMPORTANTES	2
AVISOS	2
PRECAUÇÕES PESSOAIS	3
INSTRUÇÕES DE SEGURANÇA DA BATERIA	4
Funcionalidades:	6
Visão geral do produto	7
Recarregar o alarme auto	8
Começar	9
Instalação do Sistema e Fios elétricos	9
Instale a Sirene externa	11
Inserindo o Alarme Auto na tomada do isqueiro.....	11
Controlo remoto & Funções	12
Ativar (Armar)	12
Desativar (desarmar)	12
Desligar o Alarme auto	13
Trocar a pilha do controlo remoto	13
Emparelhe um novo controlo remoto.....	13
Função de carregador por USB	14
Modo de emergência.....	14
Resolução de problemas.....	15
Especificações técnicas	15
Eliminação	17
Garantia.....	17
Suporte	17

Funcionalidades:

- Alarme auto recarregável de 12V CC ou 24V CC para tomada de isqueiro
- Sirene externa de 12V CC ou 24V CC para compartimento do motor, requer mais atenção.
- Botão para alarme de emergência (cerca de 105dB)
- Porta de carregamento 1x USB-C com um total de 5V / 3.0A de potência de saída
- Porta de carregamento 1x USB-C com um total de 5V / 2.4A de potência de saída
- Acionamento automático do alarme na deteção de movimento pelo sensor PIR (sensor de infravermelhos passivo para deteção de movimento físico no interior do carro)
- Bateria de 500mAh integrada para ~7 dias em standby garante acionamento do alarme mesmo quando o motor está desligado
- Sirene externa e alarme auto cada um cerca de 105dB
- Controlo remoto para ativar e desativar o alarme
- Possibilidade de conetar até 3 controlos remotos
- LED indicador de estado
- Proteção contra sobrecarga e curto-circuito
- Manuseamento e instalação fáceis

Visão geral do produto

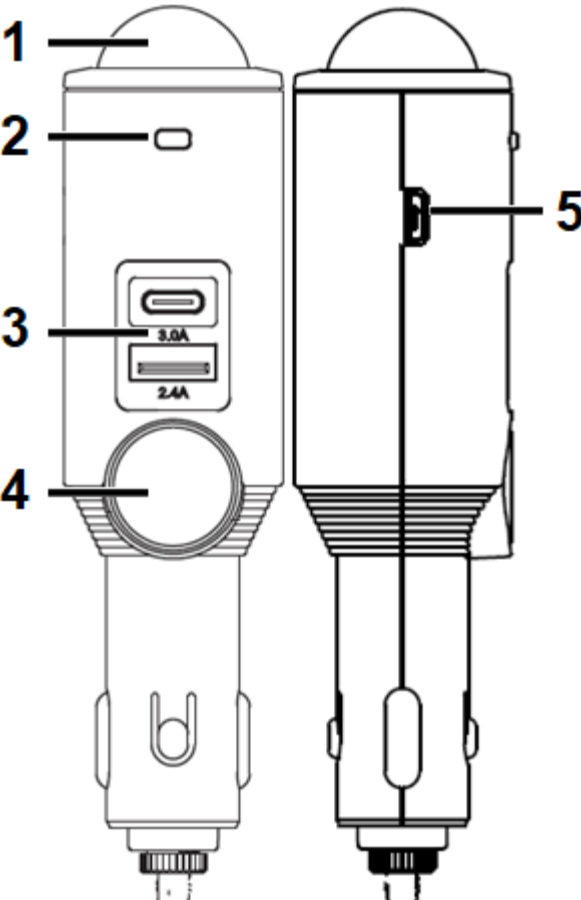
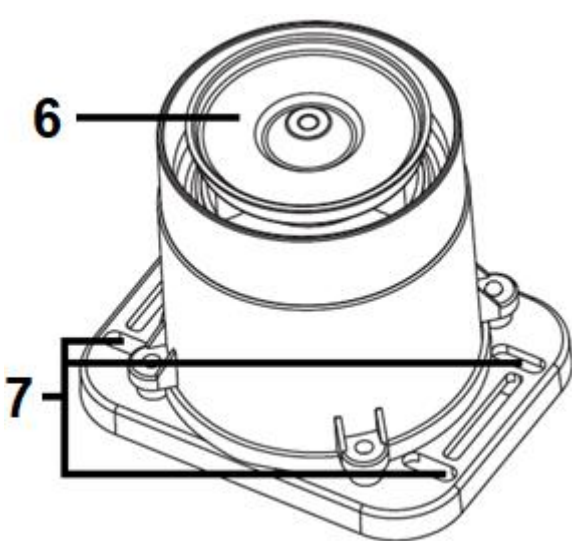
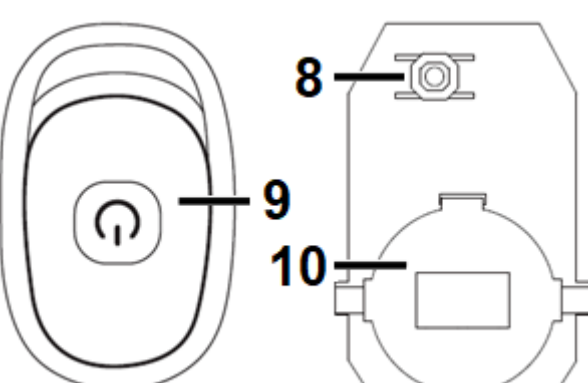
Alarm auto		Sirene externa	
			
		Controlo remoto	
1	PIR (Deteção de movimento) e indicador LED	6	Sirene
2	Botão de emergência	7	Furos de montagem
3	Ranhura de carregamento USB-C (5V CC/3.0A) Ranhura de carregamento USB (5V CC/2.4A)	8	Botão de emparelhamento (placa de circuito)
4	Sirene	9	Botão do controlo remoto (ativar/desativar)
5	Entrada MicroUSB	10	Compartimento das pilhas (na placa de circuito)

Recarregar o alarme auto

⚠ CAUTION

Recarregue o aparelho apenas sob supervisão e com equipamento recomendado (recarregador USB 5V CC/500mA e cabo MicroUSB).

NOTICE

Carregue a bateria do aparelho a cada 2-3 meses caso não seja utilizado! Para prevenir uma descarga profunda da bateria

Este aparelho tem uma bateria recarregável. Deve ser carregada na íntegra antes da primeira utilização. Ligue um cabo* USB (*não incluído) à entrada MicroUSB (5) do Alarm Auto para recarregar totalmente. Ou usar a tomada de isqueiro 12V CC/24V do seu veículo para recarregar. Recarregue o dispositivo por aprox. 2 horas antes de usar.

Estado	Indicação LED
<i>A recarregar</i>	<i>Azul Contínuo</i>
<i>A recarregar</i>	<i>Verde Contínuo</i>
<i>Aviso de bateria fraca</i>	<i>Azul Intermitente contínuo</i>

NOTICE

Em alguns carros a tomada do isqueiro não tem carga quando o motor do carro está desligado.

Começar

Instalação do Sistema e Fios elétricos

NOTICE

Estas instruções de instalação não se aplicam a todos os tipos de veículos. Servem apenas como um guia geral devido ao grande número de marcas e modelos. Consulte os regulamentos locais para o seu veículo ao usar este produto para se assegurar de que é permitido.

Através da instalação deste sistema de Alarme Auto deve assegurar-se de que não degrada, danifica ou compromete a segurança de qualquer sistema ou dispositivo no seu veículo.

A instalação inadequada e os fios elétricos da sirene externa podem danificar o sistema elétrico do veículo, incluindo o computador de bordo e os sistemas operativos. O que pode conduzir a um acidente ou causar danos materiais e/ou ferimentos pessoais graves. É altamente recomendado procurar aconselhamento de instalação por parte de um eletricitista profissional qualificado, em alternativa, realizar a instalação por um eletricitista auto qualificado.

Por favor, assegure-se de que a sirene externa é segurada e montada SEM obstruir qualquer característica de segurança do veículo OEM. Em caso de acidente, o fabricante não é responsável por danos corporais ou danos no veículo causados pela sirene externa ser um projétil.

O fabricante não assume responsabilidade por danos causados ao veículo devido a uma instalação ou uso inadequados.

⚠ DANGER

Esta unidade foi concebida para operar num sistema terra elétrico negativo de 12V CC ou 24V CC. Ligar a outros tipos de sistemas elétricos irá causar danos ao seu veículo. Por favor, contate o fabricante se não conhecer o tipo de sistema no seu veículo.

⚠ DANGER

Se não tiver experiência na instalação de dispositivos elétricos em veículos, não deve executar o seguinte trabalho você mesmo. Peça a especialistas qualificados que efetuem a montagem e ligação.

⚠ DANGER

Ligações inadequadas podem resultar em tensões altas o suficiente para causar eletrocussão

⚠ WARNING

Se o motor estiver ligado há mais de 10 minutos, existe risco de queimaduras. Deixe o motor e as outras partes no compartimento do motor arrefecer durante pelo menos 30 minutos antes de iniciar a instalação da sirene externa.

⚠ WARNING

Conectores soltos resulta numa queda excessiva de tensão e pode causar sobreaquecimento nos fios e derreter o isolamento, podendo originar fogos elétricos. As conexões de polaridade inversa (positivo a negativo) podem queimar o fusível no cabo de ligação, podendo danificar permanentemente a sirene externa.

⚠ DANGER

Ao montar a sirene no compartimento do motor certifique-se de que as ligações estão seguras e a sirene não está conectada a partes móveis. A sirene deve estar montada a uma distância suficiente das partes rotativas.

⚠ DANGER

NÃO deite o cabo de ligação junto à bateria de forma a passar junto de partes quentes do motor onde o isolamento pode derreter e causar um curto-circuito ou fogo.

⚠ DANGER

NÃO deite o cabo de ligação junto à bateria de forma a passar junto de partes móveis que podem ficar presas. Assegure-se que o cabo de ligação está enrolado e apertado de forma segura no compartimento do motor.

Instale a Sirene externa

Antes da instalação final, encontre um local no compartimento do motor onde a sirene tem uma melhor hipótese de transmitir o som do alarme para o exterior quando o capô está fechado.

⚠ DANGER

NÃO toque no terminal positivo e negativo da bateria do veículo ao mesmo tempo. Pode resultar em eletrocussão.

Ligue de forma segura o fio vermelho ao terminal Positivo (“+”) da bateria e o fio preto ao terminal Negativo (“-”) da bateria. A sirene externa faz um curto som de alarme quando está ligado corretamente à bateria do veículo.

NOTICE

Após montar a sirene, certifique-se de que a posição da sirene não interfere com o funcionamento do motor.

NOTICE

Assegure-se que o excesso do cabo de ligação está enrolado e apertado de forma segura no compartimento do motor com braçadeiras.

destruir a sirene.

Repare a sirene com braçadeiras às partes não-móveis e faça a montagem numa posição adequada.

Inserindo o Alarme Auto na tomada do isqueiro

Após inserir o Alarme Auto na tomada do isqueiro a luz ficará azul contínua para recarregamento. O aparelho está pronto a utilizar e pode receber o comando do controlo remoto.

NOTICE

O remoto incluído já está emparelhado com o dispositivo.

Dependendo do estado atual o indicador LED do Alarme Auto mostra abaixo uma cor mais clara.

Estado	Indicação LED
A recarregar	Azul Contínuo
A recarregar	Verde Contínuo
Aviso de bateria fraca	Azul Intermitente contínuo
Alarme	Vermelho Intermitente contínuo
Ativado	Vermelho intermitente uma vez com um “bip”

Desativado	Vermelho Intermitente duas vezes com “Bip, Bip”
Armado	Vermelho Intermitente a cada 5 segundos
Desligar	Vermelho Intermitente contínuo com “Bip, Bip, Bip, Bip”

Controlo remoto & Funções

Ativar (Armar)

O alarme auto pode ser ativado pressionando o botão de controlo remoto brevemente (1 “bip” curto e a luz vermelha pisca uma vez). A sirene externa emite um “bip” uma vez também.

Assim que o sensor PIR do Alarme auto estiver ativado, demora cerca de 10 segundos até o aparelho estar armado. Quando armado, a luz vermelha pisca a cada 5 segundos. Após ser detetada ação humana, a luz vermelha pisca continuamente. A sirene do Alarme auto e a sirene externa estão a fazer um ruído intenso juntos. A sirene externa irá parar após 30 segundos e a sirene do Alarme auto irá parar de fazer ruído após 120 segundos.

A distância máx. para armar o Alarme auto depois de sair do carro é ~10m em campo aberto.

NOTICE

É possível operar o controlo remoto do exterior do carro fechado através da janela.

Desativar (desarmar)

Para desativar o Alarme auto e desligar o som do alarme, prima o botão no controlo remoto por instantes (“bip” curto 2x e a luz vermelha pisca duas vezes). A sirene externa emite um “bip” duas vezes também. Nessa altura, a luz vermelha pára de piscar.

A distância máx. para desarmar o Alarme auto antes de entrar no carro é ~10m em campo aberto.

NOTICE

É possível operar o controlo remoto do exterior do carro fechado através da janela.

Desligar o Alarme auto

Se manter premido o botão do controlo remoto (4-5 segundos), irá ouvir um “bip” curto 4x.

Depois disso, a bateria do Alarme auto desliga-se. Não só o sensor PIR está desligado como todo o Alarme auto está desligado em caso de não utilização durante um longo período ou em transporte.

NOTICE

O desligamento não funciona quando o Alarme auto está ligado para recarregamento.

O Alarme auto apenas pode ser ativado/armado novamente quando:

- for ligado à tomada do isqueiro
- for ligado via MicroUSB
- assim que a tomada do isqueiro enviar um novo impulso de carga ao dispositivo se ainda estiver ligado à tomada do isqueiro.

O controlo remoto e o botão de emergência não funcionam quando o aparelho está desligado.

Trocar a pilha do controlo remoto

Quando o controlo remoto já não funcionar mais, mude a bateria (CR2032).

Para mudar a bateria abra o controlo remoto. Use um objeto plano e largo para remover a tampa traseira do controlo remoto. Para isso, insira o objeto correspondente na ranhura no topo. Agora, abra e feche cuidadosamente a tampa traseira. Irá ver agora a placa de circuito com a bateria. Mude a bateria e feche o controlo remoto.

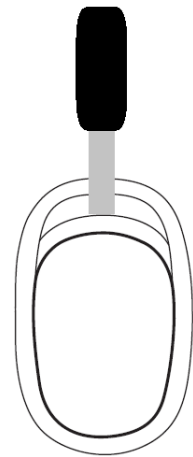

Emparelhe um novo controlo remoto

● Abra o controlo remoto. Use um objeto plano e largo para remover a tampa traseira do controlo remoto. Para isso, insira o objeto correspondente na ranhura no topo. Agora, abra e feche cuidadosamente a tampa traseira. Irá ver agora a placa de circuito com a bateria.

NOTICE

Se não existir bateria inserida, insira uma bateria (CR2032)

● Prima e mantenha o botão de emergência do Alarm auto durante 3-4 segundos até que o LED se acenda. Acende uma mistura de cores a piscar (Vermelho/Verde/Azul). Este ativa o modo de emparelhamento.

● Prima o botão (8) na placa de circuitos uma vez. A luz da placa de circuitos pisca azul uma vez.

● Aguardar 15 segundos até as luzes coloridas (Vermelho/Verde/Azul) do Alarme auto se desliguem.

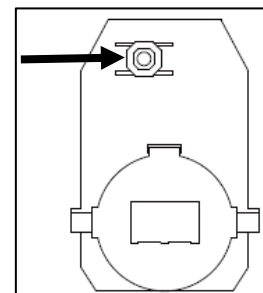

Estado	Indicação LED
Modo de emparelhamento	Luzes coloridas (Vermelho/Verde/Azul) contínuas.

● Modo de emparelhamento bem sucedido. Pode controlar o Alarme auto com o novo controlo remoto.

● Feche a tampa traseira do controlo remoto.

Função de carregador por USB

Se o Alarme auto estiver ligado a uma tomada de isqueiro, pode ligar a porta do carregador USB-C/USB por USB ao seu telemóvel com um cabo USB* (*não incluído). O Alarme auto está agora a trabalhar como um carregador de telemóvel. Também é possível carregar outros aparelhos via

NOTICE

Corrente máxima de saída USB é de 2.4A e a de USB-C é de 3.0A.

USB.

Modo de emergência

▲ WARNING

O som do alarme tem cerca de 105dB e poderá causar-lhe danos a si e à saúde de outras pessoas.

Se tiver uma emergência prima o botão do Alarm auto e o alarme irá fazer um ruído intenso para alertar as pessoas em redor. Quando premir o botão novamente, o alarme será desativado.

Resolução de problemas

- O controlo remoto não funciona:

1. Remova a pequena tira de plástico na traseira do controlo remoto.
2. Abra o controlo remoto e verifique se a bateria está inserida.

Especificações técnicas

Distância de deteção	~3m interior do carro (sem obstáculos (por ex. parede traseira em camiões))	
Intervalo de deteção	Ângulo de cone de 120°	
Distância do controlo remoto IR	~10m (campo aberto)	
Horário do alarme (Alarme auto)	120segundos máximo	
Volume do alarme (Alarme auto)	105dB	
Horário do alarme (sirene)	30 segundos máximo	
Volume do alarme (sirene)	105dB (mais baixo quando montado no compartimento do motor)	
Saída USB	5V CC / 2.4A (total)	
Saída USB-C	5V CC / 3.0A (total)	
Entrada micro USB	5V CC / 500mA	
Pilhas	Bateria de 500mAh integrada recarregável de polímeros de lítio de 3,7V	
Tempo de recarregamento	~2 horas	
Duração de funcionamento	~7 dias (com alarme uma vez por dia)	
Duração em standby	~14 dias	
Tensão de entrada (Alarm auto)	12 CC ou 24V (tomada do isqueiro)	
Corrente de recarga (Alarme auto)	500mA	
Corrente de funcionamento (Alarme auto)	600mA	
Tensão de entrada (sirene)	12 CC ou 24V (ligação direta com a bateria do carro)	
Corrente de funcionamento (sirene)	100mA	
Bateria remota	CR2032	
Sirene de fusível de lâmina	3A (substituível); tamanho normal	

Comprimento do cabo da sirene	1,5m
Frequência de transmissão	2,4GHz
Tipo de frequência	ASK
Potência de saída radiada	máximo 15,85mW (ao premir o botão do controlo remoto, não contínuo)
Material	ABS
Temperatura de funcionamento	-10°C a +50°C
Peso / Dimensões (Alarme auto)	69g / (C) 3,0 x (L) 3,0 x (A) 13,5cm
Peso / Dimensões (sirene com ligação cabo e fusível)	120g / (C) 7,3 x (L) 5,7 x (A) 6,2cm
Peso / Dimensões (controlo remoto)	16g / (C) 5,9 x (L) 3,7 x (A) 1,0cm
Conteúdo da embalagem	Alarme Auto Pro Universal TX-168: Alarme auto, Sirene Externa com cabo de ligação e Fusível 3A, Controlo Remoto (com bateria CR2032), Material de montagem, Manual do Utilizador

Eliminação

Reciclagem de resíduos de equipamentos elétricos e eletrônicos dos agregados domésticos.

- Se já não tiver qualquer uso para o aparelho, entregue-o gratuitamente num centro de recolha público concebido para equipamentos elétricos usados.
- Em nenhuma circunstância devem os equipamentos elétricos usados ser eliminados nos resíduos domésticos.

Observações adicionais sobre eliminação

- Devolva sempre o equipamento elétrico usado de forma que a sua reutilização posterior ou reciclagem não seja prejudicada. As baterias devem ser removidas previamente e devem ser evitados danos aos recipientes contendo líquidos.
- O equipamento elétrico usado pode conter substâncias nocivas. Se o aparelho for manuseado de forma imprópria ou danificado, poderá resultar em danos à saúde ou na contaminação de água e do solo durante a subsequente reciclagem.

Garantia

Guarde este manual do utilizador para referência futura ou partilha do produto com cuidado. Faça o mesmo com os acessórios originais para este produto. No caso de garantia, contacte o distribuidor ou a loja onde adquiriu este produto.

Garantia de 2 anos

Suporte

Número de telefone para apoio técnico: **01805 012643** (14 cent/minuto para a linha fixa alemã e 42 cent/minuto para as redes móveis). Email gratuito: **support@technaxx.de**

A linha de apoio está disponível de Segunda a Sexta-feira das 9h00 às 13h00 e desde as 14h00 até às 17h00.