

Technaxx® * Manuale d'istruzione

Allarme Auto Universale Pro TX-168

Leggere e conservare tutte le istruzioni relative alla sicurezza e all'utilizzo.



I prodotti contrassegnati da questo simbolo soddisfano tutte le normative comunitarie applicabili dello Spazio economico europeo. Il produttore Technaxx Deutschland GmbH & Co.KG dichiara, con la presente, che questo dispositivo, al quale si riferisce il presente manuale d'uso, è conforme ai requisiti fondamentali degli standard della Direttiva **RED 2014/53/UE**. Su questo sito è possibile leggere la Dichiarazione di Conformità: www.technaxx.de/ (nella barra inferiore con la scritta "Konformitätserklärung"). Prima di utilizzare il dispositivo per la prima volta leggere attentamente il manuale dell'utente.



Questo simbolo indica che il prodotto non deve essere smaltito insieme ai rifiuti domestici, ma deve essere consegnato alle apposite strutture di raccolta per il riciclaggio. Il corretto smaltimento e riciclaggio contribuisce a proteggere le risorse naturali, la salute e l'ambiente. Per ulteriori informazioni sullo smaltimento e il riciclaggio di questo prodotto, contattare il proprio comune, il servizio di smaltimento o il negozio in cui è stato acquistato questo prodotto.



Suggerimenti per la Sicurezza e lo Smaltimento delle Batterie: Tenere i bambini lontani dalle batterie. Nel caso in cui un bambino abbia ingoiato una batteria, rivolgersi immediatamente a un medico o portare il bambino al pronto soccorso! Prestare attenzione alla corretta polarità (+) e (-) delle batterie! Sostituire sempre tutte le batterie. Non utilizzare mai insieme batterie vecchie e nuove, o batterie di diverso tipo. Non cortocircuitare, aprire, deformare o caricare le batterie! **Rischio di lesioni!** Non gettare le batterie tra le fiamme! **Rischio di esplosione!**

Le batterie usate possono essere restituite gratuitamente nei punti di vendita. Il consumatore è tenuto per legge a restituire le batterie usate. Smaltire separatamente e riciclare le batterie usate per la tutela dell'ambiente e della salute. Rimuovere le batterie prima di smaltire il dispositivo.

Suggerimenti per la Tutela dell'Ambiente: Gli imballaggi sono costituiti da materie prime e possono essere riciclati. Non smaltire vecchi dispositivi o batterie insieme ai rifiuti domestici. **Pulizia:** Proteggere il dispositivo dalla sporcizia e dalle impurità (usare un panno pulito). Evitare di utilizzare materiali ruvidi e a grana grossa, o solventi/detergenti aggressivi. Pulire il dispositivo in modo accurato. **Avviso importante:** Se il liquido della batteria dovesse fuoriuscire da una batteria, pulire il vano batteria con un panno morbido e asciutto. **Distributore:** Technaxx Deutschland GmbH & Co.KG, Konrad-Zuse-Ring 16-18, 61137 Schöneck, Germany

ISTRUZIONI IMPORTANTI PER LA SICUREZZA

1. Leggere queste istruzioni.
2. Conservare queste istruzioni.
3. Prestare attenzione a tutte le avvertenze.
4. Seguire tutte le istruzioni.
5. Non usare questo dispositivo vicino all'acqua.
6. Pulire solo con un panno asciutto.
7. Utilizzare esclusivamente gli accessori specificati dal produttore.

Il presente manuale illustra come utilizzare il dispositivo in modo sicuro ed efficace. Leggere, comprendere e seguire attentamente queste istruzioni e precauzioni.

AVVERTENZA: La mancata lettura e osservanza di queste avvertenze e istruzioni può comportare lesioni gravi, inclusi danni materiali, pertanto prestare la massima attenzione e cautela.

IMPORTANTE

- Non utilizzare in ambito marittimo.
- Tenere fuori dalla portata dei bambini.
- L'uso di accessori non consigliati o non venduti dal produttore del dispositivo può comportare rischi di incendio, scosse elettriche o lesioni alle persone.
- Per prolungare la vita di questo dispositivo, estrarlo prima di avviare il motore della vettura.
- Conservare il dispositivo in un luogo asciutto e areato. Tenere lontano da umidità e alte temperature.
- Utilizzare questo prodotto solo con un alimentatore approvato che soddisfi i requisiti normativi locali (ad es. UL, CSA, VDE, CCC).

AVVERTENZE

- NON smontare l'alimentatore, consegnarlo ad una persona qualificata quando è necessaria la manutenzione o la riparazione. Un riassetto errato può comportare rischi di incendio o di scosse elettriche.
- Per ridurre il rischio di scosse elettriche, scollegare l'unità dalla presa prima di eseguire qualsiasi operazione di manutenzione o pulizia. Spegnerne i comandi non ridurrà il rischio di cui sopra.
- NON esporre questa unità a pioggia o umidità, per ridurre il rischio di incendi o di scosse elettriche L'apparecchio non deve essere esposto a

schizzi o liquidi.

- NON toccare la sirena esterna se voi stessi, o la sirena esterna, o il dispositivo in uso, o qualsiasi altra superficie che potrebbe entrare in contatto con qualsiasi fonte di alimentazione siete bagnati. L'acqua e molti altri liquidi possono condurre elettricità, con conseguenti lesioni gravi o morte.
- NON posizionare la sirena esterna sopra o vicino a bocchette di riscaldamento, radiatori o altre fonti di calore o materiali infiammabili.
- Per l'alimentazione, collegare la sirena esterna solo a una batteria DC12V o DC24V. NON tentare di collegare la sirena esterna a qualsiasi altra fonte di alimentazione, inclusa una fonte di alimentazione CA. Il collegamento a una batteria da 6V o 16V causerà il danneggiamento della sirena esterna.
- NON utilizzare con sistemi elettrici a massa positiva.
- NON estendere o modificare in altri modi il cavo di alimentazione fornito con la sirena esterna. Accertarsi che i collegamenti del cavo siano ben stretti.
- NON far cadere o scuotere il dispositivo, potrebbero danneggiarsi i circuiti interni o le parti meccaniche.
- NON apportare modifiche non autorizzate a questo prodotto.
- Il funzionamento errato dell'Allarme Auto e della sirena esterna può provocare danni e lesioni personali.
- Tenere il dispositivo lontano dai bambini piccoli.

PRECAUZIONI PERSONALI

- Indossare una protezione completa per gli occhi e indumenti protettivi quando si lavora vicino a batterie al piombo-acido. Avere sempre qualcuno vicino per chiedere aiuto.
- Rimuovere tutti gli oggetti metallici personali dal corpo, come anelli, bracciali, collane e orologi. Una batteria al piombo-acido può produrre una corrente di cortocircuito abbastanza alta da riuscire a fondere un anello di metallo, causando gravi ustioni.
- Non fumare o provocare scintille o fiamme in prossimità della batteria o del motore.

ISTRUZIONI PER LA SICUREZZA DELLA BATTERIA

- NON bruciare i prodotti e le loro batterie, e non esporli alla luce diretta del sole o ad alte temperature (es. in auto roventi o vicino a stufe calde). Le batterie possono esplodere se surriscaldate.
- Utilizzare questo prodotto solo per lo scopo previsto, e seguire le istruzioni generali e di sicurezza della batteria come descritto nel presente manuale d'uso. Qualsiasi uso improprio può causare scosse

elettriche, ustioni, incendi e altri pericoli o lesioni.

- Caricare, utilizzare e conservare il prodotto a una temperatura compresa tra -10°C e +50°C.

- Scollegare sempre il prodotto quando è completamente carico.

- Se il prodotto si surriscalda in modo anomalo, emette un odore anomalo, cambia colore o se la ricarica richiede molto più tempo del solito, interrompere l'uso e la ricarica del prodotto e contattare il rivenditore locale.

- NON collocare i prodotti e le relative batterie in forni a microonde o su fornelli a induzione.

- Questo prodotto contiene una batteria ricaricabile non sostituibile. NON aprire il prodotto per sostituire la batteria ricaricabile.

- Quando si maneggiano le batterie, assicurarsi che le mani, il prodotto e le batterie siano asciutte.

- Per evitare che le batterie si surriscaldino o rilascino sostanze tossiche o pericolose, non modificare, forare o danneggiare i prodotti e le batterie e NON smontare, cortocircuitare, sovraccaricare o ricaricare le batterie.

- Per evitare il cortocircuito accidentale delle batterie dopo la rimozione, NON lasciare che i terminali della batteria entrino in contatto con oggetti metallici (es. monete, forcine, anelli).

- NON avvolgere le batterie in fogli di alluminio. Nastrare i terminali della batteria o mettere le batterie in un sacchetto di plastica prima di eliminarli.

- Se le batterie sono danneggiate o perdono, evitare il contatto con la pelle o gli occhi. In tal caso, sciacquare immediatamente bene con acqua e consultare un medico.

- Smaltire correttamente le batterie usate, seguendo le normative locali. NON incenerire.

Vi auguriamo una buona esperienza del prodotto. Condividete le vostre esperienze e opinioni su un famoso portale internet.

Sommario

ISTRUZIONI IMPORTANTI PER LA SICUREZZA	2
AVVERTENZE	2
PRECAUZIONI PERSONALI.....	3
ISTRUZIONI PER LA SICUREZZA DELLA BATTERIA.....	3
Caratteristiche.....	6
Panoramica del prodotto	7
Ricaricare l'Allarme Auto.....	8
Operazioni preliminari.....	9
Installazione e cablaggio del sistema.....	9
Installazione della sirena esterna	10
Inserimento dell'Allarme Auto nella presa dell'accendisigari.....	11
Telecomando e Funzioni.....	12
Attivazione (Inserimento)	12
Disattivazione (Disinserimento).....	12
Spegnere l'Allarme Auto.....	13
Sostituzione della batteria del telecomando.....	13
Associare un nuovo telecomando	13
Funzione di caricabatterie USB	14
Modalità allarme	14
Risoluzione dei problemi	15
Specifiche Tecniche	15
Smaltimento.....	16
Garanzia	17
Support	17

Caratteristiche

- Allarme Auto ricaricabile DC12 o 24V per presa accendisigari
- Sirena esterna DC12 o 24V per vano motore per una maggiore attenzione
- Pulsante per allarme (circa 105dB)
- 1x porta di ricarica USB-C con una potenza di uscita totale di 5V / 3A
- 1x porta di ricarica USB con una potenza di uscita totale di 5V / 2.4A
- Attivazione automatica dell'allarme al rilevamento del movimento tramite sensore PIR (sensore a infrarossi passivi per il rilevamento del movimento fisico per l'interno dell'auto)
- La batteria integrata da 500mAh garantisce per circa 7 giorni l'attivazione dell'allarme anche quando il motore è spento.
- Allarme Auto e sirena esterna ciascuno circa 105dB
- Telecomando per attivare e disattivare l'allarme
- Possibilità di collegare fino a 3 telecomandi
- Indicatore di stato a LED
- Protezione da sovracorrente e protezione da cortocircuito
- Maneggevole e facile da installare

Panoramica del prodotto

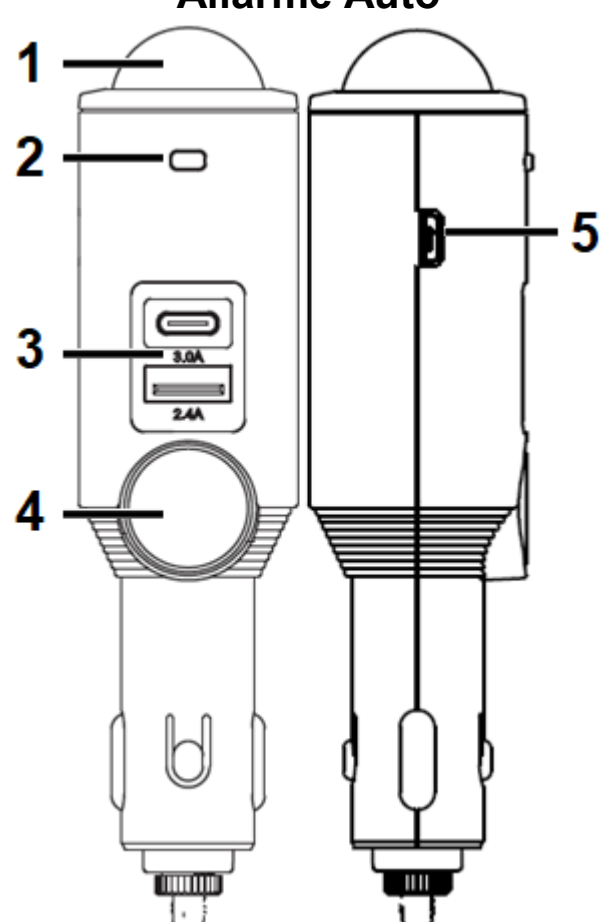
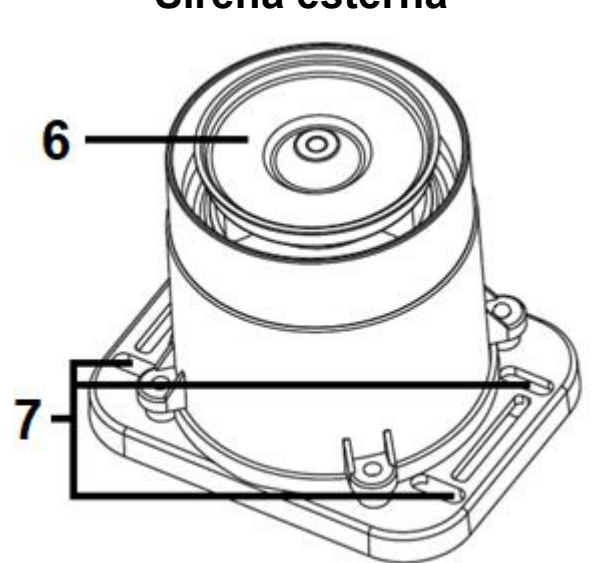
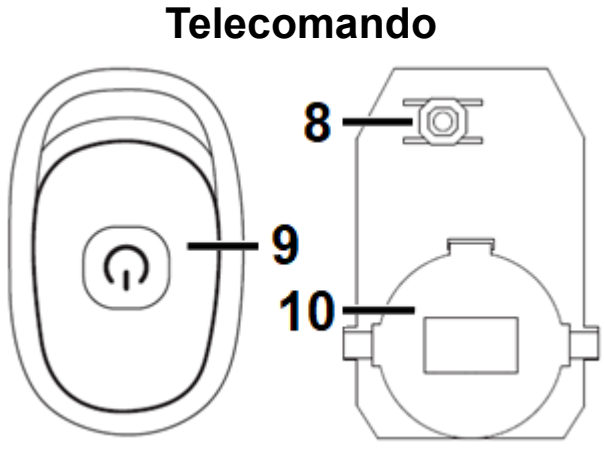
Allarme Auto		Sirena esterna	
			
		Telecomando	
1	PIR (rilevamento di movimento) e indicatore LED	6	Sirena
2	Pulsante d'allarme	7	Fori di montaggio
3	Slot di ricarica USB-C (DC5V/3.0A) Slot di ricarica USB (DC5V/2.4A)	8	Pulsante di associazione (sulla scheda elettronica)
4	Sirena	9	Pulsante del telecomando (attivazione/disattivazione)
5	Ingresso MicroUSB	10	Vano batteria (sulla scheda elettronica)

Ricaricare l'Allarme Auto

CAUTION

Caricare il dispositivo solo sotto supervisione e con l'attrezzatura consigliata (caricabatterie USB DC5V/500mA e un cavo MicroUSB).

NOTICE

Caricare la batteria del dispositivo ogni 2-3 mesi se non viene utilizzato! Per contrastare le scariche profonde.

Questo dispositivo ha una batteria ricaricabile. Essa deve essere completamente carica prima del primo utilizzo. Collegare un cavo USB* (*non incluso) all'ingresso MicroUSB (5) dell'Allarme Auto per caricare completamente. Oppure usare la presa per accendisigari DC12V/24V del veicolo per la ricarica. Caricare il dispositivo per ca. 2 ore prima di usarlo.

NOTICE

In alcuni veicoli la presa accendisigari non è alimentata quando il motore dell'auto non è in funzione.

Stato	Indicatore a LED
<i>Ricarica</i>	<i>Blu fisso</i>
<i>Ricarica</i>	<i>Verde fisso</i>
<i>Avviso di batteria scarica</i>	<i>Luce blu lampeggiante</i>

Operazioni preliminari

Installazione e cablaggio del sistema

NOTICE

Queste istruzioni di installazione non si applicano a tutti i tipi di veicoli. Sono da intendere solo come guida generale a causa del gran numero di marche e modelli di veicoli. Consultare le leggi locali sui veicoli a motore riguardo all'uso di questo prodotto, per assicurarsi che sia consentito.

Durante l'installazione di questo sistema di Allarme Auto, fare in modo di non rovinare, danneggiare o compromettere la sicurezza di qualsiasi sistema o dispositivo sul veicolo.

L'installazione e il cablaggio non corretti della sirena esterna possono danneggiare l'impianto elettrico del veicolo, inclusi computer di bordo e sistemi operativi vitali. Ciò potrebbe causare incidenti, o danni materiali e/o gravi lesioni personali. Si consiglia vivamente di richiedere una consulenza professionale per l'installazione da un elettrauto qualificato o, in alternativa, di far eseguire l'installazione da un elettrauto qualificato.

Assicurarsi che la sirena esterna sia fissata e montata dove NON ostacolerebbe le funzioni di sicurezza del veicolo OEM. In caso di incidente, il produttore non è responsabile per lesioni personali o danni al veicolo causati dal fatto che la sirena esterna diventi un proiettile.

⚠ DANGER

Questa unità è progettata per funzionare con un sistema elettrico a massa negativa a 12V o 24V DC. Il collegamento ad altri tipi di sistemi elettrici danneggia il veicolo. Contattare il produttore se non si conosce il tipo di sistema nel veicolo.

⚠ DANGER

Se non si ha esperienza nell'installazione di dispositivi elettrici sui veicoli, non è possibile eseguire da soli i seguenti lavori. Far eseguire il montaggio e il collegamento da specialisti qualificati.

⚠ DANGER

Un collegamento errato può provocare una tensione sufficientemente alta da causare la folgorazione

⚠ WARNING

Se il motore è stato in funzione per più di 10 minuti, c'è il rischio di ustioni. Lasciare raffreddare il motore e le altre parti nel vano motore per almeno 30 minuti prima di iniziare l'installazione della sirena esterna.

⚠ WARNING

I connettori allentati provocano un'eccessiva caduta di tensione e possono causare il surriscaldamento dei fili e l'isolamento fuso, che può portare a incendi elettrici. I collegamenti a polarità inversa (da positivo a negativo) fanno saltare il fusibile nel cavo di collegamento, e possono danneggiare permanentemente la sirena esterna.

⚠ DANGER

Montando la sirena nel vano motore assicurarsi che i lacci siano fissati e che la sirena non sia collegata a parti mobili. La sirena deve essere montata ad una distanza sufficiente dalle parti rotanti.

⚠ DANGER

NON poggiare il cavo di collegamento alla batteria in modo che passi su parti calde del motore, dove l'isolamento può fondersi e causare cortocircuiti o incendi.

⚠ DANGER

NON poggiare il cavo di collegamento alla batteria in modo che passi su parti in movimento in cui potrebbe impigliarsi. Assicurarsi che il cavo di collegamento sia avvolto e fissato saldamente nel vano motore con delle fascette.

Installazione della sirena esterna

Prima dell'installazione finale, trovare una posizione nel vano motore in cui la sirena abbia la migliore opportunità di trasmettere il suono dell'allarme all'esterno quando il cofano è chiuso.

⚠ WARNING

NON toccare contemporaneamente il terminale positivo e negativo della batteria del veicolo. Potrebbe causare folgorazione.

Collegare saldamente il filo rosso al terminale positivo ("+") della batteria, e il filo nero al terminale negativo ("-") della batteria. La sirena esterna emette un breve suono di allarme quando è collegata correttamente alla batteria del veicolo.

NOTICE

Quando si monta la sirena, assicurarsi che la posizione della sirena non interferisca con la chiusura del cofano motore.

NOTICE

Tenerla lontano dal motore, il riscaldamento del motore potrebbe distruggere la sirena.

Fissare la sirena con delle fascette a parti non mobili, e montarla in posizione adeguata.

NOTICE

Assicurarsi che il cavo di collegamento in eccesso sia avvolto e fissato saldamente nel vano motore con delle fascette.

Inserimento dell'Allarme Auto nella presa dell'accendisigari

Dopo aver inserito l'Allarme Auto nella presa dell'accendisigari, la luce sarà blu fissa per la ricarica. Il dispositivo è pronto per il funzionamento e può ricevere il comando dal telecomando.

NOTICE

Il telecomando incluso è già associato al dispositivo.

A seconda dello stato, l'indicatore LED dell'Allarme Auto si illumina dei seguenti colori.

Stato	Indicatore a LED
Ricarica	Blu fisso
Ricarica	Verde fisso
Avviso di batteria scarica	Luce blu lampeggiante
Allarme	Luce rossa lampeggiante
Attivato	Lampeggia in rosso una volta con "Beep"
Disattivato	Lampeggia in rosso due volte con "Beep,Beep"
Inserito	Lampeggia in rosso ogni 5 secondi
Spegnimento	Luce rossa lampeggiante con "Beep,Beep,Beep,Beep"

Telecomando e Funzioni

Attivazione (Inserimento)

L'Allarme Auto può essere attivato premendo brevemente il pulsante del telecomando (1x breve "beep" e la luce rossa lampeggia una volta). Anche la sirena esterna emette un "beep" una volta.

Una volta attivato il sensore PIR dell'Allarme Auto, l'attivazione del dispositivo richiede circa 10 secondi. Una volta attivato, la spia rossa lampeggia ogni 5 secondi. Dopo aver rilevato un movimento umano, la luce rossa lampeggia continuamente. La sirena dell'Allarme Auto e la sirena esterna emettono contemporaneamente un forte rumore. La sirena esterna smetterà di suonare dopo 30 secondi, e la sirena dell'Allarme Auto smetterà di suonare dopo 120 secondi.

La distanza massima per inserire l'Allarme Auto mentre ci si allontana dal veicolo è di ~10m in campo aperto.

NOTICE

È possibile azionare il telecomando dall'esterno del veicolo chiuso attraverso il finestrino.

Disattivazione (Disinserimento)

Per disattivare l'Allarme Auto e disattivare il suono dell'allarme, premere brevemente il pulsante sul telecomando (2x brevi "beep" e la luce rossa lampeggia due volte). Anche la sirena esterna emette due "beep". Quindi la spia rossa smette di lampeggiare.

La distanza massima per disattivare l'Allarme Auto prima di rientrare nel veicolo è di ~10m in campo aperto.

NOTICE

È possibile azionare il telecomando dall'esterno del veicolo chiuso attraverso il finestrino.

Spegnere l'Allarme Auto

Se si preme a lungo il pulsante del telecomando (4-5 secondi) vengono emessi 4x brevi "beep".

Dopo di ciò, la batteria dell'Allarme Auto è disattivata. Questa operazione deve essere eseguita per spegnere sia il sensore PIR sia l'intero Allarme Auto in caso di non utilizzo per un lungo periodo di tempo o per il trasporto dello stesso.

NOTICE

Lo spegnimento non funziona quando l'Allarme Auto è collegato per la ricarica.

L'Allarme Auto può essere attivato/inserito di nuovo solo quando:

- collegato alla presa dell'accendisigari
 - collegato tramite MicroUSB
 - non appena la presa accendisigari dà un nuovo impulso di carica al dispositivo se è ancora inserito nella presa accendisigari.
- Il telecomando e il pulsante d'allarme non funzionano quando il dispositivo è spento.

Sostituzione della batteria del telecomando

Quando il telecomando non funziona più, sostituire la batteria (CR2032).

Per cambiare la batteria aprire il telecomando. Utilizzare un oggetto piatto e largo per rimuovere il coperchio posteriore del telecomando. Per fare ciò, inserire l'oggetto corrispondente nella scanalatura in alto. A questo punto fare leva con cautela per aprire il coperchio posteriore. A questo punto si vede la scheda elettronica con la batteria. Sostituire la batteria e chiudere il telecomando.

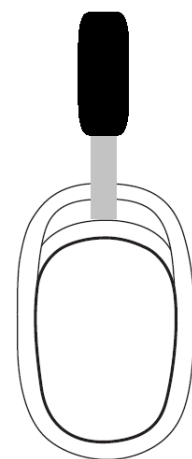

Associare un nuovo telecomando

- Aprire il telecomando. Utilizzare un oggetto piatto e largo per rimuovere il coperchio posteriore del telecomando. Per fare ciò, inserire l'oggetto corrispondente nella scanalatura in alto. A questo punto fare

NOTICE

Se non è inserita alcuna batteria, inserire una batteria (CR2032)

leva con cautela per aprire il coperchio posteriore. A questo punto si vede la scheda elettronica con la batteria.

- Tenere premuto il pulsante d'allarme dell'Allarme Auto per 3-4 secondi finché il LED non si accende. Si accende lampeggiando a colori misti (Rosso/Verde/Blu). Questo attiva la modalità di associazione.

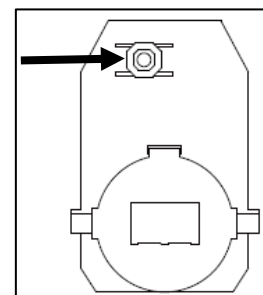

- Premere una volta il pulsante (8) sulla scheda elettronica. La spia della scheda elettronica lampeggerà in blu una volta.

- Attendere 15 secondi fino a quando la spia multicolore (Rosso/Verde/Blu) dell'Allarme Auto si spegne.

Stato	Indicatore a LED
Modalità di associazione	La luce lampeggia in vari colori (Rosso/Verde/Blu)

- La modalità di associazione è riuscita. Si può controllare l'Allarme Auto con il nuovo telecomando.

- Chiudere il coperchio posteriore del telecomando.

Funzione di caricabatterie USB

Se l'Allarme Auto viene alimentato con la presa accendisigari, è possibile collegare l'USB-C/USB al telefono cellulare tramite un cavo USB* (*non incluso). In tal caso l'Allarme Auto funziona come caricatore per cellulare. È anche possibile caricare altri dispositivi tramite USB.

NOTICE

L'uscita massima della USB è 2.4A e USB-C è 3.0A.

Modalità allarme

⚠ WARNING

Il suono dell'allarme sarà di circa 105dB e può danneggiare la tua salute o quella degli intrusi.

In caso di emergenza, premere il pulsante dell'Allarme Auto e l'allarme suonerà rumorosamente per allertare le persone intorno a te. Premendo nuovamente il pulsante, l'allarme verrà disattivato.

Risoluzione dei problemi

- Il telecomando non funziona:

1. Rimuovere la piccola striscia di plastica sulla parte superiore del telecomando.
2. Aprire il telecomando e verificare se sia inserita una batteria

Specifiche Tecniche

Distanza di rilevamento	~3m interno dell'auto (senza ostacoli (ad es. parete posteriore nei camion))	
Portata di rilevamento	Angolo conico di 120°	
Telecomando IR a distanza	~10m (campo aperto)	
Durata dell'allarme (Allarme Auto)	120secondi al massimo	
Volume dell'allarme (Allarme Auto)	105dB	
Durata dell'allarme (sirena)	30 secondi al massimo	
Volume dell'allarme (sirena)	105dB (inferiore se montato nel vano motore)	
Uscita USB	DC5V / 2.4A (totale)	
Uscita USB-C	DC5V / 3.0A (totale)	
Ingresso micro USB	DC5V / 500mA	
Accensione	Batteria incorporata ricaricabile 500mAh ai polimeri di litio da 3.7V	
Tempo di ricarica	~2 ore	
Tempo di funzionamento	~7 giorni (allarme una volta al giorno)	
Tempo di standby	~14 giorni	
Tensione di ingresso (Allarme Auto)	DC12 o 24V (presa accendisigari)	
Corrente di carica (Allarme Auto)	500mA	
Corrente di funzionamento (Allarme Auto)	600mA	
Tensione di ingresso (sirena)	DC12 o 24V (collegamento diretto con la batteria dell'auto)	
Corrente di funzionamento (sirena)	100mA	
Batteria del telecomando	CR2032	
Sirena con fusibile a lama	3A (sostituibile); misura regolare	
Lunghezza del cavo della sirena	1,5m	

Frequenza di trasmissione		2,4GHz
Tipo di frequenza		ASK
Potenza di uscita irradiata	massimo 15.85mW (premendo il pulsante del telecomando, non in modo continuo)	
Materiale	ABS	
Temperatura d'esercizio	-10°C – +50°C	
Peso/Dimensioni (Allarme Auto)		69g / (L) 3,0 x (W) 3,0x (H) 13,5cm
Peso / Dimensioni (sirena con cavo di collegamento e fusibile)		120g / (L) 7,3 x (W) 5,7 x (H) 6,2cm
Peso / Dimensioni (telecomando)		16g / (L) 5,9 x (W) 3,7 x (H) 1,0cm
Contenuto della scatola	Allarme Auto universale Pro TX-168: Allarme Auto, sirena esterna con cavo di collegamento e fusibile 3A, telecomando (con batteria CR2032), materiale di montaggio, Manuale d'istruzione	

Smaltimento

Rifiuti di apparecchiature elettriche provenienti da abitazioni private

● Se non si utilizza più il dispositivo, consegnarlo gratuitamente in un centro di raccolta pubblico per apparecchiature elettriche usate. ● In nessun caso le vecchie apparecchiature elettriche devono essere smaltite insieme ai rifiuti non riciclabili.

Note aggiuntive sullo smaltimento

● Restituire sempre il vecchio apparecchio elettrico in modo tale da non pregiudicarne il successivo riutilizzo o riciclaggio. Le batterie devono essere preventivamente rimosse e occorre evitare di danneggiare i contenitori contenenti liquidi.

● I rifiuti degli apparecchi elettrici possono contenere sostanze nocive. Se il dispositivo viene maneggiato in modo improprio o danneggiato, potrebbe causare danni alla salute o contaminazione dell'acqua e del suolo durante il successivo riciclaggio.

Garanzia

Conservare attentamente questo manuale per riferimenti futuri o per accompagnare il prodotto in caso di cessione. Fare lo stesso con gli accessori originali di questo prodotto. In caso di garanzia, si prega di contattare il rivenditore o il negozio dove questo prodotto è stato acquistato.

Garanzia di 2 anni

Support

Numero di telefono di servizio per il supporto tecnico: **01805 012643**
(14 cent/minuto da linea fissa in Germania e 42 cent/minuto da rete
cellulare). E-mail gratuita: **support@technaxx.de**

L'assistenza telefonica è disponibile dal lunedì al venerdì dalle 9:00
alle 13:00 e dalle 14:00 alle 17:00