

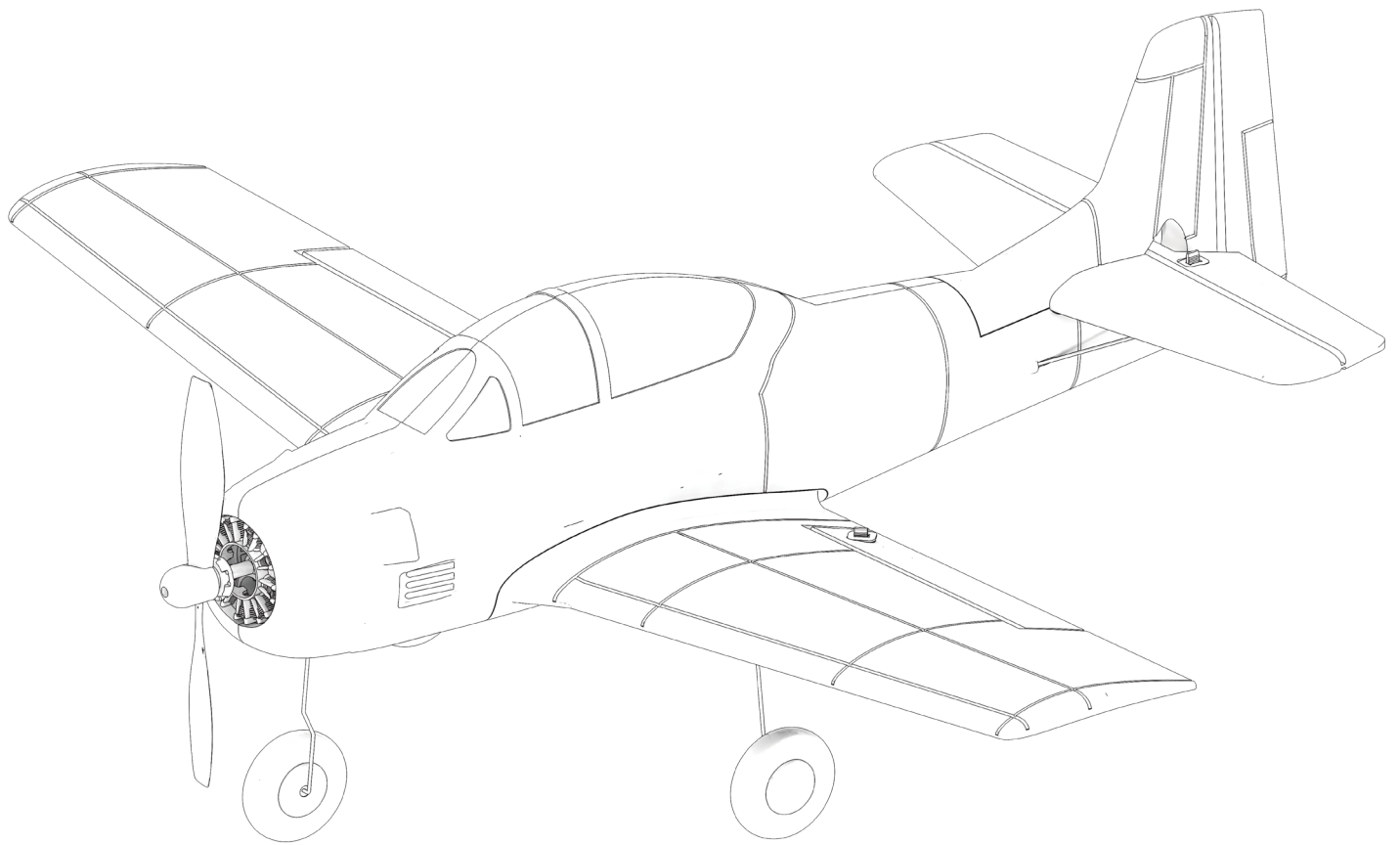

AMXFlight P40 FIGHTER

4CH 3D/6G



Artikel-Nr. | Item No. 24112

BEDIENUNGSANLEITUNG / MANUAL



Herzlich willkommen bei Amewi / *Welcome to Amewi*

AMEWI TRADE e.K. ist ein junges, international tätiges Import- und Großhandelsunternehmen im Bereich RC Modellbau und Spielwaren, mit Sitz in Borcheln bei Paderborn. Unsere Produktpalette beinhaltet über 6.000 Artikel. Dazu gehören vor allem ferngesteuerte Auto-, Hubschrauber-, Boots- und Panzermodelle sowie ein reichhaltiges Zubehör und alle erforderlichen Ersatzteile. Unser Vertriebsnetz umfasst europaweit über 600 Fach- und Onlinehändlern.

Die Firma AMEWI Trade e.K. ist ein reines Großhandelsunternehmen. Wir vertreiben unsere Produkte ausschließlich an Einzelhändler. Wenn Sie als Endverbraucher AMEWI-Produkte erwerben, gehen Sie einen Vertrag mit dem Einzelhändler ein. Wenden Sie sich bitte bei Gewährleistungsfällen immer an Ihren Händler.

The Amewi Trade e.K. is an international import- and wholesale company for R/C models, toys and creative items, located in Borcheln near Paderborn, Germany. Our product range includes over 10,000 items. Above all, this includes remote-controlled car, helicopter, boat, and tank models as well as a wide range of accessories and all necessary spare parts. Our sales network includes over 700 specialist dealer and online retailers across Europe.

The company AMEWI Trade e.K. is a pure wholesale company. We only sell our products to retailers. When you purchase AMEWI products as an end consumer, you are entering into a contract with the retailer. Please always contact your dealer in warranty cases.

AMEWI Trade e.K.
Nikolaus-Otto-Str. 18
33178 Borcheln

Inhaber/Owner: Melitta Widerspan

Servicezeiten: Dienstag 9:30 – 12:00 Uhr | Donnerstag 14:00 – 16:30 Uhr

Telefon: +49 180 5009821 (Festnetz 14Ct/Min., Mobil max. 42Ct/Min.)

Support: <https://amewi.com>

HINWEISE ZUR KONFORMITÄT / *DECLARATION OF CONFORMITY*

Dieses Modell wurde nach derzeit aktuellem Stand der Technik gefertigt. Das Produkt erfüllt die Anforderungen der geltenden europäischen und nationalen Richtlinien. Die CE-Konformität wurde nachgewiesen. Die Firma AMEWI Trade e.K. erklärt hiermit, dass dieses Produkt den grundlegenden Anforderungen und den übrigen einschlägigen Bestimmungen der Richtlinie 2014/53/EU (RED) entspricht.

Den vollständigen Text der Konformitätserklärung finden Sie unter: <https://amewi.com/Konformitaetserklaerungen>

Weitere Fragen zum Produkt und zur Konformität richten Sie bitte an:

AMEWI Trade e.K. Nikolaus-Otto-Str. 18, 33178 Borchen oder über die Website <https://amewi.com>.

This product has been manufactured according to actual technical standards. The product is matching the requirements of the existing European and national guidelines. The Declaration of Conformity has been proofed. AMEWI Trade e.K. declares that this product is matching the basic requirements and remaining regulations of the guideline 2014/53/EU (RED).

The declarations and documents are stored at the manufacturer and can be requested and applied there.

<https://amewi.com/Konformitaetserklaerungen>

For additional questions to the product and conformity please contact:

Amewi Trade e.K. Nikolaus-Otto-Str. 18, 33178 Borchen Germany or website <https://amewi.com>.



SICHERHEITS- UND GEFAHRENHINWEISE / *SECURITY AND HAZARD WARNINGS*

Bei Schäden, die durch Nichtbeachten dieser Bedienungsanleitung verursacht werden, erlischt der Anspruch auf Gewährleistung. Für Folgeschäden übernehmen wir keine Haftung! Bei Sach- oder Personenschäden, die durch unsachgemäße Handhabung oder Nichtbeachten der Sicherheitshinweise verursacht werden, übernehmen wir keine Haftung!

Aus Sicherheits- und Zulassungsgründen (CE) ist das eigenmächtige Umbauen und/oder Verändern des Gerätes nicht gestattet. Zerlegen Sie das Modell nicht.

Achtung Kleinteile. Erstickungs- oder Verletzungsgefahr durch Kleinteile.

Das Produkt ist kein Spielzeug und nicht für Personen unter 14 Jahren geeignet.

Das Produkt darf nicht feucht oder nass werden.



For damage, caused by disregarding of the manual, warranty expires.

We are not liable for secondary failures, material, or personal damage, caused by in proper usage or disregarding the security notices.

Based on security and registration (CE) reasons, it is forbidden to modify the product personally. Do not disassemble the product.

Small parts. Danger of suffocation or risk of injury caused by small parts.

Suitable for people aged 14+!

The product is not allowed to get moist or wet. The product is only allowed to be used on flat and clean surfaces. Even a drop down from a small height can cause damage to the product.

HINWEISE ZU BATTERIEN & ENTSORGUNG / BATTERY NOTICE & DISPOSAL

Batterien / Akkus gehören nicht in Kinderhände.

Ein Wechsel der Batterien oder Akkus ist nur durch einen Erwachsenen durchzuführen. Niemals Akkus mit Trockenbatterien mischen. Niemals volle mit halbleeren Akkus/Batterien mischen. Niemals Akkus verschiedener Kapazitäten mischen. Versuchen Sie niemals Trockenbatterien zu laden. Achten Sie auf die korrekte Polarität. Defekte Akkus/Batterien müssen ordnungsgemäß (Sondermüll) entsorgt werden. Den Ladevorgang niemals unbeaufsichtigt durchführen. Bei Fragen zur Ladezeit lesen Sie die Bedienungsanleitung oder wenden Sie sich an den Hersteller.

Lesen Sie die Sicherheitshinweise und Warnungen, bevor Sie den Lilon-Akku verwenden oder aufladen.

Stoppen Sie die Verwendung oder den Ladevorgang sofort, wenn er ausläuft, eine Temperatur von über 70° C aufweist oder sonst etwas Ungewöhnliches auftritt.

Verwenden Sie nur ein qualifiziertes und spezifisches Li-Po/Lilon-Ladegerät. Laden Sie den Akku niemals unbeaufsichtigt. Laden Sie den Akku nicht auf, wenn der Ladevorgang 4,2 V / Zelle überschreitet. Laden Sie den Akku nicht mit einem Ladestrom über 2C. Bitte überprüfen Sie und stellen Sie sicher, dass Sie ein qualifiziertes Ladegerät verwenden. Ein nicht qualifiziertes Ladegerät kann einen Brand verursachen.

Entladen Sie den Akku nicht mit einem Strom, der den maximalen Entladestrom überschreitet. Andernfalls führt dies zu einer Überhitzung des Akkus. Dies kann zu einem Platzen, zu einem Brand oder einer Explosion führen.

Den Akku niemals zerlegen, durchstoßen, stoßen, fallen lassen, kurzschließen und / oder ins Feuer werfen.

Unsachgemäße Verwendung wie Kurzschluss oder Überladung kann zu Explosionen oder zu einem Brand führen.

Bewahren Sie den Akku an einem sicheren Ort auf, den Säuglinge oder Kinder nicht erreichen können.

Das oben beschriebene weist auf die Gefahr der Verwendung des Akkus hin. Der Benutzer übernimmt die volle Verantwortung für das Ergebnis der Verwendung des Akkus.



Attention! Battery do not belong in the hands of children. A change of the battery must be done by an adult person. Never mix rechargeable batteries with non-rechargeable batteries. Never mix fully charged batteries with almost empty batteries. Never mix batteries of different capacities. Never try to charge dry batteries. Take care of the correct polarity. Defective batteries belong to special waste. Never leave a charging battery unattended. For questions about the charging time please read the manual or ask the manufacturer.

Read the safety instructions and warnings before using or charging the Lilon battery.

Stop using or charging it immediately if it leaks, has a temperature above 70° C or anything else unusual occurs.

Use only a qualified and specific Li-Po/Lilon charger. Never charge the battery unattended. Do not charge the battery if the charge exceeds 4.2 V / cell. Do not charge the battery with a charging current above 2C. Please check and ensure that you are using a qualified charger. An unqualified charger may cause a fire.

Do not discharge the battery with a current exceeding the maximum discharge current. Otherwise, this will cause the battery to overheat. This may result in bursting, fire or explosion.

Never disassemble, puncture, knock, drop, short circuit and/or throw the battery into a fire.

Improper use such as short-circuiting or overcharging may result in explosion or fire.

Keep the battery in a safe place that babies or children cannot reach.

The above indicates the danger of using the battery. The user assumes full responsibility for the outcome of using the battery.

ENTSORGUNGSHINWEISE / DISPOSAL

Die Firma AMEWI Trade e.K. ist unter der WEEE Reg. Nr. DE93834722 bei der Stiftung EAR angemeldet und recycelt alle gebrauchten elektronischen Bauteile ordnungsgemäß. Elektrische und elektronische Geräte dürfen nicht in den Hausmüll. Entsorgen Sie das Produkt am Ende seiner Lebensdauer gemäß den geltenden gesetzlichen Vorschriften. Sie als Endverbraucher sind gesetzlich (Batterieverordnung) zur Rückgabe aller gebrauchter Batterien und Akkus verpflichtet, eine Entsorgung über den Hausmüll ist untersagt!

Schadstoffhaltige Batterien/Akkus sind mit nebenstehenden Symbolen gekennzeichnet, die auf das Verbot der Entsorgung über den Hausmüll hinweisen. Die zusätzlichen Bezeichnungen für das ausschlaggebende Schwermetall sind Cd= Cadmium, HG=Quecksilber, Pb=Blei (Die Bezeichnungen stehen auf Batterien/Akkus z.B. unter dem links abgebildeten Mülltonnen-Symbol).



AMEWI is registered below the WEEE Reg. Nr. DE93834722 at the foundation EAR and recycles all used electronic parts properly. Electric and electronical products are not allowed to put in household garbage. Please dispose the product at the end of the lifetime according to the actual laws. You as a customer are responsible by law for the return of all used batteries, a disposal over the household garbage is forbidden!

Batteries containing hazardous substances are marked with the alongside symbols, which point to the prohibition of disposal in household garbage.

Additional notations for the critical heavy metal are: Cd=Cadmium, Hg=Quicksilver, Pb=lead {Label is placed on the batteries, for example below the bottom left trash symbols}.



Durch die RoHS Kennzeichnung bestätigt der Hersteller, dass alle Grenzwerte der der Herstellung beachtet wurden.

Based on RoHS labelling the manufacturer confirms, that all limit values were taken care of at the time of manufacturing.



Mit dem Recycling Symbol gekennzeichnete Batterien können Sie in jedem Altbatterien-Sammelbehälter (bei den meisten Supermärkten an der Kasse) entsorgen. Sie dürfen nicht in den Rest- bzw. Hausmüll.

*Batteries labelled with the recycling symbol can be put into used battery collecting tank.
{Most supermarkets have}
They are not allowed to be put into local household garbage.*



Die Firma Amewi Trade e.K. beteiligt sich am Dualen System für Verkaufsverpackungen über die Firma Landbell AG. Die verwendeten Verpackungen werden von Partner-Unternehmen (Entsorgern) bei den privaten Endverbrauchern (Haushalten, Gelber Sack, Gelbe Tonne) abgeholt, sortiert und ordnungsgemäß verwertet. Die Teilnahme an einem Dualen System trägt zur CO₂-Einsparung teil.

*AMEWI Trade e.K. is involved in the dual system for boxing over the company Landbell AG.
All used boxes are collected from partner companies {waste disposal contractor} at private customers {local household}, sorted and properly utilized. The involvement in a Dual Systems helps to save CO₂ Emissions.*

ANGABEN ZUR MAXIMALEN SENDELEISTUNG / MAXIMUM TRANSMITTING POWER

Betriebsfrequenz/Operation frequency: 2.405-2.475 MHz

Maximale Funkfrequenzstärke/Maximum Radio frequency power: Maximale Spitzenleistung/Maximum peak power: 18 dBm

VIELEN DANK / THANK YOU

Vielen Dank für den Kauf des Amewi AMXFlight T28 Trojan. Bitte lesen Sie die Bedienungsanleitung aufmerksam durch und bewahren Sie sie für spätere Fragen auf.

Thank you for purchasing the Amewi AMXFlight T28 Trojan. Please read the instruction manual carefully and keep it for future reference.



WARNUNG / WARNING

- Dieses ferngesteuerte Flugzeug ist kein Spielzeug. Er besteht aus vielen Kleinteilen und ist nicht geeignet für Kinder unter 14 Jahren.
- Für die Fernsteuerung werden 4x AA Batterien benötigt (nicht im Lieferumfang) für das Fahrzeug wird ein 3,7V 400mAh Akku verwendet (im Lieferumfang enthalten).
- Halten Sie stets Ihre Finger von den Antriebsteilen und sonstigen beweglichen Teilen fern, um Verletzungen zu vermeiden.

- Der Motor des Modells wird sehr heiß. Um Brandverletzungen zu vermeiden, lassen Sie den Motor nach der Nutzung 10-15 Minuten abkühlen bevor Sie ihn anfassen.
- Bitte verwenden Sie nur das mitgelieferte Ladegerät oder spezielle Modellbau Multifunktions-Ladegeräte, um den Akku nicht zu beschädigen.
- Schauen Sie nicht direkt in die LED-Leuchten.
- This remote-controlled vehicle is not a toy. It consists of many small parts and is not suitable for children under 14 years.
- 4x AA batteries are required for the remote control (not included) a 3,7V 400mAh battery is used for the vehicle (included).
- Always keep your fingers away from the drive parts and other moving parts to avoid injury.
- The model's motor gets very hot. To avoid burn injuries, allow the motor to cool for 10-15 minutes after use before touching it.
- Please use only the supplied charger or special multi-function model chargers to avoid damaging the battery.
- Do not look directly into the LED lights.



ÜBER UNANGEMESSENE VERWENDUNG DES PRODUKTS ON INAPPROPRIATE USE OF THE PRODUCT

Bitte demontieren oder ändern Sie das Modell nicht in irgendeiner Form.

Bitte verwenden Sie dieses Produkt nicht unsachgemäß oder illegal und betreiben Sie es nicht auf eine Weise, die andere oder sich selbst in Gefahr bringen könnte.

Please do not disassemble or modify the model in any way.

Please do not use this product improperly or illegally and do not operate it in a manner that could endanger others or yourself.



WICHTIGE HINWEISE / IMPORTANT NOTICE

Hinweis: Dieses Produkt wird gemäß strengen Leistungsrichtlinien hergestellt und entspricht den Sicherheitsstandards und -anforderungen. Dieses Produkt ist nicht für Kinder unter 14 Jahren geeignet. Der Hersteller haftet nicht für Verletzungen oder Unfälle, die durch die Verwendung abnormaler Teile, übermäßige Abnutzung, unsachgemäße Montage oder Bedienung verursacht werden. Bitte betreiben Sie dieses Produkt sicher und verantwortungsbewusst.

Note: This product is manufactured according to strict performance guidelines and complies with safety standards and requirements. This product is not suitable for children under 14 years of age. The manufacturer is not liable for any injury or accident caused using abnormal parts, excessive wear and tear, improper assembly, or operation. Please operate this product safely and responsibly.



VORSICHTSMASSNAHMEN / PRECAUTIONS

Bitte lesen Sie die folgenden Sicherheitsinformationen bevor Sie das Modell benutzen.

- Bitte nutzen Sie das Modell nicht bei Regen, Schnee oder Gewitter. Wenn Flüssigkeit in die Elektronik eindringt, kann diese irreparabel beschädigt werden.
- Bitte nutzen Sie das Modell nicht in einer Umgebung, die Sie nicht einsehen können.
- Signalstörungen können das Modell außer Kontrolle geraten lassen. Bitte nutzen Sie das Modell nicht an folgenden Plätzen:
- *Please read the following safety information before using the model.*
- *Please do not use the model in rain, snow, or thunderstorms. If liquid enters the electronics, they may be irreparably damaged.*
- *Please do not use the model in an environment that you cannot see.*
- *Signal interference can cause the model to go out of control. Please do not use the model in the following places:*

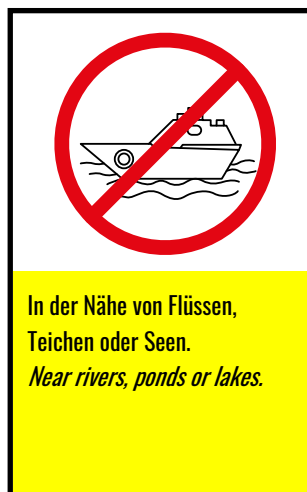

- Bitte bedienen Sie das Modell nicht, wenn Sie müde sind oder sich unwohl fühlen, Alkohol getrunken oder Drogen konsumiert haben dies kann zu Verletzungen bei Ihnen oder anderen führen.
- Um Verbrennungen zu vermeiden, fassen Sie Antriebsteile und Motoren niemals während oder direkt nach der Nutzung an, da sie sehr heiß sein können.
- Falsche Bedienung des Senders kann zu Verletzungen bei Ihnen oder anderen führen. Machen Sie sich unbedingt mit der Bedienung vertraut, bevor Sie das Modell benutzen.
- Prüfen Sie das Modell und die Fernsteuerung vor der Nutzung. Prüfen Sie Schrauben auf ihren festen Sitz.
- Wenn Sie mit der Nutzung fertig sind, schalten Sie unbedingt immer zuerst das Modell aus und dann die Fernbedienung. Ansonsten kann es sein, dass das Modell außer Kontrolle gerät.
- Wenn das Modell außerhalb der Reichweite kommt, kann es außer Kontrolle geraten. Bitte bleiben Sie mit dem Sender stets in der Nähe des Modells.

- *Please do not operate the model if you are tired or unwell, have drunk alcohol or taken drugs - this may cause injury to yourself or others.*
- *To avoid burns, never touch drive parts and motors during or immediately after use as they can be very hot.*
- *Incorrect operation of the transmitter can cause injury to you or others. Be sure to familiarize yourself with the operation before using the model.*
- *Check the model and the remote control before use. Check screws to make sure they are tight.*
- *When you have finished using the model, always switch off the model first and then the remote control. Otherwise, the model may get out of control.*

If the model gets out of range, it may get out of control. Please always stay close to the model with the transmitter.

FAHRWERKSMONTAGE / LANDING GEAR INSTALLATION

Befestigen Sie das Fahrwerk wie auf dem Bild gezeigt. Der Neigungswinkel des vorderen Fahrwerks ist vorwärts und der Neigungswinkel des hinteren Fahrwerks ist rückwärts.

Attach the landing gear as shown on the picture. The tilt angle of the front landing gear is forward and the tilt angle of the rear landing gear is backward.

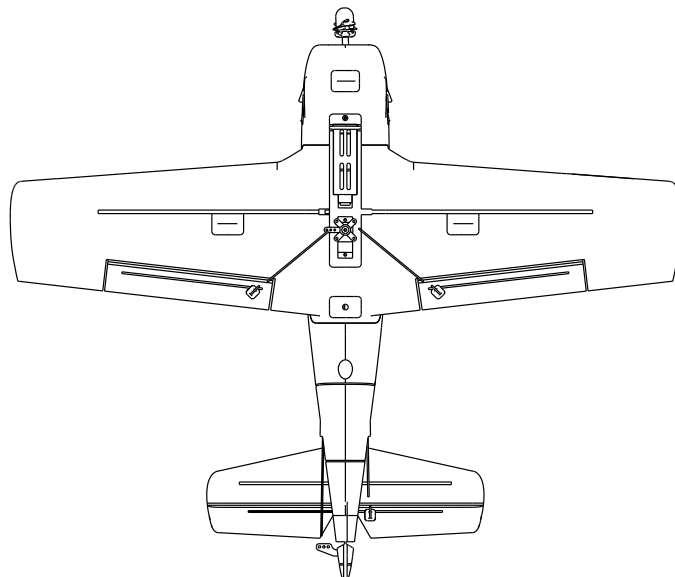

RUDER EINSTELLUNGEN / RUDDER ADJUSTMENT

1. Beim Einschalten des Flugzeuges sollten sich Querruder und Höhenruder in der Mitte befinden. Wenn sich die Ruderflächen nicht in der mittleren Position befinden, drehen Sie das Gelenk manuell, um die Ruderfläche in die mittlere Position zu bringen.
2. Drehen Sie das Gelenk nach rechts, verkürzt dies die Anlenkung. Drehen nach links, verlängert die Anlenkung.

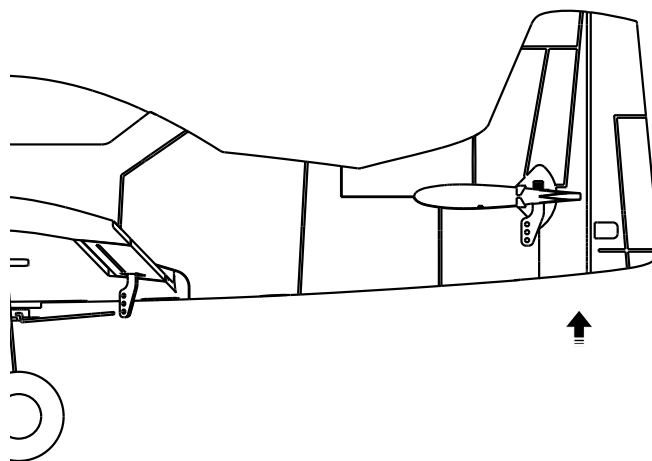

1. *When switching on the aircraft, the tailplane, ailerons and elevator should be in the center position. If the control surfaces are not in the center position, manually rotate the hinge to move the control surface to the center position.*
2. *Turning the hinge to the right shortens the linkage. Turning to the left, lengthens the linkage.*

FLUGKONTROLLMODUS / *FLIGHT CONTROL MODE*

Bevor Sie das Flugzeug fliegen, machen Sie sich unbedingt mit der Steuerung vertraut.

1. Stellen Sie das Flugzeug auf eine Ebene vor sich mit dem Heck in Ihre Richtung und halten Sie es mit einer Hand fest.
2. Bewegen Sie nun alle Hebel um zu sehen welcher Hebel bzw. Knopf für welche Funktion zuständig ist. Die Bedienung aller Aktionen ist nachfolgend in der Tabelle aufgeführt.
3. Wiederholen Sie diese Übung um sich mit der Steuerung vertraut zu machen.

Before flying the aircraft, be sure to familiarise yourself with the controls.

1. Place the aircraft on a level surface in front of you with the tail pointing towards you and hold it with one hand.
2. Now move all the levers to see which lever or button is responsible for which function. The operation of all actions is shown in the table below.
3. Repeat this exercise to familiarise yourself with the controls.

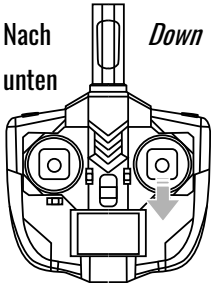
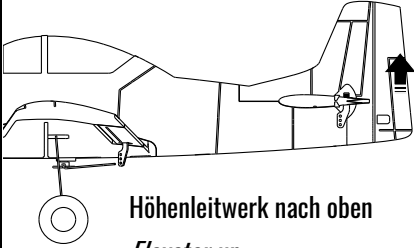
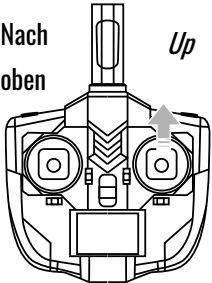
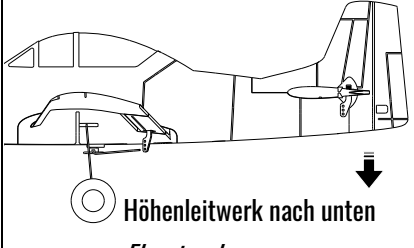
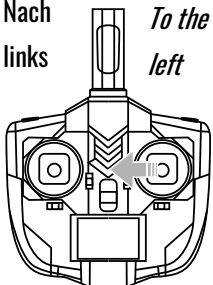
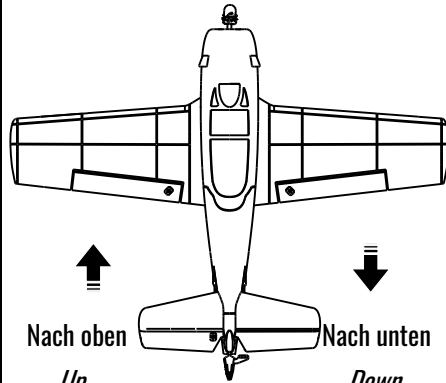
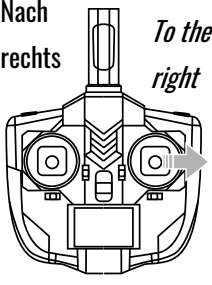
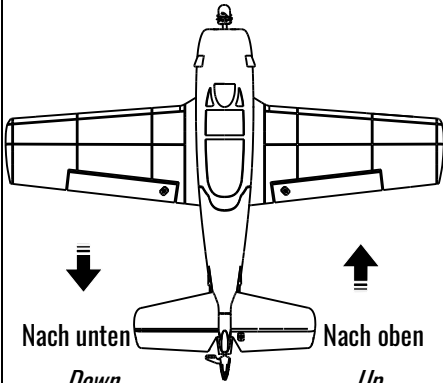
Modus	Aktion	Modus	Aktion
Nach unten 	 <p>Höhenleitwerk nach oben <i>Elevator up</i></p>	Nach oben 	 <p>Höhenleitwerk nach unten <i>Elevator down</i></p>
Nach links To the left 	 <p>Nach oben <i>Up</i></p> <p>Nach unten <i>Down</i></p>	Nach rechts To the right 	 <p>Nach unten <i>Down</i></p> <p>Nach oben <i>Up</i></p>

VERBINDUNG HERSTELLEN / *CONNECT TRANSMITTER AND RECEIVER*

Öffnen Sie das Akkufach und verbinden Sie den Akku mit der Elektronik. Stellen Sie das Flugzeug auf einen ebenen Boden und schalten Sie den Sender ein. Die Kontrollleuchte an Sender und Empfänger leuchten, die Verbindung ist hergestellt.

Open the battery compartment and connect the battery to the electronics. Place the aircraft on level ground and switch on the transmitter. The indicator light on the transmitter and receiver light up, the connection is established.

FLUGZEUG STARTEN / *TAKE OFF*

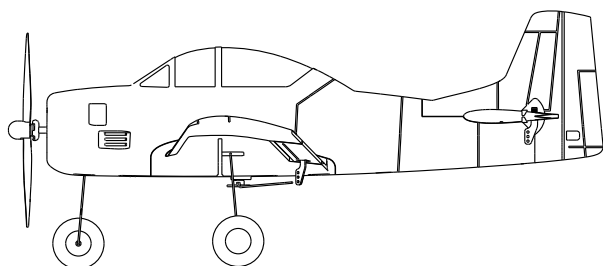

1. Stellen Sie das Flugzeug, gegen den Wind, auf die Startbahn. Stellen Sie sicher, dass alle Servos ordnungsgemäß arbeiten.
2. Schieben Sie den Gashebel gleichmäßig nach oben. Wenn Sie den Hebel für das Höhenruder langsam nach unten ziehen, hebt das Flugzeug ab.

1. *Place the aircraft, against the wind, on the runway. Check Make sure that all servos are working properly.*
2. *Push the throttle lever up evenly. When you pull the If you pull the elevator lever down slowly, the aircraft will take off.*

STARTEN AUS DER HAND / *TAKING OFF FROM THE HAND*

Sie können das Flugzeug auch aus der Hand starten. Stellen Sie sich dazu gegen den Wind. Schieben Sie den Gashebel nach oben und werfen Sie das Flugzeug gerade nach vorne.

You can also launch the aircraft from the hand. Stand against the wind. Push the throttle upwards and throw the aircraft straight forward.

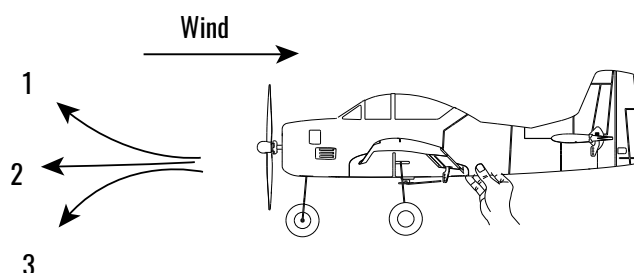

1. Falsch / *Wrong*

2. Richtig / *Right*
3. Falsch / *Wrong*

LANDEN / *LANDING*

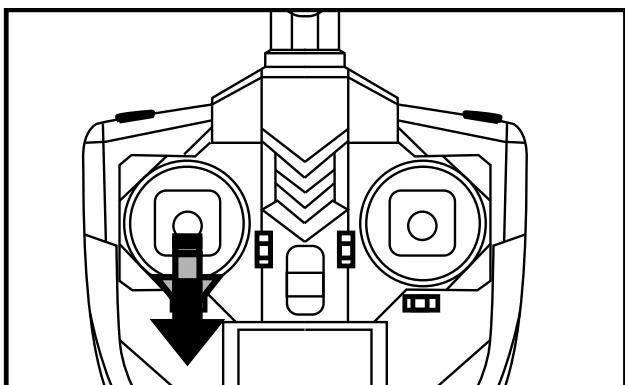

Landen Sie das Flugzeug gegen den Wind. Ziehen Sie den Gashebel langsam nach unten, das Flugzeug geht in den Sinkflug. Korrigieren Sie kurz vor dem Aufsetzen ggf. mit dem Höhenruder. Sobald das Flugzeug aufgesetzt ist, ziehen Sie den Gashebel ganz nach unten.

Land the aircraft into the wind. Pull the throttle down slowly, the aircraft will start to descend. Correct with the elevator if necessary shortly before touchdown. Once the aircraft has touched down, pull the throttle all the way down.

3D/6G UMSTELLUNG / *3D/6G CONVERSION*

1. Die Standardeinstellung nach dem Einschalten ist der 6G (Gyro unterstützte) Modus. Um in den 3D Modus zu wechseln reicht ein kurzes Drücken auf den 3D/6G Umschalt-Knopf. Es ertönen zwei Piep-Töne, nun befindet sich das Flugzeug im 3D Modus.
2. Während des Fliegens im 3D-Modus, egal, wie die Fluglage ist, drücken Sie kurz die Modus-Schalter-Taste, um den 6G-Modus zu wechseln. Das Flugzeug richtet sich sofort in eine stabile Fluglage aus.
3. Der 6G Modus ist geeignet für Anfänger. Wir empfehlen den 3D Modus erst zu nutzen, wenn Sie den Flug im 6G Modus beherrschen.

1. *The default setting after switching on is the 6G (gyro supported) mode. To switch to 3D mode, press the 3D/6G toggle button briefly. Two beeps will sound and the aircraft will be in 3D mode.*
2. *While flying in 3D mode, no matter what the attitude is, short press the mode switch button to change to 6G mode. The aircraft immediately aligns itself into a stable flight attitude.*
3. *6G mode is suitable for beginners. We recommend that you only use the 3D mode once you have mastered the flight in 6G mode.*

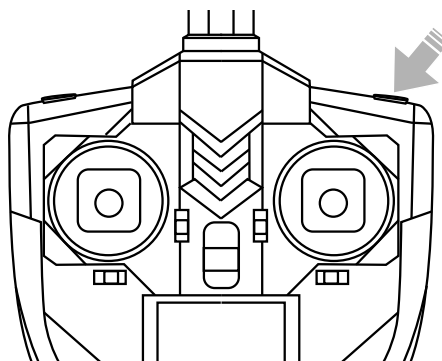

SERVO DUAL RATE

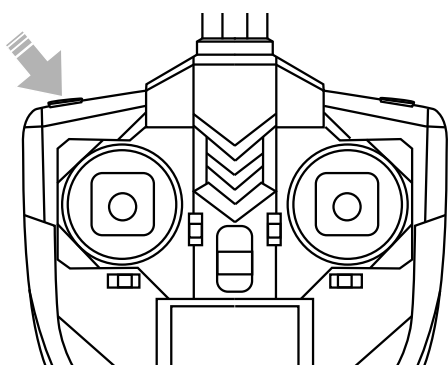

Mittels der Dual Rate Funktion der Fernsteuerung, lässt sich der Servoweg für Einsteiger begrenzen (gemütlicheres Fliegen) und für Fortgeschrittene auf 100% stellen. So wird das Flugzeug wendiger.

Using the dual rate function of the remote control, the servo travel can be limited for beginners (more comfortable flying) and set to 100% for advanced pilots. This makes the aircraft more manoeuvrable.

NACH DEM FLUG / END OF THE FLIGHT

Entnehmen Sie nach dem Flug den Akku um ein Tiefentladen zu vermeiden. Tiefentladene Akkus können nicht mehr aufgeladen werden und müssen ordnungsgemäß entsorgt werden.

Remove the battery after the flight to avoid deep discharge. Deep-discharged batteries cannot be recharged and must be disposed of properly.

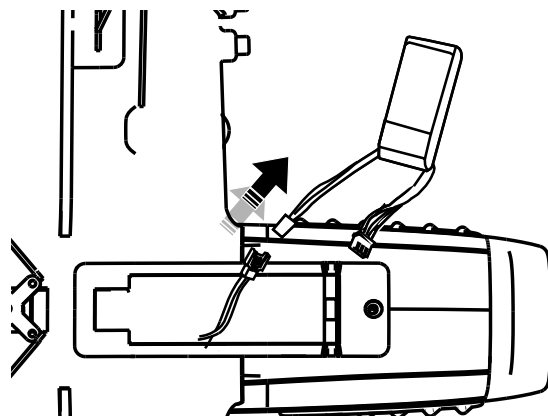

PROPELLER AUSTAUSCHEN / REPLACE PROPELLER

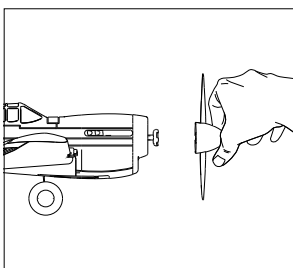

Das Propeller Set abnehmen

Take out the propeller assembly

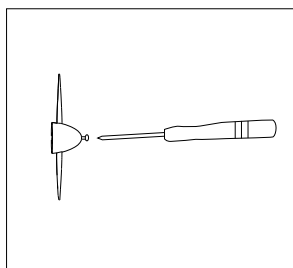

Verwenden Sie einen Schraubendreher um die Schraube zum Propeller zu lösen.

Use a screwdriver to unscrew the propeller fixing screw

Ziehen Sie zuerst das Propeller-Set ab. Lösen Sie mit einem Schraubendreher die Schraube, um den Propeller vom Spinner zu lösen. Tauschen Sie den Propeller aus und befestigen Sie den Spinner wieder mit der Schraube.

Hinweis: richten Sie beim Austausch des neuen Propellers und beim Wiedereinbau eine eventuelle Nut der oberen Klammer an einem halbkreisförmigen konvexen Begrenzungspunkt der unteren Klammer aus und bauen Sie diese schräg ein. Eine falsche Ausrichtung kann zu einem schlechten Zusammenbau der Propellerbaugruppe führen. Wenn die gesamte Windflügelklemme versehentlich herausgezogen wird, richten Sie einfach die mit "I" markierte Stelle an der Seite der Klammer mit der flachen Untersetzungswelle beim Einbau aus.

First pull off the propeller set. Use a screwdriver to loosen the screw to remove the propeller from the spinner. Replace the propeller and reattach the spinner with the screw.

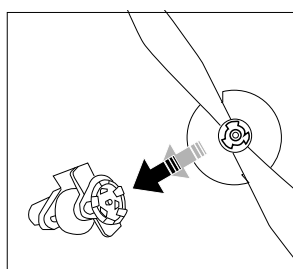

Klicken Sie den Propeller zurück in die Klammer. Setzen Sie ihn dazu schräg an.

Click the propeller back into the bracket. To do this, place it at an angle.

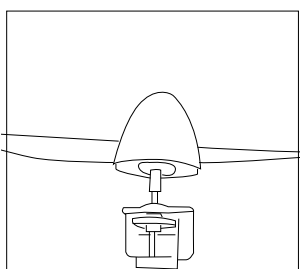

Die mit "I" gekennzeichnete Position auf der Seite der vorderen Klemme ist auf die flache Poition der Welle ausgerichtet.

The position marked "I" on the side of the front clamp is aligned with the flat position of the shaft.

Note: when replacing the new propeller and reinstalling it, align any groove in the upper bracket with a semi-circular convex boundary point on the lower bracket and install it at an angle. Misalignment may result in poor assembly of the propeller assembly. If the entire wind vane clamp is accidentally pulled out, simply align the point marked "I" on the side of the clamp with the flat reduction shaft when installing.

MOTOR AUSTAUSCHEN / MOTOR REPLACEMENT

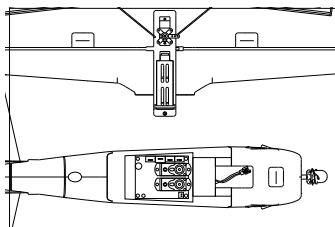

Lösen Sie die Schrauben an der Tragfläche, nehmen Sie diese ab und ziehen Sie den Motorstecker ab.
Loosen the screws on the wing, remove it and disconnect the motor connector.

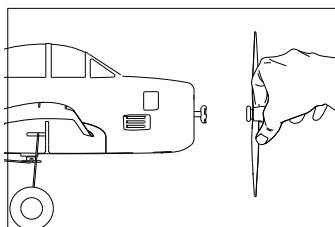

Entfernen Sie den Propeller wie im vorherigen Abschnitt beschrieben.
Remove the propeller as described in the previous section.

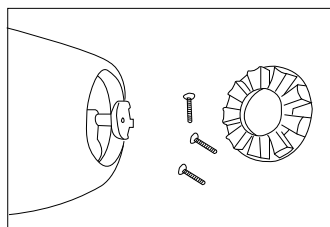

Lösen Sie die Schrauben an der Halterung.
Loosen the screws on the bracket.

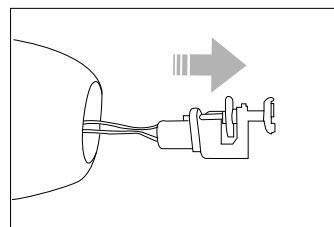

Nehmen Sie die Motorbaugruppe heraus.
Remove the motor assembly.

Führen Sie die Montage des neuen Motor in umgekehrter Reihenfolge durch.

Carry out the assembly of the new motor in reverse order.

FLUGVORBEREITUNG / PRE-FLIGHT PERPERATION

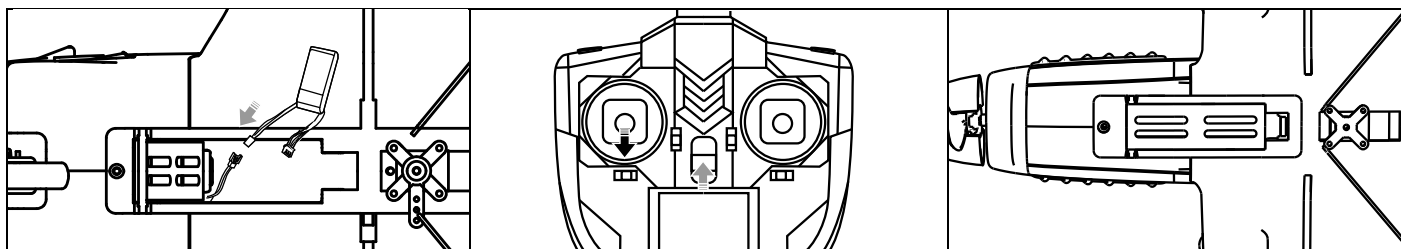

- | | | |
|--|--|--|
| <p>1. Öffnen Sie das Akkufach und schließen Sie den Akku an. Stellen Sie das Flugzeug auf eine ebene Fläche.</p> | <p>2. Schalten Sie die Fernsteuerung ein und warten Sie, bis die Kontrollleuchte dauerhaft leuchtet.</p> | <p>3. Legen Sie den Akku in das Akkufach und Schließen Sie die Abdeckung.</p> |
| <p>1. <i>Open the battery compartment and connect the battery. Place the aircraft on a flat surface.</i></p> | <p>2. <i>Switch on the remote control and wait until the indicator light is on continuously.</i></p> | <p>3. <i>Place the battery in the battery compartment and close the cover.</i></p> |

SENDER UND EMPFÄNGER BINDEN / TRANSMITTER AND RECEIVER BINDING

Sender und Empfänger sind im Auslieferungszustand bereits miteinander verbunden. Trotzdem kann es sein, dass Sie beide miteinander neu verbinden müssen, wenn Sie z.B. eines von beiden austauschen.

1. Schließen Sie zuerst den Akku an der Flugzeug Elektronik an. Stellen Sie das Flugzeug auf eine ebene Fläche. Schalten Sie die Fernsteuerung ein. Achten Sie dabei darauf, dass sich der Gashebel in der untersten Position befindet.
2. Die Kontrollleuchte blinkt und geht dann in ein Dauerleuchten über. Die Verbindung wurde hergestellt.

3. Bitte achten Sie darauf, dass sich während des Bindevorgangs keine Fernsteuerung desselben Typs in der Nähe befindet, da dies zu Störungen führen kann.
1. *First connect the battery to the aircraft electronics. Place the aircraft on a flat surface. Switch on the remote control. Make sure that the throttle stick is in the lowest position.*
 2. *The indicator light flashes and then changes to a steady light. The connection has been established.*
 3. *Please make sure that no remote control of the same type is in the vicinity during the binding process, as this may cause interference.*

DIE FERNSTEUERUNG / THE TRANSMITTER

MODE 1

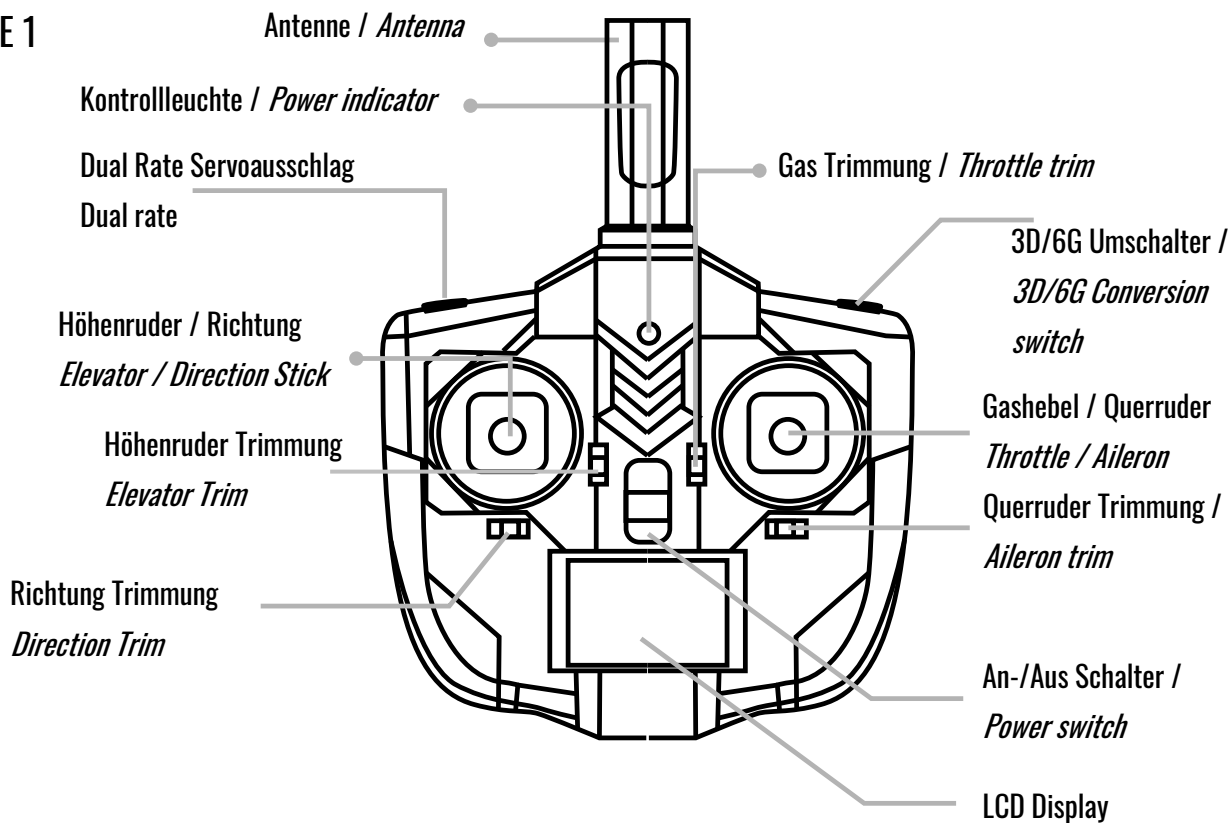

MODE 2

Antenne / Antenna

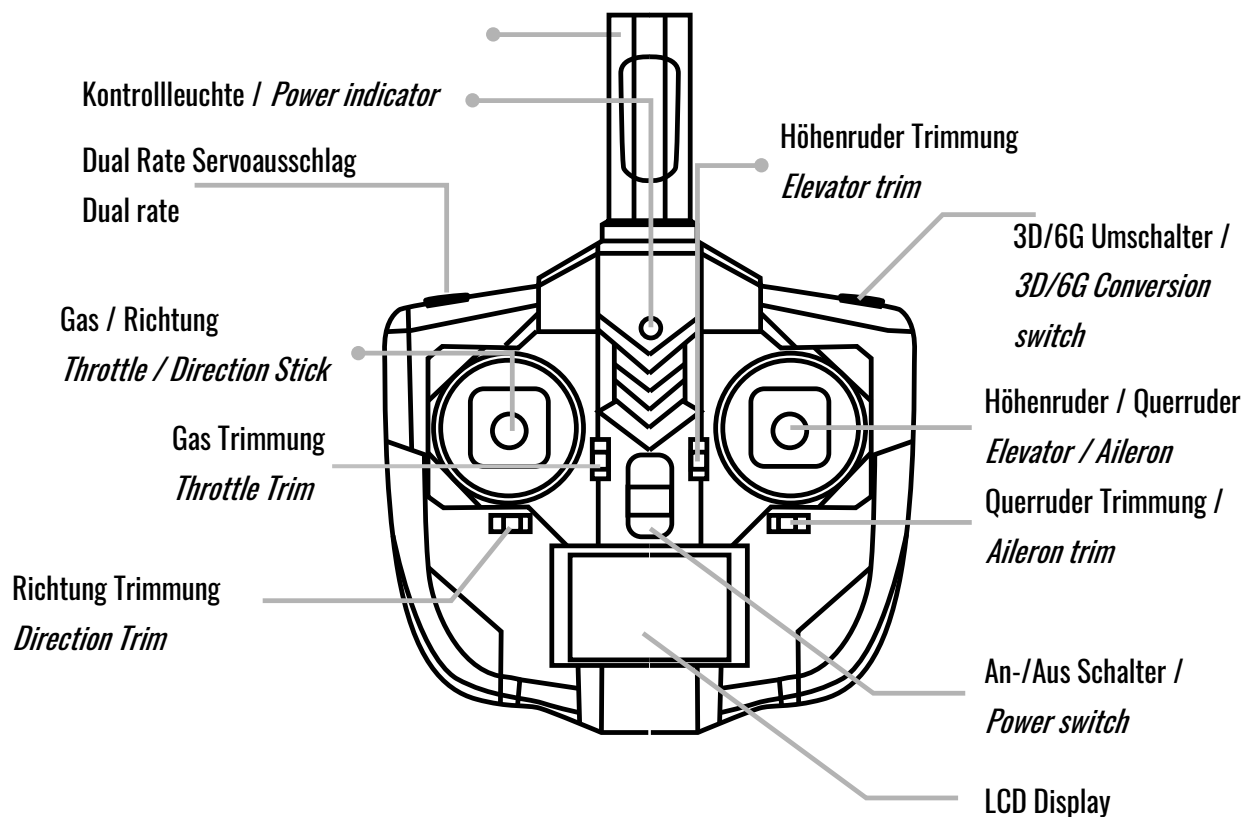

AKKU LADEN / CHARGING BATTERY

1. Schließen Sie das USB Ladekabel an einer USB Buchse wie z.B. ein Smartphone Netzteil, Powerbank, Laptop etc. an.
2. Schließen Sie den Akku an der Ladebuchse an. Die rote LED am USB-Stecker ist während des Ladevorgangs aus. Sobald die LED rot leuchtet, ist der Ladevorgang beendet.
3. Die Ladezeit beträgt ca. 80 Minuten.

Wichtige Hinweise:

1. Lassen Sie den Akku niemals unbeaufsichtigt Laden.
2. Kinder dürfen den Akku nur unter Aufsicht eines Erwachsenen laden.
3. Bitte verwenden Sie nur das original Ladekabel oder ein qualifiziertes Modellbau Ladegerät um den Akku zu laden.

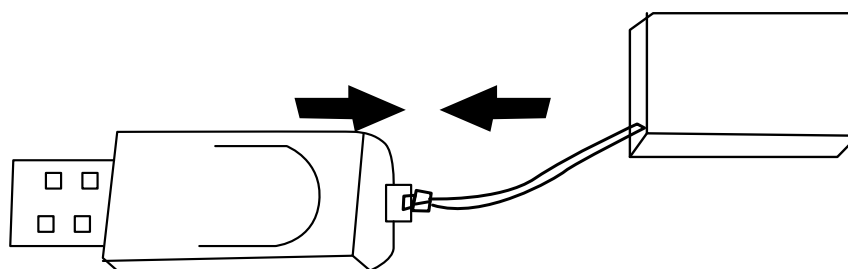

1. Connect the USB charging cable to a USB socket such as a smartphone power supply, power bank, laptop etc.

2. *Connect the battery to the charging socket. The red LED on the USB plug is off during charging. As soon as the LED lights up red, the charging process is finished.*
3. *The charging time is approx. 80 minutes.*

Important Notes:

1. *Connect the USB charging cable to a USB socket such as a smartphone power supply, power bank, laptop etc.*
2. *Children should only charge the battery under adult supervision.*
3. *Please use only the original charging cable or a qualified model charger to charge the battery.*

SCHWERPUNKT / CENTER OF GRAVITY

Der Schwerpunkt liegt ca. 25mm hinter der Tragflächen-Vorderkante.

The centre of gravity is approx. 25mm behind the leading edge of the wing.

FEHLERBESEITIGUNG / TROUBLESHOOT

FEHLER / PROBLEM	GRUND / REASON	LÖSUNG / SOLUTION
Wenn die Flugsignalleuchte blinkt, keine Reaktion der Steuerung <i>If the flight signal light flashes, no reaction of the control system</i>	Fernsteuerung und Empfänger sind nicht miteinander verbunden. <i>The remote control and receiver code binding is not successful</i>	Stellen Sie die Verbindung von Sender und Empfänger gemäß dieser Anleitung her. <i>Establish the connection of transmitter and receiver according to these instructions</i>
Das Flugzeug reagiert nicht. <i>The aircraft is not responding.</i>	Gashebel war beim Einschalten nicht in unterster Position. / Die Trimmung ist zu hoch eingestellt. <i>Throttle lever was not in lowest position when switching on / Trim is set too high.</i>	Schieben Sie den Gashebel vor dem Einschalten des Flugzeuges in die unterste Position. Stellen Sie die Gastrimmung auf null. <i>Move the throttle stick to the lowest position before switching on the aircraft. Set the throttle trim to middle position.</i>

<p>Das Flugzeug startet nicht, die Servos arbeiten normal.</p> <p><i>The aircraft does not take off, the servos operate normally.</i></p>	<p>Wenn die Akkuspannung zu niedrig ist, wird der Unterspannungsschutz aktiviert.</p> <p>Der Motor hat keine Verbindung zum Flugregler.</p> <p>Motor defekt.</p> <p><i>If the battery voltage is too low, the low-voltage protection is activated.</i></p> <p><i>The motor is not connected to the flight controller.</i></p> <p><i>Motor defective.</i></p>	<p>Laden Sie den Akku auf bzw. verwenden Sie einen vollgeladenen Akku.</p> <p>Prüfen Sie die Verbindungskabel.</p> <p>Tauschen Sie den Motor aus.</p> <p><i>Charge the battery or use a fully charged battery.</i></p> <p><i>Check the connection cables.</i></p> <p><i>Replace the motor.</i></p>
<p>Das Flugzeug vibriert sehr stark, wenn der Motor läuft.</p> <p><i>The aircraft vibrates very strongly when the engine is running.</i></p>	<p>Der Propeller ist deformiert.</p> <p>Der Propellerhalter ist deformiert oder defekt.</p> <p>Der Motor ist nicht richtig fest.</p> <p><i>The propeller is deformed.</i></p> <p><i>The propeller holder is deformed or defective.</i></p> <p><i>The engine is not properly tight.</i></p>	<p>Tauschen Sie den Propeller aus.</p> <p>Tauschen Sie den Propellerhalter aus.</p> <p>Ziehen Sie die Schrauben an der Motorhalterung an.</p> <p><i>Replace the propeller.</i></p> <p><i>Replace the propeller holder.</i></p> <p><i>Tighten the screws on the motor mount.</i></p>
<p>Das Flugzeug fliegt nicht gerade</p> <p><i>The plane is not flying straight</i></p>	<p>Das Leitwerk ist nicht getrimmt</p> <p>Die Tragfläche ist verbogen</p> <p><i>The tail unit is not trimmed</i></p> <p><i>The wing is bent</i></p>	<p>Trimmen Sie das Leitwerk</p> <p>Tauschen Sie die Tragflächen aus.</p> <p><i>Trim the tail unit</i></p> <p><i>Replace the wings.</i></p>
<p>Der Gyro arbeitet nicht während des Fluges.</p> <p><i>The gyro is not working during flight.</i></p>	<p>Der Gyro ist defekt</p> <p><i>The gyro is defective</i></p>	<p>Tauschen Sie den Empfänger aus</p> <p><i>Replace the receiver</i></p>
<p>Der Motor dreht auch wenn sich der Gashebel in der untersten Position befindet.</p> <p><i>The engine will turn even if the throttle stick is in the lowest position.</i></p>	<p>Die Gastrimmung ist zu hoch eingestellt.</p> <p><i>The throttle trim is set too high.</i></p>	<p>Setzen Sie die Gastrimmung auf null.</p> <p><i>Set the throttle trim to the middle position</i></p>

Eine Ersatzteilliste finden Sie online unter amewi.com

You can find a spare parts list online at amewi.com

amewi.com