



R-MUSIC

BOOSTER-L

WIRELESS HIGH POWER SPEAKER

- | | |
|-------------------------|--------------------------------|
| 1. EAR MIC | 10. USB-Anschluss |
| 2. Mikrofon Anschluss 1 | 11. An/Aus |
| 3. MICRO-SD Kartenslot | 12. Netzadapter-Anschluss (9V) |
| 4. Mikrofon Anschluss 2 | 13. Lautstärke |
| 5. AUX | 14. Nächstes Lied (weiter) |
| 6. Zurück | 15. MIC PRI |
| 7. Modus (MODE) | 16. Höhen |
| 8. Wiedergabe/Pause | 17. Bass |
| 9. Wiederholung | 18. Mikrofon Lautstärke |
| | 19. Echo |

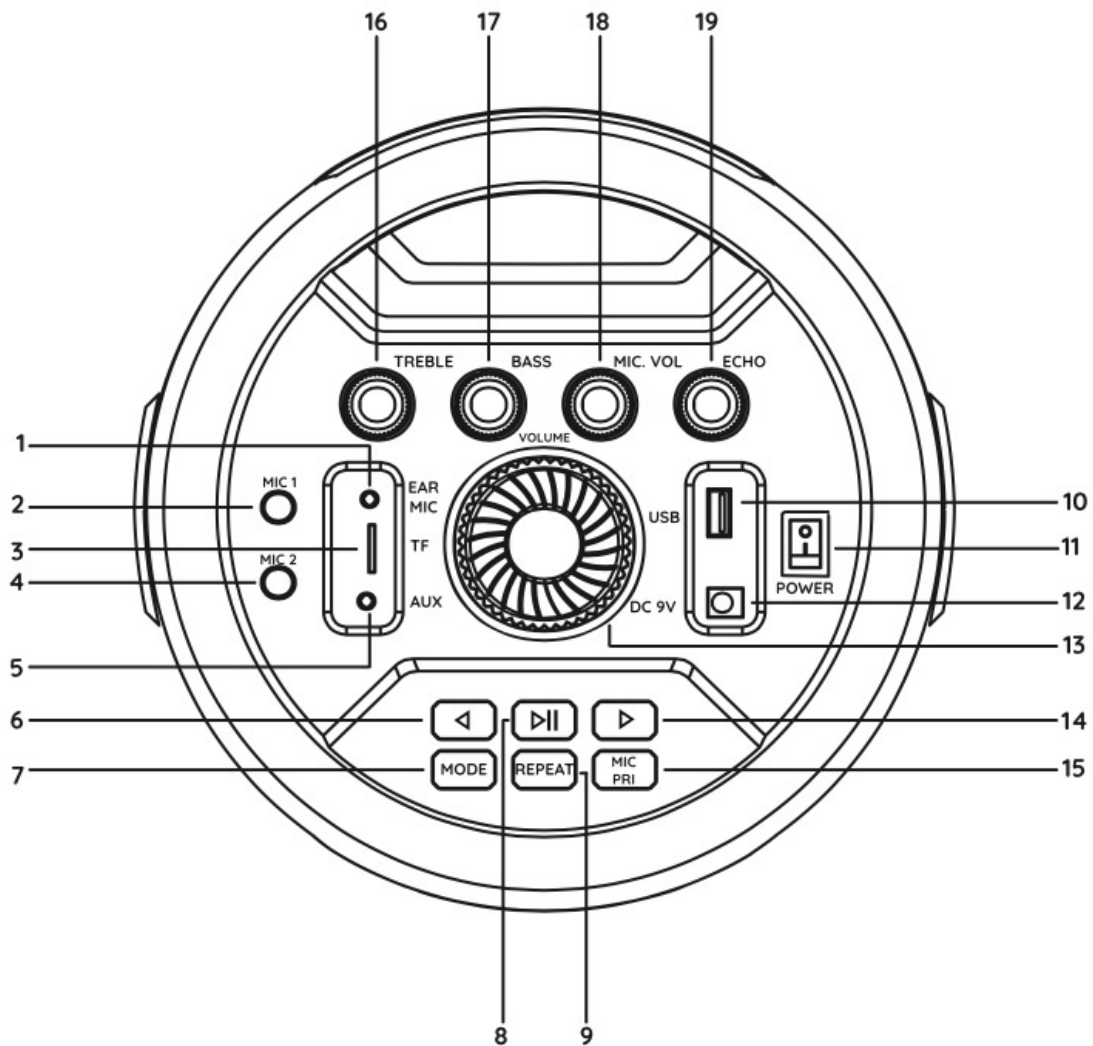

LADEHINWEISE:

Wenn der Akku geladen wird, ist das Batteriesymbol auf dem Display rot.

Wenn es vollständig aufgeladen ist, wird es grün.

Wenn die Batterie schwach ist, blinkt das Batteriesymbol auf dem LED-Bildschirm. Bitte laden Sie den Lautsprecher auf.



LAUTSPRECHERLICHT:

Drücken Sie 3 Sekunden lang auf MIC PRI (15), um die Lautsprecherbeleuchtung ein- oder auszuschalten.

Sie können auch die LED-Taste auf der Fernbedienung drücken, um die Lautsprecherbeleuchtung ein- oder auszuschalten.

BLUETOOTH-MODUS:

1. Drücken Sie MODE (7), um in den Bluetooth-Modus zu wechseln.
2. Schalten Sie den Bluetooth-Modus auf Ihrem Smartphone, Tablet oder Computer um.
3. „R-Music BOOSTER-L“ erscheint nach einigen Sekunden auf Ihrem Bildschirm.
4. Wählen Sie es aus, um die Kopplung zu bestätigen. Nach erfolgreicher Kopplung können Sie Ihre Musik genießen.
5. Halten Sie die „MODE“-Taste (7) 3 Sekunden lang gedrückt, um die Bluetooth-Verbindung zu trennen

USB. MICRO-SD-KARTE ODER AUX-MODUS:

1. Beim Einstecken einer Micro-SD-Karte, eines USB-Sticks oder eines Klinkenkabels schaltet der Lautsprecher automatisch auf Musikwiedergabe um Modus.
2. Drücken Sie PLAY / PAUSE (8), um anzuhalten. Drücken Sie erneut, um Ihren Titel abzuspielen.
3. Drücken Sie PREVIOUS (6) oder NEXT (14), um den Titel zu wechseln.
4. Drücken Sie auf MODE (7), um in den USB-, MICRO SD-, AUX-, FM- oder Bluetooth-Modus zu wechseln.

FM (RADIO) MODUS:

1. Drücken Sie MODE (7), um in den Radiomodus zu wechseln.
2. Drücken Sie lange PLAY / PAUSE (8), um die automatische Sendersuche zu aktivieren. Der Lautsprecher durchsucht alle Radiosender Frequenzen und speichern Sie sie gespeichert.
3. Wenn die Suche beendet ist, drücken Sie PREVIOUS (6) oder NEXT (14), um den Radiosender zu wechseln.

MIKROFON (NICHT INBEGRIFFEN) BETRIEB:

INSTALLATION:

1. Stecken Sie das Mikrofon in den Steckplatz (2 oder 4)
2. Drücken Sie MIC PRI (15), um das Mikrofon zu aktivieren oder auszuschalten.

VERWENDEN:

1. Singen Sie in das Mikrofon, um sich selbst zu hören.
 2. Stellen Sie die Lautstärke mit dem MIC.VOL-Knopf (18) ein, um das beste Ergebnis zu erzielen.
- Die LED leuchtet auf, um die Hintergrundmusik zu verringern und den Mikrofonklang zu verbessern.

LAUTSTÄRKE- UND ECHOEINSTELLUNGEN.

- Drehen Sie bei Verwendung eines Mikrofons den Knopf MIC.VOL (18), um die Lautstärke einzustellen.
- Drehen Sie den Regler ECHO (19), um das Echo einzustellen.

AUFNAHMEFUNKTION:

Sie können die Tonquelle aufzeichnen, wenn Sie ein Mikrofon anschließen. Es ist möglich, die Aufnahmen auf einem USB-Stick zu speichern oder auf einer Micro-SD-Karte. Wenn sowohl eine USB- als auch eine Micro-SD-Karte eingesteckt sind, hat USB Vorrang.

- Drücken Sie die REC-Taste auf der Fernbedienung, um die Aufnahme zu starten.
- Drücken Sie die REC-Wiedergabetaste, um Ihre Aufnahme abzuspielen.

LAUTSTÄRKE, HÖHEN UND BÄSSE EINSTELLUNGEN:

- Ändern Sie die Lautstärke des Lautsprechers, indem Sie den Knopf VOLUME (13) drehen.
- Wenn Sie maximale Lautstärke wünschen, erhöhen Sie die Lautstärke des Lautsprechers und Ihres Telefons, Tablets oder Computers.
- Erhöhen und verringern Sie die Höhen durch Drehen des TREBLE-Reglers (16).
 - Erhöhen und verringern Sie den Bass durch Drehen des BASS-Reglers (17).

VERBINDEN SIE 2 BOOSTER-LAUTSPRECHER ZUSAMMEN:

- 1) Im Bluetooth-Modus. Drücken Sie zweimal die Taste PLAY / PAUSE (8) an einem der Lautsprecher, um die automatische Kopplung zu starten
- 2) Nach einigen Sekunden ertönt ein Ton, der anzeigt, dass die Lautsprecher erfolgreich gekoppelt wurden.
- 3) Aktivieren Sie das Bluetooth Ihres Smartphones, Tablets oder Computers.
- 4) Nach einigen Sekunden erscheint „R-Music BOOSTER-L“ auf Ihrem Bildschirm.
- 5) Wählen Sie es aus, um die Kopplung zu bestätigen. Ein Lautsprecher wird zum linken Kanal und der andere zum rechten Kanal. Drücken Sie lange auf die MODE-Taste (7), um Bluetooth auszuschalten

WARNUNG & SICHERHEITSHINWEISE

Diese Sicherheitshinweise müssen zum späteren Nachschlagen aufbewahrt werden:

Lesen Sie vor der Inbetriebnahme des Geräts die Sicherheits- und Bedienungsanleitung sorgfältig durch, bevor Sie das Produkt verwenden. Beachten Sie alle gefundenen Warnungen auf dem Produkt und in der Bedienungsanleitung. Stellen Sie dieses Produkt nicht in direktem Sonnenlicht oder in der Nähe von Wärmequellen auf, wie z. B. in einem geschlossenen Auto in der Sonne oder in der Nähe eines Ofens. Verwenden Sie dieses Produkt nicht in der Nähe von Wasser oder im Regen und lassen Sie keine Flüssigkeit in das Produkt eindringen. Wasser und Feuchtigkeit können dazu führen elektronische Bauteile kurzschließen und zu Fehlfunktionen führen. Verwenden Sie dieses Produkt nicht in der Nähe von starken elektromagnetischen Quellen wie Mikrowellen. Elektromagnetische Störungen können das Produkt verursachen falsch zu funktionieren. Lassen Sie das Produkt nicht fallen und setzen Sie es keinen Stößen und Vibrationen aus. Starke Erschütterungen können die internen Komponenten beschädigen. Wenn das Produkt ungewöhnliche Gerüche oder Hitze abgibt oder wenn Sie andere Anzeichen einer Fehlfunktion bemerken, trennen Sie das Produkt von der Stromversorgung sofort und wenden Sie sich an Ihren Händler, um es überprüfen oder reparieren zu lassen. Verwenden Sie ein weiches, trockenes Tuch, um das Produkt zu reinigen. Verwenden Sie keine flüssigen Reinigungsmittel oder Fensterputzmittel. Wenn ein Fremdkörper oder Wasser in das Produkt eindringt, schalten Sie das Gerät sofort aus und ziehen Sie den Netzstecker. Dann das Fremde entfernen Stoff oder Wasser, wenn möglich. Versuchen Sie niemals, Ihr Gerät zu reparieren: Das Öffnen oder Entfernen des Produkts setzt Sie verschiedenen Risiken aus, z.B. insbesondere Stromschlag. Reparaturen müssen von einem Fachmann durchgeführt werden. Senden Sie das Produkt an Ihr nächstgelegenes Servicecenter. Versuchen Sie nicht, das Produkt zu zerlegen oder zu modifizieren. Keine internen Teile des Produkts können vom Benutzer und nicht autorisiert repariert werden Modifikationen führen zum Erlöschen Ihrer Garantie.



Wenn der Akku leer ist oder nicht funktioniert:

Wenn dies nicht der Fall ist, senden Sie das Produkt bitte an Ihr nächstgelegenes Kundendienstzentrum, um die Batterie zu erhalten ersetzt. Versuchen Sie nicht, die Batterie selbst auszutauschen.

WARNUNG FÜR DIE LITHIUM-IONEN- / LITHIUM-POLYMER-AKKU

WARNUNG: Bei unsachgemäßem Austausch der Batterie besteht die Gefahr einer Explosion. Ersetzen Sie die Batterie nur durch denselben oder einen gleichwertigen Typ vom Hersteller empfohlen. Batterien dürfen keiner übermäßigen Hitze wie Sonnenlicht, Flammen oder anderen ähnlichen Wärmequellen ausgesetzt werden. Entsorgen Sie verbrauchte Batterien gemäß den Anweisungen des Herstellers.

Warnung: Wenn keine Originalbatterie verwendet wird, besteht die Gefahr von Bränden, Explosionen, Auslaufen und anderen Gefahren.

VERPACKUNG:

Um das Recycling von Verpackungen zu erleichtern, halten Sie sich bitte an die lokal geltenden Sortiervorschriften für diese Art von Abfall.

BATTERIEN:

Verbrauchte Batterien müssen gemäß den örtlich geltenden Vorschriften an ausgewiesenen Sammelstellen entsorgt werden. Dieses Gerät enthält Batterien, die unter die europäische Richtlinie 2006/66/EG fallen und darf nicht mit dem Hausmüll entsorgt werden. Bitte Informieren Sie sich über die in Ihrer Region geltenden Bestimmungen zur getrennten Sammlung von Batterien. Die richtige Entsorgung trägt zur Konservierung bei Umwelt und Gesundheit.

PRODUKT:

Die durchgestrichene Mülltonne auf dem Produkt (einschließlich Zubehör) bedeutet, dass es zur Familie der Elektro- und Elektronik-Altgeräte gehört. Um das Recycling und die Wiederverwendung von Elektro- und Elektronikschrott (WEEE) zu fördern, aber auch die Umwelt zu schützen, hat die europäischen Vorschriften verlangen, dass Sie die lokal für diese Art von Abfall festgelegten Sortierregeln einhalten. Die europäische Richtlinie 2012/19/EU über Elektro- und Elektronik-Altgeräte (WEEE) verlangt, dass gebrauchte Haushaltsgeräte nicht entsorgt werden mit dem normalen Siedlungsabfall. Altgeräte müssen getrennt gesammelt werden, um die Verwertungs- und Recyclingquoten weiter zu optimieren der darin enthaltenen Materialien und zur Verringerung der Auswirkungen auf die menschliche Gesundheit und die Umwelt. Das Symbol „durchgestrichene Mülltonne“ ist auf allen Produkten angebracht, um an die Pflicht zur getrennten Sammlung zu erinnern. Verbraucher sollten sich an die örtlichen Behörden oder ihren Händler wenden Anweisungen zur Entsorgung ihres Geräts.

WEITERE INFORMATION:

R-Music erklärt hiermit, dass dieses R-Music Booster-L-Gerät den grundlegenden Anforderungen und anderen für die EU relevanten Bestimmungen entspricht, speziell Richtlinie 2014/53/EU. Die Konformitätserklärung kann unter folgender Adresse eingesehen werden: https://www.dropbox.com/sh/v16giaqiy4qalkh/AAAOzRJ7NQ3_SWA2EPY40vSla?dl=0

GARANTIE:

R-Music garantiert R-Music-Produkte gegen offensichtliche Material- und Verarbeitungsfehler für einen Zeitraum von 2 Jahren ab dem Originaldatum zum Gebrauch kaufen. Diese Garantie deckt keine elektronischen oder mechanischen Schäden ab, die durch unsachgemäßen Gebrauch oder Missbrauch, mangelnde Sorgfalt, Schäden durch höhere Gewalt oder Naturgewalten oder unsachgemäße Reparaturen durch nicht autorisierte Servicestellen.

- Der Garantieservice ist nur im Land des ursprünglichen Kaufs verfügbar.
- Batterien und Verschleiß von Teilen aufgrund normalen Gebrauchs werden von dieser Garantie nicht abgedeckt.
- Die Durchführung von Reparaturen oder Ersatzlieferungen im Rahmen dieser Garantie unterliegt der Vorlage dieser vollständig ausgefüllten und unterzeichneten Garantiekarte des Händlers am Tag des Kaufs und die Verkaufsrechnung. Der Versand des defekten Artikels zur Reparatur im Rahmen dieser Garantie erfolgt an den Kunden erfolgt auf eigenes Risiko und Kosten. Diese Garantie gilt nur für den ursprünglichen Käufer als Endbenutzer. Mobility Lab wird, nach Wahl von R-Music, reparieren bzw. den Artikel ersetzen, die im Rahmen dieser Garantie zur Reparatur zurückgesendet wurden.
- In einigen Ländern können Ihnen die Produkthaftungsgesetze andere Rechte gewähren, die über den Geltungsbereich dieser Garantiekarte hinausgehen.



R-MUSIC

BOOSTER-L

WIRELESS HIGH POWER SPEAKER

- | | |
|-------------------------|--------------------------------|
| 1. OHR/MIK | 10. USB-Anschluss |
| 2. Mikrofon Anschluss 1 | 11. An/Aus |
| 3. MICRO-SD Kartenslot | 12. Netzadapter-Anschluss (9V) |
| 4. Mikrofon Anschluss 2 | 13. Lautstärke |
| 5. AUX | 14. Nächstes Lied (weiter) |
| 6. Zurück | 15. Mik PRI |
| 7. Modus | 16. Höhen |
| 8. Wiedergabe/Pause | 17. Bass |
| 9. Wiederholung | 18. Mikrofon Lautstärke |
| | 19. Echo |

