



AMXFlight

# VIPER JET V4

24097 PNP Pro | 24098 PNP | 24099 PNP Super Snake

## BEDIENUNGSANLEITUNG / MANUAL



## Herzlich willkommen bei Amewi

AMEWI TRADE e.K. ist ein junges, international tätiges Import- und Großhandelsunternehmen im Bereich RC Modellbau und Spielwaren, mit Sitz in Borchten bei Paderborn. Unsere Produktpalette beinhaltet über 6.000 Artikel. Dazu gehören vor allem ferngesteuerte Auto-, Hubschrauber-, Boots- und Panzermodelle sowie ein reichhaltiges Zubehör und alle erforderlichen Ersatzteile. Unser Vertriebsnetz umfasst europaweit über 600 Fach- und Onlinehändlern.

Die Firma AMEWI Trade e.K. ist ein reines Großhandelsunternehmen. Wir vertreiben unsere Produkte ausschließlich an Einzelhändler. Wenn Sie als Endverbraucher AMEWI-Produkte erwerben, gehen Sie einen Vertrag mit dem Einzelhändler ein. Wenden Sie sich bitte bei Gewährleistungsfällen immer an Ihren Händler.

Amewi Trade e.K.  
Nikolaus-Otto-Str. 18  
33178 Borchten

Inhaber: Melitta Widerspan

Servicezeiten: Dienstag 9:30 – 12:00 Uhr | Donnerstag 14:00 – 16:30 Uhr

Telefon: +49 180 5009821 (Festnetz 14Ct/Min, Mobil max. 42Ct/Min)

Support: <https://amewi.com>

## HINWEISE ZUR KONFORMITÄT

Dieses Modell wurde nach derzeit aktuellem Stand der Technik gefertigt. Das Produkt erfüllt die Anforderungen der geltenden europäischen und nationalen Richtlinien. Die CE-Konformität wurde nachgewiesen. Die Firma Amewi Trade e.K. erklärt hiermit, dass dieses Produkt den grundlegenden Anforderungen und den übrigen einschlägigen Bestimmungen der Richtlinie 2014/53/EU (RED) entspricht.

Den vollständigen Text der Konformitätserklärung finden Sie unter: <https://amewi.com/Konformitaetserklaerungen>

Weitere Fragen zum Produkt und zur Konformität richten Sie bitte an:

Amewi Trade e.K. Nikolaus-Otto-Str. 18, 33178 Borchen oder über die Website <https://amewi.com>.



## SICHERHEITS- UND GEFAHRENHINWEISE

Bei Schäden, die durch Nichtbeachten dieser Bedienungsanleitung verursacht werden, erlischt der Anspruch auf Gewährleistung. Für Folgeschäden übernehmen wir keine Haftung! Bei Sach- oder Personenschäden, die durch unsachgemäße Handhabung oder Nichtbeachten der Sicherheitshinweise verursacht werden, übernehmen wir keine Haftung!



Aus Sicherheits- und Zulassungsgründen (CE) ist das eigenmächtige Umbauen und/oder Verändern des Gerätes nicht gestattet. Zerlegen Sie das Modell nicht.

Achtung Kleinteile. Erstickungs- oder Verletzungsgefahr durch Kleinteile.

Das Produkt ist kein Spielzeug und nicht für Personen unter 14 Jahren geeignet.

Das Produkt darf nicht feucht oder nass werden.

## HINWEISE ZU BATTERIEN / HINWEISE ZUR BATTERIEENTSORGUNG

Batterien / Akkus gehören nicht in Kinderhände.

Ein Wechsel der Batterien oder Akkus ist nur durch einen Erwachsenen durchzuführen. Niemals Akkus mit Trockenbatterien mischen. Niemals volle mit halbleeren Akkus/Batterien mischen. Niemals Akkus verschiedener Kapazitäten mischen. Versuchen Sie niemals Trockenbatterien zu laden. Achten Sie auf die korrekte Polarität.



Defekte Akkus/Batterien müssen ordnungsgemäß (Sondermüll) entsorgt werden. Den Ladevorgang niemals unbeaufsichtigt durchführen. Bei Fragen zur Ladezeit lesen Sie die Bedienungsanleitung oder wenden Sie sich an den Hersteller.

## ENTSORGUNGSHINWEISE



Die Firma Amewi Trade e.K. ist unter der WEEE Reg. Nr. DE93834722 bei der Stiftung EAR angemeldet und recycelt alle gebrauchten elektronischen Bauteile ordnungsgemäß. Elektrische und elektronische Geräte dürfen nicht in den Hausmüll. Entsorgen Sie das Produkt am Ende seiner Lebensdauer gemäß den geltenden gesetzlichen Vorschriften. Sie als Endverbraucher sind gesetzlich (Batterieverordnung) zur Rückgabe aller gebrauchter Batterien und Akkus verpflichtet, eine Entsorgung über den Hausmüll ist untersagt!

Schadstoffhaltige Batterien/Akkus sind mit nebenstehenden Symbolen gekennzeichnet, die auf das Verbot der Entsorgung über den Hausmüll hinweisen. Die zusätzlichen Bezeichnungen für das ausschlaggebende Schwermetall sind Cd= Cadmium, HG=Quecksilber, Pb=Blei (Die Bezeichnungen stehen auf Batterien/Akkus z.B. unter dem links abgebildeten Mülltonnen-Symbol).



Durch die RoHS Kennzeichnung bestätigt der Hersteller, dass alle Grenzwerte der der Herstellung beachtet wurden.



Mit dem Recycling Symbol gekennzeichnete Batterien können Sie in jedem Altbatterien-Sammelbehälter (bei den meisten Supermärkten an der Kasse) entsorgen. Sie dürfen nicht in den Rest- bzw. Hausmüll.



Die Firma Amewi Trade e.K. beteiligt sich am Dualen System für Verkaufsverpackungen über die Firma Landbell AG. Die verwendeten Verpackungen werden von Partner-Unternehmen (Entsorgern) bei den privaten Endverbrauchern (Haushalten, Gelber Sack, Gelbe Tonne) abgeholt, sortiert und ordnungsgemäß verwertet. Die Teilnahme an einem Dualen System trägt zur CO<sub>2</sub>-Einsparung teil.

## VIELEN DANK

Vielen Dank für den Kauf der Viper V4. Bitte lesen Sie die Bedienungsanleitung aufmerksam durch und bewahren Sie sie für spätere Fragen auf.



## WARNUNG

- Dieses Flugzeug ist kein Spielzeug. Er besteht aus vielen Kleinteilen und ist nicht geeignet für Kinder unter 14 Jahren.
- Halten Sie stets Ihre Finger von Antriebsteilen und sonstigen beweglichen Teilen fern, um Verletzungen zu vermeiden.
- Die Motoren werden heiß. Um Verbrennungen zu vermeiden, lassen Sie Motoren nach der Nutzung 10-15 Minuten abkühlen bevor Sie sie anfassen.
- Bitte verwenden Sie nur das mitgelieferte Ladegerät oder spezielle Modellbau Multifunktions-Ladegeräte, um den Akku nicht zu beschädigen.



## ÜBER UNANGEMESSENE VERWENDUNG DES PRODUKTS

Bitte demontieren oder ändern Sie das Modell nicht in irgendeiner Form.

Bitte verwenden Sie dieses Produkt nicht unsachgemäß oder illegal und betreiben Sie es nicht auf eine Weise, die andere oder sich selbst in Gefahr bringen könnte.



## WICHTIGE HINWEISE

Hinweis: Dieses Produkt wird gemäß strengen Leistungsrichtlinien hergestellt und entspricht den Sicherheitsstandards und -anforderungen. Dieses Produkt ist nicht für Kinder unter 14 Jahren geeignet. Der Hersteller haftet nicht für Verletzungen oder Unfälle, die durch die Verwendung abnormaler Teile, übermäßige Abnutzung, unsachgemäße Montage oder Bedienung verursacht werden. Bitte betreiben Sie dieses Produkt sicher und verantwortungsbewusst.



## VORSICHTSMASSNAHMEN

Bitte lesen Sie die folgenden Sicherheitsinformationen bevor Sie das Modell benutzen.

- Bitte nutzen Sie das Modell nicht bei Regen, Schnee oder Gewitter. Wenn Flüssigkeit in die Elektronik eindringt, kann diese irreparabel beschädigt werden.
- Bitte nutzen Sie das Modell nicht in einer Umgebung, die Sie nicht einsehen können.
- Signalstörungen können das Modell außer Kontrolle geraten lassen. Bitte nutzen Sie das Modell nicht an folgenden Plätzen:



- Bitte bedienen Sie das Modell nicht, wenn Sie müde sind oder sich unwohl fühlen, Alkohol getrunken oder Drogen konsumiert haben dies kann Verletzungen bei Ihnen oder anderen führen.
- Um Verbrennungen zu vermeiden, fassen Sie Antriebsteile und Motoren niemals während oder direkt nach der Nutzung an, da sie sehr heiß sein können.
- Falsche Bedienung des Senders kann zu Verletzungen bei Ihnen oder anderen führen. Machen Sie sich unbedingt mit der Bedienung vertraut, bevor Sie das Modell benutzen.
- Prüfen Sie das Modell und die Fernsteuerung vor der Nutzung.
- Wenn Sie mit der Nutzung fertig sind, schalten Sie unbedingt immer zuerst das Modell aus und dann die Fernbedienung. Ansonsten kann es sein, dass das Modell außer Kontrolle gerät.
- Wenn das Modell außerhalb der Reichweite kommt, kann es außer Kontrolle geraten. Bitte bleiben Sie mit dem Sender stets in der Nähe des Modells.

## AKKU ANSCHLUSS

1. Heben Sie die Vorderseite der Haube vorsichtig an und ziehen Sie dann die Haube nach vorne heraus.
2. Platzieren Sie den Akkuanschluss vorne im Akkufach und legen Sie den Akku möglichst weit vorne hinein.
3. Befestigen Sie anschließend die Haube wieder auf dem Rumpf.

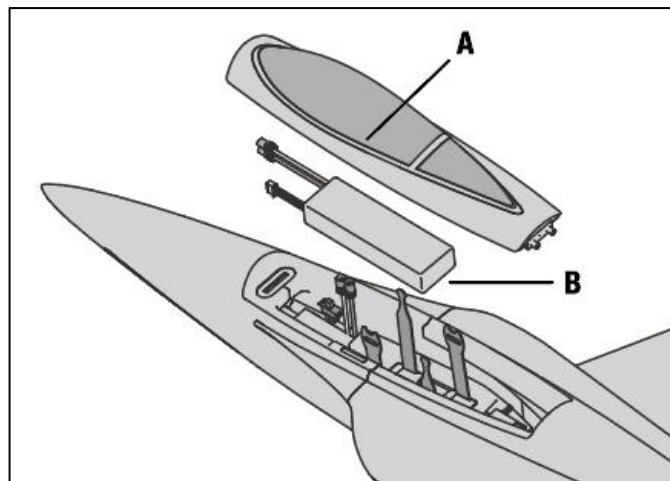

## COCKPIT UND HAUBE

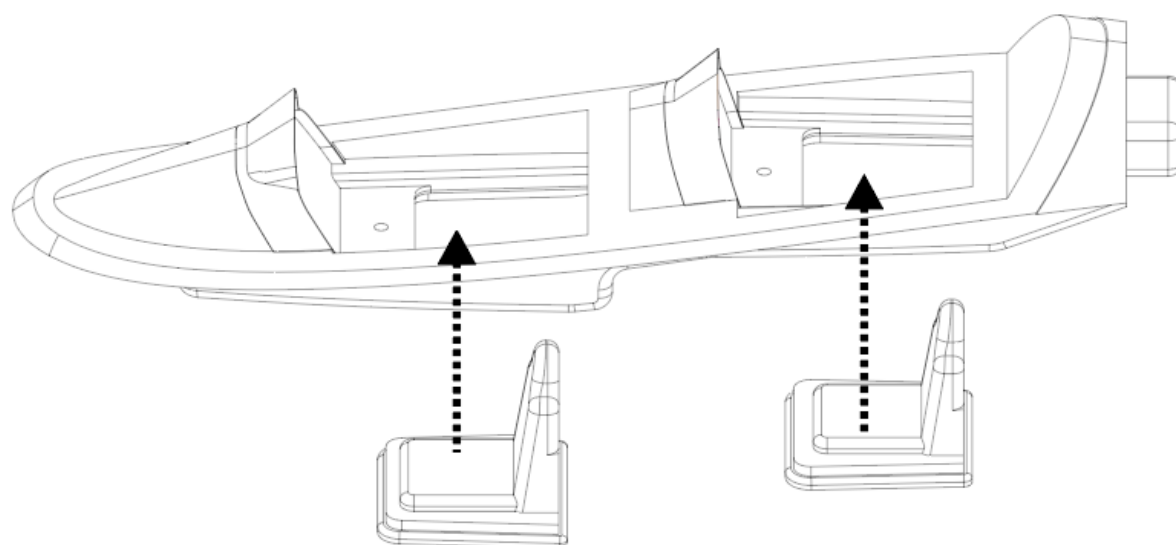
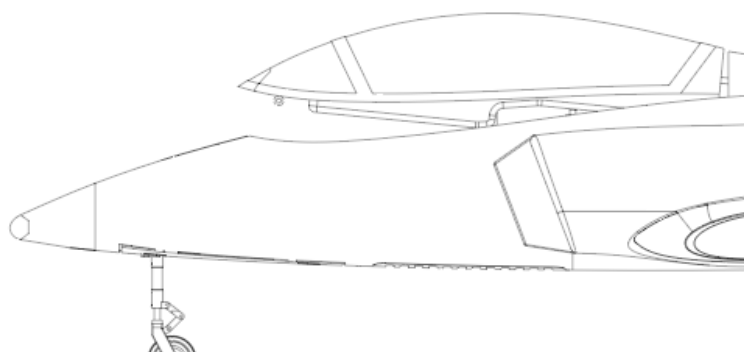

## PCB ANSCHLUSSPLAN

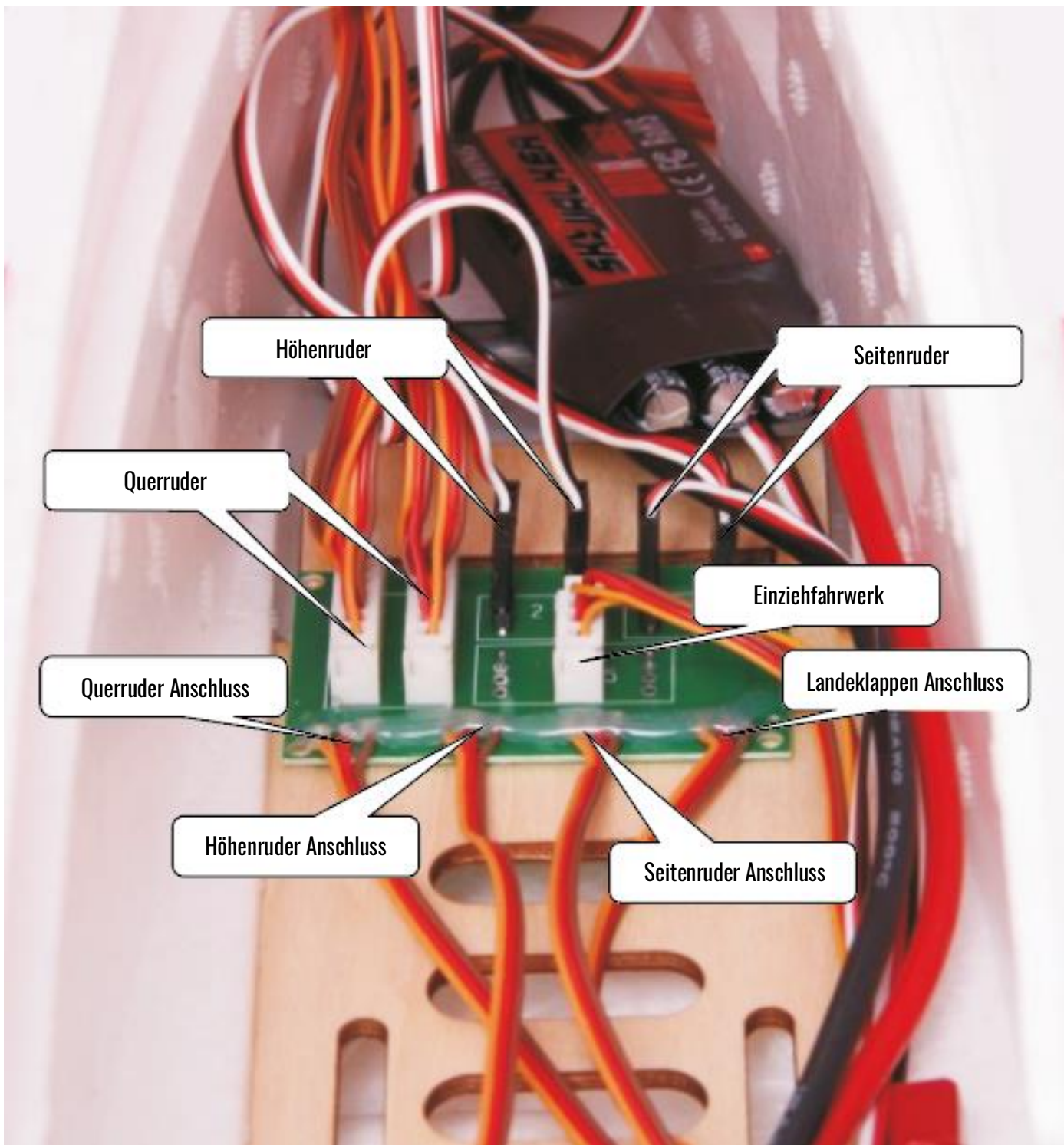



## MONTAGE DES FAHRWERKS

Stellen Sie beim Einfahren des Bugfahrwerks sicher, dass sich der Servoarm in der gleichen Position wie auf dem Bild befindet.  
 Wenn Sie die Anlenkung des Bugfahrwerk mit dem innersten Loch am Servoarm anschließen, sollte der Servoarm auf 3 Uhr zeigen.

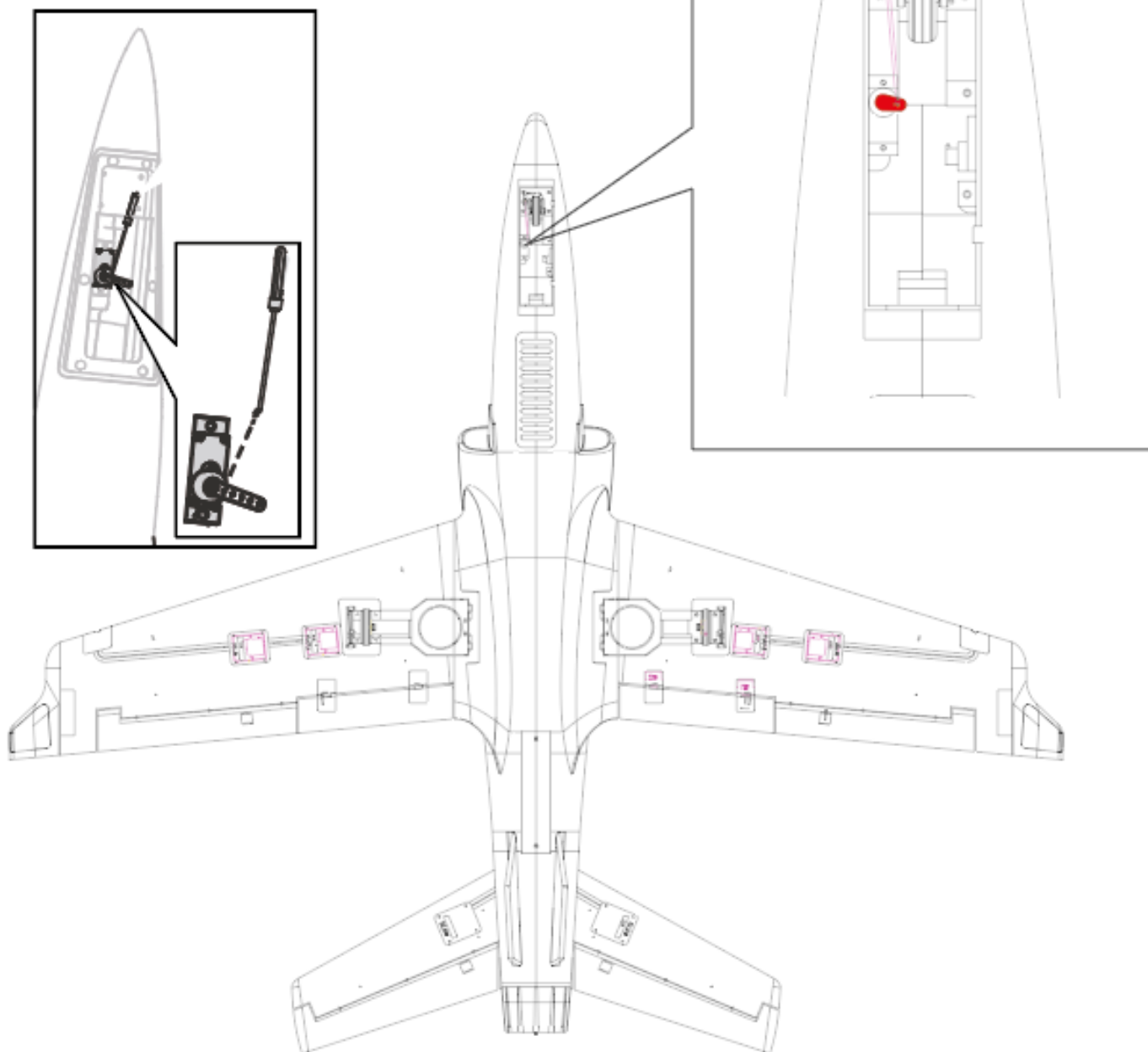

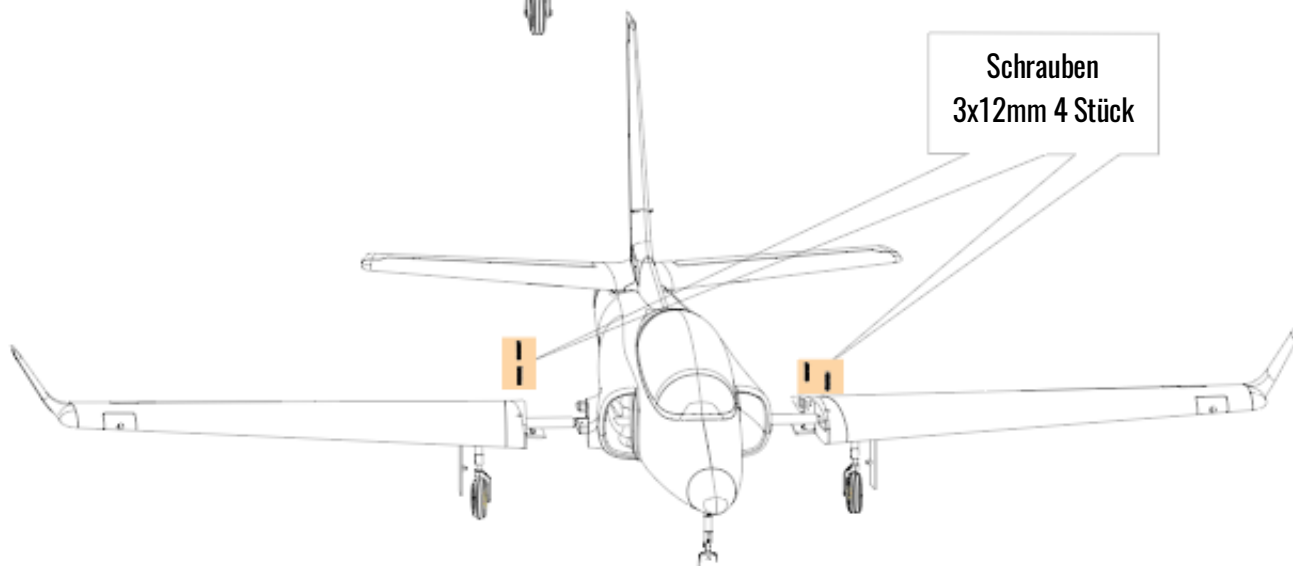
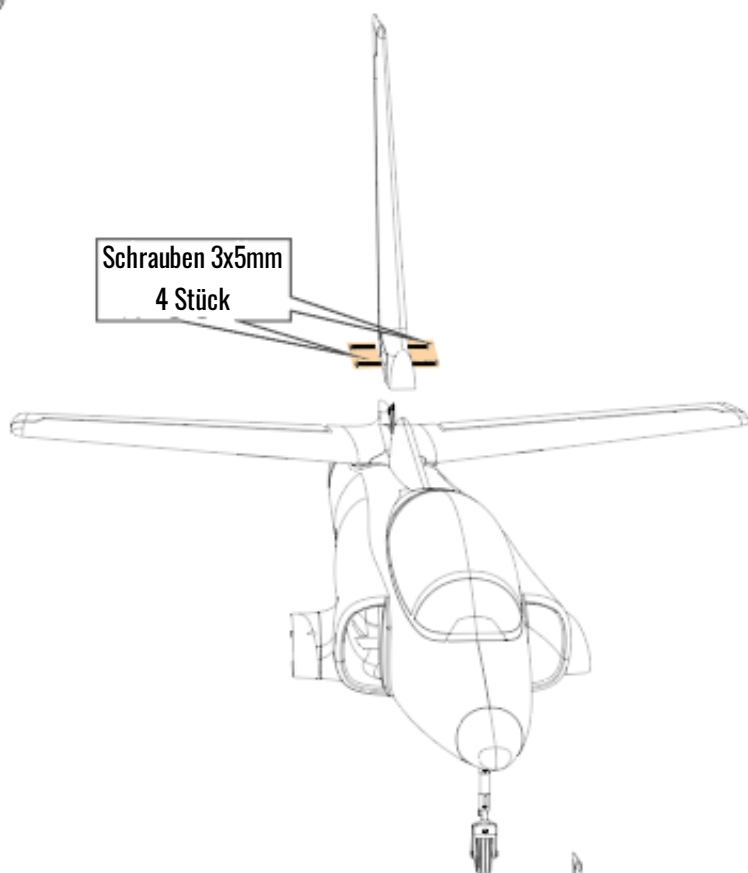
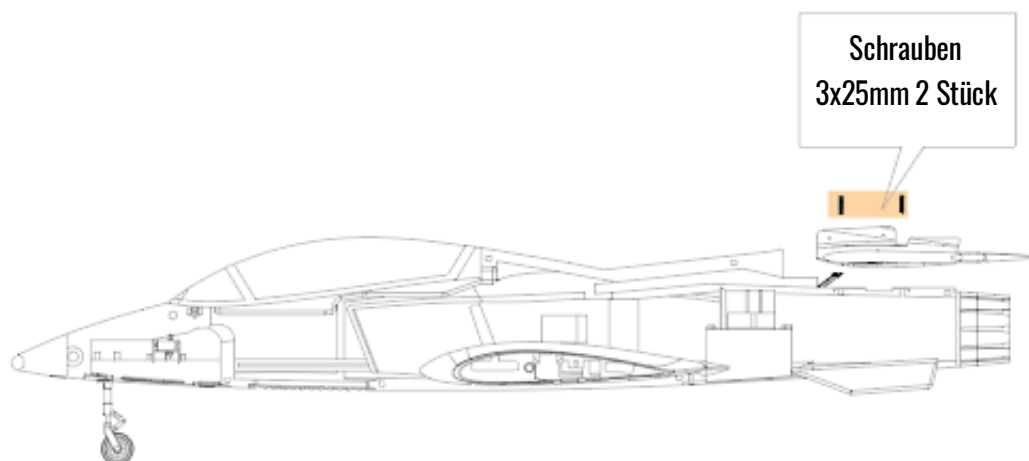

## SCHWERPUNKT EINSTELLEN

Legen Sie den Akku in das Akkufach. Verwenden Sie zur Befestigung ein Klettband.  
Es ist am einfachsten das Flugzeug umgedreht auszubalancieren.

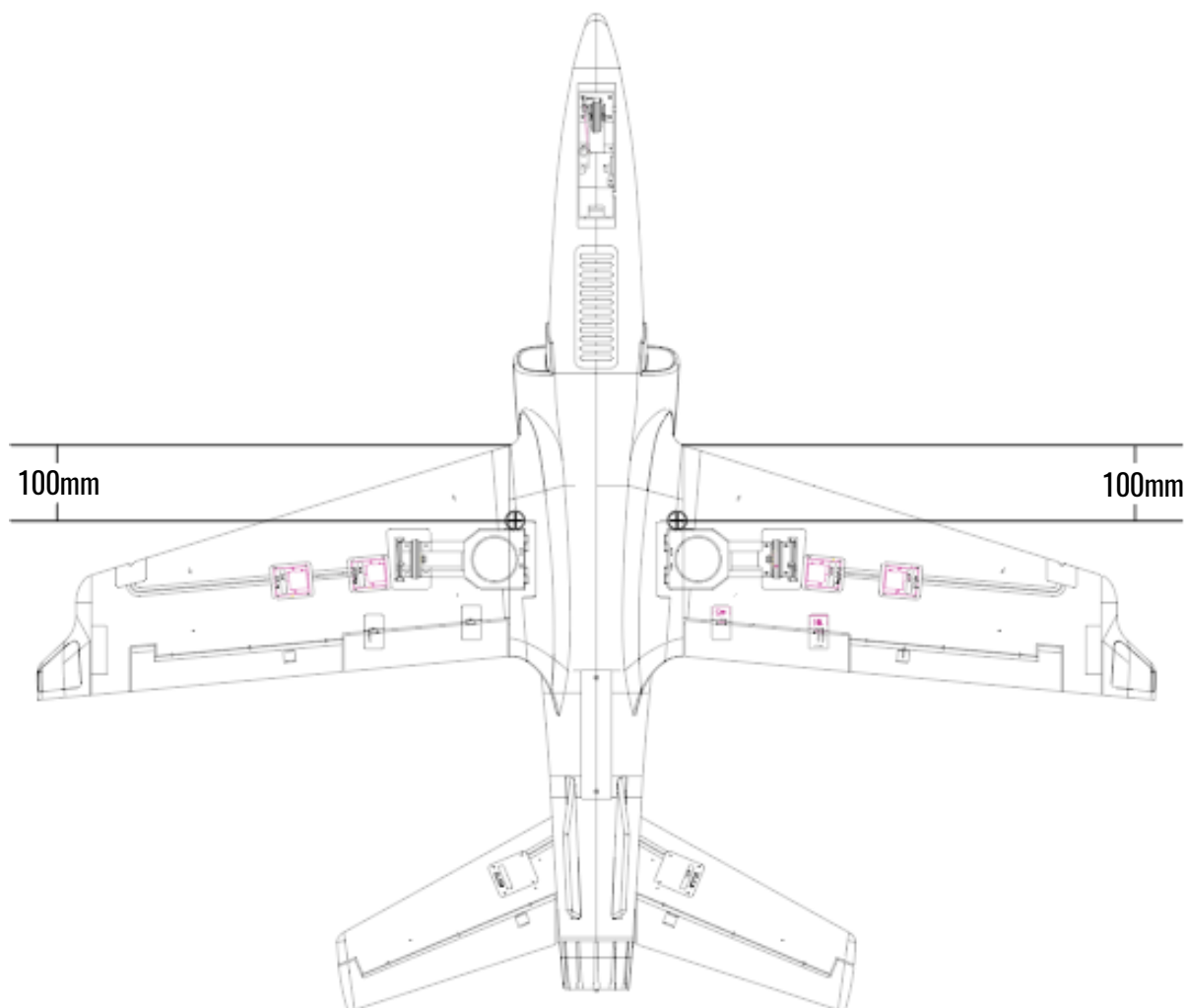

## SERVO DREHRICHTUNG TEST

### Höhenruder

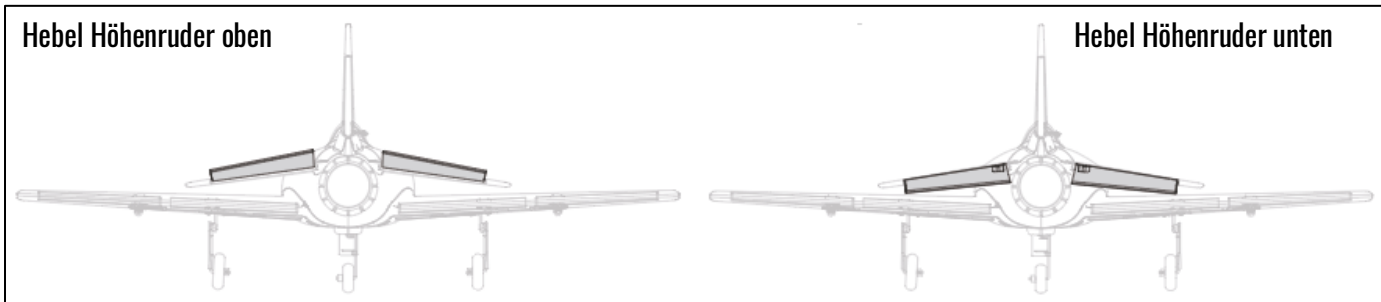

### Querruder

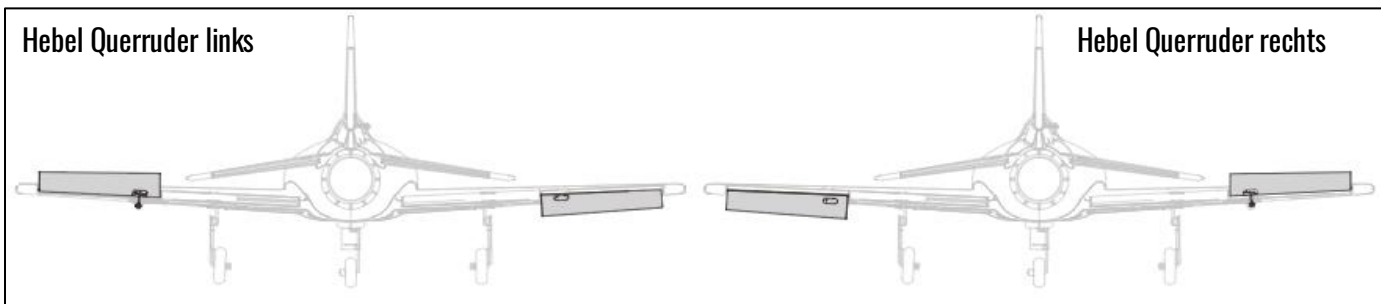

### Seitenruder

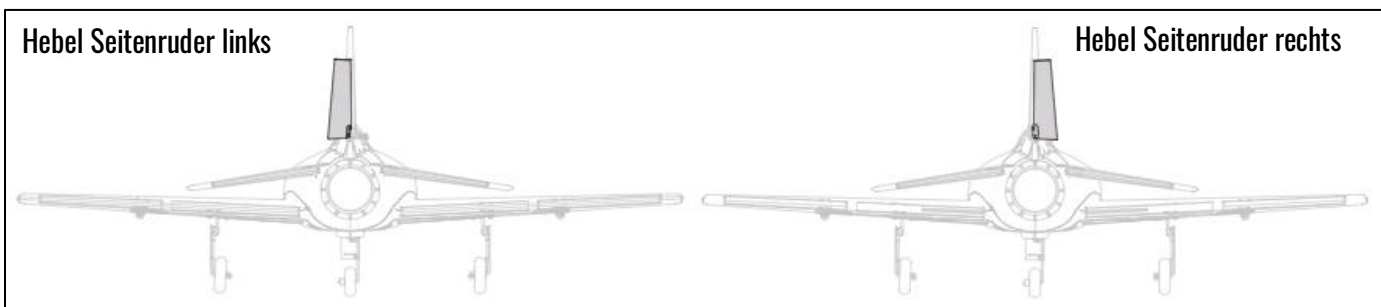

### Landklappen

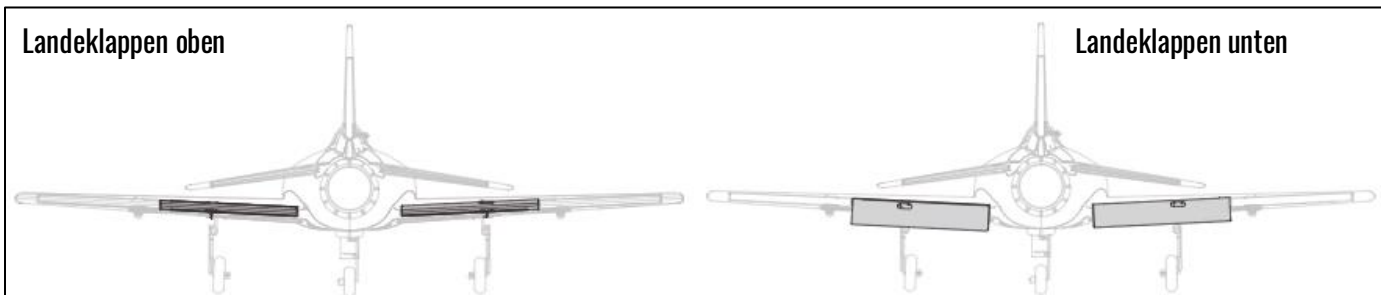

## FLUGVORBEREITUNG CHECKLISTE

1.	Laden Sie den Flug Akku.	6.	Stellen Sie Servos entsprechend ein.
2.	Befestigen Sie den Akku im Rumpf (Klettband).	7.	Führen Sie einen Reichweiten Check durch.
3.	Schalten Sie den Sender ein, anschließend das Flugzeug.	8.	Fliegen Sie nur auf einsprechenden Modellflugplätzen.
4.	Prüfen Sie, dass die Anlenkstangen frei arbeiten können.	9.	Achten Sie auf gute Wetterbedingungen.
5.	Stellen Sie sicher, dass die Servos richtig herum arbeiten.		

## STARTEN AUS DER HAND

Es ist ratsam, für den ersten Handstart einen erfahrenen Piloten um Hilfe zu bitten. Halten Sie das Flugzeug hinter den Tragflächen mit der Hand, mit der Sie werfen. Stützen Sie mit der anderen Hand die Nase des Flugzeugs. Geben Sie nun Vollgas, das Flugzeug muss nun gegen den Wind leicht nach oben (0 – 5 Grad) geworfen werden. Halten Sie die Nase nicht nach unten!

## STARTEN VOM BODEN

Stellen Sie das Flugzeug auf die Landebahn möglichst gegen den Wind. Vermeiden Sie starke Lenkbewegungen, um das Umkippen auf die Seite zu vermeiden. Halten Sie zu Beginn des Starts das Höhenruder auf ca. 1/2. Schieben Sie den Gashebel langsam, aber gleichmäßig nach oben. Bewegen Sie das Höhenruder auf 1/4 bis 1/2. Das Flugzeug hebt ab, wenn die Fluggeschwindigkeit erreicht ist.

## LANDEN

**ACHTUNG:** Ziehen Sie den Gashebel immer zurück, sobald das Flugzeug gelandet ist, um Materialschäden oder Verletzungen bei Personen zu vermeiden.

## REPARATUREN

Dank der EPO Schaumstruktur des Flugzeuges, können die meisten Reparaturen mit Kleber vorgenommen werden. Sollten Teile nicht mehr reparabel sein, verwenden Sie Ersatzteile.

## FEHLERKORREKTUREN

PROBLEM	MÖGLICHE URSACHE	LÖSUNG	
Das Flugzeug reagiert nicht auf den Gashebel, anderen Funktionen sind gegeben.	Der Gashebel befindet sich nicht ganz unten und oder die Gastrimmung ist zu hoch eingestellt.	Stellen Sie die Trimmung auf 0 und ziehen Sie den Gashebel ganz nach unten.	
	Gaskanal ist umgekehrt.	Schalten Sie die Richtung des Gaskanals um.	
Weniger Flugzeit bzw. Flugzeug hat zu wenig Leistung.	Der Flug Akku ist leer.	Laden Sie den Akku auf.	
	Der Flug Akku ist defekt.	Tauschen Sie den Akku aus.	
	Die Flugbedingungen sind nicht gut, es ist zu kalt.	Wärmen Sie den Akku auf, bevor Sie ihn benutzen.	
	Die Akkukapazität ist zu gering für die Wetterkonditionen.	Tauschen Sie den Akku aus bzw. verwenden Sie einen Akku mit mehr Kapazität.	
Der Empfänger bindet nicht mit dem Sender (Bindeprozess).	Der Sender befindet sich zu nah am Empfänger.	Entfernen Sie den Sender ein paar Meter vom Empfänger (s. Handbuch des Senders).	
	Das Flugzeug befindet sich zu nah an großen, metallischen Gegenständen.	Nehmen Sie den Bindevorgang an einer anderen Stelle vor.	
	Der Bindevorgang wurde nicht korrekt vorgenommen.	Binden Sie Sender und Empfänger gemäß des Handbuchs Ihres Senders.	
	Der Flug Akku oder die Batterien im Sender sind zu leer.	Laden Sie den Akku bzw. tauschen Sie die Batterien im Sender aus.	
	Der Regler ist ausgeschaltet.	Schalten Sie den Regler an.	
	Der Empfänger bindet nicht mit dem Sender (Nach dem Bindeprozess).	Der Sender befindet sich zu nah am Empfänger.	Entfernen Sie den Sender ein paar Meter vom Empfänger (s. Handbuch des Senders).
		Das Flugzeug befindet sich zu nah an großen, metallischen Gegenständen.	Nehmen Sie den Bindevorgang an einer anderen Stelle vor.
		Der Bindestecker wurde nicht entfernt (sofern diese Methode für das Binden genutzt wird).	Entfernen Sie den Bindestecker.
		Der Flug Akku oder die Batterien im Sender sind zu leer.	Laden Sie den Akku bzw. tauschen Sie die Batterien im Sender aus.
		Der Sender ist mit einem anderen Modell verbunden.	Wechseln Sie den Kanal und binden Sie den Empfänger mit dem Sender erneut.
Der Regler ist ausgeschaltet.	Schalten Sie den Regler an.		
Ein Ruder reagiert nicht.	Servo, Servo Horn oder Gestänge ist beschädigt.	Tauschen Sie beschädigte Teile aus.	
	Kabel ist beschädigt oder Stecker ist defekt	Reparieren Sie das Kabel oder tauschen Sie es aus. Tauschen Sie ggf. den Stecker aus.	
	Der Sender ist nicht korrekt mit dem Empfänger verbunden oder der falsche Kanal ist eingestellt.	Wählen Sie den richtigen Kanal und oder Nehmen Sie den Bindevorgang erneut vor.	
	BEC des Reglers ist beschädigt.	Tauschen Sie den Regler aus.	



	Regler ist ausgeschaltet.	Schalten Sie den Regler an.
Servo drehen falsch herum.	Sender Einstellungen sind verkehrt herum.	Stellen Sie die Richtung am Sender entsprechend um.
Der Motor dreht, dann verliert er Leistung.	Der Regler verwendet soft Low Voltage Cut off (LVC).	Laden Sie den Akku auf.
	Die Wetterbedingungen sind zu kalt.	Fliegen Sie bei wärmerem Wetter.
	Der Akku ist zu alt oder beschädigt.	Verwenden Sie einen anderen Flug Akku.
	Die C-Rate des Akkus ist zu gering.	Verwenden Sie einen Akku mit mindestens 30C.

## FEATURES & TECHNISCHE DATEN

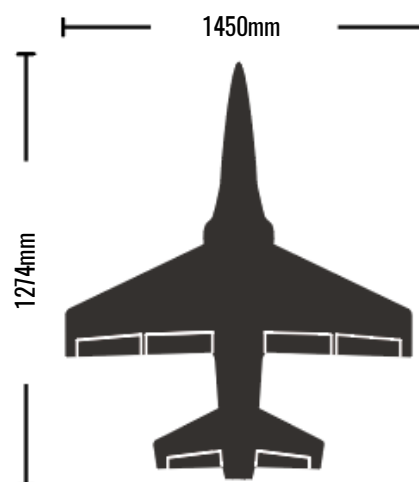
Länge	1274mm
Spannweite	1450mm
Fluggewicht	ca. 3050g (bei 6S 5000mAh mit Landeklappen und Einziehfahrwerk)
Impeller	90mm – 11 Blatt
Motor	Brushless 3541 1450KV/3553 1000KV
ESC	80A brushless 5A UBEC
Servo	11x 9g Digital MG
Akku	6S 5000mAh – 8S 4500mAh 30C LiPo (Nicht im Lieferumfang)
Fahrwerk	Elektronisches Einziehfahrwerk



## LIEFERUMFANG

Schrauben		
	3x25mm	2
	3x5mm	4
	3x12mm	4

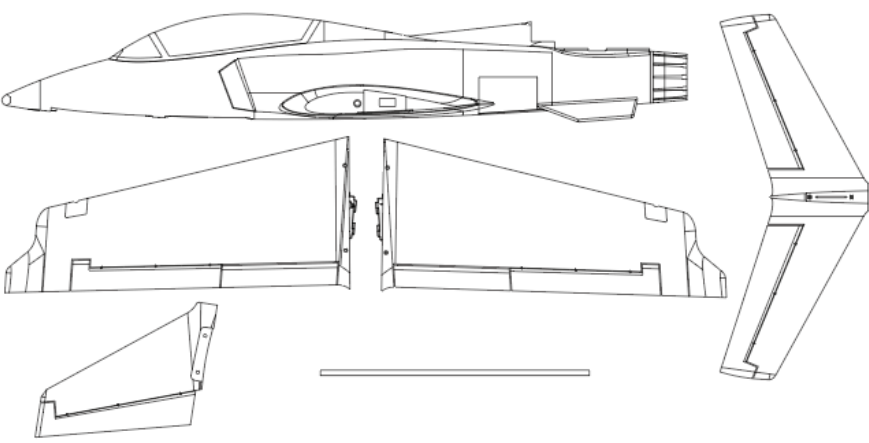



## Welcome to Amewi

The Amewi Trade e.K. is an international import- and wholesale company for R/C models, toys and creative items, located in Borchten near Paderborn, Germany. Our product range includes over 10,000 items. Above all, this includes remote-controlled car, helicopter, boat, and tank models as well as a wide range of accessories and all necessary spare parts. Our sales network includes over 700 specialist dealer and online retailers across Europe.

The company AMEWI Trade e.K. is a pure wholesale company. We only sell our products to retailers. When you purchase AMEWI products as an end consumer, you are entering into a contract with the retailer. Please always contact your dealer in warranty cases.

Amewi Trade e.K.  
Nikolaus-Otto-Str. 18  
33178 Borchten  
Germany

Owner: Melitta Widerspan

Service: tue 9:30 – 12:00 am | thu 14:00 – 16:30 pm

Phone: +49 180 5009821 (landline 14Ct/Min, Mobil max. 42Ct/Min Germany)

Support: <https://amewi.com>



## DECLARATION ON CONFORMITY

This product has been manufactured according to actual technical standards. The product is matching the requirements of the existing European and national guidelines. The Declaration of Conformity has been proofed. AMEWI Trade e.K. declares that this product is matching the basic requirements and remaining regulations of the guideline 2014/53/EU {RED}.

The declarations and documents are stored at the manufacturer and can be requested and applied there.  
<https://amewi.com/Konformitaetserklaerungen>

For additional questions to the product and conformity please contact:  
Amewi Trade e.K. Nikolaus-Otto-Str. 18, 33178 Borcheln Germany or website <https://amewi.com>.



## SECURITY AND HAZARD WARNINGS

For damage, caused by disregarding of the manual, warranty expires.

We are not liable for secondary failures, material, or personal damage, caused by in proper usage or disregarding the security notices.



Based on security and registration {CE} reasons, it is forbidden to modify the product personally. Do not disassemble the product.

Small parts. Danger of suffocation or risk of injury caused by small parts.

Suitable for people aged 14+!

The product is not allowed to get moist or wet. The product is only allowed to be used on flat and clean surfaces. Even a drop down from a small height can cause damage to the product.

## BATTERY NOTICE / BATTERY DISPOSAL



Attention! Battery do not belong in the hands of children. A change of the battery must be done by an adult person. Never mix rechargeable batteries with non-rechargeable batteries. Never mix fully charged batteries with almost empty batteries. Never mix batteries of different capacities. Never try to charge dry batteries. Take care of the correct polarity. Defective batteries belong to special waste. Never leave a charging battery unattended. For questions about the charging time please read the manual or ask the manufacturer.

## DISPOSAL

The company AMEWI is registered below the WEEE Reg. Nr. DE93834722 at the foundation EAR and recycles all used electronic parts properly. Electric and electrical products are not allowed to put in household garbage. Please dispose the product at the end of the lifetime according to the actual laws. You as a customer are responsible by law for the return of all used batteries, a disposal over the household garbage is forbidden!



Batteries containing hazardous substances are marked with the alongside symbols, which point to the prohibition of disposal in household garbage.

Additional notations for the critical heavy metal are: Cd=Cadmium, Hg=Quicksilver, Pb=lead {Label is placed on the batteries, for example below the bottom left trash symbols}.



Based on RoHS labelling the manufacturer confirms, that all limit values were taken care of at the time of manufacturing.



Batteries labelled with the recycling symbol can be put into used battery collecting tank.

{Most supermarkets have}

They are not allowed to be put into local household garbage.



AMEWI Trade e.K. is involved in the dual system for boxing over the company Landbell AG.

All used boxes are collected from partner companies {waste disposal contractor} at private customers {local household}, sorted and properly utilized. The involvement in a Dual Systems helps to save CO2 Emissions.

## THANK YOU

Thank you for purchasing the Viper V4. Please read the operating instructions carefully and keep them for your future reference.



## WARNING

- This remote-controlled plane is not a toy - it consists of many small parts and is not suitable for children under 14 years of age.
- Always keep your fingers away from rotating parts and other moving parts to avoid injury.
- The model's motors get very hot. To avoid burns, let the motors cool down for 10-15 minutes after use before touching them.
- Please only use the charger supplied or special model multifunctional chargers in order not to damage the battery.



## ABOUT INAPPROPRIATE USE OF THE PRODUCT

Please do not disassemble, modify, or change the model in any way.

Please do not use this product improperly or illegally, and do not operate it in a manner that could endanger others or yourself.



## IMPORTANT NOTICE

**Note:** This product is produced in accordance with strict performance guidelines and complies with safety standards and requirements. This product is not suitable for children under 14 years of age. The manufacturer is not responsible for any injury or accidents caused using abnormal parts, excessive wear and tear, improper assembly, or operation. Please operate this product safely and responsibly.



## PRECAUTIONS

Please read the following safety information before using the model!

- Please do not use the model in rain, snow, or thunderstorms. If liquid gets into the electronics, it can be irreparably damaged.
- Please do not use the model in an environment that you cannot see.
- Signal interference can drive the model out of control. Please do not use the model in the following places:

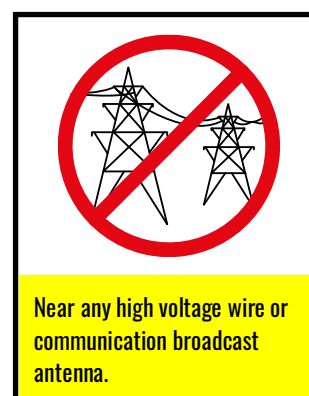
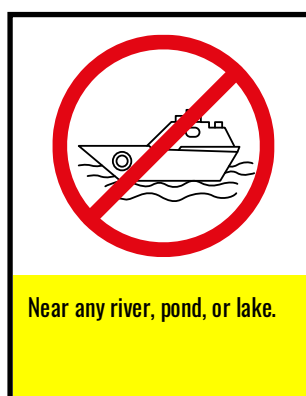

- Please do not operate the model if you are tired or feel unwell, have drunk alcohol, or have used drugs - this can lead to injuries to you or others.
- To avoid burns, never touch drive parts and motors during or immediately after use, as they can be very hot.
- Incorrect operation of the transmitter can cause injury to you or others. Make sure you are familiar with the operation before using the model.
- Check the model and the remote control before use. Check that the screws are tight.
- When you have finished using it, be sure to turn off the model first and then the remote control. Otherwise, the model may get out of control.

If the model gets out of range, it can get out of control. Please always keep the transmitter close to the model.

## INSTALLING BATTERY

1. Carefully lift the front of the canopy (A) and pull the canopy forward and off the fuselage.
2. Place the battery connector toward the front of the airplane and install the flight battery (B) all the way to the front of the battery compartment.
3. Install the canopy on the fuselage. .

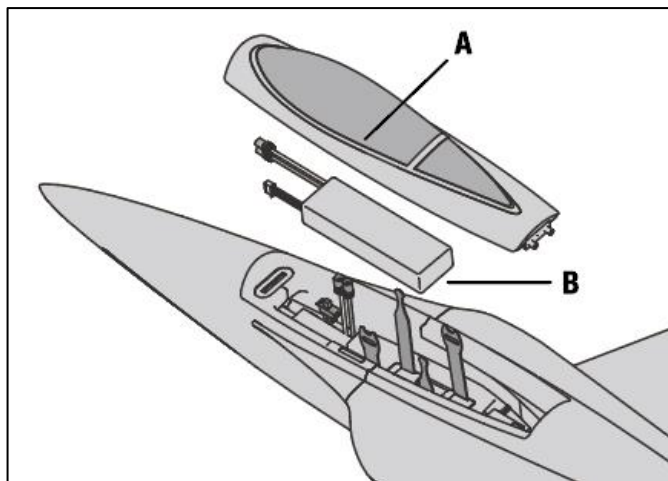

## COCKPIT & SEAT

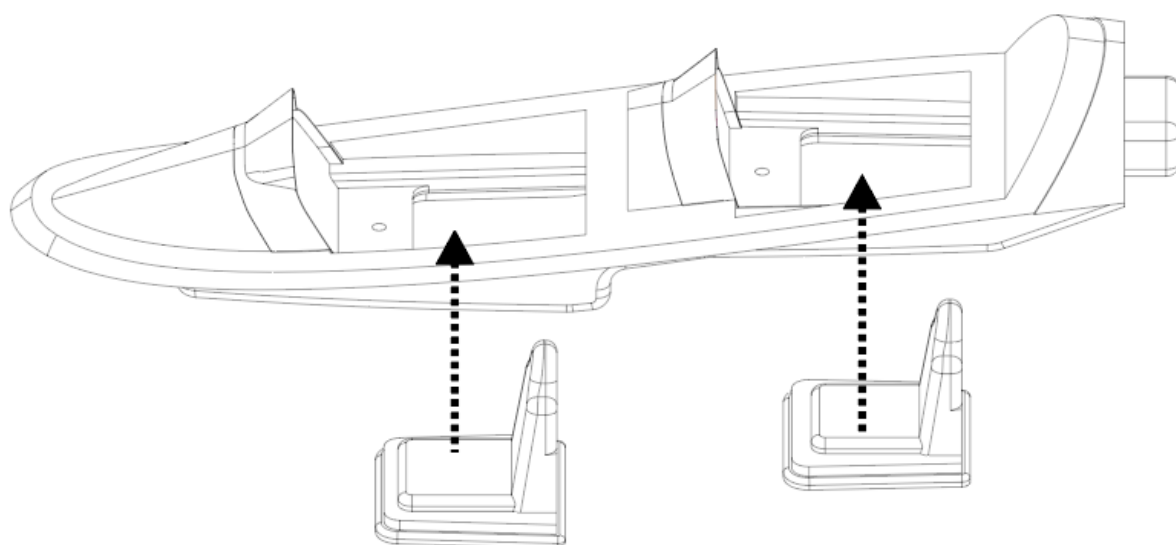
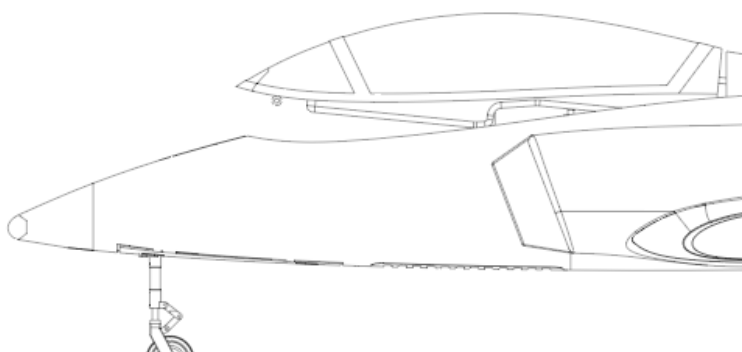

# PCB WIRES INTEGRATION

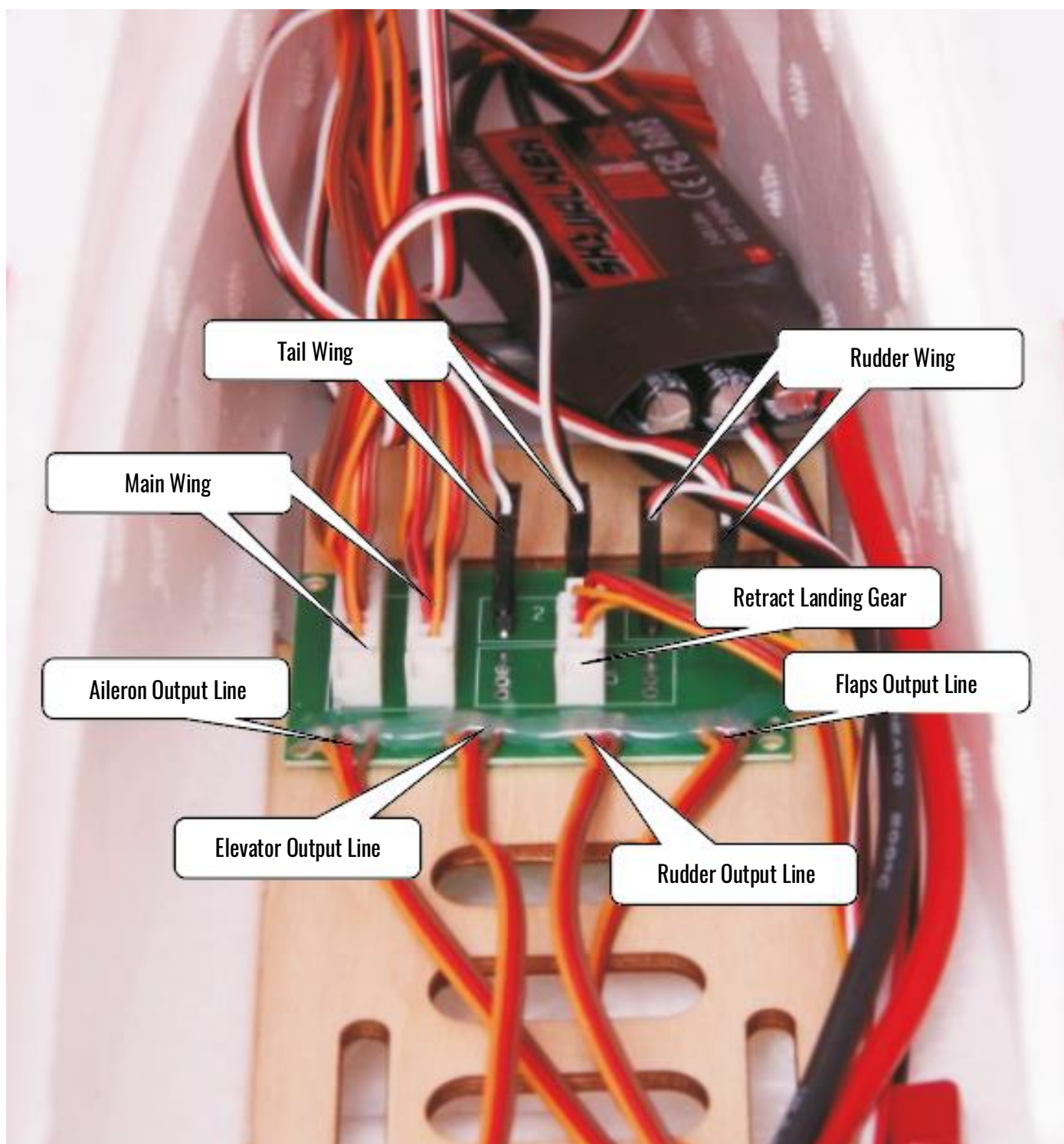

## INSTALLING THE LANDING GEAR

About the retract of nose gear, please make sure, the servo arm is in the same position as picture. When you connect the nose gear linkage into the inner-most hole in the steering servo arm in the nose, the servo arm should be as 3 o' clock.

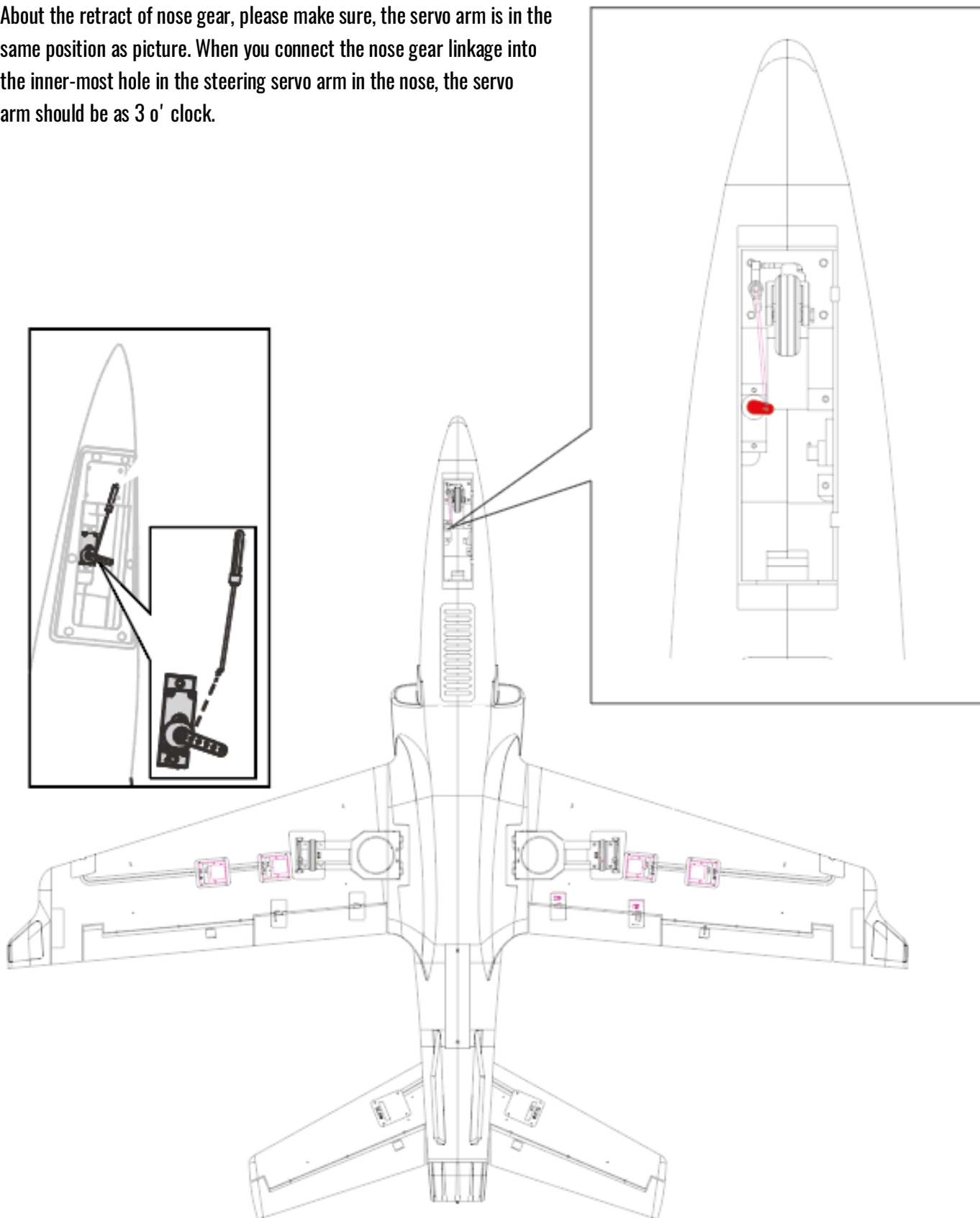

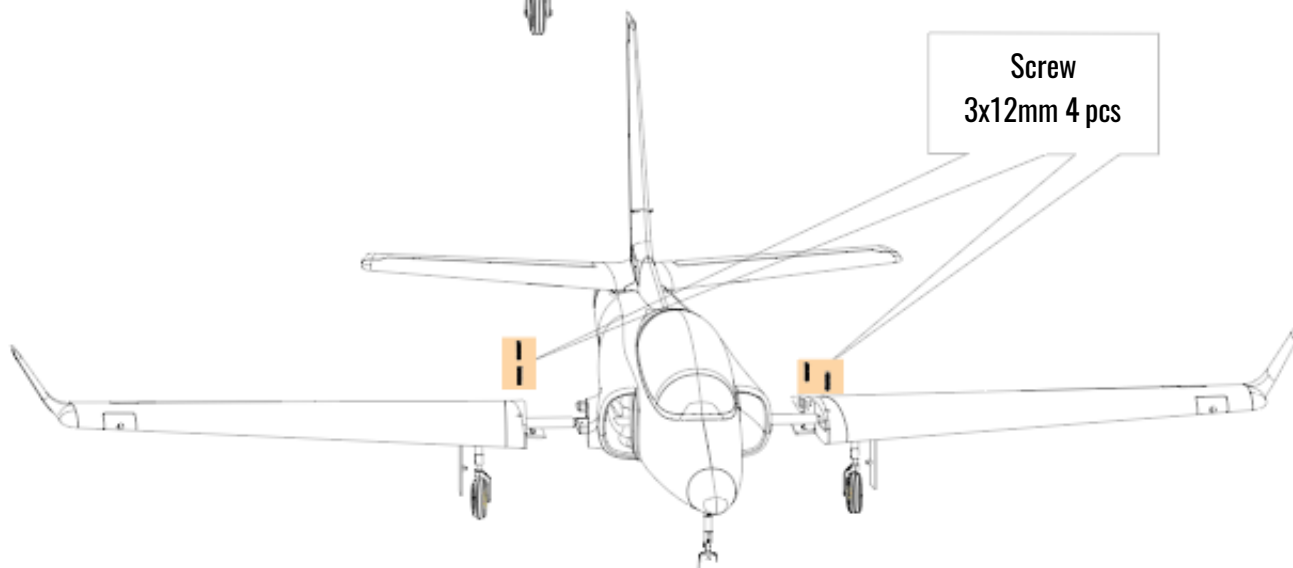
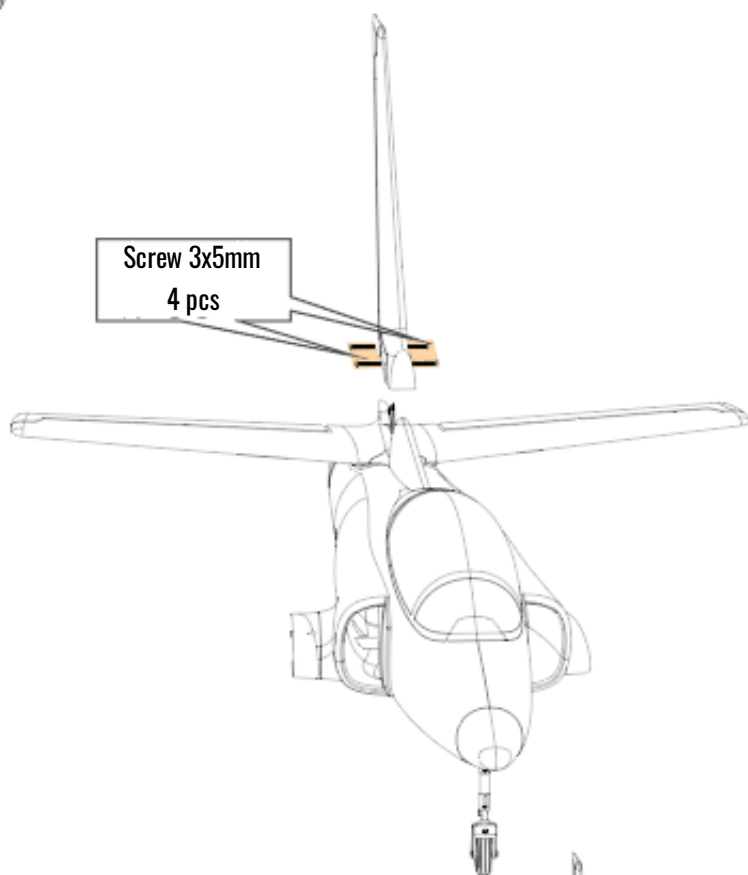
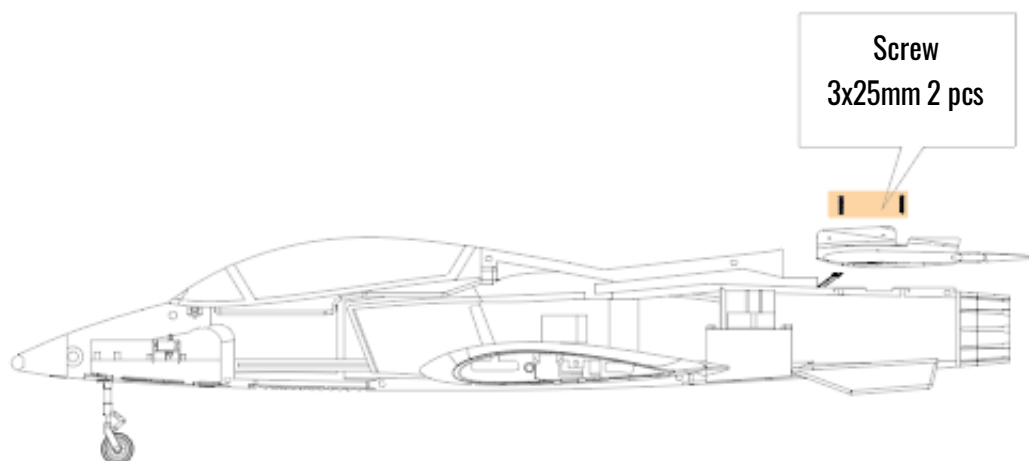



## CENTER OF GAVITY (CG)

Place the battery all the way forward in the battery compartment and hold it in place using hook and loop straps. It is easier to balance the aircraft with the aircraft is inverted.

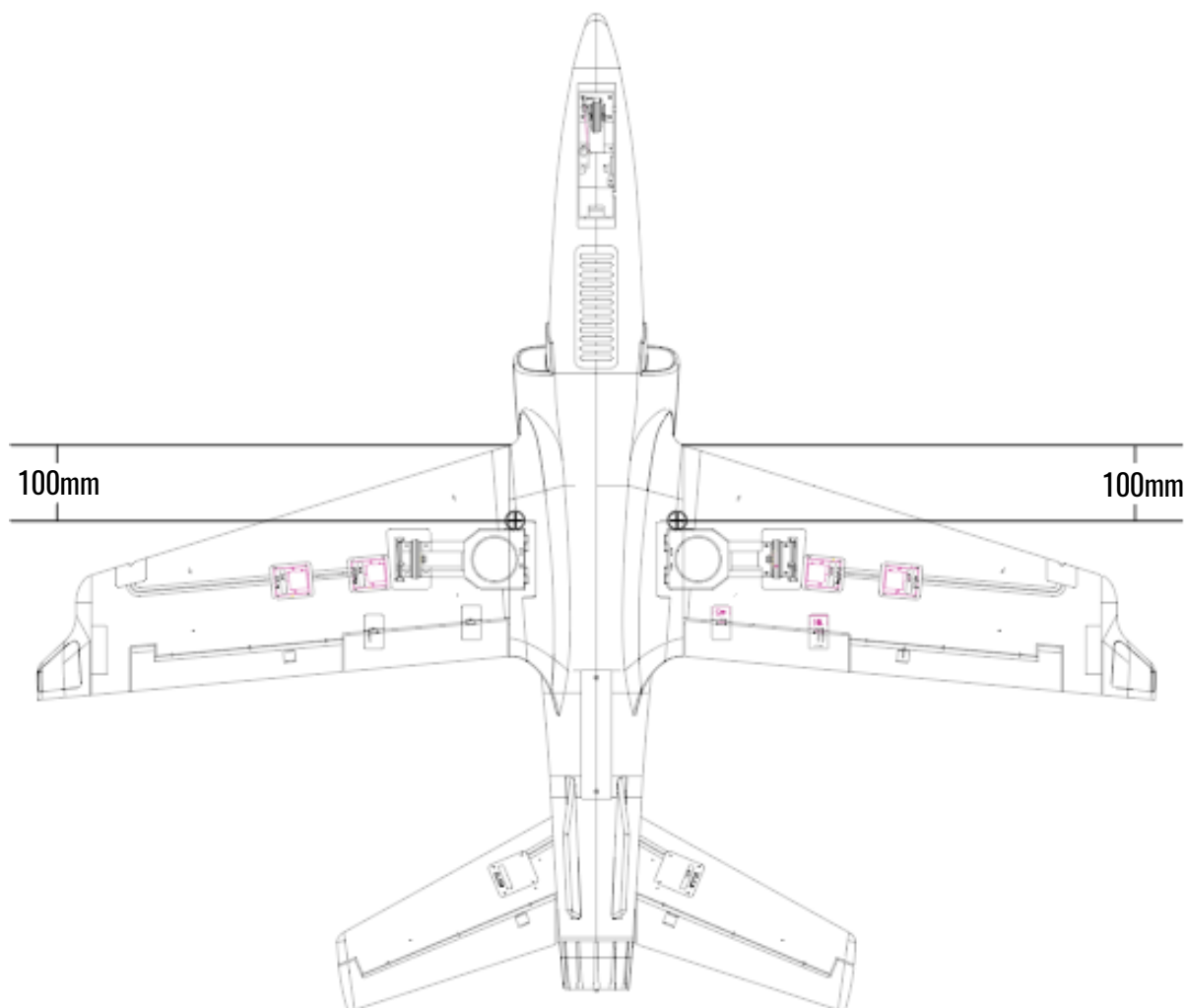

## CONTROL DIRECTION TEST

### Elevator

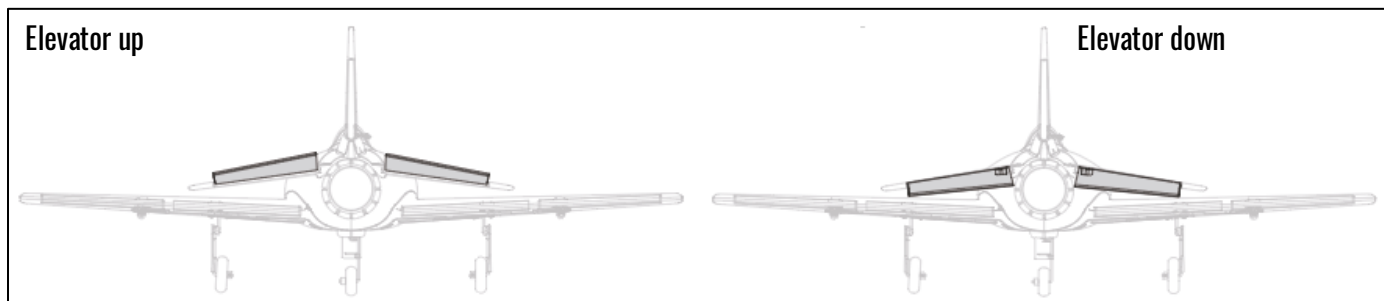

### Aileron

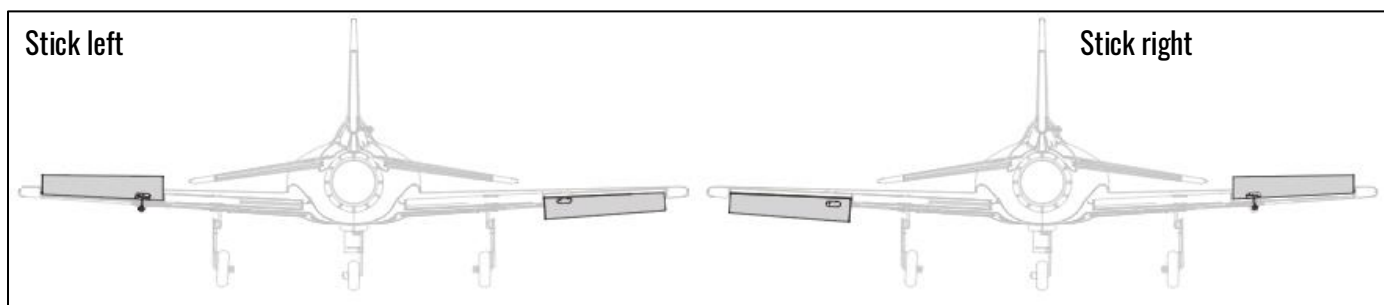

### Rudder

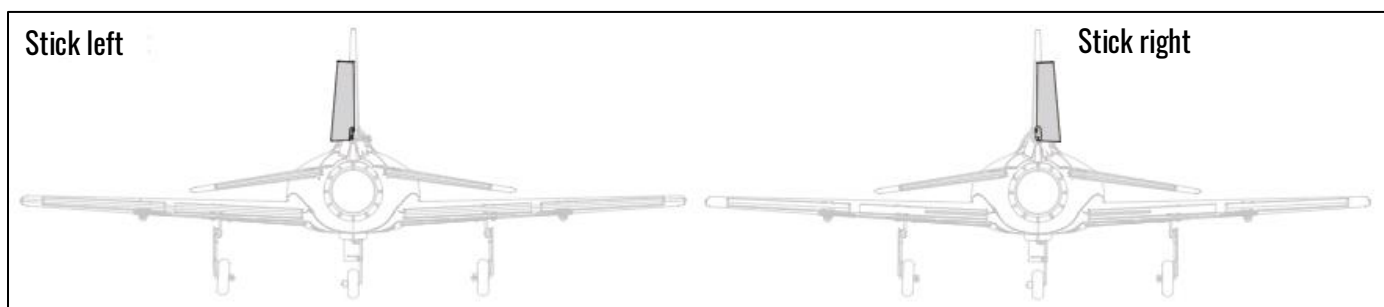

### Flaps

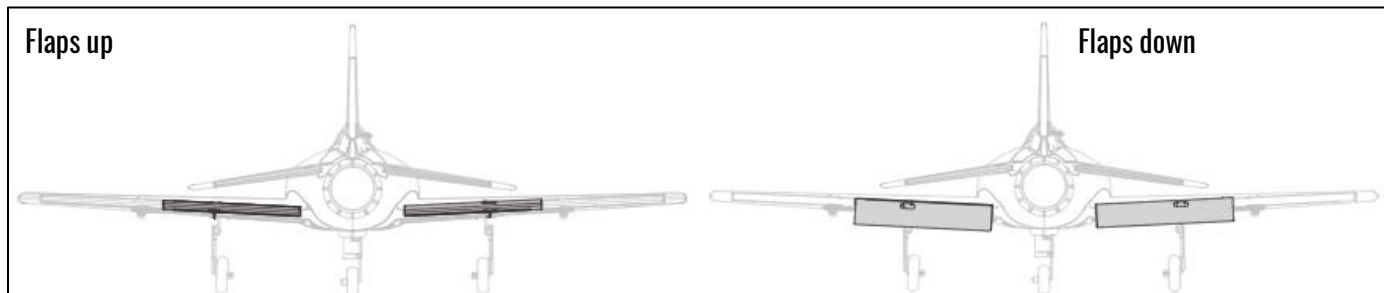

## PREFLIGHT CHECKLIST

1.	Charge flight battery.	6.	Adjust servos and transmitter.
2.	Install flight battery in aircraft.	7.	Perform a radio system range check.
3.	Bind aircraft to transmitter	8.	Find a safe and open area.
4.	Make sure linkage move freely.	9.	Plan flight for good conditions.
5.	Perform control direction with transmitter.		

## HAND TAKEOFF

It is advisable to have a helper for the first hand launches. Hold the airplane behind the wing with the throwing hand and support the nose with the opposite hand. Run motor up to full throttle and give a firm throw straight ahead. The aircraft should be launched firmly with the nose up 5 degrees and directly against the wind. Do not throw with nose down.

## TAKEOFF FROM SURFACE

Put the aircraft on the runway. Avoid sharp turns when taxiing at higher speeds to avoid tipping the aircraft on its side. Hold 1/2 full up elevator at the start of the take-off to get weight off the nosewheel and allow for smoother take-offs. Steer with the rudder and as speed increases, reduce the up-elevator input to 1/4 to 1/2 up elevator. The airplane will lift off when flying speed is reached.

## LANDING

**ATTENTION:** Always lower the throttle after landing to avoid accidental intake of materials, which could result possible damage to the rotor and/or motor and cause personal injury.

## REPAIR

Thanks to the EPO-foam construction, repairs to most foam can be made using virtually any adhesive (hot glue, regular CA, epoxy etc.).

## TROUBLESHOOTING GUIDE

PROBLEM	POSSIBLE CAUSES	SOLUTION
The aircraft does not respond to the throttle, other functions are given.	The throttle is not at the bottom and or the gas trim is set too high.	Set the trim to 0 and pull the throttle all the way down.
	Gas channel is reversed.	Switch the direction of the throttle.
Less flight time or aircraft has too little power.	The flight battery is empty.	Charge the battery.
	The flight battery is defective.	Replace the battery.
	The flight conditions are not good, it is too cold.	Heat up the battery before using it.
	The battery capacity is too low for the weather conditions.	Replace the battery or use a battery with more capacity.
The receiver does not bind to the transmitter (binding process).	The transmitter is too close to the receiver.	Move the transmitter a few meters from the receiver (see transmitter manual).
	The aircraft is too close to large metallic objects.	Do the binding process elsewhere.
	The binding operation was not performed correctly.	Bind transmitter and receiver according to your transmitter's manual.
	The flight battery or the batteries in the transmitter are too empty.	Charge the battery or replace the batteries in the transmitter.
	The esc is switched off.	Turn on the esc.
The receiver does not bind to the transmitter (after the binding process).	The transmitter is too close to the receiver.	Move the transmitter a few meters from the receiver (see transmitter manual).
	The aircraft is too close to large metallic objects.	Do the binding process elsewhere.
	The binding plug has not been removed (if this method is used for binding).	Remove the binding plug.
	The flight battery or the batteries in the transmitter are too empty.	Charge the battery or replace the batteries in the transmitter.
	The transmitter is connected to a different model.	Switch the channel and bind the receiver to the transmitter again.
	The esc is switched off.	Turn on the esc.
A rudder does not react.	Servo, servo horn or rods is damaged.	Replace damaged parts.
	Cable is damaged or plug is defective	Repair or replace the cable. If necessary, replace the plug.
	The transmitter is not connected correctly to the receiver or the wrong channel is set.	Select the correct channel and try binding again.
	BEC of the controller is damaged.	Replace the esc.
	Controller is switched off.	Turn on the controller.

Servo reversed.	Transmitter settings are reversed.	Adjust the direction on the transmitter accordingly.
The motor turns, then it loses power.	The slider uses soft Low Voltage Cutoff (LVC).	Charge the battery.
	The weather conditions are too cold.	Fly in warmer weather.
	The battery is too old or damaged.	Use another flight battery.
	The C-rate of the battery is too low.	Use a battery with at least 30C.

## FEATURES & SPECIFICATION

Length	1274mm
Wingspan	1450mm
Weight	ca. 3050g (with 6S 5000mAh)
Ducted fan	90mm – 11 Blades
Motor	Brushless 3541 1450KV/3553 1000KV
ESC	80A brushless 5A UBEC
Servo	11x 9g Digital MG
Battery	6S 5000mAh – 8S 4500mAh 30C LiPo (Not included)
Landing gear	Retracted landing gear

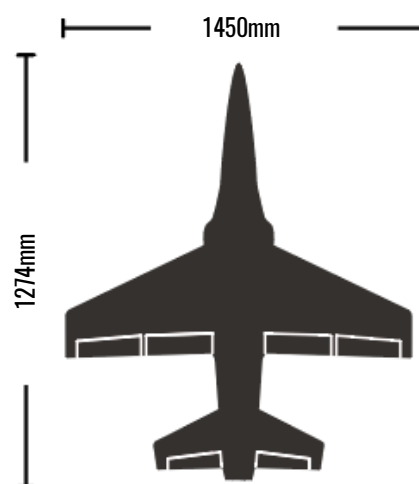

## CONTENTS

Screws		
	3x25mm	2
	3x5mm	4
	3x12mm	4