



# G101H

HYDRAULIKBAGGER VOLLMETALL 1:16



**HYDRAULIC EXCAVATOR**

**BEDIENUNGSANLEITUNG / MANUAL**



## Herzlich willkommen bei AMEWI

AMEWI TRADE GmbH ist ein junges, international tätiges Import- und Großhandelsunternehmen im Bereich RC Modellbau und Spielwaren, mit Sitz in Borchon bei Paderborn. Unsere Produktpalette beinhaltet über 10.000 Artikel. Dazu gehören vor allem ferngesteuerte Auto-, Hubschrauber-, Boots- und Panzermodelle sowie ein reichhaltiges Zubehör und alle erforderlichen Ersatzteile. Unser Vertriebsnetz umfasst europaweit über 700 Fach- und Onlinehändlern.

Die Firma AMEWI Trade GmbH ist ein reines Großhandelsunternehmen. Wir vertreiben unsere Produkte ausschließlich an Einzelhändler. Wenn Sie als Endverbraucher AMEWI-Produkte erwerben, gehen Sie einen Vertrag mit dem Einzelhändler ein. Wenden Sie sich bitte bei Gewährleistungsfällen immer an Ihren Händler.

Amewi Trade GmbH  
Nikolaus-Otto-Str. 18  
33178 Borchon

Inhaber: Melitta Widerspan

Servicezeiten: Dienstag 9:30 – 12:00 Uhr | Donnerstag 14:00 – 16:30 Uhr

Telefon: +49 180 5009821 (Festnetz 14Ct/Min, Mobil max. 42Ct/Min)

Support: <https://amewi.com>

## ANGABEN ZUR MAXIMALEN SENDELEISTUNG

Betriebsfrequenz	2405 – 2475 MHz
Maximale Funkfrequenzstärke: Maximale Spitzenleistung:	0dBm

## HINWEISE ZUR KONFORMITÄT

Dieses Modell wurde nach derzeit aktuellem Stand der Technik gefertigt. Das Produkt erfüllt die Anforderungen der geltenden europäischen und nationalen Richtlinien. Die CE-Konformität wurde nachgewiesen. Die Firma Amewi Trade GmbH erklärt hiermit, dass dieses Produkt den grundlegenden Anforderungen und den übrigen einschlägigen Bestimmungen der Richtlinie 2014/53/EU (RED) entspricht.

Den vollständigen Text der Konformitätserklärung finden Sie unter: <https://amewi.com/Konformitaetserklaerungen>

Weitere Fragen zum Produkt und zur Konformität richten Sie bitte an:

Amewi Trade GmbH Nikolaus-Otto-Str. 18, 33178 Borcheln oder über die Website <https://amewi.com>.



## SICHERHEITS- UND GEFAHRENHINWEISE

Bei Schäden, die durch Nichtbeachten dieser Bedienungsanleitung verursacht werden, erlischt der Anspruch auf Gewährleistung. Für Folgeschäden übernehmen wir keine Haftung! Bei Sach- oder Personenschäden, die durch unsachgemäße Handhabung oder Nichtbeachten der Sicherheitshinweise verursacht werden, übernehmen wir keine Haftung!



Aus Sicherheits- und Zulassungsgründen (CE) ist das eigenmächtige Umbauen und/oder Verändern des Gerätes nicht gestattet. Zerlegen Sie das Modell nicht.

Achtung Kleinteile. Erstickungs- oder Verletzungsgefahr durch Kleinteile.

Das Produkt ist kein Spielzeug und nicht für Personen unter 14 Jahren geeignet.

Das Produkt darf nicht feucht oder nass werden.

## HINWEISE ZU BATTERIEN / HINWEISE ZUR BATTERIEENTSORGUNG

Batterien / Akkus gehören nicht in Kinderhände.



Ein Wechsel der Batterien oder Akkus ist nur durch einen Erwachsenen durchzuführen. Niemals Akkus mit Trockenbatterien mischen. Niemals volle mit halbleeren Akkus/Batterien mischen. Niemals Akkus verschiedener Kapazitäten mischen. Versuchen Sie niemals Trockenbatterien zu laden. Achten Sie auf die korrekte Polarität. Defekte Akkus/Batterien müssen ordnungsgemäß (Sondermüll) entsorgt werden. Den Ladevorgang niemals unbeaufsichtigt durchführen. Bei Fragen zur Ladezeit lesen Sie die Bedienungsanleitung oder wenden Sie sich an den Hersteller.

## ENTSORGUNGSHINWEISE



Die Firma AMEWI Trade GmbH ist unter der Batt-Reg.-Nr. DE 77735153 sowie der WEEE-Reg.-Nr. 93834722 bei der Stiftung EAR angemeldet und recycelt alle gebrauchten elektronischen Bauteile ordnungsgemäß. Elektrische und elektronische Geräte dürfen nicht in den Hausmüll. Entsorgen Sie das Produkt am Ende seiner Lebensdauer gemäß den geltenden gesetzlichen Vorschriften. Sie als Endverbraucher sind gesetzlich (Batterieverordnung) zur Rückgabe aller gebrauchter Batterien und Akkus verpflichtet, eine Entsorgung über den Hausmüll ist untersagt! Schadstoffhaltige Batterien/Akkus sind mit nebenstehenden Symbolen gekennzeichnet, die auf das Verbot der Entsorgung über den Hausmüll hinweisen. Die zusätzlichen Bezeichnungen für das ausschlaggebende Schwermetall sind Cd= Cadmium, HG=Quecksilber, Pb=Blei (Die Bezeichnungen stehen auf Batterien/Akkus z.B. unter dem links abgebildeten Mülltonnen-Symbol).



Durch die RoHS Kennzeichnung bestätigt der Hersteller, dass alle Grenzwerte der der Herstellung beachtet wurden.



Mit dem Recycling Symbol gekennzeichnete Batterien können Sie in jedem Altbatterien-Sammelbehälter (bei den meisten Supermärkten an der Kasse) entsorgen. Sie dürfen nicht in den Rest- bzw. Hausmüll.



Die Firma Amewi Trade GmbH beteiligt sich am Dualen System für Verkaufsverpackungen über die Firma Landbell AG. Die verwendeten Verpackungen werden von Partner-Unternehmen (Entsorgern) bei den privaten Endverbrauchern (Haushalten, Gelber Sack, Gelbe Tonne) abgeholt, sortiert und ordnungsgemäß verwertet. Die Teilnahme an einem Dualen System trägt zur CO<sub>2</sub>-Einsparung teil.

## INHALT

Vielen Dank .....	6
Warnungen und Sicherheitshinweise .....	6
Vorsichtsmaßnahmen .....	7
Übersicht über die Fernsteuerung .....	8
Übersicht über den Bagger .....	8
Batterie- und Akkuinstallation .....	9
Akku laden .....	10
Startvorgang .....	11
Ausschalten .....	12
Verbindung anlernen .....	12
Einfüllen des Hydrauliköls .....	13
Beleuchtung .....	14
Fahren .....	15
Oberwagen bedienen .....	16
Löffel bedienen .....	17
Löffelstiel & Ausleger bedienen .....	18
Technische Daten .....	19
Lieferumfang .....	19

## VIELEN DANK

Vielen Dank für den Kauf des G101H Vollmetall Hydraulikbaggers. Bitte lesen Sie die Bedienungsanleitung aufmerksam durch und bewahren Sie sie für spätere Fragen auf.



## WARNUNG

- Dieser ferngesteuerte Hydraulik-Bagger ist kein Spielzeug. Er besteht aus vielen Kleinteilen und ist nicht geeignet für Kinder unter 14 Jahren.
- Für die Fernsteuerung werden 4x AA Mignon Batterien benötigt (nicht im Lieferumfang) für den Bagger wird ein 7,4V 10.000mAh Lithium-Ionen-Akku verwendet (im Lieferumfang enthalten).
- Halten Sie stets Ihre Finger von den Antriebsketten und sonstigen beweglichen Teilen fern, um Verletzungen zu vermeiden.
- Die Antriebsmotoren des Modells werden sehr heiß. Um Brandverletzungen zu vermeiden, lassen Sie die Motoren nach der Nutzung 10-15 Minuten abkühlen bevor Sie sie anfassen.
- Bitte verwenden Sie nur das mitgelieferte Ladegerät oder spezielle Modellbau Multifunktions-Ladegeräte, um den Akku nicht zu beschädigen.
- Schauen Sie nicht direkt in die LED-Leuchten.



## ÜBER UNANGEMESSENE VERWENDUNG DES PRODUKTS

Bitte demontieren oder ändern Sie das Modell nicht in irgendeiner Form.

Bitte verwenden Sie dieses Produkt nicht unsachgemäß oder illegal und betreiben Sie es nicht auf eine Weise, die andere oder sich selbst in Gefahr bringen könnte.



## WICHTIGE HINWEISE

Hinweis: Dieses Produkt wird gemäß strengen Leistungsrichtlinien hergestellt und entspricht den Sicherheitsstandards und -anforderungen. Dieses Produkt ist nicht für Kinder unter 14 Jahren geeignet. Der Hersteller haftet nicht für Verletzungen oder Unfälle, die durch die Verwendung abnormaler Teile, übermäßige Abnutzung, unsachgemäße Montage oder Bedienung verursacht werden. Bitte betreiben Sie dieses Produkt sicher und verantwortungsbewusst.



## VORSICHTSMASSNAHMEN

Bitte lesen Sie die folgenden Sicherheitsinformationen bevor Sie das Modell benutzen.

- Bitte nutzen Sie das Modell nicht bei Regen, Schnee oder Gewitter. Wenn Flüssigkeit in die Elektronik eindringt, kann diese irreparabel beschädigt werden.
- Bitte nutzen Sie das Modell nicht in einer Umgebung, die Sie nicht einsehen können.
- Signalstörungen können das Modell außer Kontrolle geraten lassen. Bitte nutzen Sie das Modell nicht an folgenden Plätzen:



- Bitte bedienen Sie das Modell nicht, wenn Sie müde sind oder sich unwohl fühlen, Alkohol getrunken oder Drogen konsumiert haben dies kann Verletzungen bei Ihnen oder anderen führen.
- Um Verbrennungen zu vermeiden, fassen Sie Antriebsteile und Motoren niemals während oder direkt nach der Nutzung an, da sie sehr heiß sein können.
- Falsche Bedienung des Senders kann zu Verletzungen bei Ihnen oder anderen führen. Machen Sie sich unbedingt mit der Bedienung vertraut, bevor Sie das Modell benutzen.
- Prüfen Sie das Modell und die Fernsteuerung vor der Nutzung. Prüfen Sie Schrauben auf ihren festen Sitz.
- Wenn Sie mit der Nutzung fertig sind, schalten Sie unbedingt immer zuerst das Modell aus und dann die Fernbedienung. Ansonsten kann es sein, dass das Modell außer Kontrolle gerät.
- Wenn das Modell außerhalb der Reichweite kommt, kann es außer Kontrolle geraten. Bitte bleiben Sie mit dem Sender stets in der Nähe des Modells.

## ÜBERSICHT ÜBER DIE FERNSTEUERUNG

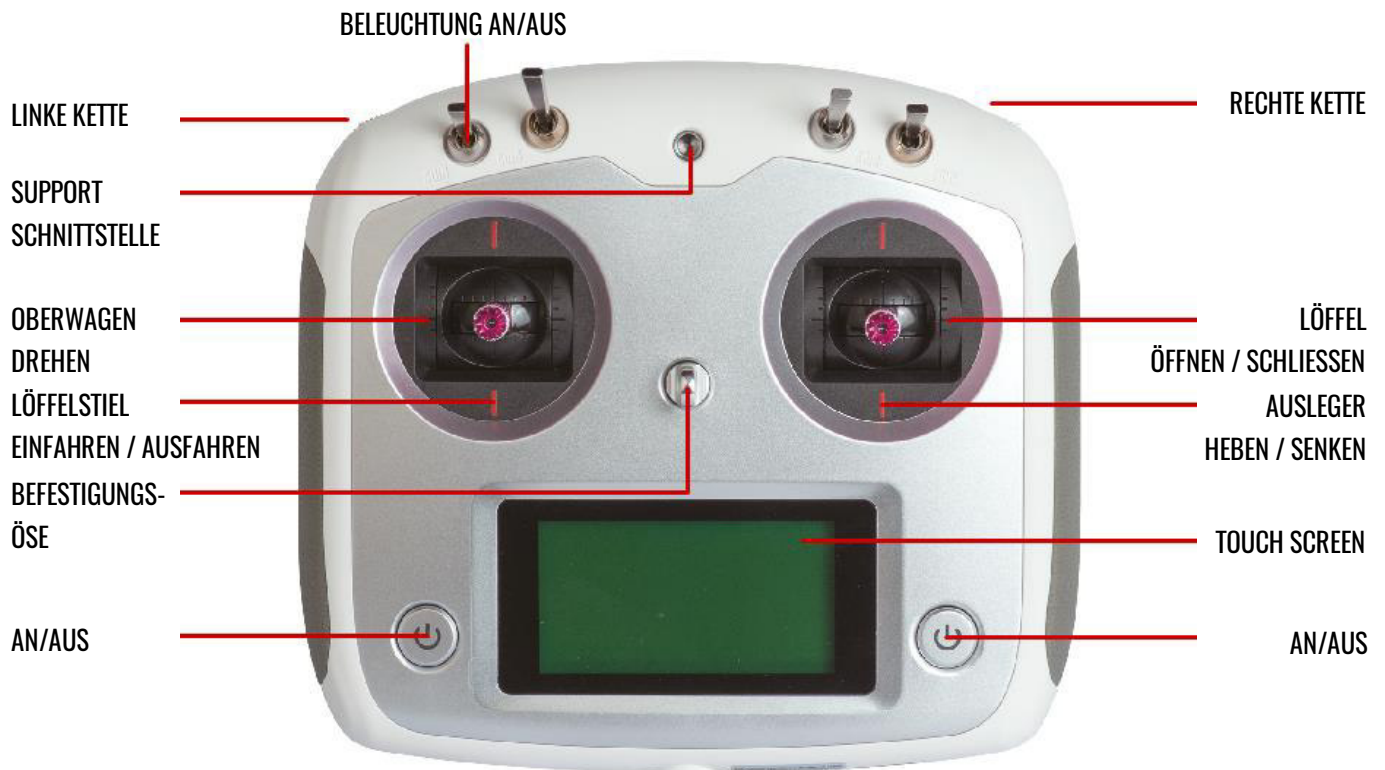

## ÜBERSICHT ÜBER DEN BAGGER

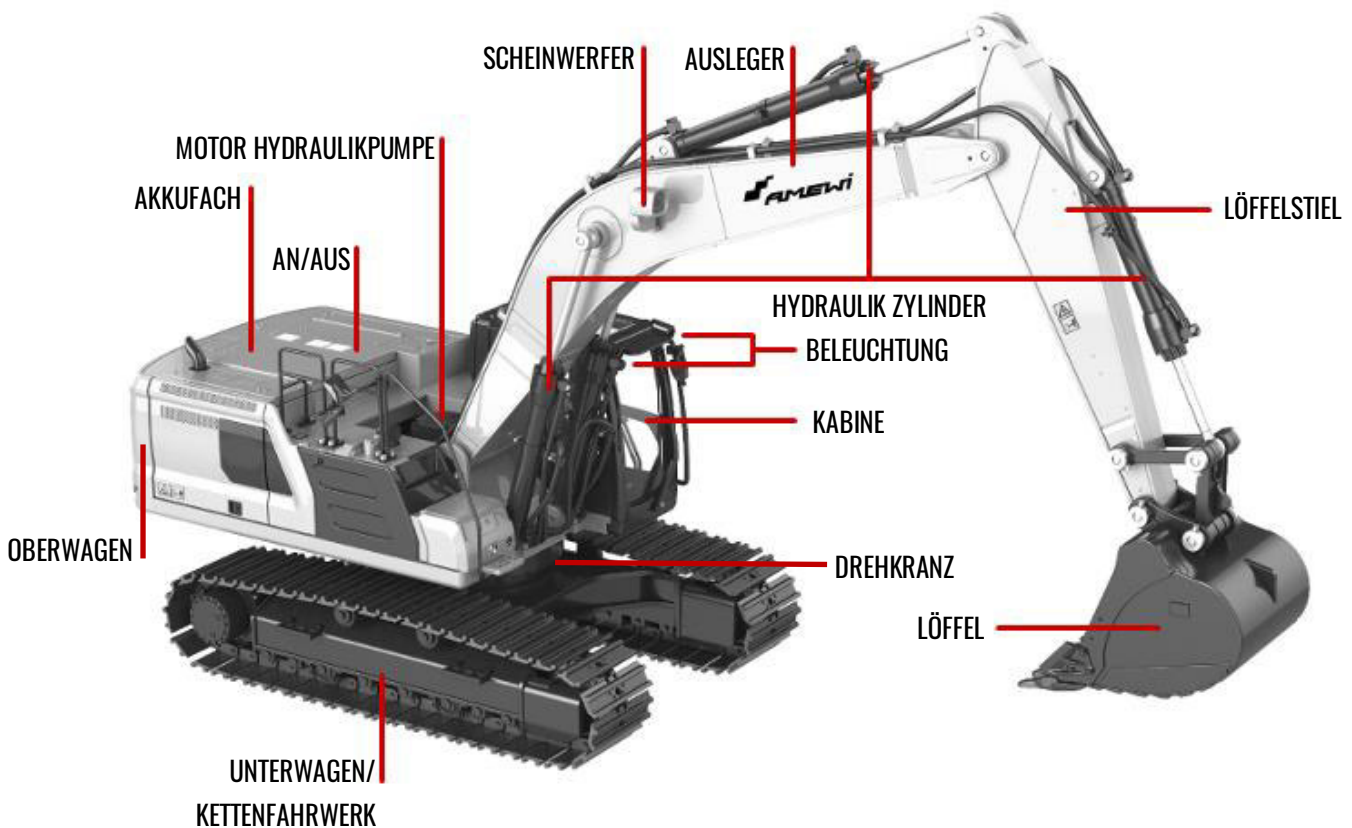



## BATTERIE / AKKU INSTALLATION

### SENDER BATTERIEN EINLEGEN

1. Öffnen Sie die Batteriefachabdeckung (s. Bild)
2. Legen Sie 4x 1,5V AA Mignon Batterien ein. Achten Sie auf Konnektivität und die korrekte Polarität.
3. Schließen Sie die Batteriefachabdeckung.



#### WICHTIGE HINWEISE FÜR BATTERIEN IM SENDER

1. Verwenden Sie keine Akkus.
2. Mischen Sie keine neuen mit alten Batterien.
3. Verwenden Sie nur Standard Mignon AA Batterien.
4. Beachten Sie unbedingt die Polarität beim Einlegen der Batterien.
5. Bei der inkorrekten Polarität kann die Elektronik zerstört werden.

### AKKU IM MODELL EINLEGEN UND ANSCHLIESSEN

Der Bagger wird mit einem 7,4V 10000mAh Lithium-Ionen-Akku betrieben (im Lieferumfang enthalten).

1. Öffnen Sie die Akkufachabdeckung.
2. Verbinden Sie den Stecker des Akkus mit dem des Baggers. Achten Sie auf korrekte Polarität.
3. Legen Sie den Akku in das Akkufach. Legen Sie die Kabel sauber mit hinein.

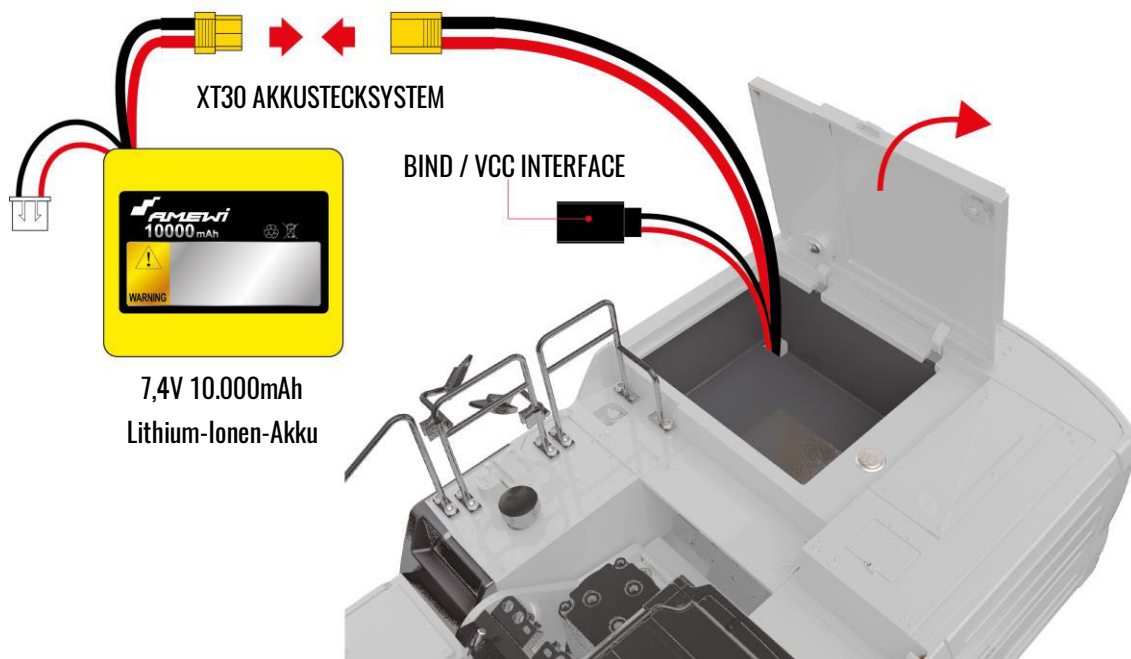

## AKKU LADEN

1. Schließen Sie das Ladegerät an einer Steckdose an.
2. Verbinden Sie das dreiadrige Ladekabel mit dem XH Balance-Stecker mit der entsprechenden Buchse am Ladegerät.

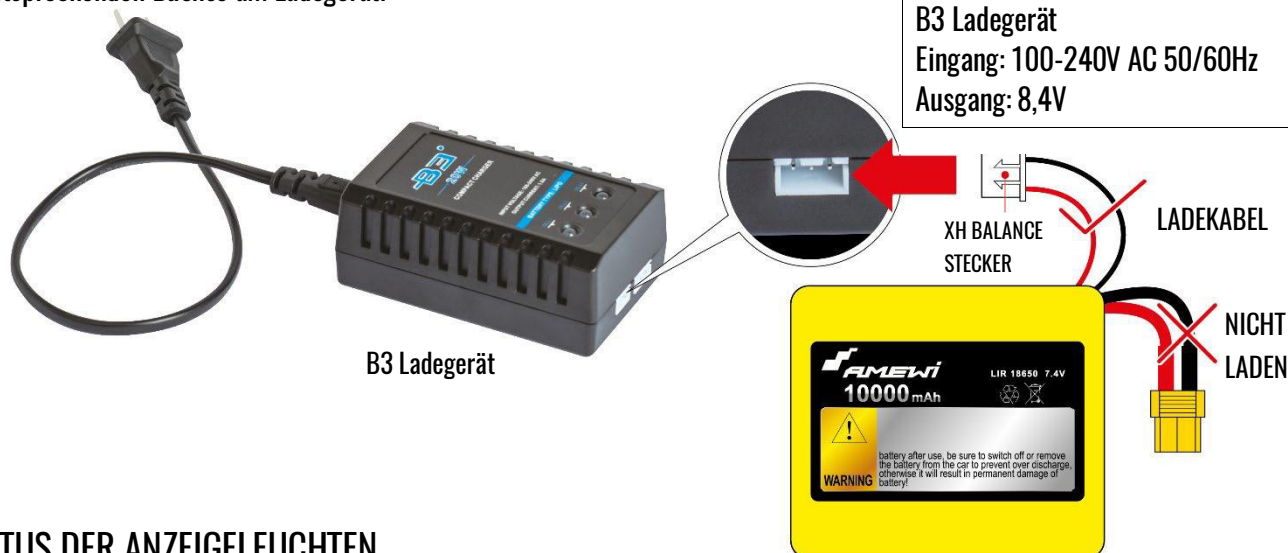

### AKKU / LADEGERÄT PARAMETER

Akku: 18650  
7,4V 10.000mAh Lithium-Ionen

B3 Ladegerät  
Eingang: 100-240V AC 50/60Hz  
Ausgang: 8,4V

### STATUS DER ANZEIGELEUCHTEN

#### KEIN LADEVORGANG



Zellenleuchten  
CELL1, CELL2 & CELL3  
leuchten grün

#### LADEVORGANG



Zellenleuchten  
CELL1, CELL2  
leuchten rot

#### VOLLSTÄNDIG GELADEN



Zellenleuchten  
CELL1, CELL2,  
CELL3  
leuchten grün

Die Ladezeit beträgt ca. 11 Stunden.

Bitte trennen Sie den Akku schnellstmöglich vom Ladegerät, nachdem der Ladevorgang beendet wurde.



### VORSICHTSMASSNAHMEN FÜR DAS LADEGERÄT

Prüfen Sie das Ladegerät, Netzkabel, Ladebuchse vor jeder Nutzung auf Beschädigungen. Sollte irgendein Teil beschädigt sein, tauschen Sie es aus. Bitte verwenden Sie keine Beschädigten Teile, dies kann zu Explosionen des Akkus und dadurch resultierende Verletzungen und/oder einem Brand führen.



### VORSICHTSMASSNAHMEN FÜR DEN AKKU

Laden Sie den Akku nur mit dem mitgelieferten B3 Ladegerät bzw. einem für diesen Typ geeignetem Multifunktionsladegerät mit entsprechenden Einstellungsmöglichkeiten für den Akku-Typ.

Laden bzw. verwenden Sie den Akku niemals wenn die Kabel beschädigt sind oder sonstige Beschädigungen ersichtlich sind.

Der Akku darf nur mit der dafür vorgesehenen Lademethode geladen werden. Ansonsten besteht die Gefahr den Akku zu beschädigen.

Wenn der Akku tiefentladen wurde, ist das Laden nicht mehr möglich. Bitte entsorgen Sie den Akku bei Ihrem örtlichen Entsorger und besorgen Sie einen neuen Akku.



## WIE VERWENDET MAN EINEN LITHIUM AKKU SICHER

- Wenn der Akku unsachgemäß verwendet wird, kann dies zu einer Explosion führen.
- Wir übernehmen keine Haftung für Schäden die durch unsachgemäße Verwendung des Lithium-Akkus entstehen.
- Es ist strengstens verboten ein anderes als das mitgelieferte Ladegerät oder ein für Lithium Akkus vorgesehenes Multifunktionsladegerät zu verwenden. Bitte fragen Sie Ihren Fachhändler welches Ladegerät für diesen Akku geeignet ist.
- Es ist strengstens verboten den Akku zu demontieren, ihn kurzzuschließen oder sonstige Beschädigungen hervorzurufen. Halten Sie scharfe Gegenstände stets vom Akku fern. Lassen Sie ihn niemals fallen.
- Laden Sie den Akku niemals unbeaufsichtigt.
- Halten Sie den Akku von Kindern fern. Kinder dürfen den Ladevorgang nicht vornehmen.
- Laden Sie den Akku stets auf einer feuerfesten Unterlage und in einer LiPo Schutztasche.
- Bringen Sie beschädigte Akkus zu Ihrem örtlichen Entsorger. Akkus dürfen unter keinen Umständen im Hausmüll entsorgt werden.

## STARTVORGANG

### FERNSTEUERUNG:

1. Prüfen Sie sämtliche Systeme. Stellen Sie sicher, dass der Akku für den Bagger geladen und angeschlossen ist. Der Bagger muss ausgeschaltet sein.
2. Stellen Sie sicher, dass sich alle Hebel am Sender in der Grundstellung befinden.
3. Drücken und halten Sie die beiden AN/AUS Schalter gleichzeitig gedrückt, bis das Display des Senders zu leuchten beginnt. Dies bedeutet, dass der Sender nun eingeschaltet ist.



Wenn sich nicht alle Schalter in der Grundstellung befinden und wenn sich der Gashebel nicht in der Mittelstellung befindet, wird auf dem Display folgende Meldung angezeigt: "Place all switches in their up position and lower the throttle". Stellen Sie die Schalter entsprechend um und schalten Sie den Sender erneut ein.



Drücken und halten Sie die beiden Power-Buttons am Sender, um diese einzuschalten.

## BAGGER:

1. Öffnen Sie die Akkufachabdeckung.
2. Stellen Sie sicher, dass der Knopf  ausgeschaltet ist.
3. Schließen Sie den Akku an und legen Sie ihn in das Akkufach.
4. Drücken Sie den Power-Knopf, die Lichter am Bagger leuchten und es ertönt ein „Piep“ Sound.

EIN/AUS BUTTON

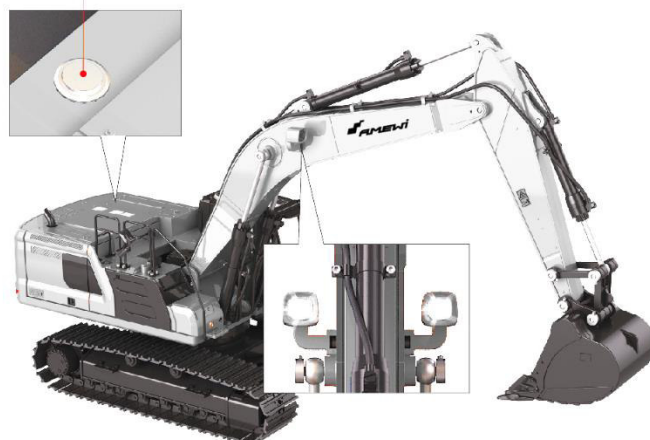

## AUSSCHALTEN

1. Drücken Sie den AN/AUS Schalter am Bagger, der Schalter befindet sich nun im  Status. Der Bagger wird ausgeschaltet in dem Sie den Schalter erneut drücken.
2. Drücken und halten Sie gleichzeitig die beiden Power Buttons am Sender. Sobald das Display dunkel wird, ist auch der Sender ausgeschaltet.



Achten Sie immer darauf, dass die die Ein- und Ausschaltprozedur in korrekter Reihenfolge ausführen, andernfalls kann der Bagger außer Kontrolle geraten.

Im Auslieferungszustand sind Sender und Empfänger bereits verbunden. Es ist somit nicht nötig die Verbindung anzulernen. Wenn der Bagger auf die Befehle nicht reagieren sollte oder Sender oder Elektronik ausgetauscht wurden, befolgen Sie folgende Schritte um die Verbindung zwischen Bagger und Sender neu herzustellen.

## VERBINDUNG ANLERNEN

Der Bindevorgang wird auch benötigt, sollte der Sender auf die Werkseinstellung zurückgesetzt werden. Bitte befolgen Sie folgende Schritte um den Bindevorgang vorzunehmen.

1. Schalten Sie den Sender ein und klicken Sie auf das  Icon um in das Menü zu gelangen. Wählen Sie [System] und anschließend [RX BIND], auf dem Display erscheint „Binding to RX“, was bedeutet, dass der Empfänger gesucht wird.
2. Verbinden Sie nun das Bindekabel mit der BIND/VCC Interface Buchse des Baggers und schalten Sie den Bagger ein.

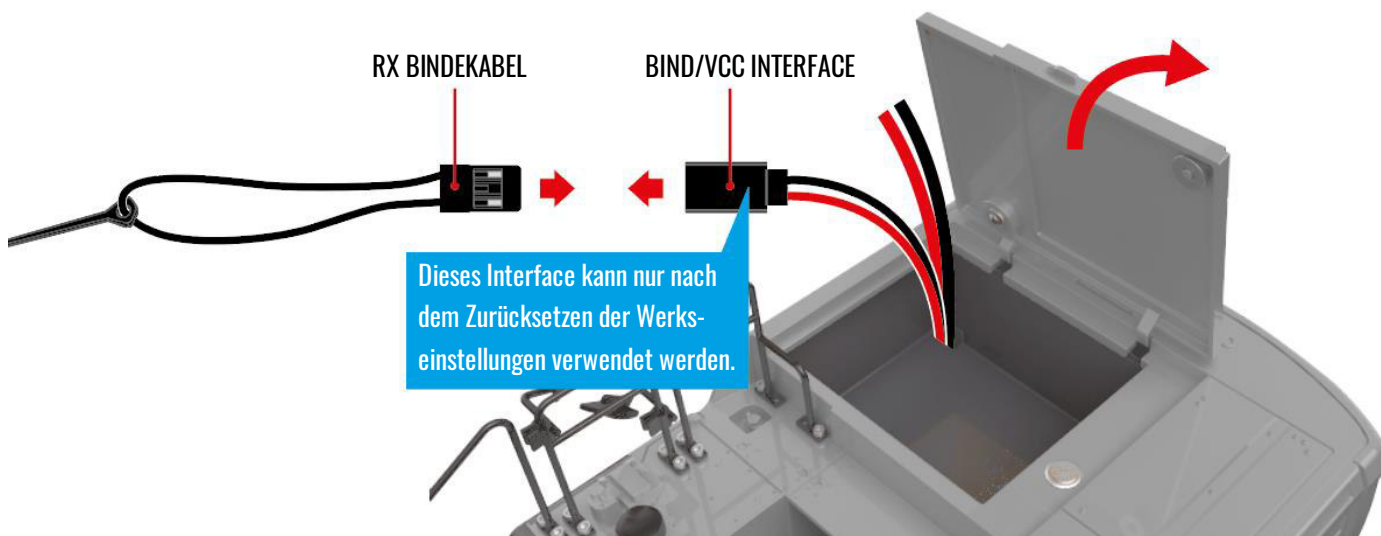

Nachdem die Verbindung hergestellt wurde, erscheint auf dem Display „RX BIND successful!“ und verlässt automatisch die RX Bind Einstellung.

3. Ziehen Sie nun das Bindekabel vom BIND/VCC Interface ab.
4. Prüfen Sie nun ob alle Funktionen korrekt arbeiten. Sollte irgendetwas nicht richtig arbeiten, wiederholen Sie den RX-BIND Vorgang.

## EINFÜLLEN DES HYDRAULIKÖLS

1. Schrauben Sie den Verschluss (mit Messstab) des Einfüllstutzens heraus.
2. Füllen Sie das Hydrauliköl 46# in den Öltank. Beachten Sie die Einfüllhöhe.

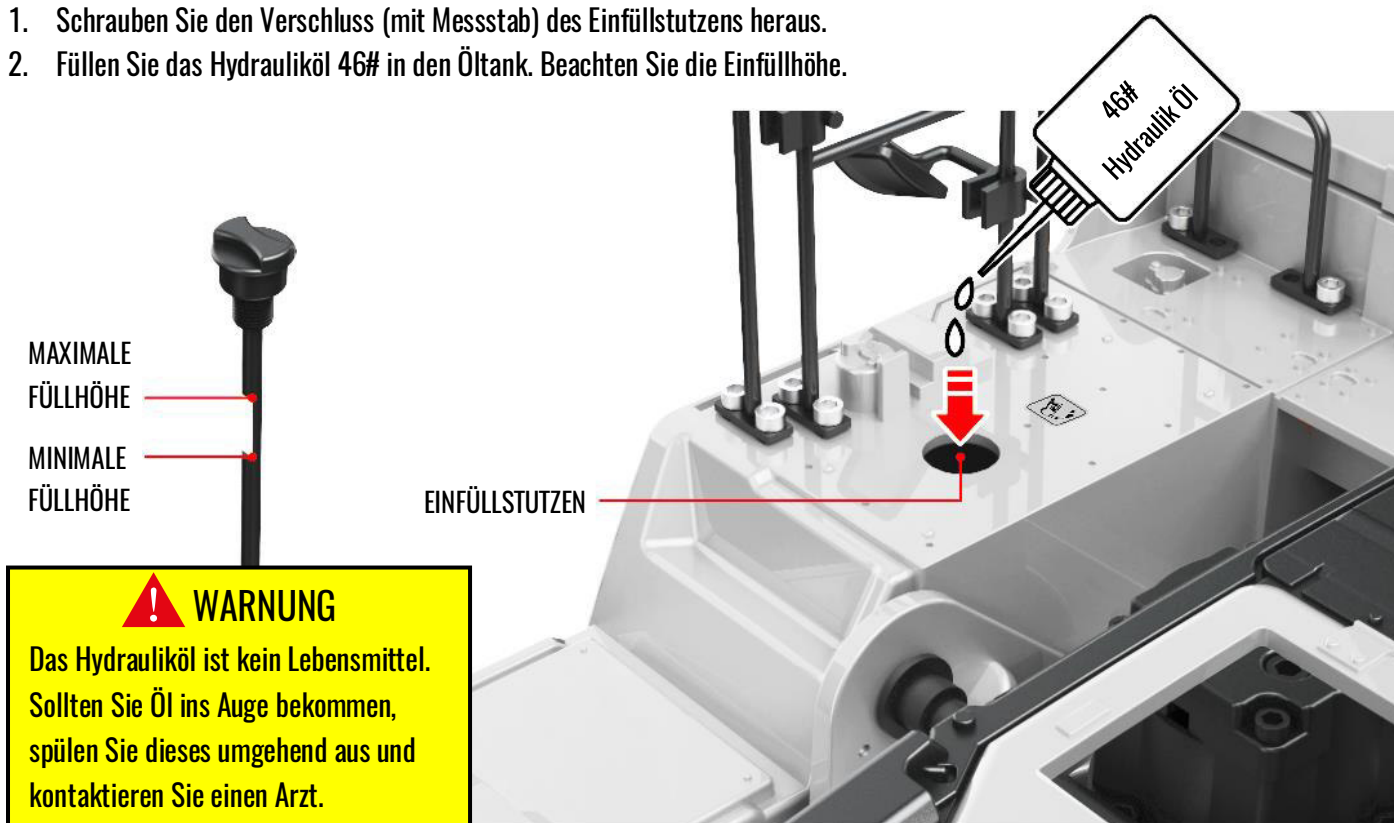

## BELEUCHTUNG

Der Bagger verfügt über eine Beleuchtung.  
Diese Leuchten können über den Sender ein- und ausgeschaltet werden.

LICHT AN



LICHT AUS

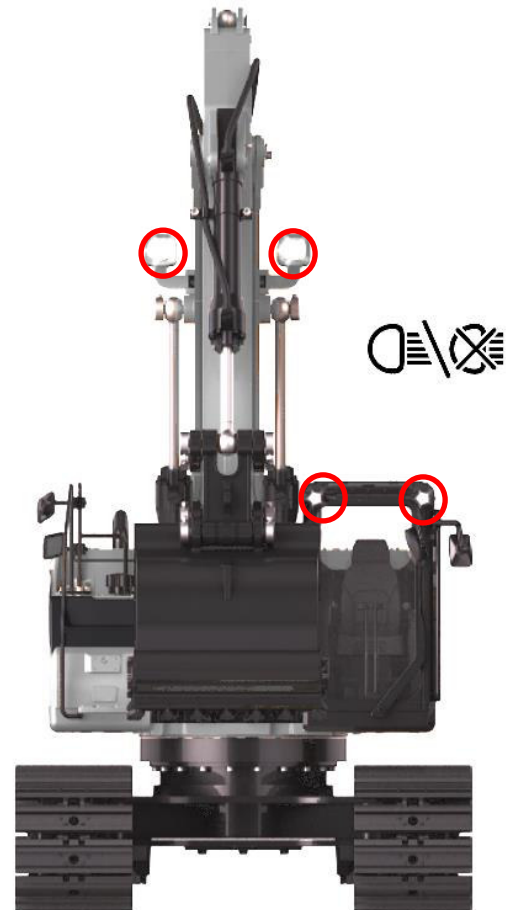

**FAHREN**

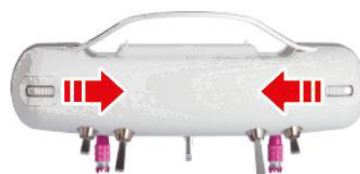
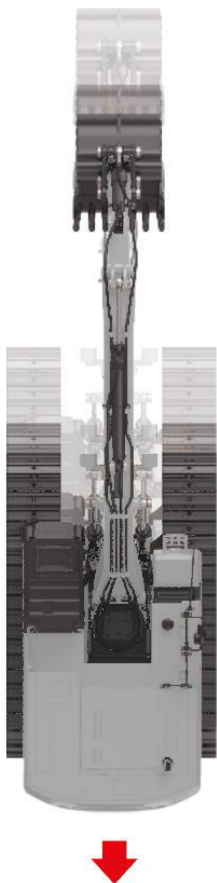

**RÜCKWÄRTS**  
BEIDE DREHRÄDCHEN  
GLEICHZEITIG NACH  
AUSSEN DREHEN.

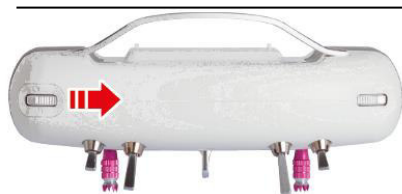
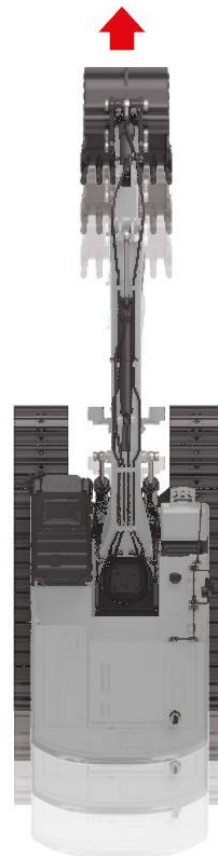

**VORWÄRTS**  
BEIDE DREHRÄDCHEN  
GLEICHZEITIG NACH  
INNEN DREHEN.

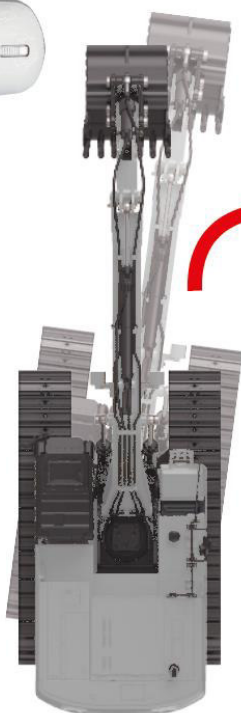

**NACH VORNE LINKS**  
LINKES DREHRÄDCHEN  
NACH INNEN DREHEN.



**NACH VORNE RECHTS**  
RECHTES DREHRÄDCHEN  
NACH INNEN DREHEN.

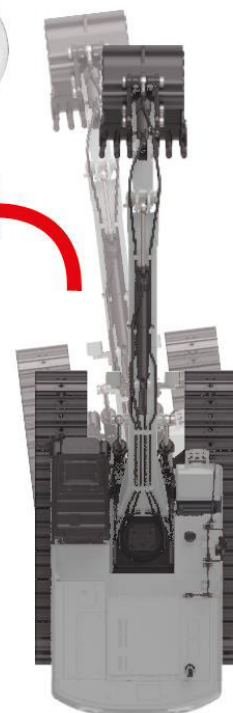



NACH HINTEN LINKS  
LINKES DREHRÄDCHEN  
NACH AUSSEN DREHEN.

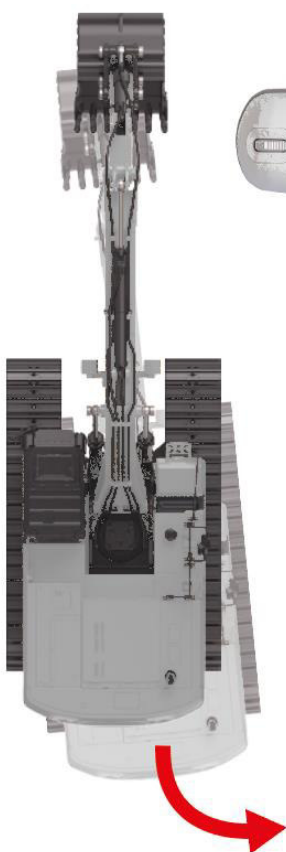

NACH HINTEN RECHTS  
RECHTES DREHRÄDCHEN  
NACH AUSSEN DREHEN.

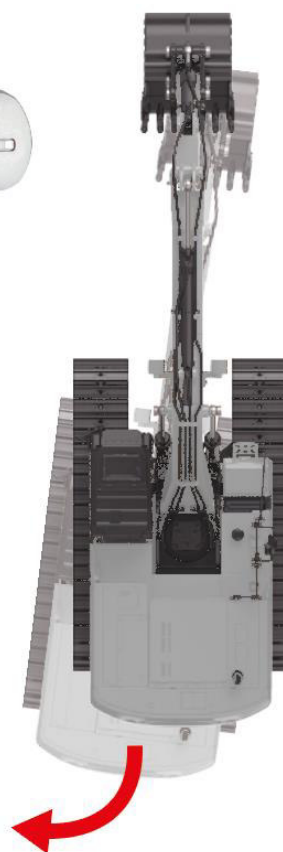

OBERWAGEN BEDIENEN



OBERWAGEN NACH LINKS DREHEN  
LINKEN HEBEL NACH LINKS DRÜCKEN

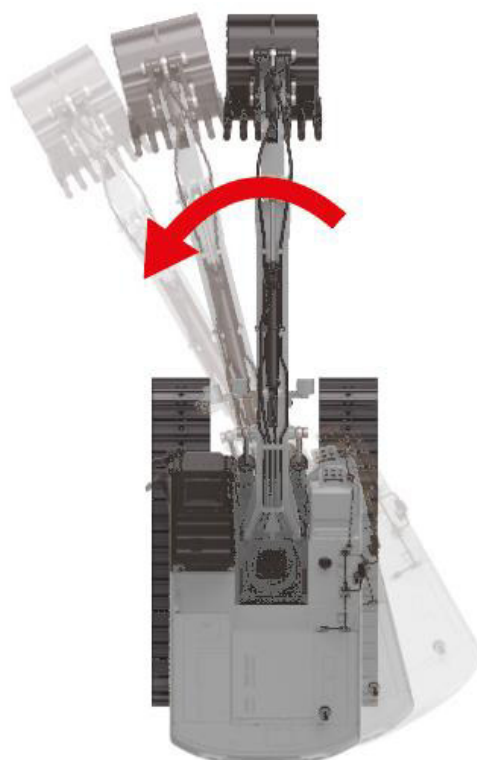





OBERWAGEN NACH RECHTS DREHEN  
LINKEN HEBEL NACH RECHTS DRÜCKEN

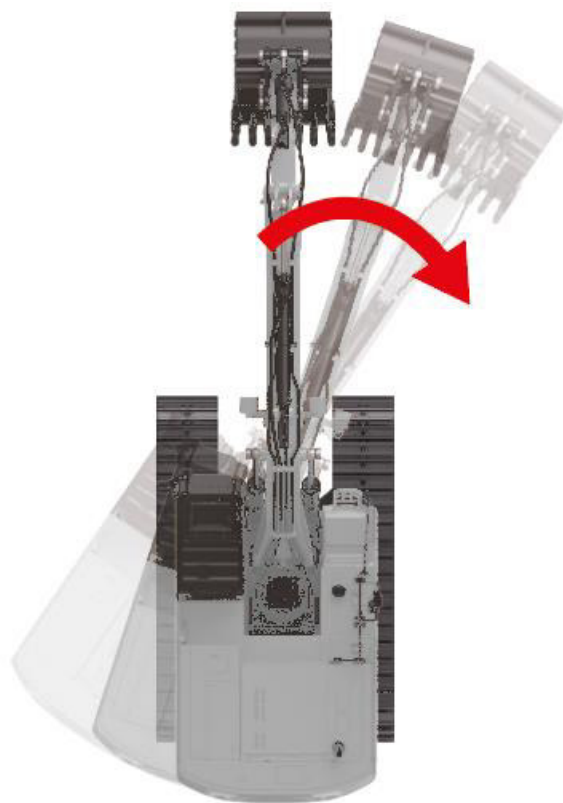

## LÖFFEL BEDIENEN



LÖFFEL ÖFFNEN  
RECHTEN HEBEL NACH  
RECHTS DRÜCKEN



LÖFFEL SCHLIESSEN  
RECHTEN HEBEL NACH  
LINKS DRÜCKEN



## LÖFFELSTIEL & AUSLEGER BEDIENEN



LÖFFELSTIEL AUF  
LINKEN HEBEL NACH  
OBEN DRÜCKEN



LÖFFELSTIEL AB  
LINKEN HEBEL NACH  
UNTEN DRÜCKEN

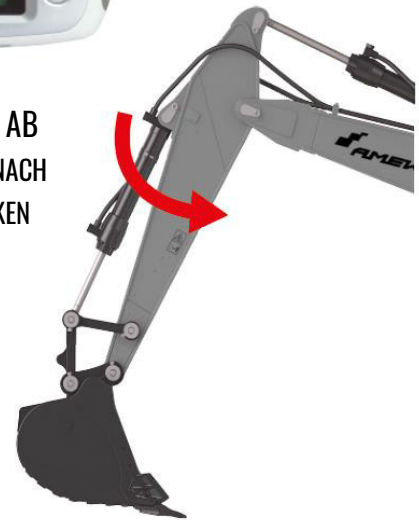

AUSLEGER AUF  
RECHTEN HEBEL NACH  
UNTEN DRÜCKEN



AUSLEGER AB  
RECHTEN HEBEL NACH  
OBEN DRÜCKEN



**FEATURES & TECHNISCHE DATEN**

Gesamtlänge mit ausgestrecktem Arm	800mm
Länge Oberwagen	270mm
Länge Unterwagen	287mm
Länge Ausleger	365mm
Höhe Unterwagen	67mm
Höhe Kabine	108mm / 185mm (Boden)
Breite Fahrwerk	195mm
Grabtiefe	370mm
Gewicht	10,00 Kg
Akku	Li-Ion 7,4V 2S 10.000mAh
Ladegerät	B3 Li-Po/Li-Ion 2S/3S, 100-240V AC 50/60Hz, 8,4V 1,6A
Hydraulik-Öl	46#
Fernsteuerung	FS-i6s 2,4GHz 10 Kanal

**LIEFERUMFANG**

Bagger G101H  
Fernsteuerung  
Li-Ion Akku  
Ladegerät  
Hydrauliköl 46#  
Multitool (Innensechskant 1,5/2,0/2,5/3,0/Kreuzschlitz/Schlitz)



## Welcome to AMEWI

The Amewi Trade GmbH is an international import- and wholesale company for R/C models, toys and creative items, located in Borchten near Paderborn, Germany. Our product range includes over 10,000 items. Above all, this includes remote-controlled car, helicopter, boat, and tank models as well as a wide range of accessories and all necessary spare parts. Our sales network includes over 700 specialist dealer and online retailers across Europe.

The company AMEWI Trade GmbH is a pure wholesale company. We only sell our products to retailers. When you purchase AMEWI products as an end consumer, you are entering into a contract with the retailer. Please always contact your dealer in warranty cases.

Amewi Trade GmbH  
Nikolaus-Otto-Str. 18  
33178 Borchten  
Germany

Owner: Melitta Widerspan

Service: tue 9:30 – 12:00 am | thu 14:00 – 16:30 pm

Phone: +49 180 5009821 (landline 14Ct/Min, Mobil max. 42Ct/Min Germany)

Support: <https://amewi.com>

### MAXIMUM TRANSMITTING POWER DATA

Operation Frequency	2405 – 2475 MHz
Maximum Radio Frequency power: Maximum peak power:	0dBm

## DECLARATION ON CONFORMITY

This product has been manufactured according to actual technical standards. The product is matching the requirements of the existing European and national guidelines. The Declaration of Conformity has been proofed. AMEWI Trade GmbH declares that this product is matching the basic requirements and remaining regulations of the guideline 2014/53/EU (RED).

The declarations and documents are stored at the manufacturer and can be requested and applied there.

<https://amewi.com/Konformitaetserklaerungen>

For additional questions to the product and conformity please contact:

AMEWI Trade GmbH Nikolaus-Otto-Str. 18, 33178 Borcheln Germany or website <https://amewi.com>.



## SECURITY AND HAZARD WARNINGS

For damage, caused by disregarding of the manual, warranty expires.

We are not liable for secondary failures, material, or personal damage, caused by in proper usage or disregarding the security notices.



Based on security and registration (CE) reasons, it is forbidden to modify the product personally. Do not disassemble the product.

Small parts. Danger of suffocation or risk of injury caused by small parts.

Suitable for people aged 14+!

The product is not allowed to get moist or wet. The product is only allowed to be used on flat and clean surfaces. Even a drop down from a small height can cause damage to the product.

## BATTERY NOTICE / BATTERY DISPOSAL



Attention! Battery do not belong in the hands of children. A change of the battery must be done by an adult person. Never mix rechargeable batteries with non-rechargeable batteries. Never mix fully charged batteries with almost empty batteries. Never mix batteries of different capacities. Never try to charge dry batteries. Take care of the correct polarity. Defective batteries belong to special waste. Never leave a charging battery unattended. For questions about the charging time please read the manual or ask the manufacturer.

## DISPOSAL

AMEWI is registered below the Bat-Reg.-No. DE 77735153 and WEEE-Reg.-No. 93834722 at the foundation EAR and recycles all used electronic parts properly. Electric and electronic products are not allowed to put in household garbage. Please dispose the product at the end of the lifetime according to the actual laws. You as a customer are responsible by law for the return of all used batteries, a disposal over the household garbage is forbidden!



Batteries containing hazardous substances are marked with the alongside symbols, which point to the prohibition of disposal in household garbage.

Additional notations for the critical heavy metal are: Cd=Cadmium, Hg=Quicksilver, Pb=lead {Label is placed on the batteries, for example below the bottom left trash symbols}.



Based on RoHS labelling the manufacturer confirms, that all limit values were taken care of at the time of manufacturing.



Batteries labelled with the recycling symbol can be put into used battery collecting tank. {Most supermarkets have}  
They are not allowed to be put into local household garbage.



AMEWI Trade GmbH is involved in the dual system for boxing over the company Landbell AG. All used boxes are collected from partner companies {waste disposal contractor} at private customers {local household}, sorted and properly utilized. The involvement in a Dual Systems helps to save CO2 Emissions.

## CONTENT

Thank you .....	24
Warning and safety notice .....	24
Precautions .....	25
Overview of remote-control .....	26
Overview of excavator .....	26
Battery installation .....	27
Charging battery .....	28
Starting .....	29
Turn off .....	30
RX bind .....	30
Addition of hydraulic oil .....	31
Light .....	32
Driving operation .....	33
Workbench operation .....	34
Bucket operation .....	35
Operation of boom and forearm .....	36
Specifications .....	37
Scope of delivery .....	37

## THANK YOU

Thank you for purchasing the G101H full-metal hydraulic excavator. Please read the operating instructions carefully and keep them for your future reference.



## WARNING

- This remote-controlled hydraulic excavator is not a toy - it consists of many small parts and is not suitable for children under 14 years of age.
- 4x AA Mignon batteries are required for the remote control (not included). A 7.4V 10,000mAh lithium-ion battery is used for the excavator (included).
- Always keep your fingers away from the drive chains and other moving parts to avoid injury.
- The model's drive motors get very hot. To avoid burns, let the motors cool down for 10-15 minutes after use before touching them.
- Please only use the charger supplied or special model multifunctional chargers in order not to damage the battery.
- Do not look directly into the LED lights.



## ABOUT INAPPROPRIATE USE OF THE PRODUCT

Please do not disassemble, modify, or change the model in any way.

Please do not use this product improperly or illegally, and do not operate it in a manner that could endanger others or yourself.



## IMPORTANT NOTICE

**Note:** This product is produced in accordance with strict performance guidelines and complies with safety standards and requirements. This product is not suitable for children under 14 years of age. The manufacturer is not responsible for any injury or accidents caused using abnormal parts, excessive wear and tear, improper assembly, or operation. Please operate this product safely and responsibly.





## PRECAUTIONS

Please read the following safety information before using the model!

- Please do not use the model in rain, snow, or thunderstorms. If liquid gets into the electronics, it can be irreparably damaged.
- Please do not use the model in an environment that you cannot see.
- Signal interference can drive the model out of control. Please do not use the model in the following places:

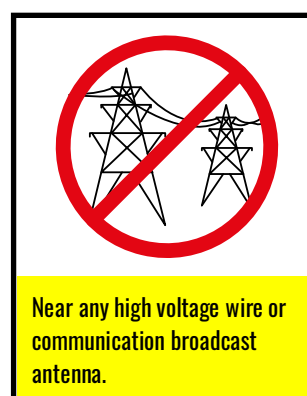

- Please do not operate the model if you are tired or feel unwell, have drunk alcohol, or have used drugs - this can lead to injuries to you or others.
- To avoid burns, never touch drive parts and motors during or immediately after use, as they can be very hot.
- Incorrect operation of the transmitter can cause injury to you or others. Make sure you are familiar with the operation before using the model.
- Check the model and the remote control before use. Check that the screws are tight.
- When you have finished using it, be sure to turn off the model first and then the remote control. Otherwise, the model may get out of control.
- If the model gets out of range, it can get out of control. Please always keep the transmitter close to the model.

## OVERVIEW OF REMOTE-CONTROL UNIT



## OVERVIEW OF EXCAVATOR

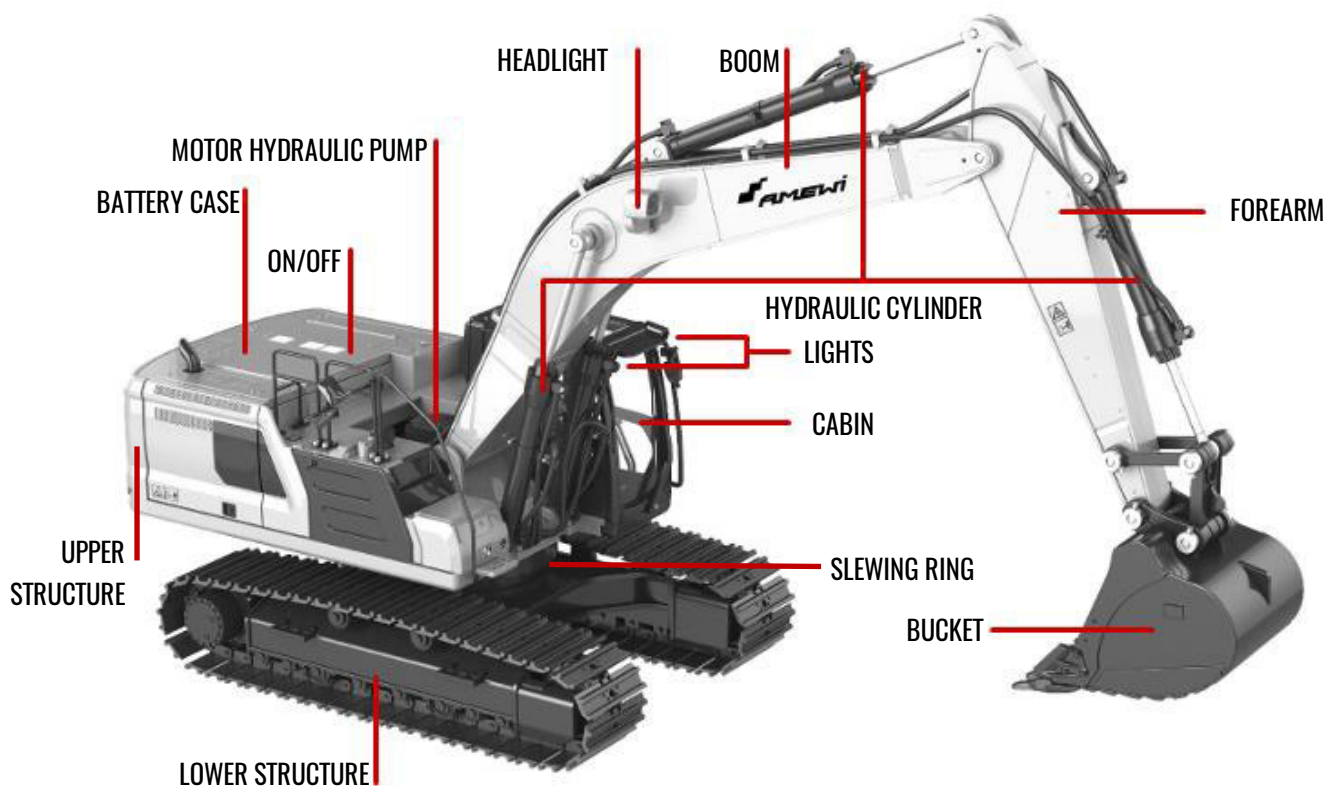

## BATTERY INSTALLATION

### INSTALLATION OF REMOTE-CONTROL BATTERIES

1. Open the battery compartment cover.
2. Put new 1.5V AA non-rechargeable batteries (sold separately) into the battery compartment.
3. Close the battery compartment cover.



#### PRECAUTIONS FOR REMOTE-CONTROL BATTERIES

1. Do not use rechargeable batteries.
2. Do not mix old batteries with new ones.
3. Please use the battery in the equivalent or recommend type.
4. Install AA batteries into the remote-control correctly after confirming the positive and negative poles.
5. Do not short-circuit the battery terminals.



### INSTALLATION OF EXCAVATOR BATTERY

The excavator is equipped with 7.4V 10.000mAh lithium battery (included)

1. Open the battery compartment cover.
2. Connect the battery to the connector of the excavator correctly and combine them tightly.
3. Put the battery into the battery compartment and close the cover.

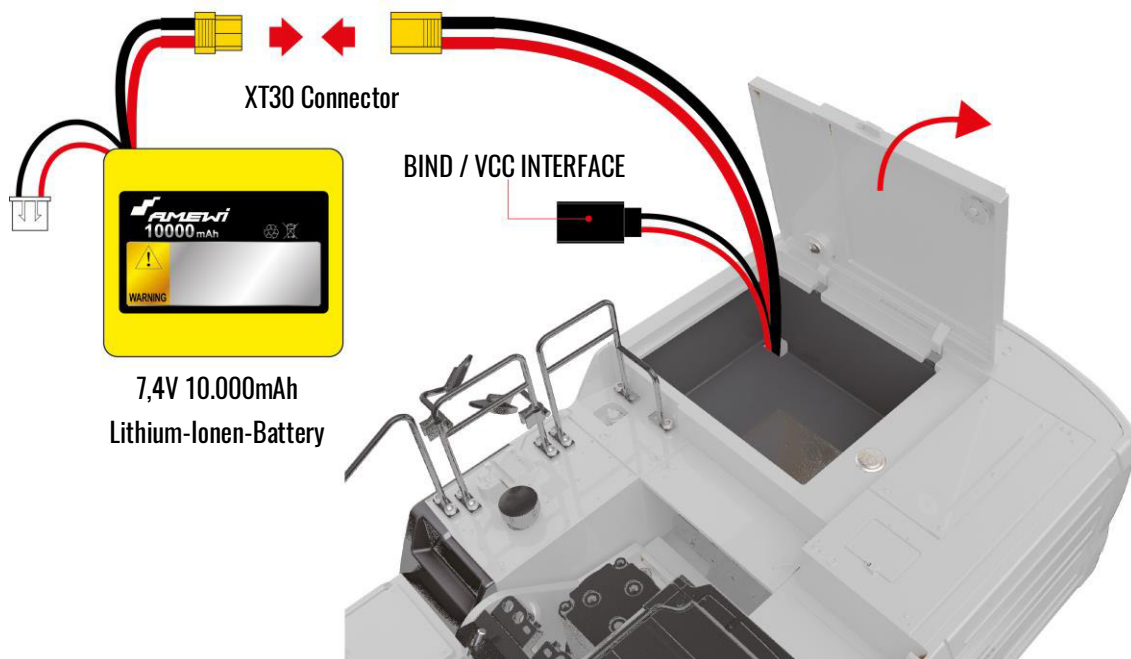

# BATTERY CHARGING

1. Plug the power cord into the power outlet of B3 charger and socket.
2. Connect the 3P plug of the lithium battery to the B3 charger socket and make sure the port connection is tight and correct.

BATTERY / CHARGER PARAMETERS
Battery: 18650 7,4V 10.000mAh Lithium-Ion
B3 Charger Input: 100-240V AC 50/60Hz Output: 8,4V

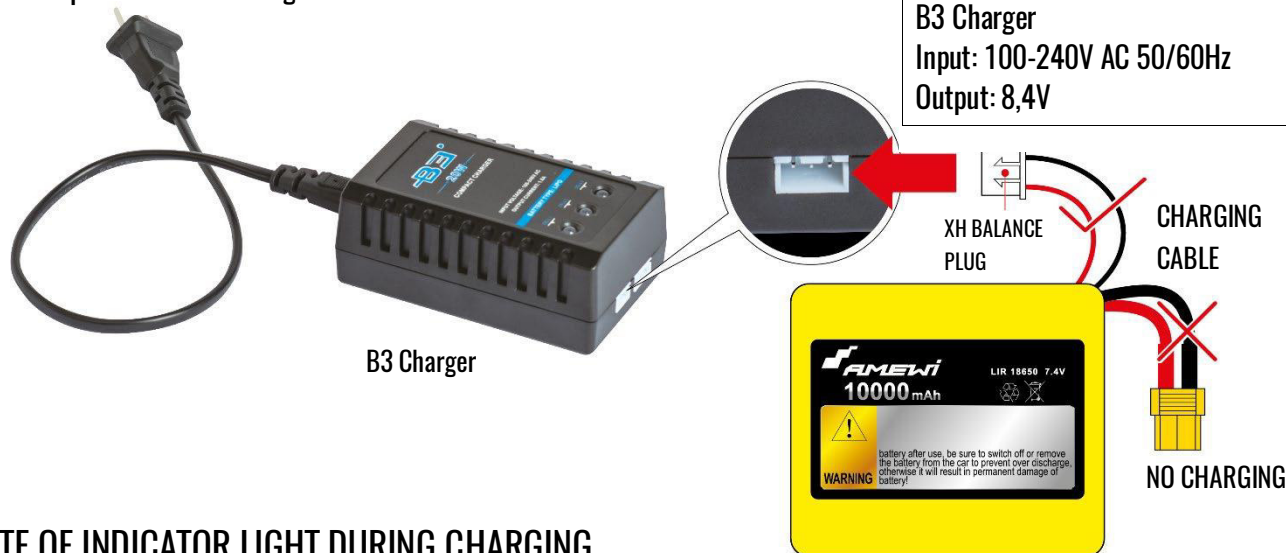

## STATE OF INDICATOR LIGHT DURING CHARGING

### UNCHARGED STATE



CELL1, CELL2 & CELL3  
green lights on

### CHARGING STATE



CELL1, CELL2  
red lights on

### FULLY CHARGED STATE



CELL1, CELL2,  
CELL3  
green lights on

Charging time: about 11 hours.

Please unplug the B3 charger in time as soon as the charging is complete.



## PRECAUTIONS FOR CHARGER

Check the charger, power cord and charging socket for damage before each use. If any part is damaged, replace it. Please do not use damaged parts, this can lead to an explosion of the battery and resulting injuries and / or a fire.



## PRECAUTIONS FOR LITHIUM BATTERY

Charge the battery only with the supplied B3 charger or a multifunctional charger suitable for this type with the corresponding setting options for the battery type.

Never charge or use the battery if the cables are damaged or other damage is evident. The battery may only be charged using the charging method intended for it. Otherwise there is a risk of damaging the battery.

If the battery is deeply discharged, charging is no longer possible. Please dispose of the battery at your local waste disposal facility and obtain a new battery.



## HOW TO USE A LITHIUM BATTERY SAFELY

- If the battery is used improperly, it can cause an explosion.
- We do not accept any liability for damage caused by improper use of the lithium battery.
- It is strictly forbidden to use a charger other than the one supplied or a multifunction charger designed for lithium batteries. Please ask your specialist dealer which charger is suitable for this battery.
- It is strictly forbidden to dismantle the battery, short-circuit it, drop it or cause any other damage. Always keep sharp objects away from the battery.
- Never charge the battery unattended.
- Keep the battery away from children. Children are not allowed to carry out the charging process.
- Always charge the battery on a fire-proof surface and in a LiPo protective bag.
- Dispose of damaged batteries at your local disposal company. Under no circumstances may batteries be disposed of with household waste.

## STARTING

### REMOTE-CONTROL:

1. Check all systems. Make sure the excavator battery is charged and connected. The excavator must be switched off.
2. Make sure that all cables on the transmitter are in the home position.
3. Press and hold the two ON / OFF switches simultaneously until the transmitter display starts to light up. This means that the transmitter is now switched on.



If not all switches are in the basic position and if the throttle lever is not in the middle position, the following message is shown on the display: "Place all switches in their up position and lower the throttle".

Set the switches accordingly and switch on the Transmitter again.



Press and hold the two power buttons on the transmitter to switch it on.

## EXCAVATOR:

1. Open the battery compartment.
2. Make sure the button is  off.
3. Connect the battery and place it in the battery compartment.
4. Press the power button, the lights on the excavator light up and a "beep" sounds.

ON/OFF BUTTON

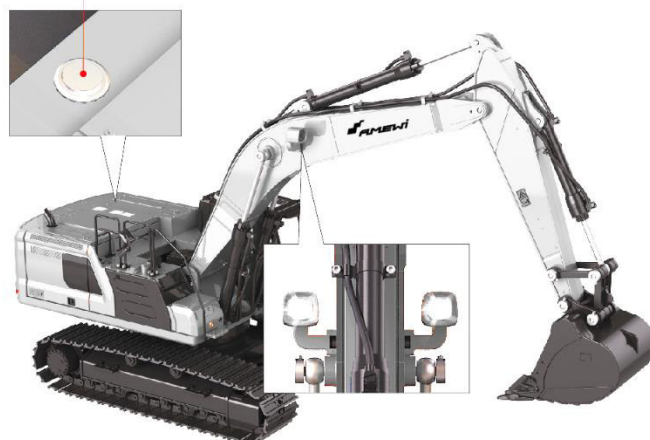

## TURN OFF

1. Press the ON / OFF switch on the excavator, the switch is now in the  status. The excavator is switched off by pressing the switch again.
2. Press and hold the two power buttons on the transmitter at the same time. As soon as the display goes dark, the transmitter is also switched off.



Always make sure that you carry out the switch-on and switch-off procedures in the correct order, otherwise the excavator may go out of control.

The sender and receiver are already connected in the delivery state. It is therefore not necessary to establish the connection manually. If the excavator does not respond to the commands or if the transmitter or electronics have been deactivated, follow the steps below to establish the connection between the excavator and transmitter.

## RX BIND

The binding process is also required if the transmitter should be reset to the factory settings. Please follow the steps below to complete the binding process.

1. Switch on the transmitter and click on the icon  to access the menu. Select [System] and then [RX BIND], the display shows "Binding to RX", which means that the receiver is being searched for.
2. Now connect the binding cable to the BIND / VCC interface socket of the excavator and switch on the excavator.

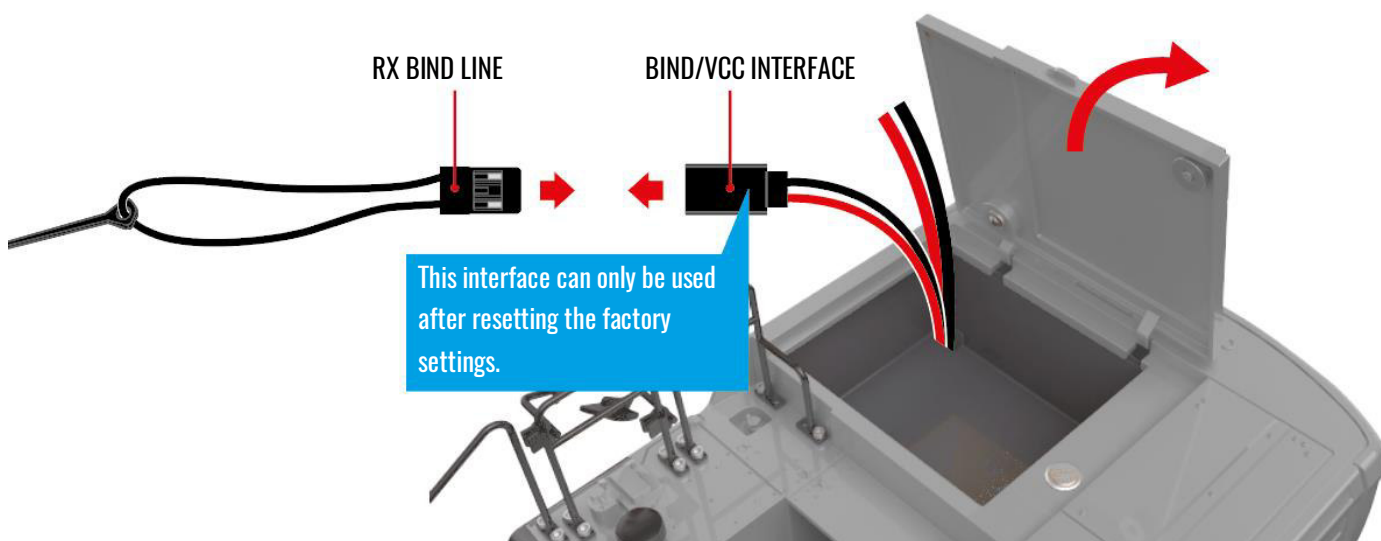

3. After the connection has been established, "RX BIND successful!" Appears on the display and the RX Bind setting is automatically exited.
4. Now disconnect the binding cable off the BIND / VCC interface.
5. Now check whether all functions are working correctly. If anything does not work properly, repeat the RX-BIND process.

## ADDITION OF HYDRAULIC OIL

1. Unscrew the oil tank cover, which comes with a dipstick.
2. Inject 46# hydraulic oil into the oil tank.

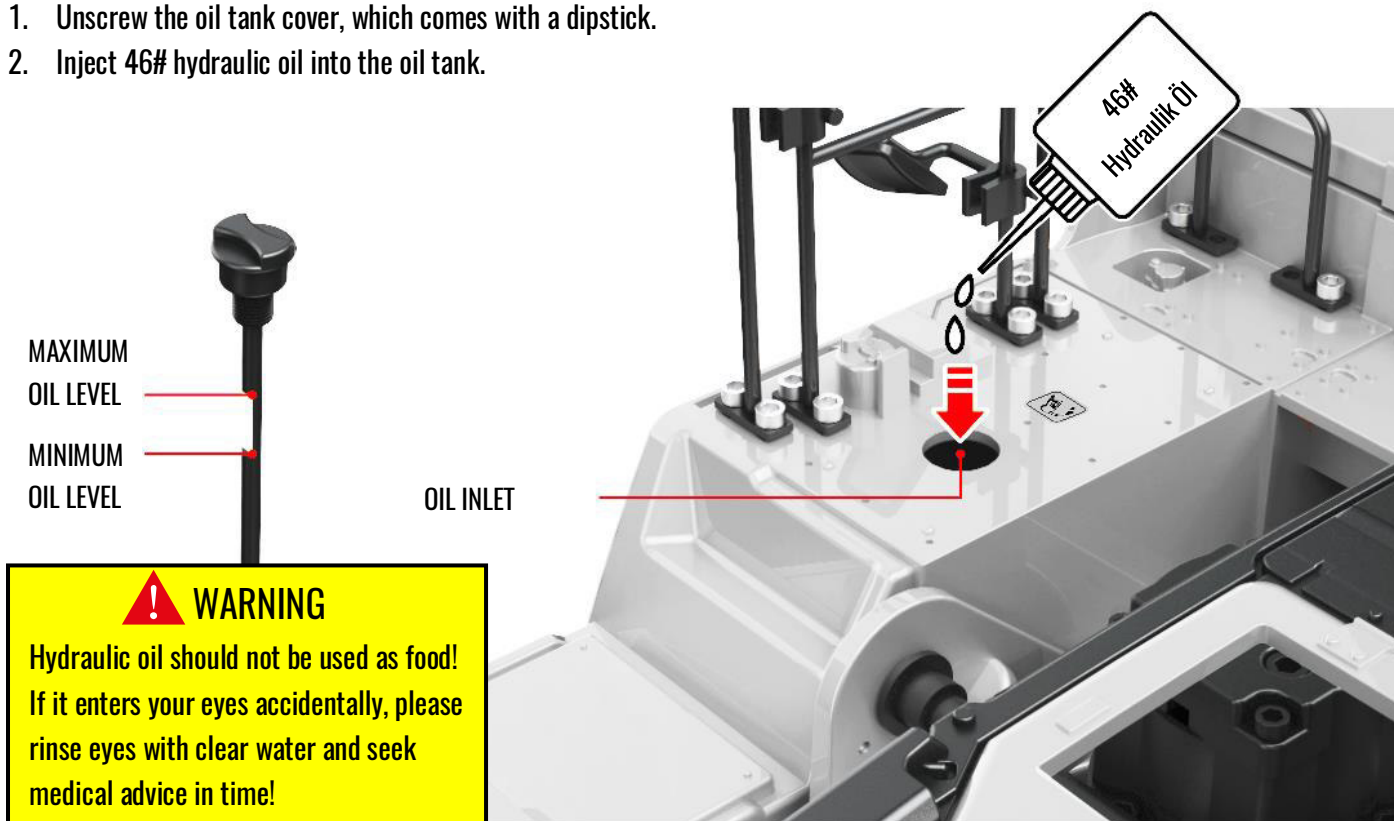

## LIGHT

This excavator has lights.  
The light can be switched on or off via the transmitter.

TURN ON



TURN OFF

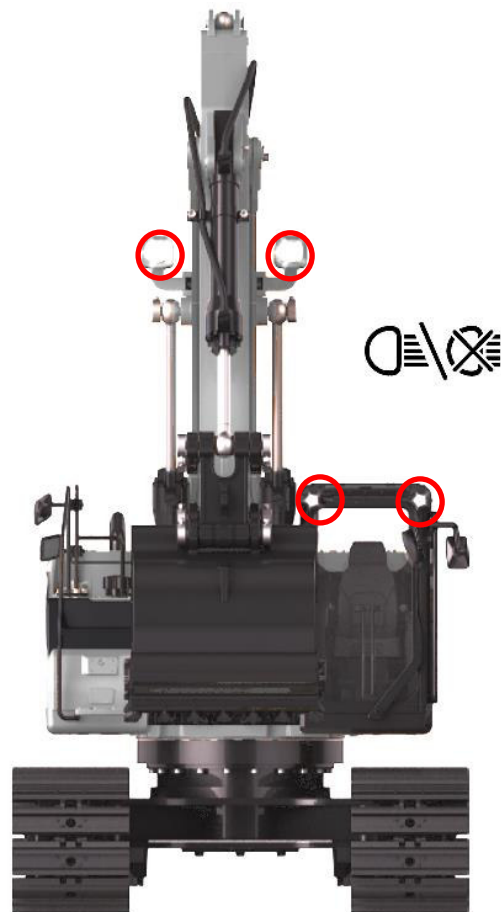



## DRIVING OPERATION

ENGLISH



**BACK**  
BOTH ROTARY KNOBS  
TURN AT THE SAME TIME.

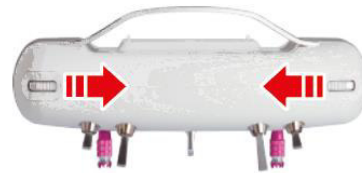
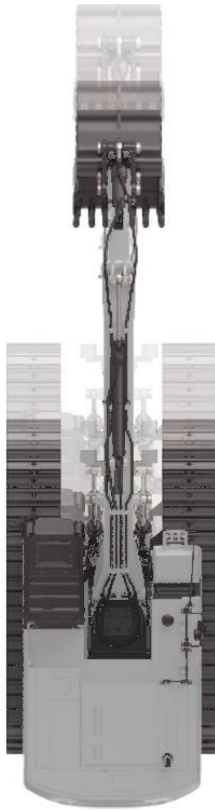

**FORWARD**  
BOTH ROTARY KNOBS  
TURN AT THE SAME TIME.

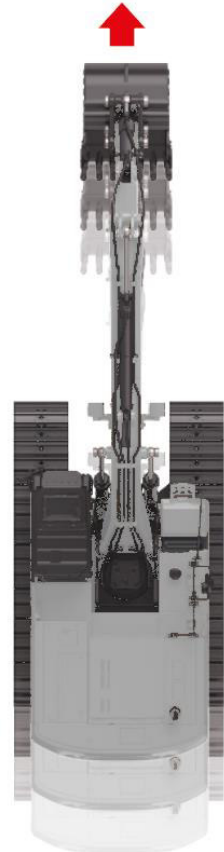

**FORWARD LEFT**

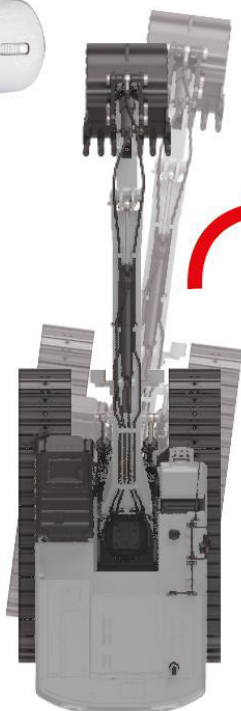

**FORWARD RIGHT**

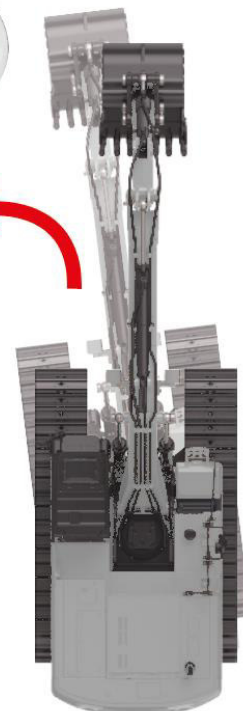

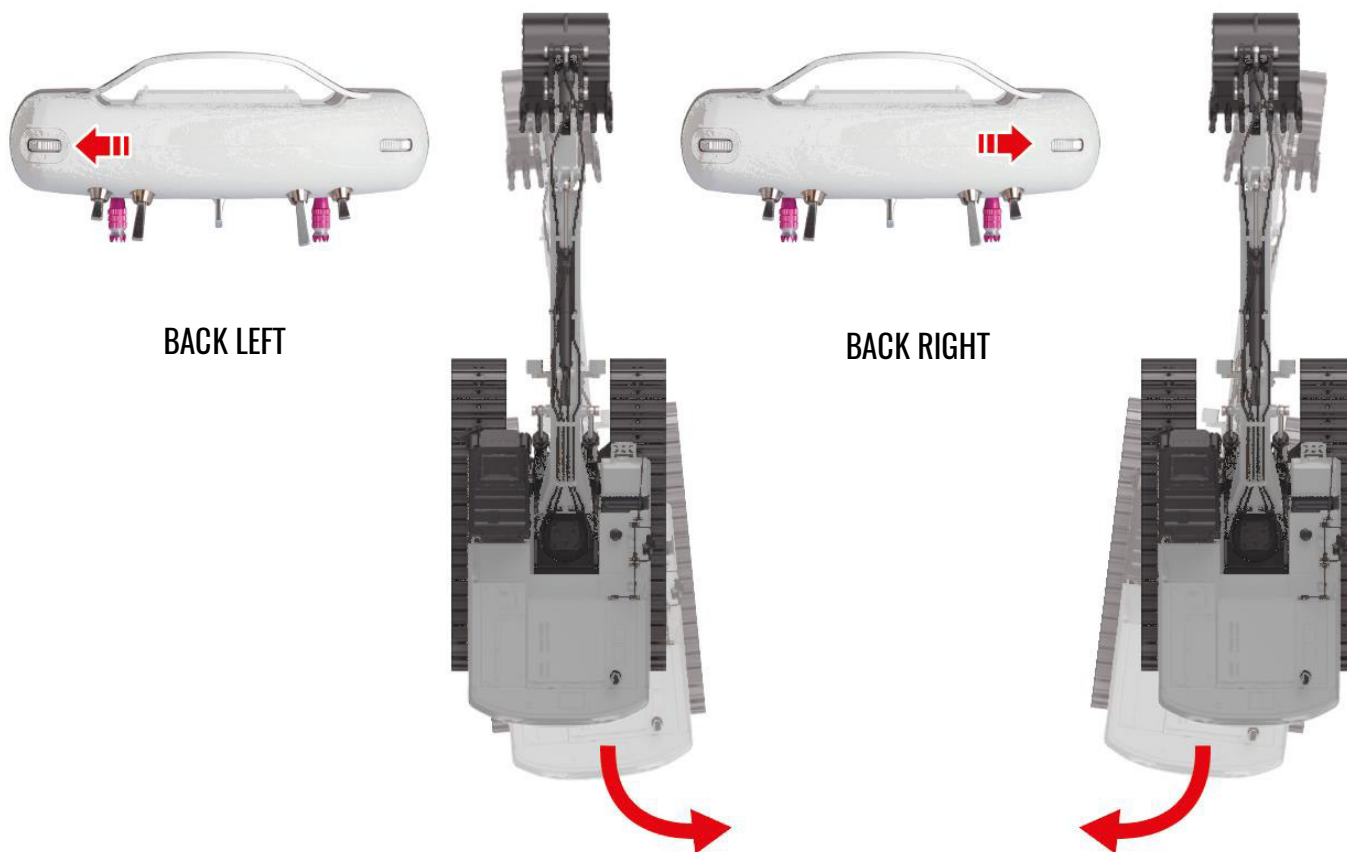

**WORKBENCH OPERATION**



**ROTATE LEFT**

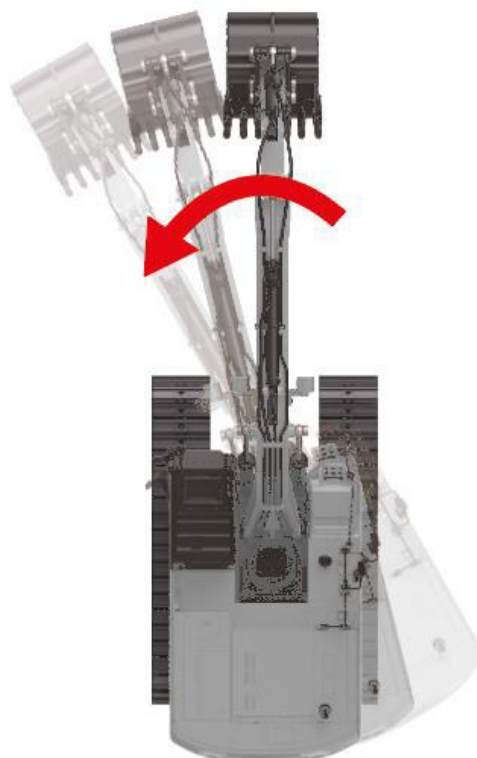



ROTATE RIGHT

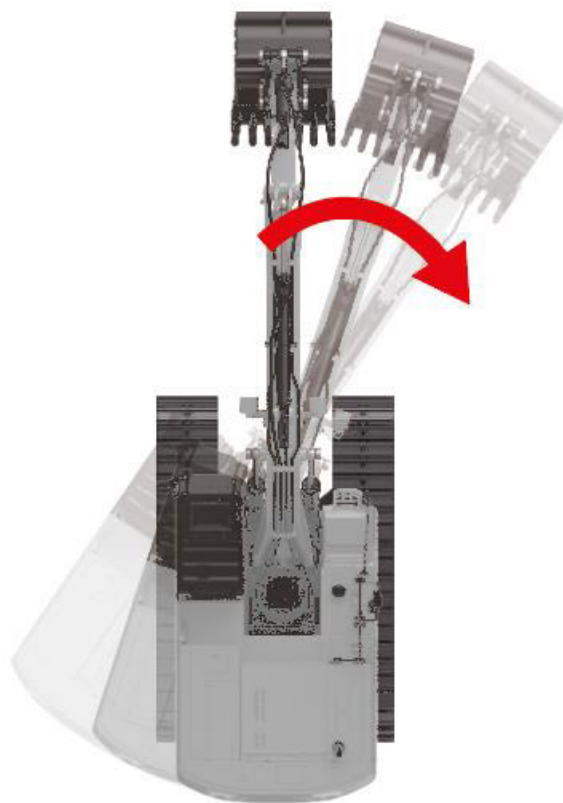

**BUCKET OPERATION**



BUCKET EXTENSION



BUCKET RETRACTION



## OPERATION OF BOOM AND FORARM

ENGLISH



FOREARM UP

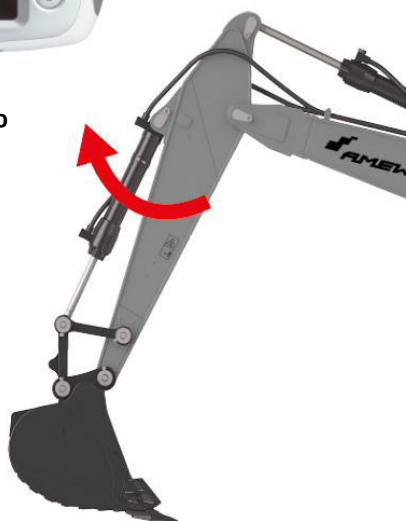

FOREARM DOWN

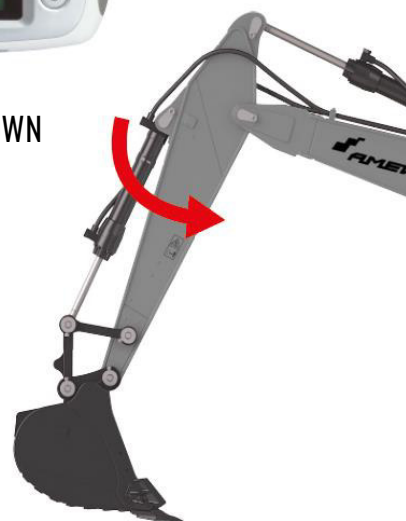

BOOM UP



BOOM DOWN



## FEATURES & SPECIFICATIONS

Total length with arm outstretched	800mm
Length upper structure	270mm
Length lower structure	287mm
Length boom	365mm
Hight lower structure	67mm
Hight cabin	108mm / 185mm (ground)
Width chassis	195mm
Digging depth	370mm
Weight	10,00 Kg
Battery	Li-Ion 7,4V 2S 10.000mAh
Charger	B3 Li-Po/Li-Ion 2S/3S, 100-240V AC 50/60Hz, 8,4V 1,6A
Hydraulic oil	46#
Transmitter	FS-i6s 2,4GHz 10 CH

## SCOPE OF DELIVERY

Excavator G101H  
 Transmitter  
 Li-Ion Battery  
 Charger  
 Multitool (Hexagon socket 1,5/2,0/2,5/3,0/Phillips/slot)