

# DESK MOUNT ARM MULTI-COLOR LEDS FOR 17"-32" MONITORS

DAN | Manual

DEU | Benutzerhandbuch

ENG | Manual

EST | Kasutusjuhend

FIN | Käyttöopas

FRA | Manuel d'utilisation

HUN | Felhasználói kézikönyv

LAV | Lietošanas pamācība

LIT | Naudojimo instrukcija

NDL | Gebruiksaanwijzing

NOR | Brukermanual

POL | Instrukcja obsługi

SPA | Manual del usuario

SWE | Användarmanual

**DAN**

1. Læs hele brugsanvisningen, før du starter installation og montage. Hvis du har spørgsmål til nogen af instruktionerne eller advarslerne, bedes du kontakte din forhandler for at få hjælp.
2. Forsigtig: Brug sammen med produkter, der er tungere end den nominelle vægt, kan resultere i ustabilitet, som kan forårsage mulig skade.
3. Produktet skal fastgøres som angivet i monteringsinstruktionerne. Forkert installation kan medføre alvorlig personskade.
4. Der skal anvendes sikkerhedsudstyr og korrekt værktøj. Dette produkt bør kun installeres af en kvalificeret person.
5. Sørg for, at den bærende overflade sikkert understøtter udstyrets samlede vægt og al dertilhørende hardware og komponenter.
6. Brug de medfølgende monteringskruer. Monteringskruerne må ikke over strammes.
7. Dette produkt indeholder små genstande, der kan være en kvælningsfare, hvis det sluges. Hold disse elementer væk fra børn.
8. Dette produkt er kun beregnet til indendørs brug. Brug af dette produkt udendørs kan føre til produktfejl og personskade.
9. Vigtigt: Sørg for, at du har modtaget alle dele i henhold til komponent tjeklisten forud for installationen. Hvis nogen dele mangler eller er defekte, kontakt Deltaco eller forhandleren, hvor du har købt produktet.
10. Forsigtig: Overskrid ikke den markerede maksimale vægt. Der kan opstå alvorlig personskade eller materielle skader!
11. Kontroller, at produktet er sikret og sikkert at bruge med jævne mellemrum (mindst hver tredje måned).

**DEU**

1. Lesen Sie die gesamte Bedienungsanleitung, bevor Sie mit der Installation und Montage beginnen. Wenn Sie Fragen zu Anweisungen oder Warnungen haben, kontaktieren Sie bitte Ihren Händler für die Hilfe.
2. Achtung: Die Anwendung zusammen mit Produkten, die schwerer als das Nenngewicht sind, kann zu Instabilität führen, die zu möglichen Verletzungen führen kann.
3. Das Produkt muss wie in der Montageanleitung angegeben befestigt werden. Eine unsachgemäße Installation kann zu schweren Verletzungen führen.
4. Es müssen Sicherheitsausrüstung und geeignetes Werkzeug verwendet werden. Dieses Produkt sollte nur von einer qualifizierten Person installiert werden.
5. Stellen Sie sicher, dass die Auflagefläche das Gesamtgewicht des Geräts und aller angebrachten Hardware und Teile sicher trägt.
6. Verwenden Sie die mitgelieferten Befestigungsschrauben und ziehen Sie die Befestigungsschrauben nicht zu fest an.
7. Dieses Produkt enthält kleine Gegenstände, die beim Verschlucken eine Erstickungsgefahr darstellen können. Halten Sie diese Gegenstände von Kindern fern.
8. Dieses Produkt ist nur für die Anwendung in Innenbereichen bestimmt. Die Anwendung dieses Produkts im Freien kann zu Produktausfällen und Verletzungen führen.
9. Wichtig: Stellen Sie vor der Installation sicher, dass Sie alle Teile gemäß der Checkliste erhalten haben. Wenn Teile fehlen oder fehlerhaft sind, wenden Sie sich an Deltaco oder den Händler, bei dem Sie das Produkt gekauft haben.
10. Achtung: Überschreiten Sie nicht das angegebene Höchstgewicht. Es können schwere Körperverletzungen oder Sachschäden auftreten!
11. Überprüfen Sie regelmäßig (mindestens alle drei Monate) die Sicherheit und die sichere Anwendung des Produkts.

**ENG**

1. Read the entire instruction manual before you start installation and assembly. If you have any questions regarding any of the instructions or warnings, please contact your retailer for assistance.
2. Caution: Usage together with products heavier than the rated weight may result in instability which can cause possible injury.
3. The product must be attached as specified in assembly instructions. Improper installation may result in serious injury.
4. Safety gear and proper tools must be used. This product should only be installed by a qualified person.
5. Make sure that the supporting surface will safely support the combined weight of the equipment and all attached hardware and components.
6. Use the mounting screws provided and do not over tighten the mounting screws.
7. This product contains small items that could be a choking hazard if swallowed. Keep these items away from children.
8. This product is intended for indoor use only. Using this product outdoors could lead to product failure and personal injury.
9. Important: Ensure that you have received all parts according to the component checklist prior to installation. If any parts are missing or faulty, contact Deltaco or the retailer where you purchased the product.
10. Caution: Do not exceed the marked max weight. Serious injury or property damage may occur!
11. Check that the product is secure and safe to use, at regular intervals (at least every three months).

**EST**

1. Enne paigaldamist ja koostamise alustamist lugege läbi kogu kasutusjuhend. Kui teil on juhiste või hoiatuste suhtes küsimusi, pöörduge abi saamiseks müüja poole.
2. Ettevaatust: Nimikaalust raskemate toodetega kasutamise tulemuseks võib olla ebastabiilsus, mis võib põhjustada võimalikke vigastusi.
3. Toode tuleb kinnitada vastavalt koostamisjuhistele. Ebaõige paigaldamise tulemuseks võivad olla tõsised vigastused.
4. Kasutada tuleb ohutusvarustust ja õigeid tööriistu. Seda toodet tohib paigaldada ainult kvalifitseeritud isik.
5. Veenduge, et tugipind suudab ohutult kanda varustuse ning kogu kinnitatud riistvara ja komponentide kombineeritud kaalu.
6. Kasutage lisatud paigalduskruvisid ja ärge paigalduskruvisid üle pingutage.
7. See toode sisaldab väikesi esemeid, mis võivad neelamisel osutada lämbumisohtuks. Hoidke need esemed lastest eemal.
8. See toode on mõeldud ainult sisetingimustes kasutamiseks. Selle toote kasutamine välistingimustes võib põhjustada toote rikke ja kehavigastusi.
9. Tähtis: Veenduge enne paigaldamist komponentide kontrollloendi alusel, et olete saanud kõik osad. Kui mõni osa on puudu või vigane, võtke ühendust Deltaco või müüjaga, kellelt te toote ostsite.
10. Ettevaatust: Ärge ületage märgitud max kaalu. Vastasel juhul võib tagajärjeks olla tõsine vigastus või varakahjustus!
11. Kontrollige korrapäraselt, et toode oleks turvaline ja ohutu kasutada (vähemalt iga kolme kuu järel).



## FIN

1. Lue ohjeet huolellisesti läpi, ennen kuin aloitat tuotteen kokoamisen. Jos sinulla on kysyttävää ohjeista tai varoituksista, ota yhteys tuotteen ostopaikkaan.
2. Varoitus: Enimmäispainoa raskaampien esineiden käyttäminen saattaa johtaa siihen, että tuote tulee epävakaaiksi. Seurauksena saattaa tällöin olla vakava henkilövahinko.
3. Tuote tulee kiinnittää käyttöoppaan ohjeiden mukaisesti. Virheellinen asennus saattaa aiheuttaa vakavan henkilövahingon.
4. Asennuksessa tulee käyttää suojavarusteita ja asianmukaisia työkaluja. Tuotteen saa asentaa ainoastaan henkilö, joka kykenee tekemään siinä vaaditut toimenpiteet.
5. Varmista, että pinnat kestävät varmuudella näyttövarren sekä laitteiden ja niihin kuuluvien komponenttien painon.
6. Käytä mukana tulevia ruuveja ja varmist, ettei niitä kiristetä liian tiukalle.
7. Tuote sisältää pieniä osia, jotka saattavat aiheuttaa niehtynä tukehtumisvaaran. Pidä nämä esineet poissa lasten ulottuvilta.
8. Tuote on tarkoitettu ainoastaan sisäkäyttöön. Jos tuotetta käytetään ulkona, seurauksena saattaa olla tuotteen vahingoittuminen tai henkilövahingon vaara.
9. Tärkeää: Varmista ennen asennusta, että pakkaus sisältää kaikki luettelut osat. Jos joitakin osia puuttuu tai ne ovat virheellisiä, ota yhteys Deltacoon tai tuotteen ostopaikkaan.
10. Varoitus: Älä ylitä tuotteeseen merkittyä enimmäispainoa. Seurauksena saattaa olla aineellinen vahinko tai vakava henkilövahinko!
11. Tarkista säännöllisesti (vähintään joka kolmas kuukausi), että näyttövarsi on kunnossa ja että sitä on turvallista käyttää.

## FRA

1. Lisez l'intégralité du manuel d'instructions avant de commencer l'installation et le montage. Pour toute question concernant les instructions ou les avertissements, veuillez contacter votre revendeur pour obtenir de l'aide.
2. Attention : L'utilisation conjointe avec des produits plus lourds que le poids nominal peut entraîner une instabilité susceptible de provoquer des blessures.
3. Le produit doit être fixé comme indiqué dans les instructions de montage. Une installation incorrecte peut entraîner des blessures graves.
4. Des équipements de sécurité et des outils appropriés doivent être utilisés. Ce produit ne doit être installé que par une personne qualifiée.
5. Assurez-vous que la surface d'appui supportera en toute sécurité le poids combiné de l'équipement et de tous les matériels et composants fixés.
6. Utilisez les vis de montage fournies et ne serrez pas trop les vis de montage.
7. Ce produit contient de petits éléments qui peuvent présenter un risque d'étouffement en cas d'ingestion. Gardez ces articles hors de portée des enfants.
8. Ce produit est destiné à un usage intérieur uniquement. L'utilisation de ce produit à l'extérieur peut entraîner une défaillance du produit et des blessures corporelles.
9. Important : Assurez-vous d'avoir reçu toutes les pièces conformément à la liste de contrôle des composants avant l'installation. Si des pièces sont manquantes ou défectueuses, contactez Deltaco ou le détaillant chez lequel vous avez acheté le produit.
10. Attention : Ne pas dépasser le poids maximal indiqué. Des blessures graves ou des dommages matériels peuvent survenir !
11. Vérifiez que le produit est bien fixé et qu'il peut être utilisé en toute sécurité, à intervalles réguliers (au moins tous les trois mois).

## HUN

1. A termék helyének megkeresése és a termék összeszerelése előtt olvassa el a teljes használati útmutatót. Ha bármilyen kérdése van az utasítások és figyelmeztetések bármelyikével kapcsolatban, forduljon a kereskedőhöz, akitől a terméket vásárolta.
2. Vigyázat: Ha a termékre a megadott tömegnél nehezebb tárgyakat helyez, azzal instabillá teheti, ami sérülést okozhat.
3. A terméket az összeszerelési utasításoknak megfelelően kell csatlakoztatni. A helytelen telepítés súlyos sérülést okozhat.
4. Biztonsági felszerelést és megfelelő eszközöket kell használni. Ezt a terméket csak szakképzett személyi telepítheti.
5. Ügyeljen arra, hogy a tartófelület biztonságosan tartsa majd a készüléket és az összes hozzá csatlakoztatott hardver és összetevő súlyát.
6. A mellékelt rögzítőcsavarokat használja. Ne húzza túl őket.
7. A termék apró alkotóelemeket tartalmaz, melyek lenyelés esetén fulladásveszélyt jelentenek. Tartsa őket gyermekektől távol.
8. A termék csak beltéri használatra alkalmas. A termék kültéri használatra a termék meghibásodását és személyi sérülést okozhat.
9. Fontos: A termék telepítése előtt az alkatrészek ellenőrző listáján ellenőrizze, hogy az összes alkatrészt megkapta. Ha bármelyik rész hiányzik vagy hibás, vegye fel a kapcsolatot a Deltacóval vagy azzal a kereskedővel, ahol a terméket vásárolta.
10. Vigyázat: Ne lépje túl a jelzett maximális magasságot. Ez súlyos sérülést vagy kárt okozhat.
11. Rendszeres időközönként (legalább három havonta) ellenőrizze, hogy a termék stabilan áll, és biztonságos a használata.

## LAV

1. Pirms uzstādīšanas un salikšanas sāksianas izlasiet visu rokasgrāmatu. Ja jums ir kādi jautājumi par instrukcijām vai brīdinājumiem, lūdzu, vērsieties pēc palīdzības pie tirgotāja.
2. Uzmanību! Lietošana kopā ar ierīcēm, kas ir smagākas par nominālo svaru, var novest pie nestabilitātes, kas var izraisīt traumu.
3. Ierīce jāpievieno, sekojot montāžas instrukcijām. Nepareiza uzstādīšana var radīt smagus miesas bojājumus.
4. Jāizmanto drošības aprīkojums un piemēroti instrumenti. Šo ierīci vajadzētu uzstādīt tikai kvalificētai personai.
5. Pārļiecinieties, vai atbalstošā virsma spēs droši noturēt kopējo aprīkojuma un visas piestiprinātās aparatūras un detaļu svaru.
6. Izmantojiet komplektā iekļautās montāžas skrūves, un nepievelciet montāžas skrūves pārāk cieši.
7. Šī ierīce satur mazus priekšmetus, kuri norīšanas gadījumā var radīt aizrīšanas risku. Turiet šos priekšmetus bērnēm nepieejamā vietā.
8. Šī ierīce ir paredzēta lietošanai tikai iekštelpās. Šīs ierīces lietošanā ārpus telpām var novest pie ierīces darbības kļūmes un personīgas traumas.
9. Svarīgi. Pirms uzstādīšanas pārļiecinieties, ka esat saņēmis visas detaļas, kas minētas komponentu sarakstā. Ja kāda no detaļām trūkst vai ir bojāta, sazinieties ar Deltaco vai tirgotāju, no kura iegādājāties šo produktu.
10. Uzmanību! Nepārsniedziet norādīto maksimālo svaru. Var rasties smagi miesas vai īpašuma bojājumi!
11. Regulāri (vismaz ik pēc trīs mēnešiem) pārbaudiet, vai ierīce ir nostiprināta un to var droši izmantot.

**LIT**

1. Prieš pradėdami montuoti ir rinkti gaminį, perskaitykite visą instrukciją. Jei turėtumėte kokių nors klausimų dėl pateiktų nurodymų ar išpėjimų, susisiekiate su pardavėju.
2. Atsargiai: naudojant su sunkesniais, nei nurodytas svorio koeficientas, gaminiams, gali atsirasti nestabilumas, dėl kurio yra galimybė susižeisti.
3. Gaminys turi būti pritvirtintas taip, kaip nurodyta surinkimo instrukcijoje. Netinkamai sumontavus gaminį galima rimtai susižeisti.
4. Privaloma naudoti apsauginę įrangą ir tinkamus įrankius. Šį gaminį montuoti turėtų tik tam kvalifikaciją turintis asmuo.
5. Įsitikinkite, kad laikantysis paviršius gali saugiai išlaikyti bendrą įrangos ir visų pritvirtintų įrenginių ir jų komponentų svorį.
6. Naudokite pridėdamas montavimui skirtus varžtus ir pernelę jų nepriveržkite.
7. Šis gaminys turi smulkių detalių, dėl kurių gali kilti pavojus užspringti. Saugokite šias detales nuo vaiku.
8. Šis gaminys skirtas naudoti tik patalpose. Naudodami šį gaminį lauke galite jį sugadinti ir susižeisti patys.
9. Svarbu: prieš montuodami, įsitikinkite, kad gavote visas komponentų sąrašą nurodytas detales. Jei kurių nors detalių trūksta arba jos turi defektų, susisiekiate su „Deltaco“ arba pardavėju, iš kurio išsigijote gaminį.
10. Atsargiai: neviršykite pažymėto maksimalaus svorio. Tai gali sukelti rimtų sužalojimų arba sugadinti turta!
11. Reguliariai (bent kas tris mėnesius) tikrinkite, ar gaminys saugiai pritvirtintas ir jį saugu naudoti.

**NLD**

1. Lees de volledige handleiding voordat u het installeren en monteren begint. Als u vragen over instructies of waarschuwingen heeft, neem dan contact met uw verkoper op.
2. Let op: Gebruik in combinatie met producten die zwaarder zijn dan het nominale gewicht kan leiden tot instabiliteit die mogelijk letsel kan veroorzaken.
3. Het product moet worden bevestigd zoals in de montagehandleiding is aangegeven. Onjuiste installatie kan tot ernstig letsel leiden.
4. Gebruik veiligheidsuitrusting en geschikt gereedschap. Dit product mag alleen door een gekwalificeerd persoon worden geïnstalleerd.
5. Zorg ervoor dat het ondersteunende oppervlak het gecombineerde gewicht van de apparatuur en alle bevestigde hardware en componenten veilig kan dragen.
6. Gebruik de meegeleverde montageschroeven en draai de montageschroeven niet te vast aan.
7. Dit product bevat kleine voorwerpen die bij inslikken verstikkingsgevaar kunnen opleveren. Houd deze voorwerpen uit de buurt van kinderen.
8. Dit product is uitsluitend bedoeld voor gebruik binnenshuis. Het buitenshuis gebruiken van dit product kan tot productstoringen en persoonlijk letsel leiden.
9. Let op: Zorg ervoor dat u vóór de installatie alle onderdelen volgens de componentenchecklist hebt ontvangen. Als er onderdelen ontbreken of defect zijn, neem dan contact met Deltaco of de winkel waar u het product hebt gekocht, op.
10. Let op: Overschrijd het aangegeven maximale gewicht niet. Er kan ernstig letsel of materiële schade optreden!
11. Controleer regelmatig (minstens elke drie maanden) of het product veilig is.

**NOR**

1. Les hele bruksanvisningen innen du begynner med installasjon og montering. Om du har noen spørsmål angående noen av disse instruksjonene eller advarslene, kontakt din lokale forhandler for å få hjelp.
2. Advarsel: Bruk sammen med produkter tyngre enn den oppmerkede vekten kan lede til ustabilitet som føre til eventuelle personskader.
3. Produktet skal festes i henhold til manualen. Feilaktig installasjon kan føre til alvorlig personskade.
4. Beskyttelsesutstyr og rett verktøy må brukes. Dette produktet må kun installeres av kyndige personer.
5. Pass på at underflaten med all sikkerhet kan støtte den sammenlagte vekten av utstyret og alt tilhørende tilbehør og komponenter.
6. Bruk skruene som følger med i forpakningen og ikke skru inn skruene for hardt.
7. Dette produktet inneholder små objekter som kan utgjøre en kvelningsrisiko for fortøring. Hold disse objektene unna barn.
8. Dette produktet er kun tiltenkt for innendørsbruk. Om dette produktet brukes utendørs kan det lede til produktfeil og personskader.
9. Viktig: Pass på at du har fått alle deler i henhold til komponentsjekklisten før installasjon. Om noen deler savnes eller er feilaktige, kontakt Deltaco eller forhandleren som du kjøpte produktet fra.
10. Advarsel: Overstig ikke den oppmerkede maks vekten. Alvorlig personskade eller materielle skader kan oppstå!
11. Kontroller at veggfestet er trygt og sikkert å bruke med jevne mellomrom (minst hver tredje måned).

**POL**

1. Przeczytaj całą instrukcję obsługi przed rozpoczęciem instalacji i montażu. Jeśli masz jakiegokolwiek pytania dotyczące instrukcji lub ostrzeżeń, skontaktuj się ze sprzedawcą, aby uzyskać pomoc.
2. Ostrzeżenie: Używanie z produktami cięższymi niż obciążenie maksymalne może spowodować niestabilność, która może spowodować obrażeniami ciała.
3. Produkt należy zamocować zgodnie z instrukcją. Nieprawidłowy montaż może spowodować poważne obrażenia.
4. Należy użyć wyposażenia ochronnego i odpowiednich narzędzi. Ten produkt powinien być montowany wyłącznie przez wykwalifikowaną osobę.
5. Upewnij się, że powierzchnia nośna bezpiecznie utrzyma łączny ciężar wyposażenia i całego sprzętu oraz jego komponentów.
6. Użyj załączonych śrub i nie dokręcaj ich zbyt mocno.
7. Produkt zawiera małe elementy, które w przypadku poślizgnięcia mogą stwarzać ryzyko zadławienia. Trzymaj je poza zasięgiem dzieci.
8. Ten produkt jest przeznaczony wyłącznie do użytku wewnętrznego. Używanie go na zewnątrz może spowodować jego uszkodzenie i obrażenia ciała.
9. Ważne: Przed instalacją upewnij się, że na pewno masz wszystkie części zgodnie z listą kontrolną elementów. Jeśli brakuje jakiegokolwiek części lub są one wadliwe, skontaktuj się z Deltaco lub sprzedawcą, u którego zakupiłeś produkt.
10. Ostrzeżenie: Nie przekraczaj zaznaczonego maksymalnego obciążenia. To może spowodować poważne obrażenia lub szkody materialne!
11. Sprawdzaj regularnie, czy produkt jest dobrze przymocowany i bezpieczny w użyciu (przynajmniej co trzy miesiące).





## SPA

1. Antes de comenzar la instalación y el montaje lea todo el manual de instrucciones. Si tiene alguna pregunta con respecto a las instrucciones o advertencias, solicite ayuda a su distribuidor.
2. Precaución: El uso con productos más pesados que el peso máximo previsto puede producir inestabilidad y causar lesiones.
3. El producto debe ser instalado según las instrucciones de montaje. La instalación incorrecta puede producir lesiones graves.
4. Debe utilizar equipo de seguridad y herramientas adecuadas. Este producto solo debe ser instalado por una persona cualificada.
5. Asegúrese de que la superficie de apoyo soporte de forma segura el peso del equipo junto con todo el hardware y los componentes.
6. Utilice los tornillos proporcionados y no los apriete demasiado.
7. Este producto contiene elementos pequeños que pueden representar un peligro de asfixia en el caso de ingerirlos. Mantenga estos elementos fuera del alcance de los niños.
8. Este producto está diseñado para uso exclusivamente en interiores. El uso de este producto al aire libre podría provocar fallos del producto y lesiones personales.
9. Importante: Antes de la instalación asegúrese de haber recibido todas las piezas de acuerdo con el listado de componentes. Si falta alguna pieza o está defectuosa, póngase en contacto con Deltaco o con el minorista donde adquirió el producto.
10. Precaución: No exceda el peso máximo indicado. ¡Esto puede producir lesiones graves o daños materiales!
11. Compruebe regularmente (al menos cada tres meses) que el producto sea seguro y seguro de usar.

## SWE

1. Läs hela bruksanvisningen innan du börjar med installation och montering. Om du har några frågor angående någon av de instruktioner eller varningar, kontakta din lokala återförsäljare för att få hjälp.
2. Varning: Användning tillsammans med produkter tyngre än den uppmärkta vikten kan leda till instabilitet som kan orsaka eventuella personskador.
3. Produkten ska fästas enligt manualen. Felaktig installation kan leda till allvarlig personskada.
4. Skyddsutrustning och rätt verktyg måste användas. Denna produkt får endast installeras av kunnig person.
5. Se till att ytan med all säkerhet kan stödja den sammanlagda vikten av utrustningen och all tillhörande hårdvara och komponenter.
6. Använd skruvarna som följer med i förpackningen och skruva inte skruvarna för hårt.
7. Denna produkt innehåller små föremål som kan utgöra en kvävningsrisk vid förtäring. Håll dessa objekt borta från bann.
8. Denna produkt är endast avsedd för inomhusbruk. Om denna produkt används utomhus kan det leda till produktfel och personskador.
9. Viktigt: Se till att du har fått alla delar enligt komponentchecklistan före installationen. Om några delar saknas eller är felaktiga, kontakta Deltaco eller återförsäljaren där du köpte produkten.
10. Varning: Överstig inte den uppmärkta max vikten. Allvarlig personskada eller materiella skador kan uppstå!
11. Kontrollera att produkten är trygg och säker att använda med jämna mellanrum (minst var tredje månad).

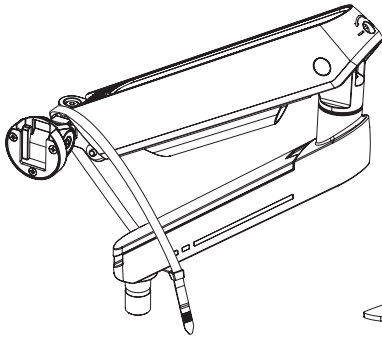

**A (x1)**

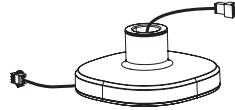

**B (x1)**

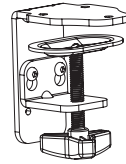

**C (x1)**

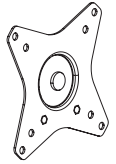

**D (x1)**



**I (x1)**



**J (x3)**  
M6x12



**K (x2)**



**L (x1)**  
4mm

1.

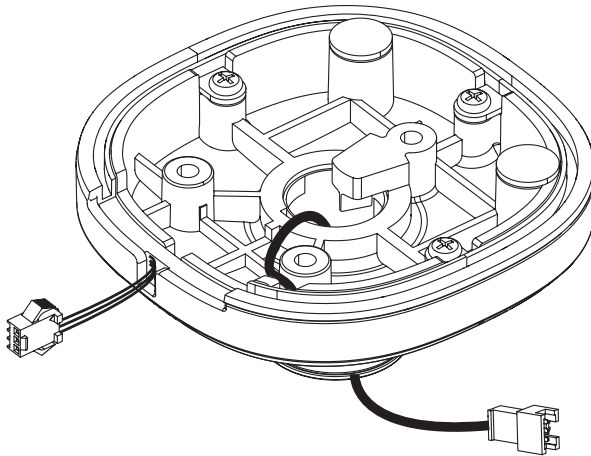

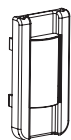

E (x1)



F (x1)



G (x1)



H (x1)  
M8x105



M (x1)  
5mm



N (x1)



O (x1)

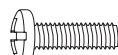

M-A (x4)  
M4x12

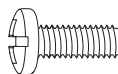

M-B (x4)  
M5x12



M-C (x4)  
D5

2A.

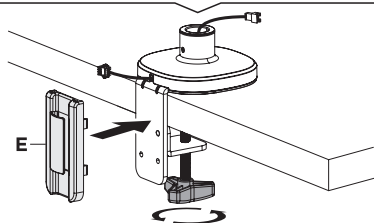
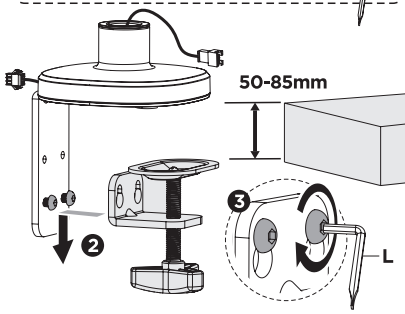
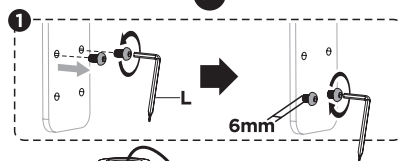
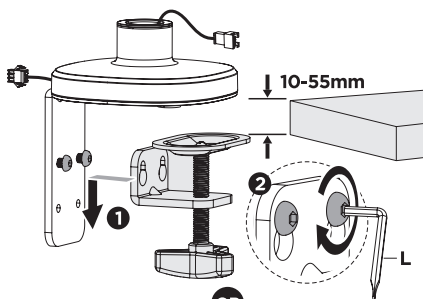
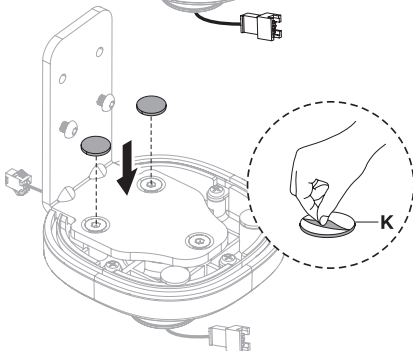
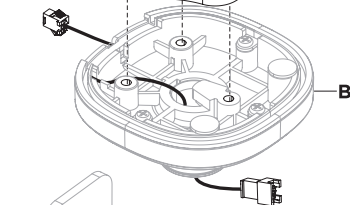
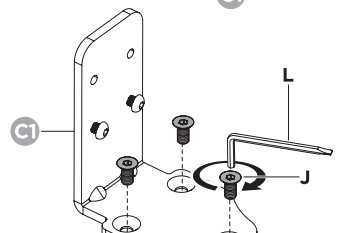
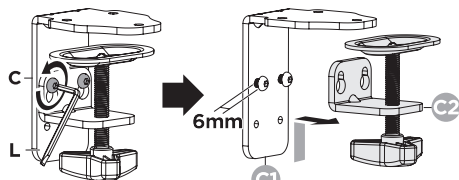

2B.

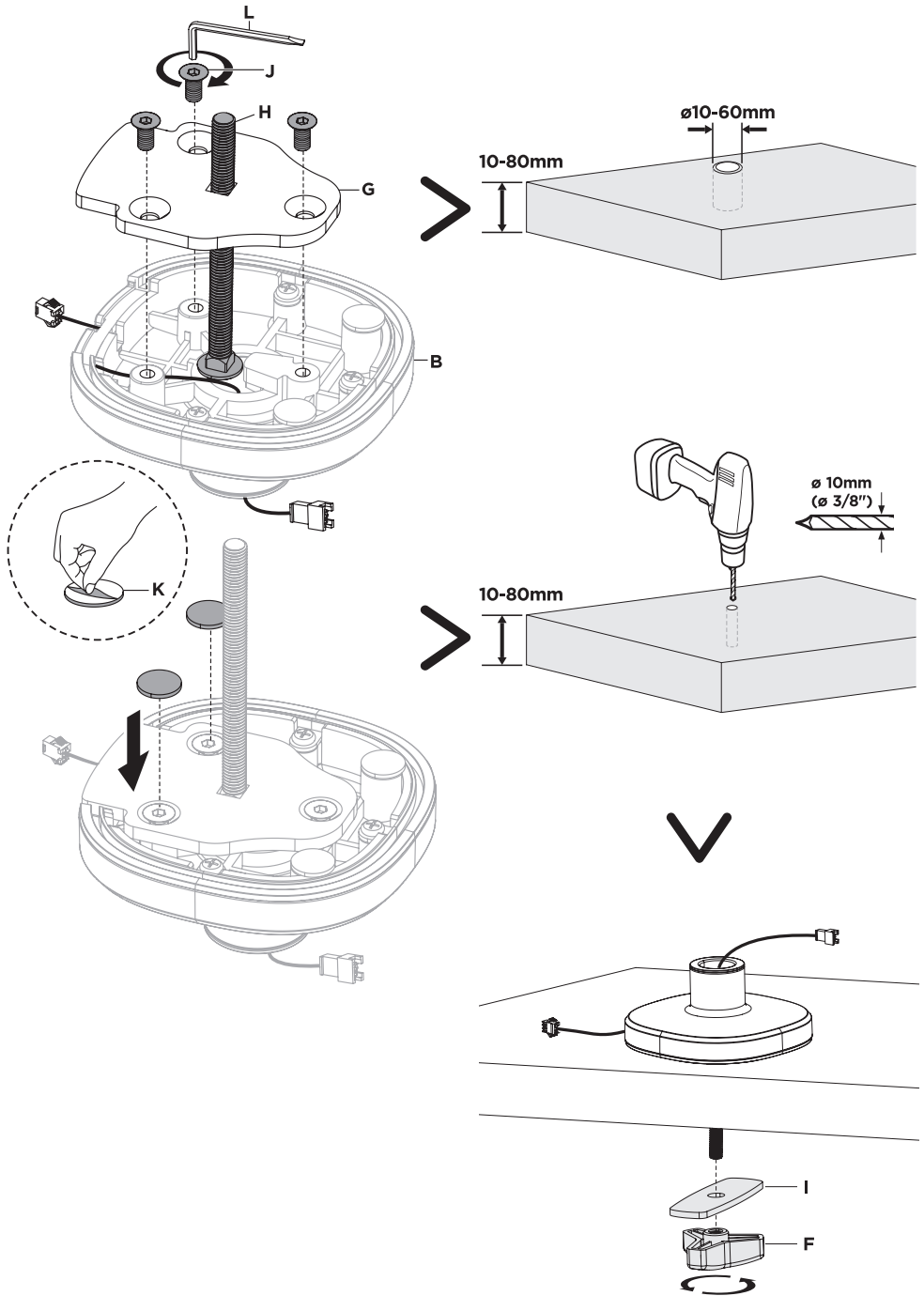

3.



Advarsel: Lagret energi  
 Achtung: Gespeicherte Energie  
 Warning: Stored energy  
 Hoiatus: talletatud energia  
 Varoitus: jousessa on varastoitunutta energiaa  
 Attention : Énergie stockée  
 Figyelmeztetés: Tárolt energia  
 Brīdinājums: Uzkrāta enerģija  
 Ispėjimas: sukauptoji energija  
 Waarschuwing: Opgeslagen energie  
 Advarsel: Lagret energi  
 Ostrzeżenie: Skoncentrowana energia  
 Advertencia: Energía contenida  
 Varning: Lagrad energi

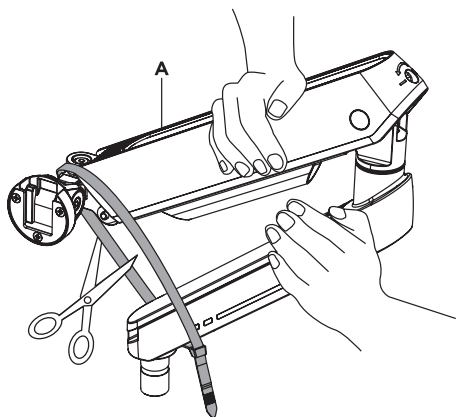

DAN: Hold skærmarmen fast med 1 hånd på hver modsatte side. Bed en anden person om at klippe kabelbåndet. Slip langsomt trykket, indtil det er helt forlænget.  
 DEU: Halten Sie den Monitorarm mit je einer Hand auf jeder gegenüberliegenden Seite fest. Bitten Sie eine andere Person, den Kabelbinder abzuschneiden. Lassen Sie den Druck langsam ab, bis er vollständig ausgefahren ist.  
 ENG: Hold the monitor arm firmly with 1 hand on each opposite side. Ask another person to cut off the cable tie. Slowly release the pressure until it is fully extended.  
 EST: Hoidke monitorituge tugevalt 1 käega kummaltki vastasküljelt. Paluge teisel isikul juhtmekoidis läbi lõigata. Vabastage surve aeglaselt kuni see on täielikult välja sirutatud  
 FIN: Pidä näyttövarren vastakkaisista päistä kiinni eri käsillä. Pyydä jotakuta toista leikkaamaan nipusside. Vapauta varren painetta varovasti, kunnes se on täydessä pituudessaan  
 FRA: Tenez fermement le bras du moniteur avec une main de chaque côté opposé. Demandez à une autre personne de couper l'attache du câble. Relâchez lentement la pression jusqu'à ce que le bras soit complètement déployé.  
 HUN: Fogja meg stabilan a monitor karjait 1-1 kézzel mindkét oldalon. Kérjen meg valakit, hogy vágja el a kábelkötéget. Lassan engedje, hogy a nyomás teljesen szétnyissa a kart.  
 LAV: Novietojiet rokas pretējās pusēs un pēdīgi turiet monitora kronšteinu. Palūdziet, lai kāds cits pārgriež saiti. Lēnām samaziniet spiedienu, līdz

kronšteins ir pilnībā izstiepts.

LIT: Tvirtai laikykite monitoriaus laikiklį abiem rankomis, kiekvieną ranką uždėję iš abiejų pusių. Paprašykite kito asmens perkirpti dirželį. Iš lėto paleiskite laikiklį, kol jis visiškai išsities.  
 NLD: Houd de monitorarm stevig vast met 1 hand aan elke tegenoverliggende kant. Vraag een andere persoon om de kabelbinder door te knippen. Laat de druk langzaam los totdat deze volledig is uitgeschoven.  
 NOR: Hold monitorarmen stødig med 1 hand på hver motsatt side. Be en annen person å klippe av kabellemmen. Slipp langsomt på trykket til den er helt utstrakt.  
 POL: Mocno przytrzymaj ramię do monitora rękami zarówno od spodu, jak i od góry. Poproś inną osobę o przecięcie opaski kablowej. Powoli zmniejszaj nacisk do momentu, aż ramię będzie w pełni rozciągnięte.  
 SPA: Sostenga firmemente el brazo del monitor con una mano en cada lado. Pídale a otra persona que corte la brida. Libere lentamente la presión hasta que esté completamente extendido.  
 SWE: Håll monitorarmen stadigt med 1 hand på varje motsatt sida. Be en annan person att klippa av kabelklämnan. Släpp långsamt på trycket tills den är helt uträckt

4.

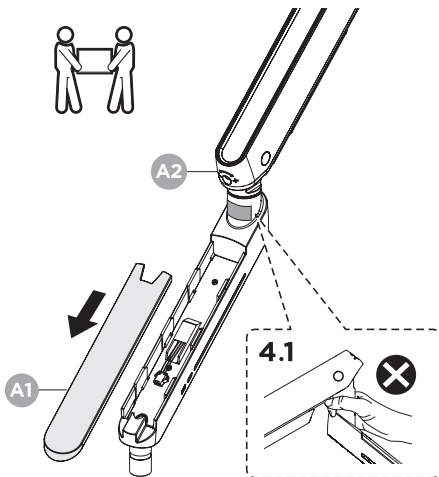

DAN: Forsigtig: Læg ikke hænder eller fingre i nærheden af eller omkring ledet.  
 DEU: Achtung: Legen Sie Ihre Hände oder Finger nicht in die Nähe oder um das Gelenk herum.  
 ENG: Caution: Do not put your hands or fingers near or around the joint.  
 EST: Ettevaatust: Ärge asetage oma käsi ega sõrmi liigendi lähedale ega ümber selle.  
 FIN: Varoitus: älä aseta käsiä eikä sormia nivelen läheisyyteen  
 FRA: Attention : Ne mettez pas vos mains ou vos doigts à proximité ou autour de l'articulation.  
 HUN: Vigyázat: Ne tegye a kezét vagy az ujjait a csukló közelébe  
 LAV: Uzmanību! Nelieciet rokas vai pirkstus tuvu savienojumam vai ap to.  
 LIT: Atsargiai: nedėkite rankų ar pirštų šalia ar aplink sujungimą.  
 NLD: Let op: Plaats uw handen of vingers niet in de buurt van of rond het scharnier.  
 NOR: Advarsel: Plasser ikke hendene eller fingrene nære eller rundt ledet.  
 POL: Ostrzeżenie: Nie przykładaj rąk ani palców do stawu ani wokół niego.  
 SPA: Precaución: No coloque las manos o los dedos cerca o alrededor del punto de articulación.  
 SWE: Varning: Placera inte händerna eller fingrarna nära eller runt leden.

5.

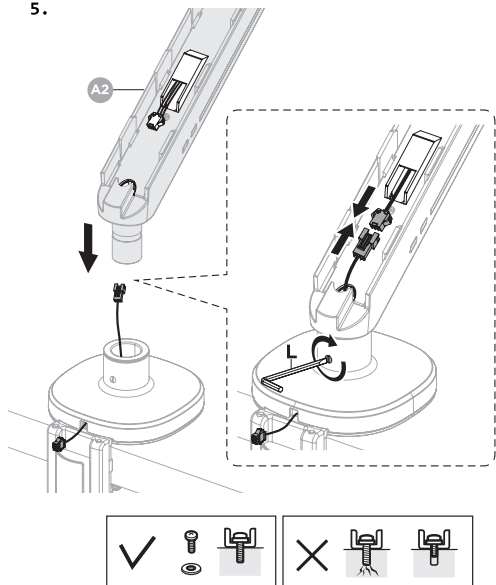

7.

DAN: Justeringer	LAV: Pielāgošana
DEU: Anpassungen	LIT: Regulavimas
ENG: Adjustments	NLD: Aanpassingen
EST: Reguleerimised	NOR: Justeringer
FIN: Säätöjen tekeminen	POL: Regulowanie
FRA: Ajustements	SPA: Ajustes
HUN: Beállítások	SWE: Justeringar

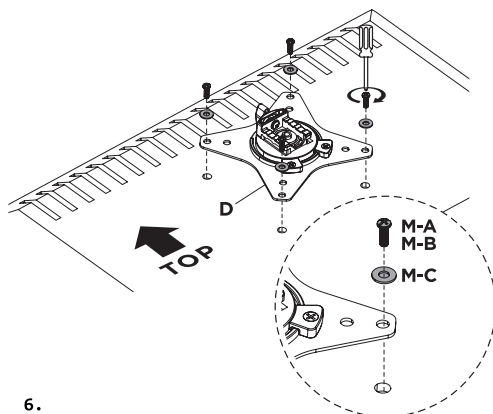
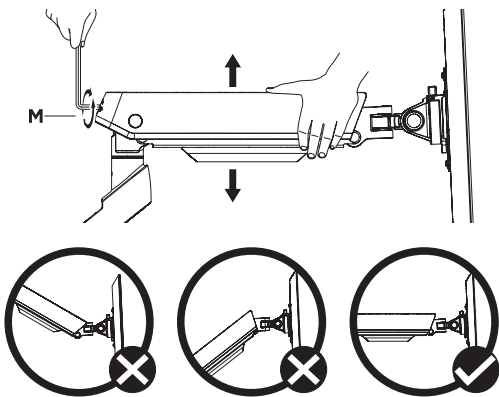

6.

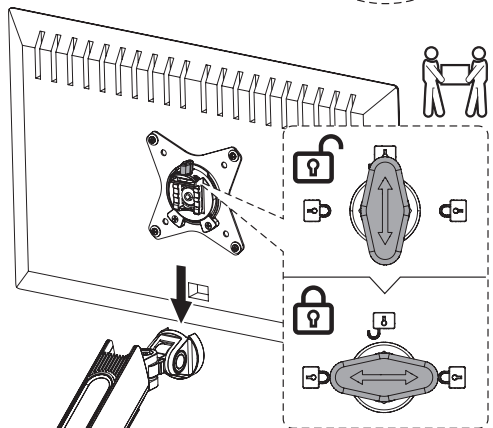

DAN: Hold skærmarmen vandret for at undgå skader på skærm eller skærmarm. Bed om hjælp fra en anden person, hvis det er nødvendigt.

DEU: Halten Sie den Monitorarm waagrecht, um Schäden an Monitoren oder Monitorarm zu vermeiden. Bitten Sie bei Bedarf eine zweite Person um Hilfe.

ENG: Hold the monitor arm horizontally to avoid damage to monitors or monitor arm. Ask for help from a 2nd person if needed.

EST: Monitoride või monitoritoe kahjustamise vältimiseks hoidke monitorituge horisontaalselt. Vajadusel paluge abi 2. isikult.

FIN: Pidä näyttövarresta kiinni vaakasennossa, jotta saat vältettyä näyttön tai varren vahingoittumisen. Pyydä jotakuta toista auttamaan, jos se on tarpeen.

FRA: Tenez le bras du moniteur à l'horizontale pour éviter d'endommager les moniteurs ou le bras du moniteur. Demandez l'aide d'une 2e personne si nécessaire.

HUN: Állítsa a monitorkart vízszintes helyzetbe, hogy a monitorok vagy a monitorkar ne szenvedjen sérülést. Szükség esetén kérjen meg még valakit, hogy segítsen.

LAV: Turiet monitora kronšteinu horizontāli, lai nebojātu monitorus vai monitora kronšteinu. Ja nepieciešams, lūdziet palīdzību citiem.

LIT: Laikykite monitoriaus laikiklį horizontaliai, kad neapgadintumėte monitorių ar laikiklį. Jei reikia, paprašykite pagalbos kito asmens.

NLD: Houd de monitorarm horizontaal om schade aan monitoren of monitorarm te voorkomen. Vraag indien nodig om hulp van een 2e persoon.

NOR: Hold monitorarmen horisontalt for å unngå skader på skjerm eller monitorarmen. Be om hjelp fra en annen person om det trengs.

POL: Trzymaj ramię do monitora w pozycji poziomej, aby uniknąć uszkodzenia monitora lub samego ramienia. Poproś o pomoc drugą osobę, jeśli zajdzie taka potrzeba.

SPA: Sostenga el brazo del monitor en posición horizontal para evitar dañar los monitores o el brazo del monitor. Si es necesario pida ayuda a alguien.

SWE: Håll monitorarmen horisontellt för att undvika skador på bildskärmar eller monitorarmen. Be om hjälp från en 2:a person om det behövs.



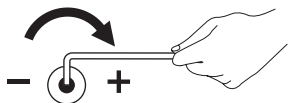

DAN: Hvis skærmarmen falder, skal den drejes mod uret, indtil den forbliver på plads.  
 DEU: Wenn der Monitorarm herunterfällt, drehen Sie ihn gegen den Uhrzeigersinn, bis er an Ort und Stelle bleibt.

ENG: If the monitor arm is falling, turn it counterclockwise until it stays in place.

EST: Kui monitoritugi langeb, keerake seda vastupäeva, kuni see paigale jääb.

FIN: Jos näyttövarsi menee liian alas: väännä vastapäivään, kunnes varsi asettuu paikalleen.

FRA: Si le bras du moniteur tombe, tournez le réglage dans le sens inverse des aiguilles d'une montre jusqu'à ce qu'il reste en place.

HUN: Ha a monitorokar süllyed, fordítsa el a feszítőerő beállítását az óramutató járásával ellentétes irányba, amíg a kar a helyén nem marad.

LAV: Ja monitora kronšteins nolaižas, pagrieziet to pretēji pulksteņrādītāja kustības virzienam, līdz kronšteins nofiksējas.

LIT: Jei monitoriaus laikiklis krenta, sukite jį prieš laikrodžio rodyklę, kol ims laikytis.

NLD: Als de monitorarm valt, draai deze tegen de klok in totdat deze op zijn plaats blijft.

NOR: Om monitorarmen faller, vri den mot klokken til den stopper på plass.

POL: Jeśli ramię do monitora opada, obracaj je zgodnie z ruchem wskazówek zegara, aż będzie się mocno trzymać na miejscu.

SPA: Si el brazo del monitor se cae, girelo en el sentido contra las agujas del reloj hasta que quede en su lugar.

SWE: Om monitorarmen faller, vrid den moturs tills den stannar på plats.

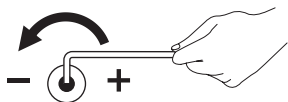

DAN: Hvis skærmarmen stiger for meget, skal du dreje den med uret, indtil den forbliver på plads.  
 DEU: Wenn sich der Monitorarm zu stark anhebt, drehen Sie ihn im Uhrzeigersinn, bis er an Ort und Stelle bleibt.

ENG: If the monitor arm is rising too much, turn it clockwise until it stays in place.

EST: Kui monitoritugi tõuseb liigselt, keerake seda päripäeva, kuni see paigale jääb.

FIN: Jos näyttövarsi menee liian ylös: väännä myötäpäivään, kunnes varsi asettuu paikalleen.

FRA: Si le bras du moniteur se souleve trop, tournez le réglage dans le sens des aiguilles d'une montre jusqu'à ce qu'il reste en place.

HUN: Ha a monitorokar túlzottan emelkedik, fordítsa el a feszítőerő beállítását az óramutató járásával megegyező irányba, amíg a kar a helyén nem marad.

LAV: Ja monitora kronšteins paceļas pārāk augstu, pagrieziet to pulksteņrādītāja kustības virzienā, līdz kronšteins nofiksējas.

LIT: Jei monitoriaus laikiklis per daug kyla į viršų, sukite jį pagal laikrodžio rodyklę, kol ims laikytis.

NLD: Als de monitorarm te ver omhoog komt, draai deze met de klok mee totdat deze op zijn plaats blijft.

NOR: Om monitorarmen stiger for mye, vri den med klokken til den stopper på plass.

POL: Jeśli ramię do monitora zbyttno się podnosi, obracaj je w kierunku przeciwnym do ruchu wskazówek zegara, aż będzie się mocno trzymać na miejscu.

SPA: Si el brazo del monitor se levanta demasiado, girelo en el sentido de las agujas del reloj hasta que quede en su lugar.

SWE: Om monitorarmen stiger för mycket, vrid den medurs tills den stannar på plats.

8.

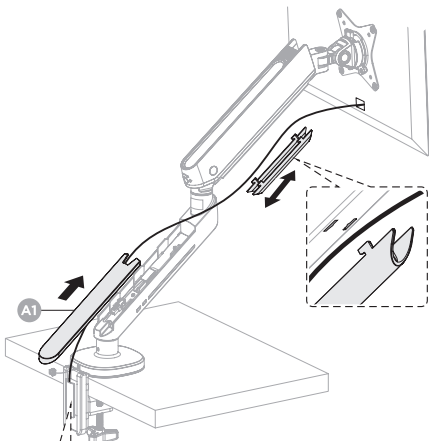

8.1

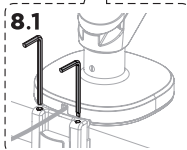

8.1.

DAN: Opbevaring af hex-nøgler.

DEU: Aufbewahrung für Sechskantschlüssel.

ENG: Storage for hex keys.

EST: Kuuskantvõtmete hoiuruum.

FIN: Kuusiokoloavainten säilytyspaikka.

FRA: Rangement des clés hexagonales.

HUN: Imbuszkulcsok tárolórésze.

LAV: Sešstūra atslēgu uzglabāšana.

LIT: Šešiakampių raktų laikymo vieta.

NLD: Opslag voor inbussleutels.

NOR: Oppbevaring for unbracønøkkelen.

POL: Miejsce na klucze sześciokątne.

SPA: Lugar de almacenamiento para llaves hexagonales.

SWE: Förvaring för insexnycklarna.

9.

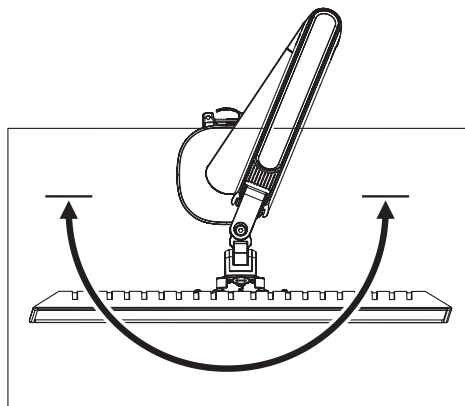

DAN: Forsigtig: Skub ikke skærmen uden for pilens område. For at undgå at vælte.

DEU: Achtung: Um ein Umkippen zu vermeiden, drücken Sie den Monitorarm nicht außerhalb des Pfeilbereichs.

ENG: Caution: Do not push the monitor arm outside the arrow's area. To avoid tipping over.

EST: Ettevaatust: Ärge lükake monitorituge väljapoolse noolega näidatud ala. Ümbermineku vältimiseks.

FIN: Varoitus: Älä paina näyttövarresta sen säätöalueen ulkopuolelta. Näin saat vältettyä sen kaatumisen.

FRA: Attention : Ne poussez pas le bras du moniteur en dehors de la zone indiquée par la flèche. Ceci pour éviter le basculement.

HUN: Vigyázat: Ne tolja a monitorkart a nyíllal jelzett területen túlra. Ezzel elkerülheti, hogy felboruljon.

LAV: Uzmaniību! Nestumiet monitora kronšteinu ārpus bultiņas laukuma. Lai novērstu apgāšanos.

LIT: Atsargiai: nestumkite monitoriaus laikiklio už rodykle pažymėtos srities, kad instaliacija neapvirstų.

NLD: Let op: Duw de monitorarm buiten het gebied van de pijl niet. Om kantelen te voorkomen.

NOR: Advarsel: Trykk ikke monitorarmen utenfor området merket med pil på bildet over for å unngå at den velter.

POL: Ostrzeżenie: Nie wypychaj uchwytu na monitor poza strzałkę, aby uniknąć przewrócenia.

SPA: Precaución: No empuje el brazo del monitor fuera del área del mismo. Para evitar que se vuelque.

SWE: Varning: Tryck inte monitorarmen utanför pilområdet. För att undvika att den välter.

10A.

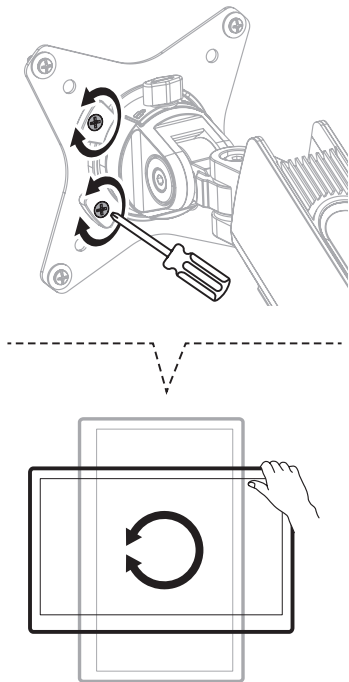

DAN: Hvis skærmen ikke stopper ved den ønskede position, skal skruerne strammes.

DEU: Wenn der Monitor nicht an der gewünschten Position stoppt, ziehen Sie die Schrauben fest.

ENG: If the monitor does not stop at desired position, tighten the screws.

EST: Kui monitor ei peatu soovitud asendis, pingutage kruvisid

FIN: Ellei näyttö jää haluttuun asentoon, kiristä ruuveja

FRA: Si le moniteur ne s'arrête pas à la position souhaitée, resserrez les vis.

HUN: Ha a monitor nem áll meg a kívánt helyzetben, szorítsa meg a csavarokat.

LAV: Ja monitors neapstājas vēlamajā pozīcijā, savēliet ciešāk skrūves

LIT: Jei monitorius nesilaiko noriomoje pozicijoje, priveržkite varžtus.

NLD: Als de monitor op de gewenste positie niet stopt, draai de schroeven vast

NOR: Om monitoren ikke stanser i ønsket modus, dra til skruene.

POL: Jeśli monitor nie zatrzymuje się w pożądanej pozycji, dokręć śruby.

SPA: Si el monitor no se coloca en la posición deseada, apriete los tornillos.

SWE: Om monitorn inte stannar i önskat läge, dra åt skruvarna

10B.

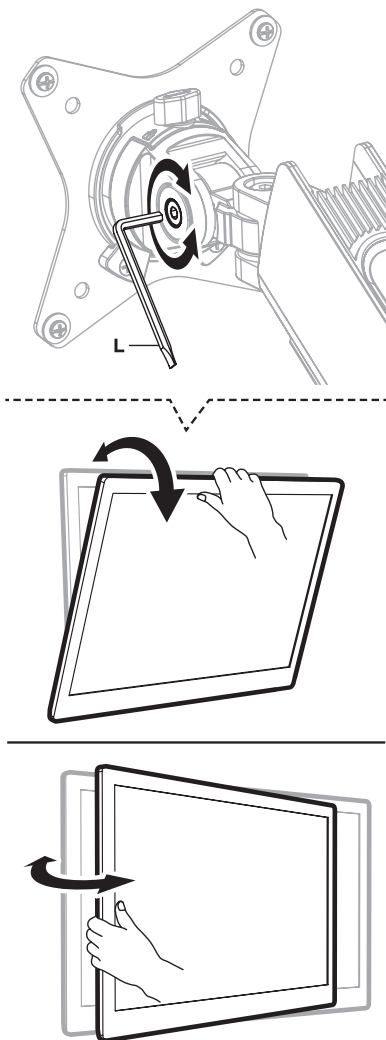

DAN: Hvis skærmen ikke stopper ved den ønskede position, skal skrueerne strammes  
 DEU: Wenn der Monitor nicht an der gewünschten Position stoppt, ziehen Sie die Schrauben fest.  
 ENG: If the monitor does not stop at desired position, tighten the screws.  
 EST: Kui monitor ei peatu soovitud asendis, pingutage kruvisid  
 FIN: Elle näyttö jää haluttuun asentoon, kiristä ruuveja.  
 FRA: Si le moniteur ne s'arrête pas à la position souhaitée, resserrez les vis.  
 HUN: Ha a monitor nem áll meg a kívánt helyzetben, szorítsa meg a csavarokat.  
 LAV: Ja monitors neapstājas vēlāmajā pozīcijā, savelciet ciešāk skrūves.  
 LIT: Jei monitorius nesilaiko norimoje pozicijoje, priveržkite varžtus.  
 NLD: Als de monitor op de gewenste positie niet stopt, draai de schroeven vast.  
 NOR: Om monitoren ikke stanser i ønsket modus, dra til skrueene.  
 POL: Jeśli monitor nie zatrzymuje się w pożądanej pozycji, dokręć śruby.  
 SPA: Si el monitor no se coloca en la posición deseada, apriete los tornillos.  
 SWE: Om monitorn inte stannar i önskat läge, dra åt skruvarna.

## 10C.

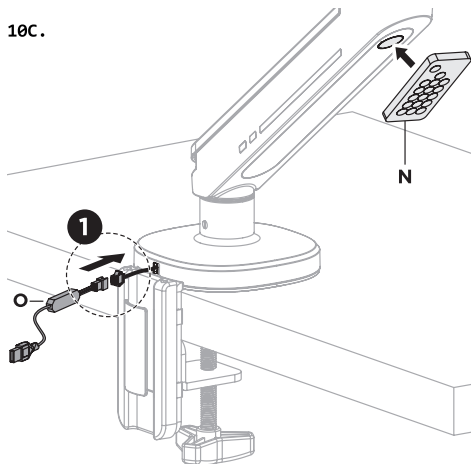

DAN: Styr LED'erne med fjernbetjeningen. Placer fjernbetjeningen på magneten, når den ikke bruges. Hvis du vil oprette forbindelse til en USB-strømkilde, skal du først tilslutte USB-kablet som i trin (1), figur 10C  
 DEU: Steuern Sie die LEDs mit der Fernbedienung. Legen Sie die Fernbedienung auf den Magneten, wenn sie nicht verwendet wird. Um eine USB-Stromquelle anzuschließen, müssen Sie zuerst das USB-Kabel wie in Schritt (1) anschließen, Abb. 10C.  
 ENG: Control the LEDs with the remote control. Place the remote control on the magnet when it is not being used. To connect to a USB power source you must first connect the USB cable as in step (1), figure 10C.  
 EST: Juhtige valgusdioode kaugjuhtimispuhldiga. Kui seda ei kasutata, asetage kaugjuhtimispuhlt magnetile. USB-toitallikaga ühendamiseks peate esmalt ühendama USB-kaabli nagu näidatud sammus (1), joonis 10C.  
 FIN: LED-valoja voi ohjata kaukosäätimen avulla. Aseta kaukosäädin magneetin kohdalle, kun sitä ei käytetä. Jos haluat kytkeä tuotteen USB-virtalähteeseen, kytke ensin kaapeli kuvassa 10C olevan vaiheen (1) mukaisesti.  
 FRA: Contrôlez les LED à l'aide de la télécommande. Placez la télécommande sur l'aimant lorsqu'elle n'est pas utilisée. Pour vous connecter à une source

d'alimentation USB, vous devez d'abord connecter le câble USB comme indiqué à l'étape (1), figure 10C.  
 HUN: A LED-eket a távvezérlővel szabályozhatja. A használaton kívüli távvezérlőt helyezze a mágnesre. USB-tápforráshoz való csatlakoztatáshoz először csatlakoztassa az USB-kábelt, ahogy az a 10C ábra (1) lépésénél látható.  
 LAV: Kontrolējiet LED gaismiņas ar tālvadības pultī. Novietojiet tālvadības pultī uz magnēta, kad tā netiek lietota. Lai savienotu ar USB barošanas bloku, jums vispirms jāpievieno USB kabelis, kā norādīts soli (1), attēlā 10C.  
 LIT: LED apšvietimą kontroliuokite nuotolinio valdymo pulteliu. Kai nenaudojate, uždėkite nuotolinio valdymo pultelį ant magneto. Norėdami prisijungti prie USB maitinimo šaltinio, pirmiausia turite prijungti USB laidą, kaip parodyta (1) žingsnyje, 10C paveikslėlyje.  
 NLD: Bedien de LED's met de afstandsbediening. Plaats de afstandsbediening op de magneet wanneer deze niet wordt gebruikt. Om verbinding met een USB-stroombron te maken moet u eerst de USB-kabel aansluiten (zie stap (1), figuur 10C).  
 NOR: Styr lysdiødene med fjernkontrollen. Plasser fjernkontrollen på magneten når den ikke brukes. For å koble til en USB-strømkilde må du først koble USB-kabelen som i steg (1), figur 10C.  
 POL: Kontroluj LEDy za pomocą pilota. Umieść pilota na magnesie, gdy nie jest używany. Aby podłączyć się do źródła zasilania USB, musisz najpierw podłączyć kabel USB, jak w kroku (1), rysunek 10C.  
 SPA: Controle los LED con el control remoto. Coloque el control remoto sobre el imán cuando no lo esté utilizando. Para conectarse a una fuente de alimentación USB, primero debe conectar el cable USB como en el paso (1), imagen 10C.  
 SWE: Styr lysdiøderna med fjärrkontrollen. Placera fjärrkontrollen på magneten när den inte används. För att ansluta till en USB-strömkälla måste du först ansluta USB-kabeln som i steg (1), figur 10C. .

DAN: Remote control  
DEU: Fernbedienung  
ENG: Adjustments  
EST: Kaugjuhtimispuult  
FIN: Kaukosäädin  
FRA: Télécommande  
HUN: Távvezérlő  
LAV: Tālvadības pults  
LIT: Nuotolinio valdymo pultelis  
NLD: Remote control  
NOR: Fjernkontroll  
POL: Pilot  
SPA: Control remoto  
SWE: Fjärrkontroll

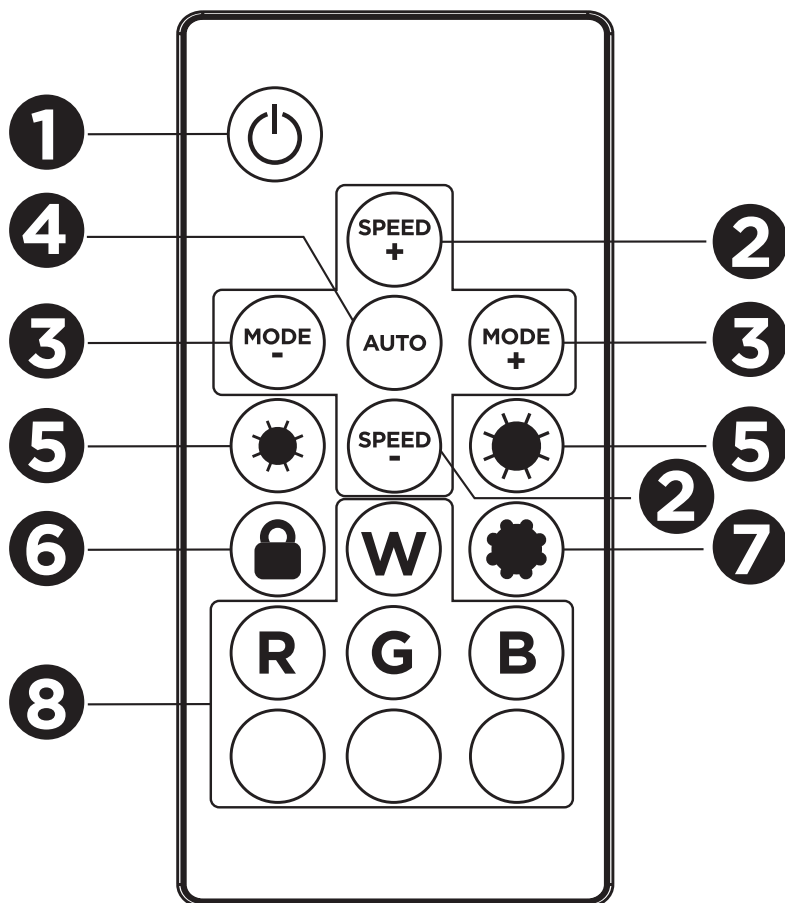

## DAN

1. Tænd/Sluk
2. Forøg eller sænk LED-hastigheden.
3. Næste eller forrige tilstand.
4. Tryk på 1 gang: automatisk tilstand. Tryk 7 gange: tilstand med 7 statiske farver.
5. Øge eller mindske lysstyrken.
6. Parknap: Tryk og hold nede i 5 sekunder for at tilslutte eller ophæve tilslutningen af fjernbetjeningen til produktet. Produktet blinker grønt 3 gange for at bekræfte tilslutningen. Når du ophæver tilslutningen, vil det blinke hvid 3 gange. Bemærk: Produktet er allerede tilsluttede, så tilslutning er ikke nødvendig. Det kan dog bruges til fejlfinding.
7. Indstil knap: Mens produktet er i automatisk tilstand (4.), ændres det mellem forskellige LED-sløjfer. Tryk på sætknappen (7.), og derefter på parknappen (6.) for at fortsætte med at gentage den aktuelle LED-løkke.
8. Statiske farver.

## DEU

1. Ein/Aus
2. LED-Geschwindigkeit erhöhen oder verringern.
3. Nächster oder vorheriger Modus.
4. Drücken Sie einmal: Automatikmodus. 7-mal drücken: Modus mit 7 statischen Farben.
5. Helligkeit erhöhen oder verringern.
6. Pair-Taste: 5 Sekunden lang gedrückt halten, um die Fernbedienung mit dem Produkt zu koppeln oder zu entkoppeln. Das Produkt blinkt dreimal grün, um die Kopplung zu bestätigen. Beim Entkoppeln blinkt sie dreimal weiß. Hinweis: Das Produkt ist bereits gekoppelt, daher ist eine Kopplung nicht erforderlich. Es kann jedoch zur Fehlerbehebung verwendet werden.
7. Set-Taste: Während sich das Produkt im Automatikbetrieb (4.) befindet, wechselt es zwischen verschiedenen LED-Schleifen. Drücken Sie die Set-Taste (7.) und dann die Pair-Taste (6.), um die aktuelle LED-Schleife zu wiederholen.
8. Statische Farben.

## ENG

1. On/off
2. Increase or decrease LED speed.
3. Next or previous mode.
4. Press 1 time: automatic mode. Press 7 times: mode with 7 static colours.
5. Increase or decrease brightness.
6. Pair button: press and hold for 5 seconds to pair or unpair the remote control to the product. The product will flash green 3 times to confirm the pairing. When you unpair it will flash white 3 times. Note: The product is already paired, so pairing is not needed. However, it could be used for troubleshooting.
7. Set button: While the product is in automatic mode (4.), it changes between different LED loops. Press the set button (7.) and then the pair button (6.) to keep repeating the current LED loop.
8. Static colours.

## EST

1. Sisse/välja
2. Valgusdiodide kiiruse suurendamine või vähendamine.
3. Järgmine või eelmine režiim.
4. Vajutage 1 kord: automaatrežiim. Vajutage 7 korda: režiim 7 pideva värviga.
5. Ereduse suurendamine või vähendamine.
6. Sidumisnupp: vajutage ja hoidke 5 sekundit kaugjuhtimispuldi seadmega sidumiseks või sidumise lahutamiseks.
7. Toode vilgub sidumise kinnitamiseks 3 korda roheliselt. Sidumise lahutamisel vilgub see 3 korda valgelt. Märkus: toode on juba seotud, seega pole sidumine vajalik. Siiski saab seda kasutada tõrkeotsinguks.
7. Seadistisnupp: Kui toode on automaatrežiimis (4.), lülitab see erinevate valgusdiodide tsüklite vahel. Vajutage seadistusnuppu (7.) ja seejärel sidumisnuppu (6.) käesoleva valgusdiodide tsükli pidevaks kordamiseks.
8. Pidevad värvid.

## FIN

1. Virtapainike
2. Suurena tai pienennä värikierron nopeutta
3. Seuraava tai edellinen toimintatila
4. 1 painallus: automaattinen toimintatila. 7 painallusta: 7 kiinteän värin tila.
5. Suurena tai pienennä kirkkautta.
6. Laiteparin muodostuspainike: pidä pohjassa 5 sekuntia, niin saat muodostettua laiteparin tai purettua sen. Kun laitepari on muodostunut, vihreät valot vilkkuvat kolmesti. Tuote vahvistaa samalla tavoin myös laiteparin purkamisen, mutta tällöin värinän on valkoinen. Huom.! Laitepari on luotu valmiiksi tehtaalla, joten sitä ei tarvitse luoda erikseen. Toimintoa saattaa kuitenkin tarvita väärinäärityksessä.
7. Asetuspainike: Kun tuote on automaattisessa tilassa (4.), se siirtyy eli värikiertotehosteiden välillä. Saat jatkettua nykyisen tehosteen toistoa, kun painat asetuspainiketta (7.) ja sen jälkeen laiteparin muodostuspainiketta (6.).
8. Kiinteät värnit.

## FRA

1. Marche/arrêt
2. Augmenter ou diminuer la vitesse de la LED.
3. Mode suivant ou précédent.
4. Appuyer 1 fois : mode automatique. Appuyer 7 fois : mode avec 7 couleurs statiques.
5. Augmenter ou diminuer la luminosité.
6. Bouton d'appairage : appuyez et maintenez enfoncé pendant 5 secondes pour appairer ou désappairer la télécommande avec le produit. Le produit clignote en vert 3 fois pour confirmer l'appairage. Lorsque vous annulez l'appairage, il clignote en blanc 3 fois. Remarque : le produit est déjà appairé, l'appairage n'est donc pas nécessaire. Cependant, il peut être utilisé pour le dépannage.
7. Bouton de réglage : Lorsque le produit est en mode automatique (4.), il bascule entre les différents cycles de la LED. Appuyez sur le bouton de réglage (7.) puis sur le bouton d'appairage (6.) pour répéter le cycle actuel de la LED.
8. Couleurs statiques.

**HUN**

1. Be/ki
2. A LED sebességének növelése vagy csökkentése.
3. Következő vagy előző üzemmód.
4. Megnyomás 1-szer: automatikus üzemmód. Megnyomás 7-szer: üzemmód 7 statikus színnel.
5. Fényerő növelése vagy csökkentése.
6. Párosítás gomb: tartása nyomva 5 másodpercig a távvezérlő párosításához vagy a párosítása feloldásához.
- A termék 3-szor zölden villog a párosítás megerősítéséhez. A párosítás megszakításakor háromszor villan. Megjegyzés: A termék már párosítva van, ezért nem kell külön kell párosítani. A funkció azonban hibaelhárítás esetén jól jöhet.
7. Beállítás gomb: Amikor a termék automatikus üzemmódban van (4.), váltogat a különféle LED-ciklusok között. Nyomja meg a beállítás gombot (7.), majd a párosítás gombot (6.), hogy a készülék az aktuális LED-ciklust ismétlgesse.
8. Statikus színek.

**LAV**

1. Ieslęgsana/izslęgsana
2. Palielina vai samazina LED ātrumu.
3. Nākamais vai iepriekšējais režīms.
4. Nospiediet 1 reizi: automatiskais režīms. Nospiediet 7 reizes: režīms ar 7 statiskām krāsām.
5. Palielina vai samazina spilgtumu.
6. Pārī savienošanas poga: nospiediet un 5 sekundes turiet, lai tālvadības pultī savienotu pāri ar ierīci vai atvienotu no pāra. Ierīce 3 reizes nomīrgos zaļā krāsā, lai apstiprinātu savienošanu pāri. Atvienojot no pāra, tā 3 reizes nomīrgos baltā krāsā. Piezīme: Ierīce jau ir savienota pāri, tādēļ savienošana pāri nav nepieciešama. Taču to var izmantot problēmu novēršanai.
7. Iestatīšanas poga: Kamēr ierīce ir automātiskajā režīmā (4.), tas rotē starp dažādiem LED cikliem. Nospiediet iestatīšanas pogu (7.) un tad pāri savienošanas pogu (6.), lai nepārtraukti atkārtotu pašreizējo LED ciklu.
8. Statiskas krāsas.

**LIT**

1. Iļungti / iļjungti
2. Padidinti arba sumažinti LED greitį.
3. Kitas arba prieš tai buvęs režimas.
4. Spustelėkite 1 kartą: automatinis režimas. Spustelėkite 7 kartus: režimas su 7 nuolat šviečiančiomis spalvomis.
5. Padidinti arba sumažinti ryškumą.
6. Poravimo mygtukas: nuspauskite ir maždaug 5 sekundes palaikykite mygtuką, kad suporuotumėte nuotolinio valdymo pulteliu, tad poravimo atlikti nereikia. Vis dėlto tai gali prireikti atlikti šalinant triksius.
7. Nustatymo mygtukas: gaminiui veikiant automatinį režimą (4.), keičiasi skirtingi LED apšvietimo ciklai. Spustelėkite nustatymo mygtuką (7.) ir poravimo mygtuką (6.), kad tuo metu veikiantis LED ciklas kartotųsi.
8. Nuolat šviečiančios spalvos

**NLD**

1. Aan/uit
2. LED-snelheid verhogen of verlagen.
3. Volgende of vorige modus.
4. 1 keer drukken: automatische modus. 7 keer drukken: modus met 7 statische kleuren.
5. Helderheid verhogen of verlagen.
6. Koppelpknop: houd 5 seconden ingedrukt om de afstandsbediening aan het product te koppelen of te ontkoppelen.
- Het product zal 3 keer groen knipperen om de koppeling te bevestigen. Wanneer u het toestel ontkoppelt, knippert het 3 keer wit. Opmerking: het product is al gekoppeld, dus koppelen is niet nodig. Het kan echter worden gebruikt voor het oplossen van problemen.
7. Instellingsknop: Terwijl het product in de automatische modus (4.) staat, wisselt het tussen verschillende LED-lussen. Druk op de instellingsknop (7.) en vervolgens op de koppelingsknop (6.) om de huidige LED-lus te blijven herhalen.
8. Statische kleuren.

**NOR**

1. Av/på
2. Øk eller reduser lysdiodehastigheten.
3. Neste eller forrige modus.
4. Trykk 1 gang: automatisk modus. Trykk 7 ganger: modus med 7 statiske farger.
5. Øk eller reduser lysstyrken.
6. Sammenkoblingsknapp: press og hold inne i 5 sekunder for å sammenkoble eller koble fra fjernkontrollen til produktet. Produktet blinker grønt 3 ganger for å bekrefte sammenkoblingen. Når du kobler fra så blinker den hvit 3 ganger. Obs: Produktet er allerede sammenkoblet, så sammenkobling trengs ikke. Det kan derimot brukes for feilsøking.
7. Innstillingsknapp: Mens produktet er i automatisk modus (4.) endres den mellom ulike LED-slinger. Trykk på innstillingsknappen(7.) og deretter sammenkoblingsknappen(6.) for å fortsette å repetere den aktuelle lysdiodeslingen.
8. Statiske farger.

**POL**

1. Wł./wył.
2. Zwiększ lub zmniejsz prędkość LED.
3. Następny lub poprzedni tryb.
4. Naciśnij 1 raz: tryb automatyczny. Naciśnij 7 razy: tryb z 7 stałymi kolorami.
5. Zwiększ lub zmniejsz jasność.
6. Przycisk parowania: naciśnij i przytrzymaj przez 5 sekund, aby sparować pilota z produktem lub rozłączyć go.
- Produkt zamiga 3 razy na zielono, aby potwierdzić parowanie. Po rozłączeniu zamiga na biało 3 razy. Uwaga: Produkt już jest sparowany, więc parowanie nie jest potrzebne. Jednak może to posłużyć do rozwiązywania problemów.
7. Przycisk ustawień: Gdy produkt jest w trybie automatycznym (4.), przełącza się między różnymi cyklami LED. Naciśnij przycisk ustawień (7.), a następnie przycisk parowania (6.), aby powtórzyć bieżący cykl LED.
8. Stałe kolory



**SPA**

1. Encendido/apagado (On/off)
2. Aumentar o disminuir la velocidad del LED.
3. Modo siguiente o anterior.
4. Pulse 1 vez: modo automático. Pulse 7 veces: modo con 7 colores estáticos.
5. Aumentar o disminuir el brillo.
6. Botón de emparejamiento: pulse y manténgalo presionado durante 5 segundos para emparejar o desvincular el control remoto del producto. El producto parpadeará en verde 3 veces para confirmar el emparejamiento. Para confirmar la desvinculación parpadeará en blanco 3 veces. Nota: El producto ya está emparejado, por lo tanto no es necesario emparejarlo. Sin embargo, podría usar esta función para solucionar problemas.
7. Botón de ajuste: Cuando el producto está en modo automático (4.), cambia entre diferentes bucles de LED. Si quiere seguir repitiendo el bucle de LED actual pulse el botón de configuración (7.) y luego el botón de emparejamiento (6.).
8. Colores estáticos.

**SWE**

1. Av/på
2. Öka eller minska lysdiodhastigheten.
3. Nästa eller föregående läge.
4. Tryck 1 gång: automatiskt läge. Tryck 7 gånger: läge med 7 statiska färger.
5. Öka eller minska ljusstyrkan.
6. Parkopplingsknapp: press och håll intryckt i 5 sekunder för att parkoppla eller bortkoppla fjärrkontrollen till produkten. Produkten blinkar grönt 3 gånger för att bekräfta parkopplingen. När du bortkopplar så blinkar den vit 3 gånger. Obs: Produkten är redan parkopplad, så parkoppling behövs inte. Det kan dock användas för felsökning.
7. Inställningsknapp: Medan produkten är i automatiskt läge (4.) ändras den mellan olika LED-slingor. Tryck på inställningsknappen(7.) och sedan parkopplingsknappen(6.) för att fortsätta repetera den aktuella lysdiodslingan.
8. Statiska färger.



Maximum RF output (EIRP): <20dBm.  
RF: 2.4 GHz

#### DAN

##### FÖRENKLET EU-OVERENSSTEMMELSESEKTLÄRING

Den förenklade EU-överensstemmelseerkläring, som omhandlet i artikel 10, stk. 9, udformes som følger: Hermed erklærer DistIT Services AB, at radioudstyrstypen trådløse enhed er i overensstemmelse med direktiv 2014/53/EU. EU-överensstemmelseerklæringens fulde tekst kan findes på følgende internetadresse:

Alle dokumenter kan findes på produktets specifikke hjemmeside. For at få adgang til det gå til: <https://www.deltaco.se/produkter/xx> (bare skift xx til varenummeret, for eksempel <https://www.deltaco.se/produkter/TWS-111>).

Klik derefter på fanen "Info/Certifikat".

#### DEU

##### VEREINFACHTE EU-KONFORMITÄTSEKTLÄRUNG

Die vereinfachte EU-Konformitätserklärung gemäß Artikel 10 Absatz 9 hat folgenden Wortlaut: Hiermit erkläre DistIT Services AB, dass der Funkanlagentyp drahtlose Gerät der Richtlinie 2014/53/EU entspricht. Der vollständige Text der EU-Konformitätserklärung ist unter der folgenden Internetadresse verfügbar: <https://www.deltaco.se/produkter>

Alle Konformitätserklärungen finden Sie auf der spezifischen Website des Produkts. Um darauf zuzugreifen, gehen Sie zu <https://www.deltaco.se/produkter/xx> (ändern Sie einfach xx in die Artikelnummer, zum Beispiel <https://www.deltaco.se/produkter/TWS-111>).

Klicken Sie dann auf den Tab „Info/Zertifikat“.

#### ELL

##### ΑΠΛΟΥΣΤΕΥΜΕΝΗ ΔΗΛΩΣΗ ΣΥΜΜΟΡΦΩΣΗΣ ΕΕ

Η απλουστευμένη δήλωση συμμόρφωσης ΕΕ που αναφέρεται στο άρθρο 10 παράγραφος 9 έχει ως εξής: Με την παρούσα ο/η DistIT Services AB, δηλώνει ότι ο ραδιοεξοπλισμός ασύρματη συσκευή πληροί την οδηγία 2014/53/ΕΕ. Το πλήρες κείμενο της δήλωσης συμμόρφωσης ΕΕ διατίθεται στην ακόλουθη ιστοσελίδα στο διαδίκτυο: Όλα τα έγγραφα είναι διαθέσιμα στον ειδικό ιστότοπο του προϊόντος, για πρόσβαση σε αυτόν πατήστε το σύνδεσμο: <https://www.deltaco.se/produkter/xx> (απλά αλλάξτε το xx στον αριθμό του προϊόντος, για παράδειγμα <https://www.deltaco.se/produkter/TWS-111>). Στη συνέχεια, πατήστε το "Info/Certifikat".

#### ENG

##### SIMPLIFIED EU DECLARATION OF CONFORMITY

The simplified EU declaration of conformity referred to in Article 10(9) shall be provided as follows: Hereby, DistIT Services AB declares that the radio equipment type wireless device is in compliance with Directive 2014/53/EU. The full text of the EU declaration of conformity is available at the following internet address:

All Doc's can be found the product's specific website, to access it go to: <https://www.deltaco.se/produkter/xx> (just change xx to the article number, for example <https://www.deltaco.se/produkter/TWS-111>)

Then click on the tab "Info/Certifikat".

#### EST

##### LIHTSUSTATUD ELI VASTAVUSDEKLARATSIOON

Artikli 10 lõikes 9 osutatud lihtsustatud vastavusdeklaratsiooni esitatakse järgmisel kujul: Käesolevaga deklareerib DistIT Services AB, et käesolev raadioseadme tüüp juhtumeta sidet kasutav seade vastab direktiivile 2014/53/EU nõuetele. El'i vastavusdeklaratsiooni täielik tekst on kättesaadav järgmisel internetiaadressil: Kõik vastavusdeklaratsioonid on leitavad toote spetsiifiliselt veebisaidilt, sellele ligi pääsemiseks minge: <https://www.deltaco.se/produkter/xx> (lihtsalt asendage xx artikli numbriga, näiteks <https://www.deltaco.se/produkter/TWS-111>). Seejärel klõpsake vahekaardile „Info/Certifikat“.

#### FIN

##### YKSINKERTAISTETTU EU-VAATIMUSTENMUKAISUUSVAKUUTUS

Edellä 10 artiklan 9 kohdassa tarkoitettu yksinkertaistettu EU-vaatimustenmukaisuusvakuutus on annettava seuraavasti: DistIT Services AB vakuuttaa, että radiolaitetyypin langaton laite on direktiivin 2014/53/EU mukainen. EU-vaatimustenmukaisuusvakuutuksen täysimittainen teksti on saatavilla seuraavassa internetosoitteessa: Kaikki vaatimustenmukaisuustodistukset ovat tuotekohtaisella sivulla. Pääset tietoihin, kun näppäilet osoitteeksi seuraavan: <https://www.deltaco.se/produkter/xx> (vaihdä xx tuotenumeroon, esim. <https://www.deltaco.se/produkter/TWS-111>). Siirry sen jälkeen välilehdelle "Info/Certifikat".

#### FRA

##### DECLARATION UE DE CONFORMITE SIMPLIFIEE

La déclaration UE de conformité simplifiée visée à l'article 10, paragraphe 9, est établie comme suit: Le soussigné, DistIT Services AB, déclare que l'équipement radioélectrique du type appareil sans fil est conforme à la directive 2014/53/UE. Le texte complet de la déclaration UE de conformité est disponible à l'adresse internet suivante: Toutes les déclarations de conformité se trouvent sur le site web spécifique du produit. Pour y accéder, allez à l'adresse suivante : <https://www.deltaco.se/produkter/xx> (remplacez simplement xx par la référence de l'article, par exemple <https://www.deltaco.se/produkter/TWS-111> ). Cliquez ensuite sur l'onglet « Info/Certificat ».

#### HUN

##### EGYSZERŰSÍTETT EU-MEGFELELŐSÉGI NYILATKOZAT

A 10. cikk (9) bekezdésében említett egyszerűsített megfelelőségi nyilatkozat szövege a következő: DistIT Services AB igazolja, hogy a vezeték nélküli eszköz típusú rádióberendezés megfelel a 2014/53/EU irányelvnek. Az EU-megfelelőségi nyilatkozat teljes szövege elérhető a következő internetes címen: Az összes dokumentum megtalálható a termékspecifikus webhelyen, mely a <https://www.deltaco.se/produkter/xx> címen érhető el (egyszerűen csak cserélje ki a sor végi xx-et a termék típuszámára, például: <https://www.deltaco.se/produkter/TWS-111>). Ezt követően nyomja meg az „Info/Certifikat” fület.

#### LAV

##### VIENKĀRŠŌTA ES ATBILSTĪBAS DEKLARĀCIJA

Vienkāršota ES atbilstības deklarācija saskaņā ar 10. panta 9. punktu ir šāda: Ar šo DistIT Services AB deklarē, ka radioiekārta bezvadu ierīce atbilst Direktīvai 2014/53/ES. Pilns ES atbilstības deklarācijas teksts ir pieejams šādā interneta vietnē:

Visus Doc var atrast produkta īpašajā tīmekļa vietnē, lai tai piekļūtu, apmeklējiet: <https://www.deltaco.se/produkter/xx> (vienkārši mainiet xx uz izstrādājuma numuru, piemēram, <https://www.deltaco.se/produkter/TWS-111>).

Pēc tam noklikšķiniet uz cilnes "Info/Certifikat".

## LIT

## SUPAPRASTINTA ES ATITIKTIES DEKLARACIJA

Supaprastinta ES atitikties deklaracija, nurodyta 10 straipsnio 9 dalyje, suformuluojama taip: AS, DistIT Services AB, patvirtinu, kad radijo įrenginių tipas belaidis prietaisas atitinka Direktyvą 2014/53/ES. Visas ES atitikties deklaracijos tekstas prieinamas šiuo interneto adresu:

Atitikties deklaraciją (angl. "Declaration of Conformity") galima atsisiųsti iš produkto puslapio adresu <https://www.deltaco.se/produkter/xx> (adrese vietoje xx įrašykite prekės modelį, pavyzdžiui, <https://www.deltaco.se/produkter/TWS-111>). Tada paspauskite "Info/Certifikat".

## NLD

## VEREENVOUDIGDE EU-CONFORMITEITSVERKLARING

De in artikel 10, lid 9, bedoelde vereenvoudigde EU-conformiteitsverklaring wordt als volgt geformuleerd: Hierbij verklaar ik, DistIT Services AB, dat het type radioapparatuur draadloze apparaat conform is met Richtlijn 2014/53/EU. De volledige tekst van de EU-conformiteitsverklaring kan worden geraadpleegd op het volgende internetadres:

Alle DoC's zijn te vinden op de specifieke website van het product, ga naar: <https://www.deltaco.se/produkter/xx> (wijzig gewoon xx in het artikelnummer, bijvoorbeeld <https://www.deltaco.se/produkter/TWS-111>).

Klik vervolgens op het tabblad "Info/Certifikat".

## NOR

See other languages.

Alle dokumenter finner du på produktets spesifikke nettside, for å få tilgang til den gå til: <https://www.deltaco.no/produkter/xx> (bare endre xx til artikkelnummeret, for eksempel <https://www.deltaco.no/produkter/TWS-111>).

Klikk deretter på fanen "Info/Sertifikater" som du finner rett under pris og lagerstatus.

## POL

## UPROSZCZONA DEKLARACJA ZGODNOŚCI UE

Uproszczoną deklarację zgodności UE, o której mowa w art. 10 ust. 9, należy podać w następujący sposób: DistIT Services AB niniejszym oświadcza, że typ urządzenia radiowego urządzenie bezprzewodowe jest zgodny z dyrektywą 2014/53/UE. Pełny tekst deklaracji zgodności UE jest dostępny pod następującym adresem internetowym:

Wszystkie dokumenty DOC można znaleźć na stronie internetowej danego produktu. Aby uzyskać do niego dostęp, przejdź do: <https://www.deltaco.se/produkter/xx> (po prostu zmień xx na numer artykułu, np. <https://www.deltaco.se/produkter/TWS-111>).

Następnie kliknij w zakładkę „Info/Certyfikat”.

## POR

## DECLARAÇÃO UE DE CONFORMIDADE SIMPLIFICADA

A declaração UE de conformidade simplificada a que se refere o artigo 10.o, n.o 9, deve conter os seguintes dados: O(a) abaixo assinado(a) DistIT Services AB declara que o presente tipo de equipamento de rádio dispositivo sem fios está em conformidade com a Diretiva 2014/53/UE. O texto integral da declaração de conformidade está disponível no seguinte endereço de Internet:

Todos os documentos podem ser encontrados no site específico do produto, para aceder ao mesmo: <https://www.deltaco.se/produkter/xx> (basta mudar xx para o número do artigo, por exemplo <https://www.deltaco.se/produkter/TWS-111>).

Depois clique no separador "Info/Certificado".

## SPA

## DECLARACIÓN UE DE CONFORMIDAD SIMPLIFICADA

La declaración UE de conformidad simplificada a que se refiere el artículo 10, apartado 9, se ajustará a lo siguiente: Por la presente, DistIT Services AB declara que el tipo de equipo radioeléctrico dispositivo inalámbrico es conforme con la Directiva 2014/53/UE. El texto completo de la declaración UE de conformidad está disponible en la dirección Internet siguiente: <https://www.deltaco.se/produkter>

Puede encontrar todos los DoC en la página web del producto, para acceder entre a: <https://www.deltaco.se/produkter/xx> (simplemente cambie xx al número de artículo, por ejemplo <https://www.deltaco.se/produkter/TWS-111>).

## SWE

## FÖRENKLAD EU-FÖRSÄKRAN OM ÖVERENSSTÄMMELSE

Den förenklade EU-försäkran om överensstämmelse som avses i artikel 10.9 ska lämnas in enligt följande: Härmed försäkrar DistIT Services AB att denna typ av radioutrustning trådlös enhet överensstämmer med direktiv 2014/53/EU. Den fullständiga texten till EU-försäkran om överensstämmelse finns på följande webbadress:

Alla DoC:s finns på produktens specifika hemsida, för att komma åt den gå till: <https://www.deltaco.se/produkter/xx> (byt bara ut xx till artikelnumret, till exempel <https://www.deltaco.se/produkter/TWS-111>) Klicka sedan på fliken "Info/Certifikat".



# DELTACO GAMING

FREE SUPPORT

ENG

[help@deltaco.eu](mailto:help@deltaco.eu)

SWE

[help@deltaco.se](mailto:help@deltaco.se) (0200-877771)

FIN

[info@deltaco.fi](mailto:info@deltaco.fi) (020 712 0390)

DAN

[help@deltaco.dk](mailto:help@deltaco.dk)

NOR

[help@deltaco.no](mailto:help@deltaco.no)

[www.deltacogaming.com](http://www.deltacogaming.com) / Made in China

DistIT Services AB, Glasfbergatan 8, 125 45 Älvsjö, Sweden

DistIT Services AB, Suite 89, 95 Mortimer Street, London, W1W7GB, England