



1 Bestimmungsgemäße Verwendung

Bei diesem Produkt handelt es sich um eine LED-Leuchte mit Lichtsensor. Die Aufladung des integrierten Akkus erfolgt über das Solarmodul.

Das Gehäuse dieses Produkts entspricht der Schutzart IP44. Es ist spritzwassergeschützt und für den Außeneinsatz geeignet. Nicht in Wasser eintauchen.

Falls Sie das Produkt für andere als die zuvor genannten Zwecke verwenden, könnte das Produkt beschädigt werden. Unsachgemäßer Gebrauch kann zu Kurzschluss, Feuer oder anderen Gefährdungen führen.

Dieses Produkt entspricht den gesetzlichen, nationalen und europäischen Anforderungen. Aus Sicherheits- und Zulassungsgründen dürfen Sie dieses Produkt nicht umbauen und/oder verändern.

Lesen Sie sich die Bedienungsanleitung sorgfältig durch und bewahren Sie sie sicher auf. Geben Sie das Produkt nur zusammen mit der Bedienungsanleitung an Dritte weiter.

Alle enthaltenen Firmennamen und Produktbezeichnungen sind Warenzeichen der jeweiligen Inhaber. Alle Rechte vorbehalten.

2 Lieferumfang

- Produkt
- 4x Betonanker
- Bedienungsanleitung

3 Neueste Informationen zum Produkt

Laden Sie die neuesten Produktinformationen unter www.conrad.com/downloads herunter oder scannen Sie den abgebildeten QR-Code. Folgen Sie den Anweisungen auf der Website.

4 Symbolerklärung

Folgende Symbole befinden sich auf dem Produkt/Gerät oder im Text:



Das Symbol warnt vor Gefahren, die zu Verletzungen führen können.



Dieses Produkt ist nach Schutzklasse III gefertigt.



Lesen Sie sich vor der erstmaligen Verwendung die Bedienungsanleitung sorgfältig durch.

5 Sicherheitshinweise



Lesen Sie sich die Bedienungsanleitung sorgfältig durch und beachten Sie insbesondere die Sicherheitshinweise. Sollten Sie die in dieser Bedienungsanleitung enthaltenen Sicherheitshinweise und Informationen für einen ordnungsgemäßen Gebrauch nicht beachten, übernehmen wir keine Haftung für daraus resultierende Verletzungen oder Sachschäden. Darüber hinaus erlischt in solchen Fällen die Gewährleistung/Garantie.

5.1 Allgemein

- Das Produkt ist kein Spielzeug. Halten Sie es von Kindern und Haustieren fern.
- Lassen Sie Verpackungsmaterial nicht achtlos herumliegen. Dieses könnte für Kinder zu einem gefährlichen Spielzeug werden.
- Falls Sie Fragen haben, die mit diesem Dokument nicht beantwortet werden können, wenden Sie sich an unseren technischen Kundendienst oder an sonstiges Fachpersonal.
- Lassen Sie Wartungs-, Anpassungs- und Reparaturarbeiten ausschließlich von einem Fachmann bzw. einer Fachwerkstatt durchführen.

5.2 Handhabung

- Gehen Sie stets vorsichtig mit dem Produkt um. Stöße, Schläge oder das Herunterfallen aus geringer Höhe können das Produkt beschädigen.

5.3 Betriebsumgebung

- Setzen Sie das Produkt keiner mechanischen Beanspruchung aus.
- Schützen Sie das Produkt vor extremen Temperaturen, starken Stößen, brennbaren Gasen, Dämpfen und Lösungsmitteln.

5.4 Betrieb

- Wenden Sie sich an eine Fachkraft, wenn Sie Zweifel über die Arbeitsweise, die Sicherheit oder den Anschluss des Gerätes haben.

- Sollte kein sicherer Betrieb mehr möglich sein, nehmen Sie das Produkt außer Betrieb und schützen Sie es vor unbeabsichtigter Verwendung. Sehen Sie UNBEDINGT davon ab, das Produkt selbst zu reparieren. Der sichere Betrieb ist nicht mehr gewährleistet, wenn das Produkt:

- sichtbare Schäden aufweist,
- nicht mehr ordnungsgemäß funktioniert,
- über einen längeren Zeitraum unter ungünstigen Umgebungsbedingungen gelagert wurde oder
- erheblichen Transportbelastungen ausgesetzt wurde.

5.5 Li-Ionen-Akku

- Der Akku ist fest im Produkt verbaut und kann nicht ausgetauscht werden.
- Beschädigen Sie den Akku niemals. Bei Beschädigung des Akkugehäuses besteht Explosions- und Brandgefahr!
- Die Kontakte/Anschlüsse des Akkus dürfen nicht kurzgeschlossen werden. Werfen Sie den Akku bzw. das Produkt nicht ins Feuer. Es besteht Explosions- und Brandgefahr!
- Laden Sie den Akku auch bei Nichtverwendung des Produkts regelmäßig wieder auf. Die verwendete Akkutechnik erlaubt das Aufladen des Akkus ohne vorherige Entladung.

5.6 LED-Licht

Achtung, LED-Licht:

- Blicken Sie nicht direkt in das LED-Licht!
- Blicken Sie weder direkt noch mit optischen Geräten in den Lichtstrahl!

5.7 Montage

- Vergewissern Sie sich vor dem Bohren in die Montagefläche und dem Einsetzen von Befestigungsmitteln, dass keine elektrischen Leitungen oder Rohre darunter liegen, die beschädigt werden könnten.
- Bei versehentlichem Anbohren elektrischer Leitungen besteht die Gefahr eines lebensgefährlichen elektrischen Schlags!

6 Reinigung und Pflege

Wichtig:

- Die regelmäßige Reinigung des Solarmoduls trägt dazu bei, die Ladeleistung zu erhalten und die Lebensdauer des Akkus zu verlängern.
- Verwenden Sie keine aggressiven Reinigungsmittel, Reinigungsalkohol oder andere chemische Lösungsmittel. Diese können zu Beschädigungen und zu Fehlfunktionen des Produkts führen.
- Tauchen Sie das Produkt nicht in Wasser.

1. Deaktivieren Sie gegebenenfalls die Leuchtfunktion, indem Sie den Ein-/Aus-Taster (5) drücken.
2. Reinigen Sie das Produkt mit einem feuchten, faserfreien Tuch.

7 Bedienelemente

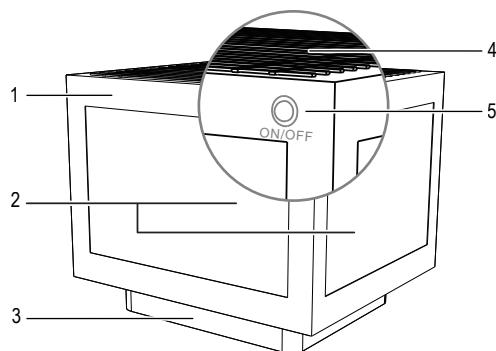

- | | |
|---------------|-------------------|
| 1 Gehäuse | 4 Solarmodul |
| 2 LED-Leuchte | 5 Ein-/Aus-Taster |
| 3 Sockel | |

8 Installation

8.1 Wahl des Montageortes

Suchen Sie einen Standort, an dem das Solarmodul (4) dem vollen Sonnenlicht ausgesetzt ist, damit der Akku tagsüber aufgeladen werden kann.

Beachten Sie Folgendes:

- Bringen Sie das Produkt nicht im Schatten oder unter einer Abdeckung an.
- Vermeiden Sie die direkte Nähe zu anderen Lichtquellen wie Garten- oder Straßenlaternen, sonst schaltet sich das Produkt bei Einbruch der Dunkelheit nicht automatisch ein.
- Vermeiden Sie Orte, an denen mit Überschwemmungen zu rechnen ist.
- Der zur Montage gewählte Untergrund muss stabil, fest und eben sein.

8.2 Befestigung

Allgemeine Hinweise

- In diesem Abschnitt wird die Befestigung mit den mitgelieferten Betonankern beschrieben.
- Wenden Sie sich an eine Fachkraft, wenn Sie Informationen zu alternativen Befestigungsmöglichkeiten benötigen.



Vergewissern Sie sich vor dem Bohren in die Montagefläche und dem Einsetzen von Befestigungsmitteln, dass keine elektrischen Leitungen oder Rohre darunter liegen, die beschädigt werden könnten. Bei versehentlichem Anbohren elektrischer Leitungen besteht die Gefahr eines lebensgefährlichen elektrischen Schlags!

Vorgehensweise



Abb. 1

Abb. 2

1. Drehen Sie das Produkt vorsichtig um, sodass der Sockel (3) nach oben zeigt.
 2. Entfernen Sie die 4 seitlichen Halteschrauben der Montageplatte (siehe Abb. 1).
 3. Markieren Sie mithilfe der Montageplatte die Bohrstellen am Montageort.
 4. Stellen Sie die Bohrungen her.
 5. Setzen Sie die Betonanker in die Bohrungen ein und befestigen Sie die Montageplatte.
 6. Setzen Sie das Produkt mit dem Sockel (3) voran auf die Montageplatte auf und setzen Sie die 4 seitliche Halteschrauben ein (siehe Abb. 2).
 7. Ziehen Sie die Halteschrauben fest.
- Das Produkt ist fertig befestigt.

9 Bedienung

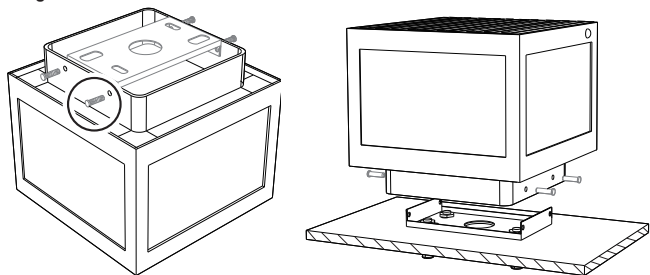
9.1 Produkt aufladen

Bei der ersten Verwendung oder nach längerer Zeit mit wenig Sonnenlicht sollten Sie den Akku vollständig aufladen.

- Platzieren Sie das Produkt im direkten Sonnenlicht, damit der Akku geladen werden kann.

Hinweis:

- Die Dauer für eine volle Ladung im direkten Sonnenlicht beträgt ca. 6-8 Stunden.

9.2 Leuchtfunktion aktivieren/deaktivieren

Drücken Sie den Ein-/Aus-Taster (5) wiederholt, um zwischen den Modi umzuschalten:

- 100 % Helligkeit → 50 % Helligkeit → AUS

→ Bei aktivierter Leuchtfunktion schaltet sich das Licht automatisch bei Dunkelheit (< 10 lx) ein und bei Helligkeit (> 200 lx) wieder aus.

10 Fehlerbehebung

Fehler	Grund	Abhilfe
Das Licht schaltet sich nicht automatisch ein.	In der Nähe befindet sich eine Lichtquelle, die den Lichtsensor stört.	Achten Sie darauf, dass das Produkt nicht in direkter Nähe zu anderen Lichtquellen wie Garten- oder Straßenlaternen montiert wird.
	Die Leuchtfunktion wurde deaktiviert.	Aktivieren Sie die Leuchtfunktion, in dem Sie den Ein-/Aus-Taster (5) drücken.
Das Licht bleibt nur für kurze Zeit eingeschaltet.	Bei längerer, geringer Sonneneinstrahlung (z. B. bei bewölktem Wetter oder im Winter) wird der Akku tagsüber weniger stark aufgeladen.	Wählen Sie den Montageort möglichst so, dass das Solarmodul (4) der maximalen Sonneneinstrahlung ausgesetzt ist.

11 Entsorgung

11.1 Produkt



Alle Elektro- und Elektronikgeräte, die auf den europäischen Markt gebracht werden, müssen mit diesem Symbol gekennzeichnet werden. Dieses Symbol weist darauf hin, dass dieses Gerät am Ende seiner Lebensdauer getrennt von unsortiertem Siedlungsabfall zu entsorgen ist.

Jeder Besitzer von Altgeräten ist verpflichtet, Altgeräte einer vom unsortierten Siedlungsabfall getrennten Erfassung zuzuführen. Die Endnutzer sind verpflichtet, Altbatterien und Altakkumulatoren, die nicht vom Altgerät umschlossen sind, sowie Lampen, die zerstörungsfrei aus dem Altgerät entnommen werden können, vor der Abgabe an einer Erfassungsstelle vom Altgerät zerstörungsfrei zu trennen.

Vertreiber von Elektro- und Elektronikgeräten sind gesetzlich zur unentgeltlichen Rücknahme von Altgeräten verpflichtet. Conrad stellt Ihnen folgende **kostenlose** Rückgabemöglichkeiten zur Verfügung (weitere Informationen auf unserer Internet-Seite):

- in unseren Conrad-Filialen
- in den von Conrad geschaffenen Sammelstellen
- in den Sammelstellen der öffentlich-rechtlichen Entsorgungsträger oder bei den von Herstellern und Vertriebern im Sinne des ElektroG eingerichteten Rücknahmesystemen

Für das Löschen von personenbezogenen Daten auf dem zu entsorgenden Altgerät ist der Endnutzer verantwortlich.

Beachten Sie, dass in Ländern außerhalb Deutschlands evtl. andere Pflichten für die Altgeräte-Rückgabe und das Altgeräte-Recycling gelten.

11.2 Batterien/Akkus

Entnehmen Sie evtl. eingelegte Batterien/Akkus und entsorgen Sie diese getrennt vom Produkt. Sie als Endverbraucher sind gesetzlich (Batterieverordnung) zur Rückgabe aller gebrauchten Batterien/Akkus verpflichtet; eine Entsorgung über den Hausmüll ist untersagt.



Schadstoffhaltige Batterien/Akkus sind mit dem nebenstehenden Symbol gekennzeichnet, das auf das Verbot der Entsorgung über den Hausmüll hinweist. Die Bezeichnungen für das ausschlaggebende Schwermetall sind: Cd=Cadmium, Hg=Quecksilber, Pb=Blei (die Bezeichnung steht auf den Batterien/Akkus z.B. unter dem links abgebildeten Mülltonnen-Symbol).

Ihre verbrauchten Batterien/Akkus können Sie unentgeltlich bei den Sammelstellen Ihrer Gemeinde, unseren Filialen oder überall dort abgeben, wo Batterien/Akkus verkauft werden. Sie erfüllen damit die gesetzlichen Verpflichtungen und leisten Ihren Beitrag zum Umweltschutz.

Vor der Entsorgung sind offen liegende Kontakte von Batterien/Akkus vollständig mit einem Stück Klebeband zu verdecken, um Kurzschlüsse zu verhindern. Auch wenn Batterien/Akkus leer sind, kann die enthaltene Rest-Energie bei einem Kurzschluss gefährlich werden (Aufplatzen, starke Erhitzung, Brand, Explosion).

12 Technische Daten

12.1 Solarpanel

Typ..... polykristallines Silizium
Nennspannung..... 5 V

12.2 Akku

Akkutyp..... Li-Ionen-Akku, 3,7 V, Typ 18650
Akkukapazität..... 2000 mAh
Ladedauer..... ca. 6-8 h (im direkten Sonnenlicht)

12.3 LEDs

Anzahl..... 52
Leistung..... 0,2 W
Lichtstrom..... 120 lm
Farbtemperatur..... 4000 K
Leuchtdauer..... ca. 8-12 h (mit vollgeladenem Akku)
Lebensdauer..... 20.000 h

12.4 Lichtsensor

Einschalten bei..... min. 10 lx
Ausschalten bei..... max. 200 lx

12.5 Umgebungsbedingungen

Betriebstemperatur..... -20 bis +40 °C
Lagertemperatur..... -20 bis +40 °C

12.6 Andere

Schutzart..... IP44
Schutzklasse..... III
Abmessungen..... 155 x 155 x 160 mm
Gewicht..... ca. 1400 g

Dies ist eine Publikation der Conrad Electronic SE, Klaus-Conrad-Str. 1, D-92240 Hirschau (www.conrad.com).

Alle Rechte einschließlich Übersetzung vorbehalten. Reproduktionen jeder Art, z. B. Fotokopie, Mikroverfilmung, oder die Erfassung in elektronischen Datenverarbeitungsanlagen, bedürfen der schriftlichen Genehmigung des Herausgebers. Nachdruck, auch auszugsweise, verboten. Die Publikation entspricht dem technischen Stand bei Drucklegung.

Copyright 2023 by Conrad Electronic SE.

*2796904_v1_0923_02_DS_m_4L_(1)

Operating instructions

Solar path light with twilight sensor

Item No. 2796904



1 Intended use

The product is an LED lamp with a light sensor. The battery is recharged by the solar panel. The product has an IP44 ingress protection rating. It is splash proof and suitable for outdoor use. Do not submerge in water.

Using the product for purposes other than those described above may damage the product. Improper use can cause a short circuit, fire or other hazards.

This product complies with statutory, national and European regulations. For safety and approval purposes, you must not rebuild and/or modify the product.

Read the instructions carefully and store them in a safe place. Always provide these operating instructions when giving the product to a third party.

All company and product names contained herein are trademarks of their respective owners. All rights reserved.

2 Delivery content

- Product
- 4x Concrete anchors
- Operating instructions

3 Latest product information

Download the latest product information at www.conrad.com/downloads or scan the QR code shown. Follow the instructions on the website.

4 Description of symbols

The following symbols are on the product/appliance or are used in the text:



The symbol warns of hazards that can lead to personal injury.



This product is constructed according to protection Class III.



Read the operating instructions carefully before use.

5 Safety instructions



Read the operating instructions carefully and especially observe the safety information. If you do not follow the safety instructions and information on proper handling, we will assume no liability for any resulting personal injury or damage to property. Such cases will invalidate the warranty/guarantee.

5.1 General information

- This product is not a toy. Keep it out of the reach of children and pets.
- Do not leave packaging material lying around carelessly. It may become a dangerous plaything for children.
- Should you have any questions or concerns after reading this document, please contact our technical support or a professional technician.
- Maintenance, modifications and repairs must be carried out by a technician or a specialist repair centre.

5.2 Handling

- Handle the product carefully. Impact, shocks or a fall even from a low height can damage the product.

5.3 Operating environment

- Do not expose the product to any mechanical stress.
- Protect the product from extreme temperatures, strong jolts, flammable gases, vapours, and solvents.

5.4 Operation

- Consult an expert when in doubt about the operation, safety or connection of the device.

- If it is no longer possible to operate the product safely, take it out of operation and protect it from any accidental use. DO NOT attempt to repair the product yourself. Safe operation can no longer be guaranteed if the product:

- is visibly damaged,
- is no longer working properly,
- has been stored for extended periods in poor ambient conditions, or
- has been subjected to any serious transport-related stress.

5.5 Li-ion rechargeable battery

- The rechargeable battery is permanently built into the product and cannot be replaced.
- Never damage the battery. Damaging the casing of the battery may cause it to explode or catch fire!
- Never short-circuit the contacts/connections of the battery. Do not throw the battery or the product into fire. Risk of fire and explosion!
- Charge the battery regularly, even if you are not using the product. The rechargeable battery does not need to be discharged before charging.

5.6 LED light

Attention, LED light:

- Do not look directly into the LED light!
- Do not look into the beam directly or with optical instruments!

5.7 Installation

- Ensure there are no electrical wires or pipes that could be damaged while drilling holes on the mounting surface and installing fasteners.
- Inadvertently drilling through electric cables can cause a life-threatening electric shock!

6 Cleaning and care

Important:

- Regular cleaning of the solar module helps to maintain the charging performance and extend the battery life.
- Do not use aggressive cleaning agents, rubbing alcohol or other chemical solutions. These may damage the product or cause it to malfunction.
- Do not immerse the product in water.

1. Disable the lighting function by pressing the on/off button (5).
2. Use a damp, lint-free cloth to clean the product.

7 Product overview

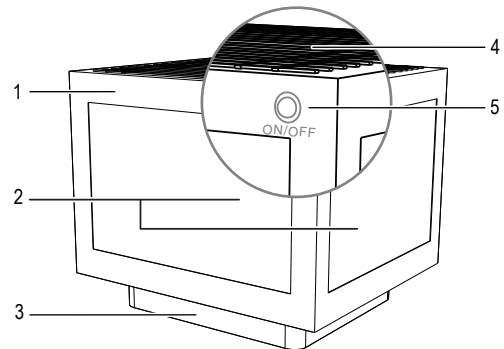

- | | |
|-------------|-----------------|
| 1 Housing | 4 Solar panel |
| 2 LED light | 5 On/off button |
| 3 Base | |

8 Installation

8.1 Selecting the installation location

Position the product in a place where the solar panel (4) is exposed to full sunlight so that the battery can charge during the day.

Note that:

- Do not place the product in the shade or under cover.
- Avoid direct vicinity to other light sources such as garden or street lamps, as these may prevent the product from switching on automatically when it gets dark.
- Avoid locations that are prone to flooding.
- The installation surface must be stable, firm and level.

8.2 Fixation

General information

- This section describes how to fix the light in place using the concrete anchors provided.
- Contact a professional if you require information about alternative fixation options.



Ensure there are no electrical wires or pipes that could be damaged while drilling holes on the mounting surface and installing fasteners. Inadvertently drilling through electric cables can cause a life-threatening electric shock!

Method

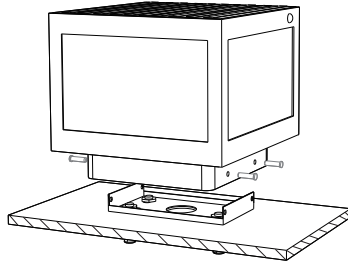
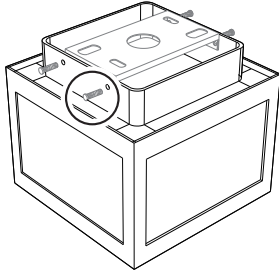

Fig.1

Fig.2

- Carefully turn the product upside down so the base (3) points upwards.
 - Remove the 4 lateral retaining screws on the mounting plate (see fig. 1).
 - Use the mounting plate to mark the drill holes at the place of installation.
 - Drill the holes.
 - Insert the concrete anchors into the holes and secure the mounting plate.
 - Place the product with the base (3) on the mounting plate and insert the 4 lateral retaining screws (see fig. 2).
 - Tighten the retaining screws.
- The product is now fixed in place.

9 Operation

9.1 Charging the product

When using for the first time or after prolonged periods of low sunlight, you should fully recharge the battery.

- Place the product in direct sunlight in order to charge the battery.

Note:

- In direct sunlight, a full charge takes approx. 6-8 hours.

9.2 Enabling/disabling the light function

Press the on/off button (5) repeatedly to toggle between modes:

- 100 % brightness → 50 % brightness → OFF

→ When the light function is enabled, the light automatically turns on in the dark (< 10 lx) and turns off during daylight (> 200 lx).

10 Troubleshooting

Problem	Cause	Solution
The light does not turn on automatically.	There is a nearby light source causing interference with the light sensor.	Make sure the product is not installed in the direct vicinity of other light sources such as garden or street lamps.
	The light function was disabled.	Enable the light function by pressing the ON/OFF button (5).
The light only remains on for a short time.	Long periods of low sunlight (e.g. cloudy weather or in winter) will cause the battery to recharge less during the day.	Select the installation location so that the solar module (4) is exposed to the maximum amount of sunlight.

11 Disposal

11.1 Product



This symbol must appear on any electrical and electronic equipment placed on the EU market. This symbol indicates that this device should not be disposed of as unsorted municipal waste at the end of its service life.

Owners of WEEE (Waste from Electrical and Electronic Equipment) shall dispose of it separately from unsorted municipal waste. Spent batteries and accumulators, which are not enclosed by the WEEE, as well as lamps that can be removed from the WEEE in a non-destructive manner, must be removed by end users from the WEEE in a non-destructive manner before it is handed over to a collection point.

Distributors of electrical and electronic equipment are legally obliged to provide free take-back of waste. Conrad provides the following return options **free of charge** (more details on our website):

- in our Conrad offices
- at the Conrad collection points
- at the collection points of public waste management authorities or the collection points set up by manufacturers or distributors within the meaning of the ElektroG

End users are responsible for deleting personal data from the WEEE to be disposed of.

It should be noted that different obligations about the return or recycling of WEEE may apply in countries outside of Germany.

11.2 (Rechargeable) batteries

Remove batteries/rechargeable batteries, if any, and dispose of them separately from the product. According to the Battery Directive, end users are legally obliged to return all spent batteries/rechargeable batteries; they must not be disposed of in the normal household waste.



Batteries/rechargeable batteries containing hazardous substances are labelled with this symbol to indicate that disposal in household waste is forbidden. The abbreviations for heavy metals in batteries are: Cd = Cadmium, Hg = Mercury, Pb = Lead (name on (rechargeable) batteries, e.g. below the trash icon on the left).

Used (rechargeable) batteries can be returned to collection points in your municipality, our stores or wherever (rechargeable) batteries are sold. You thus fulfil your statutory obligations and contribute to environmental protection.

Batteries/rechargeable batteries that are disposed of should be protected against short circuit and their exposed terminals should be covered completely with insulating tape before disposal. Even empty batteries/rechargeable batteries can contain residual energy that may cause them to swell, burst, catch fire or explode in the event of a short circuit.

12 Technical data

12.1 Solar panel

Type..... Polycrystalline silicon
Nominal voltage..... 5 V

12.2 Rechargeable battery

Battery type..... Li-ion rechargeable battery, 3.7 V, Type 18650
Battery capacity..... 2000 mAh
Charging time..... Approx. 6-8 hrs (in direct sunlight)

12.3 LEDs

Number..... 52
Power..... 0.2 W
Luminous flux..... 120 lm
Colour temperature..... 4000 K
Illumination time..... Approx. 8-12 hrs (with fully recharged battery)
Lifespan..... 20,000 hrs

12.4 Light sensor

Switches on at..... min. 10 lx
Switch off at..... max. 200 lx

12.5 Ambient conditions

Operating temperature..... -20 °C to +40 °C
Storage temperature..... -20 °C to +40 °C

12.6 Miscellaneous

Protection rating..... IP44
Protection class..... III
Dimensions..... 155 x 155 x 160 mm
Weight..... approx. 1400 g

This is a publication by Conrad Electronic SE, Klaus-Conrad-Str. 1, D-92240 Hirschau (www.conrad.com).

All rights including translation reserved. Reproduction by any method (e.g. photocopying, microfilming or capturing in electronic data processing systems) requires prior written approval from the publisher. Reprinting, also in part, is prohibited. This publication reflects the technical status at the time of printing.

Copyright 2023 by Conrad Electronic SE.

*2796904_v1_0923_02_DS_m_4L_(1)

Ⓜ Mode d'emploi

Luminaire solaire d'allée avec capteur crépusculaire

N° de commande : 2796904



1 Utilisation prévue

Le produit est une lampe LED équipée d'un capteur lumineux. La charge de la batterie intégrée s'effectue via le module solaire.

Le boîtier de ce produit est conforme à l'indice de protection IP44. Il est protégé contre les projections d'eau et convient pour une utilisation en extérieur. Ne pas plonger le produit dans l'eau.

Si vous utilisez le produit à des fins autres que celles décrites précédemment, vous risquez de l'endommager. Une utilisation inappropriée peut entraîner un court-circuit, un incendie ou d'autres dangers.

Ce produit est conforme aux exigences des normes européennes et nationales en vigueur. Pour des raisons de sécurité et d'homologation, toute transformation et/ou modification du produit est interdite.

Lisez attentivement le mode d'emploi et conservez-le dans un endroit sûr. Si vous donnez le produit à un tiers, faites-le toujours accompagner par le mode d'emploi.

Tous les noms d'entreprises et appellations de produits contenus dans ce mode d'emploi sont des marques déposées de leurs propriétaires respectifs. Tous droits réservés.

2 Contenu de l'emballage

- Produit
- 4 ancrages pour béton
- Mode d'emploi

3 Dernières informations sur le produit...

Téléchargez les modes d'emploi actualisés via le lien www.conrad.com/downloads ou scannez le Code QR illustré. Suivez les instructions figurant sur le site internet.

4 Explication des symboles

Les symboles suivants se trouvent sur le produit/l'appareil ou dans le texte :



Le symbole vous avertit des dangers pouvant entraîner des blessures corporelles.



L'appareil est conforme à la classe de protection III.



Veillez lire attentivement le présent mode d'emploi avant la première utilisation.

5 Consignes de sécurité



Lisez attentivement le mode d'emploi dans son intégralité, en étant particulièrement attentif aux consignes de sécurité. Nous déclinons toute responsabilité en cas de dommages corporels ou matériels résultant du non-respect des consignes de sécurité et des informations relatives à la manipulation correcte contenues dans ce manuel. De tels cas entraînent l'annulation de la garantie.

5.1 Généralités

- Ce produit n'est pas un jouet. Gardez-le hors de portée des enfants et des animaux domestiques.
- Ne pas laisser le matériel d'emballage sans surveillance. Cela pourrait constituer un jouet très dangereux pour les enfants.
- Si vous avez des questions auxquelles ce document ne répond pas, veuillez contacter notre service technique.
- Toute opération d'entretien, de réglage ou de réparation doit être exclusivement effectuée par un spécialiste ou un atelier spécialisé.

5.2 Manipulation

- Manipulez le produit avec précaution. Les chocs, les coups ou les chutes, même de faible hauteur, peuvent endommager le produit.

5.3 Cadre de fonctionnement

- N'exposez pas le produit à des contraintes mécaniques.
- Gardez le produit à l'abri de températures extrêmes, de chocs violents, de gaz inflammables, de vapeurs et de solvants.

5.4 Mise en service

- Adressez-vous à un technicien spécialisé si vous avez des doutes concernant la manipulation, la sécurité ou le branchement de l'appareil.

- Si une utilisation en toute sécurité n'est plus possible, cessez d'utiliser le produit et protégez-le contre toute utilisation accidentelle. Veillez à ne JAMAIS réparer le produit vous-même. Une utilisation en toute sécurité n'est plus garantie si le produit :

- présente des dommages visibles,
- ne fonctionne plus correctement,
- a été rangé dans des conditions inadéquates sur une longue durée, ou
- a été transporté dans des conditions très rudes.

5.5 Accu Li-ion

- L'accu est intégrée au produit et n'est donc pas remplaçable.
- N'endommagez jamais la batterie. Si le boîtier de la batterie est endommagé, il y a risque d'explosion et d'incendie.
- Les contacts/branchements de la batterie ne doivent pas être court-circuités. Ne jetez pas la batterie ou le produit dans le feu. Cela constitue un risque d'explosion et d'incendie !
- Rechargez régulièrement l'accumulateur même lorsque vous n'utilisez pas le produit. La technologie de batterie utilisée permet de la recharger sans avoir à attendre qu'elle soit déchargée.

5.6 Voyant à LED

Attention ! Précautions à prendre avec l'éclairage à LED :

- Ne regardez pas directement dans la lampe LED !
- Ne regardez pas le faisceau lumineux directement ou avec des instruments optiques !

5.7 Montage

- Avant de percer dans la surface de montage pour y insérer des fixations, assurez-vous qu'il n'y a pas de câbles électriques ou de tuyaux en dessous qui pourraient être endommagés.
- Le perçage accidentel de câbles électriques peut entraîner un risque d'électrocution mortel !

6 Nettoyage et entretien

Important :

- Le nettoyage régulier du module solaire contribue à maintenir la puissance de charge et à prolonger la durée de vie de la batterie.
- N'utilisez pas de produits de nettoyage agressifs, d'alcool de nettoyage ou d'autres solvants chimiques. Ils peuvent endommager le boîtier et entraîner un dysfonctionnement du produit.
- Le produit ne doit en aucun cas être plongé dans l'eau.

1. Si nécessaire, désactivez la fonction d'éclairage en appuyant sur le bouton marche/arrêt (5).
2. Nettoyez le produit avec un chiffon humide non pelucheux.

7 Éléments de fonctionnement

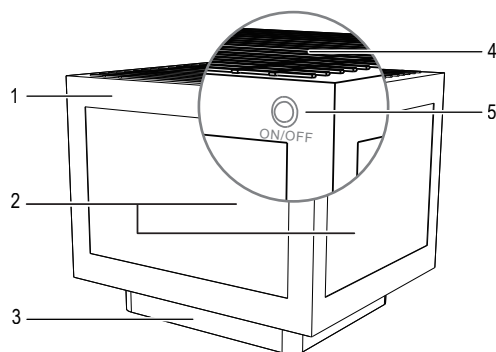

- | | |
|-------------------|-----------------------|
| 1 Boîtier | 4 Module solaire |
| 2 Éclairage à LED | 5 Bouton marche/arrêt |
| 3 Socle | |

8 Installation

8.1 Choix de l'emplacement de montage

Trouvez un emplacement où le panneau solaire (4) est exposé en plein soleil pour que la batterie puisse être rechargée pendant la journée.

Tenez compte des points suivants :

- N'installez pas le produit à l'ombre ou en-dessous de quelque chose.
- Évitez de l'installer directement à côté d'autres sources de lumière telles que les lanternes de jardin ou l'éclairage de rue, sinon le produit ne s'allumera pas automatiquement une fois l'obscurité tombée.
- Évitez les zones inondables.
- La surface choisie pour le montage doit être stable, solide et plane.

8.2 Fixation

Généralités

- Cette rubrique décrit comment effectuer la fixation à l'aide des ancrages pour béton fournis.
- Contactez un spécialiste pour obtenir des informations sur d'autres possibilités de fixation.



Avant de percer dans la surface de montage pour y insérer des fixations, assurez-vous qu'il n'y a pas de câbles électriques ou de tuyaux en dessous qui pourraient être endommagés. Le perçage accidentel de câbles électriques peut entraîner un risque d'électrocution mortel !

Procédure à suivre

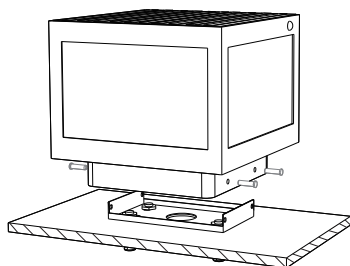
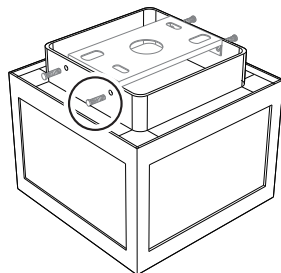

Fig. 1

Fig. 2

1. Retournez le produit avec précaution de manière à ce que le socle (3) soit orienté vers le haut.
 2. Retirez les 4 vis de fixation latérales de la plaque de montage (voir image 1).
 3. A l'aide de la plaque de montage, marquez les emplacements de perçage sur le lieu de montage.
 4. Effectuez les perçages.
 5. Insérez les ancrages pour béton dans les trous et fixez la plaque de montage.
 6. Placez le produit sur la plaque de montage avec le socle (3) et insérez les 4 vis de fixation latérales (voir image 2).
 7. Serrez les vis de fixation.
- Le produit est désormais en place.

9 Utilisation

9.1 Chargement du produit

Lors de la première utilisation ou après une longue période de faible ensoleillement, vous devez recharger complètement la batterie.

- Placez le produit en plein soleil pour que la batterie puisse être chargée.

Remarque :

- La durée d'une charge complète en plein soleil est d'environ 6-8 heures.

9.2 Activer / désactiver la fonction d'éclairage

Appuyez plusieurs fois sur la touche marche/arrêt (5) pour basculer entre les modes :

- 100 % de luminosité → 50 % de luminosité → ÉTEINT

→ Lorsque la fonction d'éclairage est activée, la lampe s'allume automatiquement dans l'obscurité (< 10 lx) et s'éteint à nouveau en cas de luminosité (> 200 lx).

10 Dépannage

Erreur	Raison	Solution
La lampe ne s'allume pas automatiquement.	Une source de lumière est située à proximité, ce qui perturbe le capteur de lumière.	Veillez à ce que le produit ne soit pas monté à proximité d'autres sources lumineuses telles que des lanternes de jardin ou des lampadaires.
	La fonction d'éclairage a été désactivée.	Activez la fonction d'éclairage en appuyant sur le bouton marche/arrêt (5).
La lampe ne reste allumée que pendant une courte période.	En cas de faible exposition à la lumière du soleil pendant une longue période (par ex. par temps nuageux ou en hiver), la batterie se charge moins pendant la journée.	Choisissez un lieu de montage de manière à ce que le panneau solaire (4) soit exposé à un ensoleillement maximal.

11 Élimination des déchets

11.1 Produit



Tous les équipements électriques et électroniques mis sur le marché européen doivent être marqués de ce symbole. Ce symbole indique que cet appareil doit être éliminé séparément des déchets municipaux non triés à la fin de son cycle de vie.

Tout détenteur d'appareils usagés est tenu de les remettre à un service de collecte séparé des déchets municipaux non triés. Les utilisateurs finaux sont tenus de séparer, sans toutefois les détruire, les piles et accumulateurs usagés qui ne sont pas intégrés dans l'appareil usagé, ainsi que les lampes qui peuvent être enlevées de l'appareil usagé sans être détruites, avant de le remettre à un point de collecte.

Les distributeurs d'équipements électriques et électroniques sont légalement tenus de reprendre gratuitement les appareils usagés. Conrad vous offre les possibilités de retour **gratuit** suivantes (plus d'informations sur notre site Internet) :

- à nos filiales Conrad
- dans les centres de collecte créés par Conrad
- dans les points de collecte des organismes de droit public chargés de l'élimination des déchets ou auprès des systèmes de reprise mis en place par les fabricants et les distributeurs au sens de la loi sur les équipements électriques et électroniques (ElektroG)

L'utilisateur final est responsable de l'effacement des données personnelles sur l'équipement usagé à mettre au rebut.

Veillez noter que dans les pays autres que l'Allemagne, d'autres obligations peuvent s'appliquer pour la remise et le recyclage des appareils usagés.

11.2 Piles/accumulateurs

Retirez les piles/accus éventuellement insérés et éliminez-les séparément du produit. Le consommateur final est légalement tenu (ordonnance relative à l'élimination des piles usagées) de rapporter toutes les piles/accumulateurs ; il est interdit de les jeter dans les ordures ménagères.



Les piles/accumulateurs qui contiennent des substances toxiques sont caractérisées par les symboles ci-contre qui indiquent l'interdiction de les jeter dans les ordures ménagères. Les désignations pour le métal lourd prépondérant sont : Cd = cadmium, Hg = mercure, Pb = plomb (la désignation se trouve sur les piles/accumulateurs, par ex. sous le symbole de la poubelle illustré à gauche).

Vous pouvez rapporter gratuitement vos piles/accumulateurs usagés aux centres de récupération de votre commune, à nos succursales ou à tous les points de vente de piles/accumulateurs. Vous respectez ainsi les ordonnances légales et contribuez à la protection de l'environnement.

Avant la mise au rebut, recouvrez complètement les contacts exposés de la batterie/des piles avec un morceau de ruban adhésif pour éviter les courts-circuits. Même si les piles/batteries rechargeables sont vides, l'énergie résiduelle qu'elles contiennent peut être dangereuse en cas de court-circuit (éclatement, surchauffe, incendie, explosion).

12 Caractéristiques techniques

12.1 Panneau solaire

Type..... silicium polycristallin

Tension nominale..... 5 V

12.2 Accumulateur

Type..... batterie li-ion, 3,7 V, type 18650

Capacité de la batterie..... 2000 mAh

Durée de charge..... env. 6-8 h (en plein soleil)

12.3 LED

Quantité..... 52

Puissance..... 0,2 W

Flux lumineux 120 lm

Température de la couleur..... 4000 K

Durée de l'éclairage..... env. 8-12 h (avec batterie complètement chargée)

Durée de vie 20 000 h

12.4 Capteur de lumière

Mise en marche à min. 10 lx

Arrêt à max. 200 lx

12.5 Conditions ambiantes

Température de fonctionnement... -20 à +40 °C

Température de stockage..... -20 à +40 °C

12.6 Autres

Type de protection..... IP44

Classe de protection..... III

Dimensions..... 155 x 155 x 160 mm

Poids..... env. 1400 g

Ceci est une publication de Conrad Electronic SE, Klaus-Conrad-Str. 1, D-92240 Hirschau (www.conrad.com).

Tous droits réservés, y compris de traduction. Toute reproduction, quelle qu'elle soit (p. ex. photocopie, microfilm, saisie dans des installations de traitement de données) nécessite une autorisation écrite de l'éditeur. Il est interdit de réimprimer, même par extraits. Cette publication correspond au niveau technique du moment de la mise sous presse.

Copyright 2023 by Conrad Electronic SE.

*2796904_v1_0923_02_DS_m_4L_(1)



1 Doelmatig gebruik

Bij dit product is een ledlamp met lichtsensor. Het opladen van de geïntegreerde accu gebeurt via de zonnemodule.

De behuizing voldoet aan beschermingsklasse IP44. De behuizing is spatwaterdicht en is geschikt voor gebruik buitenshuis. Niet onderdompelen in water.

Als het product voor andere doeleinden wordt gebruikt dan de hiervoor beschreven doeleinden kan het product worden beschadigd. Onjuist gebruik kan leiden tot kortsluiting, brand of andere gevaren.

Het product voldoet aan alle wettelijke, nationale en Europese normen. In verband met veiligheid en normering zijn geen aanpassingen en/of wijzigingen aan dit product toegestaan.

Lees de gebruiksaanwijzing zorgvuldig door en bewaar deze goed. Geef het product uitsluitend samen met de gebruiksaanwijzing door aan derden.

Alle vermelde bedrijfs- en productnamen zijn handelsmerken van de respectievelijke eigenaren. Alle rechten voorbehouden.

2 Leveringsomvang

- Product
- 4x betonanker
- Gebruiksaanwijzing

3 Nieuwste productinformatie

Download de meest recente productinformatie via www.conrad.com/downloads of scan de afgebeelde QR-code. Volg de aanwijzingen op de website op.

4 Verklaring van symbolen

De volgende symbolen zijn te vinden op het product/apparaat of in de tekst:



Het symbool waarschuwt voor gevaren die tot letsel kunnen leiden.



Het product is gebouwd volgens veiligheidsklasse III.



Lees voor gebruik de gebruiksaanwijzing aandachtig door.

5 Veiligheidsinstructies



Lees de gebruiksaanwijzing zorgvuldig door en let vooral op de veiligheidsinstructies. Als u de veiligheidsinstructies en informatie voor correct gebruik in deze handleiding niet in acht neemt, dan aanvaarden wij geen aansprakelijkheid voor letsel of materiële schade. Bovendien vervalt in dergelijke gevallen de aansprakelijkheid/garantie.

5.1 Algemeen

- Het product is geen speelgoed. Houd het buiten bereik van kinderen en huisdieren.
- Laat het verpakkingsmateriaal niet zomaar rondslingeren. Dit kan gevaarlijk materiaal worden voor spelende kinderen.
- Als u vragen hebt die niet met dit document kunnen worden beantwoord, neem dan contact op met onze technische klantenservice of ander gespecialiseerd personeel.
- Laat onderhoud, aanpassingen en reparaties alleen uitvoeren door een specialist of in een servicecentrum.

5.2 Algemeen gebruik

- Behandel het product met zorg. Schokken, stoten of vallen van kleine hoogte kunnen het product beschadigen.

5.3 Gebruiksomgeving

- Stel het product niet bloot aan welke mechanische belasting dan ook.
- Bescherm het product tegen extreme temperaturen, sterke schokken, ontvlambare gassen, dampen en oplosmiddelen.

5.4 Gebruik

- Raadpleeg een expert wanneer u twijfelt over het juiste gebruik, de veiligheid of het aansluiten van het apparaat.

- Als het niet langer mogelijk is het product veilig te gebruiken, stel het dan buiten bedrijf en zorg ervoor dat niemand het per ongeluk kan gebruiken. Zie er ABSOLUUT vanaf het product zelf te repareren. Veilig gebruik kan niet langer worden gegarandeerd wanneer het product:

- zichtbaar beschadigd is,
- niet meer naar behoren werkt,
- gedurende langere tijd onder ongunstige omstandigheden werd opgeslagen of
- onderhevig is geweest aan ernstige transportgerelateerde belastingen.

5.5 Li-ion accu

- De accu is vast ingebouwd in het product en kan niet worden vervangen.
- Beschadig de accu nooit. Bij beschadiging van de accubehuizing bestaat explosie- en brandgevaar!
- De contacten/aansluitingen van de accu mogen niet worden kortgesloten. Gooi de accu of het product nooit in het vuur. Er bestaat brand- en explosiegevaar!
- Laad de accu regelmatig op, zelfs wanneer u het product niet gebruikt. Door de gebruikte accutechnologie kan de accu worden opgeladen zonder deze eerst te ontladen.

5.6 Ledlamp

Let op, ledlicht:

- Kijk nooit rechte reeks in het led-straal!
- Kijk niet direct of met optische instrumenten in de lichtstraal!

5.7 Montage

- Controleer eerst of zich geen elektrische kabels of leidingen onder het montageoppervlak bevinden die beschadigd kunnen worden voordat u begint met daarin te boren en het product te bevestigen.
- Het per ongeluk doorboren van elektrische kabels kan leiden tot een levensgevaarlijke elektrische schok!

6 Reiniging en onderhoud

Belangrijk:

- De regelmatige reiniging van de zonnemodule draagt bij aan het behoud van het laadvermogen en de levensduur van de accu.
- Gebruik geen agressieve schoonmaakmiddelen, reinigingsalcohol of andere chemische oplosmiddelen. Deze kunnen de behuizing beschadigen en ervoor zorgen dat het product niet goed werkt.
- Dompel het product niet onder in water.

1. Deactiveer indien nodig de lichtfunctie door op de aan/uit-toets (5) te drukken.
2. Reinig het product met een vochtige, pluisvrije doek.

7 Bedieningselementen

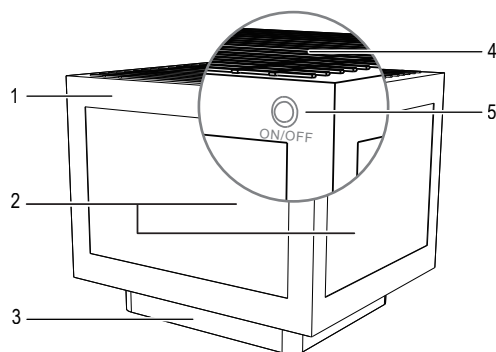

- | | |
|-------------|-----------------|
| 1 Behuizing | 4 Zonnepaneel |
| 2 Ledlamp | 5 Aan-/uittoets |
| 3 Fitting | |

8 Installatie

8.1 Keuze van de montageplek

Zoek een locatie waar de zonnemodule (4) aan het volle zonlicht is blootgesteld, zodat de accu overdag kan worden opgeladen.

Houd rekening met het volgende:

- Plaats het product niet in de schaduw of onder een afdekking.
- Vermijd de directe nabijheid van andere lichtbronnen zoals tuin- of straatlantaarns, anders schakelt het product bij het invallen van de duisternis niet automatisch in.
- Vermijd plaatsen waar overstromingen kunnen voorkomen.
- Het gekozen oppervlak voor de montage moet stabiel, stevig en vlak zijn.

8.2 Bevestiging

Algemeen

- In dit hoofdstuk wordt de bevestiging met de meegeleverde betonankers beschreven.
- Neem contact op met een vakman als u informatie nodig heeft over alternatieve bevestigingsmogelijkheden.



Controleer eerst of zich geen elektrische kabels of leidingen onder het montageoppervlak bevinden die beschadigd kunnen worden voordat u begint met daarin te boren en het product te bevestigen. Het per ongeluk doorboren van elektrische kabels kan leiden tot een levensgevaarlijke elektrische schok!

Ga als volgt te werk

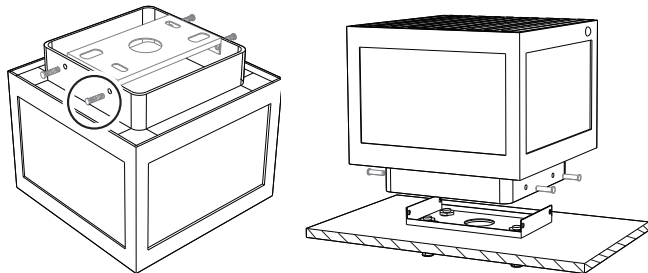

Afb. 1

Afb. 2

1. Draai het product voorzichtig om, zodat de voet (3) naar boven wijst.
 2. Verwijder de 4 borgschroeven aan de zijkant van de montageplaat (zie afb. 1).
 3. Markeer met behulp van de montageplaat de boorplaatsen op de montageplaat.
 4. Boor de gaten.
 5. Plaats de betonankers in de gaten en bevestig de montageplaat.
 6. Plaats het product met de voet (3) vooraan op de montageplaat en plaats de 4 schroeven aan de zijkant (zie afb. 2).
 7. Draai de schroeven vast.
- Het product is bevestigd.

9 Bediening

9.1 Product opladen

Bij het eerste gebruik of na langere tijd met weinig zonlicht moet u de accu volledig opladen.

- Plaats het product in direct zonlicht, zodat de accu kan worden opgeladen.

Tip:

- De duur voor een volle lading in direct zonlicht bedraagt ca. 6-8 uur.

9.2 Lichtfunctie activeren/deactiveren

Druk herhaaldelijk op de aan/uit-toets (5) om tussen de modi om te schakelen:

- 100 % helderheid → 50 % helderheid → UIT

→ Bij geactiveerde lichtfunctie schakelt het licht automatisch in het donker (< 10 lx) in en bij helderheid (> 200 lx) weer uit.

10 Problemen oplossen

Probleem	Reden	Oplossing
Het licht wordt niet automatisch ingeschakeld.	In de buurt bevindt zich een lichtbron die de lichtsensor hindert.	Let erop dat het product niet in de directe nabijheid van andere lichtbronnen zoals tuin- of straatlantaarns wordt gemonteerd.
	De lichtfunctie is gedeactiveerd.	Activeer de lichtfunctie, waarin u op de aan/uit-toets (5) drukt.
Het licht blijft slechts gedurende korte tijd ingeschakeld.	Bij langdurig, laag zonlicht (bijv. bij bewolkt weer of in de winter) wordt de accu overdag minder goed opgeladen.	Kies de montageplaat zo mogelijk, dat de zonnemodule (4) aan de maximale zoninstraling wordt blootgesteld.

11 Verwijdering

11.1 Product



Alle elektrische en elektronische apparatuur die op de Europese markt wordt gebracht, moet met dit symbool zijn gemarkeerd. Dit symbool geeft aan dat dit apparaat aan het einde van zijn levensduur gescheiden van het ongesorteerd gemeentelijk afval moet worden weggegooid.

Iedere bezitter van oude apparaten is verplicht om oude apparaten gescheiden van het ongesorteerd gemeentelijk afval af te voeren. Eindgebruikers zijn verplicht oude batterijen en accu's die niet bij het oude apparaat zijn ingesloten, evenals lampen die op een niet-destructieve manier uit het oude toestel kunnen worden verwijderd, van het oude toestel te scheiden alvorens ze in te leveren bij een inzamelpunt.

Distributeurs van elektrische en elektronische apparatuur zijn wettelijk verplicht om oude apparatuur gratis terug te nemen. Conrad geeft u de volgende gratis inlevermogelijkheden (meer informatie op onze website):

- in onze Conrad-filialen
- in de door Conrad gemaakte inzamelpunten
- in de inzamelpunten van de openbare afvalverwerkingsbedrijven of bij de terugnamesystemen die zijn ingericht door fabrikanten en distributeurs in de zin van de ElektroG

Voor het verwijderen van persoonsgegevens op het te verwijderen oude apparaat is de eindgebruiker verantwoordelijk.

Houd er rekening mee dat in landen buiten Duitsland andere verplichtingen kunnen gelden voor het inleveren van oude apparaten en het recyclen van oude apparaten.

11.2 Batterijen/accu's

Verwijder eventueel geplaatste batterijen/accu's en gooi ze apart van het product weg. U als eindgebruiker bent wettelijk verplicht (batterijverordening) om alle gebruikte batterijen/accu's in te leveren; het weggooien bij het huisvuil is verboden.



Batterijen/accu's die schadelijke stoffen bevatten, zijn gemarkeerd met nevenstaand symbool. Deze mogen niet via het huisvuil worden afgevoerd. De aanduidingen voor de zware metalen die het betreft zijn: Cd = cadmium, Hg = kwik, Pb = lood (de aanduiding staat op de batterijen/accu's, bijv. onder de links afgebeelde vuilnisbaksymbool).

U kunt verbruikte batterijen/accu's gratis bij de verzamelpunten van uw gemeente, onze filialen of overal waar batterijen/accu's worden verkocht, afgeven. U voldoet daarmee aan de wettelijke verplichtingen en draagt bij aan de bescherming van het milieu.

Dek blootliggende contacten van batterijen/accu's volledig met een stukje plakband af alvorens ze weg te werpen, om kortsluiting te voorkomen. Zelfs als batterijen/accu's leeg zijn, kan de rest-energie die zij bevatten gevaarlijk zijn in geval van kortsluiting (barsten, sterke verhitting, brand, explosie).

12 Technische gegevens

12.1 Zonnepaneel

Type..... polykristallijn silicium
Nominale spanning..... 5 V

12.2 Accu

Accutype..... Li-ion-accu, 3,7 V, type 18650
Accucapaciteit..... 2000 mAh
Laadduur..... ca. 6-8 uur (in direct zonlicht)

12.3 Leds

Aantal..... 52
Vermogen..... 0,2 W
Lichtstroom..... 120 lm
Kleurtemperatuur..... 4000 K
Brandduur..... ca. 8-12 uur (met volledig opgeladen accu)
Levensduur..... 20.000 u

12.4 Lichtsensor

Inschakelen bij min..... 10 lx
Uitschakelen bij max..... 200 lx

12.5 Omgevingsvoorwaarden

Bedrijfstemperatuur..... -20 tot +40 °C
Opslagtemperatuur..... -20 tot +40 °C

12.6 Overige

Beschermingsklasse..... IP44
Veiligheidsklasse..... III
Afmetingen..... 155 x 155 x 160 mm
Gewicht..... ca. 1400 g

Dit is een publicatie van Conrad Electronic SE, Klaus-Conrad-Str. 1, D-92240 Hirschau (www.conrad.com).

Alle rechten, vertaling inbegrepen, voorbehouden. Reproducties van welke aard dan ook, bijvoorbeeld fotokopie, microverfilming of de registratie in elektronische gegevensverwerkingsapparatuur, vereisen de schriftelijke toestemming van de uitgever. Nadruk, ook van uittreksels, verboden. De publicatie is een weergave van de technische stand bij het ter perse gaan.

Copyright 2023 by Conrad Electronic SE.

*2796904_v1_0923_02_DS_m_4L_1)