

## TOMADA SCHUKO / FRANCESA PARA CARREGAMENTO DE VEÍCULOS ELÉTRICOS

TOMA SCHUKO / FRANCESA PARA CARGA DE VEHÍCULOS ELÉCTRICOS

SCHUKO / FRENCH SOCKET FOR CHARGING ELECTRIC VEHICLES

PRISE DE RECHARGE SCHUKO / FRANÇAISE POUR VÉHICULES ÉLECTRIQUES

SCHUKO / FRANZÖSISCHE STECKDOSE ZUM LADEN VON ELEKTROFAHRZEUGEN

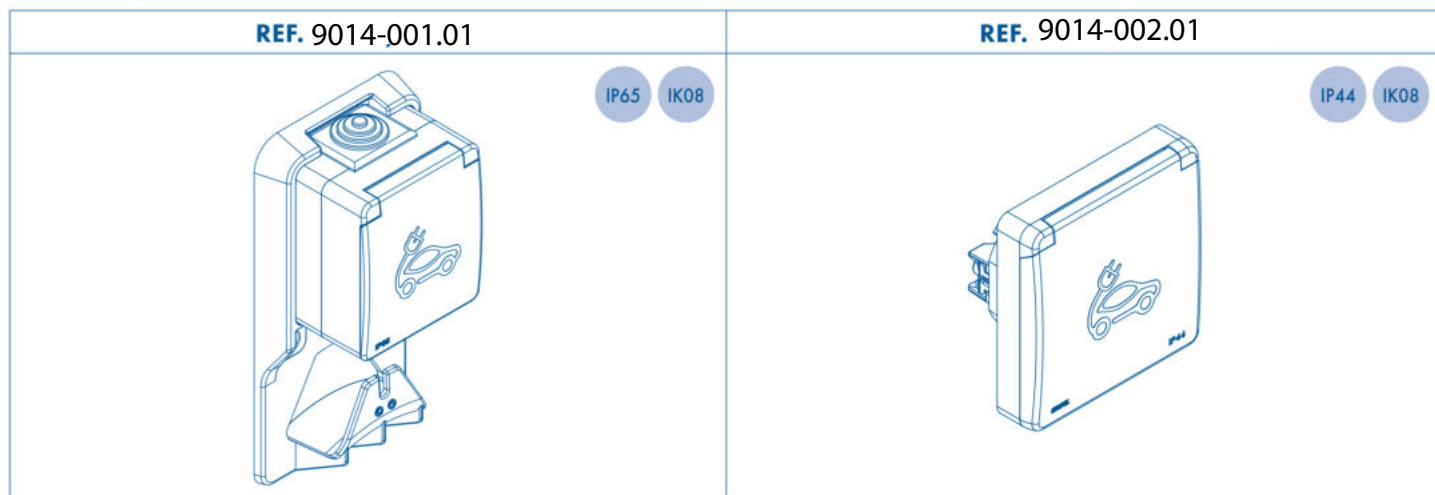

### MODO DE CARREGAMENTO | MODO DE CARGA | CHARGING MODE | MODE DE CHARGE | LADEMUSUS

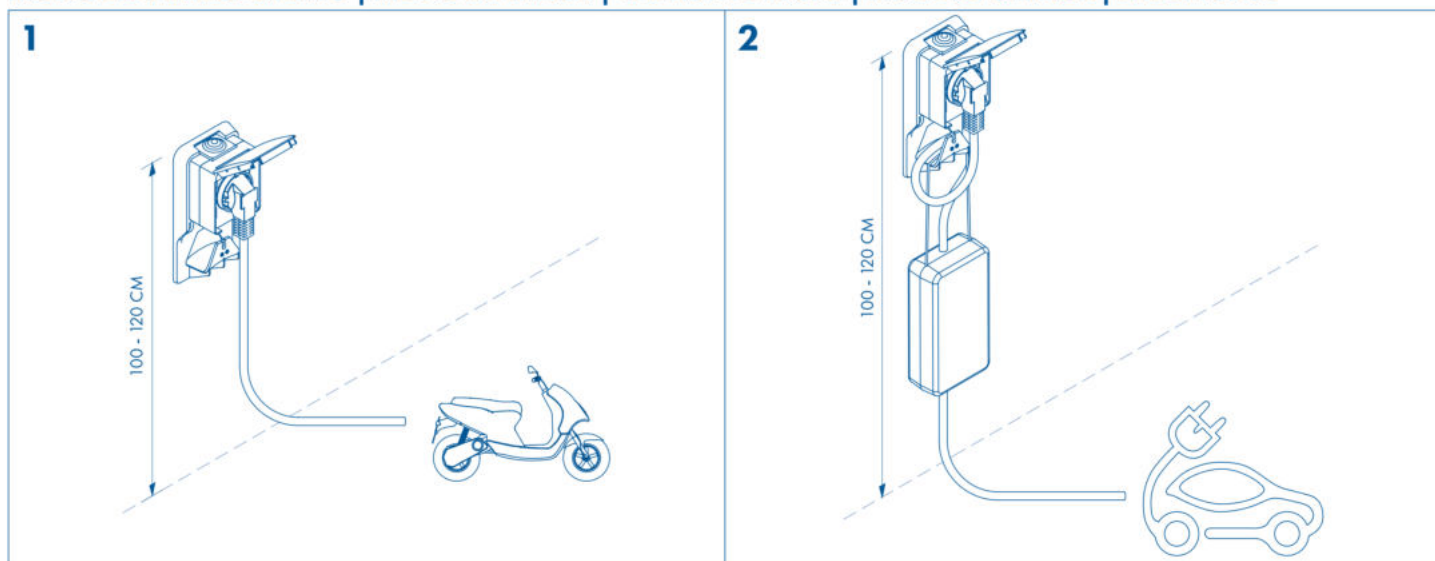

### MONTAGEM E FIXAÇÃO | MONTAJE Y FIJACIÓN | MOUNTING AND FIXING | MONTAGE ET FIXATION | MONTAGE UND BEFESTIGUNG

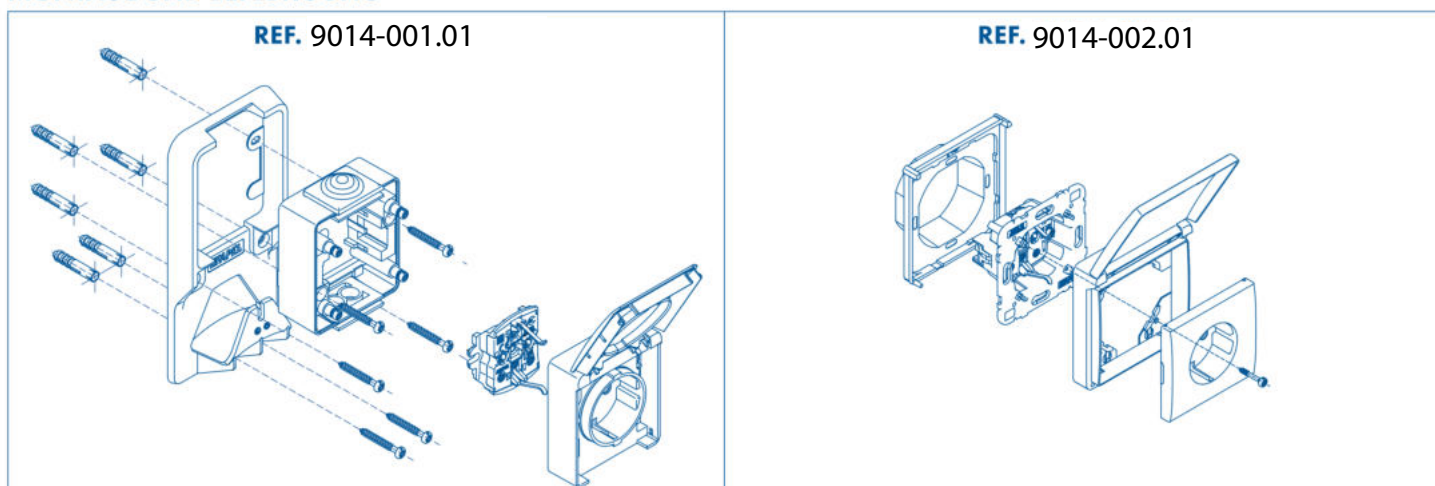

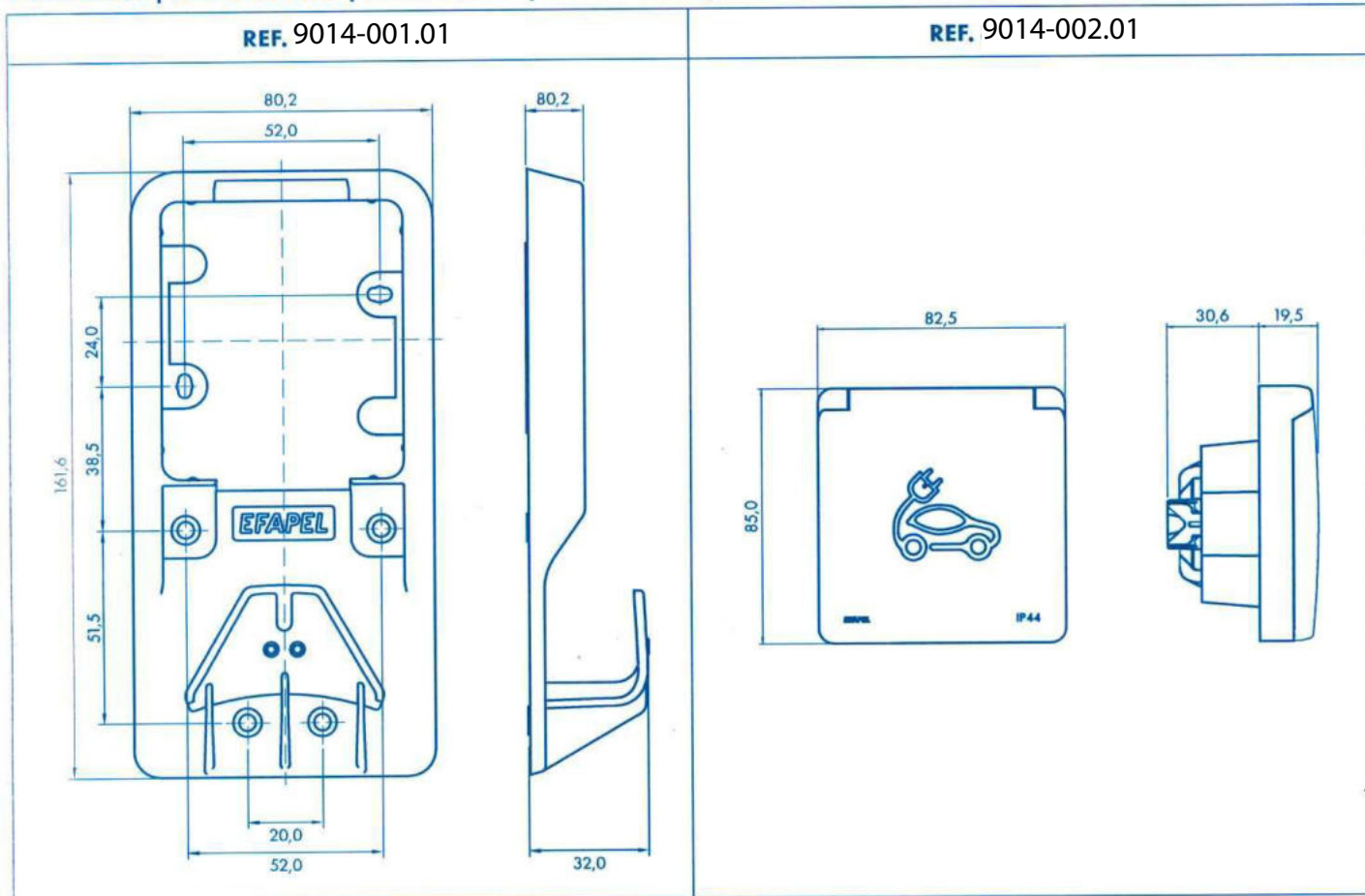

ESQUEMA DE LIGAÇÃO | ESQUEMA DE CONEXIÓN | WIRING DIAGRAM | SCHÉMA DE CONNEXION | SCHALTPLAN

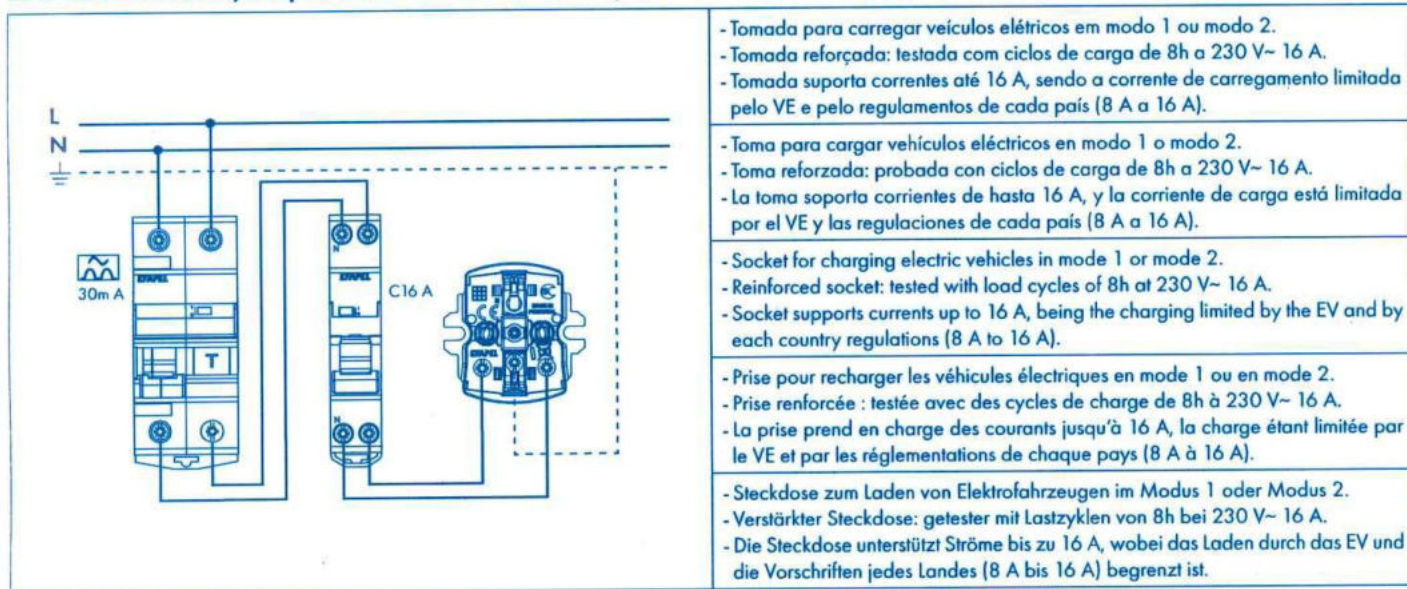

A EFAPEL reserva o direito de modificar este documento ou os produtos nele contidos sem aviso prévio. Em caso de dúvida, contacte a EFAPEL.  
 EFAPEL se reserva el derecho de modificar este documento o los productos contenidos en él sin previo aviso. En caso de dudas, por favor póngase en contacto con EFAPEL.

EFAPEL reserves the right to modify this document or the products contained in it without notice. If in doubt please contact EFAPEL.

EFAPEL se réserve le droit de modifier ce document ou les produits ci-inclus sans préavis. En cas de doute, veuillez contacter EFAPEL.

EFAPEL behält sich das Recht vor, dieses Dokument oder die darin enthaltenen Produkte ohne vorherige Ankündigung zu ändern. Im Zweifelsfall kontaktieren Sie bitte EFAPEL.

