



Montageanleitung

Werkbank

Best.-Nr. 2865535



1 Bestimmungsgemäße Verwendung

Bei dem Produkt handelt es sich um eine Werkbank aus Stahl, die als robuster Arbeitstisch verwendet werden kann. Sie verfügt über eine Schublade, zum praktischen Aufbewahren von Eisenwaren, Werkzeugen oder Materialien in der Nähe, damit sie nicht auf der Hauptarbeitsfläche herumliegen.

Wichtig:

Überschreiten Sie niemals die Maximalbelastung. Siehe Abschnitt: „Technische Daten“.

Das Produkt ist ausschließlich für die Verwendung in Innenräumen vorgesehen. Verwenden Sie es daher nicht im Freien. Der Kontakt mit Feuchtigkeit ist in jedem Fall zu vermeiden.

Sollten Sie das Produkt für andere als die genannten Zwecke verwenden, kann das Produkt beschädigt werden. Eine unsachgemäße Verwendung kann zudem weitere Gefahren nach sich ziehen.

Das Produkt entspricht den gesetzlichen Vorgaben und erfüllt sämtliche der nationalen und europäischen Vorschriften. Aus Sicherheits- und Zulassungsgründen dürfen Sie dieses Produkt nicht umbauen und/oder verändern.

Lesen Sie sich die Bedienungsanleitung sorgfältig durch und bewahren Sie sie sicher auf. Geben Sie das Produkt nur zusammen mit der Bedienungsanleitung an Dritte weiter.

Alle enthaltenen Firmennamen und Produktbezeichnungen sind Warenzeichen der jeweiligen Inhaber. Alle Rechte vorbehalten.

2 Lieferumfang

- Siehe beiliegende Stückliste
Montageanleitung

3 Aktuelle Produktinformationen

Laden Sie die neuesten Produktinformationen unter www.conrad.com/downloads herunter oder scannen Sie den abgebildeten QR-Code. Folgen Sie den Anweisungen auf der Website.

4 Symbolerklärung

Dieses Symbol warnt vor Gefahren, die Verletzungen nach sich ziehen können.

Sicherheitshinweise

Lesen Sie sich die Montageanleitung sorgfältig durch und beachten Sie insbesondere die Sicherheitshinweise. Sollten Sie die in dieser Bedienungsanleitung aufgeführten Sicherheitshinweise und Informationen für einen ordnungsgemäßen Gebrauch nicht beachten, übernehmen wir keine Haftung für daraus resultierende Personen- oder Sachschäden. Darüber hinaus erlischt in solchen Fällen die Gewährleistung/Garantie.

4.1 Allgemeine Hinweise

- Das Produkt ist kein Spielzeug. Halten Sie es von Kindern und Haustieren fern.
Lassen Sie Verpackungsmaterial nicht achtlos herumliegen. Dieses könnte anderenfalls für Kinder zu einem gefährlichen Spielzeug werden.
Sollten Sie noch Fragen haben, die in dieser Bedienungsanleitung nicht beantwortet wurden, wenden Sie sich an unseren technischen Kundendienst oder anderes Fachpersonal.
Lassen Sie Wartungs-, Änderungs- und Reparaturarbeiten ausschließlich von einer Fachkraft bzw. einer zugelassenen Fachwerkstatt ausführen.

4.2 Handhabung

- Gehen Sie stets vorsichtig mit dem Produkt um. Stöße und Schläge können das Produkt beschädigen.

4.3 Betriebsumgebung

- Setzen Sie das Produkt keinen mechanischen Belastungen aus.
Schützen Sie das Produkt vor extremen Temperaturen, brennbaren Gasen, Dämpfen und Lösungsmitteln.
Schützen Sie das Produkt vor hoher Feuchtigkeit und Nässe.
Schützen Sie das Produkt vor direkter Sonneneinstrahlung.

4.4 Betrieb

- Wenden Sie sich an einen Fachmann, wenn Sie Zweifel an dem Betrieb oder der Sicherheit des Produkts haben.
Sollte kein sicherer Betrieb mehr möglich sein, nehmen Sie das Produkt außer Betrieb und schützen Sie es vor unbeabsichtigter Verwendung. Versuchen Sie NICHT, das Produkt selbst zu reparieren. Der sichere Betrieb ist nicht mehr gewährleistet, wenn das Produkt:
- sichtbare Schäden aufweist,
- nicht mehr ordnungsgemäß funktioniert,

- über einen längeren Zeitraum unter ungünstigen Umgebungsbedingungen aufbewahrt wurde oder
- erheblichen Transportbelastungen ausgesetzt wurde.

4.5 Zusammenbau

- Verletzungsgefahr! Nehmen Sie beim Hantieren mit schweren Lasten die Hilfe einer anderen Person in Anspruch.
Prüfen Sie vor dem Zusammenbau sorgfältig alle Teile und Beschläge. Stellen Sie sicher, dass nichts beschädigt ist oder fehlt. Bauen Sie das Produkt nicht zusammen, wenn Teile defekt sind oder fehlen.
Seien Sie beim Zusammenbau vorsichtig. Die Teile haben scharfe Ecken und Kanten, die zu Verletzungen führen können. Halten Sie die Finger von Klemmstellen fern, wenn Sie Bolzen oder Schrauben einführen.
Halten Sie sich bei Zusammenbau stets an die vorgeschriebenen Schritte. Nehmen Sie keinerlei Änderungen an der Konstruktion der Werkbank vor. Wenn Sie Änderungen vornehmen, besteht die Gefahr, dass die Konstruktion der Werkbank destabilisiert wird.
Stellen Sie die Werkbank auf einen flachen, stabilen und ebenen Boden. Die Werkbank darf nach dem Zusammenbau nicht wackeln oder anders beweglich sein.
Wenden Sie sich an einen Fachmann, wenn Sie sich über den sicheren Aufbau oder Gebrauch unsicher sind. Ein unsachgemäßer Zusammenbau kann zum Zusammenbrechen der Werkbank und zu Verletzungen führen.

5 Verwendung

- Überschreiten Sie nicht die Maximalbelastung. Siehe Abschnitt: „Technische Daten“.
Verteilen Sie die Lasten so gleichmäßig wie möglich.
Verwenden Sie das Produkt nicht als Steighilfe (z. B. als Leiter).

6 Zusammenbau

- Beachten Sie die beigefügte Anleitung zum Zusammenbau.
Verwenden Sie folgendes zusätzliches Zubehör:
- Arbeitshandschuhe
- Holzhammer
- Schlitzschraubendreher
- Verstellbarer Schraubenschlüssel

7 Reinigung und Pflege

Wichtig:

- Verwenden Sie keine aggressiven Reinigungsmittel, Reinigungsalkohol oder andere chemische Lösungsmittel. Diese können zu Schäden am Gehäuse und zu Fehlfunktionen des Produkts führen.
- Tauchen Sie das Produkt nicht in Wasser.

8 Technische Daten

Table with 2 columns: Parameter and Value. Includes Maximalbelastung, Blechstärke, Abmessungen, and Gewicht.



1 Intended use

The product is a steel work bench for use as a durable work table. There is one drawer that can be used to keep hardware, tools, or materials nearby but off the main work surface.

Important:

Never exceed the maximum loads. See section: "Technical data".

The product is intended for indoor use only. Do not use it outdoors. Contact with moisture must be avoided under all circumstances.

If you use the product for purposes other than those described, the product may be damaged. Improper use can result in other hazards.

The product complies with the statutory national and European requirements. For safety and approval purposes, you must not rebuild and/or modify the product.

Read the operating instructions carefully and store them in a safe place. Make this product available to third parties only together with the operating instructions.

All company names and product names are trademarks of their respective owners. All rights reserved.

2 Delivery content

- Refer to the appended parts list
- Assembly instructions

3 Latest product information

Download the latest product information at www.conrad.com/downloads or scan the QR code shown. Follow the instructions on the website.

4 Description of symbols



The symbol warns of hazards that can lead to personal injury.

Safety instructions



Read the assembly instructions carefully and especially observe the safety information. If you do not follow the safety instructions and information on proper handling in this manual, we assume no liability for any resulting personal injury or damage to property. Such cases will invalidate the warranty/guarantee.

4.1 General information

- The device is not a toy. Keep it out of the reach of children and pets.
- Do not leave packaging material lying around carelessly. This may become dangerous playing material for children.
- If you have questions which remain unanswered by these operating instructions, contact our technical support service or other technical personnel.
- Maintenance, modifications and repairs must only be completed by a technician or an authorised repair centre.

4.2 Handling

- Please handle the product carefully. Jolts, impacts can damage the product.

4.3 Operating environment

- Do not place the product under any mechanical stress.
- Protect the appliance from extreme temperatures, flammable gases, steam and solvents.
- Protect the product from high humidity and moisture.
- Protect the product from direct sunlight.

4.4 Operation

- Consult an expert when in doubt about the operation, safety or connection of the appliance.
- If it is no longer possible to operate the product safely, take it out of operation and protect it from any accidental use. DO NOT attempt to repair the product yourself. Safe operation can no longer be guaranteed if the product:
 - is visibly damaged,
 - is no longer working properly,
 - has been stored for extended periods in poor ambient conditions or
 - has been subjected to any serious transport-related stresses.

4.5 Assembly

- Risk of injury! Get help from another person when handling heavy loads.
- Carefully inspect all parts and hardware before assembly. Make sure nothing is damaged or missing. Do not assemble if any components are defective or absent.
- Use caution during assembly. Parts have sharp corners and edges that can cause injury. Keep fingers away from pinch points when inserting bolts or screws.
- Only follow the assembly steps as directed. Never modify or alter the workbench design in any way. Making changes risks destabilizing the structure.
- Place on a flat, stable, level floor. The bench must not wobble or rock once assembled.
- If uncertain about safe assembly or use, consult a professional for assistance. Improper assembly can lead to collapse and bodily injury.

5 Usage

- Do not exceed the maximum load capacity. See section: "Technical data".
- Distribute loads as evenly as possible.
- Do not use the product as a climbing aid (e.g., ladder).

6 Installation

- Refer to the appended assembly instructions.
- Use the following, additional accessories:
 - Work gloves
 - Mallet
 - Flat screwdriver
 - Adjustable wrench

7 Cleaning and care

Important:

- Do not use aggressive cleaning agents, rubbing alcohol or other chemical solutions. They damage the housing and can cause the product to malfunction.
- Do not immerse the product in water.

8 Technical data

Maximum load	top shelf: 100 kg bottom shelf: 100 kg drawer: 30 kg
Sheet thickness	1.0 mm (uprights and beam) 0.6 mm (middle cross bar) 1.0 mm (drawer)
Dimensions (W x H x D)	workbench: 1200 x 1550 x 600 mm drawer: 1095 x 70 x 450 mm
Weight	26.5 kg



TOOLCRAFT

Ⓢ Consignes de montage

Établi

N° de commande 2865535



1 Utilisation prévue

Ce produit est un établi en acier destiné à être utilisé comme table de travail durable. Il est doté d'un tiroir permettant de ranger le matériel, les outils ou les matériaux à proximité, mais en dehors du plan de travail principal.

Important :

Ne surpassez jamais la capacité de charge maximale. Consultez la section : « Caractéristiques techniques ».

Le produit est destiné uniquement à une utilisation en intérieur. Ne l'utilisez pas à l'extérieur. Éviter, en toutes circonstances, tout contact avec l'humidité.

Toute utilisation à des fins autres que celles décrites pourrait endommager le produit. Une mauvaise utilisation vous expose à d'autres risques.

Ce produit est conforme aux exigences nationales et européennes en vigueur. Pour des raisons de sécurité et d'homologation, toute restructuration et/ou modification du produit est interdite.

Lisez attentivement les instructions du mode d'emploi et conservez ce dernier dans un endroit sûr. Ne mettez ce produit à la disposition de tiers qu'avec son mode d'emploi.

Tous les noms d'entreprises et appellations de produits sont des marques commerciales de leurs propriétaires respectifs. Tous droits réservés.

2 Contenu de l'emballage

- Référez-vous à la liste des pièces jointe en annexe
- Consignes d'assemblage en annexe

3 Dernières informations sur le produit

Téléchargez les dernières informations sur les produits à l'adresse www.conrad.com/downloads ou scannez le code QR. Suivez les instructions figurant sur le site Web.

4 Description des symboles



Le symbole met en garde contre les dangers pouvant entraîner des blessures corporelles.

Consignes de sécurité



Lisez attentivement les instructions d'assemblage et respectez en particulier les consignes de sécurité. Nous déclinons toute responsabilité en cas de dommages corporels ou matériels résultant du non-respect des consignes de sécurité et des informations relatives à la manipulation correcte contenues dans ce manuel. De tels cas entraînent l'annulation de la garantie.

4.1 Informations générales

- Cet appareil n'est pas un jouet. Il doit rester hors de portée des enfants et des animaux domestiques.
- Ne laissez pas traîner le matériel d'emballage. Celui-ci peut se révéler dangereux si des enfants le prennent pour un jouet.
- Si vous avez des questions dont la réponse ne figure pas dans ce mode d'emploi, contactez notre service d'assistance technique ou tout autre personnel technique.
- L'entretien, les modifications et les réparations doivent être effectués uniquement par un technicien ou un centre de réparation agréé.

4.2 Manipulation

- Manipulez le produit avec précaution. Les secousses et les chocs sont susceptibles d'endommager le produit.

4.3 Conditions environnementales de fonctionnement

- N'exposez pas le produit à des contraintes mécaniques.
- Protégez l'appareil contre les températures extrêmes, les gaz, les vapeurs et solvants inflammables.
- Protégez le produit de l'humidité et des moisissures.
- Protégez le produit de la lumière directe du soleil.

4.4 Fonctionnement

- Consultez un spécialiste en cas de doute sur le fonctionnement, la sécurité ou le raccordement de l'appareil.
- Si une utilisation du produit en toute sécurité n'est plus possible, arrêtez de l'utiliser et protégez-le de toute utilisation accidentelle. N'essayez PAS de réparer le produit vous-même. Un fonctionnement sûr ne peut plus être garanti si le produit :
 - est visiblement endommagé,
 - ne fonctionne plus correctement,
 - a été stocké pendant une période prolongée dans des conditions défavorables ou
 - a été transporté dans des conditions très rudes.

4.5 Assemblage

- Risque de blessures ! Faites-vous aider lorsque vous manipulez des charges lourdes.
- Inspectez soigneusement toutes les pièces et le matériel avant l'assemblage. Assurez-vous que rien n'est ni endommagé ni manquant. Ne le montez pas si l'un des composants est défectueux ou absent.
- Soyez prudent lors du montage. Les composants présentent des angles et des bords tranchants pouvant provoquer des blessures. Gardez vos doigts à l'écart des points de pincement lorsque vous insérez des boulons ou des vis.
- Suivez les étapes de montage telles que prescrites. Ne modifiez jamais la conception de l'établi, quelle que soit la manière. Toute modification est susceptible de déstabiliser la structure de l'établi.
- Placez-le sur un sol plat, stable et nivelé. Une fois monté, l'établi ne doit ni osciller ni se balancer.
- En cas de doute sur le montage ou l'utilisation en toute sécurité, demandez l'aide d'un professionnel. Un montage inapproprié peut entraîner l'effondrement de l'établi et des blessures corporelles.

5 Utilisation

- N'excédez pas la capacité de charge maximale. Consultez la section « Caractéristiques techniques ».
- Répartissez les charges aussi équitablement que possible.
- N'utilisez pas le produit comme accessoire d'escalade, (par exemple comme échelle).

6 Installation

- Référez-vous aux instructions de montage en annexe.
- Utilisez les accessoires supplémentaires suivants :
 - Gants de travail
 - Maillet
 - Tournevis plat
 - Clé à molette

7 Nettoyage et entretien

Important :

- N'utilisez pas de produits de nettoyage agressifs, de solutions à base d'alcool ou tout autre solvant chimique. Ils peuvent endommager le boîtier et provoquer un dysfonctionnement du produit.
- Ne plongez pas le produit dans l'eau.

8 Caractéristiques techniques

Charge maximale	étagère supérieure : 100 kg
	étagère inférieure : 100 kg
	tiroir : 30 kg
Épaisseur de la matière.....	1,0 mm (montants et poutres)
	0,6 mm (barre transversale médiane)
	1,0 mm (tiroir)
Dimensions (L x H x P).....	établi : 1 200 x 1 550 x 600 mm
	tiroir : 1 095 x 70 x 450 mm
Poids.....	26,5 kg



TOOLCRAFT

Montage-instructies

Werkbank

Bestelnr. 2865535



1 Beoogd gebruik

Dit product is een stalen werkbank voor gebruik als een duurzame werktafel. Hij is voorzien van een lade die kan worden gebruikt om hardware, gereedschap of materialen bijdehand te houden, maar weg van het werkoppervlak.

Belangrijk:

Overschrijd nooit de maximale last. Zie paragraaf: "Technische gegevens".

Het product is alleen bestemd voor gebruik binnenshuis. Gebruik het niet buitenshuis. Contact met vocht moet absoluut worden vermeden.

Als het product voor andere doeleinden wordt gebruikt dan hier beschreven, kan het product worden beschadigd. Oneigenlijk gebruik kan tot gevaarlijke situaties leiden.

Het product is voldoet aan de nationale en Europese wettelijke voorschriften. Om veiligheids- en goedkeuringsredenen mag u niets aan dit product veranderen.

Lees de gebruiksaanwijzing goed door en bewaar deze op een veilige plek. Het product mag alleen samen met de gebruiksaanwijzing aan derden worden doorgegeven.

Alle bedrijfs- en productnamen zijn handelsmerken van de betreffende eigenaren. Alle rechten voorbehouden.

2 Leveringsomvang

- Zie de bijgevoegde onderdelenlijst
- Montage-instructies

3 Nieuwste productinformatie

Download de meest recente productinformatie op www.conrad.com/downloads of scan de afgebeelde QR-code. Volg de aanwijzingen op de website.

4 Beschrijving van de symbolen



Dit symbool waarschuwt voor gevaren die tot persoonlijk letsel kunnen leiden.

Veiligheidsinstructies



Lees de montage-instructies zorgvuldig en let voornamelijk op de veiligheidsinformatie. Indien de veiligheidsinstructies en de aanwijzingen voor een juiste bediening in deze gebruiksaanwijzing niet worden opgevolgd, aanvaarden wij geen verantwoordelijkheid voor hieruit resulterend persoonlijk letsel of materiële schade. In dergelijke gevallen vervalt de aansprakelijkheid/garantie.

4.1 Algemene informatie

- Dit apparaat is geen speelgoed. Houd het buiten het bereik van kinderen en huisdieren.
- Laat verpakkingsmateriaal niet achteloos rondslingeren. Dit kan voor kinderen gevaarlijk speelgoed worden.
- Als u nog vragen hebt die niet door deze gebruiksaanwijzing worden beantwoord, kunt u contact opnemen met onze technische dienst of ander technisch personeel.
- Onderhoud, aanpassingen en reparaties mogen alleen uitgevoerd worden door een technicus of een daartoe bevoegd servicecentrum.

4.2 Omgang

- Behandel het product met zorg. Schokken of stoten kunnen het product beschadigen.

4.3 Gebruiksomgeving

- Stel het product niet bloot aan mechanische spanning.
- Bescherm het product tegen extreme temperaturen, ontvlambare gassen, dampen en oplosmiddelen.
- Bescherm het product tegen hoge luchtvochtigheid en vocht.
- Bescherm het product tegen direct zonlicht.

4.4 Gebruik

- Raadpleeg een expert als u vragen hebt over gebruik, veiligheid of aansluiting van het apparaat.
- Als het product niet langer veilig gebruikt kan worden, stel het dan buiten bedrijf en zorg ervoor dat niemand het per ongeluk kan gebruiken. Probeer het product NIET zelf te repareren. Veilig gebruik kan niet langer worden gegarandeerd als het product:
 - zichtbaar is beschadigd,
 - niet meer naar behoren werkt,
 - gedurende een langere periode onder slechte omstandigheden is opgeslagen of
 - onderhevig is geweest aan ernstige transportbelasting.

4.5 Installatie

- Risico op verwondingen! Vraag iemand anders om hulp bij het hanteren van zware lasten.
- Inspecteer zorgvuldig alle onderdelen en hardware voorafgaand aan de installatie. Controleer of er niets beschadigd is of ontbreekt. Installeer het product niet als er onderdelen ontbreken of defect zijn.
- Wees voorzichtig tijdens de installatie. Sommige onderdelen hebben scherpe hoeken en randen, waardoor er een risico op letsel bestaat. Houd vingers uit de buurt van knelpunten bij het bevestigen van bouten of schroeven.
- Volg uitsluitend de montageschappen zoals aangegeven. Modificeer of verander en ontwerp van de werkbank op geen enkele manier. Het aanbrengen van veranderingen, maakt de structuur onstabiel.
- Plaats het product op een vlakke, stabiele en waterpas vloer. De werkbank mag na de installatie niet wiebelen.
- Roep professionele hulp in als u twijfelt over veilige montage of veilig gebruik. Onjuiste installatie kan leiden tot inzakken en persoonlijk letsel.

5 Gebruik

- Overschrijd nooit de maximale draagkracht. Zie paragraaf: "Technische gegevens".
- Verdeel lasten zo gelijkmatig mogelijk.
- Gebruik het product niet als een klimhulpmiddel (bijv. als een ladder).

6 Installatie

- Raadpleeg de bijgevoegde montage-instructies.
- Gebruik de volgende, aanvullende accessoires:
 - Werkhandschoenen
 - Houten hamer
 - Platte schroevendraaier
 - Verstelbare sleutel

7 Onderhoud en reiniging

Belangrijk:

- Gebruik geen agressieve schoonmaakmiddelen, schoonmaakalcohol of andere chemische oplossingen. Ze beschadigen de behuizing en kunnen een storing aan het product veroorzaken.
- Dompel het product niet in water.

8 Technische gegevens

Maximale belasting.....	bovenschap: 100 kg
	onderschap: 100 kg
	lade: 30 kg
Plaatdikte.....	1,0 mm (staanders en balk)
	0,6 mm (middelste dwarsbalk)
	1,0 mm (lade)
Afmetingen (B x H x D).....	werkbank: 1200 x 1550 x 600 mm
	lade: 1095 x 70 x 450 mm
Gewicht.....	26,5 kg

Dit is een publicatie van Conrad Electronic SE, Klaus-Conrad-Str. 1, D-92240 Hirschau (www.conrad.com). Alle rechten, vertaling inbegrepen, voorbehouden. Elke reproductie, ongeacht de methode, bijv. fotokopie, microverfilming of de registratie in elektronische gegevensverwerkingsystemen, vereist de voorafgaande schriftelijke toestemming van de uitgever. Nadruk, ook van uittreksels, verboden. De publicatie voldoet aan de technische stand bij het in druk bezorgen.

Copyright 2023 by Conrad Electronic SE.

*2865535_v1_0723_02_dh_mh_nl

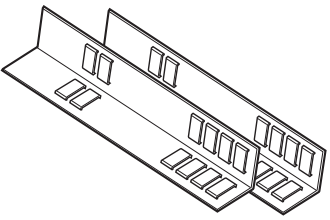

A x 2

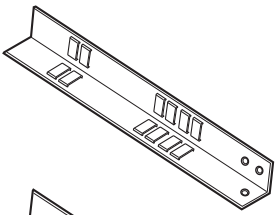

B x 1

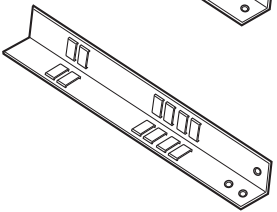

C x 1

D x 1

E x 1

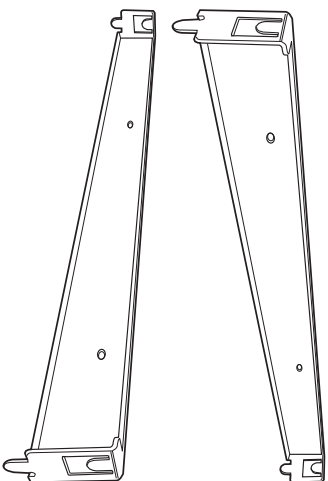

F x 4

G x 4

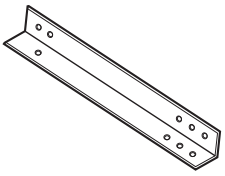
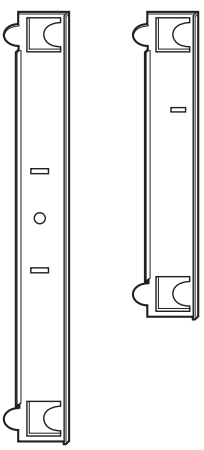

H x 1

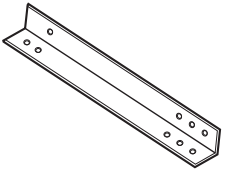

I x 1

J x 2



M x 1

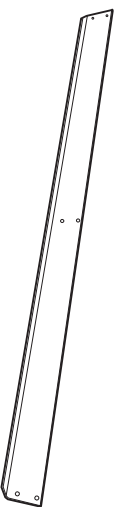

N x 1

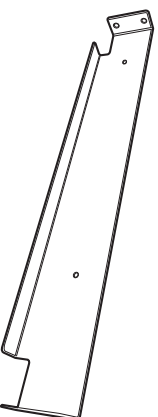

O x 2

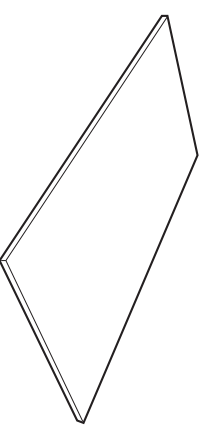

P x 1

K x 1



L x 1

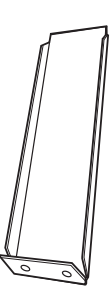

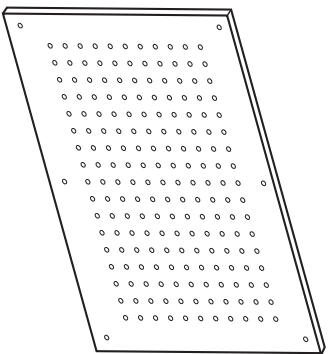

Qx1

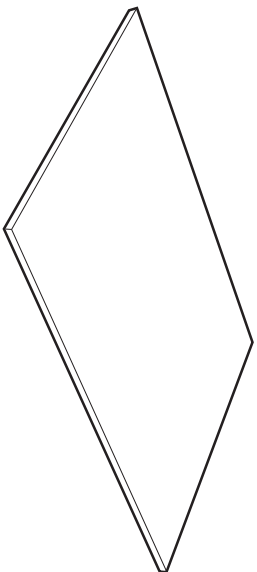

Rx1

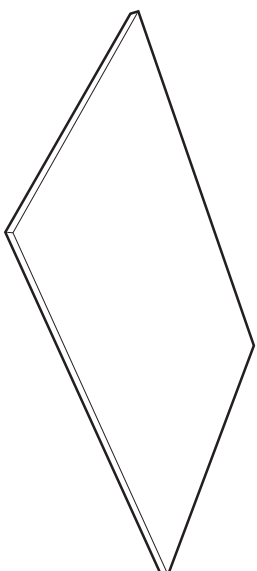

Sx1



S1 x2



S2 x20

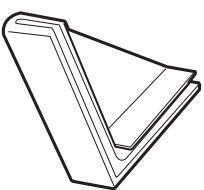

S3 x4

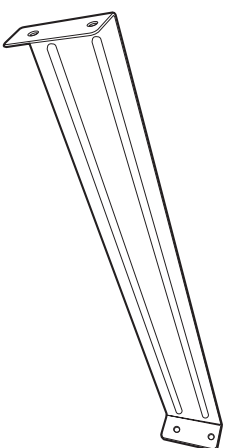

S4 x1

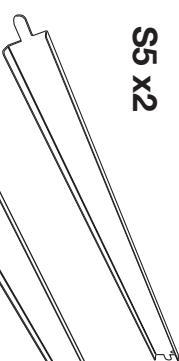

S5 x2

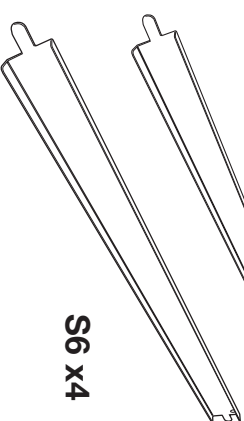

S6 x4

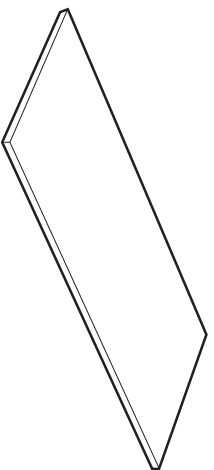

Tx1

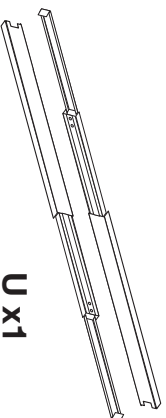

U x1

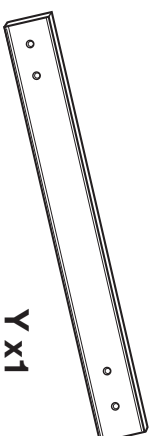

Y x1

20mm

10mm

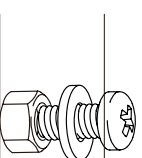

V x36

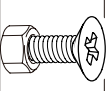

W x16

BENÖTIGTE WERKZEUGE / TOOLS NEEDED / OUTILS NÉCESSAIRES / BENODIGD GEREEDSCHAP

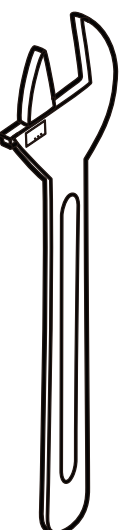
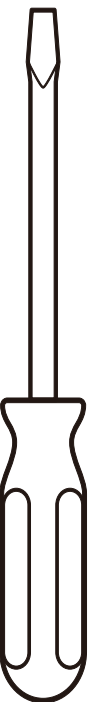
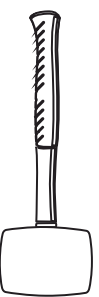

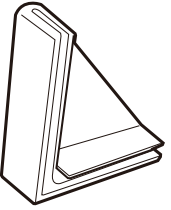
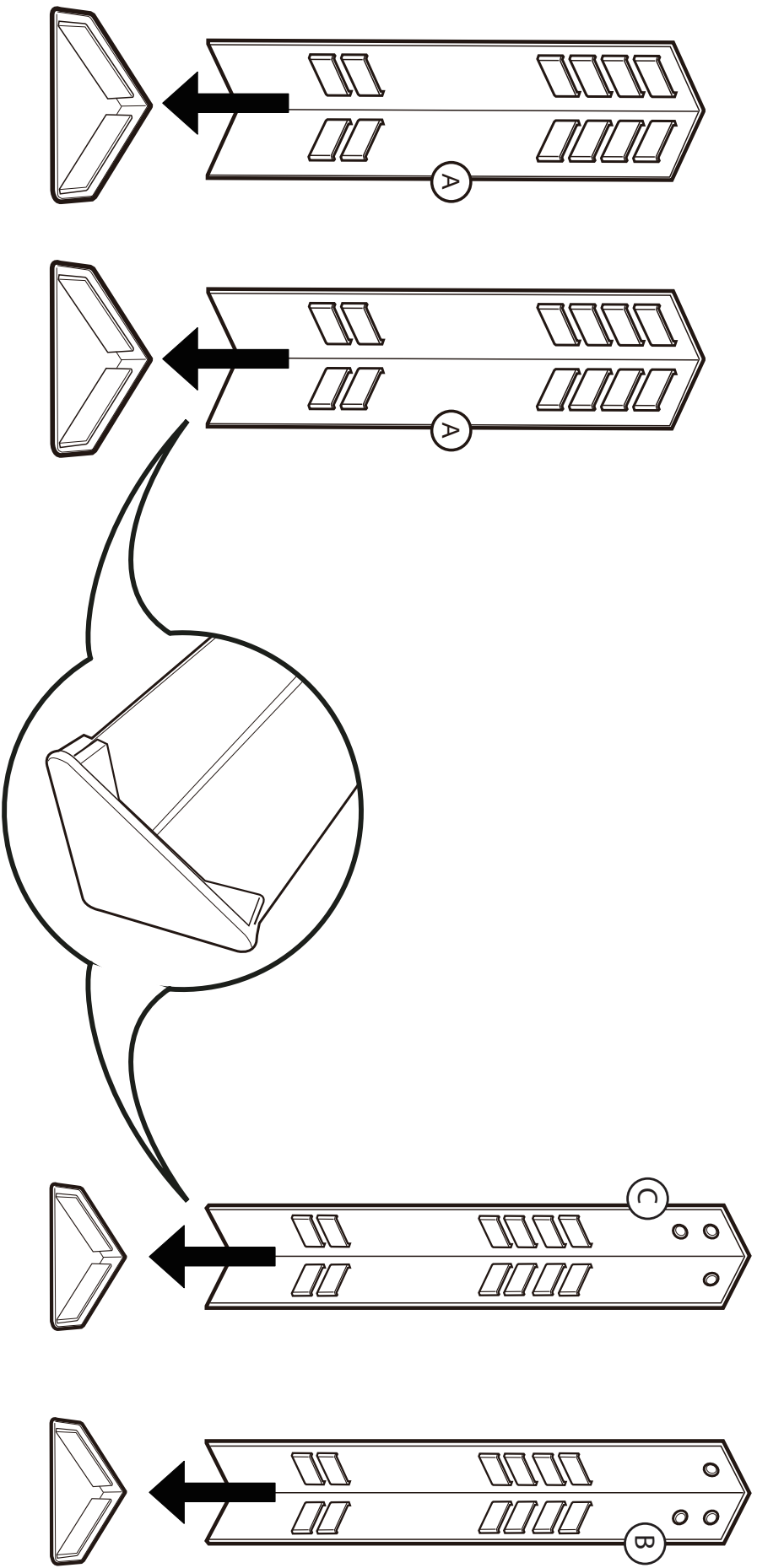

S3 x2

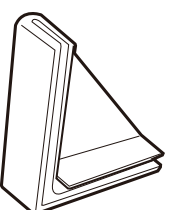

S3 x2

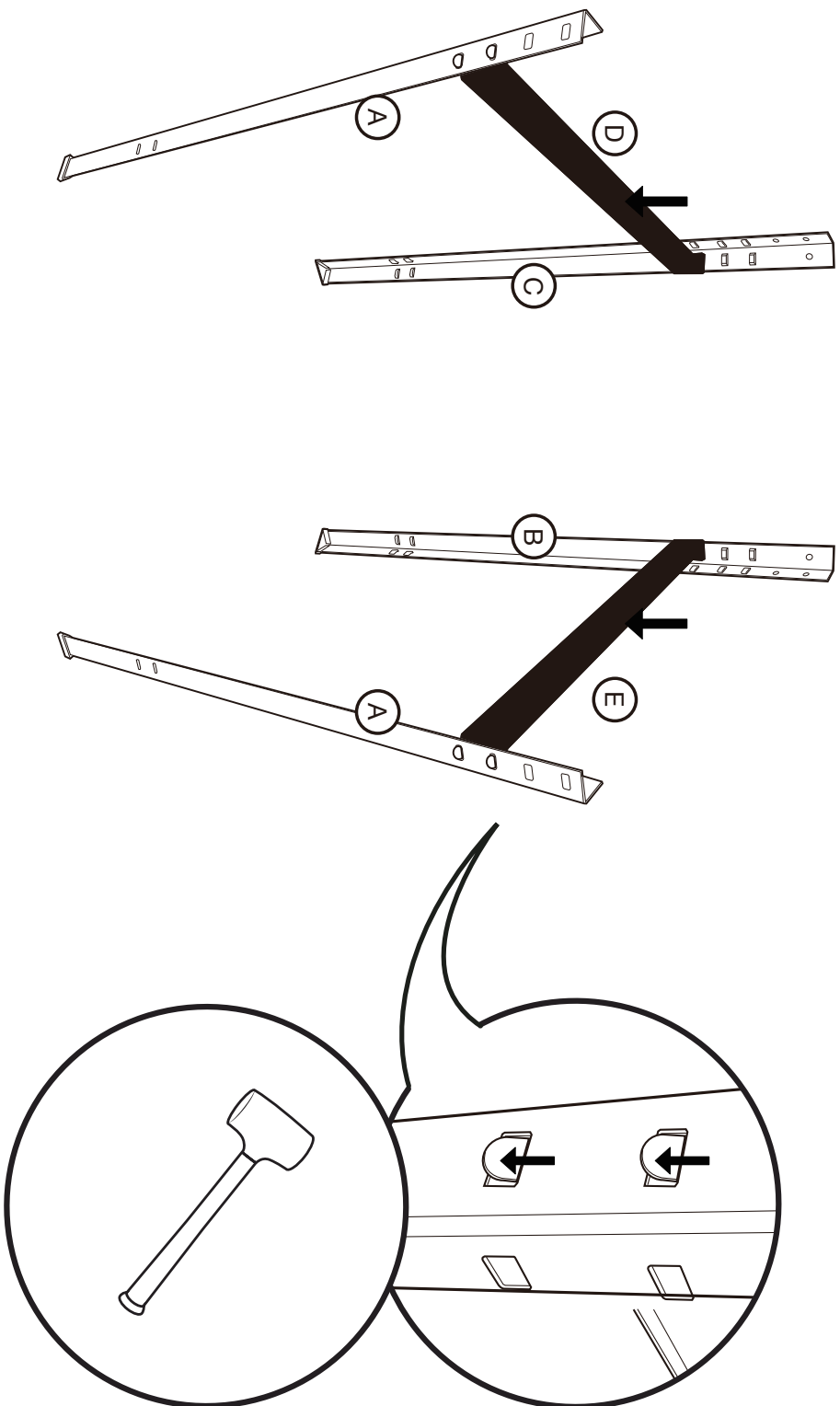

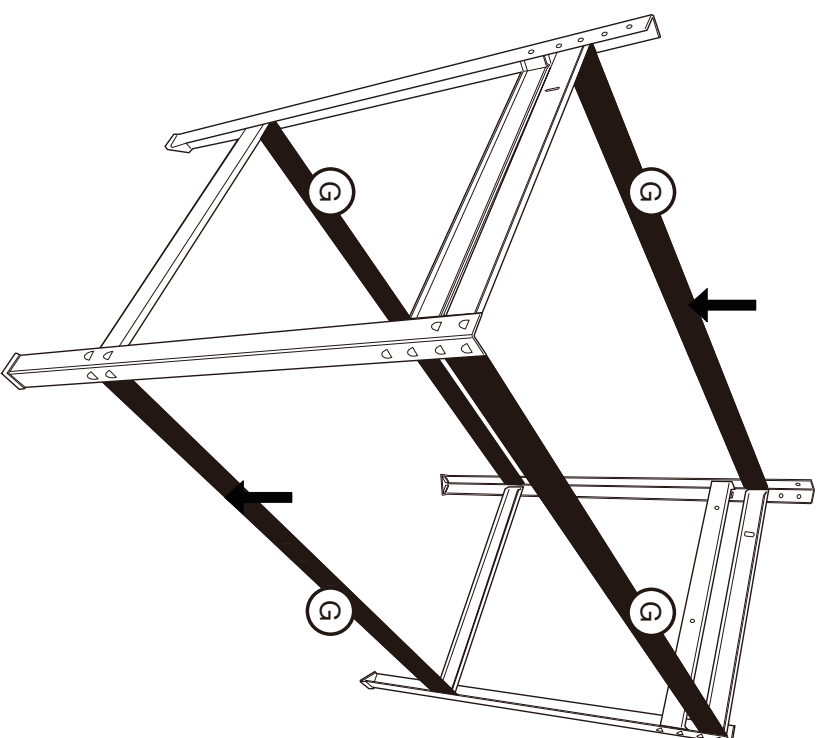
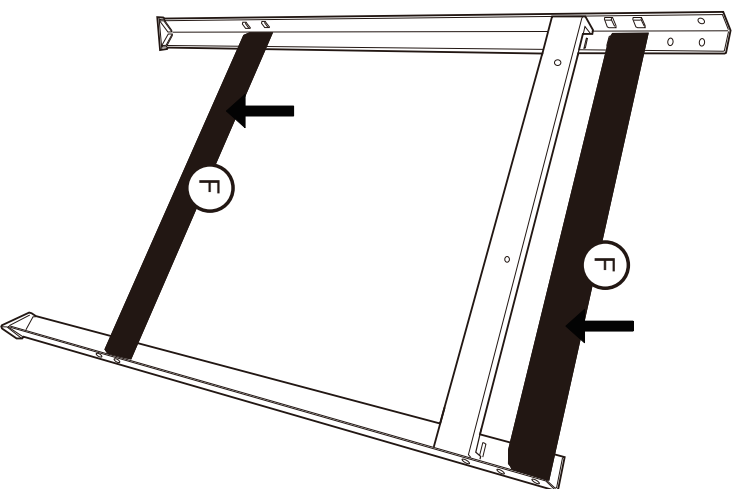
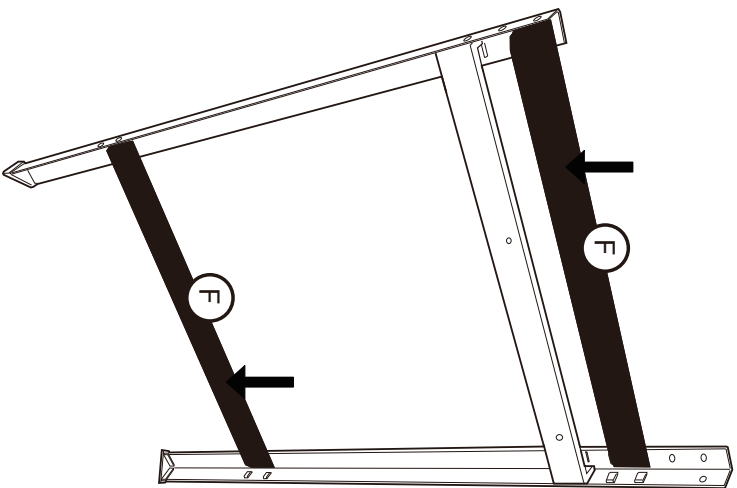

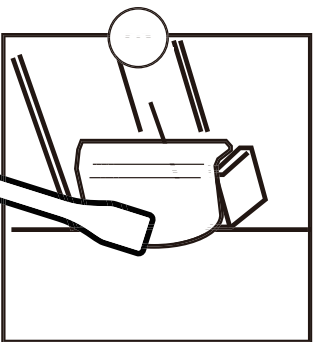
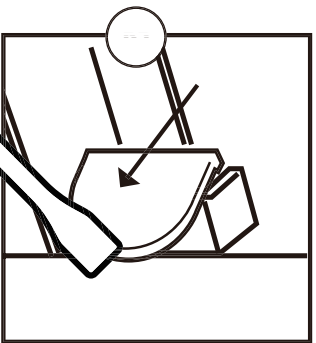
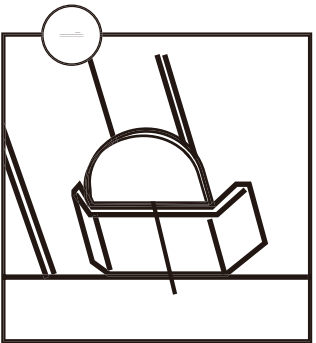
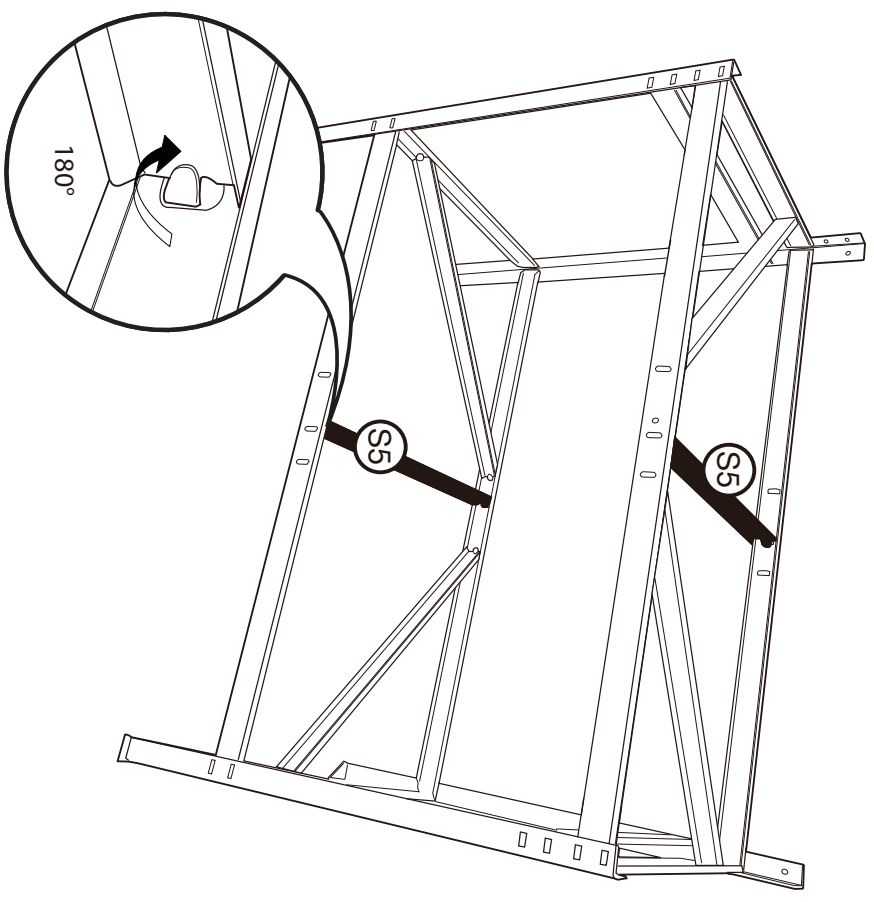
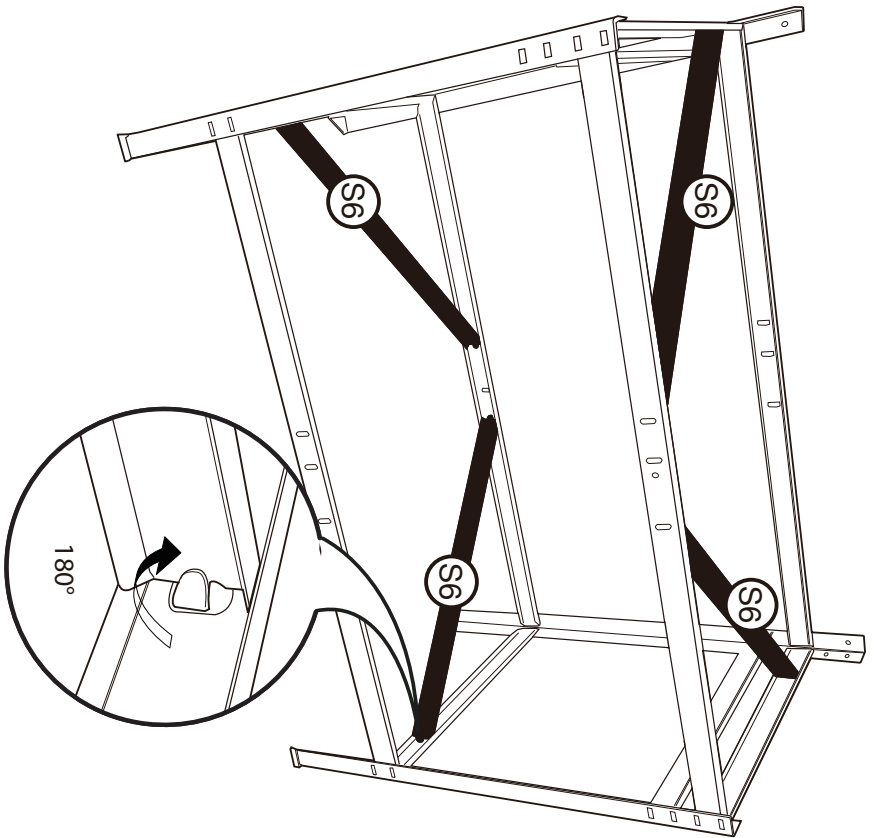

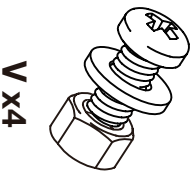
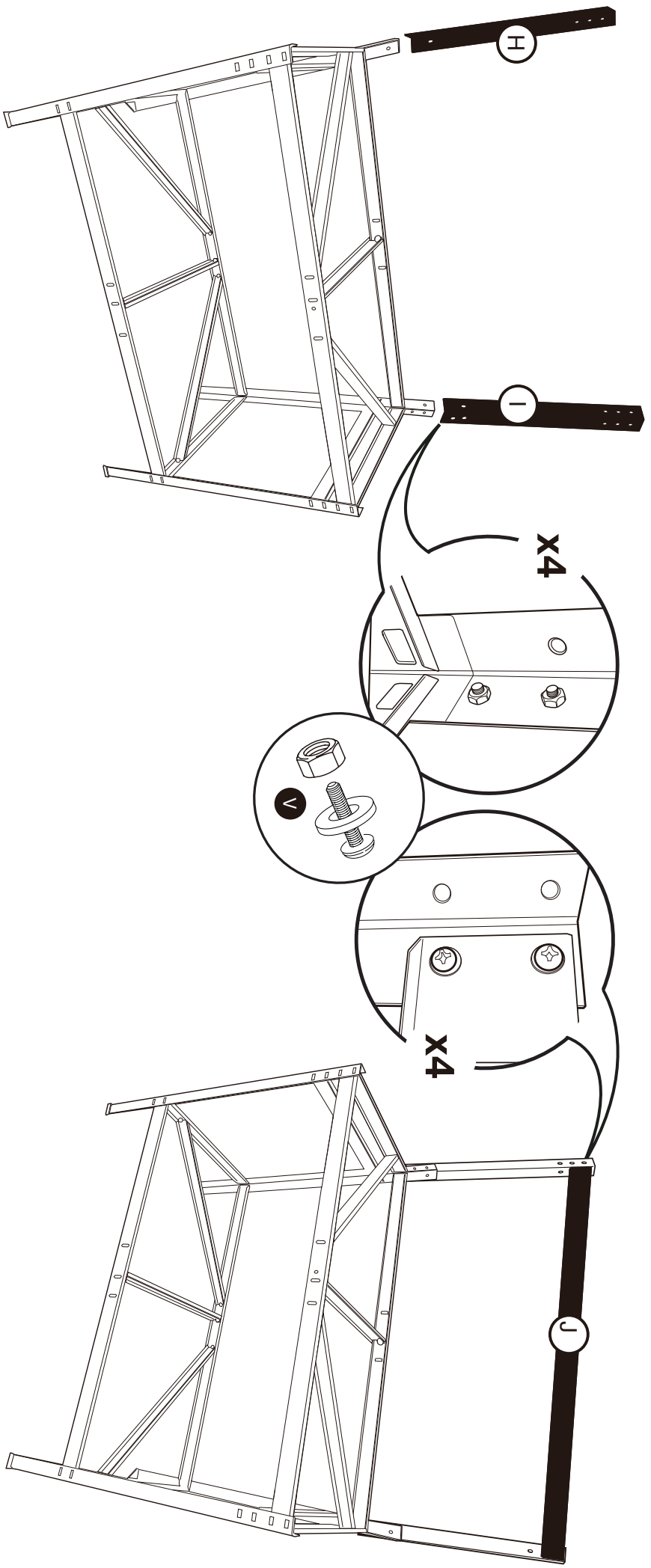

V x4

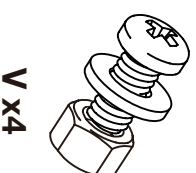
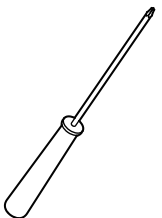
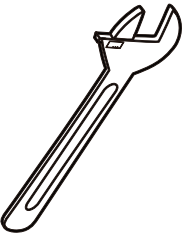

V x4

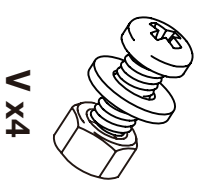
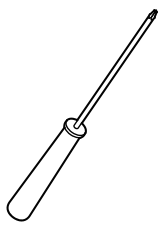
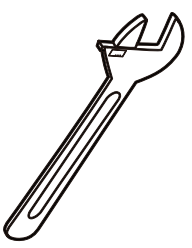
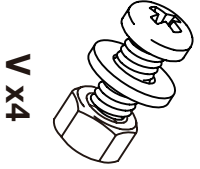
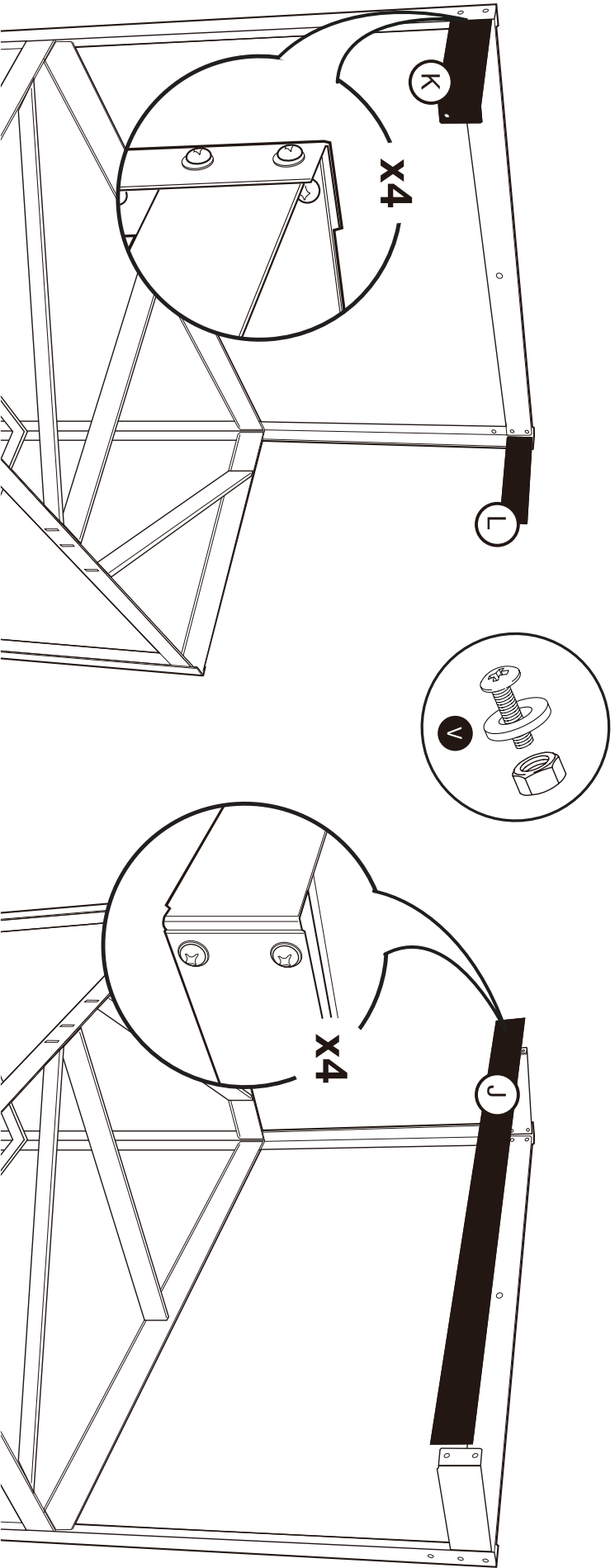

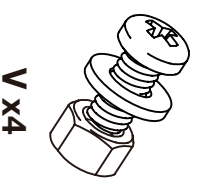
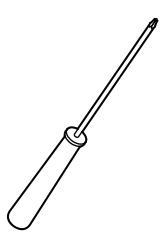
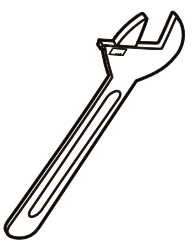
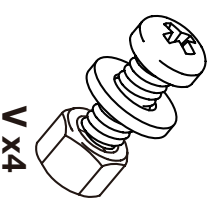
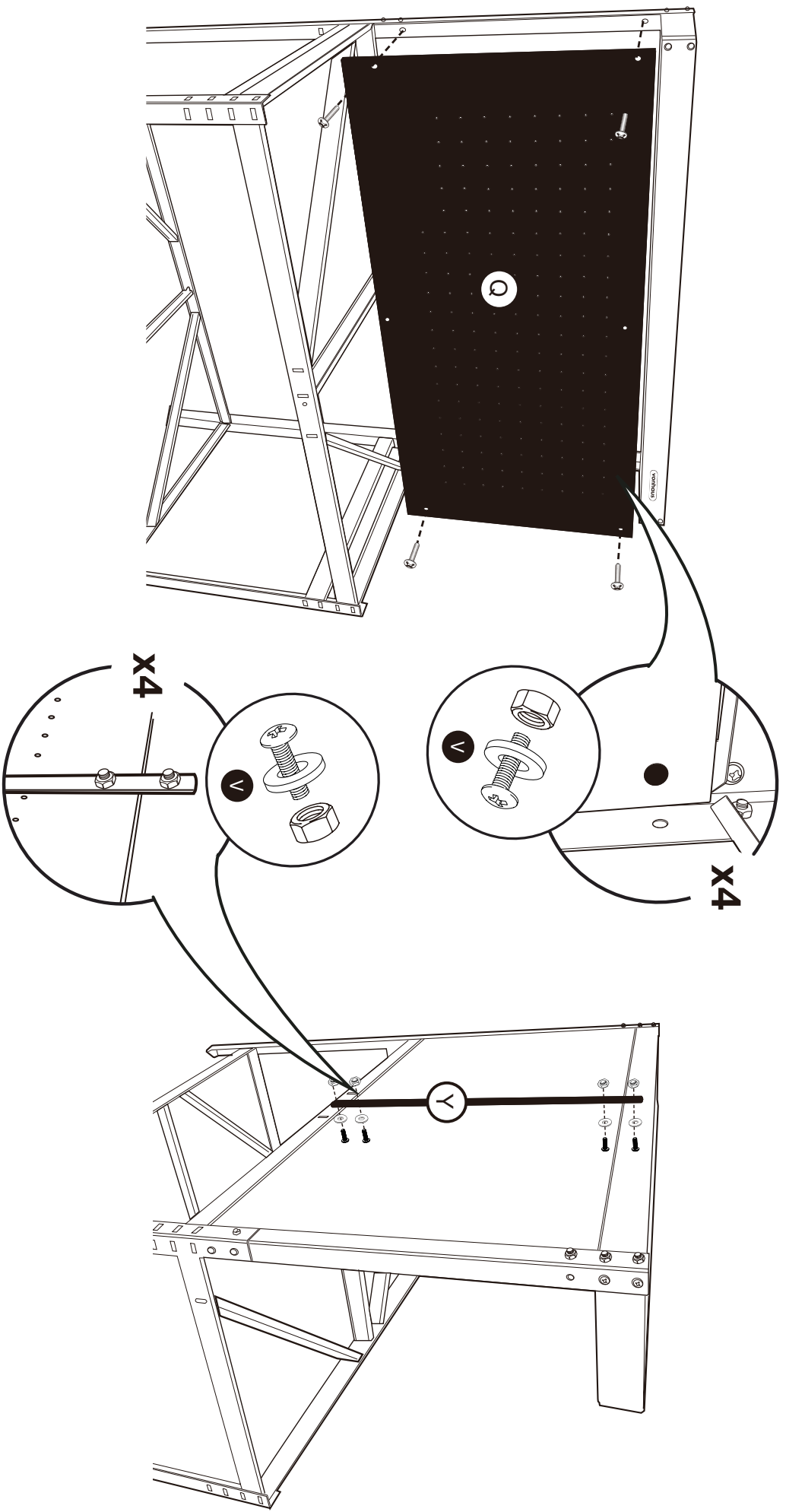

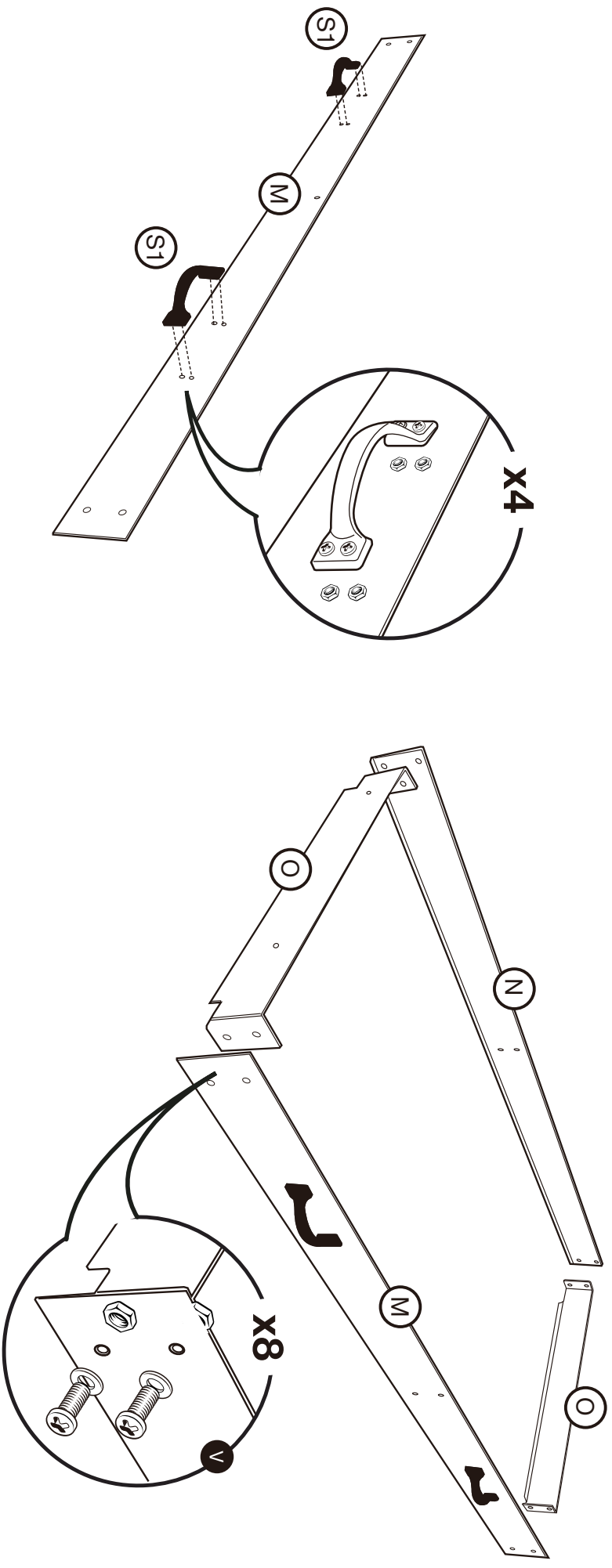

W x4

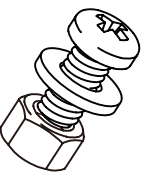
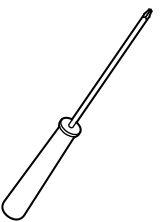
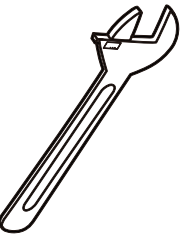

V x8

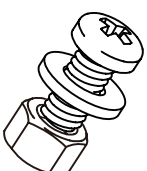
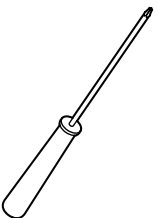
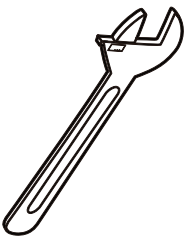
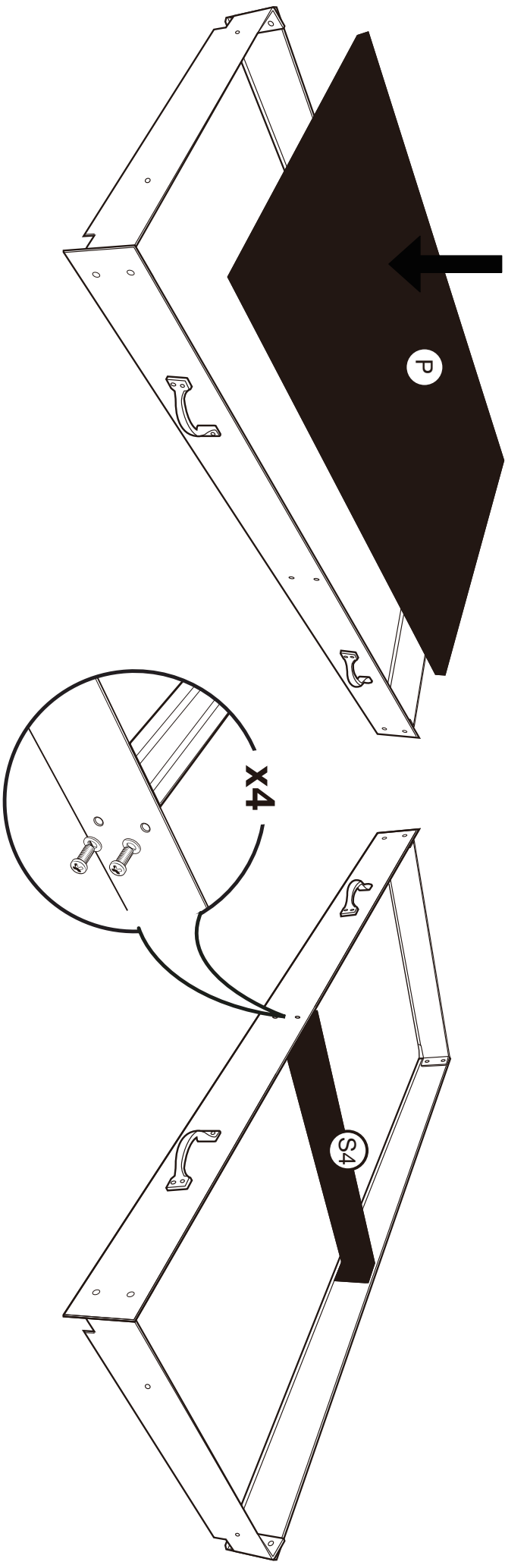

V x4

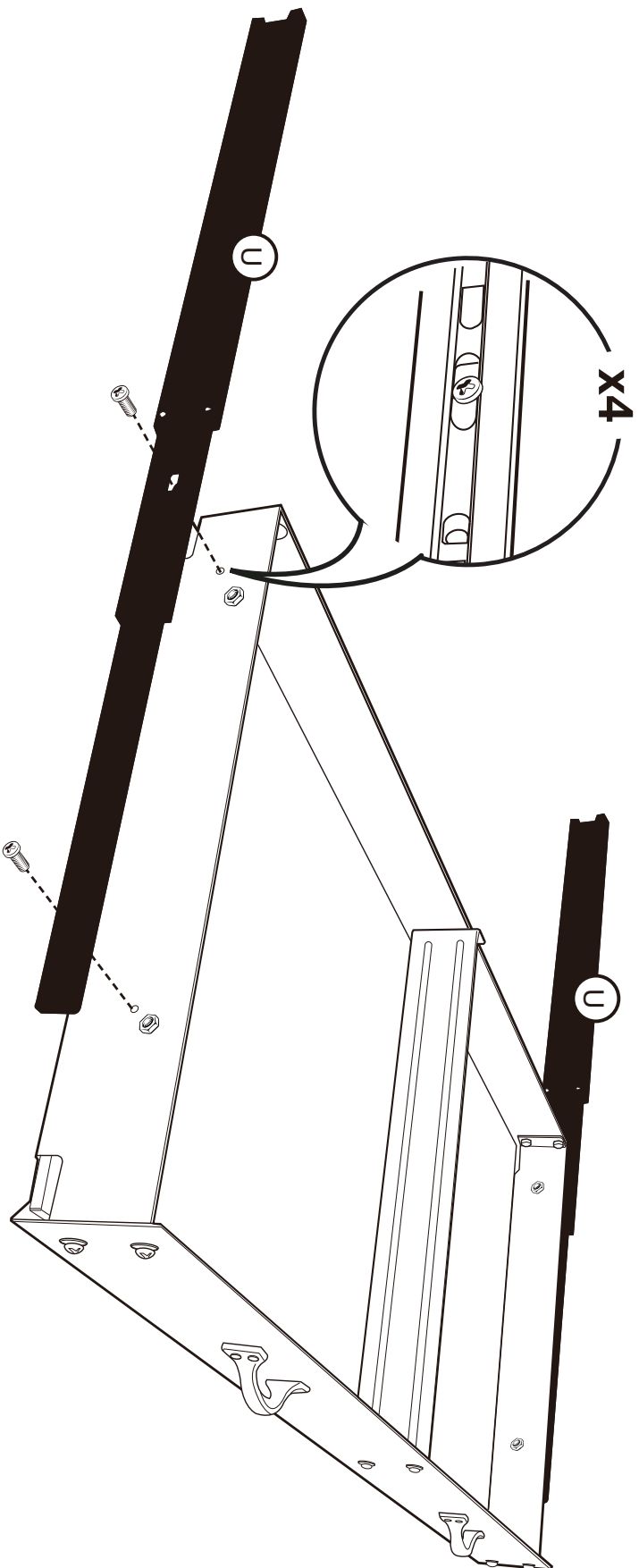
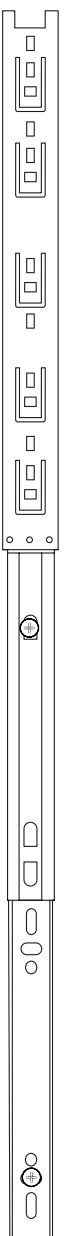

W x4

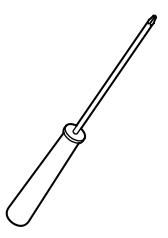
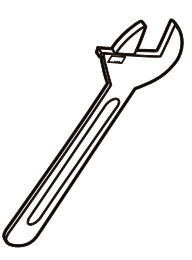

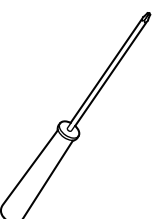
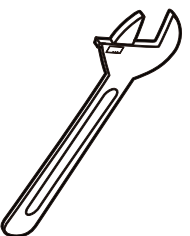
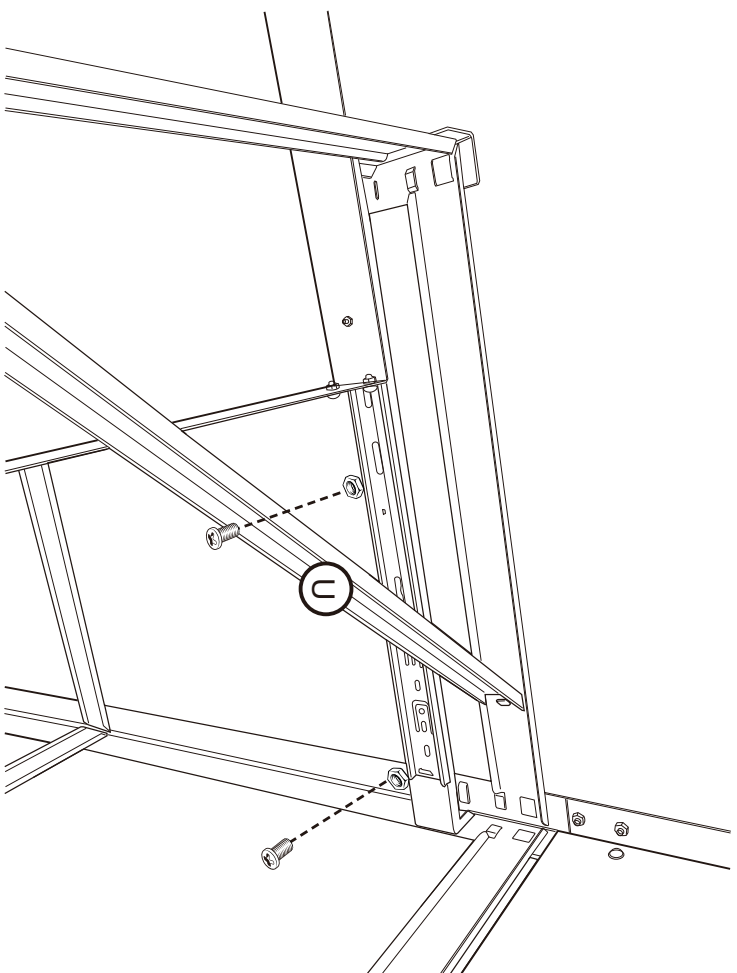
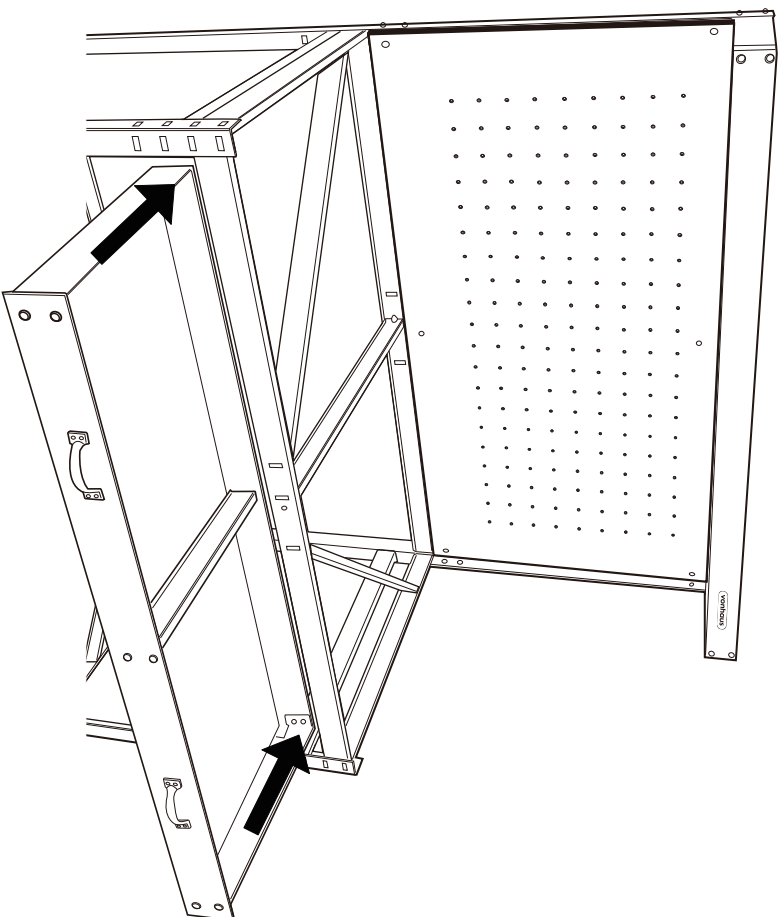

W x4

