



For FAQs and more information, please visit:

[www.eufylife.com](http://www.eufylife.com)



## RoboVac L35 Hybrid Owner's Manual

English	01
Français	41
Italiano	81
Español	119
Nederlands	159
Deutsch	197
Русский	235
Türkçe	275

## Table of Contents

<b>02</b>	<b>Important Safety Instructions</b>
<b>09</b>	<b>About Your RoboVac</b>
	What's in the Box
	RoboVac Anatomy
	LED Indication
	Map Navigation and Management
<b>14</b>	<b>Using Your RoboVac</b>
	Important Tips Before Use
	Preparation
	Charge Your RoboVac
	Use Your RoboVac with the eufy Clean App
	Start / Stop Cleaning
	Select a Cleaning Mode
	Select a Suction Power Level
	Use Mopping System
	Use Your RoboVac with Amazon Alexa / the Google Assistant
	Enable / Disable the Child Safety Lock
<b>25</b>	<b>Cleaning and Maintenance</b>
	Clean the Dust Box, Water Tank, and Filter
	Clean the Rolling Brush
	Clean the Side Brushes
	Replace the Side Brushes
	Clean the Sensors and Charging Pins
	Clean the Swivel Wheel
	Clean the Mopping Cloth
<b>34</b>	<b>Troubleshooting</b>
	Voice Alert
<b>38</b>	<b>Specifications</b>
<b>39</b>	<b>Customer Service</b>

Thank you for purchasing RoboVac. Carefully read all the instructions below before using this device, and keep this manual for future reference.



## Important Safety Instructions

To reduce the risk of injury or damage, keep these instructions at hand when setting up, using, and maintaining this device.

### WARNING SYMBOLS USED



This is the safety alert symbol. This symbol alerts you to potential hazards that could result in property damage and/or serious bodily harm or death.

- This device can be used by children aged from 8 years and above and persons with reduced physical, sensory or mental capabilities or lack of experience and knowledge if they have been given supervision or instruction concerning use of this device in a safe way and understand the hazards involved.
- Children should be supervised to ensure they do not play with this device.
- Cleaning and maintenance shall not be performed by children without adult supervision.
- This device is only to be used with the power supply unit provided.
- Before cleaning or maintaining this device, the plug must be removed from the outlet.
- The battery in this device should only be replaced by a skilled professional.
- Before removing the battery, disconnect the device from its power supply.
- To recharge the battery, only use the detachable adapter (US/CA: NLD100240W1A4; UK: NLD100240W1E4; EU: NLD100240W1U4; AU: NLD100240W1S4) provided with this device.
- The battery must be removed before this device is disposed of. To remove the battery, first unscrew the screws on the bottom, then remove the back cover. Remove the battery by disconnecting the quick connector.
- The used battery should be placed in a sealed plastic bag and disposed of safely according to local environmental regulations.
- The external flexible cable or cord of the power supply unit cannot be replaced; if the cord is damaged, the power supply unit should be disposed of.
- This device is for indoor use only.
- This device is not a toy. Do not sit or stand on this device. Small children and pets should be supervised when this device is operating.
- Store and operate this device in room temperature environments only.
- Do not use this device to pick up anything that is burning or smoking.
- Do not use this device to clean up spills of bleach, paint, chemicals, or anything wet.
- Before using this device, pick up objects like clothing and loose paper. Lift up cords for blinds or curtains. Move power cords and sharp, pointed, or fragile objects out of the way. If this device passes over a power cord and drags it, an object could be pulled off a table or shelf.
- If the room to be cleaned has a balcony, a physical barrier should be used to prevent access to the balcony and to ensure safe operation.
- Do not place anything on top of this device.
- Be aware that this device moves around on its own. Take care when walking in the area where this device is operating to avoid stepping on it.
- Do not operate this device in areas with exposed electrical outlets on the floor.
- Do not expose the electronics of this device, its battery, or the integrated Charging Base. There are no user-serviceable parts inside.
- Do not use this device on an unfinished, unsealed, waxed or rough floor. It may result in damage to the floor and this device. Use only on hard floor surfaces or low-pile

carpets, and not on carpets with tasseled edges or loose threads.

- This device has been designed to be used on floors without scratching them. We still recommend that you test this device on a small area of the room to be cleaned to ensure no scratches are made before cleaning the whole room.
- Only use attachments recommended or described in this manual.
- Do not handle the device or plug with wet hands.
- Ensure that the dust box and/or filters are correctly in-place before use.
- Do not use a battery pack or device that is damaged or modified. Damaged or modified batteries may exhibit unpredictable behavior resulting in fire, explosion, or risk of injury.
- Do not expose the battery pack or device to fire or excessive heat. Exposure to fire or temperatures above 130°C / 266°F may cause an explosion.
- Do not modify or attempt to repair the device or the battery pack, except as indicated in the instructions for use and care.
- Follow all charging instructions and do not charge the battery pack or device outside of the temperature range specified in the instructions. Charging improperly or at temperatures outside of the specified range may damage the battery and increase the risk of fire.
- The laser distance sensor of this device meets the standards for Class I Laser Products in IEC 60825-1:2014 and will not generate hazardous laser radiation.

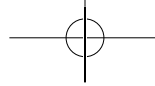

## Notice



This symbol on the device or its packaging indicates:

Do not dispose of electrical appliances as unsorted municipal waste; use separate collection facilities. Contact your local authority for information regarding the collection systems available. If electrical appliances are disposed of in landfills or dumps, hazardous substances can leak into the groundwater and get into the food chain, damaging your health and well-being. When replacing old appliances with new ones, the retailer is legally obliged to take back your old appliance for disposal at least free of charge.

## FCC Statement

This device complies with Part 15 of the FCC Rules. Operation is subject to the following two conditions: (1) This device may not cause harmful interference, and (2) this device must accept any interference received, including interference that may cause undesired operation.

**Warning:** Changes or modifications not expressly approved by the party responsible for compliance could void the user's authority to operate the equipment.

**Note:** This equipment has been tested and found to comply with the limits for a Class B digital device, pursuant to Part 15 of the FCC Rules. These limits are designed to provide reasonable protection against harmful interference in a residential installation.

This equipment generates, uses, and can radiate radio frequency energy and, if not installed and used in accordance with the instructions, may cause harmful

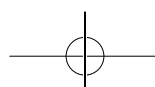
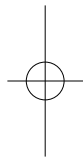
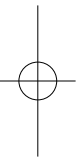

interference to radio communications. However, there is no guarantee that interference will not occur in a particular installation. If this equipment does cause harmful interference to radio or television reception, which can be determined by turning the equipment off and on, the user is encouraged to try to correct the interference by one or more of the following measures: (1) Reorient or relocate the receiving antenna. (2) Increase the separation between the equipment and receiver. (3) Connect the equipment into an outlet on a circuit different from that to which the receiver is connected. (4) Consult the dealer or an experienced radio / TV technician for help.

The following importer is the responsible party (for FCC matters only).

Company Name: POWER MOBILE LIFE, LLC

Address: 400 108th Ave NE Ste 400, Bellevue, WA 98004-5541

Telephone: +1 (800) 994 3056

### **RF Exposure Compliance Statement**

This equipment complies with FCC/IC radiation exposure limits set forth for an uncontrolled environment. This equipment should be installed and operated with a minimum distance of 20 cm between the radiator and your body.

### **ISED Compliance Statement**

This device contains licence-exempt transmitter(s)/ receiver(s) that comply with Innovation, Science and Economic Development Canada's licence-exempt RSS(s). Operation is subject to the following two conditions:

1. This device may not cause interference.
2. This device must accept any interference, including interference that may cause undesired operation of the device.

### **Declaration of Conformity**

This product complies with the radio interference requirements of the European Community. Hereby, Anker Innovations Limited declares that the radio equipment type T2194 is in compliance with Directive 2014/53/EU. The full text of the EU declaration of conformity is available at the following website: <https://support.eufylife.com/s/articleRecommend?type=Download>.

Maximum output power: 18 dBm (For EU)

Frequency band: 2.4G band (2.4000GHz - 2.4835GHz)

### **GB Declaration of Conformity**

Hereby, Anker Innovations Limited declares that the product type T2194 is in compliance with Radio Equipment Regulations 2017 and The Restriction of the Use of Certain Hazardous Substances in Electrical and Electronic Equipment Regulations 2012. The full text of the GB declaration of conformity is available at the following website: <https://support.eufylife.com/s/articleRecommend?type=Download>.

The following importer is the responsible party (contract for EU and UK matters)

Anker Technology (UK) Ltd | GNR8, 49 Clarendon Road, Watford, Hertfordshire, WD17 1HP, United Kingdom

Anker Innovations Deutschland GmbH | Georg-Muche-Strasse 3, 80807 Munich, Germany

Anker Innovations Limited | Room 1318-19, Hollywood Plaza, 610 Nathan Road, Mongkok, Kowloon, Hong Kong

### **Trademark Notice**

- Amazon, Echo, Alexa and all related logos are trademarks of Amazon.com, Inc. or its affiliates.
- Apple and the Apple logo are trademarks of Apple Inc.,

registered in the U.S. and other countries. App Store is a service mark of Apple Inc., registered in the U.S. and other countries.

- Google Play and the Google Play logo are trademarks of Google Inc.
- Google Home is a trademark of Google Inc.

## About Your RoboVac

### What's in the Box

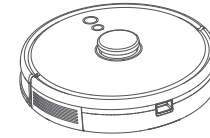

RoboVac

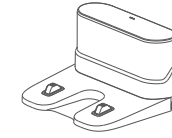

Charging Base

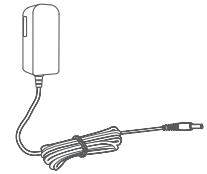

Power Adapter

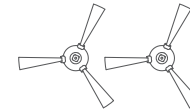

Side Brushes (x2)

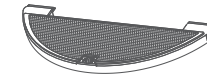

Mopping Module

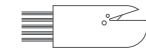

Cleaning Tool

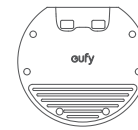

Waterproof Pad



Owner's Manual  
& Other Documents

## RoboVac Anatomy

### A. Top

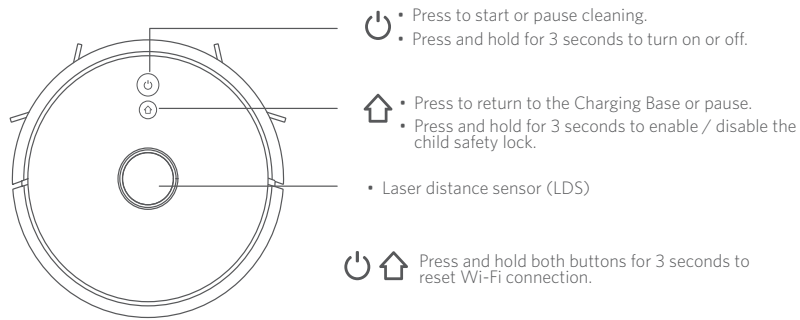

### B. Side

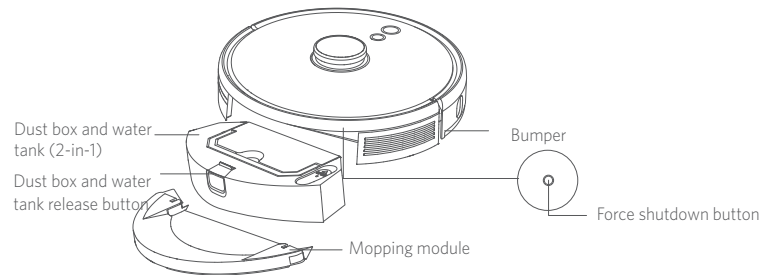

### C. Bottom

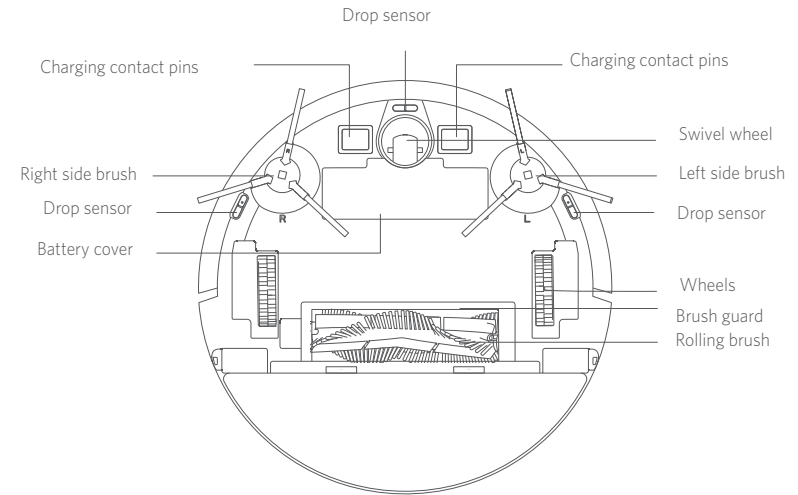

### D. Dust Box and Water Tank (2-in-1)

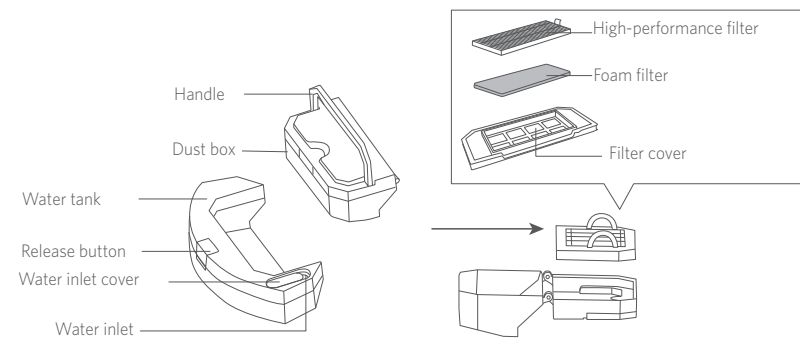

## E. Mopping Module

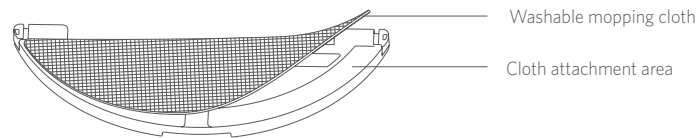

## F. Suction Inlet

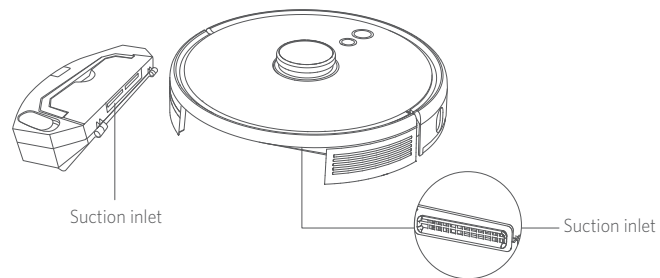

## G. Charging Base

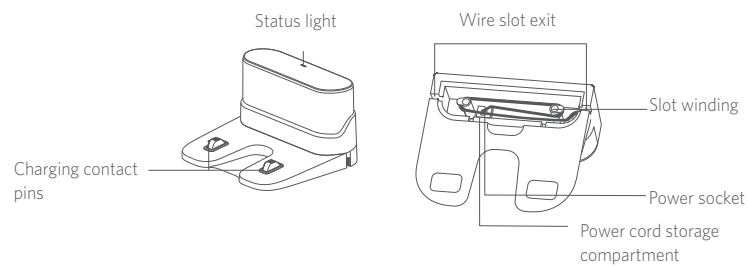

## LED Indication

You can see the status of RoboVac from the LED indicators.

Power and Home icons	Status
Pulsing blue	Charging
Solid blue	Standby / Cleaning / Fully charged
Solid red	Low power and returning to Charging Base
Off	<ul style="list-style-type: none"> <li>RoboVac is off.</li> <li>To conserve power, the light automatically turns off when RoboVac is not docked to the Charging Base and has been inactive for 10 minutes.</li> </ul>
Flashing blue	Waiting for Wi-Fi connection
Flashing red with voice alert	RoboVac has an error. Refer to the <b>"Troubleshooting &gt; Voice Alert"</b> section in this manual for solutions.

## Map Navigation and Management

### Navigation

Once RoboVac starts to auto clean, it will move away from the Charging Base and automatically scan your house to generate maps, intelligently determine its cleaning route, and divide the space into rooms. The cleaning paths are planned along the walls, following a Z-shaped cleaning method to complete the cleaning of each zone, one by one.

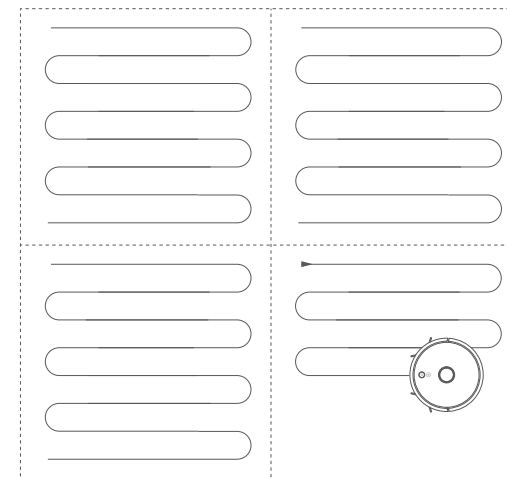

## Real-Time Mapping and Floor Plan

Real-time mapping helps RoboVac easily learn the environment of your home to generate the most efficient cleaning path. A floor plan will be built after cleaning. The map will be updated in real-time during each cleaning session to ensure normal navigation.

To create a complete floor plan:

1. Open your doors so that RoboVac can map each room.
2. Remove any objects that may be in the way or that might entangle RoboVac.

## Repositioning and Remapping

If the position of RoboVac / Charging Base is adjusted or the surroundings are changed significantly, RoboVac will try to reposition and remap to match the surroundings.

- If the repositioning is successful, RoboVac will resume cleaning.
- If the repositioning fails, RoboVac will remap to ensure normal navigation with a new cleaning.



- When using for the first time, make sure RoboVac starts cleaning from the Charging Base.
- During cleaning, do not move RoboVac frequently. If moved, place RoboVac back to the original position.

## Using Your RoboVac

### Important Tips Before Use

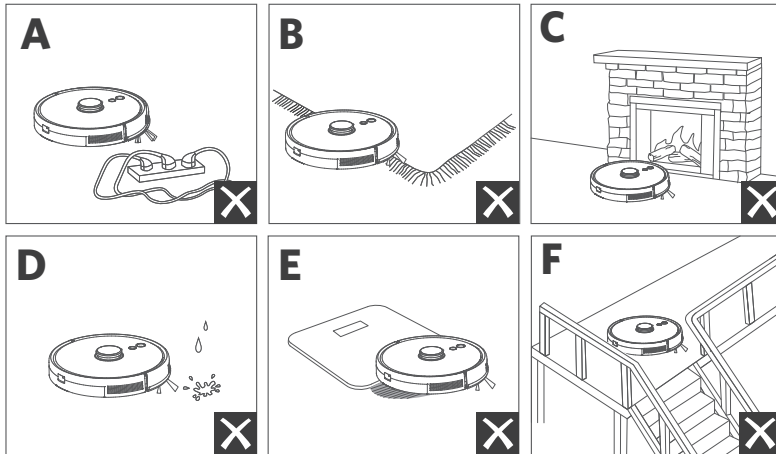

- a Remove power cords and small objects from the floor that may entangle RoboVac.
- b Fold tasseled edges of rugs underneath to prevent tangling RoboVac. Avoid cleaning dark-colored high-pile rugs or rugs thicker than 1.02 in / 26 mm as they may cause RoboVac to malfunction.
- c It is strongly recommended to set a No-Go zone or a virtual boundary in the eufy Clean app in front of fireplaces and certain areas (i.e. air vents) that may cause damage to RoboVac if entered.
- d Keep RoboVac away from wet areas during cleaning.
- e RoboVac may climb on top of objects less than 0.79 in / 20 mm in height. Remove these objects if possible.
- f Anti-drop sensors will prevent RoboVac from tumbling down stairs and steep drops in most cases. Sensors are less effective if dirty or used on carpeted / reflective / dark-colored floors. It is recommended to place physical barriers or set a No-Go zone / a virtual boundary in the eufy Clean app to block off areas where RoboVac may fall.

## Preparation

- 1 Remove the foam blocks beside the bumper before use.
- 2 Before mopping, attach the Charging Base to the waterproof pad to keep the floor dry. Make sure it is firmly installed. Skip this step if mopping is not needed.

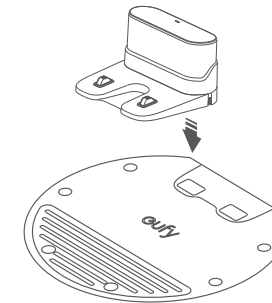

- 3 Place the Charging Base on a level surface and against a wall.

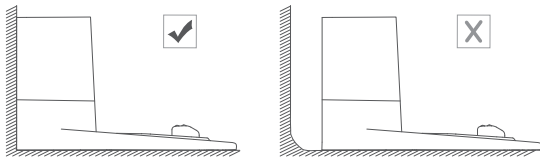

- 4 Remove objects within 1.6 ft / 0.5 m of the left and right side and within 4.9 ft / 1.5 m of the front of the Charging Base. If you cannot remove the objects, move RoboVac to a new place and check whether RoboVac can return to the Charging Base normally; if not, contact eufy customer service for help.

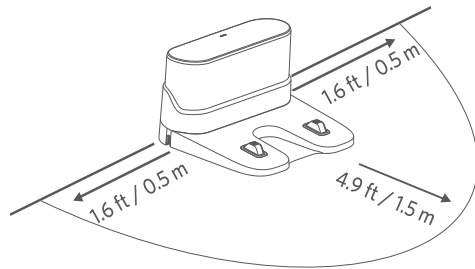

- 5 Connect the adapter to the Charging Base and a wall outlet.
- When the Charging Base connects to AC power, the LED on the Charging Base is solid white.

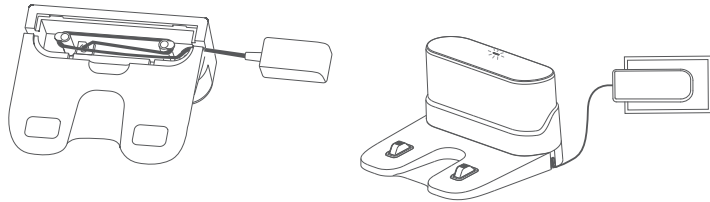

- Install the Charging Base in a location that RoboVac can easily access. It is recommended to place the Charging Base against a wall, and on a hard-level surface rather than on rugs or carpets.
- Always keep the Charging Base plugged in, otherwise RoboVac will not automatically return to it.

## Charge Your RoboVac



- Make sure RoboVac is fully charged before use.
- RoboVac will return to the Charging Base at the end of a cleaning cycle or when its battery is running low.

Attach RoboVac to the Charging Base by aligning its charging pins.

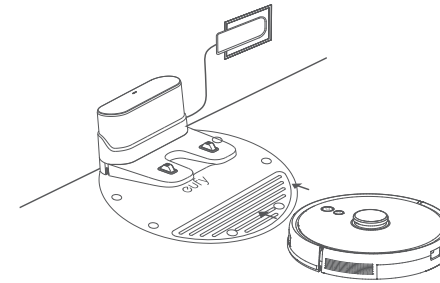

- To preserve the battery's lifespan, recharge at least once every 6 months.

## Use Your RoboVac with the eufy Clean App



To enjoy all available features, it is recommended to control your RoboVac via the eufy Clean app.

### Before you start, make sure that:

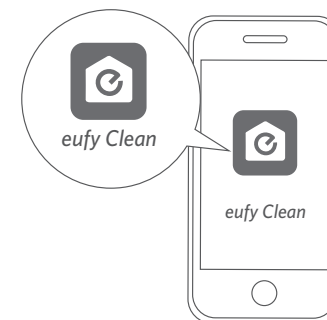
- Your smartphone or tablet is running iOS 10.0 (or above) or Android 5.0 (or above).
- The 2.4GHz band wireless signal is enabled on your wireless router.
- RoboVac is attached to the Charging Base to ensure it has enough power during setup.





- 1 Press and hold the two buttons (  and  ) simultaneously for 10 seconds to start Wi-Fi connection.
  - 2 Download the eufy Clean app from the App Store (iOS devices) or Google Play (Android devices).
  - 3 Open the app and create a user account.
  - 4 Tap the "+" icon to add "RoboVac L35 Hybrid" to your eufy Clean account.
  - 5 Follow the instructions in the app to set up the Wi-Fi connection.
- ➔ After connecting successfully, you can control RoboVac via the app.
- ➔ With the app, you can select a cleaning mode, set the time, schedule a cleaning, adjust suction power and water flow, view the system status, receive notifications and access additional features.

	Slowly flashing blue	Waiting for connection
	Rapidly flashing blue	Connecting with your wireless router
	Solid blue	Connected with your wireless router



- If RoboVac gets stuck in any space, tap **Find My Robot** in the app to find the machine.

### Schedule Cleaning

With the eufy Clean app, you can schedule RoboVac to start cleaning at a particular time.



- You can set the time and customize the cleaning schedules from Sunday to Saturday on the eufy Clean app. This function is only available on the app.



## Start / Stop Cleaning

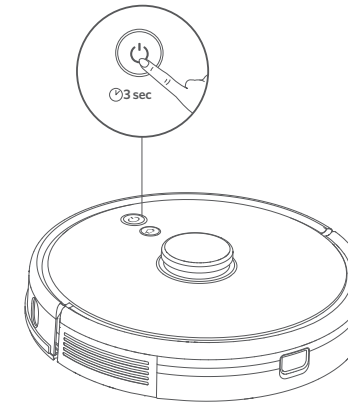

- You can also start or stop cleaning via the eufy Clean app.

- 1 Press and hold  for 3 seconds to turn on.



- 2 Press  to start cleaning in Auto Cleaning mode.
  - To pause cleaning, press  again.
  - To turn off, press and hold  for 3 seconds.

\*If RoboVac is not responding when you press a button, press the Force Shutdown button (located inside the main unit) to forcibly power off the device. Then press and hold  for 3 seconds to restart the device.

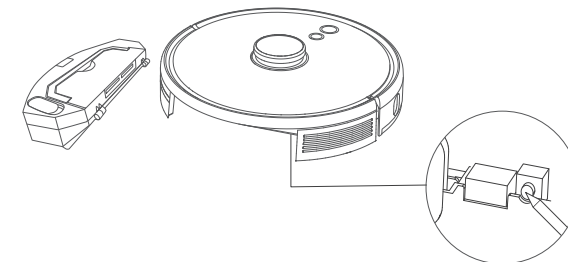

## Select a Cleaning Mode

### Auto Cleaning Mode

Press  to start cleaning in Auto Cleaning mode. You can also select this mode in the eufy Clean app.

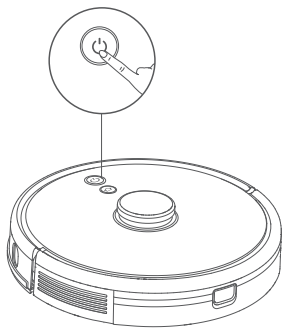

- During cleaning, RoboVac will return to the Charging Base automatically if the battery level becomes low. To resume cleaning from where it left off, enable this feature in the eufy Clean app.
- By default, RoboVac starts in Auto Cleaning mode when it is turned on.

### Spot Cleaning Mode (Only Available via the eufy Clean App)

In this mode, RoboVac intensively cleans a specific area with a size of 4.9 ft x 4.9 ft / 1.5 m x 1.5 m, useful if there is a concentrated area of dust or debris. When the cleaning of a certain zone is finished, it automatically returns to the Charging Base.

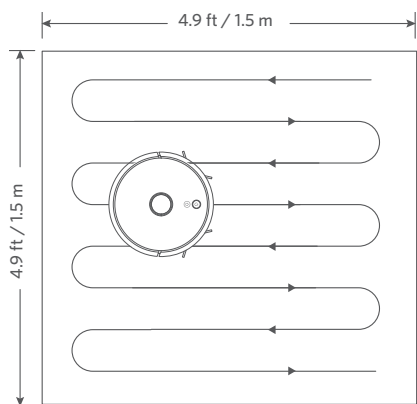

### Room Cleaning Mode (Only Available via the eufy Clean App)

In this mode, your house is automatically divided into several rooms for cleaning in the eufy Clean app. You can also customize your room settings in the app. RoboVac will clean the selected rooms only and return to the Charging Base after cleaning.



- Start Room cleaning only after RoboVac has created the map.
- It is recommended that RoboVac moves from the Charging Base to start Room cleaning.

### Zone Cleaning Mode (Only Available via the eufy Clean App)

In this mode, you can set up a cleaning zone in the eufy Clean app. RoboVac will clean the selected zone only.

### Select a Suction Power Level

In the eufy Clean app, select a suction power level according to your needs:

- Quiet
- Standard (Default)
- Turbo
- Max



- When RoboVac starts cleaning the next time, it will clean according to the suction power level you previously selected.

### Select BoostIQ™ feature

In the eufy Clean app, select the BoostIQ™ feature according to your needs. RoboVac will automatically increase the suction power if it detects that stronger power is needed to ensure the best clean. BoostIQ™ is ideal for cleaning thicker carpets and hard-to-sweep messes, which will reduce the total cleaning time, but increase the noise level. If the vacuuming noise caused by BoostIQ™ disturbs you, you can disable this feature.

## Use Mopping System



- The mopping mode is only intended for a clean floor without stubborn stains or liquids. To avoid staining floors, do not use the mopping function when dust is mixed with liquids such as coffee or ink.
- Mopping System cleans best on smooth hard surfaces and may not perform so well on uneven tiles, heavily waxed floors or rough surfaces like slate or brick, which may snag the mopping module.
- The mopping mode is not recommended when no one is at home.
- Do not use the mopping mode on a carpeted floor. It is recommended to set a "No-Mop" zone in the eufy Clean app to avoid cleaning the carpeted area.

- 1 Before mopping, install the waterproof pad under the Charging Base to protect the floor.

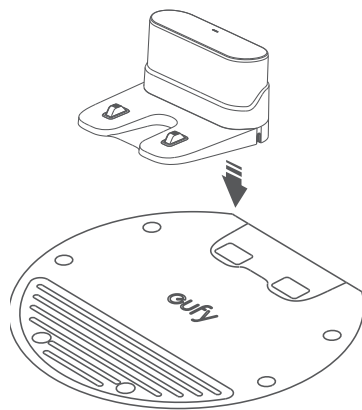

- 2 Wet the mopping cloth and wring it until it does not drip, then attach the cloth to the mopping module.

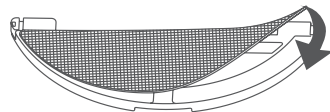

- 3 Remove the water tank. Open the water inlet cover to fill the water, then close the cover.

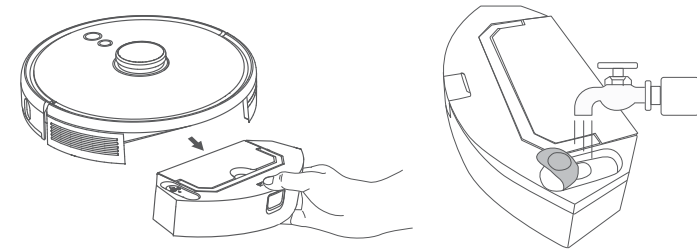

Do not use any cleaning solution, as your floor may become slippery and therefore affect the cleaning effect.

- 4 Install the mopping module and water tank back into the bottom of RoboVac until a click is heard.

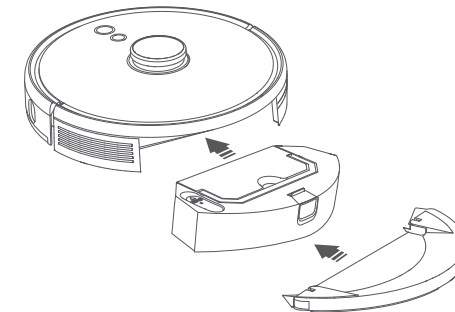

The mopping mode is only intended for a clean floor without stubborn stains. To achieve a better mopping effect, it is recommended to clean the floor with RoboVac three times before mopping.

- 5 Start cleaning. RoboVac will automatically vacuum and mop.

- 6 When RoboVac finishes cleaning and returns to the Charging Base, remove the mopping module.

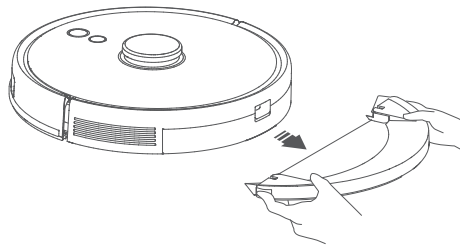

- 7 Press the release button to remove the dust box and the water tank.

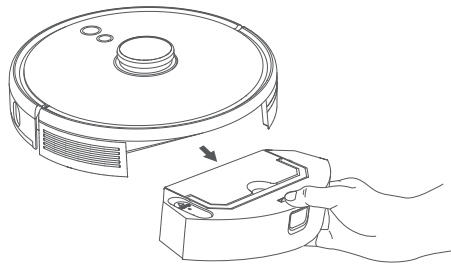

- 8 Clean the dust box and water tank, empty any remaining water, and clean the mopping cloth to prevent mildew or unpleasant smells. For how to clean and maintain the components, refer to the “Cleaning and Maintenance” section in this manual.

## Use Your RoboVac with Amazon Alexa / the Google Assistant

Amazon Alexa or the Google Assistant is a smart voice control device that enables you to control RoboVac with your voice.

### Before you start, make sure that:

- RoboVac is attached to the Charging Base to ensure there is enough power.
- RoboVac is connected with the eufy Clean app.
- You have an Amazon Alexa-enabled device (i.e. Amazon Echo, Echo Dot and Amazon Tap, Echo Show, Echo Spot) or a device enabled with the Google Assistant (i.e. Google Home, Google Home Mini). These devices are sold separately.
- The Amazon Alexa app or Google Home app is already installed on your smart device, and you have created an account.

## To control RoboVac with Amazon Alexa or the Google Assistant

1. Open the eufy Clean app and find “Smart Integrations” in the top left.
2. Follow the on-screen instructions to complete the setup.



- Currently, this feature only supports English, German, French, and Spanish. For more supported languages, check <https://www.eufylife.com/support/>.

## Enable / Disable the Child Safety Lock

Press and hold the  button for 3 seconds to turn on the child safety lock. Once the child safety lock is enabled, RoboVac will not respond if any button is pressed to protect children from accidentally getting hurt.

- To disable the child safety lock, press and hold the  button for 3 seconds again.



- This function is also available in the eufy Clean app.

## Cleaning and Maintenance

Before cleaning and maintaining, turn off the device and unplug the adapter.

For optimal performance, follow the instructions below to clean and maintain RoboVac regularly. The cleaning / replacement frequency will depend on your RoboVac usage habits.

### Recommended Cleaning / Replacement Frequency

RoboVac Part	Cleaning Frequency	Replacement Frequency
Dust box and water tank	After each use	-
Filter	Once a week (Twice a week if you have a pet)	Every 6 months or after every 50 rounds of cleaning
Side brushes	Once a month	Every 3-6 months (or when visibly worn)
Brush guard	Once a month	Every 3-6 months (or when visibly worn)

Rolling brush	Once a month	Every 6-8 months
Sensors	Once a month	-
Charging pins	Once a month	-
Swivel wheel	Once a month	-
Mopping cloth	After each use	-

### Clean the Dust Box, Water Tank, and Filter

- 1 Press the release button to remove the dust box and water tank.

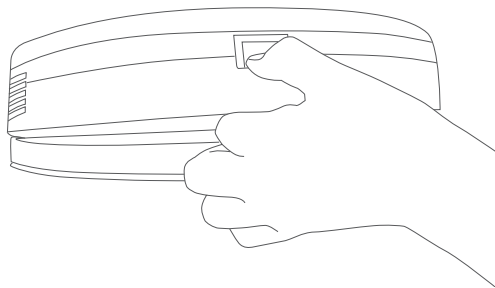

- 2 Separate the dust box from the water tank.

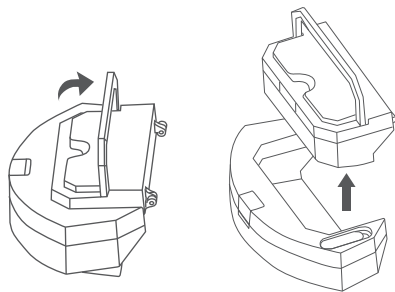

- 3 Open and empty the dust box.

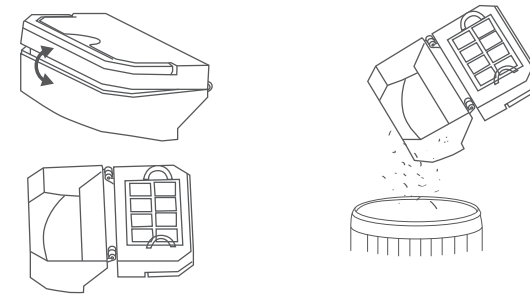

- 4 Remove the foam filter and high-performance filter.

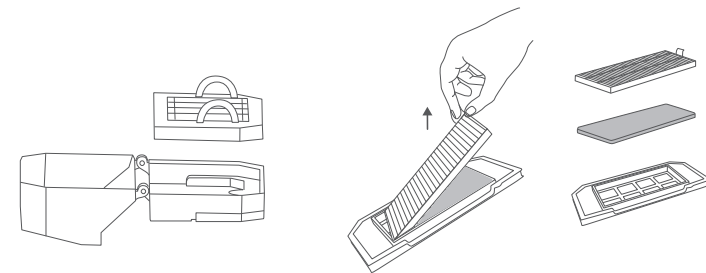

- 5 Clean the dust box and filters with the cleaning brush.

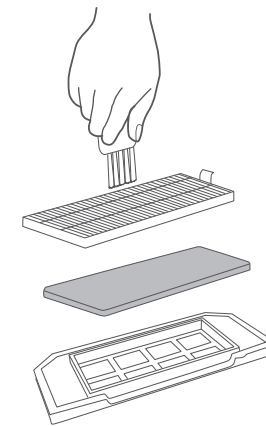

- 6 Empty the remaining water in the water tank.
- 7 Rinse the dust box, water tank, and filters thoroughly with water.

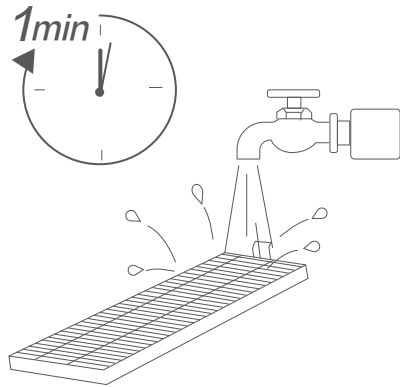

Do not use hot water or any detergent to clean the filters.

- 8 Air-dry the dust box, water tank and filters completely before next use. You may use another filter if the original one is not dry.

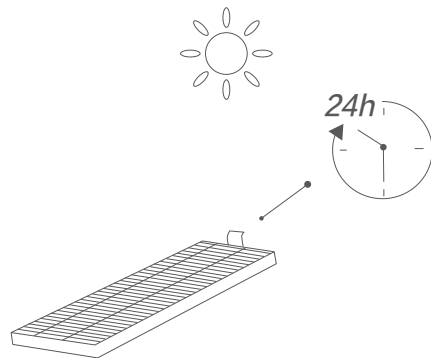

Do not use the filters if they are not completely dry, otherwise it may affect the cleaning performance.

- 9 Place the filters back into the dust box.

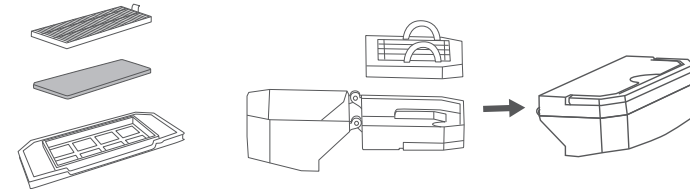

- 10 Push the dust box and water tank back into the main unit.

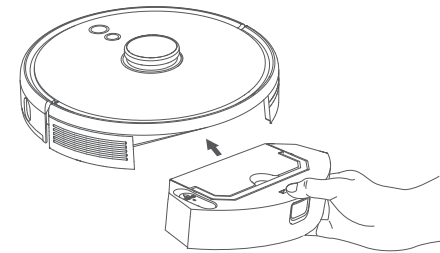

## Clean the Rolling Brush

- 1 Pull on the release tabs to unlock the brush guard as shown.
- 2 Lift the rolling brush to remove.
- 3 Clean the rolling brush with the cleaning tool.
- 4 Reinstall the rolling brush by inserting the fixed protruding end first.
- 5 Press down to snap the brush guard into place.

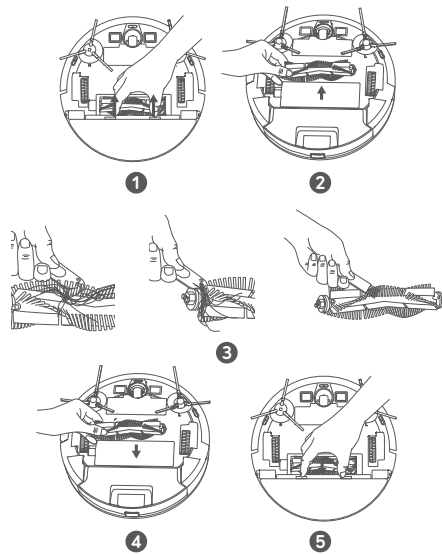

## Clean the Side Brushes

Foreign substances, such as hair, can easily get tangled in the side brushes, and dirt may adhere to them. Be sure to clean them regularly.

- 1 Remove the side brushes.

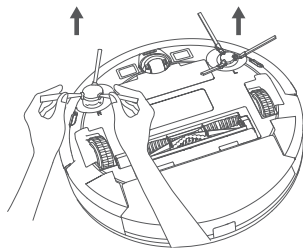

- 2 Carefully unwind and pull off any hair or string that is wrapped between the main unit and the side brushes.
- 3 Use a cloth dampened with warm water to remove dust from the brushes or to gently reshape them.

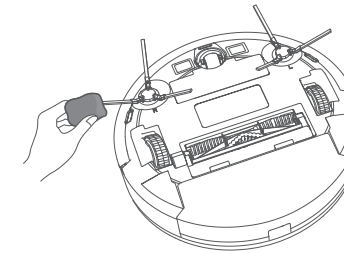

- Only use the side brushes when they are completely dry.

## Replace the Side Brushes

The side brushes may become damaged after being used for a period of time. Follow the instructions below to replace them.

- Pull off the old side brushes and snap the new ones into place until you hear a click.

- Make sure the left side brush marked with an L (Left) and the right side brush marked with an R (right) are installed correctly, as illustrated. Otherwise, the side brushes may be damaged.

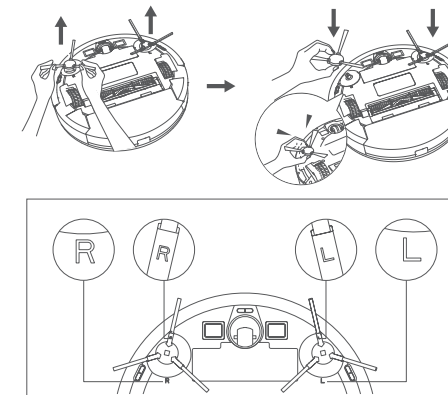

## Clean the Sensors and Charging Pins

To maintain the best performance, clean the sensors and charging pins regularly.

- Dust off the sensors and charging contact pins using a cloth or cleaning brush.

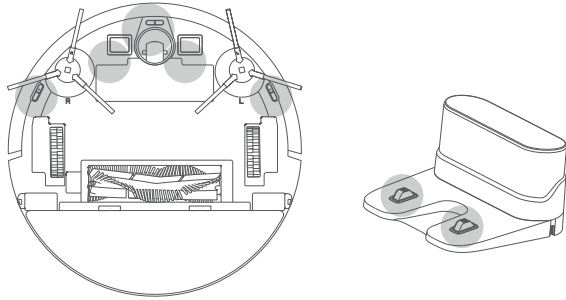

## Clean the Swivel Wheel

Hair or dust particles can easily get entangled in the swivel wheel. Be sure to clean the swivel wheel periodically and as needed.

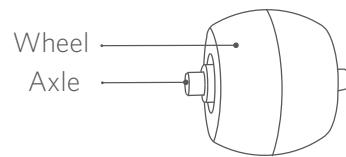

- 1 Remove the battery cover.

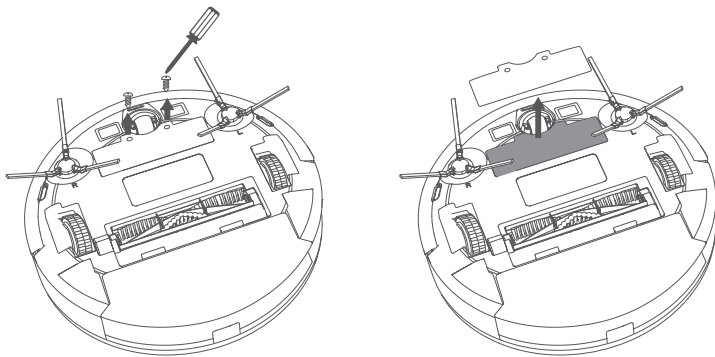

- 2 Pull out the swivel wheel with a tool (such as a screwdriver).

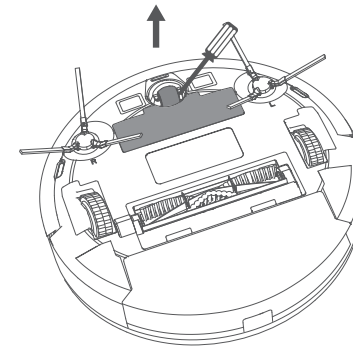

- 3 Clean any hair or debris wrapped around the wheel or entangled inside the wheel cavity.
- 4 Reinstall the wheel and push in until it clicks into place.



- Do not clean the swivel wheel with water.

## Clean the Mopping Cloth

It is recommended to clean the washable mopping cloth after each use.

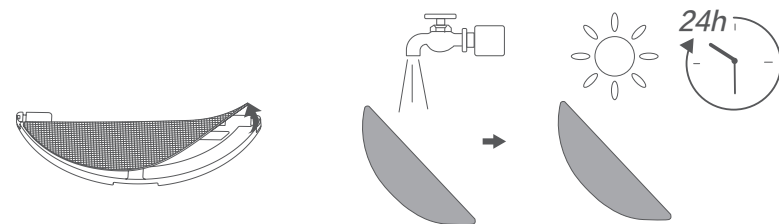

- 1 Remove the mopping cloth from the mopping module.
- 2 Rinse the mopping cloth thoroughly with water.
- 3 Air-dry the mopping cloth completely to prevent mildew or unpleasant smells.



## Troubleshooting

The solutions below are for general questions. If your problem persists, visit [www.eufylife.com](http://www.eufylife.com), go to the eufy Clean app, or contact [support@eufylife.com](mailto:support@eufylife.com) for help.

Problems	Solutions
RoboVac cannot be activated.	<ul style="list-style-type: none"> <li>Make sure the battery is fully charged.</li> <li>If you still have trouble, press the Force Shutdown button inside the main unit to forcibly power off the device, then power it on.</li> </ul>
RoboVac stops working suddenly.	<ul style="list-style-type: none"> <li>Check if RoboVac is trapped or stuck on an obstacle.</li> <li>Check if the battery level is too low.</li> <li>If you still have trouble, turn RoboVac off, and then turn it back on.</li> <li>Check if RoboVac has alerted you with any voice prompts or LED indicators. Refer to the "Voice Alert" section in this manual.</li> </ul>
You cannot schedule cleanings.	<ul style="list-style-type: none"> <li>Make sure RoboVac is turned on.</li> <li>Make sure the scheduled time has been set correctly. Check if the time zone in the eufy Clean app is consistent with that on your mobile device.</li> <li>Check if RoboVac's power is too low to start cleaning.</li> <li>Cleaning schedules are erased when RoboVac is powered off. If RoboVac is powered on without Internet access, cleaning schedules will not synchronize and must be reset via the app.</li> </ul>
Suction power is weak.	<ul style="list-style-type: none"> <li>Check if any obstructions are blocking the suction inlet.</li> <li>Empty the dust box.</li> <li>Check if the filter is wet due to water or other liquid on the floor. Air-dry the filter completely before use.</li> </ul>
RoboVac cannot be charged.	<ul style="list-style-type: none"> <li>Check if the indicator on the Charging Base lights up. If not, reconnect the adapter with the Charging Base and try a new power outlet. If the problem persists, contact the eufy service center to repair or replace the Charging Base.</li> <li>Dust off the charging contact pins with a dry cloth.</li> <li>Check if you can hear a beep when RoboVac is docked onto the Charging Base. If not, contact the eufy service center to repair or replace the Charging Base.</li> </ul>

Problems	Solutions
RoboVac cannot return to the Charging Base.	<ul style="list-style-type: none"> <li>Remove objects within 1.6 ft / 0.5 m to the left and right side and within 4.9 ft / 1.5 m of the front of the Charging Base.</li> <li>Check if RoboVac is stuck on any objects.</li> <li>Clean the charging contact pins.</li> </ul>
RoboVac's movements or travel path are abnormal.	<ul style="list-style-type: none"> <li>Clean the sensors carefully with a dry cloth.</li> <li>Restart RoboVac by turning it on.</li> </ul>
Water does not come out during mopping.	<ul style="list-style-type: none"> <li>Make sure there is enough water in the water tank.</li> <li>Make sure the water tank and mopping cloth have been installed properly.</li> </ul>
Too much water comes out during mopping.	<ul style="list-style-type: none"> <li>Make sure the water tank and mopping cloth have been installed properly.</li> <li>Check if the water tank is damaged.</li> </ul>
RoboVac's cleaning time becomes shorter	<ul style="list-style-type: none"> <li>Make sure RoboVac is fully charged (indicated by a solid blue LED light) before cleaning.</li> <li>Check if RoboVac has alerted you with any voice prompts or LED indicators. Refer to the "Voice Alert" section in this manual.</li> <li>If your cleaning time is much less than the time mentioned above, contact eufy customer service for help.</li> </ul>
RoboVac cannot connect to a Wi-Fi network.	<ul style="list-style-type: none"> <li>Make sure you entered the Wi-Fi password correctly.</li> <li>Make sure your RoboVac, router, and mobile phone are close enough to ensure a strong signal strength.</li> <li>Make sure your Wi-Fi router supports a 2.4GHz and 802.11b/g/n band; a 5GHz band is not supported.</li> </ul>
You cannot control RoboVac with Amazon Alexa.	<ul style="list-style-type: none"> <li>Check if there are any Internet connection problems.</li> <li>Check whether you have installed the Amazon Alexa app onto your smart device and enabled "eufy Clean - RoboVac" Skill in the Amazon Alexa app. For details, refer to the "Smart Integrations" page in the eufy Clean App.</li> <li>Make sure you have an eufy Clean account and have connected to RoboVac.</li> <li>Make sure you are using correct Alexa voice-commands.</li> </ul>

Problems	Solutions
You cannot control RoboVac with the Google Assistant.	<ul style="list-style-type: none"> <li>• Check if there are any Internet connection problems.</li> <li>• Check if you have installed the Google Home app onto your smart device and initiated the “eufy Clean” action in the Google Home app. For details, refer to the “Smart Integrations” page in the eufy Clean App.</li> <li>• Check if you are using the proper commands when talking to the Google Assistant. When making your request, first say the wake phrase “Ok Google”.</li> <li>• Repeat your question. Speak clearly to the Google Assistant.</li> </ul>

## Voice Alert



When RoboVac encounters a problem, the red indicator on RoboVac will flash and you will hear the relevant voice prompts.

The voice prompts below are only for reference and may be changed slightly after voice pack updates. Please follow the voice prompts you have heard to find the cause and solution below.

Voice Prompt	Cause and Solution
Error 1: Front bumper stuck	Front bumper is stuck. Tap it repeatedly to remove any dust, or move the device to a new position and try again.
Error 2: Wheel stuck	Wheel may be stuck or trapped. Clear any obstacles in the surrounding area and check the wheel for any trapped dust. Move the device to a new position and try again.
Error 3: Side brush stuck	Side brush may be stuck. Clean it and try again.
Error 4: Rolling brush stuck. Remove and clean the rolling brush.	Remove the rolling brush, roller joint, roller brush cover, and suction inlet to clean it. Once cleaned, place the items back into the device and try again.
Error 5: Device stuck or trapped	Device is trapped. Clear any obstacles in the surrounding area and try again.

Voice Prompt	Cause and Solution
Error 6: Device trapped	Device may be suspended in the air. Move it to a new position close to the original position and try again. If the device is still unable to start, clean the drop sensors and try again.
Error 8: Low battery. Shutting down.	Low battery. System will shut down. Charge the device and try again.
Error S1: Battery error	<ul style="list-style-type: none"> <li>• Open the battery compartment and check whether the battery is connected and restart the device.</li> <li>• Battery temperature may be too high or low. Wait until the battery falls to normal temperatures before use (0 °C - 40 °C / 32 °F - 104 °F).</li> <li>• If the issue persists, contact customer support for help.</li> </ul>
Error S2: Wheel module error	<ul style="list-style-type: none"> <li>• Check whether the wheels are stuck or dust is trapped inside before restarting the device.</li> <li>• If the issue persists, contact customer support for help.</li> </ul>
Error S3: Side brush error	<ul style="list-style-type: none"> <li>• Check whether the side brush is stuck in an unknown object before restarting the device.</li> <li>• If the issue persists, contact customer support for help.</li> </ul>
Error S4: Suction fan error	<ul style="list-style-type: none"> <li>• Check whether the fan blades are stuck in an unknown object before restarting the device.</li> <li>• Clean the dust bin and filter before restarting the device.</li> <li>• If the issue persists, contact customer support for help.</li> </ul>
Error S5: Rolling Brush Error. Refer to Owner's Manual or app for help.	<ul style="list-style-type: none"> <li>• Remove and clean the roller brush, roller brush connection, roller brush cover and suction inlet before restarting the device.</li> <li>• If the issue persists, contact customer support for help.</li> </ul>

## Specifications

	Input	24 V $\overline{\text{---}}$ 1 A
	Battery Voltage	14.4 V $\overline{\text{---}}$
	Power Consumption	50 W
	Battery Type	Li-ion 3200 mAh (Typical)
	Dust Box Capacity	330 ml
	Water Tank Capacity	200 ml
Charging Time	180 - 240 mins	
	Input	24 V $\overline{\text{---}}$ 1 A
	Output	24 V $\overline{\text{---}}$ 1 A

## Customer Service

### Contact Us

✉ support@eufylife.com

💬 www.eufylife.com

☎ (US/CA) +1 (800) 994 3056

(UK) +44 (0) 1604 936200

(DE) +49 (0) 69 9579 7960

(日本) +81 03 4455 7823

For more support phone numbers, please visit:

<https://support.eufylife.com/s/phonecontactus>

Or scan the QR code below:



For tutorial videos, FAQs, manuals, and more information, please visit:

<https://support.eufylife.com>

Or scan the QR code below:



 @EufyOfficial
  @EufyOfficial
  @EufyOfficial
  @EufyOfficial

## Table des matières

- 42 Consignes importantes de sécurité**
- 48 À propos de votre RoboVac**
  - CONTENU DE L'EMBALLAGE
  - Anatomie du RoboVac
  - Signification du voyant LED
  - Navigation et gestion des cartes
- 53 Utilisation de votre RoboVac**
  - Conseils importants avant l'utilisation
  - Préparation
  - Chargement de votre RoboVac
  - Utilisation de votre RoboVac avec l'application eufy Clean
  - Démarrer / arrêter le nettoyage
  - Sélectionner un mode de nettoyage
  - Sélection d'un niveau de puissance d'aspiration
  - Utiliser le système de lavage de sol
  - Utilisation de votre RoboVac avec Amazon Alexa / l'Assistant Google
  - Activer / désactiver le verrouillage de sécurité enfant
- 65 Nettoyage et entretien**
  - Nettoyage du bac à poussières, du réservoir d'eau et du filtre
  - Nettoyage de la brosse cylindrique
  - Nettoyage des brosses latérales
  - Remplacement des brosses latérales
  - Nettoyage des capteurs et des broches de chargement
  - Nettoyage de la roue pivotante
  - Nettoyage du chiffon de nettoyage
- 73 Dépannage**
  - Alerte vocale
- 78 Spécifications**
- 79 Service clientèle**

Nous vous remercions d'avoir acheté le RoboVac. Lisez attentivement toutes les instructions ci-après avant d'utiliser cet appareil et conservez le présent manuel pour vous y référer ultérieurement.

## Consignes de sécurité importantes

Pour réduire le risque de blessure ou de dommage, gardez ces consignes de sécurité à portée de main lors de la configuration, l'utilisation et l'entretien de cet appareil.

### SYMBOLES D'AVERTISSEMENT UTILISÉS



Il s'agit du symbole d'avertissement de sécurité. Ce symbole vous alerte sur les dangers potentiels qui peuvent entraîner des dommages matériels et/ou des lésions corporelles graves ou la mort.

- Cet appareil peut être utilisé par des enfants âgés de 8 ans et plus, ainsi que des personnes présentant des capacités physiques, sensorielles ou mentales réduites, ou un manque d'expérience et de connaissances, si celles-ci sont sous surveillance ou ont reçu les instructions d'utilisation de cet appareil et comprennent les risques encourus, et l'utilisent dans un endroit sûr.
- Les enfants doivent être surveillés afin de s'assurer qu'ils ne jouent pas avec cet appareil.
- Le nettoyage et l'entretien ne doivent pas être effectués par des enfants sans la supervision des adultes.
- Cet appareil doit uniquement être utilisé avec le bloc d'alimentation fourni.
- Avant de nettoyer ou d'entretenir cet appareil, vous devez le débrancher de sa prise d'alimentation.
- La batterie de cet appareil ne doit être remplacée que par un professionnel qualifié.
- Avant de retirer la batterie, débranchez l'appareil de son alimentation.
- Pour recharger la batterie, utilisez uniquement l'adaptateur amovible (US/CA : NLD100240W1A4 ; UK : NLD100240W1E4 ; UE : NLD100240W1U4 ; AU : NLD100240W1S4) fourni avec cet appareil.
- La batterie doit être retirée de cet appareil avant de le

mettre au rebut. Pour retirer la batterie, desserrez les vis du fond, puis retirez le capot arrière. Retirez la batterie en débranchant le connecteur rapide.

- La batterie usagée doit être placée dans un sac en plastique hermétique et éliminée en toute sécurité, conformément aux réglementations environnementales locales.
- Le câble flexible externe ou le cordon du bloc d'alimentation ne peut pas être remplacé ; si le cordon est endommagé, l'unité d'alimentation doit être éliminée.
- Cet appareil est destiné exclusivement à une utilisation en intérieur.
- Cet appareil n'est pas un jouet. Veillez à ne pas vous tenir debout ou assis sur cet appareil. Les jeunes enfants et les animaux de compagnie doivent être surveillés lors du fonctionnement de cet appareil.
- Entrez et utilisez cet appareil dans des environnements à température ambiante.
- N'utilisez pas cet appareil pour ramasser tout élément en train de brûler ou fumant.
- N'utilisez pas cet appareil pour nettoyer des déversements d'eau de javel, de peinture, de produits chimiques ou quoi que ce soit d'humide.
- Avant d'utiliser cet appareil, ramassez les objets tels que les vêtements et les feuilles de papier. Relevez les persiennes ou les rideaux proches du sol. Déplacez les cordons d'alimentation ainsi que les objets tranchants, pointus ou fragiles hors du chemin. Si cet appareil passe au-dessus d'un cordon d'alimentation et le traîne avec lui, un objet peut tomber d'une table ou d'une étagère.
- Si la pièce à nettoyer possède un balcon, une barrière physique doit être utilisée pour empêcher l'accès au balcon et garantir un fonctionnement sécurisé.
- Veuillez ne rien placer sur le dessus de cet appareil.
- Gardez à l'esprit que cet appareil se déplace par ses propres moyens. Faites attention en marchant dans la zone où cet appareil fonctionne, afin d'éviter de marcher dessus.

- N'utilisez pas cet appareil dans des zones avec prises électriques exposées sur le plancher.
- N'exposez pas l'électronique de cet appareil, de sa batterie ou de la base de chargement intégrée. L'appareil ne contient aucune pièce réparable par l'utilisateur.
- N'utilisez pas cet appareil sur un sol inachevé, non vitrifié, ciré ou rugueux. Cela peut entraîner des dommages sur le sol et cet appareil. N'utilisez cet appareil que sur les sols durs et les tapis ras, et non sur les tapis avec des glands ou des franges.
- Cet appareil a été conçu pour être utilisé sur des planchers sans le rayer. Nous vous recommandons de toujours tester l'appareil sur une petite zone de la pièce à nettoyer, avant de nettoyer la salle entière, pour s'assurer qu'aucune rayure n'apparaisse.
- Utilisez uniquement les accessoires recommandés ou décrits dans ce manuel.
- Ne manipulez pas l'appareil ou la fiche avec les mains mouillées.
- Assurez-vous que le bac à poussières et/ou les filtres sont correctement installés avant utilisation.
- N'utilisez pas une batterie ou un appareil endommagé ou modifié. Les batteries endommagées ou modifiées peuvent présenter un fonctionnement imprévisible risquant d'entraîner un incendie, une explosion ou des blessures.
- N'exposez pas la batterie ou l'appareil au feu ou à une chaleur excessive. L'exposition au feu ou à une température supérieure à 130 °C peut provoquer une explosion.
- Ne modifiez pas ou ne tentez pas de réparer l'appareil ou la batterie, sauf comme indiqué dans les instructions d'utilisation et d'entretien.
- Suivez toutes les instructions de charge et ne chargez pas la batterie ou l'appareil en dehors de la plage de températures spécifiée dans les instructions. Une charge incorrecte ou à des températures hors de la plage

spécifiée peut endommager la batterie et augmenter le risque d'incendie.

- Le capteur de distance laser de cet appareil est conforme aux normes pour les produits laser de classe I de la norme IEC 60825-1:2014 et ne génère pas de rayonnement laser dangereux.

## Avis



Ce symbole sur le produit ou son emballage indique :

Ne jetez pas les appareils électriques de la même manière que les déchets municipaux non triés ; utilisez une infrastructure de collecte séparée. Contactez directement votre commune pour plus d'informations concernant les systèmes de collecte disponibles. Si des appareils électriques sont jetés dans des décharges ou des dépotoirs, des substances dangereuses peuvent s'infiltrer dans les eaux souterraines et entrer dans la chaîne alimentaire, nuire à votre santé et votre bien-être. Quand vous remplacez vos anciens appareils par de nouveaux, le détaillant est légalement obligé de reprendre votre ancien appareil pour son élimination, au minimum gratuitement.

## Déclaration FCC

Cet appareil est conforme à la section 15 du règlement de la FCC. Le fonctionnement est soumis aux deux conditions suivantes : (1) l'appareil ne doit pas produire d'interférences nuisibles, et (2) l'utilisateur de l'appareil doit accepter tout brouillage radioélectrique subi, même si celui-ci est susceptible d'en compromettre le fonctionnement.

Avertissement : les changements ou les modifications non expressément approuvés par la partie responsable

de la conformité pourraient entraîner une annulation de l'autorisation d'utilisation de l'équipement.

Remarque : cet appareil a été testé et déclaré conforme aux limites d'un appareil numérique de Classe B conformément au Chapitre 15 de la réglementation FCC. Ces restrictions ont pour objectif de fournir une protection raisonnable contre les interférences nuisibles dans une installation résidentielle.

Cet appareil génère, utilise et peut émettre des fréquences radio qui peuvent causer des interférences nuisibles aux radiocommunications si l'appareil n'est pas installé et utilisé conformément aux instructions. Cependant, il n'est nullement garanti qu'aucune interférence ne se produira dans une installation particulière.

Si cet appareil provoque des interférences nuisibles à la réception de la radio ou de la télévision, ce qui peut être déterminé en activant et désactivant l'équipement, il est recommandé d'essayer de corriger les interférences en prenant l'une ou plusieurs des mesures suivantes : (1) Réorienter ou déplacer l'antenne de réception (2) Éloigner davantage l'appareil du récepteur (3) Brancher l'appareil à une prise sur un circuit différent de celui auquel le récepteur est connecté (4) consulter le revendeur ou un technicien expérimenté en radio/télévision pour obtenir une assistance.

### Déclaration d'Industrie Canada

Le présent appareil est conforme aux CNR d'Industrie Canada applicables aux appareils radio exempts de licence. L'exploitation est autorisée aux deux conditions suivantes :

(1) l'appareil ne doit pas produire de brouillage, et (2) l'utilisateur de l'appareil doit accepter tout brouillage radioélectrique subi, même si le brouillage est susceptible d'en compromettre le fonctionnement.

Cet équipement est conforme aux limites d'exposition aux radiations FCC/IC établies pour un environnement non

contrôlé. Cet équipement doit être installé et utilisé avec une distance minimale de 20 cm entre le radiateur et votre corps.

### Déclaration de conformité

Ce produit est conforme aux exigences en matière d'interférences radio de la Communauté européenne. Par la présente, Anker Innovations Limited déclare que cet équipement radio de type T2194 est conforme à la Directive 2014/53/EU. Le texte intégral de la déclaration de conformité pour l'UE est disponible sur le site Web suivant : <https://support.eufylife.com/s/articleRecommend?type=Download>.

Puissance de sortie maximale : 18 dBm (pour l'UE)

Bande de fréquence : Bande 2,4 G (2,4000 GHz - 2,4835 GHz)

### Avis de marque commerciale

- Amazon, Echo, Alexa et tous les logos associés sont des marques commerciales d'Amazon.com, Inc. ou de ses filiales.
- Apple et le logo Apple sont des marques déposées d'Apple Inc., enregistrées aux États-Unis et dans d'autres pays. App Store est une marque de service d'Apple Inc., enregistrée aux États-Unis et dans d'autres pays.
- Google Play et le logo Google Play sont des marques de Google Inc.
- Google Home est une marque de Google Inc.

## À propos de votre RoboVac

### CONTENU DE L'EMBALLAGE

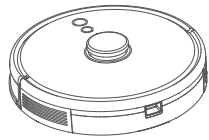

RoboVac

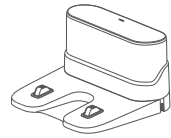

Base de chargement

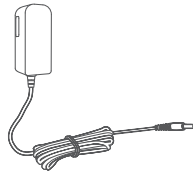

Adaptateur d'alimentation

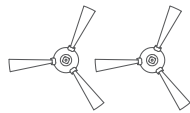

Brosses latérales (x2)

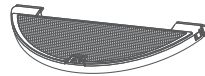

Module de nettoyage



Outil de nettoyage



Tapis imperméable



Manuel du propriétaire  
& autres documents

## Anatomie du RoboVac

### A. Haut

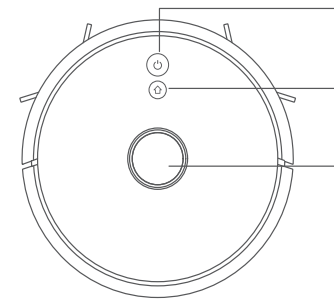

- Appuyez pour démarrer ou interrompre le nettoyage.
- Appuyez et maintenez enfoncé pendant 3 secondes pour mettre l'appareil sous ou hors tension.
- Appuyez pour revenir à la base de chargement ou faire une pause.
- Maintenez enfoncé pendant 3 secondes pour activer/désactiver le verrouillage de sécurité enfant.
- Capteur de distance laser (LDS)
- Appuyez sur les deux touches et maintenez-les enfoncées pendant 3 secondes pour réinitialiser la connexion Wi-Fi.

### B. Côté

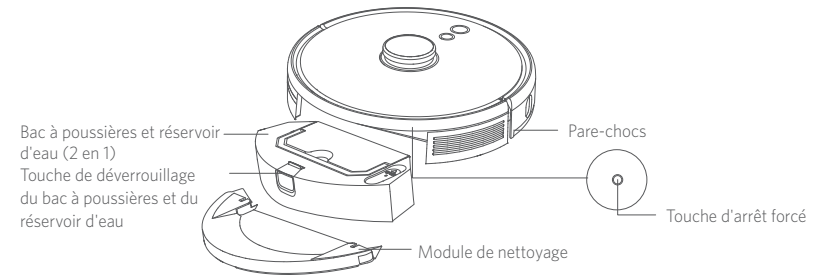

Bac à poussières et réservoir d'eau (2 en 1)  
Touche de déverrouillage du bac à poussières et du réservoir d'eau

Pare-chocs

Touche d'arrêt forcé

Module de nettoyage



### C. Bas

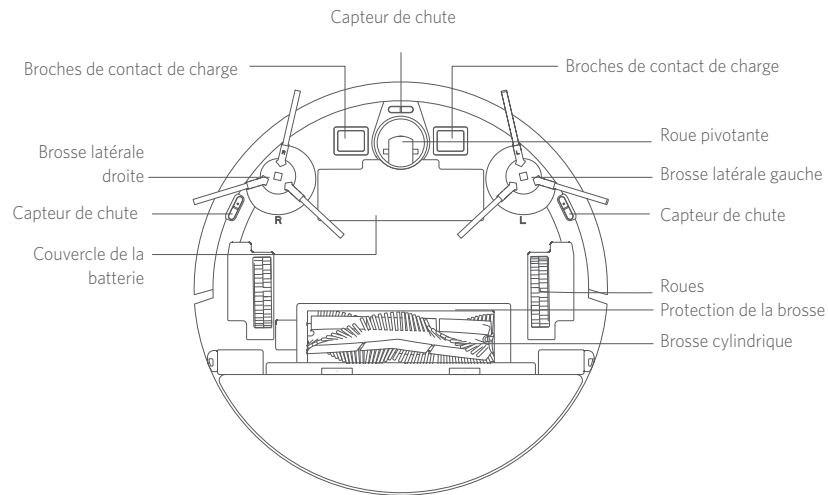

### F. Entrée d'aspiration

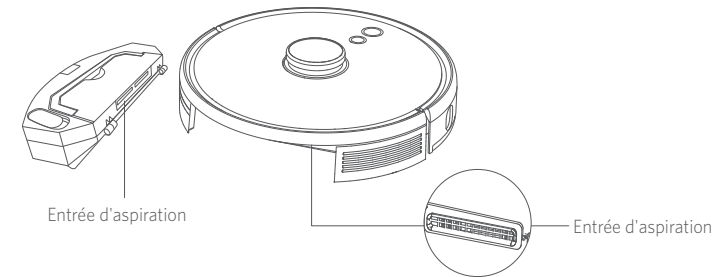

### D. Bac à poussières et réservoir d'eau (2 en 1)

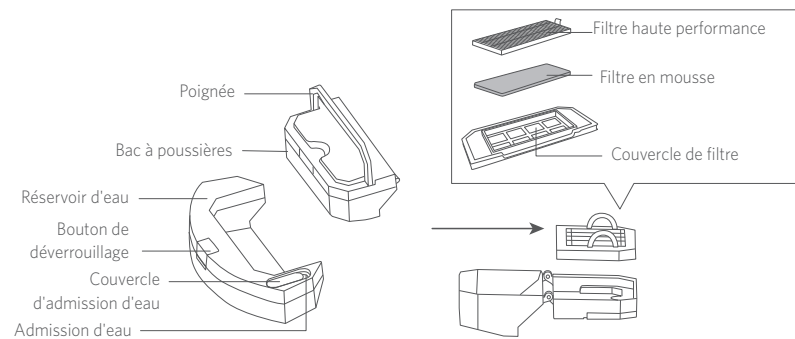

### G. Base de chargement

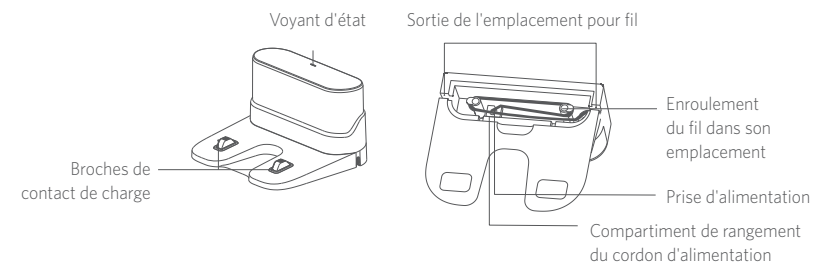

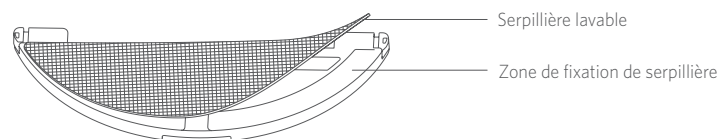

### E. Module de nettoyage



## Signification du voyant LED

Vous pouvez voir l'état du RoboVac à l'aide des voyants LED.

 et 	État
Bleu clignotant	En charge
Bleu fixe	Veille / Nettoyage / Chargement complet
Rouge fixe	Faible puissance et retour à la base de chargement
Désactivé	<ul style="list-style-type: none"> <li>Le RoboVac est éteint.</li> <li>Pour économiser l'énergie, le voyant s'éteint automatiquement lorsque le RoboVac n'est pas connecté à la base de chargement et est inactif depuis 10 minutes.</li> </ul>
bleu clignotant	En attente de connexion Wi-Fi
Rouge clignotant avec alerte vocale	Le RoboVac présente une erreur. Reportez-vous à la section « Dépannage > Alerte vocale » de ce manuel pour obtenir une solution.

## Navigation et gestion des cartes

### Navigation

Une fois que le RoboVac commence à nettoyer automatiquement, il quitte la base de chargement et scanne automatiquement votre maison pour générer des cartes, déterminer intelligemment son itinéraire de nettoyage et diviser l'espace en pièces. Les chemins de nettoyage sont prévus le long des murs, selon une méthode de nettoyage en forme de Z pour nettoyer chaque zone, une par une.

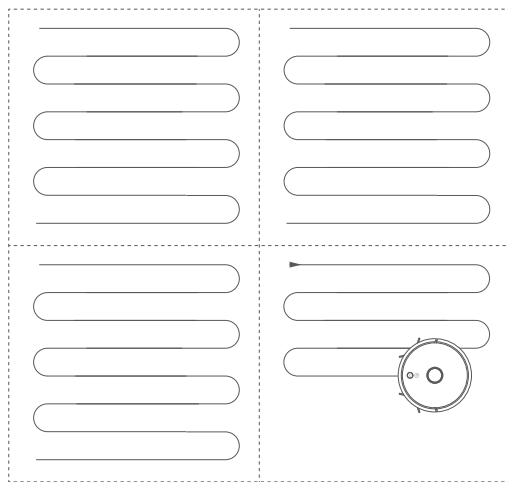

## Cartographie en temps réel et plan d'étage

La cartographie en temps réel aide le RoboVac à apprendre facilement l'environnement de votre maison pour générer le chemin de nettoyage le plus efficace. Un plan d'étage est créé après le nettoyage. Ce plan se met à jour en temps réel lors de chaque session de nettoyage pour assurer une navigation normale.

Pour créer un plan d'étage complet :

1. Ouvrez vos portes pour que le RoboVac puisse cartographier chaque pièce.
2. Enlevez tous les objets qui pourraient gêner le RoboVac ou s'emmêler avec.

### Repositionnement et nouvelle cartographie

Si la position du RoboVac ou de la base de chargement change ou si l'environnement est considérablement modifié, le RoboVac essaiera de se relocaliser et d'établir une nouvelle cartographie correspondant à l'environnement.

- Si la relocalisation réussit, le RoboVac reprend le nettoyage.
- Si la relocalisation échoue, le RoboVac effectuera une nouvelle cartographie afin d'assurer une navigation normale et effectuera un nouveau nettoyage.



- La première fois que vous utilisez le RoboVac, assurez-vous qu'il commence le nettoyage en partant de la base de chargement.
- Pendant le nettoyage, ne déplacez pas le RoboVac trop fréquemment. Si vous le déplacez, remplacez-le à sa position initiale.

## Utiliser votre RoboVac

### Conseils importants avant l'utilisation

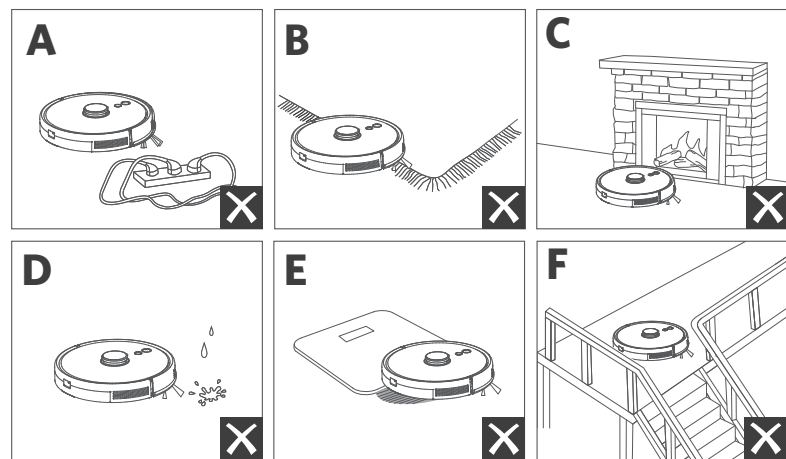

- a Retirez les cordons d'alimentation et les petits objets du sol, car ils peuvent s'emmêler avec le RoboVac.
- b Repliez les bords avec des franges en dessous des tapis pour éviter que le RoboVac se bloque. Évitez de nettoyer des tapis aux poils longs ou de couleur très sombre, ou des tapis d'une épaisseur supérieure à 26 mm, car cela peut provoquer un dysfonctionnement du RoboVac.
- c Il est vivement recommandé de définir une zone interdite ou une limite virtuelle dans l'application eufy Clean devant les cheminées et certaines zones (les sorties d'air, par exemple) susceptibles d'endommager le RoboVac en cas de pénétration.
- d Tenez le RoboVac à l'écart des zones humides pendant le nettoyage.
- e Le RoboVac peut franchir des objets de moins de 20 mm de hauteur. Retirez ces objets si possible.
- f Des capteurs antichute empêchent le RoboVac de tomber dans les escaliers ou de descendre des pentes abruptes dans la plupart des cas. Les capteurs sont moins efficaces s'ils sont sales ou utilisés sur des surfaces recouvertes de moquette, réfléchissantes ou de couleurs très foncées. Il est recommandé de placer des barrières physiques ou de définir une zone interdite / une limite virtuelle dans l'application eufy Clean pour bloquer les zones où le RoboVac pourrait tomber.

## Préparation

- 1 Retirez les blocs de mousse à côté du pare-chocs avant l'utilisation.
- 2 Avant de nettoyer, fixez le tapis imperméable à la base de chargement pour garder le sol sec. Assurez-vous qu'elle est fermement insérée. Ignorez cette étape si le lavage du sol n'est pas nécessaire.

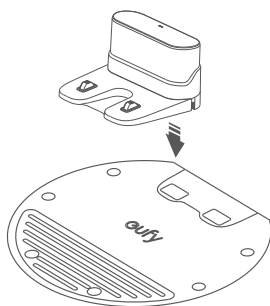

- 3 Placez la base de chargement sur une surface plane, contre un mur.

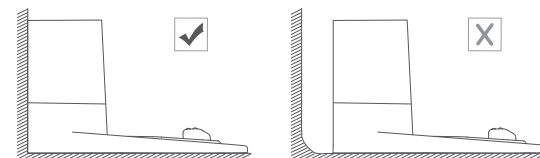

- 4 Retirez les objets dans une zone de 0,5 m/ à gauche et à droite, et de 1,5 m devant la base de chargement. Si vous ne pouvez pas retirer les objets, déplacez le RoboVac à un autre endroit et vérifiez s'il peut revenir à la base de chargement normalement ; dans le cas contraire, contactez le service client eufy pour obtenir de l'aide.

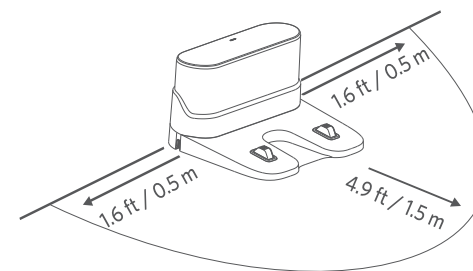

- 5 Branchez l'adaptateur à la base de chargement et à une prise murale.
- ➔ Lorsque la base de chargement se connecte à l'alimentation CA, le voyant LED sur la base de chargement brille en blanc.

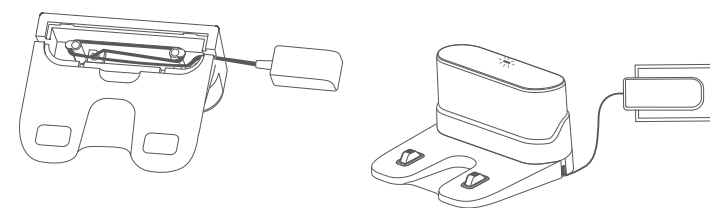

- Installez la base de chargement dans un lieu facile d'accès pour le RoboVac. Il est recommandé de placer la base de chargement contre un mur, sur une surface dure, plutôt que sur un tapis ou de la moquette.
- Gardez toujours la base de chargement branchée, sinon le RoboVac ne pourra pas y revenir automatiquement.

## Chargement de votre RoboVac



- Assurez-vous que RoboVac est complètement chargé avant utilisation.
- Le RoboVac revient à la base de chargement à la fin d'un cycle de nettoyage ou lorsque sa batterie est faible.

Fixez le RoboVac à la base de chargement en alignant ses broches de charge.

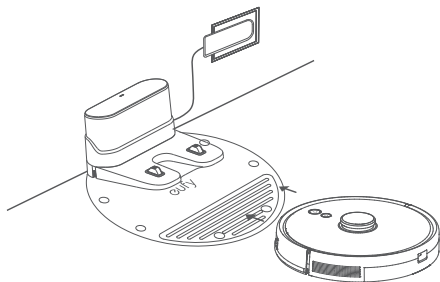

- Pour optimiser la durée de vie de la batterie, rechargez-la au moins une fois tous les 6 mois.

## Utilisation de votre RoboVac avec l'application eufy Clean

Pour profiter de toutes les fonctionnalités disponibles, il est recommandé de contrôler votre RoboVac via l'application eufy Clean.

### Avant de commencer, assurez-vous que :

- Votre smartphone ou tablette fonctionne sous iOS 10.0 (ou version ultérieure) ou Android 5.0 (ou version ultérieure).
- Le signal sans fil 2,4 GHz est activé sur votre routeur sans fil.
- Le RoboVac est connecté à la base de chargement pour s'assurer qu'il dispose de suffisamment de puissance pendant l'installation.

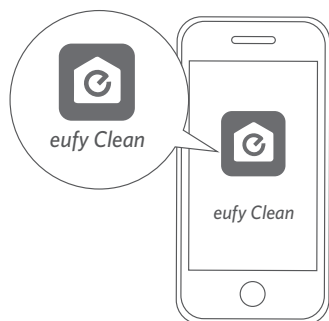

- Maintenez enfoncées les deux touches (🔌 et 🏠) simultanément pendant 10 secondes pour démarrer la connexion Wi-Fi.
  - Téléchargez l'application eufy Clean depuis l'App Store (appareils iOS) ou Google Play (appareils Android).
  - Ouvrez l'application et créez un compte utilisateur.
  - Touchez l'icône « + » pour ajouter le modèle « **RoboVac L35 Hybrid** » à votre compte eufy Clean.
  - Suivez les instructions de l'application pour configurer la connexion Wi-Fi.
- ➔ Une fois la connexion établie, vous pouvez contrôler le RoboVac via l'application.
- ➔ Avec l'application, vous pouvez sélectionner un mode de nettoyage, régler l'heure, programmer un nettoyage, régler la puissance d'aspiration et le débit d'eau, afficher l'état du système, recevoir des notifications et accéder à des fonctionnalités supplémentaires.

🔌 🏠	Bleu clignotant lentement	En attente de connexion
	Bleu clignotant rapidement	Connexion en cours avec votre routeur sans fil
	Bleu fixe	Connecté à votre routeur sans fil



- Si le RoboVac se coince quelque part, appuyez sur Find My Robot (Localiser mon robot) dans l'application pour retrouver l'appareil.

### Programmer un nettoyage

Avec l'application eufy Clean, vous pouvez programmer le RoboVac pour démarrer un nettoyage à un moment particulier.



- Vous pouvez définir l'heure et personnaliser les programmes de nettoyage du dimanche au samedi sur l'application eufy Clean. Cette fonction n'est disponible que sur l'application.

## Démarrer / arrêter le nettoyage



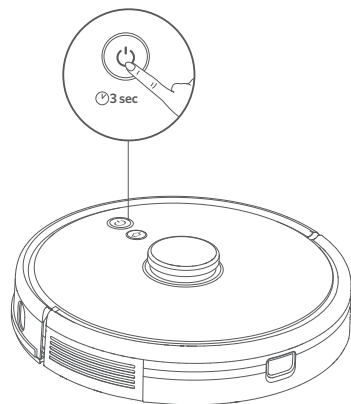

• Vous pouvez également démarrer ou arrêter le nettoyage via l'application eufy Clean.

- 1 Appuyez sur la touche  et maintenez-la enfoncée pendant 3 secondes pour mettre l'appareil sous tension.



- 2 Appuyez sur  pour démarrer le nettoyage en mode Nettoyage automatique.

- Appuyez à nouveau sur  pour suspendre le nettoyage.
- Pour mettre l'appareil hors tension, appuyez sur la touche  et maintenez-la enfoncée pendant 3 secondes.

\* Si le RoboVac ne réagit pas lorsque vous appuyez sur une touche, appuyez sur la touche d'arrêt forcé (située à l'intérieur de l'unité principale) pour éteindre l'appareil de force. Ensuite, appuyez sur la touche  et maintenez-la enfoncée pendant 3 secondes pour redémarrer l'appareil.

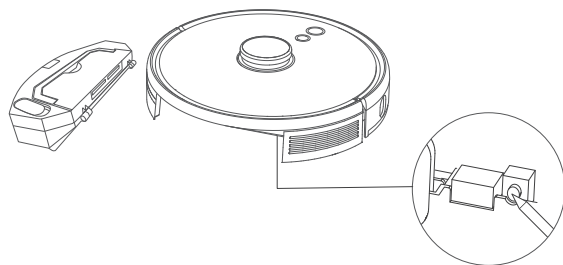

## Sélectionner un mode de nettoyage

### Mode Nettoyage automatique

Appuyez sur  pour démarrer le nettoyage en mode Nettoyage automatique. Vous pouvez également sélectionner ce mode dans l'application eufy Clean.

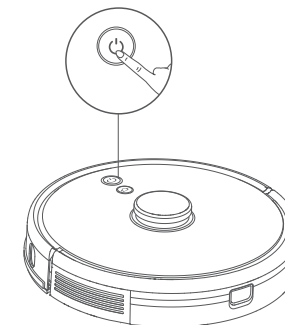

- Pendant le nettoyage, le RoboVac retournera automatiquement à la base de chargement si le niveau de la batterie devient faible. Pour reprendre le nettoyage là où il s'était arrêté, activez cette fonctionnalité dans l'application eufy Clean.
- Par défaut, le RoboVac démarre en mode de nettoyage automatique lorsqu'il est mis sous tension.

### Mode Nettoyage localisé (disponible uniquement via l'application eufy Clean)

Dans ce mode, le RoboVac nettoie intensivement une zone spécifique d'une taille de 1,5 m x 1,5 m, ce qui est utile en cas de concentration de poussières ou de débris dans une zone spécifique. Une fois le nettoyage de la zone terminé, il retourne automatiquement à la base de chargement.

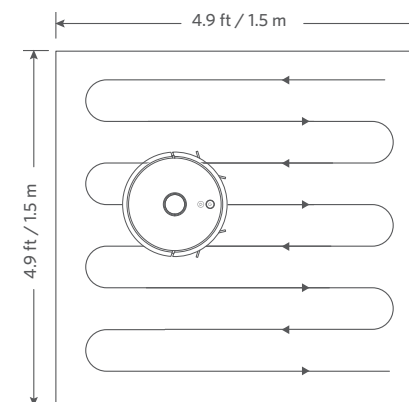

## Mode Nettoyage de pièce (disponible uniquement via l'application eufy Clean)

Dans ce mode, votre domicile est automatiquement divisé en plusieurs pièces à nettoyer par l'application eufy Clean. L'application vous permet également de personnaliser vos paramètres de pièces. Le RoboVac nettoie alors uniquement les pièces sélectionnées, puis retourne à la base de chargement lorsqu'il a terminé.



- Attendez que le RoboVac ait créé un plan avant de lancer le nettoyage de pièces.
- Il est recommandé que le RoboVac parte de la base de chargement lorsque vous lancez le nettoyage de pièces.

## Mode Nettoyage de zone (disponible uniquement via l'application eufy Clean)

Dans ce mode, vous pouvez configurer une zone à nettoyer dans l'application eufy Clean. Le RoboVac nettoie alors uniquement la zone sélectionnée.

## Sélection d'un niveau de puissance d'aspiration

Dans l'application eufy Clean, sélectionnez un niveau de puissance d'aspiration en fonction de vos besoins :

- Silencieux
- Standard (par défaut)
- Turbo
- Max



- La prochaine fois que le RoboVac démarre un nettoyage, il utilisera le niveau de puissance d'aspiration que vous avez sélectionné précédemment.

## Sélection de la fonction BoostIQ™

Dans l'application eufy Clean, sélectionnez la fonction BoostIQ™ en fonction de vos besoins. Le RoboVac augmentera alors automatiquement la puissance d'aspiration s'il détecte qu'une puissance supérieure est nécessaire pour assurer un meilleur nettoyage. BoostIQ™ est idéal pour le nettoyage des tapis épais et des poussières difficiles à aspirer, il permettra de réduire le temps de nettoyage total, mais augmentera le niveau de bruit. Si le bruit de l'aspiration causé par la fonction BoostIQ™ vous dérange, vous pouvez désactiver cette fonction.

## Utiliser le système de lavage de sol



- Le mode lavage de sol est uniquement destiné à un sol propre, sans taches ni traces de liquides tenaces. Pour éviter de tacher les sols, n'utilisez pas la fonction de lavage lorsque la poussière est mélangée à des liquides de type café ou encre.
- Le système de lavage de sol est plus efficace sur les surfaces dures et lisses et peut ne pas fonctionner aussi bien sur les carrelages irréguliers, les sols fortement cirés ou les surfaces rugueuses comme l'ardoise ou la brique, qui peuvent accrocher le module de nettoyage.
- L'utilisation du mode de lavage de sol n'est pas recommandée lorsque personne n'est présent.
- N'utilisez pas le module de lavage de sol sur des tapis ou moquettes. Il est recommandé de définir une zone sans lavage de sol dans l'application eufy Clean pour éviter de nettoyer la moquette.

- 1 Avant de procéder au lavage, installez le tapis imperméable sous la base de chargement pour protéger le sol.

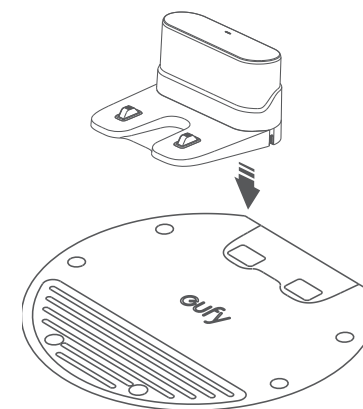

- 2 Mouillez le chiffon de nettoyage et essorez-le jusqu'à ce qu'il ne coule plus, puis fixez le chiffon au module de nettoyage.

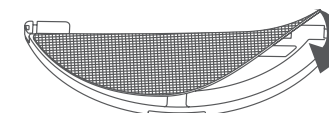

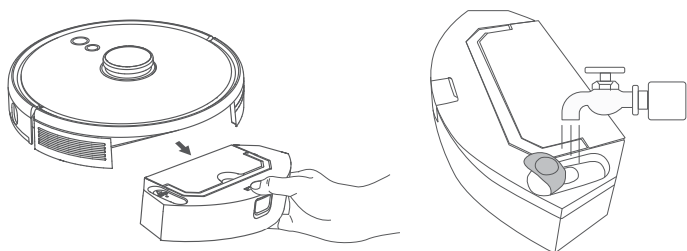

- 3** Retirez le réservoir d'eau. Ouvrez le couvercle de l'arrivée d'eau pour remplir l'eau, puis refermez le couvercle.

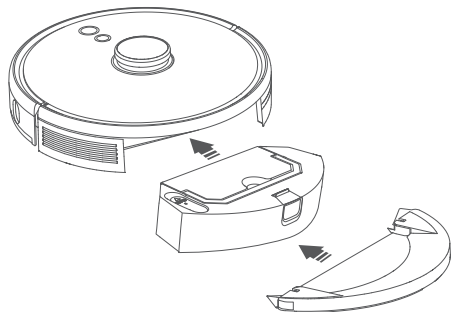

 N'utilisez aucune solution de nettoyage, car votre sol pourrait devenir glissant et donc affecter l'effet de nettoyage.

- 4** Réinstallez le module de nettoyage et le réservoir d'eau dans le bas du RoboVac jusqu'à ce qu'un déclic se fasse entendre.



 Le mode de lavage de sol est uniquement destiné à un sol propre, sans taches persistantes. Pour obtenir un meilleur effet de balayage, il est recommandé de nettoyer le sol avec le RoboVac trois fois avant de balayer.

- 5** Démarrez le nettoyage. Le RoboVac passe automatiquement l'aspirateur et la serpillière.

- 6** Lorsque le RoboVac a terminé le nettoyage et est revenu à la base de chargement, retirez le module de nettoyage.

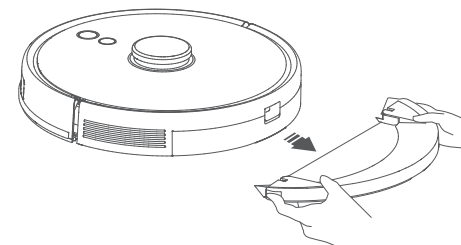

- 7** Appuyez sur la touche de déverrouillage pour retirer le bac à poussières et le réservoir d'eau.

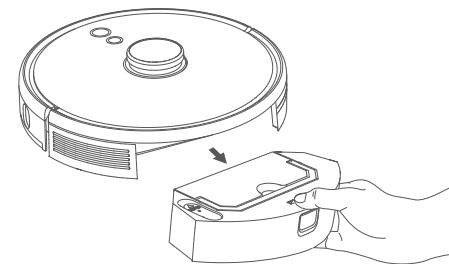

- 8** Nettoyez le bac à poussières et le réservoir d'eau, videz l'eau restante et nettoyez le chiffon de nettoyage pour éviter la moisissure ou les odeurs désagréables. Pour savoir comment nettoyer et entretenir les composants, reportez-vous à la section « Nettoyage et entretien » de ce manuel.

## Utilisation de votre RoboVac avec Amazon Alexa / l'Assistant Google

Amazon Alexa ou l'Assistant Google est un dispositif de commande vocale intelligent qui vous permet de contrôler le RoboVac avec votre voix.

### Avant de commencer, assurez-vous que :

- Le RoboVac est connecté à la base de chargement, pour s'assurer qu'il soit suffisamment chargé.
- Le RoboVac est connecté avec l'application eufy Clean.
- Vous disposez d'un périphérique compatible Amazon Alexa (c'est-à-dire Amazon Echo, Echo Dot et Amazon Tap, Echo Show, Echo Spot) ou d'un périphérique compatible avec l'Assistant Google (c'est-à-dire Google Home, Google Home Mini). Ces appareils sont vendus séparément.
- L'application Amazon Alexa ou Google Home est déjà installée sur votre appareil intelligent et vous avez créé un compte.

### Pour contrôler RoboVac avec Amazon Alexa ou l'Assistant Google

- Ouvrez l'application eufy Clean et recherchez la section « Intégrations intelligentes » en haut à gauche.
- Suivez les instructions à l'écran pour effectuer le processus de configuration.



Actuellement, cette fonctionnalité ne prend en charge que l'anglais, l'allemand, le français et l'espagnol. Pour la prise en charge d'autres langues, consultez <https://www.eufylife.com/support/>.

### Activer / désactiver le verrouillage de sécurité enfant

Appuyez sur la touche  et maintenez-la enfoncée pendant 3 secondes pour activer le verrouillage de sécurité enfant. Une fois le verrouillage de sécurité enfant activé, le RoboVac ne réagit pas si une touche est enfoncée afin de protéger les enfants contre les blessures accidentelles.

- Pour désactiver le verrouillage de sécurité enfant, maintenez à nouveau la touche  enfoncée pendant 3 secondes.



Cette fonction est également disponible dans l'application eufy Clean.

## Nettoyage et entretien

Avant de nettoyer et d'entretenir l'appareil, éteignez-le et débranchez l'adaptateur.

Pour des performances optimales, suivez les instructions ci-dessous pour nettoyer et entretenir le RoboVac régulièrement. La fréquence de nettoyage/remplacement dépendra de vos habitudes d'utilisation de RoboVac.

### Fréquence de nettoyage/remplacement recommandée

Pièce RoboVac	Fréquence de nettoyage	Fréquence de remplacement
Bac à poussières et réservoir d'eau	Après chaque utilisation	-
Filtre	Une fois par semaine (Deux fois par semaine si vous avez un animal domestique)	Tous les 6 mois ou après tous les 50 cycles de nettoyage
Brosses latérales	Une fois par mois	Tous les 3 à 6 mois (ou lorsqu'elles sont visiblement usées)
Protection de la brosse	Une fois par mois	Tous les 3 à 6 mois (ou lorsqu'elles sont visiblement usées)
Brosse cylindrique	Une fois par mois	Tous les 6-8 mois
Capteurs	Une fois par mois	-
Broches de charge	Une fois par mois	-
Roue pivotante	Une fois par mois	-
Chiffon de nettoyage	Après chaque utilisation	-



## Nettoyage du bac à poussières, du réservoir d'eau et du filtre

- 1 Appuyez sur la touche de déverrouillage pour retirer le bac à poussières et le réservoir d'eau.

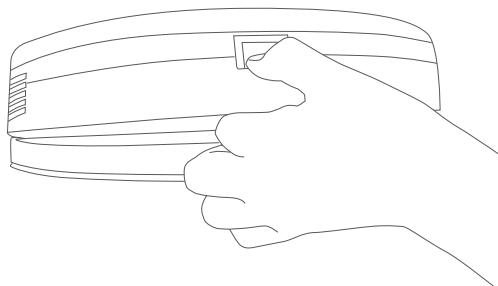

- 2 Séparez le bac à poussières du réservoir d'eau.

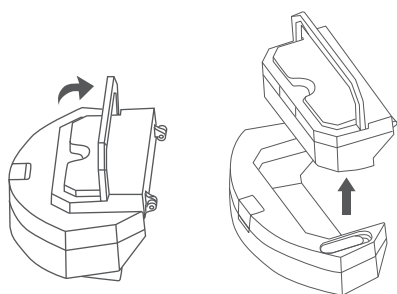

- 3 Ouvrez et videz le bac à poussières.

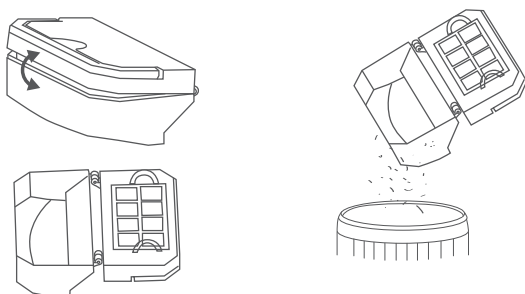

- 4 Retirez le filtre en mousse et le filtre haute performance.

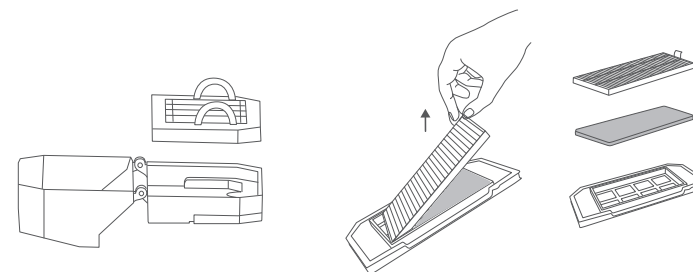

- 5 Nettoyez le bac à poussières et les filtres avec la brosse de nettoyage.

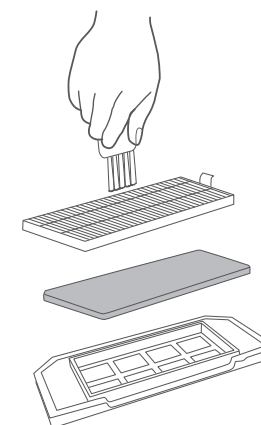

- 6 Videz l'eau restante dans le réservoir d'eau.

- 7 Rincez complètement le bac à poussières, le réservoir d'eau et les filtres avec de l'eau.

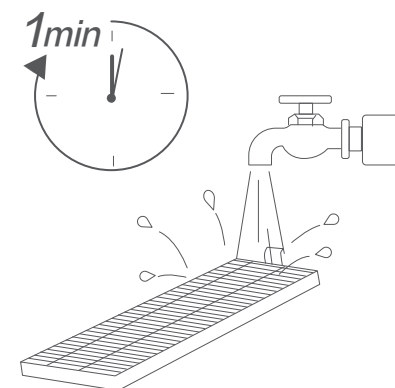



N'utilisez pas d'eau chaude ou de détergent pour nettoyer les filtres.

- Séchez complètement à l'air le bac à poussières, le réservoir d'eau et les filtres avant la prochaine utilisation. Vous pouvez utiliser un autre filtre si celui d'origine n'est pas complètement sec.

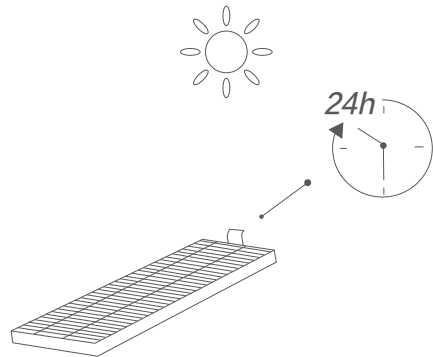

N'utilisez pas les filtres s'ils ne sont pas complètement secs, car cela pourrait affecter les performances de nettoyage.

- Réinstallez les filtres dans le bac à poussières.

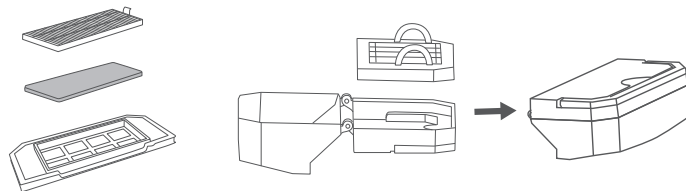

- Repoussez le bac à poussières et le réservoir d'eau dans l'unité principale.

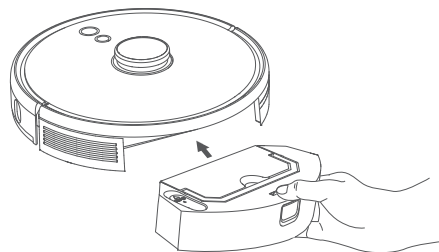

## Nettoyage de la brosse cylindrique

- Tirez sur les languettes de déblocage pour déverrouiller la protection de la brosse, comme illustré.
- Soulevez la brosse cylindrique pour la retirer.
- Nettoyez la brosse cylindrique avec l'outil de nettoyage.
- Réinstallez la brosse cylindrique en insérant d'abord l'extrémité fixe qui dépasse.
- Appuyez vers le bas pour enclencher la protection de la brosse.

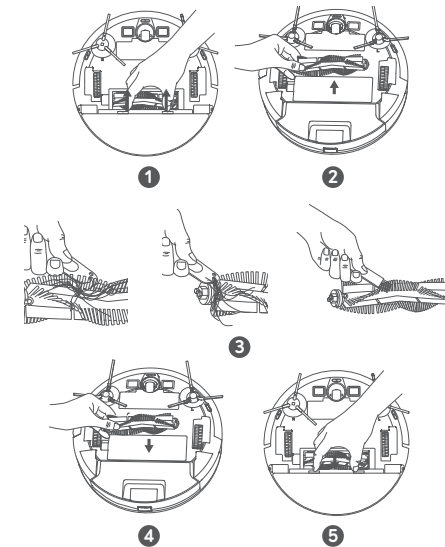

## Nettoyage des brosses latérales

Les corps étrangers, telles que les cheveux, peuvent facilement s'enchevêtrer dans les brosses latérales et la saleté peut ensuite y adhérer. Assurez-vous de les nettoyer régulièrement.

- Retirez les brosses latérales.

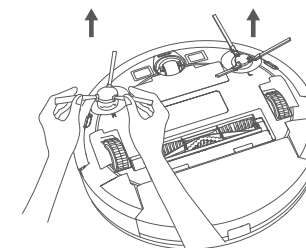

- 2 Dénouez soigneusement et retirez les cheveux ou les fils enveloppés entre l'unité principale et les brosses latérales.
- 3 Utilisez un chiffon humidifié à l'eau tiède pour enlever la poussière des brosses ou pour les remodeler délicatement.

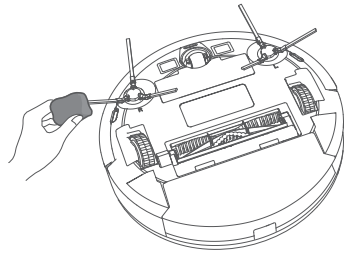

• N'utilisez les brosses latérales que lorsqu'elles sont complètement sèches.

## Remplacement des brosses latérales

Les brosses latérales peuvent être endommagées après une utilisation prolongée. Suivez les instructions ci-dessous pour les remplacer.

- Retirez les anciennes brosses latérales et mettez les nouvelles en place jusqu'à ce que vous entendiez un déclic.



• Assurez-vous que la brosse latérale gauche marquée d'un L (gauche) et la brosse latérale droite marquée d'un R (droite) sont installées correctement, comme illustré. Sinon, les brosses latérales pourraient être endommagées.

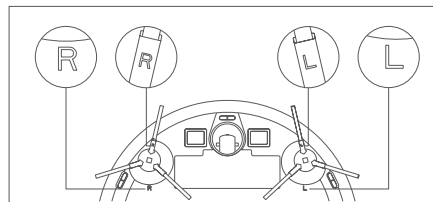
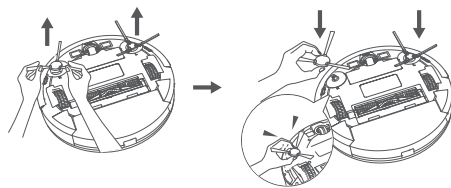

## Nettoyage des capteurs et des broches de chargement

Pour maintenir les meilleures performances, nettoyez régulièrement les capteurs et les broches de charge.

- Retirez la poussière des capteurs et des broches de chargement à l'aide d'un chiffon ou d'une brosse de nettoyage.

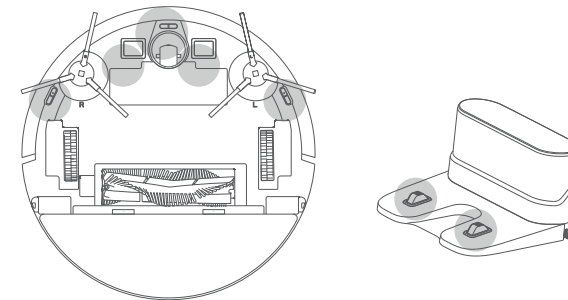

## Nettoyage de la roue pivotante

Des cheveux ou des particules de poussière peuvent facilement s'emmêler dans la roue pivotante. Veillez à nettoyer la roue pivotante périodiquement et au besoin.

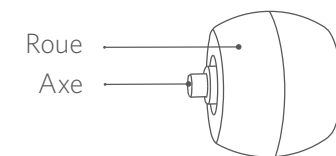

- 1 Retirez le couvercle de la batterie.

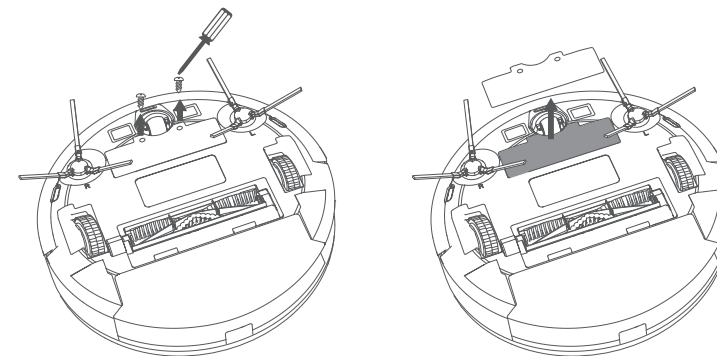

- 2 Retirez la roue pivotante à l'aide d'un outil (tel qu'un tournevis).

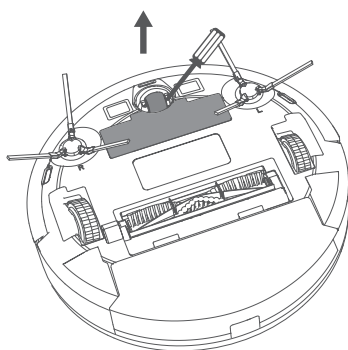

- 3 Nettoyez les cheveux ou les débris enroulés autour de la roue ou emmêlés à l'intérieur de la cavité de roue.
- 4 Réinstallez la roue et enfoncez-la jusqu'à ce qu'elle s'enclenche.



• Ne nettoyez pas la roue pivotante avec de l'eau.

## Nettoyage du chiffon de nettoyage

Il est recommandé de nettoyer le chiffon de nettoyage lavable après chaque utilisation.

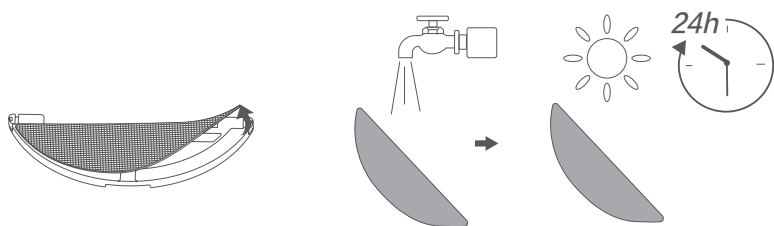

- 1 Retirez le chiffon de nettoyage du module de nettoyage.
- 2 Rincez complètement le chiffon de nettoyage à l'eau.
- 3 Séchez à l'air le chiffon de nettoyage complètement pour éviter les moisissures ou les odeurs désagréables.

## Dépannage

Les solutions ci-dessous servent à résoudre des problèmes d'ordre général. Si votre problème persiste, visitez le site [www.eufylife.com](http://www.eufylife.com), accédez à l'application eufy Clean ou contactez [support@eufylife.com](mailto:support@eufylife.com) pour obtenir de l'aide.

Problèmes	Solutions
RoboVac ne s'active pas.	<ul style="list-style-type: none"> <li>Vérifiez que la batterie est complètement chargée.</li> <li>Si vous rencontrez toujours des problèmes, appuyez sur la touche d'arrêt forcé à l'intérieur de l'unité principale pour éteindre l'appareil de force, puis rallumez-le.</li> </ul>
Le RoboVac cesse de fonctionner soudainement.	<ul style="list-style-type: none"> <li>Vérifiez si le RoboVac est coincé ou bloqué par un obstacle.</li> <li>Vérifiez que le niveau de charge de la batterie n'est pas trop faible.</li> <li>Si les problèmes persistent, éteignez le RoboVac, puis rallumez-le.</li> <li>Vérifiez si le RoboVac vous a alerté à l'aide d'une indication vocale ou d'un voyant LED. Consultez la section « Alerte vocale » de ce manuel.</li> </ul>
Vous ne pouvez pas programmer de nettoyages.	<ul style="list-style-type: none"> <li>Assurez-vous que le RoboVac est allumé.</li> <li>Assurez-vous que l'heure prévue a été réglée correctement. Vérifiez si le fuseau horaire dans l'application eufy Clean est cohérent avec celui de votre appareil mobile.</li> <li>Vérifiez que la charge du RoboVac n'est pas trop faible pour démarrer le nettoyage.</li> <li>Les programmes de nettoyage sont effacés lorsque le RoboVac est hors tension. Si le RoboVac est sous tension, sans accès Internet, les programmes de nettoyage ne seront pas synchronisés et doivent être réinitialisés via l'application.</li> </ul>
La puissance d'aspiration est faible.	<ul style="list-style-type: none"> <li>Vérifiez si des obstacles bloquent l'entrée d'aspiration.</li> <li>Videz le bac à poussières.</li> <li>Vérifiez si le filtre n'est pas humide en raison de la présence d'eau ou d'autres liquides sur le sol. Séchez à l'air le filtre complètement avant de l'utiliser.</li> </ul>

Problèmes	Solutions
Le RoboVac ne peut pas se recharger.	<ul style="list-style-type: none"> <li>• Vérifiez si l'indicateur sur la base de chargement s'allume. Dans le cas contraire, reconnectez l'adaptateur à la base de chargement et essayez avec une autre prise. Si le problème persiste, contactez le centre de service Eufy pour faire réparer ou remplacer la base de chargement.</li> <li>• Dépoussiérez les broches de contact de charge avec un chiffon sec.</li> <li>• Vérifiez si vous entendez un bip sonore lorsque le RoboVac est connecté à la base de chargement. Le cas contraire, contactez le centre de service Eufy pour réparer ou remplacer la base de chargement.</li> </ul>
RoboVac ne peut pas revenir à la base de chargement.	<ul style="list-style-type: none"> <li>• Retirez les objets dans une zone de 0,5 m à gauche et à droite, et de 1,5 m devant la base de chargement.</li> <li>• Vérifiez que le RoboVac n'est pas coincé sur un objet.</li> <li>• Nettoyez les broches de contact de charge.</li> </ul>
Les déplacements ou l'itinéraire du RoboVac sont anormaux.	<ul style="list-style-type: none"> <li>• Nettoyez les capteurs délicatement avec un chiffon sec.</li> <li>• Redémarrez le RoboVac en le mettant sous tension.</li> </ul>
L'eau ne sort pas pendant le lavage du sol.	<ul style="list-style-type: none"> <li>• Assurez-vous que le réservoir contient suffisamment d'eau.</li> <li>• Assurez-vous que le réservoir d'eau et le chiffon de nettoyage sont correctement installés.</li> </ul>
Trop d'eau sort pendant le lavage de sol.	<ul style="list-style-type: none"> <li>• Assurez-vous que le réservoir d'eau et le chiffon de nettoyage sont correctement installés.</li> <li>• Vérifiez si le réservoir d'eau est endommagé.</li> </ul>
Le temps de nettoyage du RoboVac devient plus court	<ul style="list-style-type: none"> <li>• Assurez-vous que RoboVac est complètement chargé (indiqué par un voyant bleu continu) avant de nettoyer.</li> <li>• Vérifiez si le RoboVac vous a alerté à l'aide d'une indication vocale ou d'un voyant LED. Consultez la section « Alerte vocale » de ce manuel.</li> <li>• Si votre temps de nettoyage est bien inférieur au temps mentionné ci-dessus, contactez le service clientèle Eufy.</li> </ul>

Problèmes	Solutions
Le RoboVac ne se connecte pas au réseau Wi-Fi.	<ul style="list-style-type: none"> <li>• Vérifiez que vous avez correctement saisi le mot de passe Wi-Fi.</li> <li>• Assurez-vous que votre RoboVac, votre routeur et votre téléphone portable se trouvent suffisamment à proximité pour assurer une force de signal importante.</li> <li>• Assurez-vous que votre routeur Wi-Fi prend en charge les bandes 2,4 GHz et 802.11 b/g/n ; la bande 5 GHz n'est pas prise en charge.</li> </ul>
Vous ne pouvez pas contrôler le RoboVac avec Amazon Alexa.	<ul style="list-style-type: none"> <li>• Vérifiez si la connexion Internet rencontre des problèmes.</li> <li>• Vérifiez si vous avez installé l'application Amazon Alexa sur votre appareil intelligent et activé la compétence « eufy Clean - RoboVac » dans l'application Amazon Alexa. Pour plus de détails, consultez la page « Intégrations intelligentes » de l'application eufy Clean.</li> <li>• Assurez-vous que vous avez un compte eufy Clean et que vous êtes connecté au RoboVac.</li> <li>• Assurez-vous d'utiliser les bonnes commandes vocales d'Alexa.</li> </ul>
Vous ne pouvez pas contrôler RoboVac avec l'Assistant de Google.	<ul style="list-style-type: none"> <li>• Vérifiez si la connexion Internet rencontre des problèmes.</li> <li>• Vérifiez si vous avez installé l'application Google Home sur votre appareil intelligent et lancé l'action « eufy Clean » dans l'application Google Home. Pour plus de détails, consultez la page « Intégrations intelligentes » de l'application eufy Clean.</li> <li>• Vérifiez si vous utilisez les commandes appropriées pour vous adresser à l'Assistant Google. Lorsque vous faites votre demande, dites d'abord les mots de réveil « Ok Google ».</li> <li>• Répétez votre question. Parlez clairement à l'Assistant Google.</li> </ul>

## Alerte vocale

Lorsque RoboVac rencontre un problème, le voyant rouge sur RoboVac clignote et vous entendez les alertes vocales pertinentes.

Les annonces vocales ci-dessous sont uniquement fournies à titre de référence et peuvent être légèrement modifiées après les mises à jour du pack vocal. Suivez les alertes vocales entendues pour trouver la cause et la solution ci-dessous.

Annonce vocale	Cause et solution
Erreur 1 : Pare-chocs avant coincé.	Le pare-chocs avant est coincé. Tapotez-le à plusieurs reprises pour enlever la poussière ou déplacez l'appareil vers une nouvelle position et réessayez.
Erreur 2 : Roue coincée	La roue peut être coincée ou bloquée. Éliminez tous les obstacles aux alentours et vérifiez que la roue n'est pas bloquée par de la poussière. Déplacez l'appareil à une nouvelle position et réessayez.
Erreur 3 : Brosse latérale coincée	La brosse latérale peut être coincée. Veuillez la nettoyer et réessayer.
Erreur 4 : Brosse ronde coincée. Retirez et nettoyez la brosse cylindrique.	Retirez la brosse ronde, le joint, le couvercle de la brosse et l'entrée d'aspiration pour la nettoyer. Une fois nettoyés, remettez les éléments dans l'appareil et essayez de nouveau.
Erreur 5 : Appareil coincé ou piégé	L'appareil est coincé. Dégagez tous les obstacles dans les environs et essayez de nouveau.
Erreur 6 : Appareil piégé	L'appareil peut être suspendu dans l'air. Déplacez-le vers un nouvel emplacement proche de celui d'origine et réessayez. Si l'appareil ne parvient toujours pas à démarrer, nettoyez les capteurs de chute et réessayez.
Erreur 8 : Piles faibles. Arrêt en cours.	Piles faibles. Le système va s'arrêter. Chargez l'appareil et réessayez.

Annonce vocale	Cause et solution
Erreur S1 : Erreur de batterie	<ul style="list-style-type: none"> <li>Ouvrez le compartiment de la batterie pour vérifier si la batterie est connectée, puis redémarrez l'appareil.</li> <li>La température de la batterie est peut-être trop élevée ou trop basse. Attendez que la batterie atteigne des températures normales avant utilisation (0 °C - 40 °C).</li> <li>Si le problème persiste, contactez le support client pour obtenir de l'aide.</li> </ul>
Erreur S2 : Erreur du module de roue	<ul style="list-style-type: none"> <li>Vérifiez si les roues sont bloquées ou si de la poussière est coincée à l'intérieur avant de redémarrer l'appareil.</li> <li>Si le problème persiste, contactez le support client pour obtenir de l'aide.</li> </ul>
Erreur S3 : Erreur de brosse latérale	<ul style="list-style-type: none"> <li>Vérifiez si la brosse latérale est bloquée par un objet avant de redémarrer l'appareil.</li> <li>Si le problème persiste, contactez le support client pour obtenir de l'aide.</li> </ul>
Erreur S4 : Erreur du ventilateur d'aspiration	<ul style="list-style-type: none"> <li>Vérifiez si les pales du ventilateur sont bloquées par un objet avant de redémarrer l'appareil.</li> <li>Nettoyez le collecteur de poussière et le filtre avant de redémarrer l'appareil.</li> <li>Si le problème persiste, contactez le support client pour obtenir de l'aide.</li> </ul>
Erreur S5 : Erreur de brosse ronde. Reportez-vous au manuel du propriétaire ou à l'application pour obtenir de l'aide.	<ul style="list-style-type: none"> <li>Retirez et nettoyez la brosse cylindrique, le raccord et le couvercle de la brosse et l'entrée d'aspiration avant de redémarrer l'appareil.</li> <li>Si le problème persiste, contactez le support client pour obtenir de l'aide.</li> </ul>

## Spécifications

	Entrée	24 V $\equiv$ 1 A
	Tension de la batterie	14,4 V $\equiv$
	Consommation	50 W
	Type de pile	Li-ion 3200 mAh (normale)
	Capacité du bac à poussières	330 ml
	Capacité du réservoir d'eau	200 ml
	Temps de charge	180 - 240 minutes

	Entrée	24 V $\equiv$ 1 A
	Sortie	24 V $\equiv$ 1 A

## Service clientèle

### Nous contacter

✉ support@eufylife.com

💬 www.eufylife.com

☎ (US/CA) +1 (800) 994 3056

(UK) +44 (0) 1604 936200

(DE) +49 (0) 69 9579 7960

(日本) +81 03 4455 7823

Pour plus de numéros de téléphone d'assistance, rendez-vous sur :  
<https://support.eufylife.com/s/phonecontactus>

Ou scannez le code QR ci-dessous :



Pour accéder à des didacticiels vidéo, des FAQ, des manuels et plus d'informations, rendez-vous sur :

<https://support.eufylife.com>

Ou scannez le code QR ci-dessous :



 @EufyOfficial
  @EufyOfficial
  @EufyOfficial
  @EufyOfficial

## Indice

### 82 Istruzioni importanti per la sicurezza

### 87 Informazioni su RoboVac

CONTENUTO DELLA CONFEZIONE

Anatomia di RoboVac

Spia LED

Navigazione e gestione delle mappe

### 92 Uso di RoboVac

Suggerimenti importanti prima dell'uso

Preparazione

Ricarica di RoboVac

Uso di RoboVac con l'app eufy Clean

Avvio/interruzione della pulizia

Selezione di una modalità di pulizia

Selezione del livello di potenza di aspirazione

Utilizzo del sistema di lavaggio con acqua

Uso di RoboVac con Amazon Alexa/Assistente Google

Abilitazione/disabilitazione del blocco di sicurezza per bambini

### 103 Pulizia e manutenzione

Pulizia del contenitore per la polvere, del serbatoio dell'acqua e del filtro

Pulizia della spazzola rotante

Pulizia delle spazzole laterali

Sostituzione delle spazzole laterali

Pulizia dei sensori e dei pin di ricarica

Pulizia della ruota orientabile

Pulizia del panno per il lavaggio

### 112 Risoluzione dei problemi

Allarme vocale

### 116 Specifiche

### 117 Assistenza clienti

Grazie per aver acquistato RoboVac. Prima di utilizzare questo dispositivo leggere attentamente tutte le seguenti istruzioni e conservarle come riferimento futuro.



## Istruzioni importanti sulla sicurezza

Per ridurre il rischio di danni o lesioni, tenere le presenti istruzioni a portata di mano durante la configurazione, l'utilizzo e la manutenzione di questo dispositivo.

### SIMBOLI DI AVVERTENZA UTILIZZATI



Questo è il simbolo dell'allarme di sicurezza. Questo simbolo segnala all'utente i potenziali pericoli che possono causare danni a proprietà e/o gravi lesioni fisiche o morte.

- Questo dispositivo può essere utilizzato dai bambini a partire dagli 8 anni di età e da persone con capacità mentali, fisiche o sensoriali limitate oppure prive di esperienza e conoscenze, le quali abbiano ricevuto assistenza o formazione per l'uso sicuro di questo dispositivo e abbiano chiaramente compreso i pericoli connessi.
- I bambini devono essere monitorati per evitare che giochino con il dispositivo.
- I bambini non devono eseguire operazioni di pulizia e manutenzione senza la supervisione di un adulto.
- Questo dispositivo deve essere utilizzato esclusivamente con l'alimentatore in dotazione.
- Prima di effettuare le operazioni di pulizia o manutenzione del dispositivo, rimuovere la spina dalla presa.
- La sostituzione della batteria nel dispositivo deve essere eseguita esclusivamente da un professionista qualificato.
- Prima di rimuovere la batteria, scollegare l'apparecchio dall'alimentazione.
- Per ricaricare la batteria, utilizzare solo l'adattatore staccabile (USA/CA: NLD100240W1A4; Regno Unito: NLD100240W1E4; UE: NLD100240W1U4; AU: NLD100240W1S4) fornito con questo apparecchio.
- Prima di smaltire il dispositivo, rimuovere la batteria.

Per rimuovere la batteria, svitare prima le viti sulla base, quindi rimuovere il coperchio posteriore. Rimuovere la batteria sganciando il connettore rapido.

- La batteria usata deve essere inserita in una busta di plastica sigillata e smaltita in modo sicuro, conformemente alle normative ambientali locali.
- Il cavo o il cavo flessibile esterno dell'unità di alimentazione non può essere sostituito; se il cavo è danneggiato, l'unità di alimentazione deve essere smaltita.
- Questo dispositivo è destinato esclusivamente all'uso in ambienti interni.
- Questo dispositivo non è un giocattolo. Non sedersi o stare in piedi sul dispositivo. Sorvegliare i bambini piccoli e gli animali domestici mentre il dispositivo è in funzione.
- Conservare e utilizzare il dispositivo solo a temperatura ambiente.
- Non utilizzare il dispositivo per aspirare oggetti che stiano bruciando o che emettano fumo.
- Non utilizzare il dispositivo per aspirare versamenti di candeggina, vernice, sostanze chimiche o qualsiasi altro liquido.
- Prima di utilizzare il dispositivo, raccogliere tutti gli oggetti in tessuto o carta morbida. Sollevare le corde di persiane e tende. Spostare i cavi di alimentazione, nonché gli oggetti appuntiti o fragili per evitare che intralcino. Se questo dispositivo passa sopra un cavo di alimentazione e lo trascina, può provocare la caduta di oggetti da tavoli o scaffali.
- Se la stanza da pulire ha un balcone, è necessario utilizzare una barriera fisica per impedire l'accesso al balcone e per garantire un funzionamento sicuro.
- Non posizionare alcun oggetto sopra il dispositivo.
- Tenere a mente che il dispositivo si muove autonomamente. Quando si cammina nell'area in cui il dispositivo è in funzione, prestare attenzione per evitare di inciamparvi.

- Non utilizzare il dispositivo nelle aree con prese elettriche esposte sul pavimento.
- Non esporre i componenti elettronici, la batteria o la base di ricarica integrata del dispositivo. All'interno del dispositivo non sono presenti parti riparabili dall'utente.
- Non utilizzare il dispositivo su un pavimento grezzo, non sigillato, lucidato a cera o ruvido, poiché così facendo si rischia di danneggiare il pavimento e il dispositivo. Utilizzare esclusivamente su pavimenti duri o su tappeti a pelo corto e non su tappeti con i bordi con nappe o fili liberi.
- Questo dispositivo è progettato per essere usato su pavimenti senza provocare graffi. Si consiglia comunque di provare a usare il dispositivo su una piccola area della stanza da pulire per verificare che non si graffi prima di iniziare la pulizia dell'intero ambiente.
- Utilizzare unicamente gli accessori consigliati o descritti nel presente manuale.
- Non maneggiare l'apparecchio o la spina con le mani bagnate.
- Prima dell'uso, assicurarsi che il contenitore della polvere e/o i filtri siano posizionati correttamente.
- Non utilizzare un pacco batteria o un apparecchio danneggiato o modificato. Le batterie danneggiate o modificate possono avere un comportamento imprevedibile con conseguente rischio di incendi, esplosioni o lesioni.
- Non esporre il pacco batteria o l'apparecchio a fuoco o calore eccessivo. L'esposizione al fuoco o a temperature superiori a 130°C può causare un'esplosione.
- Non modificare né tentare di riparare l'apparecchio o il pacco batterie, a eccezione di quanto indicato nelle istruzioni per l'uso e la manutenzione.
- Seguire tutte le istruzioni per la ricarica e non caricare il pacco batteria o l'apparecchio oltre l'intervallo di temperatura specificato nelle istruzioni. Ricaricare in modo inadeguato o a temperature non comprese

nell'intervallo specificato può danneggiare la batteria e aumentare il rischio di incendi.

- Il sensore di distanza laser presente sul dispositivo è conforme agli standard per i prodotti laser di Classe I definiti nella norma IEC 60825-1:2014 e pertanto non genererà radiazioni laser pericolose.

## Avviso



Questo simbolo sul dispositivo o sulla confezione indica quanto segue:

Non smaltire gli apparecchi elettrici come rifiuti urbani misti. Utilizzare le strutture di raccolta differenziata. Contattare le autorità locali per informazioni relative ai servizi di raccolta disponibili. Se gli apparecchi elettrici vengono smaltiti in discariche, le sostanze pericolose possono infiltrarsi nel terreno e raggiungere le acque sotterranee entrando così nella catena alimentare e danneggiando la salute e il benessere delle persone. Quando si sostituiscono i vecchi apparecchi con modelli nuovi, il rivenditore è legalmente obbligato a ritirare il vecchio apparecchio per lo smaltimento gratuito.

## Dichiarazione di conformità

Questo prodotto è conforme ai requisiti della Comunità europea relativi alle interferenze radio. Con la presente, Anker Innovations Limited dichiara che l'apparecchiatura radio di tipo T2194 è conforme alla normativa 2014/53/EU. Il testo completo della dichiarazione di conformità UE è disponibile sul seguente sito Web: <https://support.eufylife.com/s/articleRecommend?type=Download>.

Potenza massima in uscita: 18 dBm (per UE)

Banda di frequenza: banda 2,4 G (2,4000-2,4835 GHz)

### Avvisi sui marchi

- Amazon, Echo, Alexa e tutti i relativi loghi sono marchi di Amazon.com, Inc. o delle sue affiliate.
- Apple e il logo Apple sono marchi di Apple Inc. registrati negli Stati Uniti e in altri paesi. App Store è un marchio di servizio di Apple Inc. registrato negli Stati Uniti e in altri paesi.
- Google Play e il logo Google Play sono marchi di Google Inc.
- Google Home è un marchio di Google Inc.

## Informazioni su RoboVac

### CONTENUTO DELLA CONFEZIONE



RoboVac

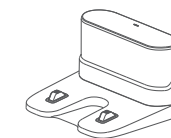

Base di ricarica

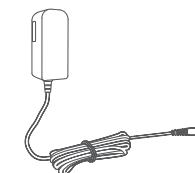

Adattatore di alimentazione

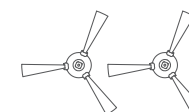

Spazzole laterali (x2)

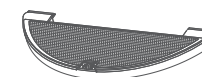

Modulo per il lavaggio



Strumento per la pulizia

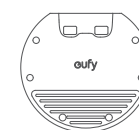

Cuscinetto impermeabile

Manuale del proprietario  
Altri documenti

## Anatomia di RoboVac

### A. Parte superiore

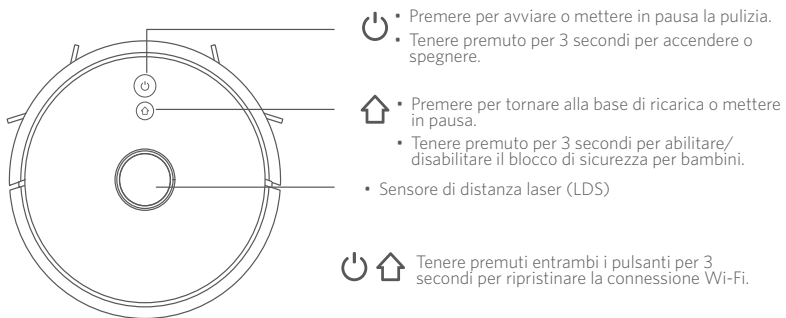

### B. Lato

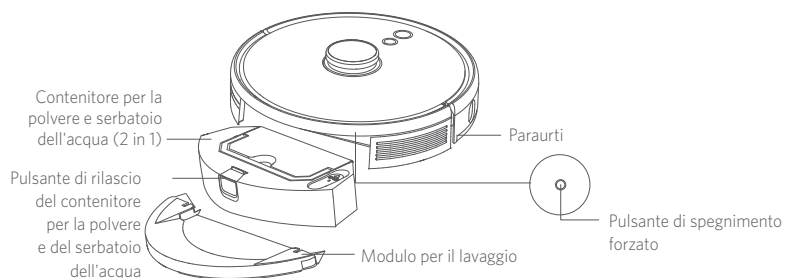

### C. Parte inferiore

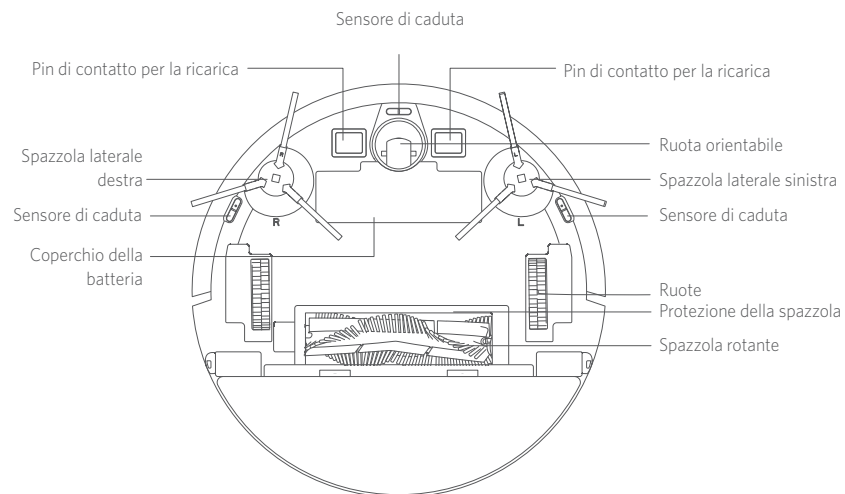

### D. Contenitore per la polvere e serbatoio dell'acqua (2 in 1)

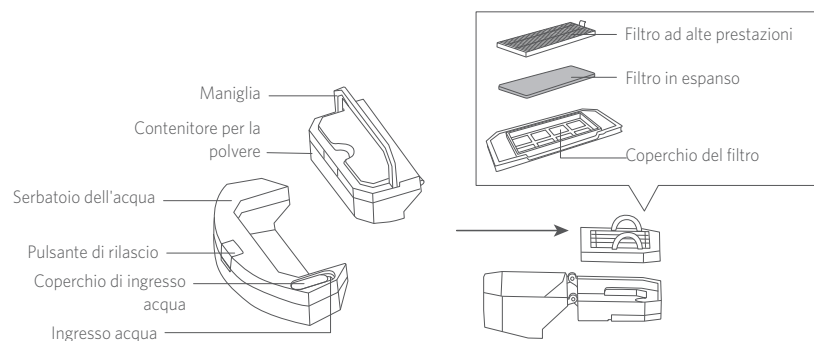

### E. Modulo per il lavaggio

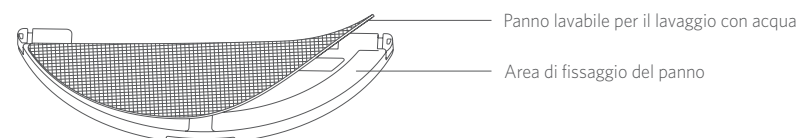

## F. Ingresso di aspirazione

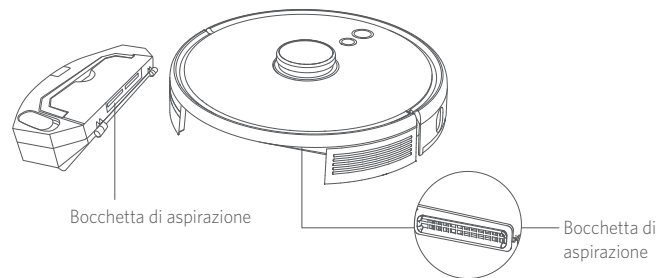

## G. Base di ricarica



## Spia LED

Gli indicatori LED mostrano lo stato di RoboVac.

 Stato	Stato
Blu lampeggiante	Ricarica
Blu fisso	Standby/Pulizia in corso/Ricarica completata
Rosso fisso	Bassa potenza e ritorno alla base di ricarica
Spento	<ul style="list-style-type: none"> <li>RoboVac è spento.</li> <li>Per risparmiare energia, la luce si spegne automaticamente quando RoboVac non è collegato alla base di ricarica ed è rimasto inattivo per 10 minuti.</li> </ul>
Blu lampeggiante	In attesa di connessione Wi-Fi
Rosso lampeggiante con avviso vocale	RoboVac ha riscontrato un errore. Per le soluzioni, consultare la sezione "Risoluzione dei problemi > Avviso vocale" in questo manuale.

## Navigazione e gestione delle mappe

### Navigazione

Quando inizia la pulizia automatica, RoboVac si allontana dalla base di ricarica ed esegue automaticamente la scansione dell'abitazione per generare mappe, determinare in modo intelligente il percorso di pulizia e suddividere lo spazio in stanze. I percorsi di pulizia vengono pianificati lungo le pareti, secondo un metodo di pulizia a Z che consente di completare la pulizia di ogni zona, una alla volta.

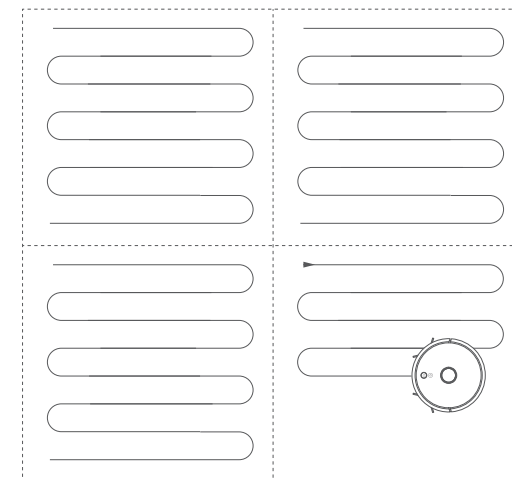

## Mappatura in tempo reale e planimetria

La mappatura in tempo reale consente a RoboVac di apprendere facilmente l'ambiente dell'abitazione per generare il percorso di pulizia più efficiente. Una planimetria sarà generata al termine della pulizia. La mappa sarà aggiornata in tempo reale nel corso di ciascuna sessione di pulizia per garantire una corretta navigazione.

Per creare una planimetria completa del pavimento:

1. Aprire le porte affinché RoboVac possa mappare ciascuna stanza.
2. Rimuovere qualsiasi oggetto che potrebbe essere d'intralcio o che potrebbe ostacolare il passaggio di RoboVac.

## Riposizionamento e rimappatura

Se la posizione di RoboVac/Base di ricarica viene modificata o l'ambiente circostante cambia in modo significativo, RoboVac proverà a riposizionarsi e a ripetere la mappatura per adattarsi all'ambiente circostante.

- Se il riposizionamento ha esito positivo, RoboVac riprenderà la pulizia.
- Se il riposizionamento non riesce, RoboVac ripete la mappatura per garantire la normale navigazione con una nuova pulizia.



- Quando si utilizza RoboVac per la prima volta, assicurarsi che inizi a pulire dalla base di ricarica.
- Durante la pulizia, non spostare frequentemente RoboVac. Se spostato, riposizionare RoboVac nel punto iniziale.

## Uso di RoboVac

### Suggerimenti importanti prima dell'uso

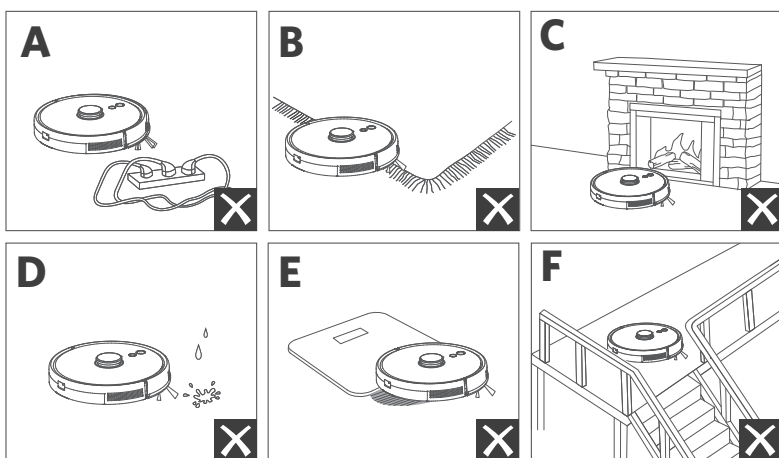

- a Rimuovere dal pavimento i cavi di alimentazione e i piccoli oggetti in cui RoboVac potrebbe impigliarsi.
- b Piegare sotto al tappeto gli eventuali bordi con nappe per evitare che RoboVac vi si impigli. Evitare di pulire tappeti a pelo alto di colore scuro o tappeti con uno spessore maggiore di 26 mm poiché potrebbero causare il malfunzionamento di RoboVac.
- c Si consiglia vivamente di impostare una zona vietata o un perimetro virtuale nell'app eufy Clean davanti ai caminetti e ad alcune aree (ad es. prese d'aria) che potrebbero causare danni a RoboVac in caso di ingresso.
- d Tenere lontano RoboVac dalle aree umide durante la pulizia.
- e RoboVac può arrampicarsi su oggetti di altezza inferiore a 20 mm. Se possibile, rimuovere tali oggetti.
- f Nella maggior parte dei casi, i sensori anti-caduta impediranno a RoboVac di cadere al piano di sotto e di precipitare. I sensori sono meno efficaci se sono sporchi o se vengono utilizzati su pavimenti con moquette o tappeti/riflettenti/ di colore scuro. Si consiglia di posizionare barriere fisiche o impostare una zona vietata/un perimetro virtuale nell'app eufy Clean per bloccare le aree in cui RoboVac potrebbe cadere.

## Preparazione

- 1 Prima dell'uso, rimuovere i blocchi in espanso accanto al paracolpi.
- 2 Prima di lavare, collegare la base di ricarica al tappetino impermeabile per tenere asciutto il pavimento. Assicurarsi che sia saldamente installato. Saltare questo passaggio se non è necessario pulire con il panno per il lavaggio con acqua.

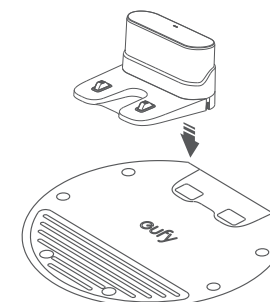

- 3 Posizionare la base di ricarica su una superficie piana e contro una parete.

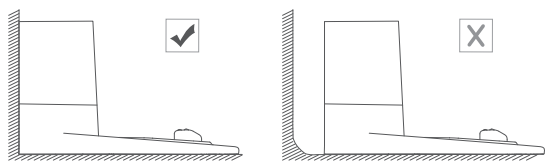

- 4 Rimuovere gli oggetti a una distanza di 0.5 m dal lato sinistro e destro e di 1,5 m dalla parte anteriore della base di ricarica. Se non si riesce a rimuovere gli oggetti, spostare RoboVac in una nuova posizione e verificare che possa tornare normalmente alla base di ricarica; in caso contrario, contattare l'assistenza clienti eufy per ricevere supporto.

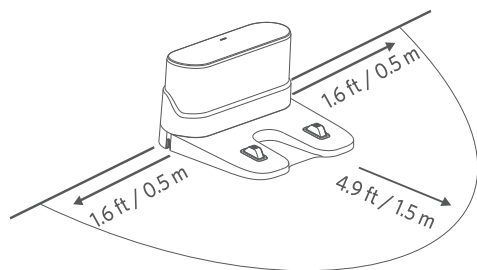

- 5 Collegare l'adattatore alla base di ricarica e a una presa a muro.
- Quando la base di ricarica è collegata all'alimentazione CA, il LED sulla base di ricarica è bianco fisso.

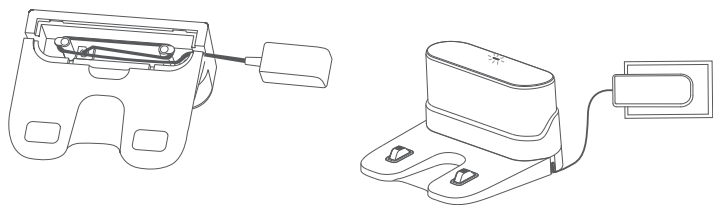

- Installare la base di ricarica in un punto facilmente accessibile da RoboVac. Si consiglia di collocare la base di ricarica contro una parete e su una superficie piana rigida, anziché su tappeti o moquette.
- Tenere sempre collegata la base di ricarica per assicurare che RoboVac esegua il ritorno automatico.

## Ricarica di RoboVac



- Prima dell'uso, accertarsi che RoboVac sia completamente carico.
- RoboVac tornerà alla base di ricarica al termine di un ciclo di pulizia o quando la batteria si sta scaricando.

Collegare RoboVac alla base di ricarica allineando i pin di ricarica.

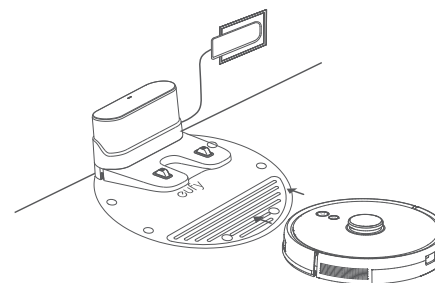

- Per preservare la durata della batteria, ricaricare PowerCore almeno una volta ogni 6 mesi.



## Uso di RoboVac con l'app eufy Clean

Per usufruire di tutte le funzioni disponibili, è consigliabile controllare RoboVac tramite l'app eufy Clean.

### Prima di iniziare, verificare che:

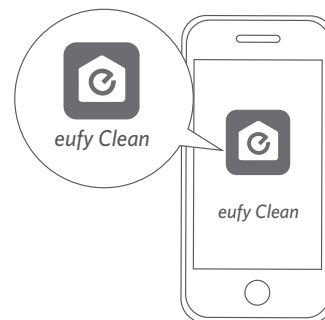
- Sullo smartphone o sul tablet è installato iOS 10.0 (o versioni successive) o Android 5.0 (o versioni successive).
- Sul router wireless sia attivata la banda 2,4 GHz del segnale wireless.
- RoboVac sia collegato alla base di ricarica per garantire che vi sia alimentazione sufficiente durante la configurazione.



- 1 Tenere premuti i due pulsanti (  e  ) contemporaneamente per 10 secondi per avviare la connessione Wi-Fi.
  - 2 Scaricare l'app eufy Clean dall'App Store (dispositivi iOS) o da Google Play (dispositivi Android).
  - 3 Aprire l'app e creare un account utente.
  - 4 Toccare l'icona "+" per aggiungere "RoboVac L35 Hybrid" all'account eufy Clean.
  - 5 Seguire le istruzioni nell'app per configurare la connessione Wi-Fi.
- ➔ Una volta stabilita la connessione con successo, è possibile controllare RoboVac tramite l'app.
- ➔ Con l'app è possibile selezionare una modalità di pulizia, impostare l'ora, programmare una pulizia, regolare la potenza di aspirazione e il flusso d'acqua, visualizzare lo stato del sistema, ricevere notifiche e accedere a funzionalità aggiuntive.

	Blu, lampeggiamento lento	In attesa di connessione
	Blu, lampeggiamento veloce	Connessione al router wireless in corso
	Blu fisso	Connesso al router wireless



- Qualora RoboVac restasse intrappolato in uno spazio, toccare Cerca il mio robot nell'app per trovare il dispositivo.

### Pianificazione della pulizia

L'app eufy Clean consente di programmare RoboVac in modo da iniziare la pulizia a un orario prestabilito.



- Con l'app eufy Clean è possibile impostare l'orario e personalizzare le pianificazioni di pulizia da domenica a sabato. Questa funzione è disponibile solo sull'app.



## Avvio/interruzione della pulizia

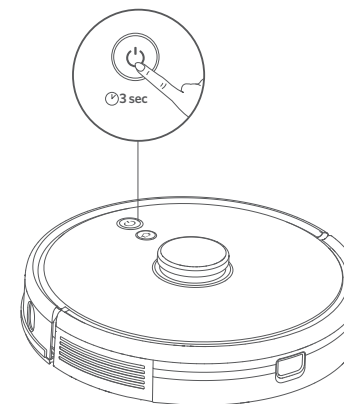

- È anche possibile avviare o interrompere la pulizia tramite l'app eufy Clean.

- 1 Tenere premuto  per 3 secondi per accendere.



- 2 Premere  per avviare la pulizia in modalità automatica.
  - Per mettere in pausa la pulizia, premere di nuovo .
  - Per spegnere, tenere premuto  per 3 secondi.

\*Se RoboVac non risponde quando si preme un pulsante, premere il pulsante di spegnimento forzato (situato all'interno dell'unità principale) per forzare lo spegnimento dell'apparecchio. Quindi tenere premuto  per 3 secondi per riavviare l'apparecchio.

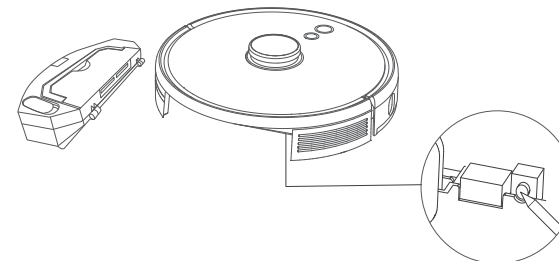



## Selezione di una modalità di pulizia

### Modalità di pulizia automatica

Premere  per avviare la pulizia in modalità automatica. È possibile selezionare questa modalità anche nell'app eufy Clean.

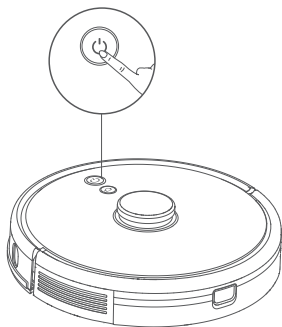

- Durante la pulizia, RoboVac tornerà automaticamente alla base di ricarica se il livello della batteria si sta esaurendo. Per riprendere la pulizia da dove era stata interrotta, abilitare questa funzione nell'app eufy Clean.
- Per impostazione predefinita, RoboVac si avvia in modalità di pulizia automatica quando viene acceso.

### Modalità di pulizia di piccole superfici (disponibile solo tramite l'app eufy Clean)

In questa modalità, RoboVac pulisce intensamente un'area specifica di 1,5 m x 1,5 m, utile in caso di concentrazione di polvere o residui in una piccola area. Quando la pulizia di una determinata zona è terminata, il dispositivo torna automaticamente alla base di ricarica.

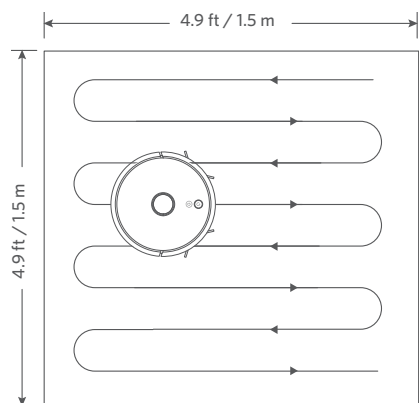

### Modalità di pulizia della stanza (disponibile solo tramite l'app eufy Clean)

In questa modalità, nell'app eufy Clean la casa viene automaticamente divisa in diverse stanze per la pulizia. Nell'app è inoltre possibile personalizzare le impostazioni delle stanze. RoboVac pulirà solamente le stanze selezionate e ritornerà alla base di ricarica al termine dell'operazione.



- Avviare la Pulizia delle stanze solo dopo che RoboVac ha creato la mappa.
- È consigliabile che RoboVac si sposti dalla base di ricarica per iniziare la Pulizia delle stanze.

### Modalità di pulizia della zona (disponibile solo tramite l'app eufy Clean)

In questa modalità, è possibile impostare una zona da pulire nell'app eufy Clean. RoboVac pulirà solamente le zone selezionate.

### Selezione del livello di potenza di aspirazione

Nell'app eufy Clean, selezionare un livello di potenza di aspirazione in base alle esigenze:

- Silenzioso
- Standard (impostazione predefinita)
- Turbo
- Max



- Alla successiva pulizia, RoboVac utilizzerà il livello di potenza di aspirazione selezionato in precedenza.

### Selezione della funzionalità BoostIQ™

Nell'app eufy Clean, selezionare la funzionalità BoostIQ™ in base alle esigenze. RoboVac aumenterà automaticamente la potenza di aspirazione se rileva che è necessario un incremento per garantire una pulizia più efficace. BoostIQ™ è la soluzione ideale per la pulizia di moquette molto spessa e sporco ostinato. Questa modalità riduce la durata complessiva della pulizia e aumenta il livello di rumore. Se il rumore di aspirazione causato dalla funzionalità BoostIQ™ risultasse fastidioso, è possibile disattivare la funzione.

## Utilizzo del sistema di lavaggio con acqua



- La modalità di lavaggio è concepita esclusivamente per un pavimento pulito privo di macchie ostinate o liquidi. Per evitare di macchiare i pavimenti, non utilizzare la funzione di lavaggio quando la polvere è mescolata a liquidi come caffè o inchiostro.
- Il sistema di lavaggio pulisce meglio su superfici dure lisce e potrebbe non funzionare altrettanto bene su piastrelle irregolari, pavimenti molto incerati o superfici ruvide come ardesia o mattoni, che potrebbero ostacolare il modulo per il lavaggio.
- La modalità di lavaggio con acqua è sconsigliata quando non vi sono persone in casa.
- Non utilizzare la modalità di lavaggio con acqua su pavimenti rivestiti di moquette. Si consiglia di impostare una zona vietata nell'app eufy Clean per evitare di pulire le aree con moquette o tappeti.

- Prima di lavare, installare il tappetino impermeabile sotto la base di ricarica per proteggere il pavimento.

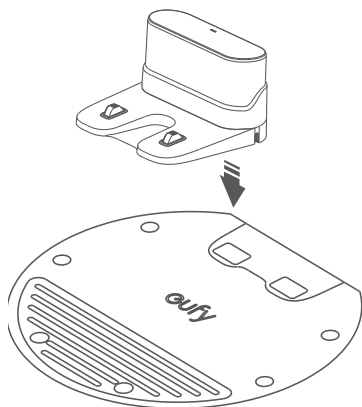

- Inumidire il panno e strizzarlo bene, quindi applicare il panno al modulo per il lavaggio.

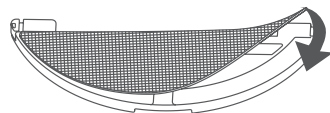

- Rimuovere il serbatoio dell'acqua. Aprire il coperchio dell'ingresso dell'acqua per riempire l'acqua, quindi chiudere il coperchio.

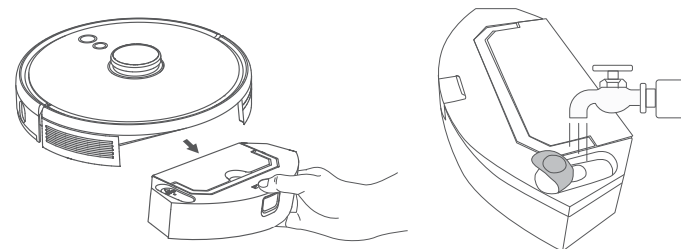

Non utilizzare alcuna soluzione detergente per evitare che il pavimento diventi scivoloso e comprometta l'effetto pulente.

- Installare il modulo per il lavaggio e il serbatoio dell'acqua nella parte inferiore di RoboVac finché non si sente un clic.

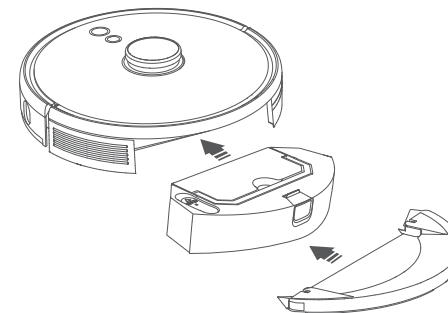

La modalità di pulizia con panno per il lavaggio con acqua è destinata unicamente per un pavimento pulito senza macchie difficili da eliminare. Per ottenere un migliore effetto di lavaggio, si consiglia di pulire il pavimento tre volte con RoboVac prima di procedere al lavaggio.

- Avviare la pulizia. RoboVac aspirerà e laverà automaticamente.

- 6 Quando RoboVac termina la pulizia e torna alla base di ricarica, rimuovere il modulo per il lavaggio.

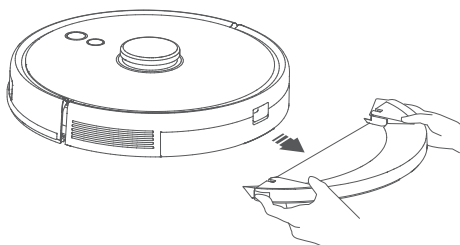

- 7 Premere il pulsante di rilascio per rimuovere il contenitore della polvere e il serbatoio dell'acqua.

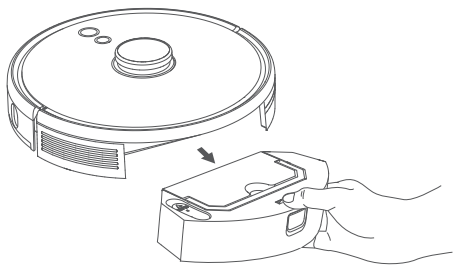

- 8 Pulire il contenitore della polvere e il serbatoio dell'acqua, svuotare l'acqua residua e pulire il panno per la pulizia per evitare muffe o odori sgradevoli. Per informazioni su come pulire e mantenere i componenti, consultare la sezione "Pulizia e manutenzione" in questo manuale.

## Uso di RoboVac con Amazon Alexa/Assistente Google

Amazon Alexa e Assistente Google sono dispositivi intelligenti a controllo vocale che consentono di controllare RoboVac con la voce.

### Prima di iniziare, verificare che:

- RoboVac sia collegato alla base di ricarica per garantire un'alimentazione sufficiente.
- RoboVac sia connesso all'app eufy Clean.
- Il dispositivo in uso supporti Amazon Alexa (ad esempio Amazon Echo, Echo Dot, Amazon Tap, Echo Show ed Echo Spot) o Assistente Google (ad esempio, Google Home e Google Home Mini). Questi dispositivi sono in vendita separatamente.
- L'app Amazon Alexa o Google Home sia già installata nel dispositivo intelligente e sia stato creato un account.

## Per controllare RoboVac con Amazon Alexa o Assistente Google

1. Aprire l'app eufy Clean e trovare "Smart Integrations" (Integrazioni intelligenti) in alto a sinistra.
2. Seguire le istruzioni visualizzate sullo schermo per completare la configurazione.



- Attualmente questa funzione supporta solo inglese, tedesco, francese e spagnolo. Per altre lingue supportate, visita il sito Web <https://www.eufylife.com/support/>.

## Abilitazione/disabilitazione del blocco di sicurezza per bambini

Tenere premuto il pulsante  per 3 secondi per attivare il blocco di sicurezza per bambini. Una volta abilitato il blocco di sicurezza per bambini, RoboVac non risponderà quando viene premuto un pulsante qualsiasi al fine di proteggere i bambini da ferite accidentali.

- Per disabilitare il blocco di sicurezza per bambini, tenere nuovamente premuto il pulsante  per 3 secondi.



- Questa funzione è disponibile anche nell'app eufy Clean.

## Pulizia e manutenzione

Prima di effettuare interventi di pulizia e manutenzione, spegnere il dispositivo e scollegare l'adattatore.

Al fine di garantire prestazioni ottimali, seguire le istruzioni riportate di seguito per effettuare regolarmente la pulizia e la manutenzione di RoboVac. La frequenza della pulizia/sostituzione dipenderà dalle abitudini di utilizzo di RoboVac.

### Frequenza di pulizia/sostituzione consigliata

Parte di RoboVac	Frequenza di pulizia	Frequenza di sostituzione
Contenitore per la polvere e serbatoio dell'acqua	Dopo ogni utilizzo	-

Filtro	Una volta a settimana (due volte alla settimana se l'utente ha un animale domestico)	Ogni 6 mesi o dopo 50 cicli di pulizia
Spazzole laterali	Una volta al mese	Ogni 3-6 mesi (o quando visibilmente consumato)
Protezione della spazzola	Una volta al mese	Ogni 3-6 mesi (o quando visibilmente consumato)
Spazzola rotante	Una volta al mese	Ogni 6-8 mesi
Sensori	Una volta al mese	-
Pin di ricarica	Una volta al mese	-
Ruota orientabile	Una volta al mese	-
Panno per il lavaggio	Dopo ogni utilizzo	-

## Pulizia del contenitore per la polvere, del serbatoio dell'acqua e del filtro

- 1 Premere il pulsante di rilascio per rimuovere il contenitore della polvere e il serbatoio dell'acqua.

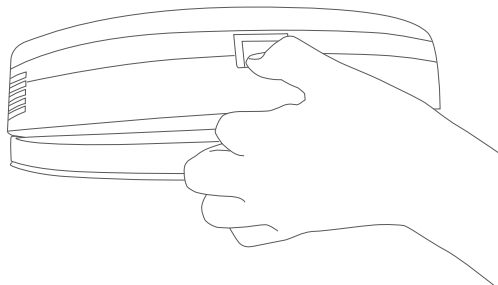

- 2 Separare il contenitore della polvere dal serbatoio dell'acqua.

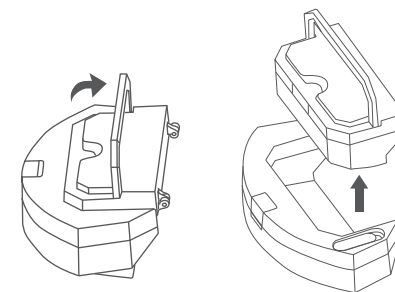

- 3 Aprire e svuotare il contenitore della polvere.

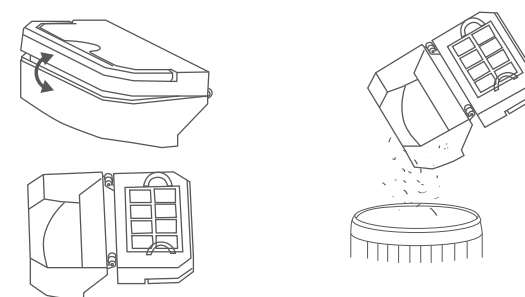

- 4 Rimuovere il filtro in espanso e il filtro ad alte prestazioni.

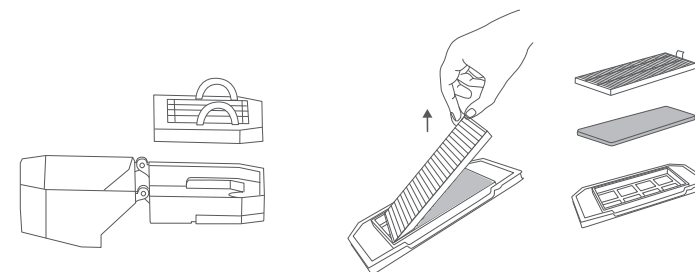

- 5 Pulire il contenitore della polvere e i filtri con la spazzola per la pulizia.

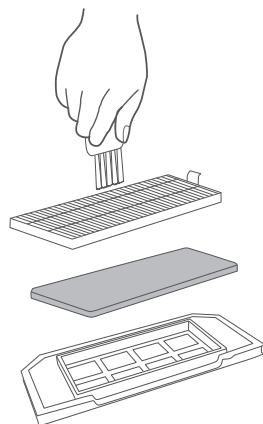

- 6 Svuotare l'acqua rimanente nel serbatoio dell'acqua.  
7 Sciacquare il contenitore della polvere e i filtri accuratamente con acqua.

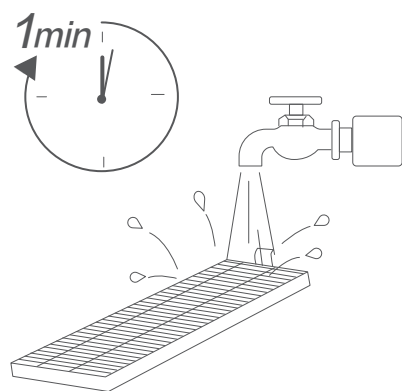

Non utilizzare acqua calda o detersivi per pulire i filtri.

- 8 Asciugare completamente il contenitore della polvere e i filtri prima dell'uso successivo. Se il filtro originale non è asciutto, è possibile utilizzarne un altro.

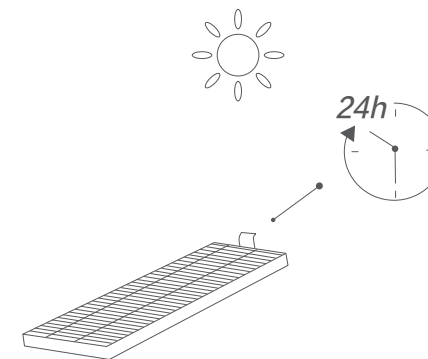

Non utilizzare i filtri se non sono completamente asciutti, altrimenti potrebbero compromettere le prestazioni di pulizia.

- 9 Riposizionare i filtri nel contenitore della polvere.

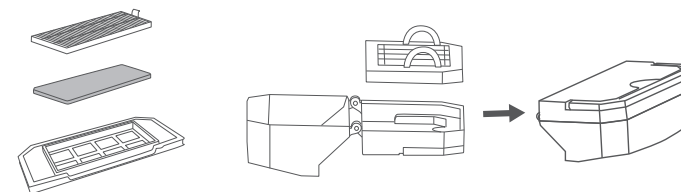

- 10 Riposizionare il contenitore della polvere e il serbatoio dell'acqua nell'unità principale.

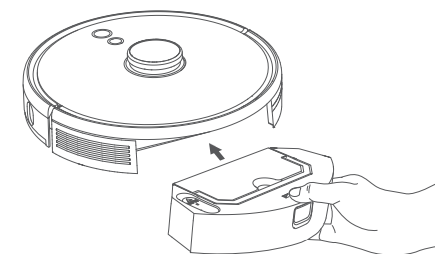

## Pulizia della spazzola rotante

- 1 Tirare le linguette di rilascio per sbloccare la protezione della spazzola come mostrato.
- 2 Sollevare la spazzola rotante per rimuoverla.
- 3 Pulire la spazzola rotante con l'apposito strumento.
- 4 Reinstallare la spazzola rotante inserendo prima l'estremità sporgente fissa.
- 5 Premere verso il basso per far scattare in posizione la protezione della spazzola.

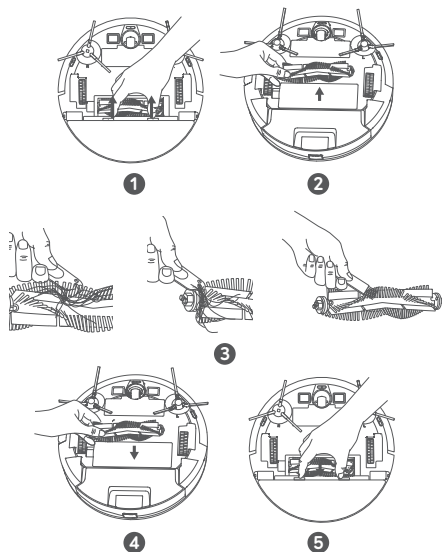

## Pulizia delle spazzole laterali

Sostanze estranee, come i capelli, possono facilmente aggrovigliarsi nelle spazzole laterali e lo sporco può aderirvi. Accertarsi di pulirle regolarmente.

- 1 Rimuovere le spazzole laterali.

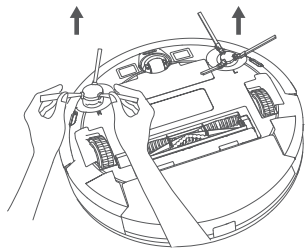

- 2 Srotolare ed estrarre con cautela gli eventuali capelli o spago avvolti tra l'unità principale e le spazzole laterali.
- 3 Usare un panno inumidito con acqua tiepida per rimuovere la polvere dalle spazzole o per rimodellarle con delicatezza.

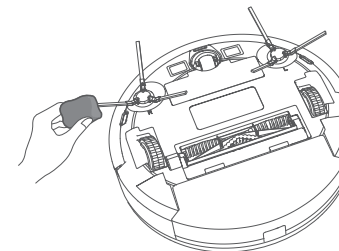

- Utilizzare le spazzole laterali solo quando sono completamente asciutte.

## Sostituzione delle spazzole laterali

Le spazzole laterali potrebbero danneggiarsi dopo essere state utilizzate per un determinato periodo di tempo. Seguire le istruzioni riportate di seguito per sostituirle.

- Estrarre le vecchie spazzole laterali e far scattare quelle nuove in posizione finché non si sente un clic.



- Assicurarsi che la spazzola laterale sinistra contrassegnata da una L (sinistra) e la spazzola laterale destra contrassegnata da una R (destra) siano installate correttamente, come illustrato. In caso contrario, le spazzole laterali potrebbero danneggiarsi.

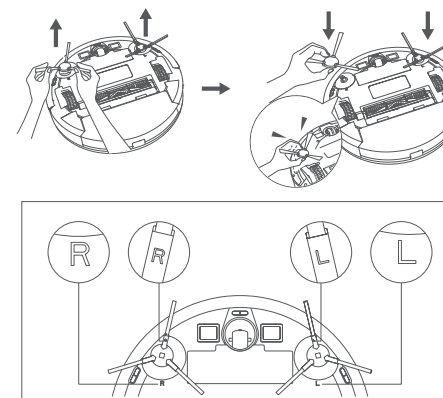

## Pulizia dei sensori e dei pin di ricarica

Per mantenere prestazioni ottimali, pulire regolarmente i sensori e i pin di ricarica.

- Spolverare i sensori di caduta e i pin di contatto per la ricarica utilizzando un panno o una spazzola per la pulizia.

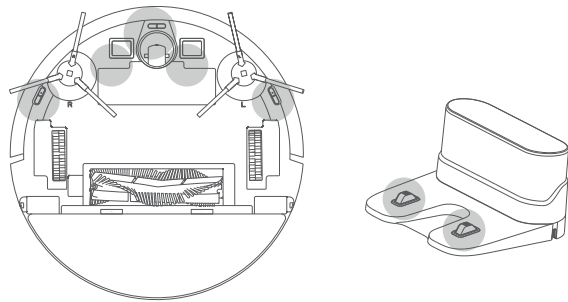

## Pulizia della ruota orientabile

Particelle di polvere o capelli possono facilmente impigliarsi nella ruota orientabile. Assicurarsi di pulire periodicamente la ruota orientabile e in base alle necessità.

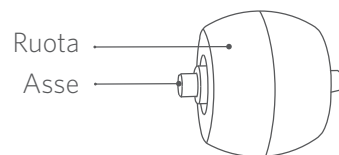

- 1 Rimuovere il coperchio della batteria.

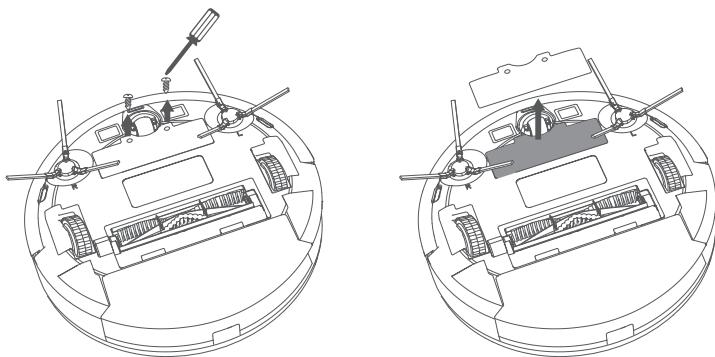

- 2 Estrarre la ruota girevole con uno strumento (come un cacciavite).

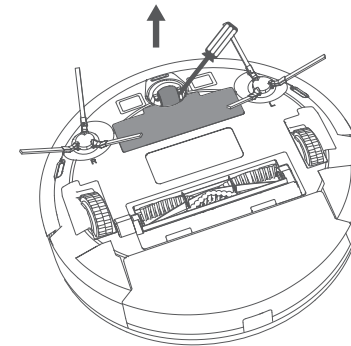

- 3 Rimuovere eventuali capelli o residui avvolti intorno alla ruota o impigliati all'interno della cavità della ruota.
- 4 Reinstallare la ruota e spingere finché non scatta in posizione.



- Non pulire la ruota orientabile con acqua.

## Pulizia del panno per il lavaggio

Si consiglia di pulire il panno lavabile dopo ogni utilizzo.

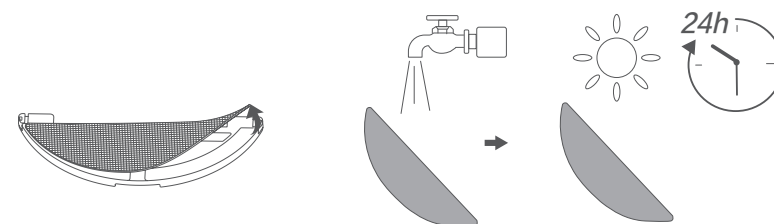

- 1 Rimuovere il panno dal modulo per il lavaggio.
- 2 Sciacquare accuratamente il panno per il lavaggio con acqua.
- 3 Asciugare completamente il panno per evitare muffa o odori sgradevoli.

## Risoluzione dei problemi

Le seguenti soluzioni riguardano domande generali. Se il problema persiste, visitare [www.eufylife.com](http://www.eufylife.com), accedere all'app eufy Clean oppure contattare [support@eufylife.com](mailto:support@eufylife.com) per assistenza.

Problemi	Soluzioni
RoboVac non si attiva.	<ul style="list-style-type: none"> <li>Assicurarsi che la batteria sia completamente carica.</li> <li>Se il problema persiste, premere il pulsante di spegnimento forzato all'interno dell'unità principale per forzare lo spegnimento dell'apparecchio, quindi riaccenderlo.</li> </ul>
RoboVac smette improvvisamente di funzionare.	<ul style="list-style-type: none"> <li>Verificare che RoboVac non sia intrappolato o bloccato da un ostacolo.</li> <li>Verificare che il livello di carica della batteria non sia troppo basso.</li> <li>Se il problema persiste, spegnere e riaccendere RoboVac.</li> <li>Verificare che RoboVac abbia emesso un messaggio vocale o abbia azionato gli indicatori LED per avvertire della condizione. Consultare la sezione "Allarme vocale" del presente manuale.</li> </ul>
Non è possibile pianificare i cicli di pulizia.	<ul style="list-style-type: none"> <li>Assicurarsi che RoboVac sia acceso.</li> <li>Assicurarsi che l'orario pianificato sia impostato correttamente. Controllare se il fuso orario nell'app eufy Clean corrisponde a quello del dispositivo mobile.</li> <li>Verificare che il livello di carica di RoboVac non sia troppo basso per avviare la pulizia.</li> <li>I programmi di pulizia vengono cancellati quando RoboVac viene spento. Se RoboVac è acceso ma non è connesso a Internet, la pianificazione di pulizia non viene sincronizzata e deve essere ripristinata tramite l'app.</li> </ul>
La potenza di aspirazione è insufficiente.	<ul style="list-style-type: none"> <li>Verificare che la bocchetta di aspirazione non sia ostruita.</li> <li>Svuotare il contenitore della polvere.</li> <li>Verificare che il filtro non sia bagnato a causa della presenza di acqua o altri liquidi sul pavimento. Asciugare completamente il filtro prima di usare il dispositivo.</li> </ul>

Problemi	Soluzioni
Non è possibile ricaricare RoboVac.	<ul style="list-style-type: none"> <li>Verificare che l'indicatore sulla base di ricarica si accenda. In caso contrario, ricollegare l'adattatore alla base di ricarica e provare con una nuova presa. Se il problema persiste, contattare il centro assistenza eufy per riparare o sostituire la base di ricarica.</li> <li>Spolverare i pin di contatto per la ricarica con un panno asciutto.</li> <li>Verificare che venga emesso un segnale acustico quando RoboVac viene inserito nella base di ricarica. In caso contrario, contattare il centro assistenza per riparare o sostituire la base di ricarica.</li> </ul>
RoboVac non torna alla base di ricarica.	<ul style="list-style-type: none"> <li>Rimuovere gli oggetti a una distanza di 0,5 m dal lato sinistro e destro e di 1,5 m dalla parte anteriore della base di ricarica.</li> <li>Controllare se RoboVac è bloccato da qualche oggetto.</li> <li>Pulire i pin di contatto per la ricarica.</li> </ul>
RoboVac esegue movimenti o percorsi anomali.	<ul style="list-style-type: none"> <li>Pulire delicatamente i sensori con un panno asciutto.</li> <li>Riavviare RoboVac accendendolo.</li> </ul>
Durante il lavaggio, l'acqua non fuoriesce.	<ul style="list-style-type: none"> <li>Assicurarsi che ci sia una quantità sufficiente di acqua nel serbatoio.</li> <li>Assicurarsi che il serbatoio dell'acqua e il panno per il lavaggio siano stati installati correttamente.</li> </ul>
Durante il lavaggio, l'acqua fuoriesce in modo eccessivo.	<ul style="list-style-type: none"> <li>Assicurarsi che il serbatoio dell'acqua e il panno per il lavaggio siano stati installati correttamente.</li> <li>Controllare se il serbatoio dell'acqua è danneggiato.</li> </ul>
Il tempo di pulizia di RoboVac si riduce	<ul style="list-style-type: none"> <li>Assicurarsi che RoboVac sia completamente carico (questo stato viene indicato da una spia a LED blu fissa) prima della pulizia.</li> <li>Verificare che RoboVac abbia emesso un messaggio vocale o abbia azionato gli indicatori LED per avvertire della condizione. Consultare la sezione "Allarme vocale" del presente manuale.</li> <li>Se il tempo di pulizia è notevolmente inferiore rispetto alle tempistiche summenzionate, contattare l'assistenza clienti eufy per ricevere supporto.</li> </ul>



Problemi	Soluzioni
RoboVac non riesce a connettersi a una rete Wi-Fi.	<ul style="list-style-type: none"> <li>Assicurarsi di aver immesso correttamente la password della connessione Wi-Fi.</li> <li>Assicurarsi che RoboVac, il router e il dispositivo mobile siano abbastanza vicini per garantire un segnale forte.</li> <li>Assicurarsi che il router Wi-Fi supporti la banda a 2,4 GHz e 802.11 b/g/n; la banda a 5 GHz non è supportata.</li> </ul>
Non è possibile controllare RoboVac con Amazon Alexa.	<ul style="list-style-type: none"> <li>Verificare che non ci siano problemi di connessione a Internet.</li> <li>Verificare che l'app Amazon Alexa sia stata installata nel dispositivo intelligente e che sia stata abilitata la funzione "eufy Clean - RoboVac" nell'app Amazon Alexa. Per informazioni, fare riferimento alla pagina "Integrazioni smart" dell'app eufy Clean App.</li> <li>Assicurarsi di avere un account eufy Clean e averlo collegato a RoboVac.</li> <li>Assicurarsi di utilizzare i comandi vocali Alexa corretti.</li> </ul>
Non è possibile controllare RoboVac con Assistente Google.	<ul style="list-style-type: none"> <li>Verificare che non ci siano problemi di connessione a Internet.</li> <li>Verificare che l'app Google Home sia installata nel dispositivo intelligente e che qui sia stata avviata l'azione "eufy Clean". Per informazioni, fare riferimento alla pagina "Integrazioni smart" dell'app eufy Clean App.</li> <li>Assicurarsi di rivolgere i comandi corretti ad Assistente Google. Per fare una richiesta, pronunciare prima la frase di attivazione "Ok Google".</li> <li>Ripetere la domanda. Parlare chiaramente ad Assistente Google.</li> </ul>

## Allarme vocale



Se vengono riscontrati problemi, l'indicatore rosso su RoboVac lampeggerà e verranno riprodotti i messaggi vocali pertinenti.

I messaggi vocali riportati di seguito sono a solo scopo di riferimento e possono variare leggermente dopo gli aggiornamenti del pacchetto vocale. Seguire i messaggi vocali riprodotti per scoprire la causa e la soluzione indicate.

Messaggio vocale	Causa e soluzione
Errore 1: blocco paraurti anteriore	Il paraurti anteriore è bloccato. Picchiettarlo ripetutamente per rimuovere eventuale polvere oppure spostare l'apparecchio in una nuova posizione e riprovare.
Errore 2: ruota bloccata	La ruota potrebbe essere bloccata o intrappolata. Rimuovere eventuali ostacoli nell'area circostante e controllare la ruota per escludere la presenza di polvere intrappolata al suo interno. Spostare il dispositivo in un altro punto e riprovare.
Errore 3: blocco spazzola laterale	La spazzola laterale potrebbe essere bloccata. Pulirlo e riprovare.
Errore 4: blocco spazzola rotante. Rimuovere e pulire la spazzola rotante.	Rimuovere la spazzola rotante, il giunto rotante, il coperchio della spazzola rotante e la bocchetta di aspirazione per pulirli. Una volta puliti, riposizionare le parti nel dispositivo e riprovare.
Errore 5: apparecchio bloccato o intrappolato	Il dispositivo è intrappolato. Rimuovere eventuali ostacoli presenti nell'area circostante e riprovare.
Errore 6: apparecchio intrappolato	L'apparecchio potrebbe essere sospeso in aria. Spostarlo in un altro punto, vicino a quello iniziale, e riprovare. Se l'apparecchio non si avvia ancora, pulire i sensori di caduta e riprovare.
Errore 8: batteria scarica. Spegnerne.	Batteria scarica. Il sistema si spegnerà. Ricaricare il dispositivo e riprovare.
Errore S1: errore della batteria	<ul style="list-style-type: none"> <li>Aprire il vano batteria e verificare se la batteria è collegata, quindi riavviare l'apparecchio.</li> <li>La temperatura della batteria potrebbe essere troppo alta o troppo bassa. Attendere che la batteria scenda a temperature normali prima dell'uso (0 °C - 40 °C).</li> <li>Se il problema persiste, contattare l'assistenza clienti.</li> </ul>
Errore S2: errore del modulo ruota	<ul style="list-style-type: none"> <li>Verificare se le ruote sono bloccate o se la polvere è intrappolata all'interno prima di riavviare l'apparecchio.</li> <li>Se il problema persiste, contattare l'assistenza clienti.</li> </ul>

Messaggio vocale	Causa e soluzione
Errore S3: errore della spazzola laterale	<ul style="list-style-type: none"> <li>• Verificare se la spazzola laterale è bloccata da un oggetto sconosciuto prima di riavviare l'apparecchio.</li> <li>• Se il problema persiste, contattare l'assistenza clienti.</li> </ul>
Errore S4: errore della ventola di aspirazione	<ul style="list-style-type: none"> <li>• Verificare se le pale della ventola sono bloccate in un oggetto sconosciuto prima di riavviare l'apparecchio.</li> <li>• Pulire il collettore di polveri e il filtro prima di riavviare l'apparecchio.</li> <li>• Se il problema persiste, contattare l'assistenza clienti.</li> </ul>
Errore S5: errore spazzola rotante. Consultare il manuale del proprietario o l'app per assistenza.	<ul style="list-style-type: none"> <li>• Prima di riavviare l'apparecchio, rimuovere e pulire la spazzola a rullo, l'attacco della spazzola a rullo, il coperchio della spazzola a rullo e la bocca di aspirazione.</li> <li>• Se il problema persiste, contattare l'assistenza clienti.</li> </ul>

## Specifiche

	Ingresso	24 V $\equiv$ 1 A
	Tensione della batteria	14,4 V $\equiv$
	Consumo energetico	50 W
	Tipo di batteria	Li-ion 3200 mAh (standard)
	Capacità del contenitore per la polvere	330 ml
	Capacità del serbatoio dell'acqua	200 ml
	Durata della ricarica	180 - 240 minuti
	Ingresso	24 V $\equiv$ 1 A
	Uscita	24 V $\equiv$ 1 A

## Assistenza clienti

### Contattaci

✉ support@eufylife.com

💬 www.eufylife.com

☎ (US/CA) +1 (800) 994 3056

(UK) +44 (0) 1604 936200

(DE) +49 (0) 69 9579 7960

(日本) +81 03 4455 7823

Per altri numeri di telefono dell'assistenza, visitare:

<https://support.eufylife.com/s/phonecontactus>

Oppure eseguire la scansione del codice QR qui sotto:

Per video tutorial, domande frequenti, manuali e ulteriori informazioni, visitare:

<https://support.eufylife.com>

Oppure eseguire la scansione del codice QR qui sotto:



 @EufyOfficial
  @EufyOfficial
  @EufyOfficial
  @EufyOfficial

## Índice

- 120 Instrucciones de seguridad**
- 127 Información sobre el RoboVac**
  - QUÉ HAY EN LA CAJA
  - Anatomía del RoboVac
  - Indicación LED
  - Navegación con mapa y gestión
- 132 Uso del RoboVac**
  - Consejos importantes antes del uso
  - Preparación
  - Carga del RoboVac
  - Uso del RoboVac con la aplicación eufy Clean
  - Inicio/detención de la limpieza
  - Selección de un modo de limpieza
  - Selección de un nivel de potencia de aspiración
  - Uso del sistema de fregado
  - Use su RoboVac con Amazon Alexa/Google Assistant
  - Activación y desactivación del bloqueo de seguridad infantil
- 143 Limpieza y mantenimiento**
  - Limpieza del contenedor para polvo, el depósito de agua y el filtro
  - Limpieza del cepillo giratorio
  - Limpie los cepillos laterales
  - Reemplace los cepillos laterales
  - Limpieza de los sensores y los contactos de carga
  - Limpieza de la rueda giratoria
  - Limpieza de la mopa
- 152 Solución de problemas**
  - Alerta de voz
- 156 Especificaciones**
- 157 Servicio de atención al cliente**

Gracias por adquirir el RoboVac. Lea detenidamente todas las instrucciones a continuación antes de utilizar este dispositivo y conserve este manual para referencia.

## Instrucciones de seguridad importantes

A fin de reducir el riesgo de lesiones o daños, conserve las instrucciones a mano durante la configuración, el uso y el mantenimiento de este dispositivo.

### SÍMBOLOS DE ADVERTENCIA UTILIZADOS



Este es el símbolo de alerta de seguridad. Este símbolo le advierte de posibles riesgos que podrían provocar daños materiales o personales, e incluso la muerte.

- Este dispositivo lo pueden utilizar niños a partir de 8 años y personas con facultades físicas, sensoriales o mentales reducidas, así como con falta de experiencia y conocimientos, si se les ha proporcionado supervisión o instrucciones acerca del uso del dispositivo de forma segura y entienden los riesgos involucrados.
- Supervise a los niños para garantizar que no jueguen con el dispositivo.
- No permita que los niños realicen la limpieza y el mantenimiento sin la supervisión de un adulto.
- Este dispositivo solo se puede utilizar con la fuente de alimentación suministrada.
- Antes de limpiar o realizar el mantenimiento del dispositivo, extraiga el enchufe de la toma de corriente.
- Solo los profesionales cualificados deben realizar la sustitución de la batería contenida en el dispositivo.
- Antes de quitar la batería, desconecte el dispositivo de la fuente de alimentación.
- Para recargar la batería, utilice únicamente el adaptador extraíble (EE. UU./CA: NLD100240W1A4; REINO UNIDO: NLD100240W1E4; UE: NLD100240W1U4; AU: NLD100240W1S4) incluido con el dispositivo.
- Antes de desechar el dispositivo, se debe extraer la batería. Para extraer la batería, desatornille primero los tornillos de la parte inferior y, a continuación, extraiga

la tapa trasera. Para extraer la batería, desconecte el conector rápido.

- La batería usada se debe colocar en una bolsa de plástico sellada y se debe desechar de forma segura y de conformidad con las normativas ambientales locales.
- El cable flexible externo o el cable de la fuente de alimentación no se pueden reemplazar; si el cable está dañado, la fuente de alimentación debe desecharse.
- Este dispositivo es solo para uso en interiores.
- Este dispositivo no es un juguete. No se siente sobre el dispositivo ni se suba a él. Supervise a los niños pequeños y las mascotas mientras el dispositivo esté en funcionamiento.
- Almacene y utilice el dispositivo únicamente en entornos a temperatura ambiente.
- No utilice el dispositivo para recoger objetos que estén ardiendo o que echen humo.
- No utilice el dispositivo para limpiar derrames de lejía, pintura, productos químicos o cualquier objeto mojado.
- Antes de utilizar el dispositivo, recoja los objetos del suelo, como ropa o papeles. Levante los cordones de persianas o cortinas. Aparte los cables de alimentación, así como los objetos afilados, puntiagudos y frágiles. Si el dispositivo pasa por encima de un cable y lo arrastra, podría tirar un objeto de una mesa o estantería.
- Si hay un balcón en la habitación que se va a limpiar, se debe utilizar una barrera física para evitar el acceso al balcón y garantizar el funcionamiento seguro.
- No coloque ningún objeto sobre el dispositivo.
- Tenga en cuenta que el dispositivo se mueve por cuenta propia. Tenga cuidado al caminar por la zona donde se encuentre para evitar pisarlo.
- No utilice el dispositivo en zonas en las que haya tomas de corriente en el suelo.
- No exponga el sistema electrónico del dispositivo, su batería ni la base de carga integrada. No contiene piezas

que el usuario pueda reparar.

- No utilice el dispositivo sobre suelos en bruto, sin sellar, encerados o ásperos. De lo contrario, podría provocar daños en el suelo y el dispositivo. Utilice el dispositivo únicamente sobre suelos duros o alfombras de pelo corto; no lo utilice sobre alfombras que tengan bordes con flecos o hebras sueltas.
- Este dispositivo se ha diseñado para su uso en suelos sin rayarlos. Antes de limpiar una habitación completa, le recomendamos que realice una prueba del dispositivo en una pequeña zona de la habitación que se va a limpiar para garantizar que no provoque arañazos.
- Utilice únicamente los accesorios recomendados o descritos en este manual.
- No manipule el dispositivo o el enchufe con las manos mojadas.
- Compruebe que el contenedor para polvo y los filtros estén correctamente colocados antes de usar el dispositivo.
- No utilice una batería o dispositivo que esté dañado o modificado. Las baterías dañadas o modificadas pueden comportarse de forma impredecible y provocar un incendio, explosión o riesgo de lesiones.
- No exponga la batería o el dispositivo al fuego o a una fuente de calor excesivo. Si lo expone al fuego o temperaturas superiores a 130 °C, podría hacer que explote.
- No modifique ni intente reparar el dispositivo o la batería, a excepción de lo que se indique en las instrucciones de uso y mantenimiento.
- Lea y siga todas las instrucciones del procedimiento de carga y no cargue la batería o el dispositivo en zonas a una temperatura superior o inferior a la indicada en las instrucciones. La carga incorrecta o a temperaturas fuera del intervalo especificado puede provocar daños en la batería y aumentar el riesgo de incendio.

- El sensor de distancia láser del dispositivo cumple con las normas para productos láser de Clase I estipuladas en IEC 60825-1:2014 y no generará radiación láser peligrosa.

## Aviso



Este símbolo en el dispositivo o en su embalaje indica lo siguiente:

No deseche los aparatos eléctricos como residuos urbanos sin clasificar; utilice instalaciones de recogida independientes. Póngase en contacto con las autoridades locales para obtener información acerca de los sistemas de recogida disponibles. Si se desechan dispositivos eléctricos en vertederos o basureros, pueden filtrarse sustancias peligrosas hasta las aguas subterráneas y llegar a la cadena alimenticia, lo que supondría un daño para su salud y bienestar. Al cambiar dispositivos antiguos por nuevos, el minorista tiene la obligación legal de recuperar el dispositivo antiguo para su eliminación, sin cargo alguno.

## Declaración de la FCC

Este dispositivo cumple con la Parte 15 de las normas de la FCC. El funcionamiento está sujeto a las dos condiciones siguientes: (1) Este dispositivo no puede causar interferencias dañinas y (2) este dispositivo debe aceptar cualquier interferencia recibida, incluidas las interferencias que puedan causar un funcionamiento no deseado.

Advertencia: Cualquier cambio o modificación no aprobado expresamente por la parte responsable del cumplimiento podría anular la autorización del usuario para utilizar el equipo.

Nota: Se ha comprobado que este equipo cumple los límites para dispositivos digitales de Clase B, de conformidad con la Parte 15 de las normas de la FCC. Estos límites se han diseñado para proporcionar una protección razonable contra interferencias perjudiciales en instalaciones residenciales.

Este equipo genera, utiliza y puede irradiar energía de radiofrecuencia y, si no se instala y utiliza de acuerdo con las instrucciones, podría ocasionar interferencias perjudiciales para las comunicaciones por radio. Sin embargo, no se puede garantizar que dichas interferencias no ocurran en una instalación determinada. Si este equipo causa interferencias perjudiciales para la recepción de radio o televisión, lo cual puede determinarse apagando y encendiendo el equipo, se recomienda al usuario que intente corregir la interferencia mediante una o varias de las siguientes medidas: (1) Reorientar o reubicar la antena receptora. (2) Aumentar la separación entre el equipo y el receptor. (3) Conectar el equipo a una toma de un circuito diferente al que está conectado el receptor. (4) Consultar al distribuidor o a un técnico experimentado en radio/TV para obtener ayuda.

El siguiente importador es la parte responsable (solo para asuntos relacionados con la FCC).

Nombre de la empresa: POWER MOBILE LIFE, LLC.

Dirección: 400 108th Ave NE Ste 400, Bellevue, WA 98004-5541

Teléfono: +1 (800) 994 3056

### **Declaración de conformidad con la exposición a radiofrecuencia**

Este equipo cumple con los límites de exposición a radiación de la FCC/IC establecidos para un entorno no controlado. Este equipo debe instalarse y utilizarse a una distancia mínima de 20 cm entre el radiador y su cuerpo.

### **Declaración de cumplimiento de ISED**

Este dispositivo contiene transmisores/receptores exentos de licencia que cumplen con los estándares RSS exentos de licencia del Departamento de Innovación, Ciencia y Desarrollo Económico de Canadá. Su funcionamiento está sujeto a las dos condiciones siguientes:

1. Este dispositivo no puede provocar interferencias.
2. Este dispositivo debe aceptar cualquier interferencia recibida, incluidas interferencias que puedan causar un funcionamiento no deseado.

### **Declaración de conformidad**

Este producto cumple con los requisitos de radiointerferencias de la Comunidad Europea. Por la presente, Anker Innovations Limited declara que el equipamiento de radio tipo T2194 cumple con la directiva 2014/53/EU. El texto completo de la declaración de conformidad de la UE está disponible en el siguiente sitio web: <https://support.eufylife.com/s/articleRecommend?type=Download>.

Potencia de salida máxima: 18 dBm (para la UE)

Banda de frecuencia: Banda de 2,4 G (2,4000 GHz - 2,4835 GHz)

### Declaración de conformidad del Reino Unido

Por la presente, Anker Innovations Limited declara que el tipo de producto T2194 cumple las regulaciones de equipos de radio de 2017 y la restricción del uso de ciertas sustancias peligrosas en las regulaciones de equipos eléctricos y electrónicos de 2012. El texto completo de la declaración de conformidad de Reino Unido está disponible en el siguiente sitio web: <https://support.eufylife.com/s/articleRecommend?type=Download>.

### Aviso de marcas registradas

- Amazon, Echo, Alexa y todos los logotipos relacionados son marcas comerciales de Amazon.com, Inc. o sus filiales.
- Apple y su logotipo son marcas comerciales de Apple Inc., registradas en los EE. UU. y en otros países. App Store es una marca de servicio de Apple Inc., registrada en los EE. UU. y en otros países.
- Google Play y su logotipo son marcas comerciales de Google Inc.
- Google Home es una marca comercial de Google Inc.

## Información sobre el RoboVac

### QUÉ HAY EN LA CAJA

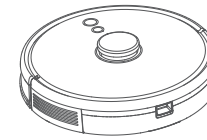

RoboVac

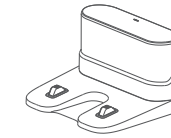

Base de carga

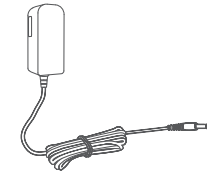

Adaptador de alimentación

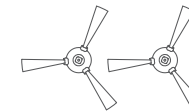

Cepillos laterales (x2)

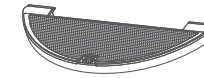

Módulo de la mopa

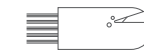

Herramienta de limpieza

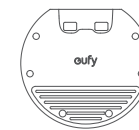

Alfombrilla impermeable

Manual del fabricante  
y otros documentos

## Anatomía del RoboVac

### A. Parte superior

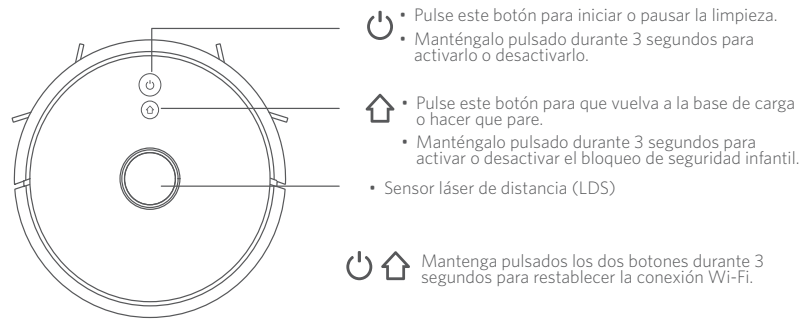

### B. Parte lateral

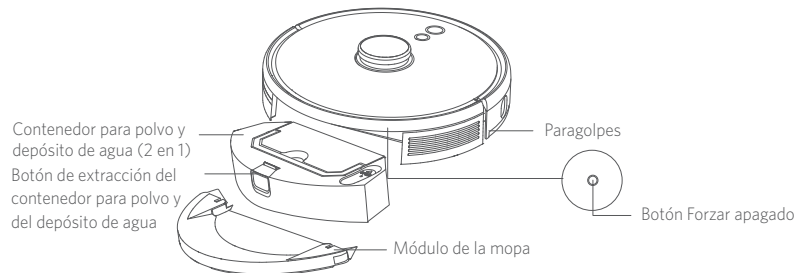

### C. Parte inferior

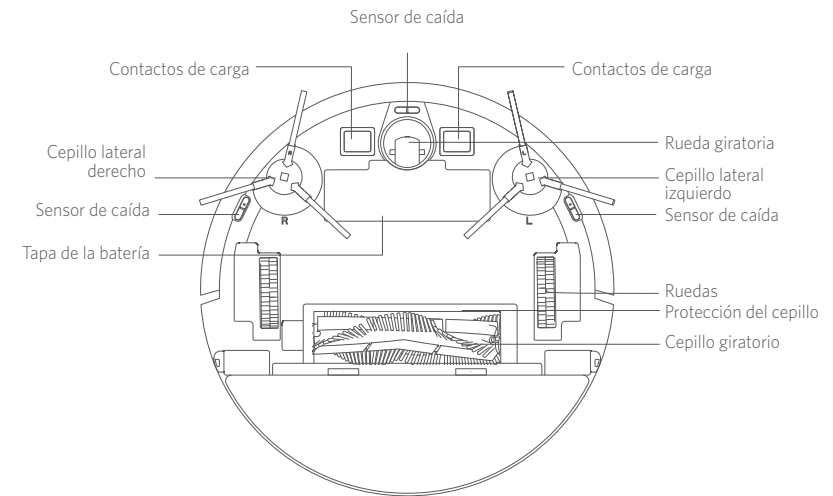

### D. Contenedor para polvo y depósito de agua (2 en 1)

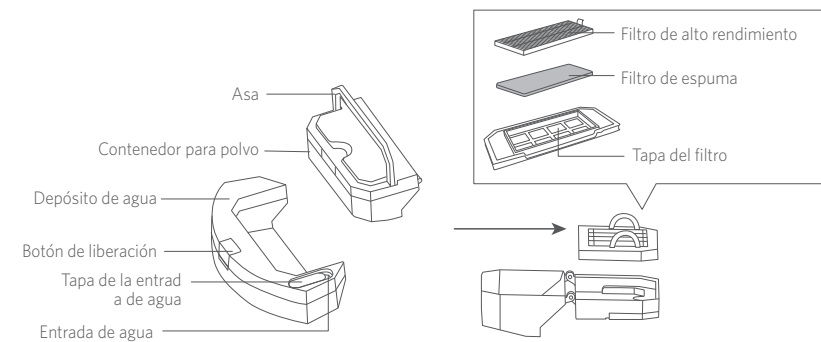



## E. Módulo de la mopa

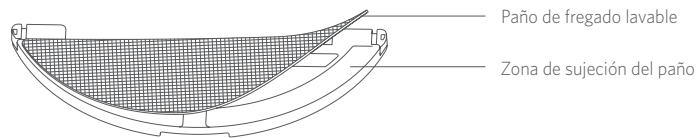

## F. Entrada de succión

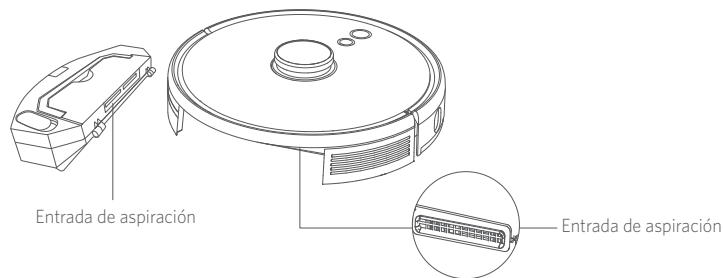

## G. Base de carga



## Indicación LED

Puede ver el estado del RoboVac en los indicadores LED.

Estado	Estado
Azul intermitente	Cargando
Azul fijo	En espera/Limpieza/Completamente cargado
Rojo fijo	Baja potencia y regreso a la base de carga
Apagado	<ul style="list-style-type: none"> <li>RoboVac está apagado.</li> <li>Para ahorrar energía, la luz se apaga automáticamente cuando el RoboVac no está acoplado a la base de carga y ha estado inactivo durante 10 minutos.</li> </ul>
Azul intermitente	Esperando conexión Wi-Fi
Rojo intermitente con alerta de voz	<p>RoboVac tiene un error.</p> <p>Consulte la sección "Solución de problemas &gt; Alerta de voz" de este manual para ver las soluciones.</p>

## Navegación con mapa y gestión

### Navegación

Una vez que el RoboVac empiece a limpiar automáticamente, se alejará de la base de carga y escaneará automáticamente la vivienda para generar los mapas, elegir por su cuenta la ruta de limpieza y dividir el espacio en habitaciones. Las rutas de limpieza se trazan a lo largo de las paredes, siguiendo un patrón de limpieza en zigzag para completar la limpieza de cada zona, una por una.

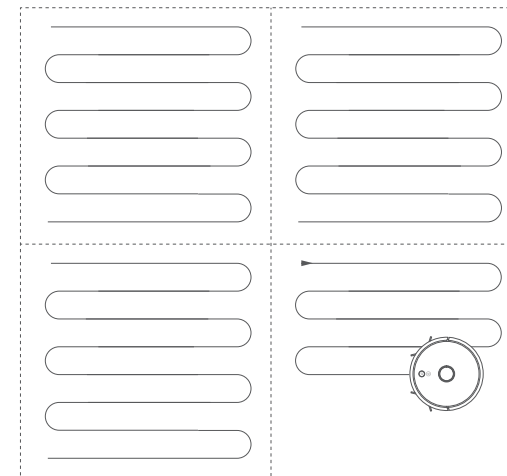

## Trazado de mapas y plano de planta en tiempo real

El trazado de mapas en tiempo real permite que el RoboVac reconozca fácilmente toda la casa y así crear la ruta de limpieza más eficiente. Después de la limpieza, se generará un plano de planta. El mapa se actualizará en tiempo real durante cada sesión de limpieza para garantizar una navegación normal.

Para crear un plano de planta completo:

1. Abra las puertas para que el RoboVac genere el mapa de cada habitación.
2. Retire cualquier objeto que pueda estar en la trayectoria del RoboVac o que pueda hacer que este se enrede.

## Restablecimiento de la posición y del mapa

Si la posición del RoboVac/base de carga se ajusta o el entorno cambia notablemente, el RoboVac intentará restablecer la posición y el mapa para que coincida con el entorno.

- Si el restablecimiento de la posición es exitoso, el RoboVac reanudará la limpieza.
- Si falla, el RoboVac restablecerá el mapa para garantizar una navegación normal con una nueva limpieza.



- En el primer uso, asegúrese de que el RoboVac inicie la limpieza desde la base de carga.
- Durante la limpieza, no mueva el RoboVac con frecuencia. Si lo ha movido, vuelva a colocar el RoboVac en la posición original.

## Uso del RoboVac

### Consejos importantes antes del uso

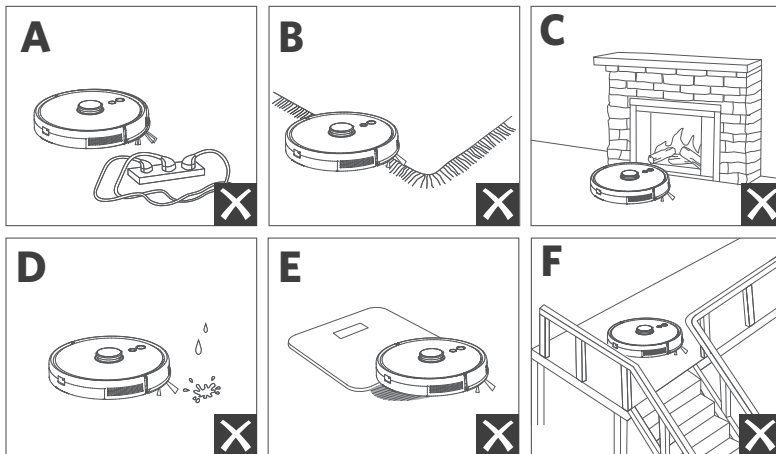

- a Retire los cables de alimentación y los objetos pequeños del suelo que puedan enredarse en el RoboVac.
- b Doble los bordes con borlas de las alfombras para evitar que el RoboVac se atasque. Evite limpiar alfombras de pelo alto y colores oscuros o alfombras de más de 26 mm, ya que pueden hacer que el RoboVac no funcione correctamente.
- c Se recomienda crear una zona restringida o un límite virtual a través de la aplicación eufy Clean frente a las chimeneas y ciertas áreas (por ejemplo, salidas de aire) que puedan dañar el RoboVac si entra en ellas.
- d Mantenga el RoboVac alejado de las áreas húmedas durante la limpieza.
- e El RoboVac puede trepar objetos de menos de 20 mm de altura. Retire estos objetos si es posible.
- f Los sensores anticaiída evitarán que el RoboVac se caiga escaleras abajo y en desniveles abruptos en la mayoría de los casos. Los sensores son menos efectivos si están sucios o se usan en suelos alfombrados, reflectantes o de colores oscuros. Se recomienda colocar barreras físicas o crear una zona restringida o un límite virtual a través de la aplicación eufy Clean para bloquear las zonas donde el RoboVac pudiera caer.

## Preparación

- 1 Retire los bloques de espuma al lado del parachoques antes del uso.
- 2 Antes de pasar la mopa, acople la base de carga a la almohadilla impermeable para mantener el suelo seco. Asegúrese de que esté firmemente instalada. Si no requiere fregado, omita este paso.

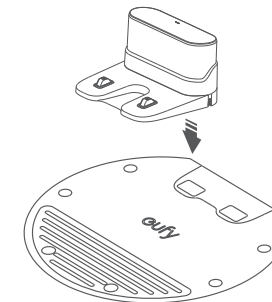

- 3 Coloque la base de carga en una superficie nivelada y contra una pared.

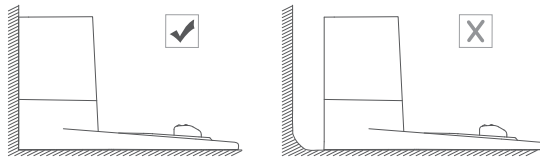

- 4 Retire los objetos a menos de 0,5 m del lado izquierdo y derecho y a 1,5 m de la parte frontal de la base de carga. Si no puede retirar los objetos, mueva el RoboVac a una nueva ubicación y compruebe que puede volver a la base de carga con normalidad; de lo contrario, póngase en contacto con el servicio de atención al cliente de eufy para obtener asistencia.

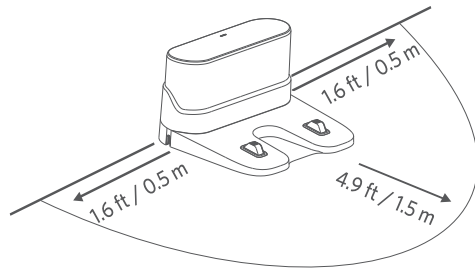

- 5 Conecte el adaptador a la base de carga y a un enchufe.
- ➔ Cuando la base de carga se conecta a la fuente de alimentación de CA, el LED de la base de carga se iluminará de color blanco fijo.

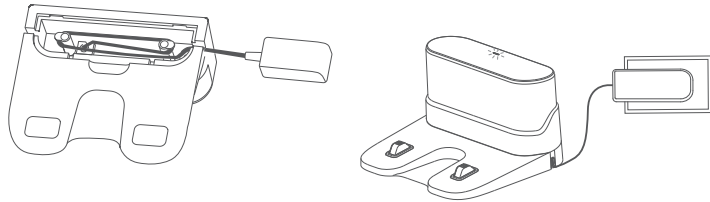

- Instale la base de carga en una ubicación a la que el RoboVac pueda acceder fácilmente. Es recomendable colocar la base de carga apoyada contra la pared y sobre una superficie plana y resistente, en lugar de sobre alfombras o moquetas.
- Mantenga la base de carga siempre enchufada. De lo contrario, el RoboVac no volverá automáticamente a la misma.

## Carga del RoboVac



- Asegúrese de que el RoboVac esté completamente cargado antes de usarlo.
- El RoboVac volverá a la base de carga al final de un ciclo de limpieza o cuando la batería se esté agotando.

Alinee bien las clavijas del conector de carga del RoboVac cuando lo conecte a la base de carga.

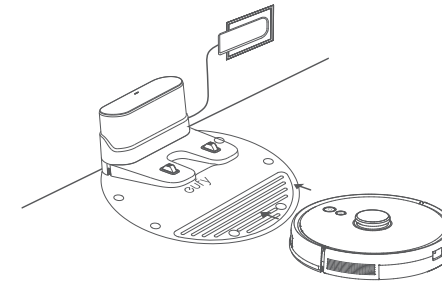

- Para conservar la vida útil de la batería, vuelva a cargarla al menos una vez cada 6 meses.

## Uso del RoboVac con la aplicación eufy Clean

Para disfrutar de todas las funciones disponibles, le recomendamos que controle el RoboVac con la aplicación eufy Clean.

### Antes de empezar, asegúrese de que:

- Su teléfono inteligente o tableta está ejecutando iOS 10.0 (o superior) o Android 5.0 (o superior).
- La señal inalámbrica de la banda de 2,4 GHz esté activada en el router inalámbrico.
- El RoboVac esté conectado a la base de carga para garantizar que dispone de energía suficiente durante el proceso de configuración.

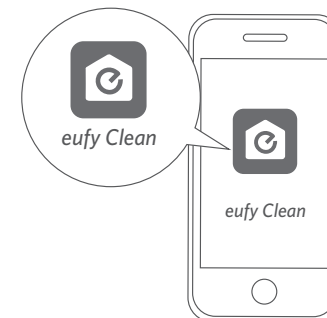

- 1 Mantenga pulsados los dos botones (🔌 y 🏠) a la vez durante 10 segundos para habilitar la conexión Wi-Fi.
  - 2 Descargue la aplicación eufy Clean del App Store (dispositivos iOS) o de Google Play (dispositivos Android).
  - 3 Abra la aplicación y cree una cuenta de usuario.
  - 4 Pulse el icono "+" para añadir "RoboVac L35 Hybrid" a su cuenta de eufy Clean.
  - 5 Siga las instrucciones de la aplicación para configurar la conexión Wi-Fi.
- ➔ Después de conectarse, podrá controlar el RoboVac a través de la aplicación.
- ➔ Con la aplicación puede seleccionar un modo de limpieza, crear un horario, programar una sesión de limpieza, ajustar la potencia de succión y el flujo de agua, ver el estado del sistema, recibir notificaciones y acceder a funciones adicionales.

🔌 🏠	Azul intermitente lento	Esperando conexión
	Azul intermitente rápido	Conectando con el router inalámbrico
	Azul fijo	Conectado al router inalámbrico



- Si el RoboVac se queda atascado, toque la opción Buscar mi robot de la aplicación para buscar la máquina.

### Programación de la limpieza

En la aplicación eufy Clean, puede programar el RoboVac para que inicie la limpieza a una hora específica.



- Puede configurar la hora y personalizar la programación de la limpieza de domingo a sábado en la aplicación eufy Clean. Esta función solo está disponible en la aplicación.

## Inicio/detención de la limpieza



- También puede iniciar o detener la limpieza a través de la aplicación eufy Clean.

- 1 Mantenga pulsado 🔌 durante 3 segundos para activarlo.

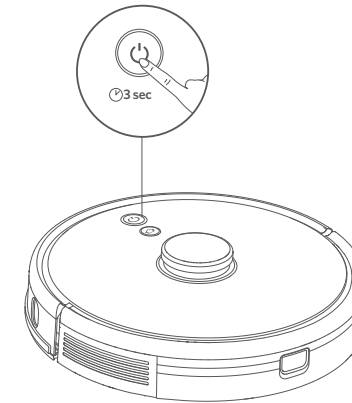

- 2 Pulse 🔌 para activar el modo de limpieza automática.

- Para pausar la limpieza, pulse 🔌 de nuevo.
- Para desactivarlo, mantenga pulsado 🔌 durante 3 segundos.

\*Si el RoboVac no responde al pulsar el botón, pulse el botón Forzar apagado (situado dentro de la unidad principal) para apagar el dispositivo de forma forzada. Después, mantenga pulsado 🔌 durante 3 segundos para reiniciar el dispositivo.

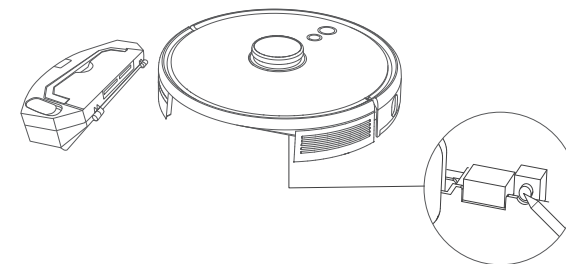

## Selección de un modo de limpieza

### Modo de limpieza automática

Pulse  para activar el modo de limpieza automática. También puede seleccionar este modo en la aplicación eufy Clean.

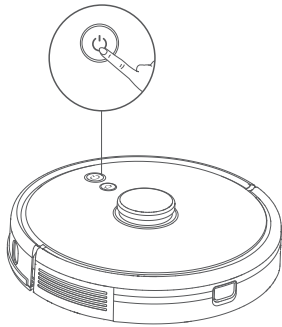

- Durante la limpieza, el RoboVac volverá a la base de carga automáticamente si el nivel de la batería es bajo. Para seguir con la limpieza donde la dejó, active esta función en la aplicación eufy Clean.
- De forma predeterminada, el RoboVac se inicia en el modo de limpieza automática cuando se enciende.

### Modo de limpieza localizada (solo disponible en la aplicación eufy Clean)

En este modo, RoboVac limpiará intensamente una zona específica de un tamaño de 1,5 m x 1,5 m, ideal cuando haya una zona donde se concentren mucho polvo o residuos. Una vez completada la limpieza de la zona específica, vuelve automáticamente a la base de carga.

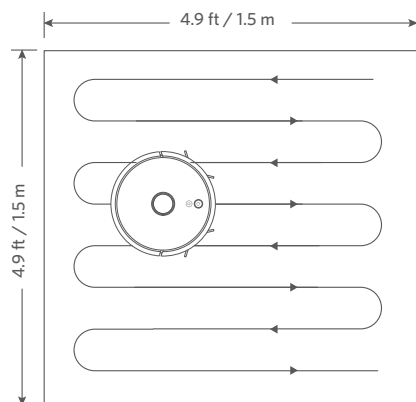

### Modo de limpieza de habitaciones (solo disponible en la aplicación eufy Clean)

En este modo, su hogar se divide automáticamente en varias habitaciones para la limpieza en la aplicación eufy Clean. Puede personalizar la configuración de las habitaciones en la aplicación. El RoboVac limpiará las habitaciones seleccionadas y volverá a la base de carga tras la limpieza.



- Inicie la limpieza por habitaciones solo después de que el RoboVac haya creado el mapa.
- Se recomienda que el RoboVac se desplace desde la base de carga para iniciar la limpieza por habitaciones.

### Modo de limpieza por zonas (solo disponible en la aplicación eufy Clean)

En este modo, puede configurar una zona de limpieza en la aplicación eufy Clean. El RoboVac limpiará únicamente la zona seleccionada.

### Selección de un nivel de potencia de aspiración

En la aplicación eufy Clean, seleccione el nivel de potencia de aspiración que se adapte a sus necesidades:

- Silencioso
- Estándar (predeterminado)
- Turbo
- Máximo



- La próxima vez que el RoboVac inicie la limpieza, utilizará el nivel de potencia de aspiración seleccionado anteriormente.

### Selección de la función BoostIQ™

En la aplicación eufy Clean, seleccione la función BoostIQ™ según sus necesidades. El RoboVac aumentará automáticamente la potencia de aspiración si detecta que es necesario para garantizar una limpieza óptima. La función BoostIQ™ es ideal para la limpieza de alfombras gruesas y elementos difíciles de aspirar, ya que reducirá el tiempo de limpieza total, aunque aumentará el nivel de ruido. Si el ruido de la aspiración provocado por la función BoostIQ™ le resulta molesto, puede desactivarla.

## Uso del sistema de fregado



- El modo de mopa solo está diseñado para un suelo limpio sin manchas persistentes ni líquidos. Para evitar manchar los suelos, no utilice la función de mopa cuando el polvo se mezcle con líquidos como café o tinta.
- El sistema de mopa limpia mejor en superficies lisas y duras y puede que no funcione tan bien en baldosas irregulares, pisos muy encerados o superficies rugosas como pizarra o ladrillo, que pueden enganchar el módulo de la mopa.
- No se recomienda utilizar el modo de fregado cuando no haya nadie en casa.
- No utilice el modo de fregado sobre suelos con alfombras. Se recomienda crear una zona restringida en la aplicación eufy Clean para evitar limpiar las zonas con alfombras.

- 1 Antes de pasar la mopa, instale la almohadilla impermeable debajo de la base de carga para proteger el suelo.

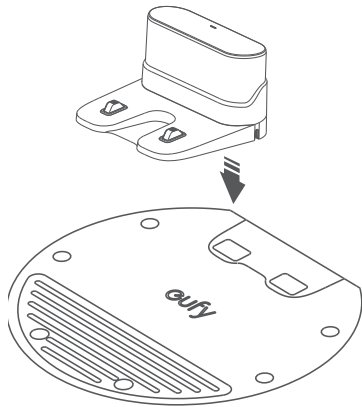

- 2 Humedezca la mopa y escúrrala hasta que deje de gotear y luego colóquela en el módulo correspondiente.

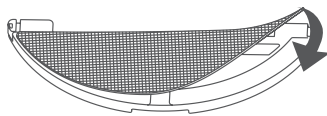

- 3 Extraiga el depósito de agua. Abra la tapa de la entrada de agua para llenar el depósito de agua; a continuación, cierre la tapa.

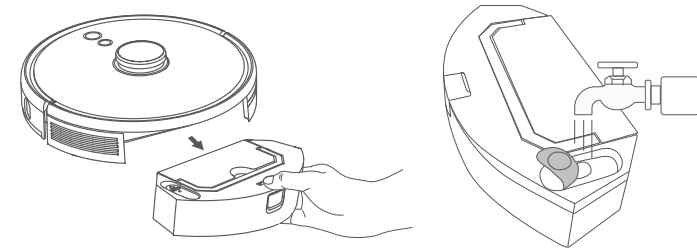

No use ningún producto de limpieza, ya que el piso puede volverse resbaladizo y, por lo tanto, afectar los resultados de limpieza.

- 4 Instale el módulo de la mopa y el depósito de agua en la parte inferior del RoboVac hasta que escuche un clic.

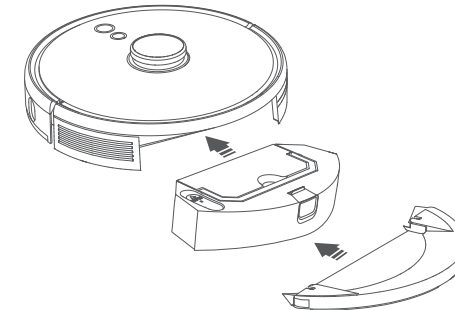

El modo de fregado está destinado únicamente para su uso sobre suelos limpios sin manchas difíciles. Para lograr un mejor efecto de fregado, se recomienda limpiar el suelo con el RoboVac tres veces antes de pasar la mopa.

- 5 Empiece a limpiar. RoboVac aspirará y pasará la mopa automáticamente.

- 6 Cuando el RoboVac termine de limpiar y vuelva a la base de carga, retire el módulo de la mopa.

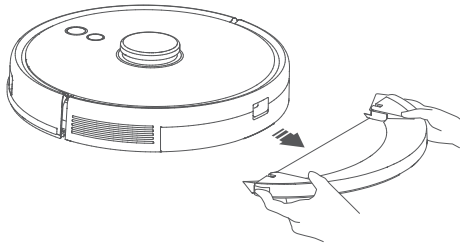

- 7 Pulse el botón de extracción para sacar la bolsa para polvo y el depósito de agua.

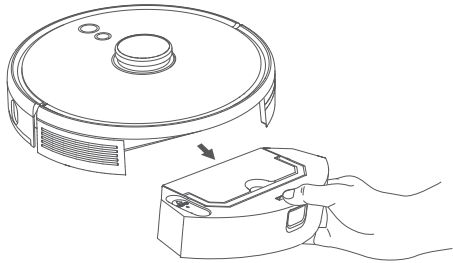

- 8 Limpie el contenedor para polvo y el depósito de agua, vacíe el agua restante y limpie la mopa para evitar el moho u olores desagradables. Para saber cómo limpiar los componentes y hacer el mantenimiento, consulte la sección "Limpieza y mantenimiento" de este manual.

## Use su RoboVac con Amazon Alexa/Google Assistant

Tanto Alexa de Amazon como el Asistente de Google son dispositivos de control por voz inteligentes que le permiten controlar el RoboVac con la voz.

### Antes de empezar, asegúrese de que:

- El RoboVac esté conectado a la base de carga para garantizar que dispone de energía suficiente.
- El RoboVac esté conectado a la aplicación eufy Clean.
- Dispone de un dispositivo compatible con Alexa de Amazon (p. ej., Amazon Echo, Echo Dot y Amazon Tap, Echo Show, Echo Spot) o con el Asistente de Google (p. ej., Google Home, Google Home Mini). Estos dispositivos se venden por separado.
- La aplicación Alexa de Amazon o Google Home ya esté instalada en el dispositivo inteligente y de que haya creado una cuenta.

## Para controlar el RoboVac con Alexa de Amazon o el Asistente de Google

1. Abra la aplicación eufy Clean y busque "Integraciones inteligentes" en la parte superior izquierda.
2. Siga las instrucciones en pantalla para completar la configuración.



- Actualmente, esta función solo viene en los idiomas inglés, alemán, francés y español. Para ver otros idiomas admitidos, consulte <https://www.eufylife.com/support/>.

## Activación y desactivación del bloqueo de seguridad infantil

Mantenga pulsado el botón  durante 3 segundos para activar el bloqueo de seguridad infantil. Una vez activado el bloqueo de seguridad infantil, el RoboVac no responderá si se pulsa algún botón para así proteger a los niños de posibles lesiones por accidente.

- Para desactivar el bloqueo de seguridad infantil, mantenga pulsado el botón  durante 3 segundos de nuevo.



- Esta función también está disponible en la aplicación eufy Clean.

## Limpieza y mantenimiento

Antes de proceder a la limpieza y el mantenimiento, apague el dispositivo y desenchufe el adaptador.

Para obtener un rendimiento óptimo, siga las siguientes instrucciones para realizar la limpieza y el mantenimiento regulares del RoboVac. La frecuencia de limpieza/reemplazo dependerá de sus hábitos de uso del RoboVac.

### Frecuencia recomendada de limpieza/reemplazo

Pieza del RoboVac	Frecuencia de limpieza	Frecuencia de sustitución
Contenedor para polvo y depósito de agua	Después de cada uso	-
Filtro	Una vez a la semana (Dos veces por semana si hay mascotas)	Cada 6 meses o tras 50 ciclos de limpieza

Cepillos laterales	Una vez al mes	Cada 3-6 meses (o cuando se vean deteriorados)
Protección del cepillo	Una vez al mes	Cada 3-6 meses (o cuando se vean deteriorados)
Cepillo giratorio	Una vez al mes	Cada 6-8 meses
Sensores	Una vez al mes	-
Clavijas de carga	Una vez al mes	-
Rueda giratoria	Una vez al mes	-
Mopa para fregar	Después de cada uso	-

## Limpeza del contenedor para polvo, el depósito de agua y el filtro

- 1 Pulse el botón de extracción para sacar la bolsa para polvo y el depósito de agua.

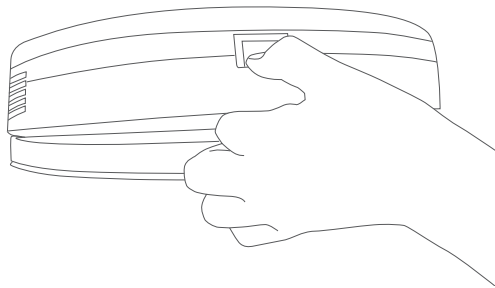

- 2 Separe el contenedor para polvo del depósito de agua.

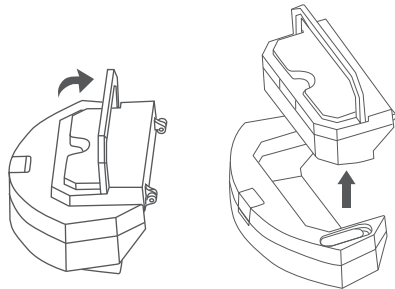

- 3 Abra y vacíe el contenedor para polvo.

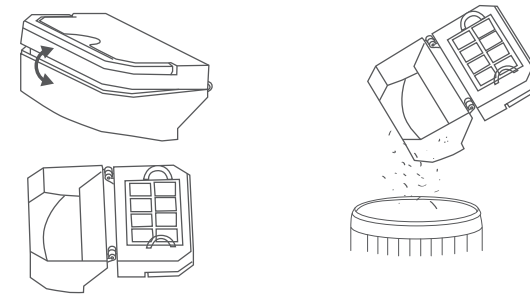

- 4 Retire el filtro de espuma y el filtro de alto rendimiento.

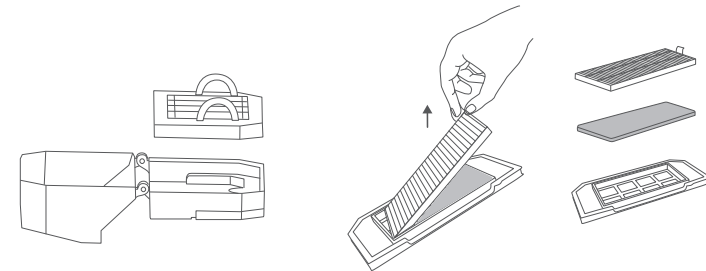

- 5 Limpie el contenedor para polvo y los filtros con el cepillo de limpieza.

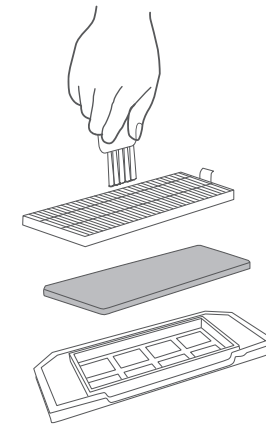



- 6 Vacíe el agua restante del depósito de agua.
- 7 Enjuague bien con agua el contenedor para polvo, el depósito de agua y los filtros.

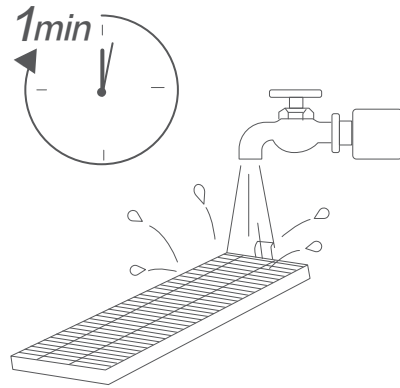

No utilice agua caliente ni detergente para limpiar los filtros.

- 8 Seque al aire completamente el contenedor para polvo, el depósito de agua y los filtros antes del siguiente uso. Puede utilizar otro filtro si el original no está seco.

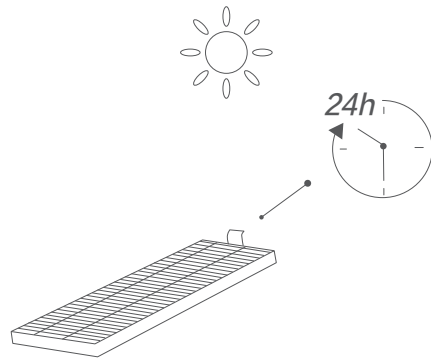

No use los filtros si no están completamente secos, ya que, de lo contrario, podría afectar al rendimiento de limpieza.

- 9 Vuelva a colocar los filtros en el contenedor para polvo.

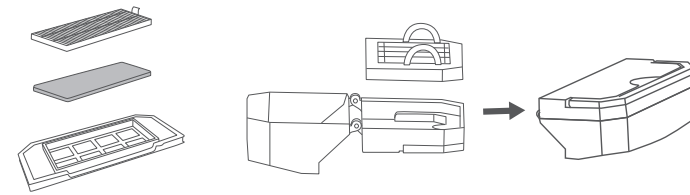

- 10 Push the dust box and water tank back into the main unit.

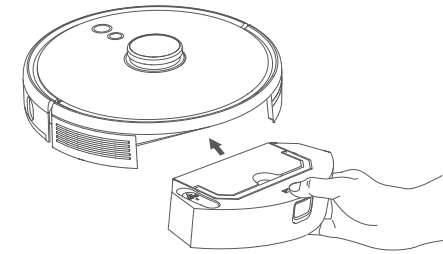

## Limpeza del cepillo giratorio

- 1 Tire de las lengüetas de liberación para desbloquear la protección del cepillo como se muestra.
- 2 Levante el cepillo giratorio para quitarlo.
- 3 Limpie el cepillo giratorio con la herramienta de limpieza.
- 4 Vuelva a colocar el cepillo giratorio; para ello, introduzca primero el extremo fijo que sobresale.
- 5 Presione hacia abajo para encajar la protección del cepillo en su lugar.

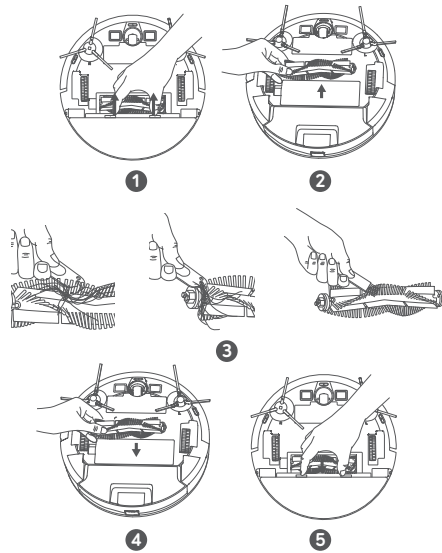

## Limpe los cepillos laterales

Las sustancias extrañas, como el cabello, pueden enredarse fácilmente en los cepillos laterales y la suciedad puede adherirse a ellos. Asegúrese de limpiarlos periódicamente.

- 1 Quite los cepillos laterales.

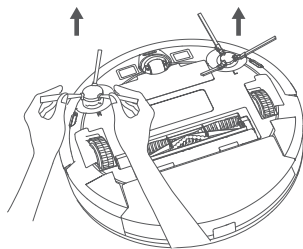

- 2 Desenrolle y retire con cuidado cualquier cabello o cuerda que esté enrollada entre la unidad principal y los cepillos laterales.
- 3 Utilice un paño humedecido con agua tibia para quitar el polvo de los cepillos o para darles forma con cuidado.

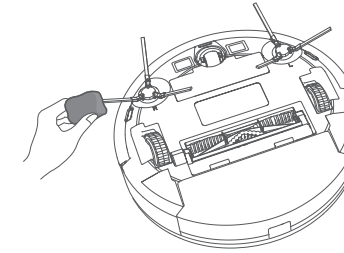

- Utilice los cepillos laterales solo cuando estén totalmente secos.

## Reemplace los cepillos laterales

Los cepillos laterales pueden dañarse después de utilizarse durante un período de tiempo. Siga las instrucciones a continuación para reemplazarlos.

- Retire los cepillos laterales antiguos y coloque los nuevos en su lugar hasta que oiga un clic.

- Compruebe que el cepillo lateral izquierdo marcado con una L (izquierda) y el cepillo lateral derecho marcado con una R (derecha) estén bien colocados, tal como se ve en la ilustración. De lo contrario, los cepillos laterales podrían dañarse.

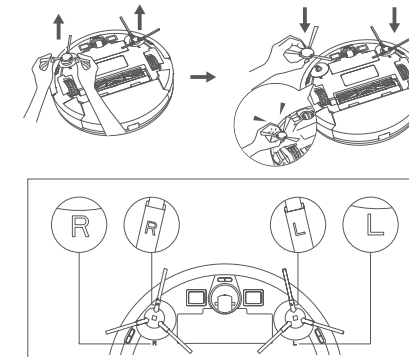

## Limpieza de los sensores y los contactos de carga

Para garantizar el funcionamiento más óptimo, limpie los sensores y las clavijas de carga con frecuencia.

- Utilice un paño o un cepillo para quitar el polvo de los sensores y los contactos de carga.

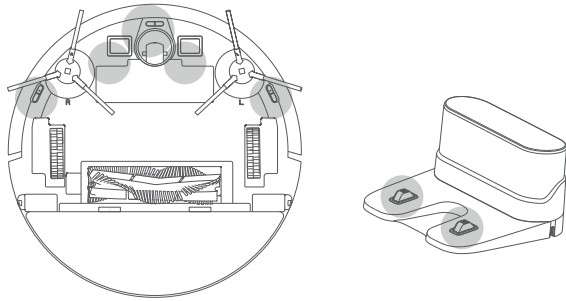

## Limpieza de la rueda giratoria

El pelo y las partículas de polvo pueden quedarse atrapados fácilmente en la rueda giratoria. Asegúrese de limpiar la rueda giratoria con regularidad, según sea necesario.

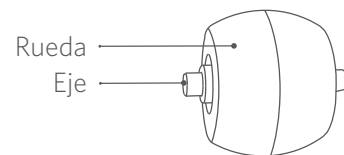

- 1 Quite la tapa del compartimiento de la batería.

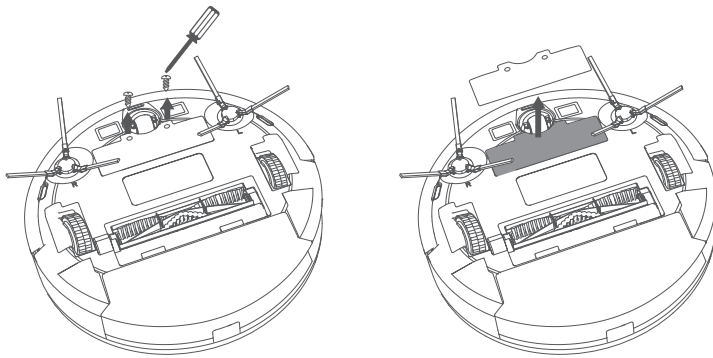

- 2 Extraiga la rueda giratoria con una herramienta (como un destornillador).

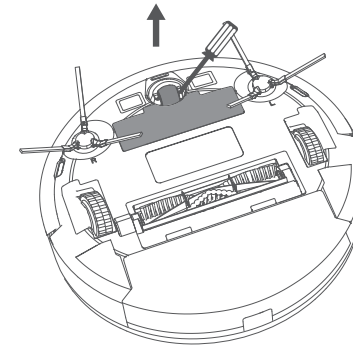

- 3 Limpie cualquier suciedad o pelo enrollado alrededor de la rueda o enredado dentro de la cavidad de la rueda.
- 4 Vuelva a instalar la rueda y empújela hasta que encaje en su lugar.

- No limpie la rueda giratoria con agua.

## Limpieza de la mopa

Se recomienda limpiar la mopa lavable después de cada uso.

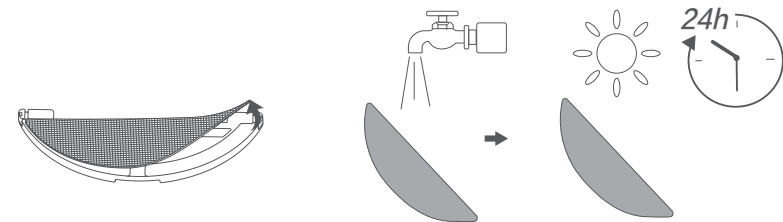

- 1 Retire la mopa del módulo correspondiente.
- 2 Enjuague bien la mopa con agua.
- 3 Seque al aire la mopa completamente para evitar la aparición de moho u olores desagradables.

## Solución de problemas

A continuación, se proporcionan soluciones para preguntas generales. Si el problema continúa, visite [www.eufylife.com](http://www.eufylife.com), acceda a la aplicación eufy Clean o envíe su consulta a [support@eufylife.com](mailto:support@eufylife.com) para recibir ayuda.

Problemas	Soluciones
El RoboVac no se puede activar.	<ul style="list-style-type: none"> <li>Asegúrese de que la batería está completamente cargada.</li> <li>Si aún tiene problemas, pulse el botón Forzar apagado que hay dentro de la unidad principal para apagar el dispositivo de forma forzosa y luego enciéndalo.</li> </ul>
El RoboVac deja de funcionar repentinamente.	<ul style="list-style-type: none"> <li>Compruebe que el RoboVac no se haya atascado en un obstáculo.</li> <li>Compruebe que el nivel de batería no sea demasiado bajo.</li> <li>Si aún sigue teniendo problemas, apague el RoboVac y luego vuelva a encenderlo.</li> <li>Compruebe si el RoboVac ha emitido una alerta mediante mensajes de voz o los indicadores LED. Consulte la sección "Alerta de voz" de este manual.</li> </ul>
No se pueden programar limpiezas.	<ul style="list-style-type: none"> <li>Asegúrese de que el RoboVac esté encendido.</li> <li>Asegúrese de haber establecido correctamente la hora programada. Compruebe si la zona horaria en la aplicación eufy Clean es coherente con la de su dispositivo móvil.</li> <li>Compruebe si el nivel de la batería del RoboVac es suficiente para iniciar la limpieza.</li> <li>Los programas de limpieza se borran cuando el RoboVac está apagado. Si el RoboVac está encendido, pero no puede acceder a Internet, los programas de limpieza no se sincronizarán y deberá restablecerlos desde la aplicación.</li> </ul>
La potencia de aspiración es débil.	<ul style="list-style-type: none"> <li>Compruebe si la entrada de aspiración está bloqueada por alguna obstrucción.</li> <li>Vacíe el contenedor para polvo.</li> <li>Si hay agua o algún otro líquido en el suelo, compruebe si se ha mojado el filtro. Deje secar el filtro al aire por completo antes de utilizarlo.</li> </ul>

Problemas	Soluciones
El RoboVac no se carga.	<ul style="list-style-type: none"> <li>Compruebe si se ilumina el indicador de la base de carga. Si no se ilumina, vuelva a conectar el adaptador a la base de carga y pruebe una toma de corriente distinta. Si el problema persiste, póngase en contacto con el centro de servicio de eufy para reparar o sustituir la base de carga.</li> <li>Utilice un paño seco para quitar el polvo de los contactos de carga.</li> <li>Compruebe si puede oír un pitido cuando el RoboVac se conecta a la base de carga. Si no es así, póngase en contacto con el centro de servicio de eufy para reparar o sustituir la base de carga.</li> </ul>
El RoboVac no puede volver a la base de carga.	<ul style="list-style-type: none"> <li>Retire los objetos que estén a menos de 0,5 m del lado izquierdo y derecho y a 1,5 m de la parte frontal de la base de carga.</li> <li>Compruebe que el RoboVac no esté atascado con algún objeto.</li> <li>Limpie los contactos de carga.</li> </ul>
Los movimientos o el recorrido del RoboVac son inusuales.	<ul style="list-style-type: none"> <li>Utilice un paño seco para limpiar los sensores con cuidado.</li> <li>Encienda el RoboVac para reiniciarlo.</li> </ul>
No sale agua durante el fregado.	<ul style="list-style-type: none"> <li>Asegúrese de que haya agua suficiente en el depósito de agua.</li> <li>Compruebe que el depósito de agua y la mopa estén bien colocados.</li> </ul>
Sale demasiada agua durante el fregado.	<ul style="list-style-type: none"> <li>Compruebe que el depósito de agua y la mopa estén bien colocados.</li> <li>Compruebe si el depósito de agua está dañado.</li> </ul>
El tiempo de limpieza del RoboVac se acorta	<ul style="list-style-type: none"> <li>Antes de la limpieza, asegúrese de que el RoboVac esté completamente cargado (esto se indica con la luz LED de color azul fijo).</li> <li>Compruebe si el RoboVac ha emitido una alerta mediante mensajes de voz o los indicadores LED. Consulte la sección "Alerta de voz" de este manual.</li> <li>Si el tiempo de limpieza del RoboVac es considerablemente inferior a los tiempos indicados anteriormente, póngase en contacto con el servicio de atención al cliente de eufy para obtener asistencia.</li> </ul>

Problemas	Soluciones
El RoboVac no puede conectarse a una red Wi-Fi.	<ul style="list-style-type: none"> <li>Asegúrese de que ha introducido la contraseña de Wi-Fi correctamente.</li> <li>Asegúrese de que el RoboVac, el router y el teléfono móvil estén cerca, de modo que la intensidad de señal sea fuerte.</li> <li>Asegúrese de que el router Wi-Fi admita la banda de 2,4 GHz y 802.11b/g/n; no funciona con bandas de 5 GHz.</li> </ul>
No se puede controlar el RoboVac con Alexa de Amazon.	<ul style="list-style-type: none"> <li>Compruebe si existe algún problema de conexión a Internet.</li> <li>Compruebe si ha instalado la aplicación Alexa de Amazon en el dispositivo inteligente y ha activado la habilidad "eufy Clean - RoboVac" en ella. Para obtener más información, consulte la página "Smart Integrations" (Integraciones inteligentes) de la aplicación eufy Clean.</li> <li>Asegúrese de tener una cuenta de eufy Clean y de que ha establecido conexión con el RoboVac.</li> <li>Asegúrese de que está utilizando los comandos de voz correctos cuando le habla a Alexa.</li> </ul>
No se puede controlar el RoboVac con el Asistente de Google.	<ul style="list-style-type: none"> <li>Compruebe si existe algún problema de conexión a Internet.</li> <li>Compruebe si ha instalado la aplicación Google Home en el dispositivo inteligente y ha iniciado la acción "eufy Clean" en ella. Para obtener más información, consulte la página "Smart Integrations" (Integraciones inteligentes) de la aplicación eufy Clean.</li> <li>Compruebe si está utilizando los comandos correctos cuando le habla al Asistente de Google. Al dar una orden, diga primero la frase de activación "Ok Google".</li> <li>Repita la solicitud. Hable de forma clara al Asistente de Google.</li> </ul>

## Alerta de voz



Cuando RoboVac encuentra un problema, el indicador rojo parpadea y se escuchan las indicaciones de voz correspondientes.

Las indicaciones de voz recogidas a continuación son solo para referencia y pueden modificarse ligeramente con las actualizaciones del paquete de voz. Consulte a continuación las indicaciones de voz que ha escuchado para encontrar la causa y la solución.

Mensaje de voz	Causa y solución
Error 1: Paragolpes frontal atascado.	El paragolpes frontal está atascado. Dele unos toques varias veces para quitar el polvo o mueva el dispositivo a otra posición e inténtelo de nuevo.
Error 2: Rueda atascada	Puede que la rueda esté atascada o atrapada. Retire cualquier obstáculo cercano y compruebe que no haya polvo atrapado en la rueda. Mueva el dispositivo a una nueva ubicación e inténtelo de nuevo.
Error 3: Cepillo lateral atascado.	Puede que el cepillo lateral esté atascado. Límpielo e inténtelo de nuevo.
Error 4: Cepillo giratorio atascado. Retire y limpie el cepillo giratorio.	Retire el cepillo giratorio, la junta del cepillo, la tapa del cepillo giratorio y la entrada de aspiración para limpiarlo. Una vez limpio, coloque de nuevo las piezas en el dispositivo e inténtelo de nuevo.
Error 5: Dispositivo atascado o atrapado	El dispositivo está atrapado. Retire cualquier obstáculo cercano e inténtelo de nuevo.
Error 6: Dispositivo atrapado	Es posible que el dispositivo no esté tocando el suelo. Muévelo a una nueva ubicación cercana a la ubicación original e inténtelo de nuevo. Si el dispositivo sigue sin funcionar, limpie los sensores anticaída y vuelva a intentarlo.
Error 8: El nivel de batería es bajo se apaga.	Nivel de batería baja. El sistema se apagará. Cargue el dispositivo e inténtelo de nuevo.
Error S1: Error de batería	<ul style="list-style-type: none"> <li>Abra el compartimento de la batería, compruebe si la batería está conectada y reinicie el dispositivo.</li> <li>Es posible que la temperatura de la batería sea demasiado alta o demasiado baja. Espere hasta que la batería alcance una temperatura normal antes de usarla (0 °C - 40 °C / 32 °F - 104 °F).</li> <li>Si el problema no se soluciona, póngase en contacto con el servicio de atención al cliente para recibir ayuda.</li> </ul>
Error S2: Problema con el módulo de las ruedas	<ul style="list-style-type: none"> <li>Compruebe si las ruedas están atascadas o si hay polvo atrapado en el interior antes de reiniciar el dispositivo.</li> <li>Si el problema no se soluciona, póngase en contacto con el servicio de atención al cliente para recibir ayuda.</li> </ul>
Error S3: Problema con los cepillos laterales	<ul style="list-style-type: none"> <li>Compruebe si algún cepillo lateral se ha atascado con un objeto desconocido antes de reiniciar el dispositivo.</li> <li>Si el problema no se soluciona, póngase en contacto con el servicio de atención al cliente para recibir ayuda.</li> </ul>

Mensaje de voz	Causa y solución
Error S4: Problema con el ventilador de succión	<ul style="list-style-type: none"> <li>Compruebe si las aspas del ventilador se han atascado con un objeto desconocido antes de reiniciar el dispositivo.</li> <li>Limpie el contenedor para polvo y el filtro antes de reiniciar el dispositivo.</li> <li>Si el problema no se soluciona, póngase en contacto con el servicio de atención al cliente para recibir ayuda.</li> </ul>
Error S5: Error del cepillo giratorio. Consulte el manual del fabricante o acceda a la aplicación para obtener ayuda.	<ul style="list-style-type: none"> <li>Retire y limpie el cepillo giratorio, así como la conexión y la tapa de este, y la entrada de succión antes de reiniciar el dispositivo.</li> <li>Si el problema no se soluciona, póngase en contacto con el servicio de atención al cliente para recibir ayuda.</li> </ul>

## Especificaciones

	Entrada	24 V $\equiv$ 1 A
	Tensión de la batería	14,4 V $\equiv$
	Consumo de energía	50 W
	Tipo de batería	De ion de litio de 3200 mAh (normal)
	Capacidad del contenedor para polvo	330 ml
	Capacidad del depósito de agua	200 ml
	Tiempo de carga	180 - 240 minutos
	Entrada	24 V $\equiv$ 1 A
	Salida	24 V $\equiv$ 1 A

## Servicio de atención al cliente

### Contacte con nosotros

✉ support@eufylife.com

💬 www.eufylife.com

☎ (US/CA) +1 (800) 994 3056

(UK) +44 (0) 1604 936200

(DE) +49 (0) 69 9579 7960

(日本) +81 03 4455 7823

Para obtener más números de teléfono de asistencia, visite:

<https://support.eufylife.com/s/phonecontactus>

O escanee el código QR siguiente:



Para ver tutoriales en vídeo, preguntas frecuentes, manuales y demás información, visite:

<https://support.eufylife.com>

O escanee el código QR siguiente:



 @EufyOfficial
  @EufyOfficial
  @EufyOfficial
  @EufyOfficial

## Inhoudsopgave

- 160 Belangrijke veiligheidsinstructies**
- 165 Over uw RoboVac**
  - WAT ZIT ER IN DE DOOS
  - Beschrijving van de RoboVac
  - Led-indicatie
  - Navigatie met en beheer van kaart
- 170 Uw RoboVac gebruiken**
  - Belangrijke tips vóór het gebruik
  - Vorbereiding
  - De RoboVac opladen
  - Gebruik van uw RoboVac met de eufy Clean-app
  - Reinigen starten/stoppen
  - Schoonmaakmodus selecteren
  - Een zuigkrachtniveau selecteren
  - Het dweilsysteem gebruiken
  - Uw RoboVac met Amazon Alexa of de Google Assistent gebruiken
  - Het kinderslot in-/uitschakelen
- 181 Reiniging en onderhoud**
  - De opvangbak, het waterreservoir en het filter reinigen
  - De borstelrol schoonmaken
  - De zijborstels reinigen
  - De zijborstels vervangen
  - De sensoren en oplaadpennen schoonmaken
  - Het zwenkwiel schoonmaken
  - De dweildoek reinigen
- 190 Problemen oplossen**
  - Gesproken waarschuwing
- 195 Specificaties**
- 196 Klantenservice**

Dank u voor uw aankoop van de RoboVac. Lees alle onderstaande instructies aandachtig door voordat u dit apparaat gebruikt en bewaar de handleiding, zodat u deze later nogmaals kunt raadplegen.

## Belangrijke veiligheidsinstructies

Houd deze instructies bij de hand tijdens het instellen, gebruiken en onderhouden van dit apparaat om het risico op letsel en schade te beperken.

### GEBRUIKTE WAARSCHUWINGSSYMBOLEN



Dit is het symbool voor een veiligheidswaarschuwing. Met dit symbool wordt u gewezen op mogelijke gevaren die kunnen leiden tot schade en/of ernstig lichamelijk letsel of de dood.

- Dit apparaat mag worden gebruikt door kinderen vanaf 8 jaar en door personen met verminderde lichamelijke, zintuiglijke of geestelijke capaciteiten of personen met een gebrek aan ervaring en kennis, mits zij onder toezicht staan of instructies hebben gekregen over het veilig gebruik van dit apparaat zij de gevaren die gepaard gaan met het gebruik begrijpen.
- Houd toezicht op kinderen om te voorkomen dat ze met het apparaat spelen.
- Reiniging en onderhoud mogen niet door kinderen worden uitgevoerd zonder toezicht van een volwassene.
- Dit apparaat mag uitsluitend worden gebruikt met de meegeleverde voedingseenheid.
- De stekker van dit apparaat moet uit het stopcontact worden getrokken alvorens het te reinigen of te onderhouden.
- De accu in dit apparaat mag alleen worden vervangen door een ervaren vakman.
- Koppel het apparaat los van de voeding voordat u de accu verwijdert.
- Gebruik voor het opladen van de accu alleen de verwijderbare adapter (VS/CA: NLD100240W1A4; VK: NLD100240W1E4; EU: NLD100240W1U4; AU: NLD100240W1S4), die bij het apparaat werd geleverd.

- De accu moet worden verwijderd voordat het apparaat wordt weggegooid. Als u de accu wilt verwijderen, schroef dan eerst de schroeven op de onderkant los en verwijder vervolgens de achterkant van de behuizing. Verwijder de accu door de snelkoppeling los te maken.
- Plaats de gebruikte accu in een afgesloten plastic zak en gooi deze veilig weg in overeenstemming met de plaatselijke milieuvorschriften..
- De externe flexibele kabel of het snoer van de voedingseenheid kan niet worden vervangen; als het snoer beschadigd is, moet de voedingseenheid worden weggegooid.
- Dit apparaat is alleen voor gebruik binnenshuis.
- Dit apparaat is geen speelgoed. Ga niet op het apparaat zitten of staan. Houd toezicht op kleine kinderen en huisdieren wanneer dit apparaat in bedrijf is.
- Bewaar en gebruik dit apparaat alleen in omgevingen die op kamertemperatuur zijn.
- Gebruik dit apparaat niet om voorwerpen die branden of roken op te zuigen.
- Gebruik dit apparaat niet om gemorst bleekmiddel, verf, chemicaliën of natte zaken te reinigen.
- Raap voorwerpen zoals kleding en losse papieren op voordat u dit apparaat gebruikt. Til koorden van jaloezieën of gordijnen omhoog. Haal snoeren en scherpe, puntige en breekbare voorwerpen van de vloer. Als dit apparaat over een netsnoer rijdt en het meesleept, kan een object van een tafel of uit een kast worden getrokken.
- Als de kamer die moet worden schoongemaakt een balkon heeft, moet u een fysieke barrière plaatsen om toegang tot het balkon te voorkomen en te zorgen voor een veilige werking.
- Plaats geen voorwerpen op het apparaat.
- Houd er rekening mee dat dit apparaat uit zichzelf beweegt. Wees voorzichtig wanneer u in het gebied loopt waar dit apparaat werkt om te voorkomen dat u erop gaat staan.



- Gebruik dit apparaat niet in gebieden met blootliggende elektrische aansluitingen op de vloer.
- Stel de elektronica van dit apparaat, de accu of het geïntegreerde oplaadstation niet bloot. Er zijn geen interne onderdelen die door de gebruiker kunnen worden gerepareerd.
- Gebruik dit apparaat niet op een onafgewerkte, niet-afgedichte, gewaxte of ruwe vloeren. Dit kan leiden tot beschadiging van de vloer en dit apparaat. Gebruik het apparaat alleen op harde vloeroppervlakken of laagpolige tapijten en niet op tapijten met franjes of losse draden.
- Dit apparaat is ontworpen om gebruikt te worden op vloeren zonder deze te bekrassen. Toch raden wij aan dit apparaat eerst te testen in een klein gedeelte van de kamer die moet worden schoongemaakt. Zo kunt u controleren of er geen krassen ontstaan voordat u de hele kamer schoonmaakt.
- Gebruik alleen hulpstukken die in deze handleiding worden aanbevolen of beschreven.
- Raak het apparaat of de stekker niet met natte handen aan.
- Zorg voor gebruik dat de opvangbak en/of stoffilters correct zijn geïnstalleerd.
- Gebruik geen beschadigd of aangepast accupakket of apparaat. Beschadigde of aangepaste accu's kunnen onvoorspelbaar gedrag vertonen en dit kan leiden tot brand, explosies of risico op letsel.
- Stel het accupakket en het apparaat niet bloot aan vuur of overmatige hitte. Blootstelling aan vuur of temperaturen boven 130 °C kan een explosie veroorzaken.
- Probeer het apparaat en het accupakket niet te wijzigen of repareren, behalve zoals in de instructies voor gebruik en onderhoud is aangegeven.
- Volg alle instructies voor het opladen en laad het accupakket of apparaat niet op als het warmer of kouder is dan het in de instructies genoemde temperatuurbereik.

- Onjuist opladen of opladen bij temperaturen buiten het gespecificeerde bereik kan leiden tot schade aan de accu en het risico op brand verhogen.
- De laserafstandssensor van dit apparaat voldoet aan de normen voor klasse I-laserproducten volgens IEC 60825-1:2014 en genereert geen gevaarlijke laserstraling.

## Kennisgeving



Dit symbool op het apparaat of de verpakking betekent het volgende:

Gooi elektrische apparaten niet weg samen met huishoudelijk restafval, maar maak gebruik van aparte inzamelpunten. Neem contact op met de plaatselijke autoriteiten voor informatie over de beschikbare vormen van inzameling. Wanneer elektrische apparaten terechtkomen op stortterreinen of vuilstortplaatsen, kunnen gevaarlijke stoffen naar het grondwater lekken en in de voedselketen terechtkomen, wat nadelig is voor uw gezondheid en welzijn. Wanneer u oude apparaten vervangt door nieuwe apparaten, is de winkelier wettelijk verplicht om uw oude apparaat kosteloos terug te nemen voor verwijdering.

## Verklaring van conformiteit

Dit product voldoet aan de EU-vereisten met betrekking tot radio-interferentie. Hierbij verklaart Anker Innovations Limited dat dit radioproducttype T2194 voldoet aan de bepalingen van de EU-richtlijn 2014/53/EU. De volledige tekst van de conformiteitsverklaring voor de EU is beschikbaar op de volgende website: <https://support.eufylife.com/s/articleRecommend?type=Download>.

Maximaal uitgangsvermogen: 18 dBm (voor EU)

Frequentieband: 2,4G-band (2,4000 GHz - 2,4835 GHz)

## Handelsmerkverklaring

- Amazon, Echo, Alexa en alle bijbehorende logo's zijn handelsmerken van Amazon.com, Inc. of zijn gelieerde ondernemingen.
- Apple en het Apple-logo zijn handelsmerken van Apple Inc., gedeponerd in de VS en andere landen. App Store is een servicemerk van Apple Inc., gedeponerd in de VS en andere landen.
- Google Play en het Google Play-logo zijn handelsmerken van Google Inc.
- Google Home is een handelsmerk van Google Inc.

## Over uw RoboVac

### WAT ZIT ER IN DE DOOS

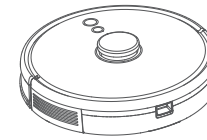

RoboVac

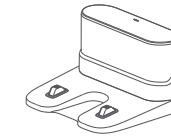

Oplaadstation

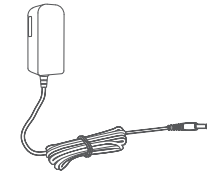

Voedingsadapter

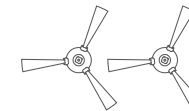

Zijborstels (x2)

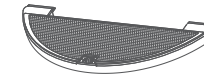

Dweilmodule

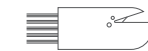

Reinigingshulpstuk



Waterdichte pad

Gebruikershandleiding  
en andere documenten

## Beschrijving van de RoboVac

### A. Bovenkant

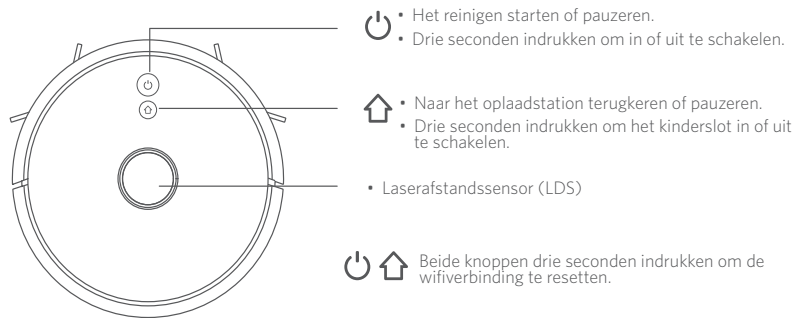

### B. Zijkant

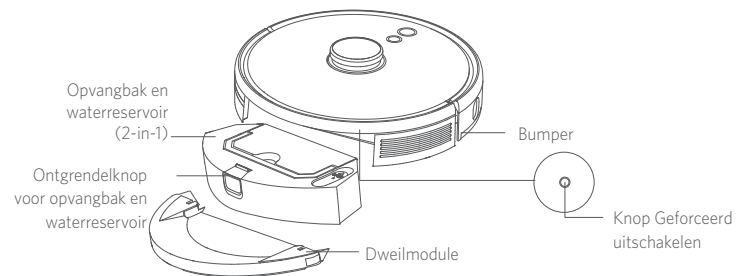

### C. Onderkant

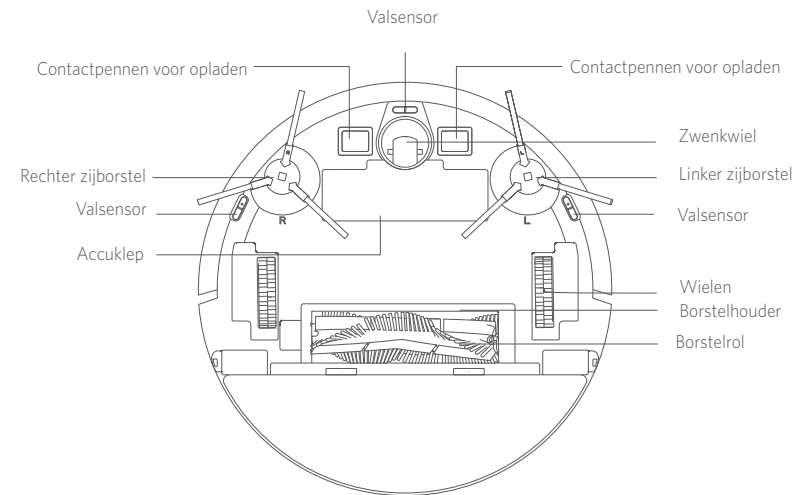

### D. Opvangbak en waterreservoir (2-in-1)

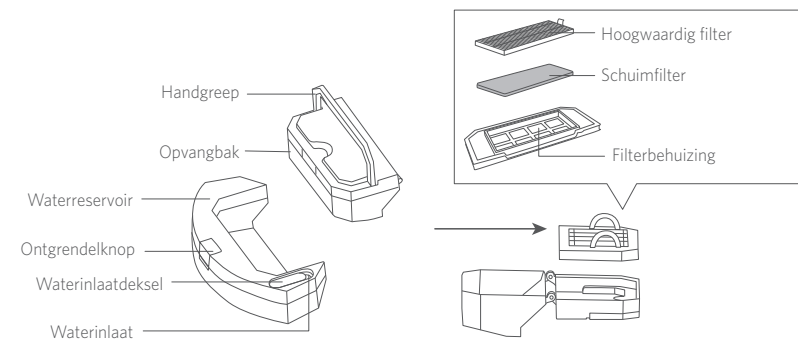

## E. Dweilmodule

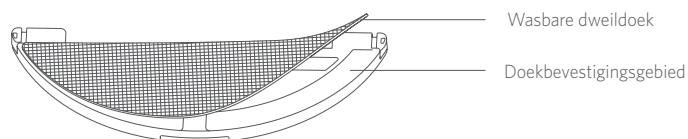

## F. Zuiginlaat

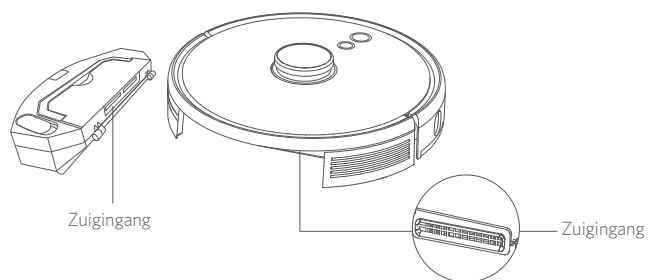

## G. Oplaadstation

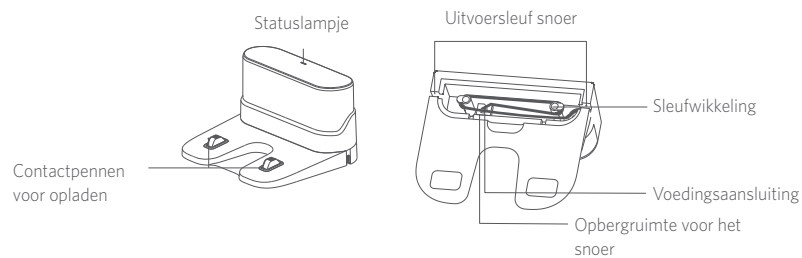

## Led-indicatie

U kunt de status van de RoboVac aflezen aan de indicatieleds.

 en 	Status
Pulseert blauw	Opladen
Brandt blauw	Stand-by / Schoonmaken / Volledig opgeladen
Brandt rood	Laag accuniveau en keert terug naar het oplaadstation
Uit	<ul style="list-style-type: none"> <li>De RoboVac staat uit.</li> <li>Om stroom te besparen gaat het lampje automatisch uit als de RoboVac niet op het oplaadstation staat en al tien minuten inactief is.</li> </ul>
Knippert blauw	Wacht op wifiverbinding
Knippert rood en spraakwaarschuwing	De RoboVac heeft een fout. Raadpleeg de paragraaf "Problemen oplossen > Gesproken waarschuwingen" in deze handleiding voor oplossingen.

## Navigatie met en beheer van kaart

### Navigatie

Als de RoboVac begint met automatisch reinigen, rijdt hij weg van het oplaadstation en scant hij automatisch uw huis om kaarten te maken, intelligent de schoonmaakroute te bepalen en de ruimte in kamers in te delen. De schoonmaakroute wordt ingepland langs de muren, met een Z-vormig patroon om elke zone één voor één schoon te maken.

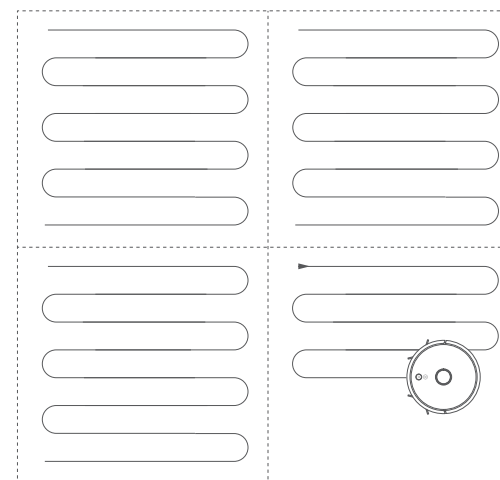

## Realtime in kaart brengen en plattegrond

De RoboVac kan de omgeving eenvoudig realtime in kaart brengen, zodat hij de efficiëntste schoonmaakroute kan opstellen. Na het schoonmaken wordt een plattegrond gemaakt. De kaart wordt tijdens elke schoonmaaksessie in realtime bijgewerkt om ervoor te zorgen dat de RoboVac normaal kan navigeren.

Een volledige plattegrond maken:

1. Open uw deuren, zodat de RoboVac elke kamer in kaart kan brengen.
2. Verwijder voorwerpen die in de weg kunnen staan of waarin RoboVac vast kan komen te zitten.

## Verplaatsen en opnieuw in kaart brengen

Als de RoboVac of het oplaadstation wordt verplaatst, of de omgeving aanzienlijk verandert, zal de RoboVac proberen zijn positie opnieuw te bepalen en de omgeving opnieuw in kaart te brengen.

- Als de positie is bepaald, zal de RoboVac het reinigen hervatten.
- Als de positie niet kan worden bepaald, zal de RoboVac de omgeving opnieuw in kaart brengen, zodat hij zijn weg bij de volgende schoonmaakbeurt weer kan vinden.



- Als u de RoboVac voor het eerst gebruikt, zorg er dan voor dat deze start met schoonmaken vanaf het oplaadstation.
- Verplaats de RoboVac niet te vaak tijdens het schoonmaken. Als de RoboVac is verplaatst, plaats deze dan terug op de oorspronkelijke positie.

## Uw RoboVac gebruiken

### Belangrijke tips vóór het gebruik

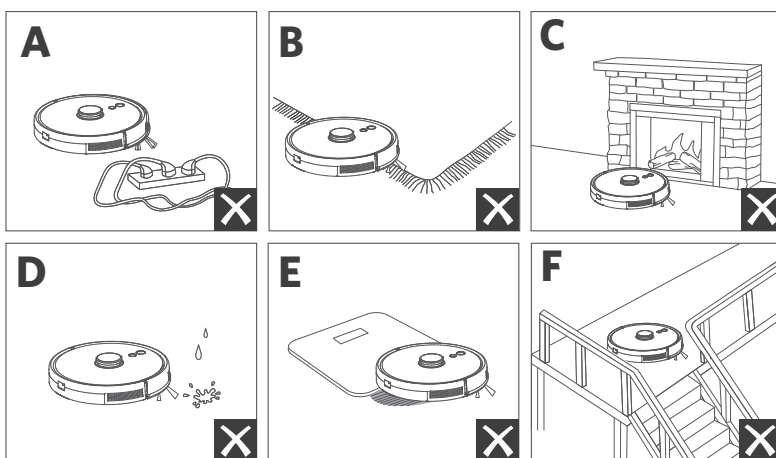

- Verwijder netsnoeren en kleine voorwerpen waarin de RoboVac verstrikt kan raken van de vloer.
- Vouw randen van vloerkleden met kwastjes naar binnen om te voorkomen dat de RoboVac vast komt te zitten. Vermijd het reinigen van donkergekleurde hoogpolige vloerkleden of vloerkleden die dikker zijn dan 26 mm, omdat de RoboVac hier problemen mee kan ondervinden.
- We raden sterk aan om voor open haarden en bepaalde gebieden (bijv. ventilatieroosters) waar de RoboVac beschadigd kan raken in de eufy Clean-app een verboden zone of virtuele grens in te stellen.
- Houd de RoboVac tijdens het reinigen uit de buurt van natte ruimtes.
- De RoboVac kan op objecten die lager zijn dan 20 mm terechtkomen. Verwijder dergelijke voorwerpen indien mogelijk.
- Anti-valsensoren zullen in de meeste gevallen voorkomen dat de RoboVac naar beneden valt en steile afdalingen gaat maken. Sensoren zijn minder effectief als ze vuil zijn of gebruikt zijn op vloerbedekking of reflecterende of donkergekleurde vloeren. We raden aan om op plekken waar de RoboVac kan vallen in de eufy Clean-app een verboden zone of virtuele grens in te stellen, zodat hij die plekken mijdt.

## Vorbereiding

1. Verwijder voor gebruik de schuimblokken naast de bumper.
2. Bevestig voordat u gaat dweilen de waterdichte mat aan het oplaadstation, zodat de vloer droog blijft. Zorg dat hij goed vastzit. Sla deze stap over als dweilen niet nodig is.

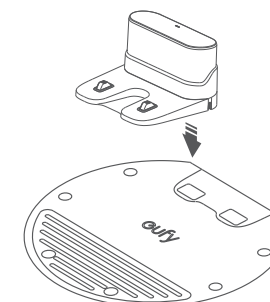

- 3 Plaats het oplaadstation op een vlakke ondergrond en tegen een muur.

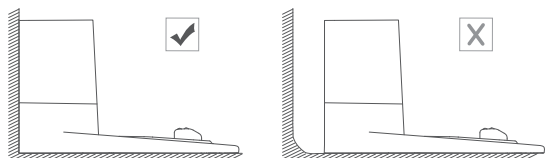

- 4 Verwijder objecten binnen 0,5 m van de linker- en rechterkant en binnen 1,5 m van de voorkant van het oplaadstation. Als u de voorwerpen niet kunt verwijderen, verplaats de RoboVac dan naar een nieuwe plek en controleer of de RoboVac normaal kan terugkeren naar het oplaadstation. Als dit niet het geval is, neem dan contact op met de klantenservice van eufy voor hulp.

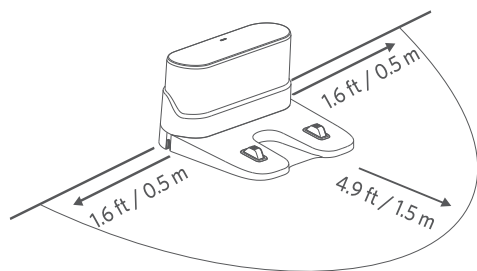

- 5 Sluit de adapter aan op het oplaadstation en een stopcontact.
- ➔ Als het oplaadstation op een stopcontact is aangesloten, brandt de led op het oplaadstation wit.

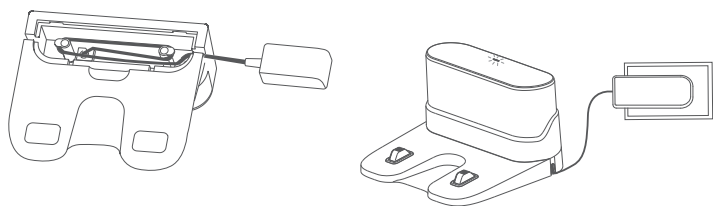

- Plaats het oplaadstation op een locatie die voor de RoboVac eenvoudig toegankelijk is. Het wordt aanbevolen om het oplaadstation tegen een muur en op een harde, vlakke ondergrond te plaatsen en niet op een vloerkleed of tapijt.
- Zorg dat de stekker van het oplaadstation altijd is aangesloten op een stopcontact, anders zal de RoboVac niet automatisch terugkeren.

## De RoboVac opladen



- Zorg dat de RoboVac voor gebruik volledig is opgeladen.
- Aan het einde van de reinigingscyclus of als de accu leeg raakt keert de RoboVac terug naar het oplaadstation.

Sluit de RoboVac aan op het oplaadstation door de oplaadpinnen uit te lijnen.

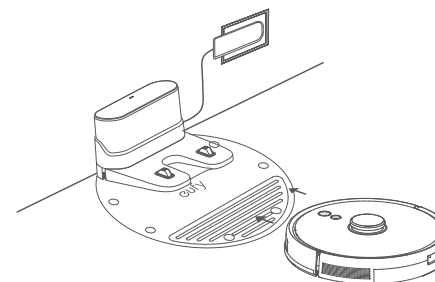

- Laad de accu ten minste eenmaal per 6 maanden op om de levensduur van de accu verlengen.



## Gebruik van uw RoboVac met de eufy Clean-app

Als u van alle beschikbare functies wilt profiteren, wordt aanbevolen om uw RoboVac via de eufy Clean-app te bedienen.

### Voordat u begint, moet u ervoor zorgen dat:

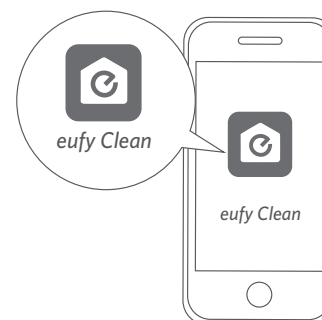
- Uw smartphone of tablet draait iOS 10.0 (of hoger) of Android 5.0 (of hoger).
- Het draadloze signaal van de 2,4GHz-band is ingeschakeld op uw draadloze router.
- De RoboVac is aangesloten op het oplaadstation om ervoor te zorgen dat er voldoende stroom is tijdens de installatie.



- 1 Houd de twee knoppen (  en  ) tegelijkertijd tien seconden ingedrukt om wifi aan te zetten.
- 2 Download de eufy Clean-app uit de App Store (voor iOS) of Google Play (voor Android).
- 3 Open de app en maak een gebruikersaccount aan.
- 4 Tik op "+" om "RoboVac L35 Hybrid" aan uw eufy Clean-account toe te voegen.
- 5 Volg de instructies in de app om de wifiverbinding in te stellen.

➔ Nadat u verbinding hebt gemaakt, kunt u de RoboVac via de app bedienen.

➔ Met de app kunt u de reinigingsmodus selecteren, de tijd instellen, een schoonmaak plannen, de zuigkracht en watertoevoer instellen, de systeemstatus bekijken, meldingen ontvangen en extra functies gebruiken.

	Knippert langzaam blauw	Wacht op verbinding
	Knippert snel blauw	Maakt verbinding met uw draadloze router
	Brandt blauw	Verbonden met uw draadloze router



- Als de RoboVac in een ruimte komt vast te zitten, tikt u op Zoek mijn Robot in de app om het apparaat weer terug te vinden.

### Schoonmaakprogramma

Met de eufy Clean-app kunt u plannen dat de RoboVac op een bepaald tijdstip begint met schoonmaken.



- U kunt de tijd instellen en de schoonmaakprogramma's aanpassen van zondag tot en met zaterdag in de eufy Clean-app. Deze functie is alleen in de app beschikbaar.



## Reinigen starten/stoppen

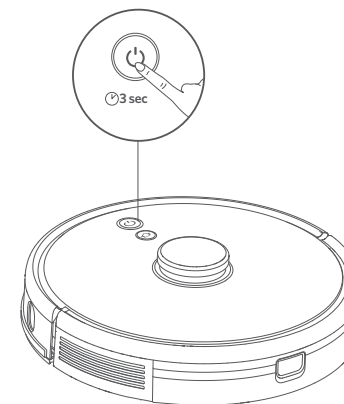

- U kunt het reinigen ook via de eufy Clean-app starten of stoppen.

- 1 Houd  drie seconden ingedrukt om de RoboVac aan te zetten.



- 2 Druk op  om de automatische reinigingsmodus te starten.
  - Druk nogmaals op  om het reinigen te onderbreken.
  - Houd  drie seconden ingedrukt om de RoboVac uit te zetten.

\*Als de RoboVac niet op een druk op een knop reageert, drukt u op de knop Geforceerd uitschakelen (in de hoofdeenheid) om het apparaat geforceerd uit te schakelen. Vervolgens houdt u drie seconden  ingedrukt om het apparaat te herstarten.

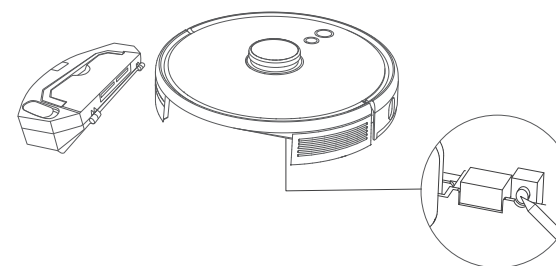

## Schoonmaakmodus selecteren

### Automatische reinigingsmodus

Druk op  om de automatische reinigingsmodus te starten. U kunt deze modus ook in de eufy Clean-app selecteren.

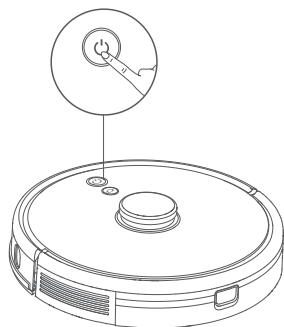

- Als het accuniveau tijdens het reinigen te laag wordt, keert de RoboVac automatisch terug naar het oplaadstation. Om met reinigen verder te gaan waar hij was gebleven, schakelt u deze functie in de eufy Clean-app in.
- Standaard start de RoboVac de automatische reinigingsmodus als hij wordt ingeschakeld.

### Vlekreinigingsmodus (alleen beschikbaar via de eufy Clean-app)

In deze modus reinigt de RoboVac een specifiek gebied van 1,5 x 1,5 m intensief, wat handig is als er in een klein gebied veel vuil ligt. Wanneer het schoonmaken van een bepaalde zone is voltooid, keert de RoboVac automatisch terug naar het oplaadstation.

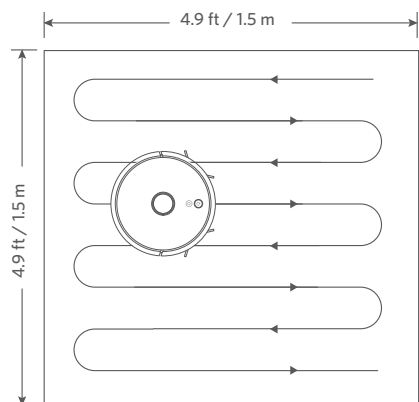

## Kamerreinigingsmodus (alleen beschikbaar via de eufy Clean-app)

In deze modus wordt uw huis in de eufy Clean-app automatisch opgedeeld in meerdere kamers die kunnen worden schoongemaakt. U kunt uw kamerinstellingen ook aanpassen in de app. De RoboVac maakt alleen de geselecteerde kamers schoon en keert na het schoonmaken terug naar het oplaadstation.



- Start de functie voor het schoonmaken van kamers alleen nadat de RoboVac de kaart heeft gemaakt.
- Het wordt aanbevolen om de RoboVac vanaf het oplaadstation te laten starten wanneer u gebruik maakt van de functie voor het schoonmaken van kamers.

## Zonereinigingsmodus (alleen beschikbaar via de eufy Clean-app)

In deze modus kunt u een schoonmaakzone instellen in de eufy Clean-app. De RoboVac maakt alleen de geselecteerde zone schoon.

## Een zuigkrachtniveau selecteren

Selecteer een zuigkrachtniveau naar wens in de eufy Clean-app:

- Stil
- Standaard (standaard)
- Turbo
- Max



- Wanneer de RoboVac de volgende keer begint met schoonmaken, zal deze schoonmaken met het eerder door u geselecteerde zuigkrachtniveau.

## De BoostIQ™-functie selecteren

Selecteer in de eufy Clean-app indien gewenst de BoostIQ™-functie. De RoboVac verhoogt de zuigkracht automatisch als deze detecteert dat er meer kracht nodig is om optimaal schoon te maken. BoostIQ™ is ideaal voor het schoonmaken van dikkere tapijten en moeilijk verwijderbaar vuil. Hierbij wordt de totale schoonmaaktijd korter, maar is het geluidsniveau hoger. Als u het stofzuiglawaai veroorzaakt door BoostIQ™ storend vindt, kunt u deze functie uitschakelen.



## Het dweilsysteem gebruiken



- De dweilstand is alleen bedoeld voor een schone vloer zonder hardnekkige vlekken of vloeistoffen. Om vlekken op de vloer te voorkomen, moet u de dweilfunctie niet gebruiken als stof met vloeistoffen, zoals koffie of inkt, is vermengd.
- Het dweilsysteem reinigt het beste op gladde, harde ondergronden en presteert mogelijk iets minder op ongelijke tegels, vloeren die zwaar in de was staan of ruwe oppervlakken, zoals leisteen of baksteen, omdat de dweilmodule daarop kan blijven haken.
- De dweilmodus wordt niet aanbevolen als er niemand thuis is.
- Gebruik de dweilmodus niet op een vloer met tapijt. Het wordt aanbevolen om in de eufy Clean-app een "No-Mop"-zone in te stellen om te voorkomen dat de vloerbedekking wordt schoongemaakt.

- Plaats voordat u gaat dweilen de waterdichte mat onder het oplaadstation om de vloer te beschermen.

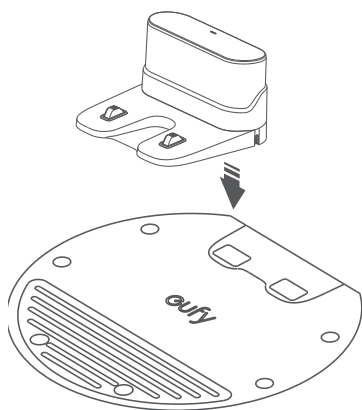

- Maak de dweildoek nat en wring hem uit tot hij niet meer druipt, en bevestig hem vervolgens aan de dweilmodule.

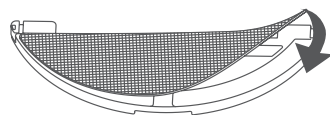

- Verwijder het waterreservoir. Open het deksel van de waterinlaat om het water aan te vullen en sluit het deksel.

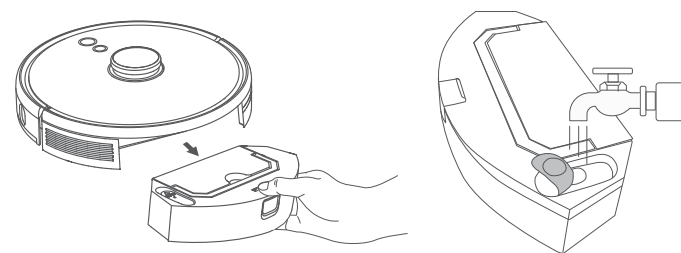

Gebruik geen reinigungsoplossingen, omdat die uw vloer glad kunnen maken, waardoor het schoonmaakeffect wordt beïnvloed.

- Plaats de dweilmodule en het waterreservoir terug in de onderkant van de RoboVac; u hoort een klik als hij is geplaatst.

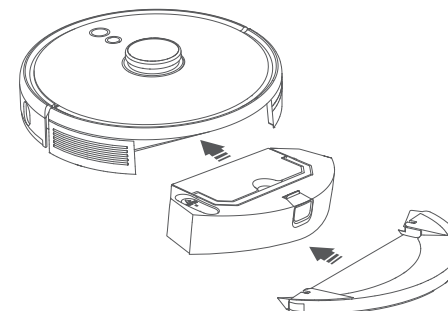

De dweilstand is alleen bedoeld voor een schone vloer zonder hardnekkige vlekken. Om een beter dweileffect te bereiken, wordt aanbevolen om de vloer voor het dweilen drie keer met de RoboVac te reinigen.

- Begin het reinigen. RoboVac zal automatisch stofzuigen en dweilen.
- Als de RoboVac klaar is met reinigen en is teruggekeerd naar het oplaadstation, verwijdert u de dweilmodule.

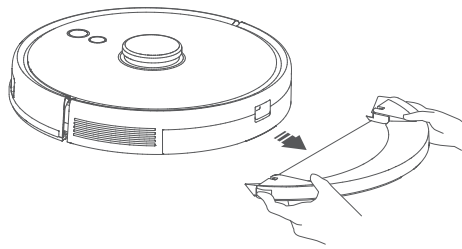

- 7 Druk op de ontgrendelknop om de opvangbak en het waterreservoir te verwijderen.

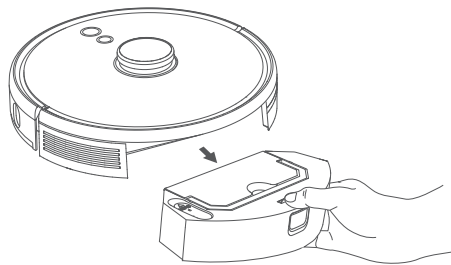

- 8 Reinig de opvangbak en het waterreservoir, leeg het reservoir en reinig de dweildoek om schimmel en onaangename geuren te voorkomen. Raadpleeg het hoofdstuk "Reiniging en onderhoud" in deze handleiding voor informatie over het reinigen en onderhouden van de onderdelen.

## Uw RoboVac met Amazon Alexa of de Google Assistent gebruiken

Via de intelligente spraakbediening in Amazon Alexa of Google Assistant kunt u uw RoboVac met uw stem bedienen.

### Voordat u begint, moet u ervoor zorgen dat:

- De RoboVac is aangesloten op het oplaadstation om ervoor te zorgen dat er voldoende stroom is.
- De RoboVac is verbonden met de eufy Clean-app.
- U een Amazon Alexa-apparaat (bijv. Amazon Echo, Echo Dot en Amazon Tap, Echo Show, Echo Spot) of een apparaat met Google Assistant (d.w.z. Google Home, Google Home Mini) hebt. Deze apparaten zijn afzonderlijk verkrijgbaar.
- De Amazon Alexa-app of Google Home-app al op uw smartphone of tablet is geïnstalleerd en u een account hebt aangemaakt.

## RoboVac bedienen met Amazon Alexa of Google Assistant

1. Open de eufy Clean-app en ga in het menu linksboven naar "Slimme integraties".
2. Volg de instructies op het scherm om het instellen te voltooien.



- Deze functie ondersteunt nu alleen Engels, Duits, Frans en Spaans. Kijk voor meer ondersteunde talen op <https://www.eufylife.com/support/>.

## Het kinderslot in-/uitschakelen

Houd de knop  drie seconden ingedrukt om het kinderslot in te schakelen. Als het kinderslot is ingeschakeld, zal de RoboVac niet reageren als er op een knop wordt gedrukt, zodat kinderen niet per ongeluk gewond raken.

- Om het kinderslot uit te schakelen, drukt u de knop  nogmaals drie seconden lang in.



- Deze functie is ook beschikbaar in de eufy Clean-app.

## Reiniging en onderhoud

Schakel het apparaat uit en koppel de adapter los van het lichtnet voordat u reinigings- en onderhoudswerkzaamheden uitvoert.

Voor optimale prestaties volgt u onderstaande instructies op voor het regelmatig reinigen en onderhouden van de RoboVac. Hoe vaak u de RoboVac reinigt en onderdelen vervangt, is afhankelijk van het gebruik van uw RoboVac.

### Aanbevolen reinigings-/vervangingsfrequentie

RoboVac-onderdeel	Reinigingsfrequentie	Vervangingsfrequentie
Opvangbak en waterreservoir	Na elk gebruik	-
Filter	Een keer per week (Tweemaal per week als u een huisdier hebt)	Elke 6 maanden of na elke 50 schoonmaakrondes
Zijborstels	Een keer per maand	Elke 3-6 maanden (of wanneer zichtbaar versleten)

Borstelhouder	Een keer per maand	Elke 3-6 maanden (of wanneer zichtbaar versleten)
Borstelrol	Een keer per maand	Elke zes tot acht maanden
Sensoren	Een keer per maand	-
Oplaadpinnen	Een keer per maand	-
Zwenkwiel	Een keer per maand	-
Dweildoek	Na elk gebruik	-

## De opvangbak, het waterreservoir en het filter reinigen

- 1 Druk op de ontgrendelknop om de opvangbak en het waterreservoir te verwijderen.

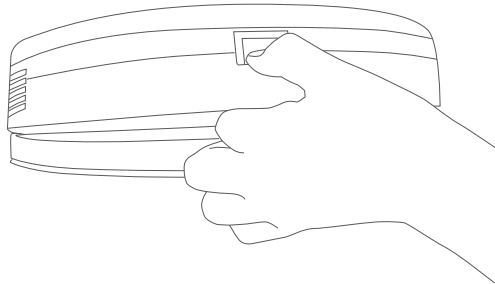

- 2 Maak de opvangbak los van het waterreservoir.

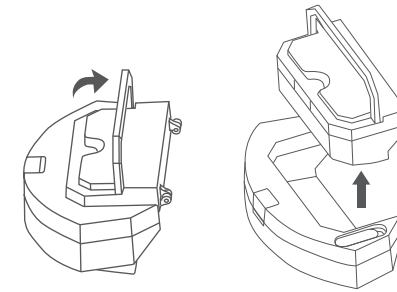

- 3 Open en leeg de opvangbak.

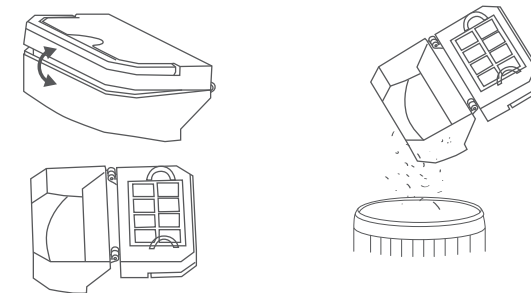

- 4 Verwijder het schuimfilter en het hoogwaardige filter.

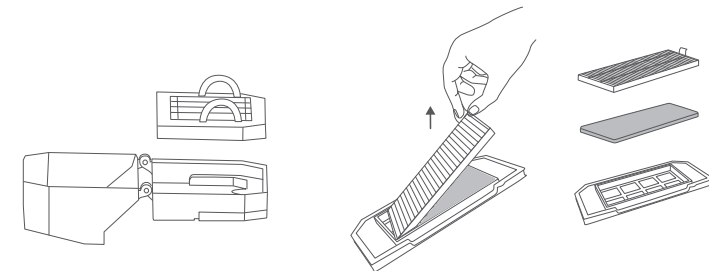

- 5 Reinig de opvangbak en de filters met de reinigingsborstel.

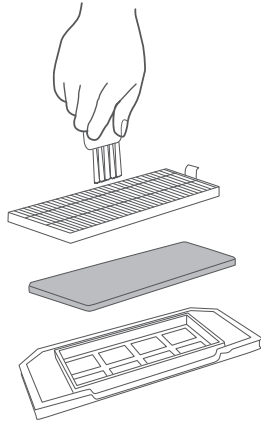

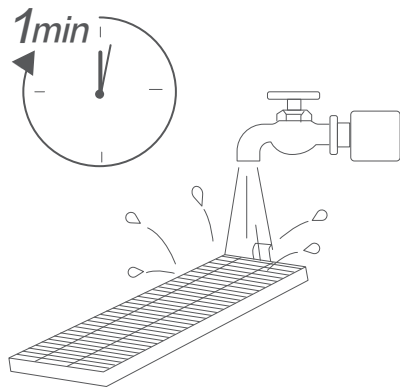

- 6 Verwijder het resterende water uit het waterreservoir.  
7 Spoel de opvangbak, het waterreservoir en de filters grondig met water af.

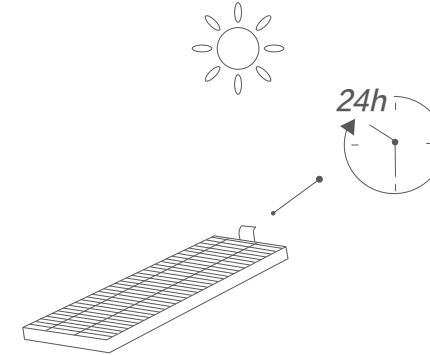

 Gebruik geen heet water of een reinigingsmiddel om de filters schoon te maken.

- 8 Laat de opvangbak, het waterreservoir en de filters voor het volgende gebruik volledig in de lucht drogen. Als het filter nog niet droog is, kunt u een ander filter gebruiken.



 Gebruik de filters niet als ze niet volledig droog zijn, omdat dit de reinigingsprestaties kan beïnvloeden.

- 9 Plaats de filters terug in de opvangbak.

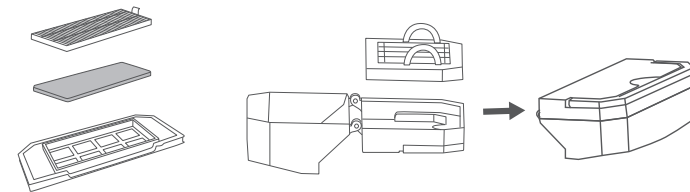

- 10 Duw de opvangbak en het waterreservoir terug in de hoofdeenheid.

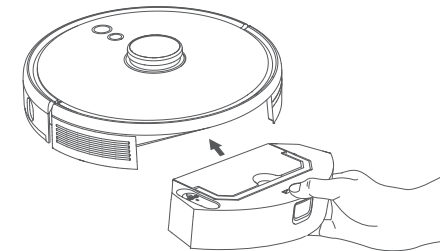

## De borstelrol schoonmaken

- 1 Trek aan de ontgrendellipjes om de borstelbeschermer te ontgrendelen, zoals afgebeeld.
- 2 Til de rolborstel op om hem te verwijderen.
- 3 Reinig de rolborstel met het reinigingsgereedschap.
- 4 Plaats de rolborstel terug; plaats het vaste uitstekende uiteinde eerst.
- 5 Druk de borstelbeschermer naar beneden om hem op zijn plaats te klikken.

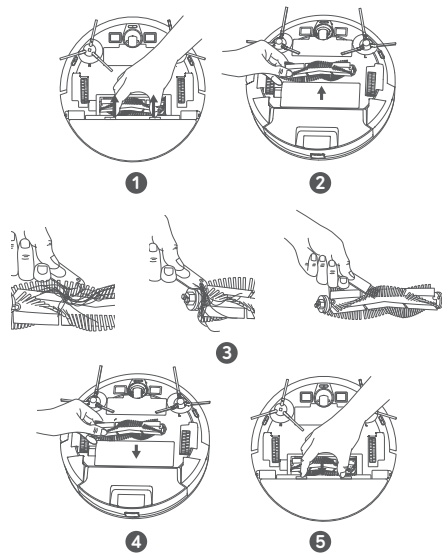

## De zijborstels reinigen

Vreemde voorwerpen zoals haren kunnen eenvoudig in de zijborstels verstrikt raken en er kan vuil aan blijven kleven. Zorg dat u ze regelmatig schoonmaakt.

- 1 Verwijder de zijborstels.

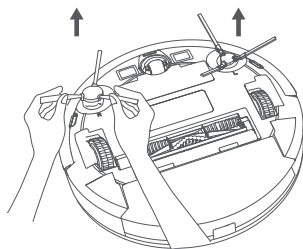

- 2 Wikkel voorzichtig alle haren of touwtjes die tussen de hoofdeenheid en de zijborstels zijn gewikkeld af en verwijder ze.
- 3 Gebruik een vochtige doek met warm water om stof van de borstels te verwijderen of om ze voorzichtig in vorm te brengen.

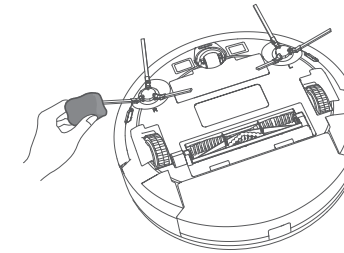

- Gebruik de zijborstels alleen als ze helemaal droog zijn.

## De zijborstels vervangen

De zijborstels kunnen na een tijd gebruik beschadigd raken. Volg de onderstaande instructies om ze te vervangen.

- Trek de oude zijborstels los en klik de nieuwe borstels vast; u hoort een klik als ze vastzitten.

- Zorg dat de linker (met een l gemarkeerde) en de rechter (met een r gemarkeerde) zijborstel juist zijn gemonteerd, zoals afgebeeld. De zijborstels kunnen anders beschadigd raken.

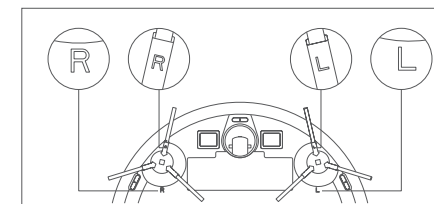
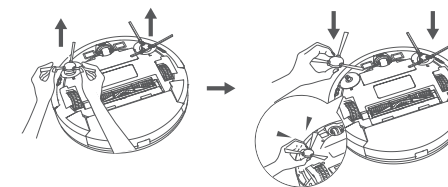

## De sensoren en oplaadpennen schoonmaken

Voor de beste prestaties moet u de sensoren en oplaadpennen regelmatig reinigen.

- Veeg met een doek of reinigingsborstel het stof van de sensoren en contactpennen voor het opladen.

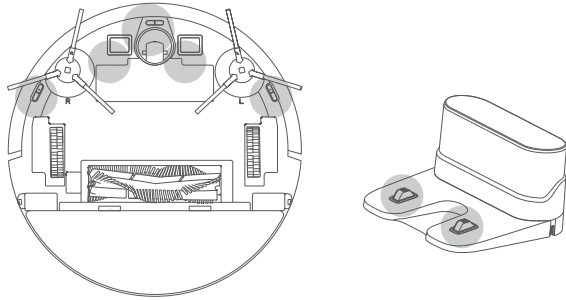

## Het zwenkwiel schoonmaken

Haar of stofdeeltjes kunnen gemakkelijk verstrikt raken in het zwenkwiel. Reinig het zwenkwiel periodiek en indien nodig.

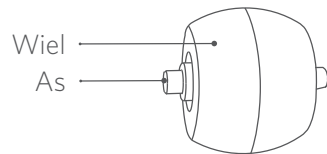

- 1 Verwijder de accuklep.

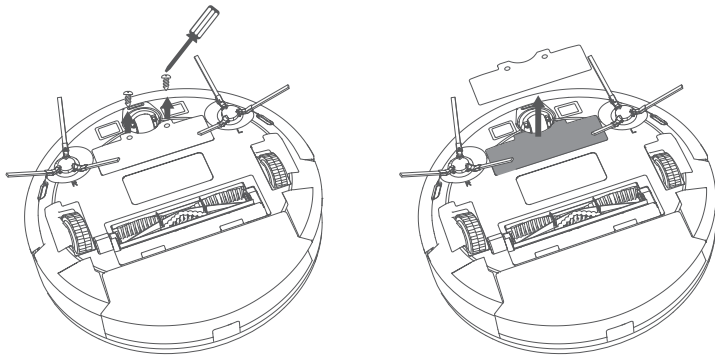

- 2 Verwijder het zwenkwiel met een stuk gereedschap (zoals een schroevendraaier).

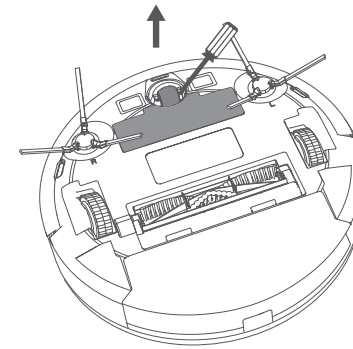

- 3 Reinig alle haren of vuil dat rond het wiel is gewikkeld of in de wielkast verstrikt is geraakt.
- 4 Plaats het wiel terug en duw het naar binnen totdat het op zijn plaats klikt.



- Reinig het zwenkwiel niet met water.

## De dweildoek reinigen

We raden aan om de wasbare dweildoek na elk gebruik schoon te maken.

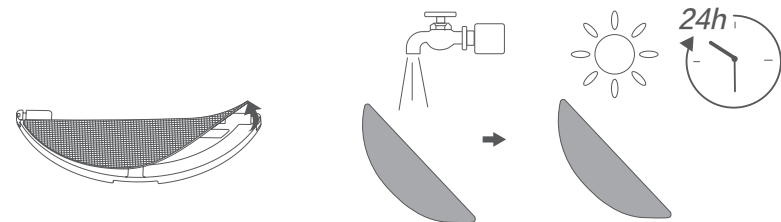

- 1 Verwijder de dweildoek van de dweilmodule.
- 2 Spoel de dweildoek grondig met water af.
- 3 Droog de dweildoek volledig in de open lucht om schimmel en onaangename geurtjes te voorkomen.

## Problemen oplossen

De onderstaande oplossingen zijn voor algemene vragen. Als het probleem aanhoudt, kunt u op [www.eufylife.com](http://www.eufylife.com), in de eufy Clean-app of met een e-mail naar [support@eufylife.com](mailto:support@eufylife.com) hulp krijgen.

Problemen	Oplossingen
RoboVac kan niet worden geactiveerd.	<ul style="list-style-type: none"> <li>Zorg dat de accu volledig is opgeladen.</li> <li>Als u problemen blijft ondervinden, drukt u op de knop Geforceerd uitschakelen in de hoofdeenheid om het apparaat geforceerd uit te schakelen, waarna u het weer aanzet.</li> </ul>
De RoboVac stopt plotseling met werken.	<ul style="list-style-type: none"> <li>Controleer of de RoboVac klemzit of is vastgelopen op een voorwerp.</li> <li>Controleer of de accu bijna leeg is.</li> <li>Als u problemen blijft ondervinden, schakelt u de RoboVac uit en vervolgens weer in.</li> <li>Controleer of de RoboVac u heeft gewaarschuwd met gesproken meldingen of LED-indicatoren. Raadpleeg de paragraaf 'Gesproken waarschuwing' in deze handleiding.</li> </ul>
U kunt geen schoonmaak plannen.	<ul style="list-style-type: none"> <li>Zorg ervoor dat de RoboVac is ingeschakeld.</li> <li>Zorg ervoor dat de geplande tijd correct is ingesteld. Controleer of de tijdzone in de eufy Clean-app overeenkomt met de tijdzone van uw mobiele apparaat.</li> <li>Controleer of de accu van de RoboVac voldoende is opgeladen om het schoonmaken te starten.</li> <li>Als de RoboVac wordt uitgezet, worden reinigingsschema's gewist. Als de RoboVac zonder internettoegang wordt ingeschakeld, worden de schoonmaakprogramma's niet gesynchroniseerd en moeten ze via de app opnieuw worden ingesteld.</li> </ul>
De zuigkracht is zwak.	<ul style="list-style-type: none"> <li>Controleer of er obstakels zijn die de zuiggang belemmeren.</li> <li>Leeg de opvangbak.</li> <li>Controleer of het filter nat is door water of andere vloeistoffen op de vloer. Laat het filter vóór gebruik volledig aan de lucht drogen.</li> </ul>

Problemen	Oplossingen
De RoboVac kan niet worden opladen.	<ul style="list-style-type: none"> <li>Controleer of de indicator op het oplaadstation brandt. Als dit niet het geval is, sluit de adapter dan opnieuw aan op het oplaadstation en probeer en ander stopcontact. Als het probleem aanhoudt, kunt u contact met een eufy-onderhoudscentrum opnemen om het oplaadstation te laten repareren of vervangen.</li> <li>Stof de contactpennen voor het opladen af met een droge doek.</li> <li>Controleer of u een piep hoort wanneer u de RoboVac op het oplaadstation plaatst. Als dit niet het geval is, neem dan contact op met het eufy-servicecentrum voor reparatie of vervanging van het oplaadstation.</li> </ul>
De RoboVac kan niet terugkeren naar het oplaadstation.	<ul style="list-style-type: none"> <li>Verwijder objecten binnen 0,5 m van de linker- en rechterkant en binnen 1,5 m van de voorkant van het oplaadstation.</li> <li>Controleer of de RoboVac op een voorwerp vastzit.</li> <li>Reinig de contactpennen voor het opladen.</li> </ul>
De RoboVac maakt abnormale bewegingen of heeft een afwijkend verplaatsingspatroon.	<ul style="list-style-type: none"> <li>Reinig de sensoren voorzichtig met een droge doek.</li> <li>Start de RoboVac opnieuw door hem aan te zetten.</li> </ul>
Er komt geen water uit tijdens het dweilen.	<ul style="list-style-type: none"> <li>Zorg dat er voldoende water in het waterreservoir zit.</li> <li>Zorg dat het waterreservoir en de dweildoek juist zijn geplaatst.</li> </ul>
Tijdens het dweilen komt er te veel water uit.	<ul style="list-style-type: none"> <li>Zorg dat het waterreservoir en de dweildoek juist zijn geplaatst.</li> <li>Controleer of het waterreservoir beschadigd is.</li> </ul>
De RoboVac reinigt korter	<ul style="list-style-type: none"> <li>Zorg er vóór het schoonmaken voor dat RoboVac volledig is opgeladen (aangegeven door een LED-lampje dat continu blauw brandt).</li> <li>Controleer of de RoboVac u heeft gewaarschuwd met gesproken meldingen of LED-indicatoren. Raadpleeg de paragraaf 'Gesproken waarschuwing' in deze handleiding.</li> <li>Als uw schoonmaaktijd veel korter is dan de hierboven genoemde tijd, neem dan contact op met de klantenservice van eufy voor hulp.</li> </ul>

Problemen	Oplossingen
De RoboVac kan geen verbinding maken met een wifi-netwerk.	<ul style="list-style-type: none"> <li>Zorg ervoor dat u het wifi-wachtwoord juist hebt ingevoerd.</li> <li>Zorg ervoor dat er niet te veel afstand zit tussen uw RoboVac, router, en mobiele telefoon om een goede signaalsterkte te garanderen.</li> <li>Zorg dat uw wifi-router de 2,4GHz- en 802.11 b/g/n-banden ondersteunt; de 5GHz-band wordt niet ondersteund.</li> </ul>
U kunt de RoboVac niet met Amazon Alexa bedienen.	<ul style="list-style-type: none"> <li>Controleer of er problemen met de internetverbinding zijn.</li> <li>Controleer of u de Amazon Alexa-app op uw smart-apparaat hebt geïnstalleerd en de Skill 'eufy Clean - RoboVac' in de Amazon Alexa-app hebt ingeschakeld. Kijk op de pagina 'Smart Integrations' (slimme integraties) in de eufy Clean-app voor meer informatie.</li> <li>Zorg ervoor dat u een eufy Clean-account hebt en bent verbonden met de RoboVac.</li> <li>Zorg ervoor dat u Alexa de correcte gesproken opdrachten geeft.</li> </ul>
U kunt de RoboVac niet met Google Assistant bedienen.	<ul style="list-style-type: none"> <li>Controleer of er problemen met de internetverbinding zijn.</li> <li>Controleer of u de Google Home-app op uw smart-apparaat hebt geïnstalleerd en de actie 'eufy Clean' in de Google Home-app hebt geïnitieerd. Kijk op de pagina 'Smart Integrations' (slimme integraties) in de eufy Clean-app voor meer informatie.</li> <li>Controleer of u de juiste opdrachten gebruikt wanneer u tegen Google Assistant praat. Als u een spraakopdracht geeft, moet u eerst "Oké Google" zeggen.</li> <li>Herhaal uw vraag. Spreek duidelijk tegen de Google Assistant.</li> </ul>

## Gesproken waarschuwing

Als de RoboVac een probleem ondervindt, knippert het rode indicatielampje op de RoboVac en hoort u de relevante gesproken meldingen.

De hieronder beschreven gesproken meldingen zijn alleen ter referentie en kunnen met updates aan het spraakpakket enigszins worden gewijzigd. Aan de hand van de gesproken aanwijzingen kunt u de oorzaak en de oplossing vinden.

Gesproken melding	Oorzaak en oplossing
Fout 1: Front bumper stuck (voorbumper vast)	De voorbumper zit vast. Tik er een paar keer op om stof te verwijderen of verplaats het apparaat en probeer het opnieuw.
Fout 2: wiel vast	Het wiel zit mogelijk vast of klem. Verwijder eventuele obstakels in de omgeving en controleer het wiel op vastzittend stof. Verplaats het apparaat naar een nieuwe plek en probeer het opnieuw.
Fout 3: Side brush stuck. (Zijborstel zit vast.)	De zijborstel zit mogelijk vast. Reinig de sensor en probeer het opnieuw.
Fout 4: Rolling brush stuck. Verwijder de rolborstel en maak hem schoon.	Verwijder de borstelrol, de rolverbinding, de borstelrolafdekking en zuigingang om de borstelrol te reinigen. Plaats de onderdelen na het reinigen terug in het apparaat en probeer het opnieuw.
Fout 5: het apparaat zit vast of is ingesloten	Het apparaat is vastgelopen. Verwijder eventuele obstakels in de omgeving en probeer het opnieuw.
Fout 6: het apparaat zit vast	Het apparaat bevindt zich niet op de grond. Verplaats het apparaat naar een nieuwe plek in de buurt van de oorspronkelijke plek en probeer het opnieuw. Als het apparaat nog steeds niet start, kunt u de valsensoren reinigen en het opnieuw proberen.
Fout 8: accu bijna leeg. Wordt uitgeschakeld.	De accu is bijna leeg. Het systeem wordt uitgeschakeld. Laad het apparaat op en probeer het opnieuw.



Gesproken melding	Oorzaak en oplossing
Fout S1: accufout	<ul style="list-style-type: none"> <li>Open het accucompartiment, controleer of de accu is aangesloten en start het apparaat opnieuw op.</li> <li>De accutemperatuur is mogelijk te hoog of te laag. Wacht tot de accu een normale temperatuur heeft bereikt (0 °C - 40 °C).</li> <li>Als het probleem aanhoudt, kunt u contact opnemen met de klantenservice.</li> </ul>
Fout S2: fout in de wielmodule	<ul style="list-style-type: none"> <li>Controleer voordat u het apparaat opnieuw aanzet of de wielen vastzitten of dat er stof in zit.</li> <li>Als het probleem aanhoudt, kunt u contact opnemen met de klantenservice.</li> </ul>
Fout S3: zijborstelfout	<ul style="list-style-type: none"> <li>Controleer voordat u het apparaat opnieuw aanzet of de zijborstel in een onbekend voorwerp vastzit.</li> <li>Als het probleem aanhoudt, kunt u contact opnemen met de klantenservice.</li> </ul>
Fout S4: zuigventilatorfout	<ul style="list-style-type: none"> <li>Controleer voordat u het apparaat opnieuw aanzet of de ventilatorbladen in een onbekend voorwerp vastzitten.</li> <li>Reinig voordat u het apparaat opnieuw opstart de opvangbak en het filter.</li> <li>Als het probleem aanhoudt, kunt u contact opnemen met de klantenservice.</li> </ul>
Fout S5: Rolling Brush Error. (Borstelrolfout.) Raadpleeg de gebruikershandleiding of app voor hulp.	<ul style="list-style-type: none"> <li>Verwijder en reinig de rolborstel, rolborstelaansluiting, rolborstelafdekking en zuiginlaat voordat u het apparaat opnieuw start.</li> <li>Als het probleem aanhoudt, kunt u contact opnemen met de klantenservice.</li> </ul>

## Specificaties

	Ingang	24 V $\overline{\text{---}}$ 1 A
	Accuspanning	14,4 V $\overline{\text{---}}$
	Energieverbruik	50 W
	Accutype	Li-ion, 3200 mAh (standaard)
	Capaciteit opvangbak	330 ml
	Capaciteit waterreservoir	200 ml
	Oplaaftijd	180 - 240 minuten

	Ingang	24 V $\overline{\text{---}}$ 1 A
	Uitgang	24 V $\overline{\text{---}}$ 1 A

## Klantenservice

### Neem contact met ons op

✉ support@eufylife.com

💬 www.eufylife.com

☎ (US/CA) +1 (800) 994 3056

(UK) +44 (0) 1604 936200

(DE) +49 (0) 69 9579 7960

(日本) +81 03 4455 7823

Ga voor meer telefoonnummers voor ondersteuning naar:

<https://support.eufylife.com/s/phonecontactus>

Of scan onderstaande QR-code:



Ga voor instructievideo's, veelgestelde vragen, handleidingen en meer informatie naar:

<https://support.eufylife.com>

Of scan onderstaande QR-code:



 @EufyOfficial
  @EufyOfficial
  @EufyOfficial
  @EufyOfficial

## Inhaltsverzeichnis

### 198 Wichtige Sicherheitsinformationen

#### 203 Über Ihren RoboVac

LIEFERUMFANG

Aufbau des RoboVac

LED-Anzeige

Kartennavigation und Verwaltung

#### 208 Verwenden Ihres RoboVac

Wichtige Tipps vor der Verwendung

Vorbereitung

Aufladen Ihres RoboVac

Verwenden Ihres RoboVac mit der eufy Clean-App

Reinigung starten/stoppen

Auswählen eines Reinigungsmodus

Auswahl einer Saugleistungsstufe

Verwendung des Wischsystems

Verwenden Sie Ihren RoboVac mit Amazon Alexa/Google Assistant

Die Kindersicherung aktivieren/deaktivieren

#### 219 Reinigung und Wartung

Staubbehälter, Wassertank und Filter reinigen

Reinigen der rotierenden Bürste

Seitenbürsten reinigen

Seitenbürsten wechseln

Reinigen der Sensoren und Ladestifte

Reinigen des Schwenkrads

Wischtuch reinigen

#### 228 Fehlerbehebung

Sprachalarm

#### 232 Technische Daten

#### 233 Kundendienst

Vielen Dank für den Kauf eines RoboVac. Lesen Sie alle Anweisungen unten aufmerksam durch, bevor Sie dieses Gerät verwenden, und bewahren Sie diese Gebrauchsanweisung gut auf.

## Wichtige Sicherheitsinformationen

Halten Sie diese Anweisung bei der Einrichtung, Verwendung und Wartung dieses Gerätes griffbereit, um das Risiko von Verletzungen und Beschädigungen zu verringern.

### VERWENDETE WARNSYMBOL



Dies ist das Sicherheitswarnsymbol. Dieses Symbol weist Sie auf mögliche Gefahren hin, die zu Sachschäden und/oder schweren Verletzungen oder Todesfällen führen können.

- Dieses Gerät kann von Kindern ab 8 Jahren sowie von Personen mit physischen, sensorischen, psychischen oder geistigen Beeinträchtigungen oder mangelnder Erfahrung und ausreichend Kenntnis verwendet werden, sofern sie angemessene Überwachung oder Einweisung in die sichere Verwendung des Geräts erhalten und die damit einhergehenden Risiken richtig einordnen können.
- Kinder sollten beaufsichtigt werden, um sicherzustellen, dass sie nicht mit diesem Gerät spielen.
- Reinigung und Wartung dürfen nicht von Kindern ohne Aufsicht von Erwachsenen durchgeführt werden.
- Dieses Gerät darf nur mit dem im Lieferumfang enthaltenen Netzteil verwendet werden.
- Vor der Reinigung oder Wartung dieses Gerätes muss der Stecker aus der Steckdose gezogen werden.
- Der Akku in diesem Gerät darf nur durch eine qualifizierte Fachkraft ersetzt werden.
- Bevor Sie den Akku herausnehmen, trennen Sie das Gerät von der Stromversorgung.
- Verwenden Sie zum Aufladen des Akkus nur den abnehmbaren Adapter (US/CA: NLD100240W1A4; GB: NLD100240W1E4; EU: NLD100240W1U4; AU: NLD100240W1S4), die mit diesem Gerät geliefert wird.
- Der Akku muss vor der Entsorgung dieses Geräts aus

diesem entfernt werden. Um den Akku zu entfernen, lösen Sie zuerst die Schrauben an der Unterseite und nehmen Sie dann die hintere Abdeckung ab. Entfernen Sie den Akku, indem Sie die Schnellkupplung trennen.

- Der gebrauchte Akku muss in einem versiegelten Kunststoffbeutel aufbewahrt und gemäß den örtlichen Umweltvorschriften entsorgt werden.
- Das externe flexible Kabel oder die Leitung des Netzteils kann nicht ersetzt werden; wenn die Leitung beschädigt ist, sollte das Netzteil entsorgt werden.
- Dieses Gerät darf ausschließlich in Innenbereichen verwendet werden.
- Dieses Gerät ist kein Spielzeug. Setzen oder stellen Sie sich nicht auf das Gerät. Kleine Kinder und Haustiere sollten beaufsichtigt werden, wenn das Gerät in Betrieb ist.
- Lagern und betreiben Sie dieses Gerät nur in Umgebungen mit Raumtemperatur.
- Saugen Sie mit diesem Gerät keine brennenden oder rauchenden Objekte auf.
- Verwenden Sie dieses Gerät nicht zur Entfernung von verschütteten Bleichmitteln, Farben, Chemikalien oder Flüssigkeiten.
- Heben Sie vor Verwendung dieses Geräts Objekte wie Kleidung und loses Papier vom Boden auf. Heben Sie die Schnüre von Jalousien und Vorhängen auf. Entfernen Sie Stromkabel, scharfkantige, spitze oder zerbrechliche Gegenstände aus dem Weg. Wenn das Gerät über ein Netzkabel rollt und es mitzieht, können die entsprechenden Elektroartikel von Tischen oder Regalen gerissen werden.
- In Räumen mit Balkon sollte eine physische Barriere verwendet werden, um den Zugang zum Balkon zu verhindern und einen sicheren Betrieb zu gewährleisten.
- Stellen Sie keine Gegenstände auf das Gerät.
- Beachten Sie, dass sich dieses Gerät eigenständig bewegt. Gehen Sie beim Betreten des Bereichs, in dem

das Gerät betrieben wird, vorsichtig vor, damit Sie nicht versehentlich auf das Gerät treten.

- Betreiben Sie dieses Gerät nicht in Bereichen mit freiliegenden Bodensteckdosen.
- Legen Sie die Elektronik dieses Geräts, des Akkus oder der integrierten Ladestation nicht frei. Keine Teile im Inneren des Geräts können durch den Benutzer gewartet werden.
- Verwenden Sie dieses Gerät nicht auf Rohbeton oder auf unversiegeltem, gewachstem oder rauem Bodenbelag. Andernfalls kann es zu Schäden am Boden und am Gerät kommen. Verwenden Sie dieses Gerät nur auf harten Böden und Teppichen mit niedrigem Flohr und nicht auf Teppichen mit Teppichfransen oder losen Fäden am Rand.
- Dieses Gerät wurde für die kratzerfreie Verwendung auf Böden entwickelt. Dennoch empfehlen wir, dieses Gerät in einem kleinen Bereich des zu reinigenden Raums zu testen, um vor dem Reinigen des ganzen Raums sicherzustellen, dass keine Kratzer entstehen.
- Verwenden Sie nur die in dieser Gebrauchsanweisung empfohlenen oder beschriebenen Anbaugeräte.
- Fassen Sie das Gerät oder den Stecker nicht mit nassen Händen an.
- Vergewissern Sie sich vor Gebrauch, dass der Staubbehälter und/oder die Filter korrekt eingesetzt sind.
- Verwenden Sie keine beschädigten oder modifizierten Akkus oder Geräte. Beschädigte oder modifizierte Akkus können ein unvorhersehbares Verhalten aufweisen und zu Bränden, Explosionen oder Verletzungsrisiken führen.
- Setzen Sie den Akku oder das Gerät nicht Feuer oder übermäßiger Hitze aus. Wenn Sie das Gerät einem Feuer oder Temperaturen über 130 °C aussetzen, besteht Explosionsgefahr.
- Modifizieren Sie dieses Gerät nicht und versuchen Sie

nicht, das Gerät oder den Akku zu reparieren, außer wie in der Gebrauchs- und Pflegeanleitung angegeben.

- Befolgen Sie alle Ladeanweisungen und laden Sie den Akku oder das Gerät nicht außerhalb des in der Anleitung angegebenen Temperaturbereichs. Unsachgemäßes Laden oder Temperaturen außerhalb des angegebenen Bereichs können den Akku beschädigen und die Brandgefahr erhöhen.
- Der Laser-Distanzsensor dieses Geräts erfüllt die Standards für Laserprodukte der Klasse 1 gemäß IEC 60825-1:2014 und erzeugt keine schädliche Laserstrahlung.

## Hinweis



Dieses Symbol auf dem Gerät oder der Verpackung hat die folgende Bedeutung:

Entsorgen Sie elektrische Geräte nicht im Haushaltsabfall; geben Sie sie bei separaten Sammelstellen ab. Wenden Sie sich an die örtliche Kommunalverwaltung, um Informationen über die verfügbaren Sammelstellen einzuholen. Wenn Elektrogeräte in Mülldeponien entsorgt werden, können Gefahrstoffe in das Grundwasser und somit in die Nahrungskette gelangen und Ihre Gesundheit und Ihr Wohlbefinden beeinträchtigen. Wenn Sie neue Elektrogeräte kaufen, sind die Einzelhändler gesetzlich verpflichtet, Ihre Altgeräte kostenlos zur Entsorgung anzunehmen.

## Konformitätserklärung

Dieses Produkt erfüllt die Anforderungen der Europäischen Gemeinschaft an Funkstörungen. Anker Innovations Limited erklärt hiermit, dass Produkttyp T2194 die Funkanlagenrichtlinie 2014/53/EU erfüllt. Der vollständige Text der EU-Konformitätserklärung ist unter der folgenden

Website verfügbar: <https://support.eufylife.com/s/articleRecommend?type=Download>.

Maximale Ausgangsleistung: 18 dBm (für EU)

Frequenzband: 2,4 G-Band (2,4000 GHz - 2,4835 GHz)

### Markenhinweis

- Amazon, Echo, Alexa und alle zugehörigen Logos sind Marken von Amazon.com, Inc. oder seinen Tochtergesellschaften.
- Apple und das Apple-Logo sind Marken von Apple Inc., die in den USA und anderen Ländern eingetragen sind. App Store ist eine Dienstleistungsmarke von Apple Inc., die in den USA und anderen Ländern eingetragen ist.
- Google Play und das Google Play-Logo sind Marken von Google Inc.
- Google Home ist eine Marke von Google Inc.

## Über Ihren RoboVac

### LIEFERUMFANG

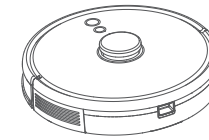

RoboVac

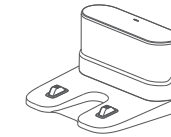

Ladestation

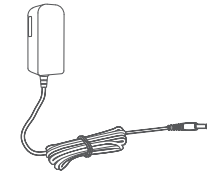

Netzteil

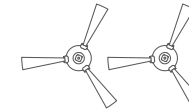

Seitenbürsten (×2)

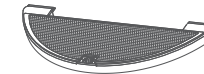

Wischmodul

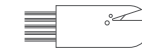

Reinigungsdüse



Wasserdichte Unterlage



Bedienungsanleitung  
und andere Dokumente

## Aufbau des RoboVac

### A. Oben

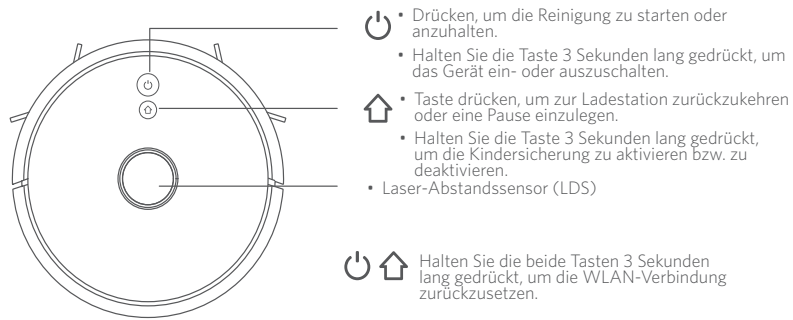

### B. Seite

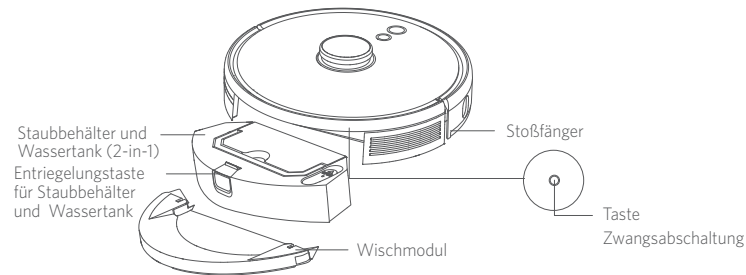

### C. Unterseite

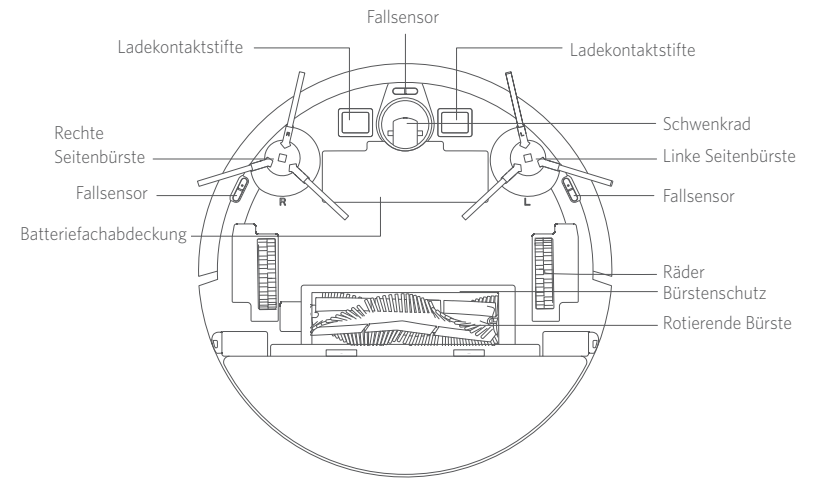

### D. Staubbehälter und Wassertank (2-in-1)

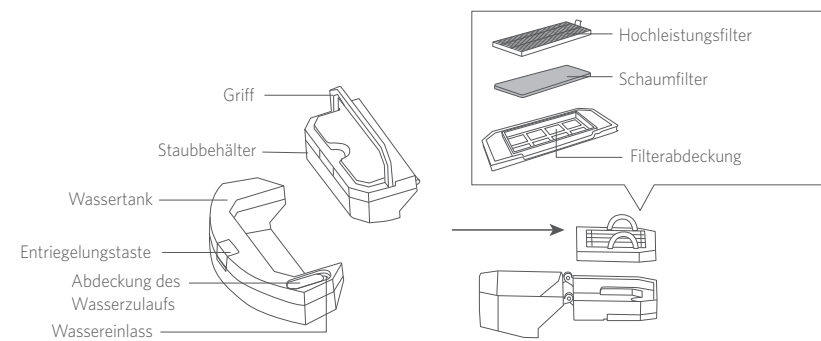

## E. Wischmodul

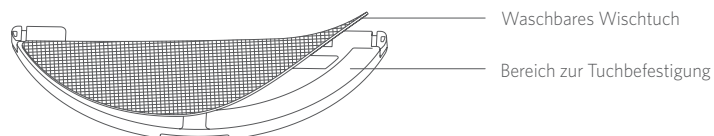

## F. Saugeinlass

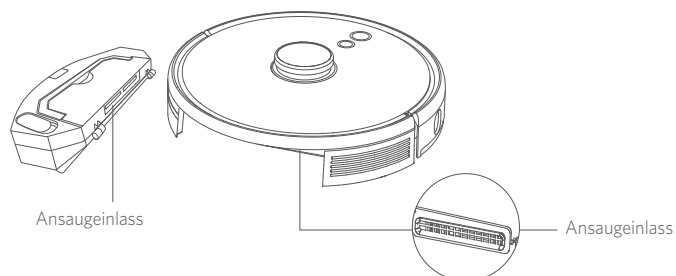

## G. Ladestation

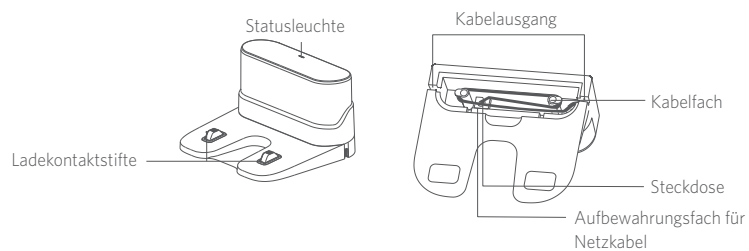

## LED-Anzeige

Sie können den Status des RoboVac anhand der LED-Anzeigen erkennen.

🔌 und 🏠	Status
Blau pulsierend	Ladevorgang
Leuchtet blau	Standby/Reinigung/Vollständig geladen
Leuchtet rot	Niedrige Leistung und Rückkehr zur Ladestation
Aus	<ul style="list-style-type: none"> <li>Der RoboVac ist ausgeschaltet.</li> <li>Um Strom zu sparen, schaltet sich das Licht automatisch aus, wenn der RoboVac nicht an die Ladestation angedockt ist und 10 Minuten lang inaktiv war.</li> </ul>
Blinkt blau	Warten auf WLAN-Verbindung
Rot blinkend mit Sprachmeldung	RoboVac hat einen Fehler. Lösungen finden Sie im Abschnitt „Fehlerbehebung > Sprachmeldung“ in diesem Handbuch.

## Kartennavigation und Verwaltung

### Navigation

Sobald der RoboVac mit der automatischen Reinigung beginnt, entfernt er sich von der Ladestation und scannt automatisch Ihr Haus, um Karten zu erstellen, seine Reinigungsroute auf intelligente Weise zu bestimmen und Raum in Zonen einzuteilen. Die Reinigungswege sind entlang der Wände geplant und folgen einer Z-förmigen Reinigungsmethode, um eine Zone nach der anderen zu reinigen.

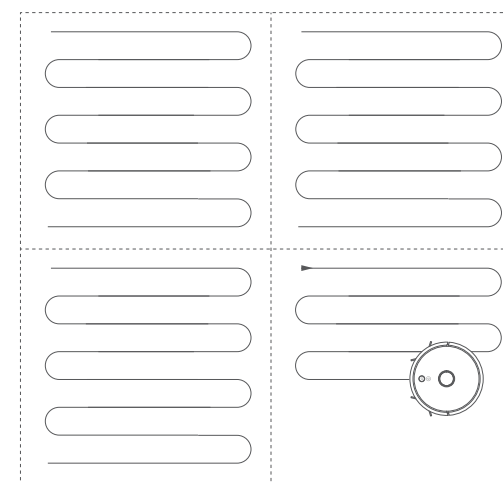

## Echtzeit-Kartierung und Grundriss

Dank der Echtzeit-Kartierung lernt der RoboVac die Umgebung Ihres Hauses leicht kennen, um den effizientesten Reinigungspfad zu erstellen. Nach der Reinigung wird ein Grundriss erstellt. Die Karte wird während jeder Reinigung in Echtzeit aktualisiert, um eine normale Navigation sicherzustellen.

So erstellen Sie einen kompletten Grundriss:

1. Halten Sie Ihre Türen offen, damit der RoboVac jedes Zimmer kartieren kann.
2. Entfernen Sie alle Gegenstände, die dem RoboVac möglicherweise im Weg liegen oder in denen der RoboVac sich verfangen könnte.

## Neuaustrichtung und Neuordnung

Wird die Position des RoboVac/der Ladestation verändert oder die Umgebung wesentlich verändert, versucht der RoboVac, sich neu zu positionieren und an die Umgebung anzupassen.

- Wenn die Neupositionierung erfolgreich ist, setzt RoboVac die Reinigung fort.
- Wenn die Neupositionierung fehlschlägt, wird RoboVac neu zugeordnet, um eine normale Navigation mit einer neuen Reinigung sicherzustellen.



- Stellen Sie bei der ersten Verwendung sicher, dass der RoboVac die Reinigung von der Ladestation aus startet.
- Setzen Sie den RoboVac während der Reinigung nicht zu häufig um. Wenn Sie den RoboVac bewegen, stellen Sie ihn wieder in die ursprüngliche Position zurück.

## Verwendung Ihres RoboVac

### Wichtige Tipps vor der Verwendung

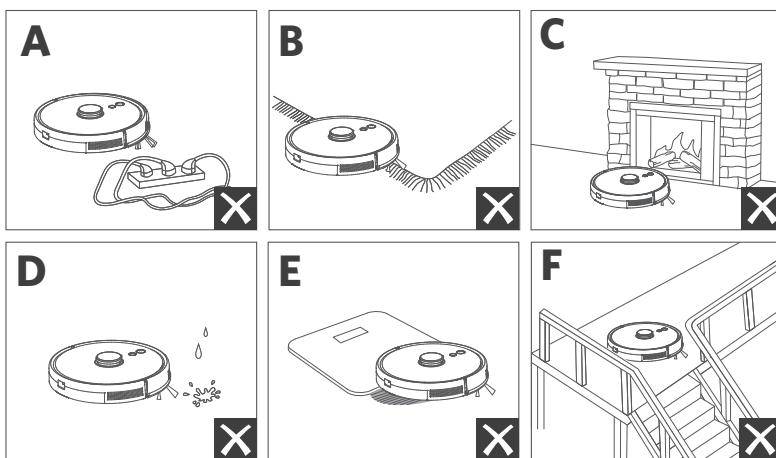

- a Entfernen Sie Stromkabel und kleine Gegenstände vom Boden, in denen sich der RoboVac verfangen könnte.
- b Falten Sie die Ränder von Fransenteppichen um, damit sie sich der RoboVac nicht verheddert. Vermeiden Sie es, sehr dunkle, hochflorige Teppiche oder Teppiche mit einer Dicke von mehr als 26 mm zu reinigen, da dies zu Fehlfunktionen des RoboVac führen kann.
- c Es wird dringend empfohlen, in der eufy Clean App eine „No-Go“-Zone oder eine virtuelle Grenze vor Kaminen und bestimmten Bereichen (z. B. Lüftungsöffnungen) festzulegen, die bei Befahren Schäden am RoboVac verursachen können.
- d Halten Sie den RoboVac während der Reinigung von nassen Bereichen fern.
- e Der RoboVac kann auf Objekte klettern, die weniger als 0,79 in/20 mm hoch sind. Entfernen Sie diese Gegenstände, wenn möglich.
- f Anti-Fallsensoren verhindern in den meisten Fällen, dass der RoboVac eine Treppe hinunterstürzt und steil fällt. Sensoren sind weniger effektiv bei Verschmutzung oder Verwendung auf Teppichböden/reflektierenden/sehr dunklen Böden. Es wird empfohlen, physische Barrieren zu platzieren oder eine „No-Go“-Zone/eine virtuelle Grenze in der eufy Clean App festzulegen, um Bereiche abzusperren, wo der RoboVac abstürzen könnte.

## Vorbereitung

- 1 Entfernen Sie vor dem Gebrauch die Schaumstoffblöcke am Stoßdämpfer.
- 2 Befestigen Sie die Ladestation vor dem Wischen an der wasserdichten Unterlage, damit der Boden trocken bleibt. Vergewissern Sie sich, dass es fest installiert ist. Überspringen Sie diesen Schritt, wenn kein Wischen erforderlich ist.

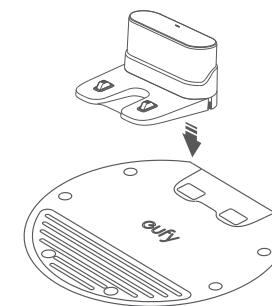



- 3 Stellen Sie die Ladestation auf eine ebene Fläche und an eine Wand.

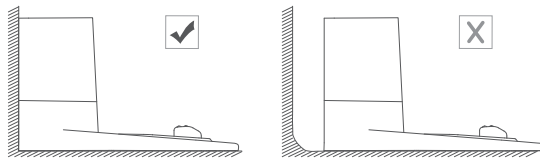

- 4 Entfernen Sie Gegenstände innerhalb von 0,5 m von der linken und rechten Seite und innerhalb von 1,5 m von der Vorderseite der Ladestation. Wenn Sie die Gegenstände nicht entfernen können, setzen Sie den RoboVac auf eine neue Position und prüfen Sie, ob der RoboVac normal zur Ladestation zurückkehren kann; Falls nicht, wenden Sie sich an den eufy-Kundendienst, um weitere Unterstützung zu erhalten.

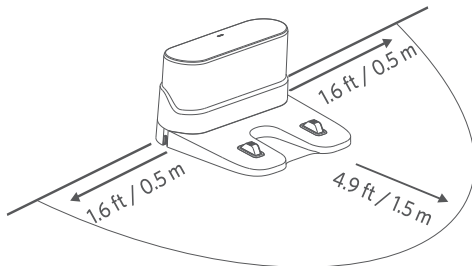

- 5 Verbinden Sie den Adapter mit der Ladestation und einer Steckdose.
- ➔ Wenn die Ladestation mit dem Stromnetz verbunden ist, leuchtet die LED an der Ladestation weiß.

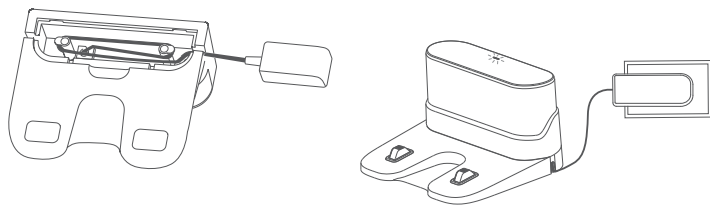

- Stellen Sie die Ladestation an einem Ort auf, der für den RoboVac leicht zugänglich ist. Es wird empfohlen, die Ladestation an einer Wand und auf einer harten, ebenen Oberfläche aufzustellen, nicht auf Teppichen oder Teppichboden.
- Lassen Sie die Ladestation immer eingesteckt, andernfalls kann der RoboVac nicht automatisch zu ihr zurückkehren.

## Aufladen Ihres RoboVac



- Stellen Sie sicher, dass der RoboVac vor der Verwendung vollständig aufgeladen ist.
- Der RoboVac kehrt am Ende eines Reinigungszyklus oder bei niedrigem Akkustand in die Ladestation zurück.

Befestigen Sie den RoboVac an der Ladestation, indem Sie die Ladestifte ausrichten.

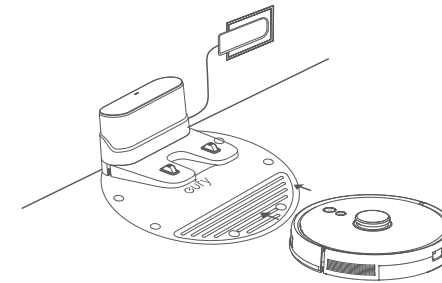

- Um die Akkulebensdauer zu bewahren, sollte er mindestens alle 6 Monate einmal aufgeladen werden.

## Verwenden Ihres RoboVac mit der eufy Clean-App

Zur Nutzung des gesamten Funktionsumfangs wird empfohlen, den RoboVac über die eufy Clean-App zu steuern.

### Bevor Sie beginnen, stellen Sie Folgendes sicher:

- Auf Ihrem Smartphone oder Tablet läuft iOS 10.0 (oder höher) oder Android 5.0 (oder höher).
- An Ihrem Router ist das WLAN-Signal im 2,4-GHz-Band aktiviert.
- Der RoboVac ist in die Ladestation eingesetzt, um zu gewährleisten, dass er während der Einrichtung ausreichend geladen ist.

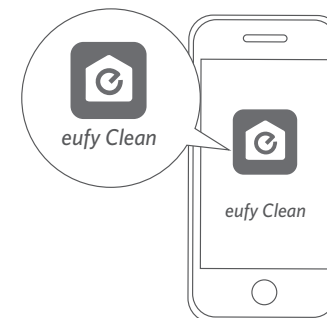

- 1 Halten Sie beide Tasten (⏻ und 🏠) gleichzeitig 10 Sekunden lang gedrückt, um die WLAN-Verbindung zu starten.
  - 2 Laden Sie die eufy Clean App aus dem App Store (iOS-Geräte) oder von Google Play (Android-Geräte) herunter.
  - 3 Öffnen Sie die App und erstellen Sie ein Benutzerkonto.
  - 4 Tippen Sie auf das „+“-Symbol, um „RoboVac L35 Hybrid“ zu Ihrem eufy Clean-Konto hinzuzufügen.
  - 5 Folgen Sie den Anweisungen in der App, um die WLAN-Verbindung einzurichten.
- ➔ Nach erfolgreicher Verbindung können Sie RoboVac über die App steuern.
- ➔ Mit der App können Sie einen Reinigungsmodus auswählen, die Zeit einstellen, eine Reinigung planen, die Saugleistung und den Wasserdurchfluss anpassen, den Systemstatus einsehen, Benachrichtigungen erhalten und auf zusätzliche Funktionen zugreifen.

⏻ 🏠	Blinkt langsam blau	Warten auf Verbindung
	Blinkt schnell blau	Verbindung zum WLAN-Router wird hergestellt
	Leuchtet blau	Verbindung zum WLAN-Router hergestellt

- 💡 Falls der RoboVac irgendwo eingeklemmt wird, tippen Sie in der App auf „Meinen Roboter finden“, um das Gerät zu orten.

### Zeitplan für die Reinigung

Mit der eufy Clean-App können Sie einen Zeitplan aufstellen, sodass der RoboVac die Reinigung zu einer bestimmten Zeit beginnt.

- 💡 Sie können in der eufy Clean-App die Uhrzeit einstellen und tägliche Reinigungspläne von Sonntag bis Samstag individuell anpassen. Diese Funktion ist nur in der App verfügbar.

## Reinigung starten/stoppen

- 💡 Sie können die Reinigung auch über die eufy Clean App starten oder beenden.

- 1 Drücken und halten Sie ⏻ für drei Sekunden, um das Gerät einzuschalten.

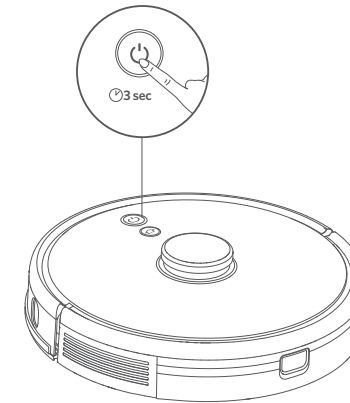

- 2 Drücken Sie ⏻ um die Reinigung im automatischen Reinigungsmodus zu starten.
  - Um die Reinigung zu unterbrechen, drücken Sie ⏻ erneut.
  - Um das Gerät auszuschalten, halten Sie ⏻ drei Sekunden lang gedrückt.

\*Wenn der RoboVac nicht reagiert, wenn Sie eine Taste drücken, drücken Sie die Taste Zwangsabschaltung (die sich im Inneren des Hauptgeräts befindet), um das Gerät zwangsweise auszuschalten. Drücken und halten Sie dann ⏻ für drei Sekunden, um das Gerät neu zu starten.

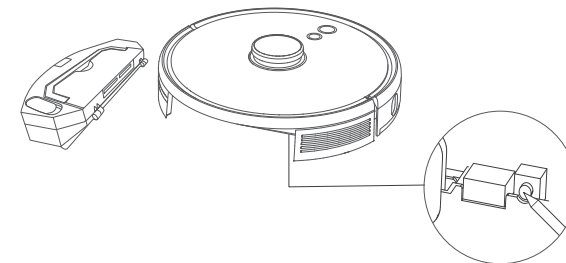

## Auswählen eines Reinigungsmodus

### Automatischer Reinigungsmodus

Drücken Sie , um die Reinigung im automatischen Reinigungsmodus zu starten. Sie können diesen Modus auch in der eufy Clean App auswählen.

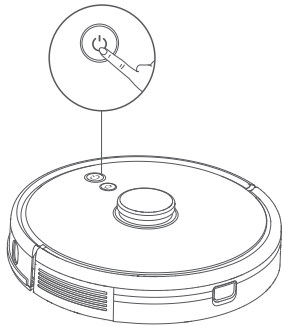

- Während der Reinigung kehrt der RoboVac automatisch in die Ladestation zurück, wenn der Akkustand niedrig ist. Um die Reinigung dort fortzusetzen, wo sie aufgehört hat, aktivieren Sie diese Funktion in der eufy Clean App.
- Standardmäßig startet RoboVac beim Einschalten im automatischen Reinigungsmodus.

### Spot-Reinigungsmodus (nur über die eufy Clean App verfügbar)

In diesem Modus reinigt der RoboVac intensiv einen bestimmten Bereich mit einer Größe von 1,5 m x 1,5 m, ideal für Bereiche mit viel Staub oder Schmutz. Wenn die Reinigung des festgelegten Bereichs abgeschlossen ist, kehrt das Gerät automatisch zur Ladestation zurück.

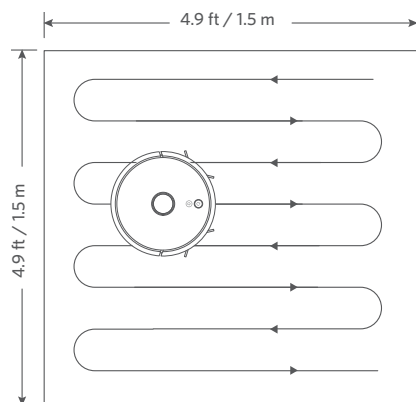

### Raumreinigungsmodus (nur über die eufy Clean App verfügbar)

In diesem Modus wird Ihr Zuhause in der eufy Clean-App automatisch in verschiedene Zimmer für die Reinigung unterteilt. In der App können Sie außerdem Ihre Zimmereinstellungen anpassen. Der RoboVac wird nur die ausgewählten Zimmer reinigen und nach der Reinigung zur Ladestation zurückkehren.



- Starten Sie die Zimmerreinigung erst, nachdem der RoboVac die Karte erstellt hat.
- Es wird empfohlen, dass der RoboVac die Zimmerreinigung von der Ladestation aus startet.

### Bereichsreinigungsmodus (nur über die eufy Clean App verfügbar)

In diesem Modus können Sie in der eufy Clean App eine Reinigungszone einrichten. Der RoboVac wird nur die ausgewählte Zone reinigen.

### Auswahl einer Saugleistungsstufe

Wählen Sie in der eufy Clean-App nach Ihren Bedürfnissen eine Saugleistungsstufe:

- Leise
- Standard (Standard)
- Turbo
- Max



- Beim nächsten Start reinigt der RoboVac automatisch mit der zuletzt ausgewählten Saugleistung.

### Auswahl der Funktion BoostIQ™

Wählen Sie in der eufy Clean-App nach Bedarf die Funktion BoostIQ™. In diesem Modus erhöht der RoboVac automatisch die Saugkraft, wenn er feststellt, dass zur optimalen Reinigung eine höhere Leistung erforderlich ist. BoostIQ™ ist ideal für die Reinigung von dickeren Teppichen und stärkeren Verschmutzungen und verkürzt die Gesamtreinigungszeit, allerdings bei erhöhtem Geräuschpegel. Wenn Sie den erhöhten Geräuschpegel als störend empfinden, können Sie die BoostIQ-Funktion deaktivieren.

## Verwendung des Wischsystems



- Der Wischmodus ist nur für einen sauberen Boden ohne hartnäckige Flecken oder Flüssigkeiten gedacht. Um Flecken auf dem Boden zu vermeiden, verwenden Sie die Wischfunktion nicht, wenn Staub mit Flüssigkeiten wie Kaffee oder Tinte vermischt ist.
- Das Wischsystem reinigt am besten auf glatten, harten Oberflächen und funktioniert möglicherweise nicht so gut auf unebenen Fliesen, stark gewachsenen Böden oder rauen Oberflächen wie Schiefer oder Ziegeln, an denen das Wischmodul hängen bleiben kann.
- Der Wischmodus wird nicht empfohlen, wenn niemand zu Hause ist.
- Verwenden Sie den Wischmodus nicht auf einem Teppichboden. Es wird empfohlen, in der eufy Clean-App eine „Nicht Wischen“-Zone einzustellen, um die Reinigung des Teppichbereichs zu vermeiden.

- 1 Legen Sie vor dem Wischen die wasserdichte Unterlage unter die Ladestation, um den Boden zu schützen.

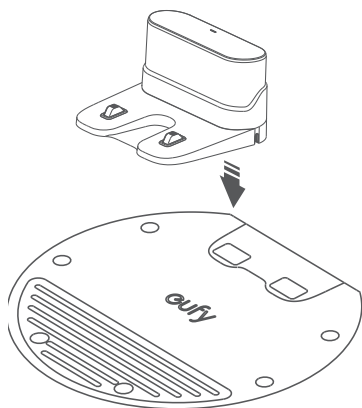

- 2 Befeuchten Sie das Wischtuch und wringen Sie es aus, bis es nicht mehr tropft, dann befestigen Sie das Tuch am Wischmodul.

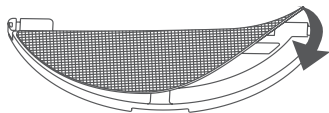

- 3 Entfernen Sie den Wassertank. Öffnen Sie die Abdeckung des Wassereinlasses, um Wasser einzufüllen, und schließen Sie die Abdeckung.

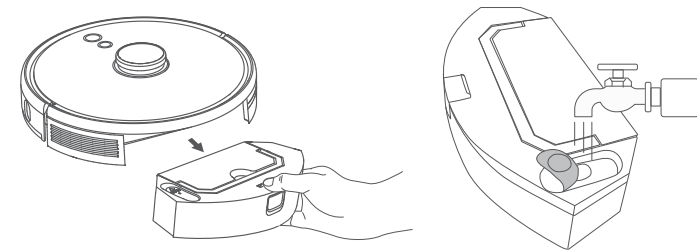

Verwenden Sie keine Reinigungslösung, da der Boden dadurch rutschig werden kann und die Reinigungswirkung beeinträchtigt wird.

- 4 Befestigen Sie das Wischmodul und den Wassertank wieder am Boden des RoboVac, bis ein Klicken zu hören ist.

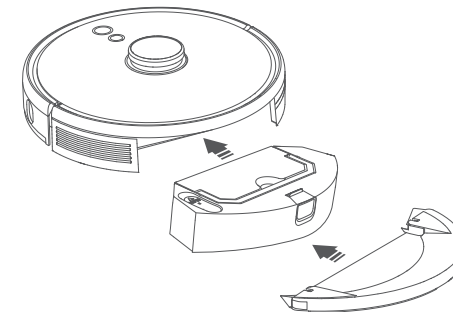

Der Wischmodus ist nur für saubere Böden ohne hartnäckige Flecken vorgesehen. Um einen besseren Wischeffekt zu erzielen, empfiehlt es sich, den Boden vor dem Wischen dreimal mit dem RoboVac zu reinigen.

- 5 Beginnen Sie mit der Reinigung. Der RoboVac saugt und wischt automatisch.

- 6 Wenn der RoboVac mit der Reinigung fertig ist und zur Ladestation zurückkehrt, entfernen Sie das Wischmodul.

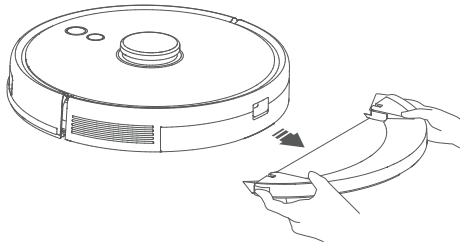

- 7 Drücken Sie die Entriegelungstaste, um den Staubbehälter und den Wassertank auszubauen.

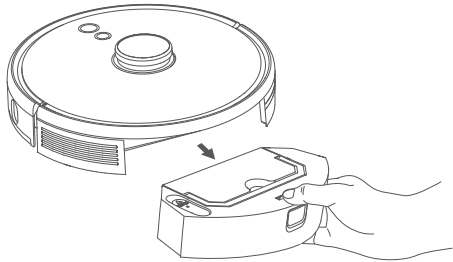

- 8 Reinigen Sie den Staubbehälter und den Wassertank, leeren Sie das restliche Wasser und reinigen Sie das Wischtuch, um Schimmel oder unangenehme Gerüche zu vermeiden. Wie Sie die Einzelteile reinigen und pflegen können, erfahren Sie im Abschnitt „Reinigung und Pflege“ in diesem Handbuch.

## Verwenden Sie Ihren RoboVac mit Amazon Alexa/Google Assistant

Amazon Alexa oder der Google Assistant sind intelligente Sprachsteuerungsgeräte, über die Sie den RoboVac per Sprachbefehl bedienen können.

### Bevor Sie beginnen, stellen Sie Folgendes sicher:

- Der RoboVac ist in die Ladestation eingesetzt, um zu gewährleisten, dass er ausreichend geladen ist.
- Der RoboVac ist mit der eufy Clean-App verbunden.
- Sie haben ein Amazon Alexa-fähiges Gerät (z. B. Amazon Echo, Echo Dot und Amazon Tap, Echo Show, Echo Spot) oder ein Google Assistant-fähiges Gerät (z. B. Google Home, Google Home Mini). Diese Geräte sind separat erhältlich.
- Die Amazon Alexa-App bzw. Google Home-App ist bereits auf Ihrem Smart-Gerät installiert, und Sie haben ein Konto erstellt.

## So steuern Sie den RoboVac mit Amazon Alexa/dem Google Assistant

1. Öffnen Sie die eufy Clean App und suchen Sie oben links „Intelligente Integrationen“.
2. Befolgen Sie die Bildschirmanweisungen, um die Einrichtung abzuschließen.



- Derzeit unterstützt diese Funktion nur Englisch, Deutsch, Französisch und Spanisch. Weitere unterstützte Sprachen finden Sie unter <https://www.eufylife.com/support/>.

## Die Kindersicherung aktivieren/deaktivieren

Halten Sie die Taste  3 Sekunden lang gedrückt, um die Kindersicherung einzuschalten. Sobald die Kindersicherung aktiviert ist, reagiert der RoboVac nicht mehr, wenn eine Taste gedrückt wird, um Kinder vor versehentlichen Verletzungen zu schützen.

- Um die Kindersicherung zu deaktivieren, halten Sie die Taste  erneut drei Sekunden lang gedrückt.



- Diese Funktion ist auch in der eufy Clean App verfügbar.

## Reinigung und Wartung

Schalten Sie vor der Reinigung und Wartung das Gerät aus und stecken Sie das Netzteil aus.

Beachten Sie die nachstehenden Anweisungen zur regelmäßigen Reinigung und Wartung, um die optimale Leistung des RoboVac zu erzielen. Die Reinigungs-/Austauschhäufigkeit hängt von Ihren RoboVac-Nutzungsgewohnheiten ab.

### Empfohlene Reinigungs-/Austauschhäufigkeit

RoboVac-Bauteil	Reinigungshäufigkeit	Austauschhäufigkeit
Staubbehälter und Wassertank	Nach jedem Gebrauch	-
Filter	Einmal pro Woche (Zweimal pro Woche, wenn Sie ein Haustier haben)	Alle 6 Monate oder nach jeweils 50 Reinigungsrounden
Seitenbürsten	Einmal pro Monat	Alle 3 bis 6 Monate (oder bei sichtbarem Verschleiß)

Bürstenschutz	Einmal pro Monat	Alle 3 bis 6 Monate (oder bei sichtbarem Verschleiß)
Rotierende Bürste	Einmal pro Monat	Alle 6-8 Monate
Sensoren	Einmal pro Monat	-
Ladestifte	Einmal pro Monat	-
Schwenkrad	Einmal pro Monat	-
Wischtuch	Nach jedem Gebrauch	-

## Staubbehälter, Wassertank und Filter reinigen

- 1** Drücken Sie die Entriegelungstaste, um den Staubbehälter und den Wassertank auszubauen.

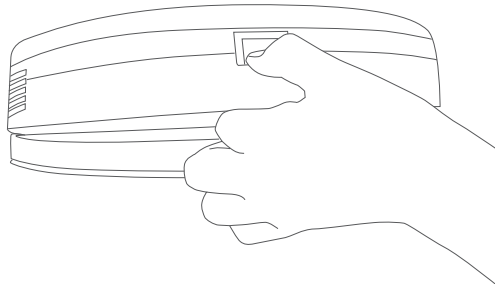

- 2** Trennen Sie den Staubbehälter vom Wassertank.

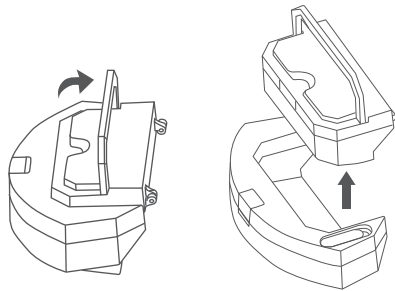

- 3** Öffnen und leeren Sie den Staubbehälter.

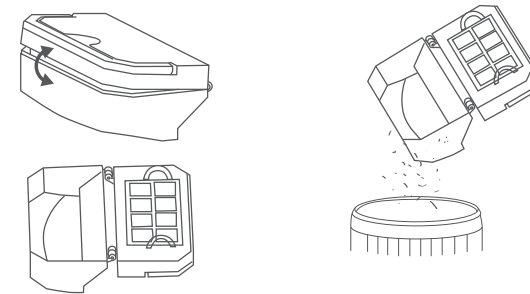

- 4** Schaumstofffilter und Hochleistungsfilter entfernen.

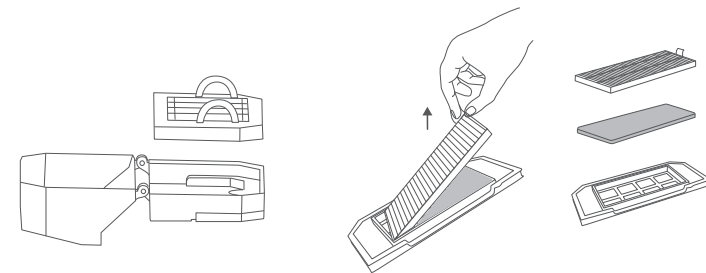

- 5** Reinigen Sie den Staubbehälter und die Filter mit der Reinigungsbürste.

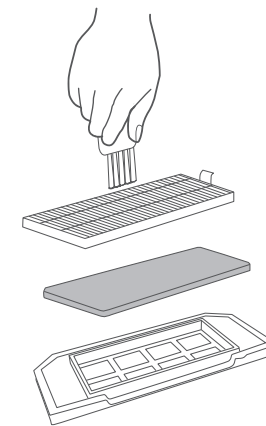

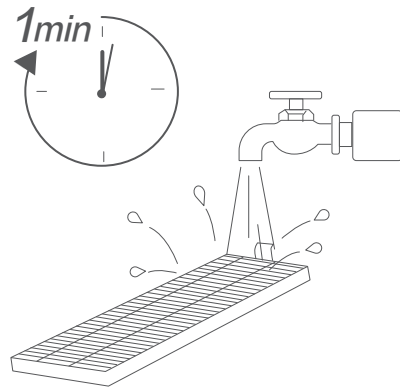

- 6 Leeren Sie das restliche Wasser im Wassertank aus.
- 7 Den Staubbehälter, den Wassertank und die Filter gründlich mit Wasser ausspülen.

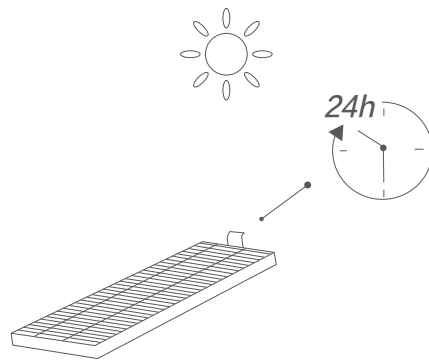

 Verwenden Sie zum Reinigen der Filter weder heißes Wasser noch ein Reinigungsmittel.

- 8 Den Staubbehälter, den Wassertank und die Filter vor dem nächsten Einsatz vollständig an der Luft trocknen lassen. Sie können einen anderen Filter verwenden, wenn der Originalfilter nicht trocken ist.



 Verwenden Sie die Filter nicht, wenn sie nicht vollständig trocken sind, da sonst die Reinigungsleistung beeinträchtigt werden kann.

- 9 Setzen Sie die Filter wieder in den Staubbehälter ein.

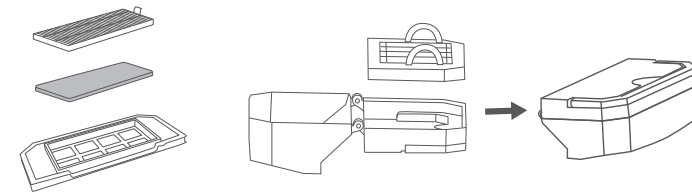

- 10 Den Staubbehälter und den Wassertank wieder in das Hauptgerät einsetzen.

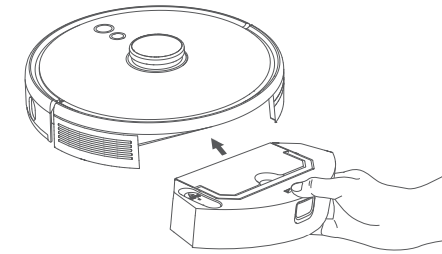

## Reinigen der rotierenden Bürste

- 1 Ziehen Sie an den Entriegelungslaschen, um den Bürstenschutz wie abgebildet zu entriegeln.
- 2 Heben Sie die Rollbürste an, um sie zu entfernen.
- 3 Reinigen Sie die Rollbürste mit dem Reinigungswerkzeug.
- 4 Setzen Sie die Walzenbürste wieder ein, indem Sie das feste, vorstehende Ende zuerst einführen.
- 5 Drücken Sie nach unten, um den Bürstenschutz einzurasten.

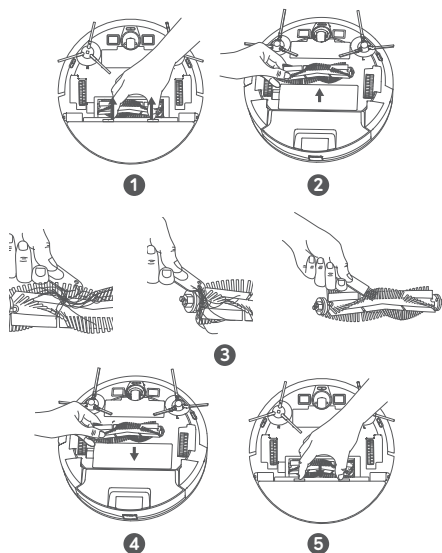

## Seitenbürsten reinigen

Fremdkörper, wie z. B. Haare, können sich leicht in den Seitenbürsten verheddern, und Schmutz kann an ihnen haften. Achten Sie darauf, diese regelmäßig zu reinigen.

- 1 Entfernen Sie die Seitenbürsten.

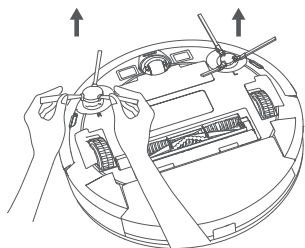

- 2 Wickeln Sie vorsichtig alle Haare oder Schnüre ab, die sich zwischen dem Hauptgerät und der Seitenbürsten verfangen haben, und ziehen Sie sie ab.
- 3 Benutzen Sie ein mit warmem Wasser angefeuchtetes Tuch, um die Bürsten von Staub zu befreien oder um sie sanft in Form zu bringen.

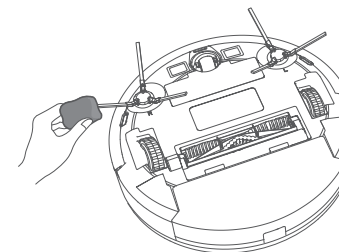

- Verwenden Sie die Seitenbürsten nur, wenn sie vollständig trocken sind.

## Seitenbürsten wechseln

Die Seitenbürsten kann nach längerem Gebrauch beschädigt werden. Folgen Sie den nachstehenden Anweisungen, um diese zu ersetzen.

- Ziehen Sie die alte Seitenbürsten ab und lassen Sie die neuen einrasten, bis Sie ein Klicken hören.

- Vergewissern Sie sich, dass die mit einem L (Links) gekennzeichnete linke Seitenbürste und die mit einem R (Rechts) gekennzeichnete rechte Seitenbürste korrekt wie abgebildet installiert sind. Andernfalls können die Seitenbürsten beschädigt werden.

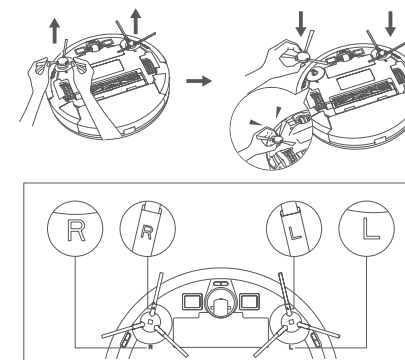



## Reinigen der Sensoren und Ladestifte

Um die beste Leistung zu erhalten, reinigen Sie die Sensoren und Ladestifte regelmäßig.

- Entfernen Sie Staub mit einem Tuch oder einer weichen Reinigungsbürste von den Sensoren und Ladekontaktstiften.

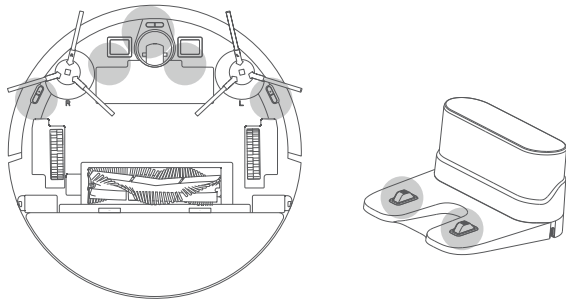

## Reinigen des Schwenkrads

Haare oder Staubpartikel können sich leicht im Schwenkrad fangen. Reinigen Sie das Schwenkrad daher regelmäßig und nach Bedarf.

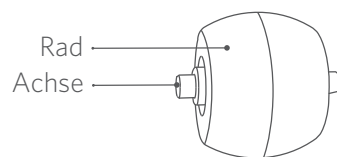

- 1 Batteriefachabdeckung entfernen.

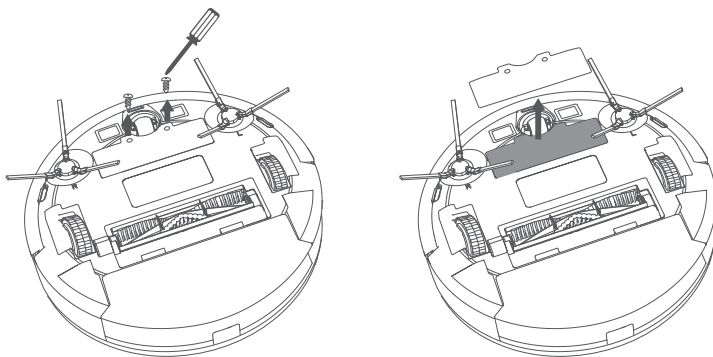

- 2 Ziehen Sie das Schwenkrad mit einem Werkzeug (z. B. einem Schraubendreher) heraus.

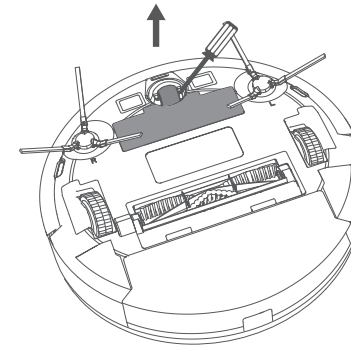

- 3 Entfernen Sie Haare oder Schmutz, die sich um das Rad gewickelt oder im Radhohlraum gefangen haben.
- 4 Setzen Sie das Rad wieder ein und drücken Sie es hinein, bis es einrastet.

- Reinigen Sie das Schwenkrad nicht mit Wasser.

## Wischtuch reinigen

Es wird empfohlen, das waschbare Wischtuch nach jedem Gebrauch zu reinigen.

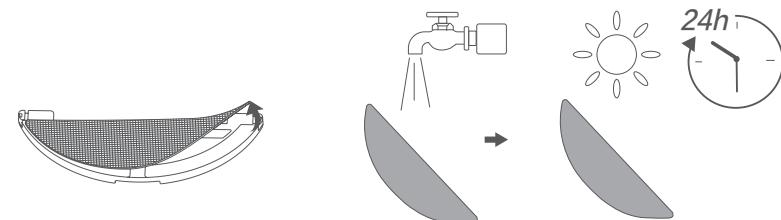

- 1 Das Wischtuch aus dem Wischmodul entfernen.
- 2 Wischtuch gründlich mit Wasser ausspülen.
- 3 Trocknen Sie das Wischtuch vollständig an der Luft, um Schimmel oder unangenehme Gerüche zu vermeiden.

## Fehlerbehebung

Die nachfolgenden Lösungen sind für allgemeine Fragen vorgesehen. Wenn Ihr Problem weiterhin besteht, besuchen Sie [www.eufylife.com](http://www.eufylife.com), gehen Sie zur eufy Clean App oder wenden Sie sich an [support@eufylife.com](mailto:support@eufylife.com).

Probleme	Lösungen
Der RoboVac kann nicht aktiviert werden.	<ul style="list-style-type: none"> <li>• Stellen Sie sicher, dass der Akku vollständig geladen ist.</li> <li>• Wenn Sie immer noch Probleme haben, drücken Sie im Hauptgerät die Taste „Zwangsabschaltung“, um das Gerät auszuschalten. Schalten Sie es dann erneut ein.</li> </ul>
Der RoboVac stellt plötzlich den Betrieb ein.	<ul style="list-style-type: none"> <li>• Prüfen Sie, ob der RoboVac an einem Hindernis eingeklemmt ist.</li> <li>• Prüfen Sie, ob der Akkustand zu niedrig ist.</li> <li>• Wenn Sie immer noch Probleme haben, schalten Sie RoboVac aus und dann wieder ein.</li> <li>• Prüfen Sie, ob der RoboVac Sie durch eine Sprachausgabe oder über die LED-Anzeigen gewarnt hat. Lesen Sie den Abschnitt „Sprachalarm“ in dieser Gebrauchsanweisung.</li> </ul>
Es kann kein Zeitplan für die Reinigung aufgestellt werden.	<ul style="list-style-type: none"> <li>• Stellen Sie sicher, dass RoboVac eingeschaltet ist.</li> <li>• Überprüfen Sie, ob die geplante Zeit korrekt eingestellt wurde. Prüfen Sie, ob die Zeitzone in der eufy Clean App mit der Zeitzone auf Ihrem mobilen Gerät übereinstimmt.</li> <li>• Prüfen Sie, ob der Akkustand des RoboVac zu niedrig ist, um mit der Reinigung zu beginnen.</li> <li>• Reinigungspläne werden gelöscht, wenn RoboVac ausgeschaltet wird. Wenn der RoboVac ohne Internetverbindung eingeschaltet wird, werden die Reinigungszeitpläne nicht synchronisiert und müssen über die App zurückgesetzt werden.</li> </ul>
Die Saugleistung ist schwach.	<ul style="list-style-type: none"> <li>• Überprüfen Sie, ob der Ansaug einlass durch Fremdkörper blockiert wird.</li> <li>• Leeren Sie den Staubbehälter.</li> <li>• Überprüfen Sie, ob der Filter aufgrund von Wasser oder anderen Flüssigkeiten auf dem Boden feucht ist. Lassen Sie den Filter vor der Verwendung vollständig an der Luft austrocknen.</li> </ul>

Probleme	Lösungen
Der RoboVac kann nicht aufgeladen werden.	<ul style="list-style-type: none"> <li>• Prüfen Sie, ob die Anzeige an der Ladestation leuchtet. Falls nicht, verbinden Sie den Adapter erneut mit der Ladestation und probieren Sie eine andere Steckdose aus. Wenn das Problem weiterhin besteht, wenden Sie sich an das eufy-Servicecenter, um die Ladestation reparieren oder austauschen zu lassen.</li> <li>• Entstauben Sie die Ladekontaktstifte mit einem trockenen Tuch.</li> <li>• Überprüfen Sie, ob Sie einen Signalton hören können, wenn der RoboVac an der Ladestation angedockt ist. Ist dies nicht der Fall, wenden Sie sich an das eufy Service Center, um die Ladestation reparieren oder ersetzen zu lassen.</li> </ul>
Der RoboVac kann nicht zur Ladestation zurückkehren.	<ul style="list-style-type: none"> <li>• Entfernen Sie Objekte im Umkreis von 0,5 m links und rechts und im Umkreis von 1,5 m von der Vorderseite der Ladestation.</li> <li>• Überprüfen Sie, ob RoboVac an Gegenständen hängen bleibt.</li> <li>• Reinigen Sie die Ladekontaktstifte.</li> </ul>
Die Bewegungen oder der Weg des RoboVac sind ungewöhnlich.	<ul style="list-style-type: none"> <li>• Reinigen Sie die Sensoren sorgfältig mit einem trockenen Tuch.</li> <li>• Starten Sie RoboVac neu, indem Sie ihn einschalten.</li> </ul>
Beim Wischen tritt kein Wasser aus.	<ul style="list-style-type: none"> <li>• Achten Sie darauf, dass sich genügend Wasser im Wassertank befindet.</li> <li>• Vergewissern Sie sich, dass der Wassertank und das Wischtuch richtig installiert sind.</li> </ul>
Beim Wischen tritt zu viel Wasser aus.	<ul style="list-style-type: none"> <li>• Vergewissern Sie sich, dass der Wassertank und das Wischtuch richtig installiert sind.</li> <li>• Prüfen Sie, ob der Wassertank beschädigt ist.</li> </ul>
Die Reinigungszeit des RoboVac wird kürzer	<ul style="list-style-type: none"> <li>• Vergewissern Sie sich, dass der RoboVac vollständig aufgeladen ist (angezeigt durch eine leuchtende blaue LED), bevor Sie mit der Reinigung beginnen.</li> <li>• Prüfen Sie, ob der RoboVac Sie durch eine Sprachausgabe oder über die LED-Anzeigen gewarnt hat. Lesen Sie den Abschnitt „Sprachalarm“ in dieser Gebrauchsanweisung.</li> <li>• Wenn Ihre Reinigungszeit viel kürzer ist als die oben genannte Zeit, wenden Sie sich an den eufy-Kundendienst.</li> </ul>

Probleme	Lösungen
Der RoboVac kann keine WLAN-Verbindung herstellen.	<ul style="list-style-type: none"> <li>Vergewissern Sie sich, dass Sie das WLAN-Passwort korrekt eingegeben haben.</li> <li>Vergewissern Sie sich, dass RoboVac, Router und Mobiltelefon in der Nähe sind, um eine gute Signalstärke zu gewährleisten.</li> <li>Stellen Sie sicher, dass der WLAN-Router das 2,4-GHz- und das 802.11b/g/n-Band unterstützt; ein 5-GHz-Band wird nicht unterstützt.</li> </ul>
Der RoboVac lässt sich nicht über Amazon Alexa steuern.	<ul style="list-style-type: none"> <li>Überprüfen Sie, ob es Probleme mit der Internetverbindung gibt.</li> <li>Überprüfen Sie, ob Sie die Amazon Alexa-App auf Ihrem Smart-Gerät installiert und „eufy Clean – RoboVac“ in der Amazon Alexa-App aktiviert haben. Weitere Informationen finden Sie auf der Seite „Smart Integrations“ (Smart-Integration) in der eufy Clean-App.</li> <li>Stellen Sie sicher, dass Sie ein eufy Clean-Konto haben und eine Verbindung mit dem mit RoboVac hergestellt haben.</li> <li>Stellen Sie sicher, dass Sie die richtigen Alexa-Sprachbefehle verwenden.</li> </ul>
Der RoboVac lässt sich nicht über den Google Assistant steuern.	<ul style="list-style-type: none"> <li>Überprüfen Sie, ob es Probleme mit der Internetverbindung gibt.</li> <li>Überprüfen Sie, ob Sie die Google Home-App auf Ihrem Smart-Gerät installiert und „eufy Clean“ in der Google Home-App aktiviert haben. Weitere Informationen finden Sie auf der Seite „Smart Integrations“ (Smart-Integration) in der eufy Clean-App.</li> <li>Stellen Sie sicher, dass Sie die richtigen Sprachbefehle für den Google Assistant verwenden. Wenn Sie Ihre Anfrage stellen, sagen Sie zunächst „Ok Google“.</li> <li>Wiederholen Sie Ihre Anfrage. Sprechen Sie deutlich, wenn Sie mit dem Google Assistant kommunizieren.</li> </ul>

### Sprachalarm



Wenn beim RoboVac ein Problem auftritt, blinkt die rote Anzeige am Gerät und Sie hören eine entsprechende Sprachanweisung.

Die unten aufgeführten Sprachanweisungen dienen nur als Referenz und können sich durch Aktualisierungen des Sprachpakets im Lauf der Zeit geringfügig ändern. Bitte folgen Sie den Sprachanweisungen, um die Ursache und die Lösung zu ermitteln.

Sprachausgabe	Ursache und Lösung
Fehler 1: Vorderer Stoßfänger verklemt	Der vordere Stoßfänger ist verklemt. Tippen Sie wiederholt darauf, um den Staub zu entfernen, oder bewegen Sie das Gerät an eine andere Stelle und versuchen Sie es erneut.
Fehler 2: Rad klemmt	Das Rad kann festsitzen oder eingeklemmt sein. Beseitigen Sie alle Hindernisse in der Umgebung und überprüfen Sie das Rad auf Staub. Bringen Sie das Gerät an eine neue Position und versuchen Sie es erneut.
Fehler 3: Seitliche Bürste klemmt	Die seitliche Bürste kann festsitzen. Reinigen Sie das Teil und versuchen Sie es erneut.
Fehler 4: Rotierende Bürste steckt fest.	Entfernen Sie die rotierende Bürste, das Bürstengelenk, die Bürstenabdeckung und den Sauganschluss, um sie zu reinigen. Setzen Sie die Teile nach der Reinigung wieder in das Gerät ein und versuchen Sie es erneut.
Fehler 5: Gerät steckt fest oder ist eingeklemmt	Das Gerät ist eingeklemmt. Beseitigen Sie alle Hindernisse in der Umgebung und versuchen Sie es erneut.
Fehler 6: Gerät eingeklemmt	Das Gerät hängt möglicherweise in der Luft. Bringen Sie es an eine neue Position in der Nähe der ursprünglichen Position und versuchen Sie es erneut. Wenn das Gerät immer noch nicht starten kann, reinigen Sie den Fallsensor und versuchen Sie es erneut.
Fehler 8: Batteriestand niedrig. Herunterfahren.	Batteriestand niedrig. Das System wird heruntergefahren. Laden Sie das Gerät auf und versuchen Sie es erneut.
Fehler S1: Akkufehler	<ul style="list-style-type: none"> <li>Öffnen Sie das Akkufach und überprüfen Sie, ob der Akku angeschlossen ist, und starten Sie das Gerät neu.</li> <li>Akkutemperatur kann zu hoch oder zu niedrig sein. Warten Sie, bis der Akku vor der Verwendung normale Temperaturen erreicht hat (0 °C - 40 °C).</li> <li>Wenn das Problem weiterhin besteht, wenden Sie sich bitte an den Kundendienst.</li> </ul>
Fehler S2: Radmodul-Fehler	<ul style="list-style-type: none"> <li>Prüfen Sie, ob die Räder festsitzen oder sich Staub im Inneren des Geräts festgesetzt hat, bevor Sie das Gerät wieder in Betrieb nehmen.</li> <li>Wenn das Problem weiterhin besteht, wenden Sie sich bitte an den Kundendienst.</li> </ul>

Sprachausgabe	Ursache und Lösung
Fehler S3: Fehler der Seitenbürste	<ul style="list-style-type: none"> <li>Prüfen Sie, ob die Seitenbürste in einem unbekanntem Objekt stecken geblieben ist, bevor Sie das Gerät neu starten.</li> <li>Wenn das Problem weiterhin besteht, wenden Sie sich bitte an den Kundendienst.</li> </ul>
Fehler S4: Fehler Absauggebläse	<ul style="list-style-type: none"> <li>Prüfen Sie, ob die Lüfterflügel in einem unbekanntem Objekt stecken, bevor Sie das Gerät neu starten.</li> <li>Reinigen Sie den Staubbehälter und den Filter, bevor Sie das Gerät wieder in Betrieb nehmen.</li> <li>Wenn das Problem weiterhin besteht, wenden Sie sich bitte an den Kundendienst.</li> </ul>
Fehler S5: Fehler der rotierenden Bürste. Hilfe finden Sie in der Bedienungsanleitung oder in der App.	<ul style="list-style-type: none"> <li>Entfernen und reinigen Sie die Walzenbürste, den Walzenbürstenanschluss, die Walzenbürstenabdeckung und den Saugeinlass, bevor Sie das Gerät wieder in Betrieb nehmen.</li> <li>Wenn das Problem weiterhin besteht, wenden Sie sich bitte an den Kundendienst.</li> </ul>

## Technische Daten

	Leistungsaufnahme	24 V $\equiv$ 1 A
	Akkuspannung	14,4 V $\equiv$
	Stromverbrauch	50 W
	Akkutyp	Lithium-Ionen 3200 mAh (Standard)
	Staubbehälterkapazität	330 ml
	Kapazität des Wassertanks	200 ml
	Ladedauer	180 - 240 Min
	Leistungsaufnahme	24 V $\equiv$ 1 A
	Ausgang	24 V $\equiv$ 1 A

## Kundendienst

### Kontakt

✉ support@eufylife.com

💬 www.eufylife.com

☎ (US/CA) +1 (800) 994 3056  
 (UK) +44 (0) 1604 936200  
 (DE) +49 (0) 69 9579 7960  
 (日本) +81 03 4455 7823

Weitere Support-Telefonnummern finden Sie unter:  
<https://support.eufylife.com/s/phonecontactus>  
 Oder scannen Sie den folgenden QR-Code:

Einführungsvideos, FAQs, Handbücher und weitere Informationen finden Sie unter:  
<https://support.eufylife.com>  
 Oder scannen Sie den folgenden QR-Code:



 @EufyOfficial
  @EufyOfficial
  @EufyOfficial
  @EufyOfficial

## Содержание

- 236 Важные инструкции по технике безопасности**
- 241 Информация о вашем RoboVac**
  - Комплект поставки
  - Устройство RoboVac
  - Светодиодный индикатор
  - Навигация по карте и управление
- 247 Использование RoboVac**
  - Важные советы перед началом использования
  - Подготовка
  - Зарядите RoboVac
  - Использование RoboVac с приложением eufy Clean
  - Запуск/остановка уборки
  - Выбор режима уборки
  - Выбор уровня мощности всасывания
  - Использование системы влажной уборки
  - Использование RoboVac с голосовыми помощниками Amazon Alexa и Google Ассистент
  - Включение/отключение детской предохранительной системы
- 259 Очистка и техническое обслуживание**
  - Очистка пылесборника, емкости для воды и фильтра
  - Очистка вращающейся щетки
  - Очистка боковых щеток
  - Замена боковых щеток
  - Очистка датчиков и контактов зарядки
  - Очистка поворотного колеса
  - Очистка ткани для влажной уборки
- 267 Поиск и устранение неисправностей**
  - Голосовой сигнал
- 272 Технические характеристики**
- 273 Обслуживание клиентов**

Благодарим вас за приобретение робота-пылесоса RoboVac. Внимательно ознакомьтесь со всеми нижеприведенными инструкциями перед использованием устройства и сохраните данное руководство для обращения к нему в будущем.

## Важные инструкции по технике безопасности

Для снижения риска получения травмы или повреждения устройства держите эти инструкции по технике безопасности под рукой при настройке, использовании и обслуживании данного устройства.

### ИСПОЛЬЗУЕМЫЕ СИМВОЛЫ ПРЕДУПРЕЖДЕНИЯ



Это символ предупреждения об опасности. Этот символ предупреждает вас о возможных опасностях, которые могут повлечь за собой повреждение имущества и/или причинение серьезного вреда здоровью и смерти.

- Данное устройство могут использовать дети старше 8 лет и лица с ограниченными физическими, сенсорными или умственными способностями, а также лица без соответствующего опыта и знаний, если они используют его под присмотром и им даны инструкции по безопасному использованию данного устройства и они осознают наличие опасности.
- Не позволяйте детям играть с этим устройством.
- Дети не должны осуществлять очистку и обслуживание устройства без присмотра взрослых.
- Данное устройство следует использовать только с поставляемым источником питания.
- Перед очисткой или обслуживанием данного устройства необходимо вынуть вилку из розетки.
- Замена аккумулятора в этом устройстве должна выполняться только квалифицированным специалистом.
- Перед извлечением аккумулятора отключите устройство от источника питания.
- Для подзарядки аккумулятора используйте только съемный адаптер (US/CA: NLD100240W1A4;

Великобритания: NLD100240W1E4; Европейский союз: NLD100240W1U4; Австралия: NLD100240W1S4), поставляемый с этим устройством.

- Перед утилизацией устройства необходимо извлечь из него аккумулятор. Чтобы извлечь аккумулятор, сначала открутите винты снизу, а затем снимите заднюю крышку. Извлеките аккумулятор, отключив его от разъема.
- Использованный аккумулятор необходимо поместить в закрытый пластиковый пакет и утилизировать безопасным образом в соответствии с местными экологическими нормами.
- Внешний гибкий кабель или шнур блока питания не подлежит замене; если шнур поврежден, блок питания следует утилизировать.
- Данное устройство предназначено только для использования внутри помещений.
- Данное устройство не является игрушкой. Не садитесь и не становитесь на данное устройство. Маленькие дети и домашние животные должны находиться под надзором при работе данного устройства.
- Храните и используйте данное устройство только при комнатной температуре.
- Не используйте устройство для уборки дымящихся или горящих объектов.
- Не используйте устройство для удаления разлитых растворителей, краски, химикатов и каких-либо жидкостей.
- Перед использованием устройства поднимите с пола такие предметы, как одежду или бумагу. Поднимите веревки от жалюзи и занавесок. Уберите с пути шнуры питания, острые и хрупкие предметы. Если устройство наедет на шнур питания и потянет его за собой, предмет может упасть со стола или полки.
- Если в комнате для уборки есть балкон, необходимо использовать физический барьер, чтобы предотвратить доступ к балкону и обеспечить безопасность работы устройства.

- Не размещайте какие-либо предметы на устройстве.
- Имейте в виду, что устройство движется самостоятельно. Будьте осторожны при входе в зону работы устройства, чтобы не наступить на него.
- Не используйте устройство в помещениях с оголенными электрическими контактами на полу.
- Не открывайте устройство для доступа к его электронным компонентам, аккумулятору или встроенной зарядной базе. В устройстве нет деталей, ремонт которых может осуществляться пользователем.
- Не используйте данное устройство на незавершенном, необработанном или воценом полу. Это может привести к повреждению пола и устройства. Используйте устройство только на твердых напольных поверхностях или на коврах с низким ворсом, но не на коврах с кисточками по краям или со свободным ворсом.
- Устройство разработано для использования на полах без царапанья. Тем не менее, перед уборкой комнаты мы все равно рекомендуем протестировать устройство на небольшой области комнаты, чтобы убедиться, что оно не царапает пол.
- Используйте только принадлежности, рекомендованные или описанные в данном руководстве.
- Не беритесь за вилку или устройство мокрыми руками.
- Перед использованием убедитесь, что пылесборник и/или фильтры правильно установлены.
- Не используйте поврежденные либо модифицированные аккумулятор или устройство. Поврежденные или измененные аккумуляторы могут работать непредсказуемо, что может привести к возгоранию или травмам.
- Не подвергайте аккумулятор или устройство воздействию огня или чрезмерно высокой температуры. Воздействие огня или температуры выше 130 °C может вызвать взрыв.

- Не модифицируйте устройство или аккумулятор и не пытайтесь их отремонтировать, за исключением случаев, указанных в инструкции по эксплуатации и уходу.
- Следуйте всем инструкциям по зарядке и не заряжайте аккумулятор или устройство при выходе за пределы указанного в инструкциях температурного диапазона. Неправильная зарядка или зарядка при температуре, выходящей за пределы указанного диапазона, может повредить аккумулятор и повысить риск возгорания.
- Лазерный датчик расстояния этого устройства соответствует стандартам для лазерных изделий класса I в IEC 60825-1:2014 и не генерирует опасного лазерного излучения.

### Примечание.



Этот символ на устройстве или его упаковке означает:

Не выбрасывайте электрические приборы в несортированные коммунальные отходы. Используйте отдельные пункты сбора. Обратитесь в местные органы власти для получения информации о доступных системах сбора. При утилизации электроприборов на свалках, опасные вещества могут попадать в грунтовые воды и в пищевую цепь, причиняя вред вашему здоровью и благополучию. При замене старых приборов новыми, продавец по закону обязан забрать старое устройство для утилизации бесплатно.



## Декларация о соответствии

Это устройство соответствует требованиям по радиоинтерференции Европейского сообщества. Настоящим Anker Innovations Limited заявляет, что тип радиотехнического оборудования T2194 соответствует Директиве 2014/53/EU. Полный текст декларации о соответствии для ЕС можно найти на следующем веб-сайте: <https://support.eufylife.com/s/articleRecommend?type=Download>.

Максимальная мощность выходного сигнала Bluetooth: 18 дБм (для ЕС)

Диапазон частот: 2,4 ГГц (2,4000–2,4835 ГГц)

## Заявление о товарных знаках

- Amazon, Echo, Alexa и все связанные логотипы являются товарными знаками Amazon.com, Inc. или ее филиалов.
- Apple и логотип Apple являются товарными знаками Apple Inc., зарегистрированными в США и других странах. App Store является знаком обслуживания Apple Inc., зарегистрированным в США и других странах.
- Google Play и логотип Google Play являются товарными знаками Google Inc.
- Google Home является товарным знаком Google Inc.

## Информация о вашем RoboVac

### Комплект поставки

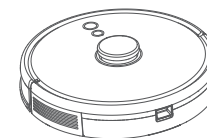

RoboVac

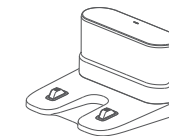

Зарядная база

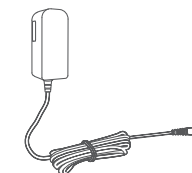

Адаптер питания

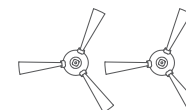

боковые щетки (2 шт.)

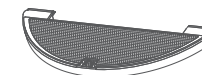

Модуль влажной уборки



Инструмент для очистки



Водонепроницаемая подкладка



Руководство пользователя и другие документы



## Устройство RoboVac

### А. Верхняя сторона

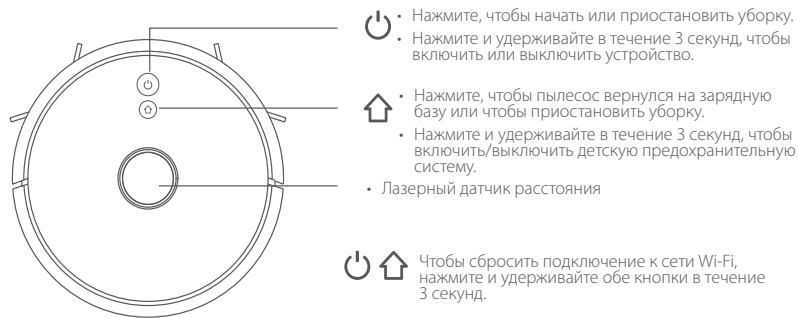

### Б. Боковая сторона

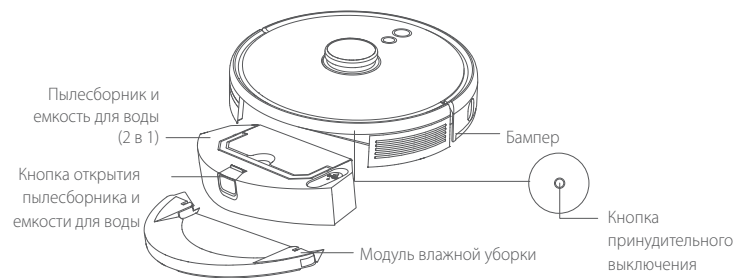

### С. Вид снизу

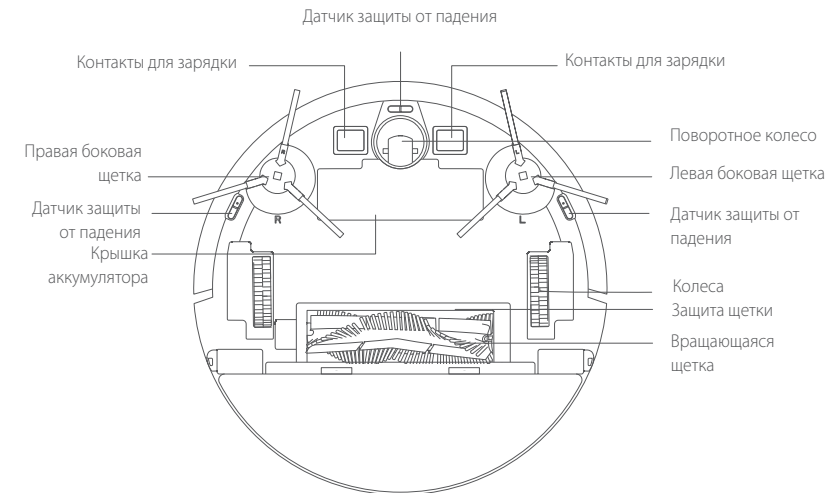

### Г. Пылесборник и емкость для воды (2 в 1)

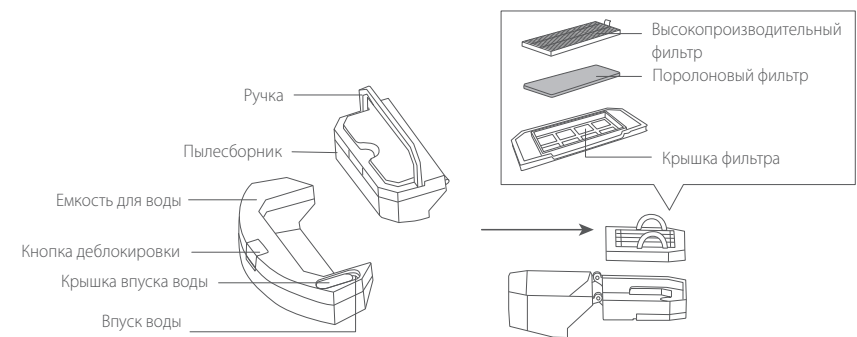

## Е. Модуль влажной уборки

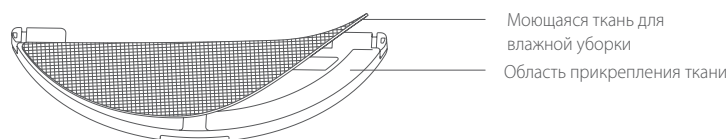

## Ф. Всасывающее отверстие

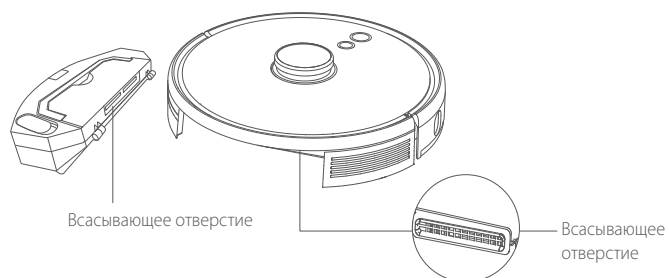

## Г. Зарядная база



## Светодиодный индикатор

Светодиодные индикаторы сообщают о состоянии работы RoboVac.

 Состояние	Состояние
Мигает синим светом	Зарядка
Постоянно горит синим	Ожидание / Уборка / Полностью заряжен
Постоянно горит красным	Низкий уровень заряда и возврат на зарядную базу
Выкл.	<ul style="list-style-type: none"> <li>RoboVac выключен.</li> <li>Для экономии энергии световой индикатор автоматически выключается, когда RoboVac не подключен к зарядной базе и не используется в течение 10 минут.</li> </ul>
мигает синим	Ожидание подключения к сети Wi-Fi
Мигает красным светом и звучит голосовой сигнал	В работе RoboVac произошла ошибка. Решения проблемы см. в разделе «Поиск и устранение неисправностей > Голосовой сигнал» в этом руководстве.

## Навигация по карте и управление

### Навигация

Как только RoboVac начнет автоматическую уборку, он отъедет от зарядной базы и автоматически просканирует ваш дом, чтобы создать карты, интеллектуально определить маршрут уборки и разделить пространство на помещения. Маршруты уборки планируются вдоль стен по Z-образной траектории с целью выполнения уборки в каждой зоне по очереди.

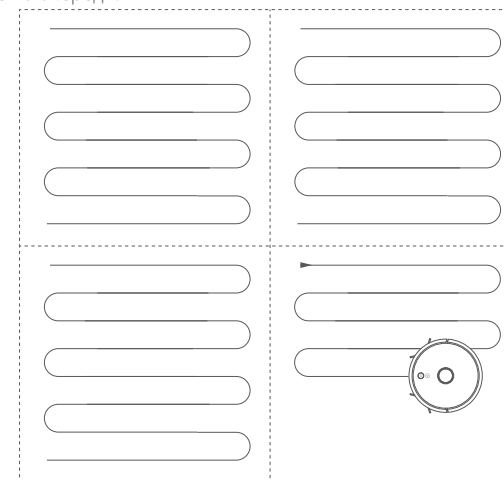

## Создание карты в режиме реального времени и план-схема

Формирование карты в режиме реального времени помогает RoboVac легко изучить обстановку в доме, чтобы создать наиболее эффективный маршрут уборки. План помещения будет создан после уборки. Карта будет обновляться в реальном времени в ходе каждой уборки для обеспечения правильной навигации.

Для создания полного плана помещения:

1. Откройте для робота-пылесоса RoboVac двери, чтобы он мог построить карту каждой комнаты;
2. Устраните любые объекты, которые могут преграждать путь RoboVac или запутываться в нем.

### Изменение положения и повторное построение карты

При значительном изменении положения RoboVac/зарядной базы или окружающей обстановки RoboVac попытается изменить положение и повторно построить карту в соответствии с текущим окружением.

- Если изменение положения прошло успешно, RoboVac продолжит уборку.
- Если RoboVac не удалось изменить положение, пылесос повторно построит карту, чтобы обеспечить правильную навигацию перед запуском новой уборки.



- При первом использовании убедитесь, что RoboVac начинает уборку с зарядной базы.
- Во время уборки не перемещайте RoboVac часто. Если устройство было перемещено, поместите RoboVac обратно в изначальное положение.

## Использование RoboVac

### Важные советы перед началом использования

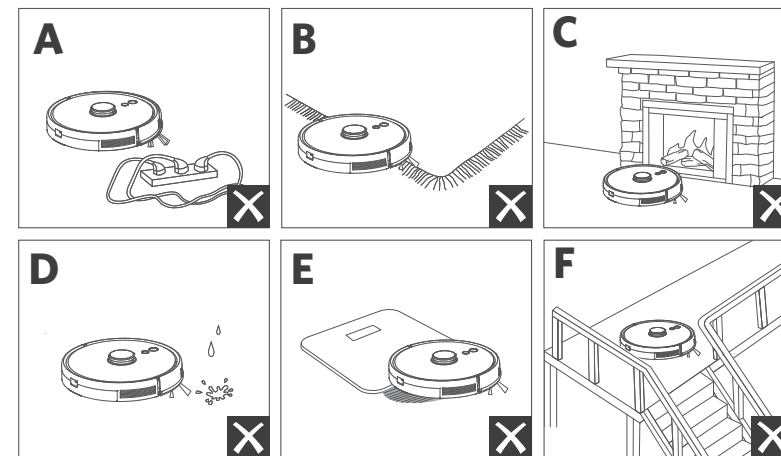

- Уберите с пола шнуры питания и мелкие предметы, в которых RoboVac может застрять.
- Подогните кисточки по краям ковров, чтобы RoboVac не застрял. Не проводите чистку темных ковров с высоким ворсом или ковров толщиной более 26 мм, так как при использовании на них RoboVac может сломаться.
- Настоятельно рекомендуется задавать «Запретную зону» или виртуальную границу в приложении eufy Clean напротив каминов и других областей (например, вентиляционных отверстий), попадание в которые может повредить RoboVac.
- Во время уборки RoboVac не должен заходить на влажные поверхности.
- RoboVac может заезжать на предметы высотой ниже 20 мм. Уберите такие предметы, если это возможно.
- Датчики защиты от падения в большинстве случаев предотвращают падение RoboVac с лестниц и поверхностей с резким перепадом высоты. Датчики работают менее эффективно, если они грязные или при использовании пылесоса на ковровом покрытии/светлоотражающих поверхностях/темных полах. Чтобы заблокировать области возможного падения RoboVac, рекомендуется размещать физические барьеры или задавать «Запретную зону»/виртуальную границу в приложении eufy Clean.

## Подготовка

- 1 Перед использованием снимите пенопласт с бампера.
- 2 Перед влажной уборкой закрепите водонепроницаемую подкладку на зарядной базе, чтобы защитить пол от воды. Убедитесь, что она установлена надежно. Пропустите этот шаг, если влажная уборка не требуется.

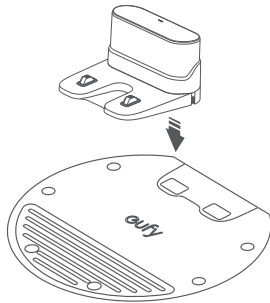

- 3 Поместите зарядную базу на ровную поверхность у стены.

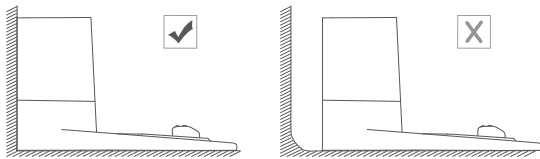

- 4 Уберите предметы в пределах 0,5 м с левой и правой стороны и в пределах 1,5 м перед передней частью зарядной базы. Если предметы невозможно убрать, переместите RoboVac в новое место и проверьте, может ли RoboVac вернуться к зарядной базе. Если это невозможно, свяжитесь со службой поддержки клиентов Eufy для получения помощи.

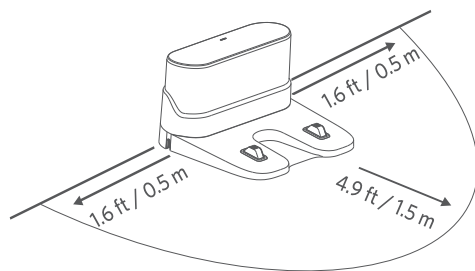

- 5 Подключите адаптер питания к зарядной базе и сетевой розетке.
- Когда зарядная база подключена к источнику переменного тока, светодиодный индикатор на зарядной базе горит ровным белым светом.

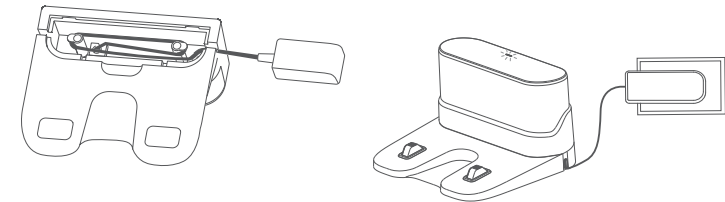

- Расположите зарядную базу в легкодоступном для RoboVac месте. Рекомендуется размещать зарядную базу у стены на твердой поверхности, а не на ковре.
- Зарядная база должна быть всегда подключена к сети электропитания, иначе RoboVac не сможет автоматически возвращаться к ней.

## Зарядите RoboVac



- Перед использованием убедитесь, что RoboVac полностью заряжен.
- RoboVac возвращается на зарядную базу по завершении цикла уборки или при низком уровне заряда аккумулятора.

Установите RoboVac на зарядной базе, совместив его зарядные контакты.

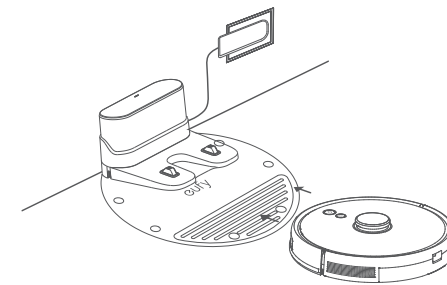

- Чтобы продлить срок службы аккумулятора, заряжайте его не менее одного раза в 6 месяцев.

## Использование RoboVac с приложением eufy Clean

Для насладиться всеми доступными функциями рекомендуется управлять роботом-пылесосом RoboVac через приложение eufy Clean.

### Перед началом использования убедитесь в следующем:

- Ваш смартфон или планшет работает под управлением iOS 10.0 (или более поздней версии) или Android 5.0 (или более поздней версии).
- На вашем беспроводном маршрутизаторе включен беспроводной сигнал в диапазоне 2,4 ГГц.
- RoboVac подключен к зарядной базе, чтобы обеспечить достаточное количество заряда в процессе настройки.



- 1 Нажмите и удерживайте две кнопки (🔌 и 🏠) одновременно в течение 10 секунд, чтобы установить подключение к сети Wi-Fi.
  - 2 Скачайте приложение eufy Clean из App Store (для устройств с ОС iOS) или Google Play (для устройств с ОС Android).
  - 3 Откройте приложение и создайте учетную запись пользователя.
  - 4 Коснитесь значка «+», чтобы добавить устройство «RoboVac L35 Hybrid» в свою учетную запись eufy Clean.
  - 5 Следуйте инструкциям в приложении, чтобы настроить соединение с сетью Wi-Fi.
- ➔ После подключения вы сможете управлять RoboVac через приложение.
- ➔ С помощью приложения можно выбрать режим уборки, установить время, запланировать уборку, настроить мощность всасывания и расход воды, просмотреть состояние системы, получать уведомления и осуществлять доступ к дополнительным функциям.

🔌 🏠	Медленно мигает синим	Ожидание подключения
	Быстро мигает синим светом	Выполняется подключение к вашему беспроводному маршрутизатору
	Постоянно горит синим	Установлено подключение к вашему беспроводному маршрутизатору



- Если RoboVac застрял в каком-либо месте, нажмите «Найти робота» в приложении, чтобы найти устройство.

### Запланированная уборка

С помощью приложения eufy Clean можно настроить RoboVac на запуск уборки в определенное время.



- Вы можете настроить время и расписание уборки с воскресенья по субботу в приложении eufy Clean. Эта функция доступна только в приложении.

### Запуск/остановка уборки



- Вы также можете запустить или остановить уборку в приложении eufy Clean.

- 1 Нажмите и удерживайте кнопку (🔌) в течение 3 секунд, чтобы включить устройство.

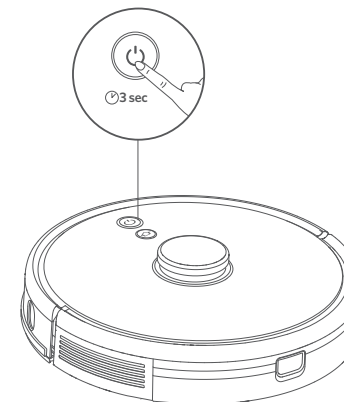

- 2 Нажмите кнопку (🔌), чтобы запустить уборку в автоматическом режиме.
  - Нажмите кнопку (🔌) повторно, чтобы приостановить уборку.
  - Нажмите и удерживайте кнопку (🔌) в течение 3 секунд, чтобы выключить устройство.

\*Если RoboVac не реагирует на нажатие кнопки, нажмите кнопку принудительного выключения (находится внутри корпуса), чтобы принудительно выключить устройство. Затем нажмите и удерживайте кнопку (🔌) в течение 3 секунд, чтобы перезапустить устройство.

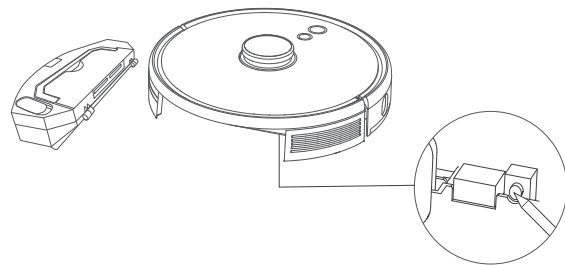

## Выбор режима уборки

### Режим автоматической уборки

Нажмите кнопку , чтобы запустить уборку в автоматическом режиме. Этот режим также можно выбрать в приложении eufy Clean.

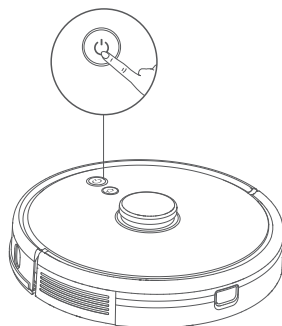

- Во время уборки RoboVac автоматически вернется на зарядную базу, если уровень заряда аккумулятора станет низким. Чтобы возобновить уборку с того места, где она была прервана, включите эту функцию в приложении eufy Clean.
- По умолчанию при включении RoboVac запускается в режиме автоматической уборки.

### Режим точечной уборки (доступен только в приложении eufy Clean)

В этом режиме RoboVac интенсивно убирает определенную область размером 1,5 м на 1,5 м. Это удобно, если в этой области много пыли или мусора. По завершении уборки заданной области устройство автоматически возвращается на зарядную базу.

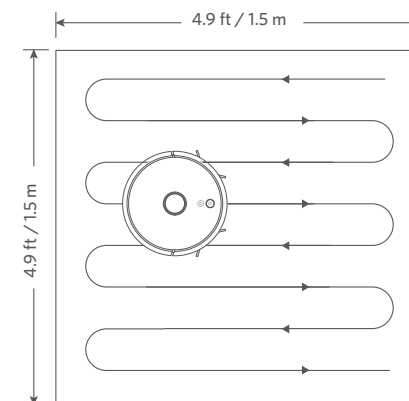

### Режим уборки комнаты (доступен только в приложении eufy Clean)

В этом режиме ваш дом автоматически разбивается на несколько комнат для уборки в приложении eufy Clean. Вы также можете изменить настройки комнат в приложении. RoboVac выполнит уборку только выбранных комнат и вернется к зарядной базе по завершении уборки.



- Запуск уборки комнаты необходимо начинать только после того, как RoboVac создал карту.
- Рекомендуется, чтобы RoboVac начинал уборку комнаты с зарядной базы.

### Режим уборки зоны (доступен только в приложении eufy Clean)

В этом режиме вы можете выполнить уборку зоны, заданной в приложении eufy Clean. RoboVac выполнит уборку только выбранной зоны.

## Выбор уровня мощности всасывания

Выберите уровень мощности всасывания в приложении eufy Clean в соответствии с вашими потребностями:

- Тихий
- Стандартный (по умолчанию)
- Турбо
- Максимальный



- Когда RoboVac начнет уборку в следующий раз, устройство будет работать на предварительно выбранной мощности всасывания.

## Использование функции BoostIQ™

Выберите функцию BoostIQ™ в приложении eufy Clean в соответствии с вашими потребностями: RoboVac будет автоматически увеличивать мощность всасывания, если обнаружит что для наилучшей эффективности уборки необходима большая мощность. BoostIQ™ идеально подходит для очистки высоких ковров и сильно загрязненных областей. Режим уменьшает общее время уборки, но увеличивает уровень шума. Если шум при работе пылесоса в режиме BoostIQ™ беспокоит вас, эту функцию можно отключить.

## Использование системы влажной уборки



- Режим влажной уборки предназначен для использования только на чистом полу без стойких пятен и жидкостей. Чтобы не испачкать пол, не используйте функцию влажной уборки, когда пыль смешана с такими жидкостями, как кофе или чернила.
- Система влажной уборки лучше всего очищает гладкие твердые поверхности и может работать недостаточно эффективно на неровной плитке, на очень жирном полу или шероховатых поверхностях, таких как шиферная плитка или кирпич, так как они могут цепляться за модуль влажной уборки.
- Не рекомендуется использовать режим влажной уборки, когда никого нет дома.
- Не используйте режим влажной уборки на ковровом покрытии. Чтобы пылесос не выполнял уборку ковровых покрытий, рекомендуется настроить зону «Без влажной уборки» в приложении eufy Clean.

- 1 Перед влажной уборкой установите водонепроницаемую подкладку под зарядную базу, чтобы защитить пол.

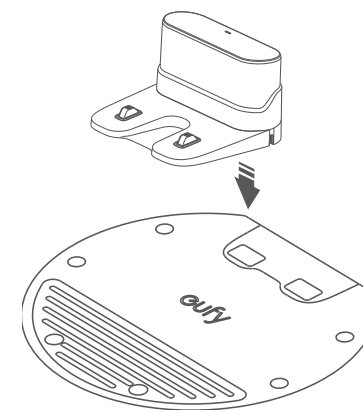

- 2 Смочите ткань для влажной уборки и отожмите ее, пока из нее не перестанет капать вода, а затем закрепите ткань на модуле влажной уборки.

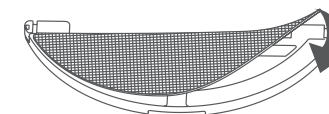

- 3 Снимите емкость для воды. Откройте крышку впуска воды, чтобы налить воду, а затем закройте крышку.

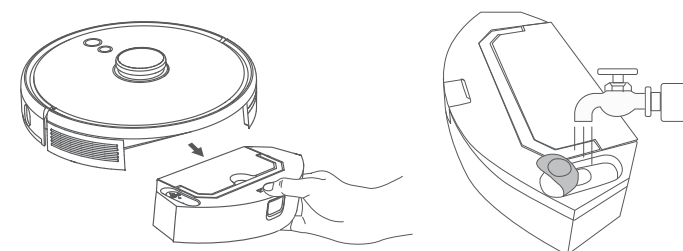



Не используйте чистящие средства, так как пол может стать скользким, что повлияет на эффективность уборки.

- 4 Установите модуль влажной уборки и емкость для воды обратно в нижнюю часть RoboVac. При этом должен раздаться щелчок.

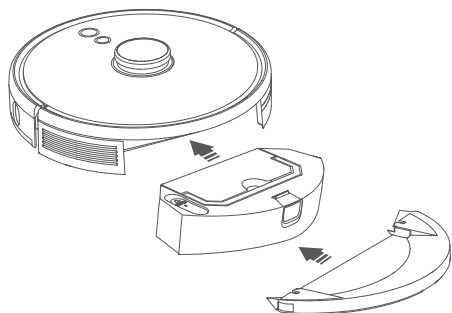

Режим влажной уборки предназначен только для уборки полов без трудноудаляемых загрязнений. Для достижения наилучшего качества влажной уборки рекомендуется трижды выполнить сухую уборку пола с помощью RoboVac перед влажной уборкой.

- 5 Запустите уборку. RoboVac начнет автоматически выполнять сухую и влажную уборку.
- 6 Когда RoboVac закончит уборку и вернется на зарядную базу, снимите модуль влажной уборки.

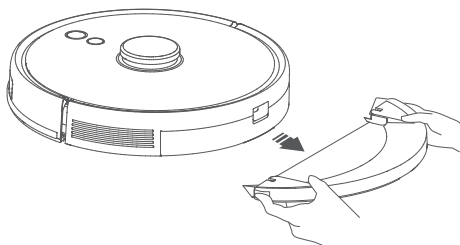

- 7 Нажмите кнопку открывания, чтобы снять пылесборник и емкость для воды.

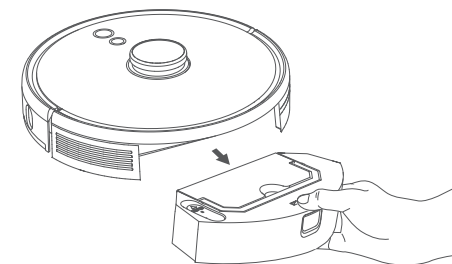

- 8 Очистите пылесборник и емкость для воды, слейте оставшуюся воду и очистите ткань для влажной уборки, чтобы предотвратить образование плесени или неприятного запаха. Инструкции по очистке и обслуживанию компонентов пылесоса см. в разделе «Очистка и обслуживание» настоящего руководства.

## Использование RoboVac с Яндекс.Алиса

Яндекс.Алиса - это интеллектуальное устройство голосового управления, которое позволяет вам управлять роботом-пылесосом с помощью голоса. Прежде чем начать, убедитесь, что:

- RoboVac подключен к зарядной базе, чтобы обеспечить достаточное питание.
  - RoboVac подключен в приложении eufy Clean.
  - У вас есть устройство с поддержкой Яндекс.Алисы (например, Яндекс.Станция). Эти устройства продаются отдельно.
  - Приложение Яндекс уже установлено на вашем смартфоне, и вы создали учетную запись.
  - Управление RoboVac с помощью Яндекс.Алисы
    1. Откройте приложение eufy Clean и найдите «Интеллектуальные интеграции» в левом верхнем углу.
    2. Найдите Яндекс и следуйте инструкциям на экране для завершения настройки.
- Мы надеемся, что у вас не возникнет проблем в подключении Яндекс.Алисы, но если Вам потребуется наша помощь - будьте уверены, мы сделаем все необходимое, чтобы помочь Вам!



## Использование RoboVac с голосовыми помощниками Amazon Alexa и Google Ассистент

Amazon Alexa или Google Ассистент представляют собой системы управления голосом, позволяющие контролировать ваш робот-пылесос RoboVac с помощью голоса.

### Перед началом использования убедитесь в следующем:

- RoboVac подключен к зарядной базе, чтобы обеспечить достаточное количество заряда.
- RoboVac подключен к приложению eufy Clean.
- У вас имеется устройство с поддержкой Amazon Alexa (например, Amazon Echo, Echo Dot или Amazon Tap, Echo Show, Echo Spot), либо устройство с поддержкой Google Ассистента (например, Google Home, Google Home Mini). Данные устройства приобретаются отдельно.
- Приложение Amazon Alexa или Google Home уже установлено на вашем смарт-устройстве, и у вас имеется учетная запись.

### Для того, чтобы использовать RoboVac с Amazon Alexa или Google Ассистентом

1. Откройте приложение eufy Clean и найдите раздел «Интеллектуальная интеграция» в левом верхнем углу.
2. Следуйте инструкциям на экране для завершения процесса настройки.



В настоящее время эта функция поддерживает только английский, немецкий, французский и испанский языки. Чтобы узнать о других поддерживаемых языках, перейдите на веб-страницу <https://www.eufylife.com/support/>.

### Включение/отключение детской предохранительной системы

Нажмите и удерживайте кнопку  в течение 3 секунд, чтобы включить детскую предохранительную систему. После включения детской предохранительной системы RoboVac не будет реагировать на нажатие кнопок, чтобы защитить детей от случайных травм.

- Нажмите и удерживайте кнопку  в течение 3 секунд повторно, чтобы выключить детскую предохранительную систему.



Эта функция также доступна в приложении eufy Clean.

## Очистка и обслуживание

Перед очисткой и обслуживанием устройства отключите его и отсоедините адаптер питания.

Для поддержания наилучшей производительности следуйте нижеприведенным инструкциям по очистке и обслуживанию RoboVac регулярно. Частота очистки компонентов/замены расходных материалов будет зависеть от характера использования RoboVac.

### Рекомендуемая частота очистки компонентов/замены расходных материалов

Деталь RoboVac	Частота очистки	Частота замены
Пылесборник и емкость для воды	После каждого использования	-
Фильтр	Раз в неделю (Два раза в неделю, если у вас есть домашние животные)	Каждые 6 месяцев после 50 циклов уборки
Боковые щетки	Раз в месяц	Раз в 3-6 месяцев (или при видимом износе)
Защита щетки	Раз в месяц	Раз в 3-6 месяцев (или при видимом износе)
Вращающаяся щетка	Раз в месяц	Каждые 6-8 месяцев
Датчики	Раз в месяц	-
Контакты для зарядки	Раз в месяц	-
Поворотное колесо	Раз в месяц	-
Ткань для влажной уборки	После каждого использования	-

## Очистка пылесборника, емкости для воды и фильтра

- 1 Нажмите кнопку открывания, чтобы снять пылесборник и емкость для воды.

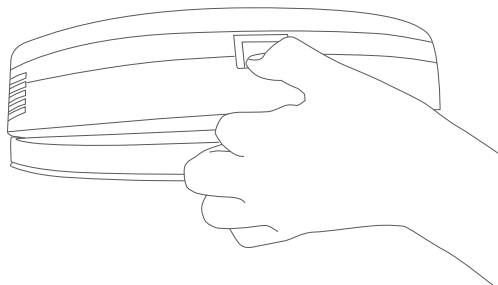

- 2 Отделите пылесборник от емкости для воды.

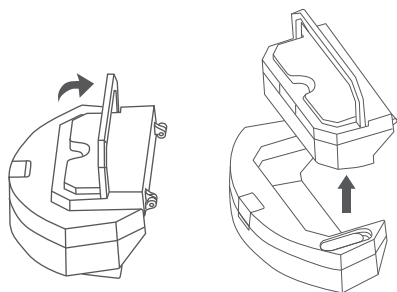

- 3 Откройте и опорожните пылесборник.

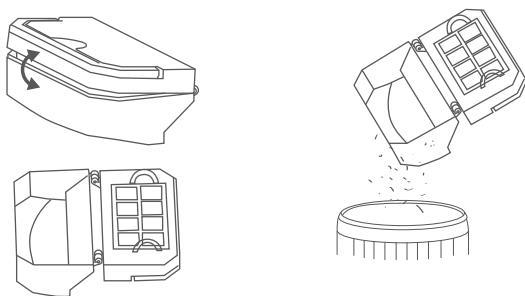

- 4 Снимите поролоновый фильтр и высокопроизводительный фильтр.

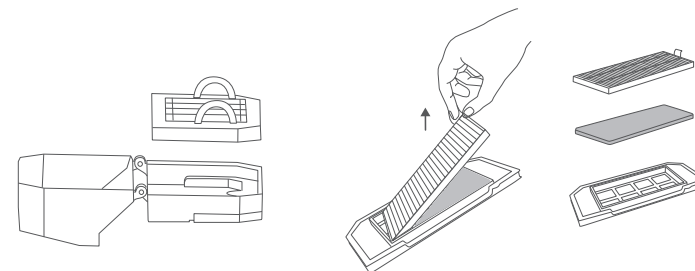

- 5 Очистите пылесборник и фильтры щеточкой для очистки.

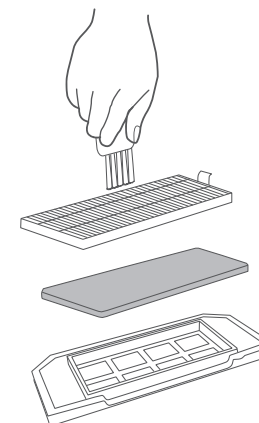

- 6 Слейте остатки воды из емкости для воды.

- 7 Тщательно промойте пылесборник, емкость для воды и фильтры водой.

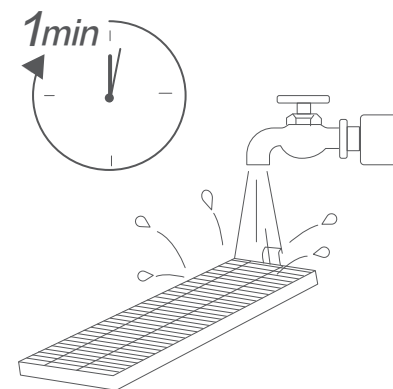



Не используйте горячую воду или моющее средство для очистки фильтров.

- 8 Перед следующим использованием полностью просушите пылесборник, емкость для воды и фильтры. Можно установить другой фильтр, если использованный фильтр еще не высох.

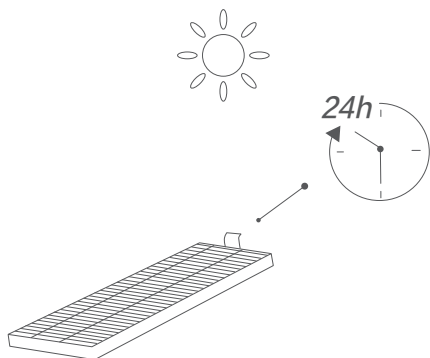

Не используйте фильтры, если они не полностью высохли, иначе это может повлиять на качество уборки.

- 9 Установите фильтры обратно в пылесборник.

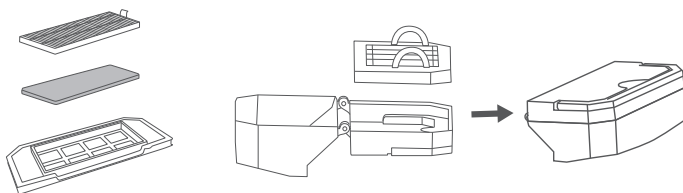

- 10 Вставьте пылесборник и емкость для воды обратно в устройство.

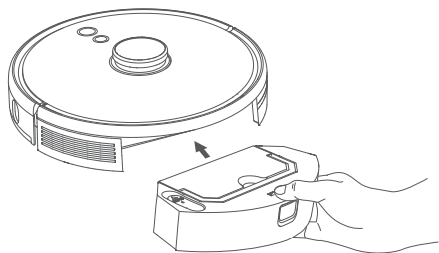

## Очистка вращающейся щетки

- 1 Потяните за защелки, чтобы разблокировать защиту щетки, как показано на рисунке.
- 2 Поднимите вращающуюся щетку, чтобы снять ее.
- 3 Очистите вращающуюся щетку с помощью инструмента для очистки.
- 4 Установите на место вращающуюся щетку, вставив сначала фиксирующий выступающий конец.
- 5 Надавите, чтобы установить защиту щетки на ее место.

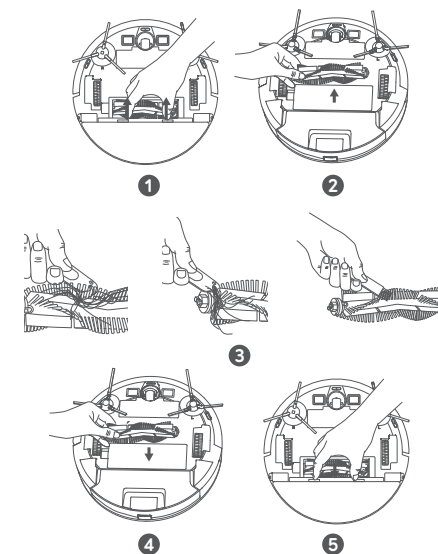

## Очистка боковых щеток

Посторонние предметы, такие как волосы, могут легко запутаться в боковых щетках, и к ним может прилипнуть грязь. Обязательно регулярно очищайте их.

- 1 Снимите боковые щетки.

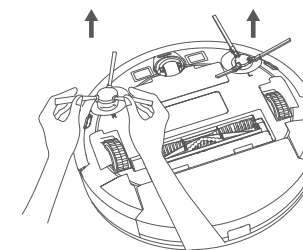

- 2 Аккуратно размотайте и удалите все волосы или нитки, которые намотаны между устройством и боковыми щетками.
- 3 Используйте ткань, смоченную теплой водой, чтобы удалить пыль со щеток или аккуратно придать им форму.

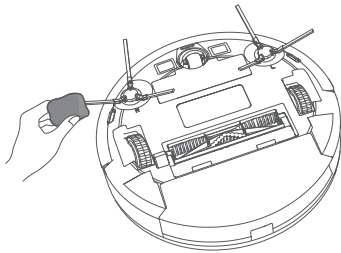

- Используйте боковые щетки только тогда, когда они полностью высохнут.

## Замена боковых щеток

Боковые щетки могут быть повреждены после продолжительного использования. Следуйте инструкциям ниже, чтобы заменить их.

- Снимите старые боковые щетки и вставьте новые до щелчка.



- Убедитесь, что левая боковая щетка, отмеченная L (лево), и правая боковая щетка, отмеченная R (право), установлены правильно, как показано на рисунке. В противном случае боковые щетки могут повредиться.

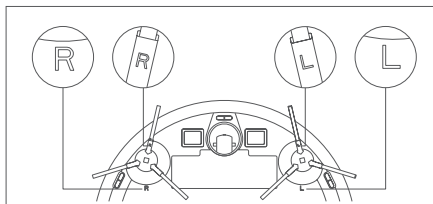
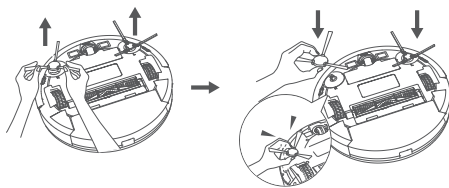

## Очистка датчиков и контактов зарядки

Для поддержания наилучшей производительности регулярно чистите датчики и контакты для зарядки.

- Протрите пыль с датчиков и контактов зарядки с помощью ткани или щеточки для очистки.

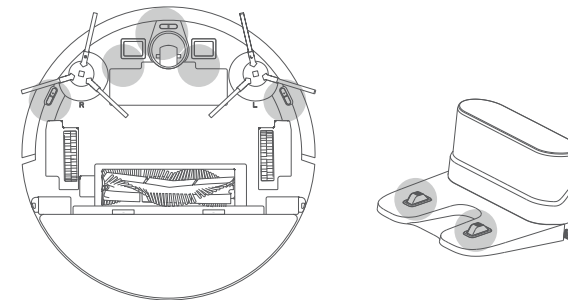

## Очистка поворотного колеса

Волосы или частицы пыли могут легко застревать в поворотном колесе. Регулярно очищайте поворотное колесо по мере необходимости.

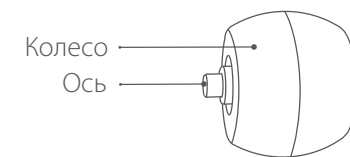

- 1 Снимите крышку аккумулятора.

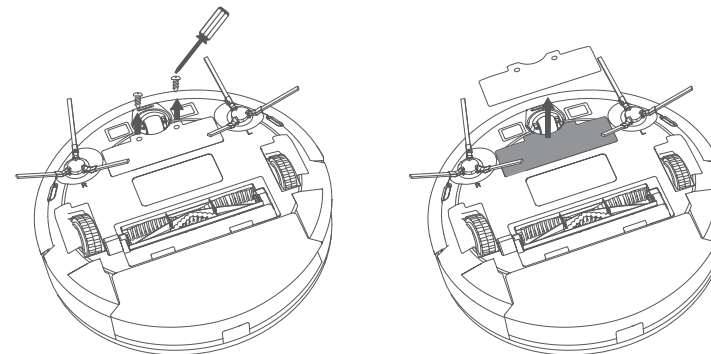

- 2 Вытащите поворотное колесо с помощью инструмента (например, отвертки).

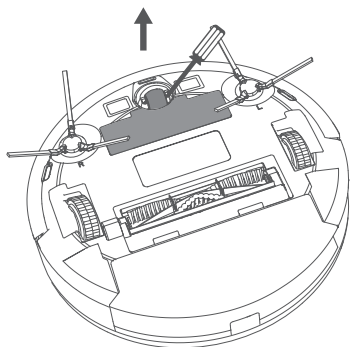

- 3 Удалите все волосы и мусор, скопившиеся вокруг колеса или запутавшиеся в полости для колеса.  
4 Установите колесо на место и надавите на него до щелчка.



- Не мойте поворотное колесо водой.

## Очистка ткани для влажной уборки

Моющуюся ткань для влажной уборки рекомендуется промывать после каждого использования.

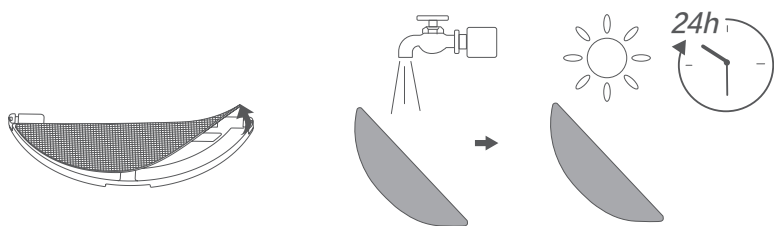

- 1 Снимите ткань для влажной уборки с модуля влажной уборки.
- 2 Тщательно промойте ткань для влажной уборки водой.
- 3 Полностью просушите ткань для влажной уборки, чтобы предотвратить появление плесени или неприятного запаха.

## Поиск и устранение неисправностей

Ниже приведены решения для распространенных проблем. Если проблема не исчезнет, посетите веб-сайт [www.eufylife.com](http://www.eufylife.com), перейдите в приложение eufy Clean или обратитесь за помощью по адресу [support@eufylife.com](mailto:support@eufylife.com).

Проблемы	Решения
Не удается активировать RoboVac.	<ul style="list-style-type: none"> <li>• Убедитесь, что аккумулятор полностью заряжен.</li> <li>• Если проблема сохраняется, нажмите кнопку «Принудительное выключение» внутри устройства, чтобы принудительно выключить устройство, а затем включите его.</li> </ul>
RoboVac внезапно перестал работать.	<ul style="list-style-type: none"> <li>• Проверьте, не застрял ли RoboVac на каком-либо препятствии.</li> <li>• Проверьте, не разряжен ли аккумулятор.</li> <li>• Если проблема сохраняется, выключите RoboVac, а затем включите его снова.</li> <li>• Проверьте, не уведомляет ли RoboVac вас о чем-либо голосовой подсказкой или светодиодным индикатором. См. раздел «Голосовой сигнал» в данном руководстве.</li> </ul>
Не удается запланировать уборку.	<ul style="list-style-type: none"> <li>• Убедитесь, что RoboVac включен.</li> <li>• Убедитесь, что время установлено правильно. Убедитесь, что часовой пояс в приложении eufy Clean соответствует часовому поясу вашего мобильного устройства.</li> <li>• Проверьте, имеется ли у RoboVac достаточно заряда аккумулятора для начала уборки.</li> <li>• Расписания уборки стираются при выключении RoboVac. Если RoboVac включается без доступа в интернет, расписания уборки не будут синхронизированы и их будет необходимо сбросить через приложение.</li> </ul>
Низкая мощность всасывания.	<ul style="list-style-type: none"> <li>• Проверьте, не заблокировано ли всасывающее отверстие.</li> <li>• Опустошите пылесборник.</li> <li>• Проверьте, не намок ли фильтр из-за наличия воды или другой жидкости на полу. Полностью высушите фильтр на воздухе перед использованием.</li> </ul>

Проблемы	Решения
Не удается зарядить RoboVac.	<ul style="list-style-type: none"> <li>Убедитесь, что световой индикатор на зарядной базе горит. Если это не так, повторно подключите адаптер к зарядной базе и попробуйте воспользоваться другой розеткой. Если проблема все еще не устранена, свяжитесь с центром обслуживания Eufy для ремонта или замены зарядной базы.</li> <li>Протрите пыль с контактов для зарядки сухой тканью.</li> <li>Убедитесь, что раздается звуковой сигнал при стыковке RoboVac с зарядной базой. Если это не так, свяжитесь с центром обслуживания Eufy для ремонта или замены зарядной базы.</li> </ul>
RoboVac не может вернуться к зарядной базе.	<ul style="list-style-type: none"> <li>Уберите предметы в пределах 0,5 м с левой и правой стороны и в пределах 1,5 м перед передней частью зарядной базы.</li> <li>Проверьте, не мешают ли движению RoboVac какие-либо предметы.</li> <li>Очистите контакты для зарядки.</li> </ul>
Движение или маршрут RoboVac неправильны.	<ul style="list-style-type: none"> <li>Аккуратно очистите датчики сухой тканью.</li> <li>Перезапустите RoboVac, включив его.</li> </ul>
Вода не выходит во время влажной уборки.	<ul style="list-style-type: none"> <li>Убедитесь, что в емкости для воды имеется достаточное количество воды.</li> <li>Убедитесь, что емкость для воды и ткань для влажной уборки установлены правильно.</li> </ul>
Во время влажной уборки испускается слишком много воды.	<ul style="list-style-type: none"> <li>Убедитесь, что емкость для воды и ткань для влажной уборки установлены правильно.</li> <li>Проверьте, не повреждена ли емкость для воды.</li> </ul>
Время уборки RoboVac уменьшается	<ul style="list-style-type: none"> <li>Убедитесь, что RoboVac полностью заряжен (на это указывает постоянно горящий синий светодиод) перед уборкой.</li> <li>Проверьте, не уведомляет ли RoboVac вас о чем-либо голосовой подсказкой или светодиодным индикатором. См. раздел «Голосовой сигнал» в данном руководстве.</li> <li>Если время фактической уборки гораздо меньше вышеуказанного, свяжитесь со службой поддержки Eufy для получения помощи.</li> </ul>

Проблемы	Решения
RoboVac не может подключиться к сети Wi-Fi.	<ul style="list-style-type: none"> <li>Убедитесь, что пароль от Wi-Fi введен правильно.</li> <li>Убедитесь, что RoboVac, маршрутизатор и мобильный телефон находятся достаточно близко, чтобы гарантировать сильный сигнал.</li> <li>Убедитесь, что ваш Wi-Fi-маршрутизатор поддерживает диапазоны 2,4 ГГц и 802.11b/g/n; диапазон 5 ГГц не поддерживается.</li> </ul>
Не удается управлять роботом-пылесосом RoboVac с помощью Amazon Alexa.	<ul style="list-style-type: none"> <li>Проверьте наличие каких-либо проблем с подключением к интернету.</li> <li>Проверьте, установлено ли на вашем смарт-устройстве приложение Amazon Alexa и включен ли навык «eufy Clean - RoboVac» в приложении Amazon Alexa. Для получения подробной информации см. страницу «Интеллектуальная интеграция» в приложении eufy Clean.</li> <li>Убедитесь, что у вас есть учетная запись eufy Clean и что она подключена к RoboVac.</li> <li>Убедитесь, что вы используете правильные голосовые команды Alexa.</li> </ul>
Не удается управлять роботом-пылесосом RoboVac с помощью Google Ассистента.	<ul style="list-style-type: none"> <li>Проверьте наличие каких-либо проблем с подключением к интернету.</li> <li>Проверьте, установлено ли на вашем смарт-устройстве приложение Google Home и включено ли действие «eufy Clean» в приложении Google Home. Для получения подробной информации см. страницу «Интеллектуальная интеграция» в приложении eufy Clean.</li> <li>Убедитесь, что вы используете правильные команды для управления Google Ассистентом. При отправке запроса сначала произнесите фразу для пробуждения «Окей, Google».</li> <li>Повторите ваш запрос. Четко проговаривайте команды Google Ассистенту.</li> </ul>

## Голосовой сигнал

При появлении проблемы красный индикатор на RoboVac начнет мигать, и вы услышите соответствующие голосовые подсказки.

Далее в качестве примера приведены подсказки, которые могут немного измениться после обновления голосового пакета. Найдите причину и решение ниже с помощью услышанных голосовых подсказок.

Голосовая подсказка	Причина и решение
Ошибка 1: застрял передний бампер	Передний бампер застрял. Постучите по нему несколько раз, чтобы удалить пыль, или переместите устройство в другое место и повторите попытку.
Ошибка 2. Колесо застряло	Возможно колесо застряло или ограничено чем-либо. Уберите возможные препятствия в окружающей области и проверьте, не забились ли в колесо пыль. Переместите устройство в другое место и повторите попытку.
Ошибка 3: застряла боковая щетка	Возможно, застряла боковая щетка. Очистите его и повторите попытку.
Ошибка 4: застряла вращающаяся щетка. Снимите и очистите вращающуюся щетку.	Снимите вращающуюся щетку, шарнир, крышку вращающейся щетки и всасывающее отверстие, чтобы очистить их. После очистки поместите детали обратно в устройство и повторите попытку.
Ошибка 5. Устройство зависло или заблокировано	Устройство застряло. Очистите окружающую область от каких-либо преград и повторите попытку.
Ошибка 6. Устройство заблокировано	Устройство могло зависнуть в воздухе. Переместите его в другое место рядом с изначальным местом и повторите попытку. Если устройство по-прежнему не запускается, очистите датчики защиты от падения и повторите попытку.
Ошибка 8. Низкий уровень заряда. Выключение.	Низкий уровень заряда. Система выключится. Зарядите устройство и повторите попытку.

Голосовая подсказка	Причина и решение
Ошибка S1. Ошибка в работе аккумулятора	<ul style="list-style-type: none"> <li>Откройте отсек для аккумулятора и проверьте, подключен ли аккумулятор, а затем перезапустите устройство.</li> <li>Температура аккумулятора может быть слишком высокой или низкой. Перед использованием подождите, пока температура аккумулятора опустится до нормальной (0 °C–40 °C).</li> <li>Если проблема сохраняется, обратитесь за помощью в службу поддержки.</li> </ul>
Ошибка S2. Ошибка модуля колеса	<ul style="list-style-type: none"> <li>Перед перезапуском устройства проверьте, не застряли ли колеса и не скопилась ли внутри пыль.</li> <li>Если проблема сохраняется, обратитесь за помощью в службу поддержки.</li> </ul>
Ошибка S3. Ошибка боковой щетки	<ul style="list-style-type: none"> <li>Перед перезапуском устройства проверьте, не застряла ли боковая щетка в каком-либо предмете.</li> <li>Если проблема сохраняется, обратитесь за помощью в службу поддержки.</li> </ul>
Ошибка S4. Ошибка всасывающего вентилятора	<ul style="list-style-type: none"> <li>Перед перезапуском устройства проверьте, не застряли ли лопасти вентилятора в каком-либо предмете.</li> <li>Очистите пылесборник и фильтр перед перезапуском устройства.</li> <li>Если проблема сохраняется, обратитесь за помощью в службу поддержки.</li> </ul>
Ошибка S5: ошибка вращающейся щетки. Обратитесь за помощью к руководству пользователя или приложению.	<ul style="list-style-type: none"> <li>Снимите и очистите вращающуюся щетку, соединение вращающейся щетки, крышку вращающейся щетки и всасывающее отверстие перед перезапуском устройства.</li> <li>Если проблема сохраняется, обратитесь за помощью в службу поддержки.</li> </ul>

## Как узнать дату производства по серийному номеру (SN)

Проверьте четыре цифры (от № 8 до № 11) SN:

№ 8 представляет год выпуска, например

9 = 2019

A = 2020

B = 2021

C = 2022

и т.п.

№ 9 и № 10 представляют конкретную неделю конкретного года,

например

01 = первая неделя

02 = вторая неделя

.....

52 = 52-я неделя

и т.п.

№ 11 представляет конкретный день конкретной недели, например

1 = понедельник

2 = вторник

.....

7 = воскресенье

и т.п.

Пример: если SN - ACEGE51924201317, дата производства будет вторник 24-й недели в 2019 году.

## Технические характеристики

	Вход	24 В $\equiv$ 1 А
	Напряжение аккумулятора	14,4 В $\equiv$
	Потребляемая мощность	50 Вт
	Тип аккумулятора	Литий-ионный аккумулятор на 3200 мАч (стандартный)
	Объем пылесборника	330 мл
	Объем емкости для воды	200 мл
	Время зарядки	180–240 минут

	Вход	24 В $\equiv$ 1 А
	Выход	24 В $\equiv$ 1 А

## Обслуживание клиентов

### Свяжитесь с нами

✉ support@eufylife.com

💬 www.eufylife.com

☎ (US/CA) +1 (800) 994 3056

(UK) +44 (0) 1604 936200

(DE) +49 (0) 69 9579 7960

(日本) +81 03 4455 7823

Другие номера службы поддержки см. на веб-странице: <https://support.eufylife.com/s/phonecontactus>  
Или отсканируйте этот QR-код.

Для просмотра учебных видеороликов, руководств, ответов на часто задаваемые вопросы и получения дополнительной информации посетите следующую веб-страницу: <https://support.eufylife.com>  
Или отсканируйте этот QR-код.



 @EufyOfficial
  @EufyOfficial
  @EufyOfficial
  @EufyOfficial

Гарантия: 1 год

Срок службы: 2 года

Компания Anker Innovations Limited

Офис 1318-19, Голливуд Плаза, 610 Натан Роуд, Могкок, Коулун, Гонконг  
(Room 1318-19, Hollywood Plaza, 610 Nathan Road, Mongkok, Kowloon, HongKong)



## İçindekiler

### 276 Önemli Güvenlik Talimatları

### 280 RoboVac'ınız Hakkında

- Kutunun İçindekiler
- RoboVac Anatomisi
- LED Göstergesi
- Harita Navigasyonu ve Yönetimi

### 285 RoboVac'ınızı Kullanma

- Kullanım Öncesi Önemli İpuçları
- Hazırlık
- RoboVac'ınızı Şarj Etme
- RoboVac'ınızı eufy Clean Uygulaması ile Kullanma
- Temizliği Başlatma / Durdurma
- Temizleme Modu Seçme
- Emiş Gücü Seviyesi Seçme
- Paspas Sistemini Kullanma
- RoboVac'ınızı Amazon Alexa / Google Asistan ile Kullanma
- Çocuk Güvenlik Kilidini Etkinleştirme / Devre Dışı Bırakma

### 296 Temizlik ve Bakım

- Toz Kutusunu, Su Haznesini ve Filtreyi Temizleme
- Döner Fırça Temizliği
- Yan Fırçaları Temizleme
- Yan Fırçaları Değiştirme
- Sensörler ve Şarj Pimlerinin Temizliği
- Döner Tekerlek Temizliği
- Paspas Bezini Temizleme

### 305 Sorun Giderme

- Sesli Uyarı

### 309 Teknik Özellikler

### 310 Müşteri Hizmetleri

Robo Vac'ı satın aldığınız için teşekkür ederiz. Bu cihazı kullanmadan önce aşağıdaki tüm talimatları dikkatle okuyun ve daha sonra kullanmak üzere bu kılavuzu saklayın.

## Önemli Güvenlik Talimatları

Yaralanma veya hasar riskini azaltmak için, bu cihazı kurarken, kullanırken ve bakımını yaparken bu talimatları elinizin altında bulundurun.

### KULLANILAN UYARI SEMBOLLERİ



Bu, güvenlik uyarısı sembolüdür. Bu sembol, sizi maddi hasar ve/veya ciddi fiziksel yaralanmalar veya ölümlerle sonuçlanabilecek olası tehlikeler konusunda uyarır.

- 8 yaş ve üzeri çocuklar ile fiziksel, duyuşsal veya zihinsel engeli olan ya da deneyim ve bilgi sahibi olmayan kişiler bu cihazı yalnızca gözetim altında olmaları veya kendilerine bu cihazın güvenli bir şekilde kullanımıyla ilgili bilgi verilmesi ve ilgili tehlikeleri anlamaları kaydıyla kullanabilir.
- Çocukların bu cihazla oynamamasına dikkat edilmelidir.
- Temizlik ve bakım, bir yetişkin gözetiminde olmayan çocuklar tarafından yapılmamalıdır.
- Bu cihaz yalnızca beraberinde verilen güç kaynağı ünitesiyle kullanılmalıdır.
- Bu cihazı temizlemeden veya bakımını yapmadan önce fişi prizden çıkarmalısınız.
- Bu cihazdaki pil yalnızca kalifiye bir uzman tarafından değiştirilmelidir.
- Pili çıkarmadan önce cihazın güç kaynağıyla bağlantısını kesin.
- Pili yeniden şarj etmek için yalnızca bu cihazla birlikte sağlanan şu çıkarılabilir adaptörü kullanın: (ABD/Kanada: NLD100240W1A4; Birleşik Krallık: NLD100240W1E4; AB: NLD100240W1U4; Avustralya: NLD100240W1S4).
- Bu cihazın bertaraf edilmesinden önce pili çıkarılmalıdır. Pili çıkarmak için önce alttaki vidaları sökün, ardından arka kapağı çıkarın. Hızlı konektörün bağlantısını keserek pili çıkarın.

- Kullanılmış pil, kapalı bir plastik torbaya konulmalı ve yerel çevre yönetmeliklerine uygun olarak güvenli bir şekilde imha edilmelidir.
- Güç kaynağı ünitesinin harici esnek kablosu veya kablo telleri değiştirilemez; kablo hasar görürse, güç kaynağı ünitesi atılmalıdır.
- Bu cihaz yalnızca kapalı alanlarda kullanıma yöneliktir.
- Bu cihaz bir oyuncak değildir. Bu cihazın üzerine oturmeyin veya basmayın. Bu cihazın çalışması sırasında küçük çocuklar ve evcil hayvanlar gözetim altında olmalıdır.
- Bu cihazı yalnızca oda sıcaklığında saklayın ve çalıştırın.
- Bu cihazı yanan ya da tüten herhangi bir şeyi almak için kullanmayın.
- Bu cihazı dökülen çamaşır suyu, boya, kimyasallar veya ıslak herhangi bir şeyi temizlemek için kullanmayın.
- Bu cihazı kullanmadan önce giysi ve dağılmış kağıtlar gibi nesnelere toplayın. Panjurlar veya perdelerin kordonlarını yukarı kaldırın. Güç kablolarını ve keskin, sivri veya kırılabilir cisimleri ortalıktan kaldırın. Bu cihaz bir güç kablosunun üzerinden geçip onu sürüklerse, masada veya rafta duran eşyalar düşebilir.
- Temizlenecek odanın balkonu varsa, balkona erişimi engellemek ve güvenli çalışmayı sağlamak için bir bariyer kullanılmalıdır.
- Bu cihazın üstüne hiçbir şey koymayın.
- Bu cihazın kendi kendine hareket ettiğini unutmayın. Bu cihazın çalıştığı alanda yürürken üzerine basmamak için dikkatli olun.
- Bu cihazı yerde açıkta elektrik prizleri olan alanlarda çalıştırmayın.
- Bu cihazın elektronik parçalarını, pilini veya entegre Şarj İstasyonunu açıkta bırakmayın. İçerisinde bakımı kullanıcı tarafından yapılabilecek parçalar bulunmamaktadır.
- Bu cihazı bitmemiş, kaplamasız, cilalı veya pürüzlü zeminler üzerinde kullanmayın. Bu durum zemine ve

bu cihaza zarar verebilir. Kenarları püsküllü veya gevşek dokunmuş halılarda değil yalnızca sert zemin yüzeylerde veya kısa tüylü halılarda kullanın.

- Bu cihaz, zeminlerde, zemini çizmeden kullanılacak şekilde tasarlanmıştır. Yine de, tüm odayı temizlemeden önce çiziğe sebep olmadığından emin olmak için bu cihazı temizlenecek odanın küçük bir alanında test etmenizi öneririz.
- Yalnızca bu kılavuzda önerilen veya açıklanan aksesuarları kullanın.
- Islak elle cihazı veya fişi tutmayın.
- Kullanımdan önce toz kutusu ve/veya filtrelerin doğru şekilde takıldığından emin olun.
- Hasar görmüş veya üzerinde değişiklik yapılmış pil takımını ya da cihazı kullanmayın. Hasar görmüş veya değiştirilmiş pillerde, yangın, patlama veya yaralanma riskiyle sonuçlanan öngörülemez durumlar meydana gelebilir.
- Pil takımını veya cihazı ateşe ya da aşırı ısıya maruz bırakmayın. Cihazın açık alev veya 130 °C'nin (266 °F) üzerindeki sıcaklıklara maruz bırakılması patlamaya neden olabilir.
- Kullanım ve bakım talimatlarında belirtilenler dışında cihaz veya pil takımında değişiklik ya da onarım yapmaya çalışmayın.
- Tüm şarj talimatlarını uygulayın ve pil takımını veya cihazı talimatlarda belirtilen sıcaklık aralığı dışında şarj etmeyin. Uygunsuz şekilde veya belirtilen aralığın dışındaki sıcaklıklarda şarj edilmesi pile zarar verebilir ve yangın riskini artırabilir.
- Bu aygıtın lazer mesafe sensörü IEC 60825-1: 2014 Sınıf I Lazer Ürünleri standartlarını karşılamakta olup tehlikeli lazer radyasyonu oluşturmaz.

## Bilgi



Cihazın veya ambalajının üzerindeki bu sembol aşağıdaki anlamları taşır:

Elektrikli aletleri sınıflandırılmamış kentsel atık olarak atmayın; ayrı toplama tesislerini kullanın. Mevcut toplama sistemleriyle ilgili bilgi almak için bölgenizdeki yetkili kuruma başvurun. Elektrikli cihazlar katı atık sahalarına veya çöplüklere atılırsa, tehlikeli maddeler yeraltı suyuna sızabilir ve besin zincirine girerek sağlığınıza zarar verebilir. Eski cihazları yenileriyle değiştirirken, perakendeci yasal olarak en azından eski cihazınızı ücretsiz olarak bertaraf etmek üzere geri almakla yükümlüdür.

## Uygunluk Beyanı

Bu ürün, Avrupa Topluluğunun radyo girişimi gerekliliklerine uygundur. Anker Innovations Limited, işbu belge ile T2194 tipi radyo ekipmanının 2014/53/EU Yönergesine uygun olduğunu beyan eder. AB uygunluk beyanının tam metni şu web sitesinde mevcuttur: <https://support.eufylife.com/s/article/Recommend?type=Download>.

Maksimum çıkış gücü: 18 dBm (AB için)

Frekans bandı: 2,4 G bandı (2,4000 GHz - 2,4835 GHz)

## Ticari Marka Bildirimi

- Amazon, Echo, Alexa ve tüm ilgili logolar, Amazon.com, Inc. veya iştiraklerinin ticari markalarıdır.
- Apple ve Apple logosu, Apple Inc.'in ABD ve diğer ülkelerde tescilli ticari markalarıdır. App Store, Apple Inc.'in ABD ve diğer ülkelerde tescilli hizmet markasıdır.
- Google Play ve Google Play logosu, Google Inc. şirketinin ticari markalarıdır.
- Google Home, Google Inc.'in ticari markasıdır.

## RoboVac'ınız hakkında

### Kutunun İçindekiler

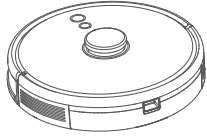

RoboVac

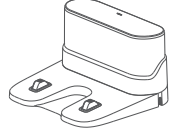

Şarj İstasyonu

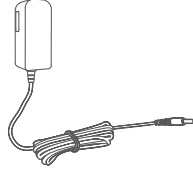

Güç Adaptörü

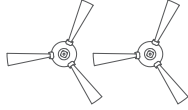

Yan Fırçalar (x2)

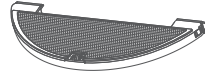

Paspas Modülü

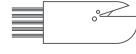

Temizleme Aleti



Su Geçirmez Ped

Kullanım Kılavuzu  
ve Diğer Belgeler

## RoboVac Anatomisi

### A. Üst

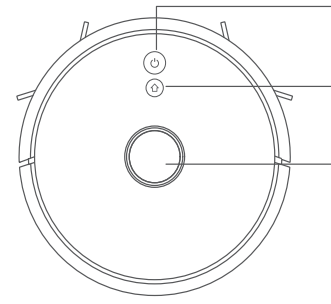

- Temizliği başlatmak veya duraklatmak için basın.
- Açmak veya kapatmak için 3 saniye süreyle basılı tutun.
- Şarj İstasyonuna dönmek veya duraklatmak için basın.
- Çocuk güvenlik kilidini etkinleştirmek / devre dışı bırakmak için 3 saniye süreyle basılı tutun.
- Lazer mesafe sensörü (LDS)
- Wi-Fi bağlantısını sıfırlamak için iki düğmeyi de 3 saniye süreyle basılı tutun.

### B. Yan

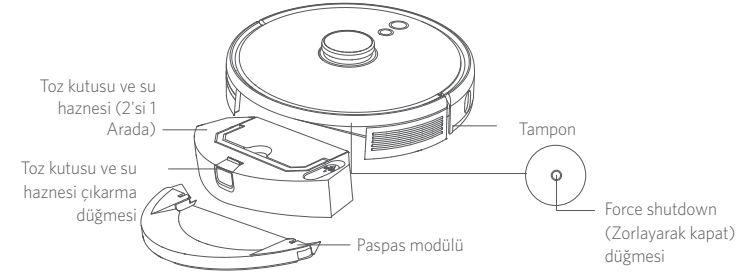

## C. Alt

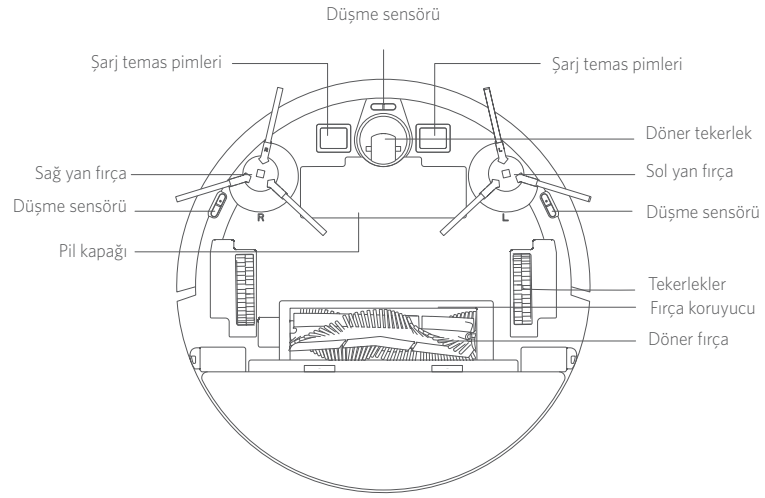

## D. Toz Kutusu ve Su Haznesi (2'si 1 Arada)

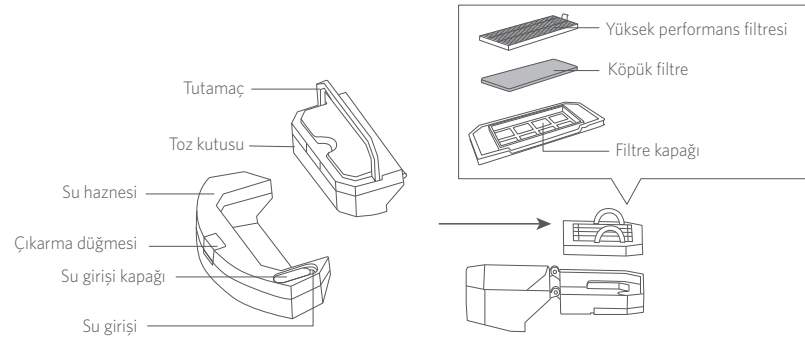

## E. Paspas Modülü

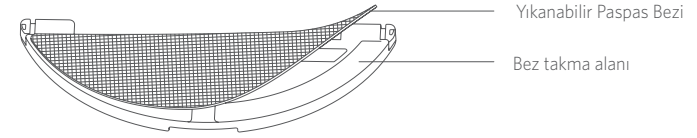

## F. Emme Girişi

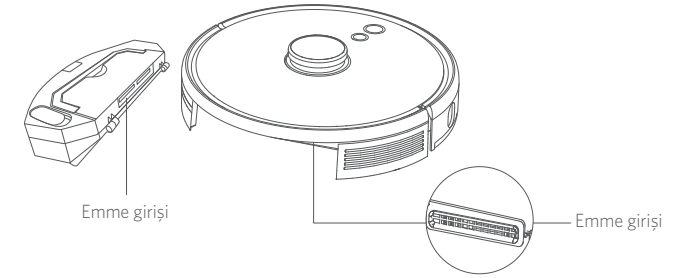

## G. Şarj İstasyonu

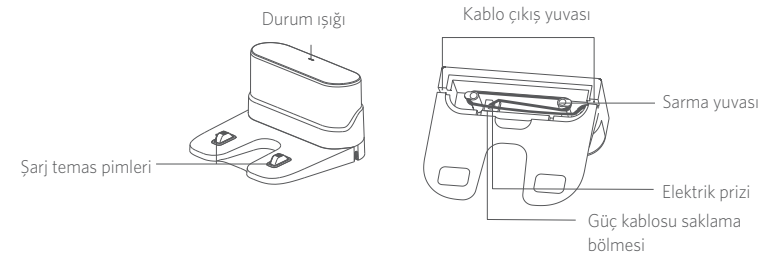

## LED Göstergesi

LED göstergelerle RoboVac'ın durumunu görebilirsiniz.

🔌 ve 🏠	Durum
Yanıp sönen mavi	Şarj etme
Sabit mavi	Beklemede / Temizliyor / Pil dolu
Sabit kırmızı	Düşük güç ve Şarj İstasyonuna dönüyor
Işık yok	<ul style="list-style-type: none"> <li>RoboVac kapalı.</li> <li>Güçten tasarruf etmek için, RoboVac Şarj İstasyonuna bağlanmadığında ve 10 dakika boyunca etkin olmadığında ışık otomatik olarak kapatılır.</li> </ul>
Yanıp sönen mavi	Wi-Fi bağlantısı bekleniyor
Sesli uyarıyla birlikte yanıp sönen kırmızı	RoboVac hata veriyordur. Çözümler için bu kılavuzdaki "Sorun Giderme > Sesli Uyarı" bölümüne bakın.

## Harita Navigasyonu ve Yönetimi

### Navigasyon

RoboVac otomatik temizlemeye başladığında Şarj İstasyonundan uzaklaşır ve harita oluşturmak için evinizi otomatik olarak tatar, temizleme rotasını mantıksal olarak belirler ve alanı odalara böler. Her bölgenin temizliğini tek tek tamamlamak için Z şeklinde bir temizleme yöntemi izlenerek temizleme yolları duvarlar boyunca planlanır.

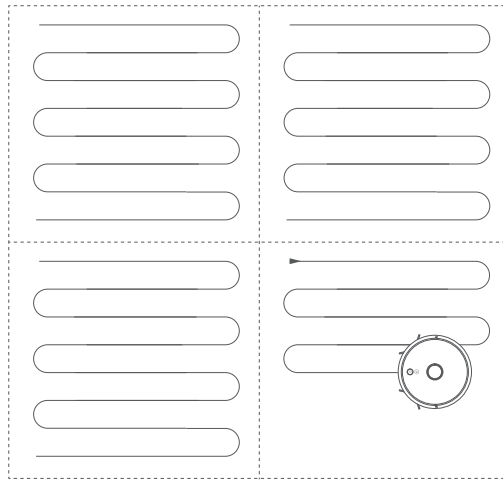

## Gerçek Zamanlı Harita Oluşturma ve Kat Planı

Gerçek zamanlı harita oluşturma, RoboVac'ın en verimli temizleme yolunu oluşturmak için evinizin ortamını kolayca öğrenmesine yardımcı olur. Temizlikten sonra bir kat planı oluşturulacaktır. Normal navigasyonu sağlamak için harita her temizlik sırasında gerçek zamanlı olarak güncellenecektir.

Eksiksiz bir kat planı oluşturmak için:

1. RoboVac'ın her odanın haritasını oluşturabilmesi için kapılarınızı açın.
2. RoboVac'ın yoluna çıkabilecek veya ona engel olabilecek tüm nesnelere kaldırın.

## Yeniden Konumlandırma ve Yeniden Harita Oluşturma

RoboVac/Şarj İstasyonunun veya çevreleyen unsurların konumu belirgin şekilde değiştirilirse, RoboVac kendisini çevreleyen unsurları tanımak için yeniden konumlandırmaya ya da yeniden harita oluşturmaya çalışır.

- Yeniden konumlandırma başarılı olursa, RoboVac temizliğe devam eder.
- Yeniden konumlandırma başarısız olursa, RoboVac bir sonraki temizlikte normal seyir sağlamak üzere yeniden harita oluşturur.



- İlk kez kullanırken, RoboVac'ın temizliğe Şarj İstasyonundan başladığından emin olun.
- Temizlik sırasında RoboVac'ı sık sık taşımayın. Taşınmışsa, RoboVac'ı orijinal konumuna geri getirin.

## RoboVac'ınızı Kullanma

### Kullanım Öncesi Önemli İpuçları

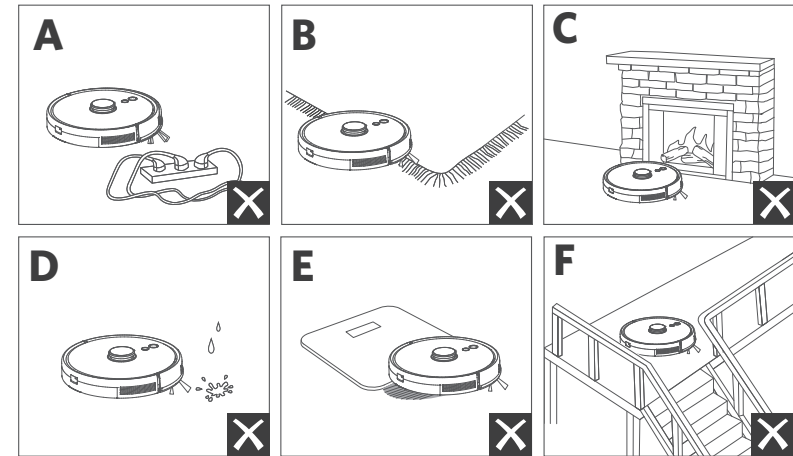

- a RoboVac'ın takılabileceği kabloları ve küçük cisimleri yerden kaldırın.
- b RoboVac'ın takılmasını önlemek için kilimlerin püsküllü kenarlarını kilimin altına doğru katlayın. RoboVac'ın hatalı çalışmasına neden olabileceğinden, koyu renkli uzun tüylü kilimleri veya 26 mm'den (1,02 inç) kalın kilimleri temizlemekten kaçının.
- c eufy Clean uygulamasında, şöminelerin ve girildiğinde RoboVac'a zarar verebilecek belirli alanların (havalandırma delikleri gibi) önüne bir No-Go bölgesi veya sanal bir sınır ayarlanması önerilir.
- d Temizlik sırasında RoboVac'ı ıslak alanlardan uzak tutun.
- e RoboVac, zeminden yüksekliği 20 mm'den (0,79 inç) daha az olan cisimlerin üzerine çıkabilir. Mümkünse bu nesnelere kaldırın.
- f Düşme önleyici sensörler, çoğu durumda RoboVac'ın merdivenlerden aşağı yuvarlanmasını ve dikey yönde düşüşleri önleyecektir. Kirlili yüzeylerde veya halı serili / yansıtıcı / çok koyu renkli zeminlerde sensörler daha az etkilidir. RoboVac'ın düşebileceği alanları engellemek için eufy Clean uygulamasında fiziksel engellerin yerleştirilmesi veya bir No-Go bölgesi / sanal bir sınır ayarlanması önerilir.

## Hazırlık

- 1 Kullanmadan önce tamponun yanındaki köpük blokları çıkarın.
- 2 Paspas işleminden önce zemini kuru tutmak için Şarj İstasyonunu su geçirmez pede takın. Sıkıca oturduğundan emin olun. Paspas gerekmiyorsa bu adımı atlayın.

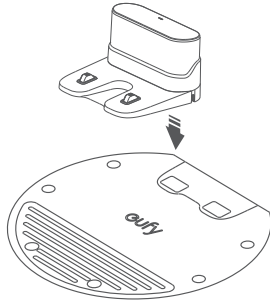

- 3 Şarj İstasyonunu düz bir yüzeye ve duvara yaslanacak şekilde yerleştirin.

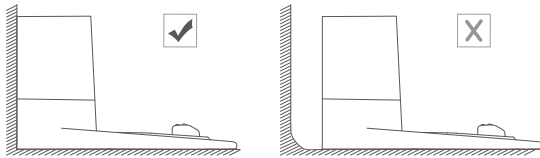

- 4 Sol ve sağ tarafta 0,5 m (1,6 ft) ve Şarj İstasyonunun ön tarafında 1,5 m (4,9 ft) alan içerisindeki nesnelere kaldırın. Nesnelere kaldıramazsanız, RoboVac'ı başka bir yere taşıyın ve RoboVac'ın Şarj İstasyonuna normal şekilde dönüp döneceğini kontrol edin; dönmüyorsa yardım almak için eufy müşteri hizmetlerine başvurun.

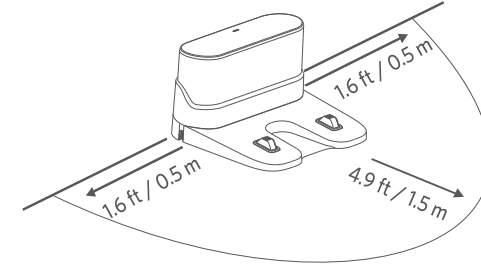

- 5 Adaptörü Şarj İstasyonuna ve elektrik prizine bağlayın.
- ➔ Şarj İstasyonu AC elektrik prizine bağlandığında Şarj İstasyonunun LED'i beyaz renkte sabitlenir.

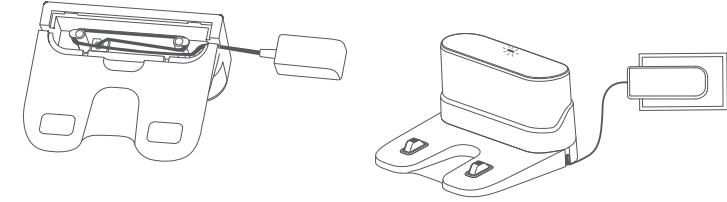

- Şarj İstasyonunu RoboVac'ın kolayca erişebileceği bir yere kurun. Şarj İstasyonunun duvara yaslanarak ve kilim veya halı yerine sert bir düz yüzeye yerleştirilmesi önerilir.
- Şarj İstasyonunu her zaman takılı tutun, aksi takdirde RoboVac şarj istasyonuna otomatik olarak geri dönmeyecektir.

## RoboVac'ınızı Şarj Etme



- Kullanmadan önce RoboVac'ın tamamen şarj olduğundan emin olun.
- RoboVac, temizlik döngüsünün sonunda veya pili azaldığında Şarj İstasyonuna geri döner.

RoboVac'ı şarj pimlerini hizalayarak Şarj İstasyonuna takın.

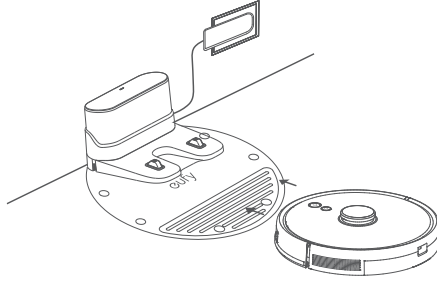

- Pilin ömrünü korumak için en az 6 ayda bir şarj edin.

## RoboVac'ınızı eufy Clean Uygulaması ile Kullanma

Mevcut tüm özelliklerden yararlanmak için RoboVac'ınızı eufy Clean uygulaması üzerinden kontrol etmeniz önerilir.

### Başlamadan önce aşağıdakilerden emin olun:

- Akıllı telefonunuz veya tabletiniz iOS 10.0 (ya da üzeri) veya Android 5.0 (veya üzeri) çalıştırıyor.
- Kablosuz yönlendiricinizde 2,4 GHz bant kablosuz sinyali etkin.
- RoboVac kurulum sırasında yeterli güce sahip olduğundan emin olmak için Şarj İstasyonuna yerleştirilmelidir.

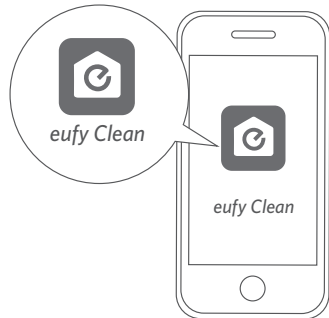

- 1 Wi-Fi bağlantısını başlatmak için iki düğmeyi (🔌 ve 🏠) aynı anda 10 saniye süreyle basılı tutun.
  - 2 App Store'dan (iOS cihazlar) veya Google Play'den (Android cihazlar) eufy Clean uygulamasını indirin.
  - 3 Uygulamayı açın ve bir kullanıcı hesabı oluşturun.
  - 4 "RoboVac L35 Hybrid"i eufy Clean hesabınıza eklemek için "+" simgesine dokunun.
  - 5 Wi-Fi bağlantısını ayarlamak için uygulamadaki talimatları izleyin.
- ➔ Başarılı şekilde bağlandıktan sonra RoboVac'ı uygulama aracılığıyla kontrol edebilirsiniz.
- ➔ Uygulama üzerinden temizlik modu seçebilir, zamanı ayarlayabilir, temizlik planlayabilir, emiş gücünü ve su akışını ayarlayabilir, sistem durumunu görüntüleyebilir, bildirim alabilir ve ek özelliklere erişebilirsiniz.

🔌🏠	Yavaş yanıp sönen mavi:	Bağlantı için bekleniyor
	Hızlı yanıp sönen mavi	Kablosuz yönlendiricinize bağlanıyor
	Sabit mavi	Kablosuz yönlendiricinize bağlandı



- RoboVac herhangi bir yerde sıkışırsa, makineyi bulmak için uygulamada Robotumu Bul öğesine dokununuz.

### Temizliği Programlama

eufy Clean uygulamasıyla, RoboVac'ı belirli bir zamanda temizliğe başlayacak şekilde programlayabilirsiniz.



- eufy Clean uygulamasında saati ayarlayabilir ve Pazardan Cumartesiye temizlik programlarını özelleştirebilirsiniz. Bu işlev yalnızca uygulamada kullanılabilir.



## Temizliği Başlatma / Durdurma



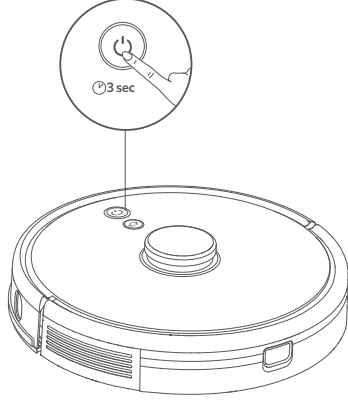

- Ayrıca eufy Clean uygulaması üzerinden temizlik başlatabilir veya durdurabilirsiniz.

1 Açmak için  düğmesini 3 saniye süreyle basılı tutun.



2 Temizliği Otomatik Temizlik modunda başlatmak için  düğmesine basın.

- Temizliği duraklatmak için  düğmesine tekrar basın.
- Kapatmak için  düğmesini 3 saniye süreyle basılı tutun.

\*Bir düğmeye bastığınızda RoboVac yanıt vermiyorsa cihazı zorla kapatmak için Force Shutdown (Zorlayarak Kapat) düğmesine (ana ünitenin içinde bulunur) basın. Ardından cihazı yeniden başlatmak için  düğmesini 3 saniye süreyle basılı tutun.

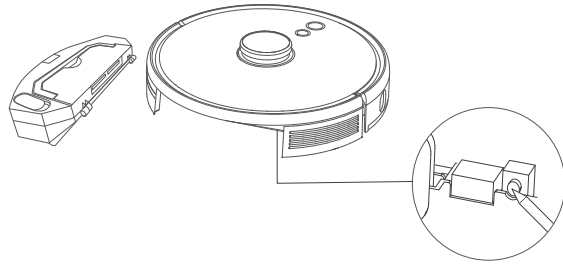

## Temizleme Modu Seçme

### Otomatik Temizlik Modu

Temizliği Otomatik Temizlik modunda başlatmak için  düğmesine basın. Bu modu eufy Clean uygulamasında da seçebilirsiniz.

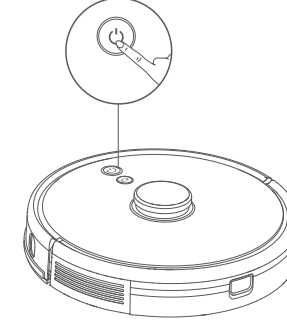

- Temizlik sırasında, pil seviyesi düşerse RoboVac otomatik olarak Şarj İstasyonuna geri döner. Temizliğe kaldığı yerden devam etmek için eufy Clean uygulamasında bu özelliği etkinleştirin.
- RoboVac açıldığında varsayılan olarak Otomatik Temizlik modunda başlar.

### Noktasal Temizlik Modu (Yalnızca eufy Clean Uygulaması Üzerinden Kullanılabilir)

RoboVac, bu modda, 1,5 m x 1,5 m (4,9 ft x 4,9 ft) boyutlarındaki belirli bir alanı yoğun bir şekilde temizler.

Bu mod, yoğun toz veya kalıntı bulunan alanlarda yararlıdır. Belirli bir bölgenin temizliği bittiğinde, otomatik olarak Şarj İstasyonuna geri döner.

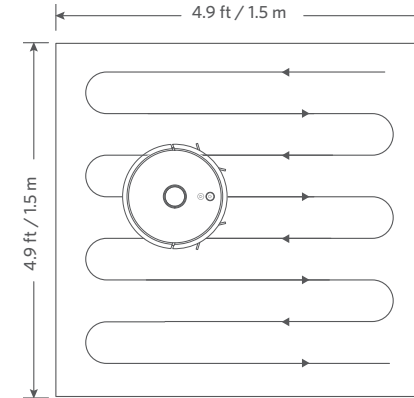

## Oda Temizleme Modu (Yalnızca eufy Clean Uygulaması Üzerinden Kullanılabilir)

Bu modda, eviniz temizlenmek üzere eufy Clean uygulamasında otomatik olarak birkaç odaya bölünür. Ayrıca oda ayarlarınızı uygulama içerisinde özelleştirebilirsiniz. RoboVac yalnızca seçili odaları temizleyecek ve temizlikten sonra Şarj İstasyonuna geri dönecektir.



- Oda temizliğini yalnızca RoboVac haritayı oluşturduktan sonra başlatın.
- Oda temizliğine başlamak için RoboVac'ın Şarj İstasyonundan hareket etmesi önerilir.

## Alan Temizleme Modu (Yalnızca eufy Clean Uygulaması Üzerinden Kullanılabilir)

Bu modda, eufy Clean uygulamasında bir temizlik bölgesi ayarlayabilirsiniz. RoboVac yalnızca seçilen bölgeyi temizleyecektir.

## Emiş Gücü Seviyesi Seçme

eufy Clean uygulamasında ihtiyaçlarınıza uygun bir emiş gücü seviyesi seçin:

- Sessiz
- Standart (Varsayılan)
- Turbo
- Maks.



- RoboVac bir sonraki temizlikte daha önce seçtiğiniz emiş gücü seviyesini kullanacaktır.

## BoostIQ™ özelliğini seçme

eufy Clean uygulamasında, ihtiyaçlarınıza uygun olarak BoostIQ™ özelliğini seçin. RoboVac, temizliği en iyi şekilde yapmak için daha fazla güç gerektiğini tespit ederse, emiş gücünü otomatik olarak artıracaktır. BoostIQ™, daha kalın halıları ve süpürmesi zor kirleri temizlemek için ideal olup, toplam temizlik süresini azaltacak ancak gürültü seviyesini artıracaktır. BoostIQ™'nin neden olduğu vakumlama sesi sizi rahatsız ediyorsa bu özelliği devre dışı bırakabilirsiniz.

## Paspas Sistemini Kullanma



- Paspas modu, yalnızca inatçı lekeler veya sıvılar içermeyen temiz bir zemin için tasarlanmıştır. Zeminlerin lekelenmesini önlemek için, toz ile kahve veya mürekkep gibi sıvılar karıştığında paspas işlevini kullanmayın.
- Paspas Sistemi en iyi pürüzsüz, sert yüzeyleri temizler ve pürüzlü fayanslarda, yoğun cilalı zeminlerde veya arduvaz ya da tuğla gibi paspas modülünün takılabileceği pürüzlü yüzeylerde çok iyi performans göstermeyebilir.
- Paspas modunun evde olmadığınız zamanlarda kullanılması önerilmez.
- Paspas modunu halı zeminlerde kullanmayın. Halı kaplı alanı temizlemeyi atlamak için, eufy Clean uygulamasında bir "No-Mop" (Paspas Yok) bölgesi ayarlamamız önerilir.

- 1 Paspas işleminden önce zemini korumak için, su geçirmez pedi Şarj İstasyonunun alt kısmına takın.

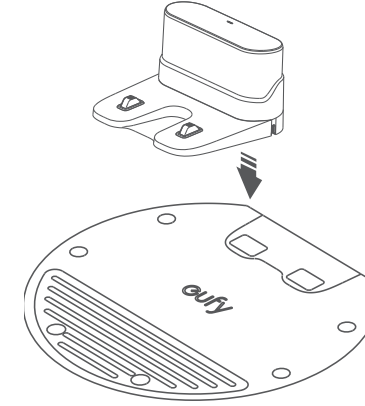

- 2 Paspas bezini ıslatıp damlamayacak hale gelene kadar sıkın, ardından bezi paspas modülüne takın.

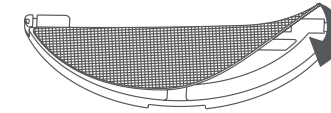

- 3 Su haznesini çıkarın. Su giriş kapağını açarak su doldurun ve ardından kapağı kapatın.

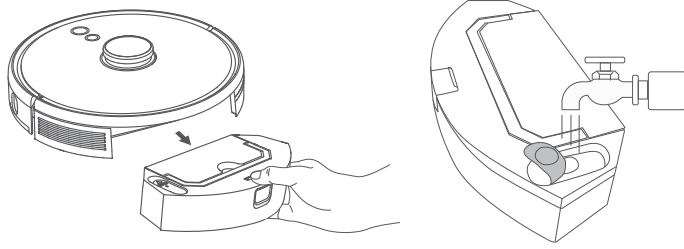

Zemininiz kaygan olabileceğinden ve bu nedenle temizleme etkisi azalabileceğinden herhangi bir temizleme solüsyonu kullanmayın.

- 4 Paspas modülünü ve su haznesini bir klik sesi duyuluncaya kadar tekrar RoboVac'ın alt kısmına takın.

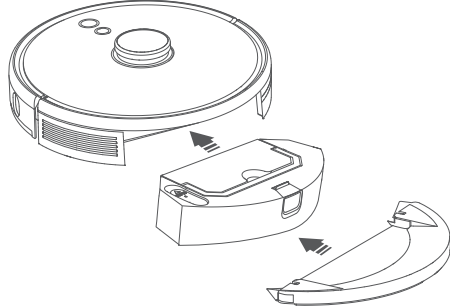

Paspas modu yalnızca inatçı lekelerin olmadığı temiz zeminler için tasarlanmıştır. Daha iyi bir paspas etkisi sağlamak için paspaslamadan önce zemini RoboVac ile üç kez temizlemeniz önerilir.

- 5 Temizliğe başlayın. RoboVac otomatik olarak süpürür ve paspas yapar.

- 6 RoboVac temizliği bitirip Şarj İstasyonuna döndüğünde paspas modülünü çıkarın.

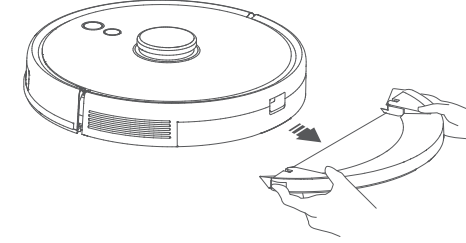

- 7 Toz kutusunu ve su haznesini çıkarmak için çıkarma düğmesine basın.

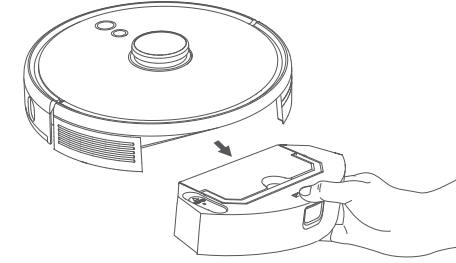

- 8 Toz kutusunu ve su haznesini temizleyin, kalan suyu boşaltın ve küflenmeyi veya hoş olmayan kokuları önlemek için paspas bezini temizleyin. Bileşenlerin nasıl temizleneceği ve bakımının nasıl yapılacağı hakkında bilgi edinmek için bu kılavuzdaki "Temizlik ve Bakım" bölümüne bakın.

## RoboVac'ınızı Amazon Alexa / Google Asistan ile Kullanma

Amazon Alexa veya Google Asistan, RoboVac'ı sesinizle kontrol etmenizi sağlayan akıllı sesli kontrol cihazlarıdır.

### Başlamadan önce aşağıdakilerden emin olun:

- RoboVac, yeterli gücünün olması için Şarj İstasyonuna takılır.
- RoboVac, eufy Clean uygulamasıyla bağlantılıdır.
- Amazon Alexa uyumlu bir cihazınız (ör. Amazon Echo, Echo Dot ve Amazon Tap, Echo Show, Echo Spot) veya Google Asistan ile etkinleştirilmiş bir cihazınız (ör. Google Home, Google Home Mini) var. Bu cihazlar ayrıca satılmaktadır.
- Amazon Alexa uygulaması veya Google Home uygulaması akıllı cihazınızda zaten yüklü ve bir hesap oluşturduunuz.

## RoboVac'ı Amazon Alexa veya Google Assistant ile kontrol etmek için

1. eufy Clean uygulamasını açın ve sol üst yer alan "Smart Integrations" bölümünü bulun.
2. Kurulumu tamamlamak için ekrandaki talimatları izleyin.



• Şu anda bu özellik yalnızca İngilizce, Almanca, Fransızca ve İspanyolca dillerini desteklemektedir. Desteklenen daha fazla dil için <https://www.eufylife.com/support/> adresine bakın.

## Çocuk Güvenlik Kilidini Etkinleştirme / Devre Dışı Bırakma

Çocuk güvenlik kilidini açmak için  düğmesini 3 saniye süreyle basılı tutun. Çocuk güvenlik kilidi etkinleştirildiğinde RoboVac, herhangi bir düğmeye basıldığında yanıt vermez ve böylece çocukların kazara yaralanması önlenir.

- Çocuk güvenlik kilidini devre dışı bırakmak için  düğmesini tekrar 3 saniye süreyle basılı tutun.



• Bu işlev eufy Clean uygulamasında da kullanılabilir.

## Temizlik ve Bakım

Temizlik ve bakımdan önce cihazı kapatın ve adaptörün fişini çekin.

En iyi performansı almak için, RoboVac'ı düzenli olarak temizlemek ve bakımını yapmak üzere aşağıdaki talimatları izleyin. Temizleme/değiştirme sıklığı, RoboVac kullanım alışkanlıklarınıza göre değişir.

### Önerilen Temizleme/Değiştirme Sıklığı

RoboVac Parçası	Temizlik Sıklığı	Değişim Sıklığı
Toz kutusu ve su haznesi	Her kullanımdan sonra	-
Filtre	Haftada bir (Evcil hayvanınız varsa haftada iki)	Her 6 ayda bir veya her 50 temizliğin ardından
Yan Fırçalar	Ayda bir	Her 3-6 ayda bir (veya belirgin şekilde yıprandığında)
Fırça koruyucu	Ayda bir	Her 3-6 ayda bir (veya belirgin şekilde yıprandığında)
Döner fırça	Ayda bir	6-8 ayda bir
Sensörler	Ayda bir	-
Şarj pimleri	Ayda bir	-
Döner tekerlek	Ayda bir	-
Paspas bezi	Her kullanımdan sonra	-

### Toz Kutusunu, Su Haznesini ve Filtreyi Temizleme

- 1 Toz kutusunu ve su haznesini çıkarmak için çıkarma düğmesine basın.

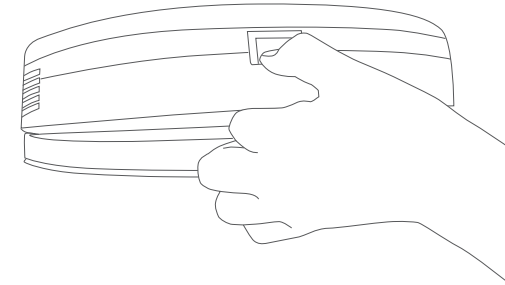

- 2 Toz kutusunu su haznesinden ayırın.

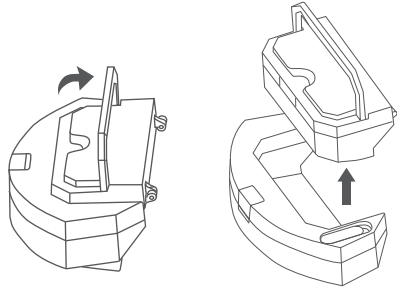

- 3 Toz kutusunu açın ve boşaltın.

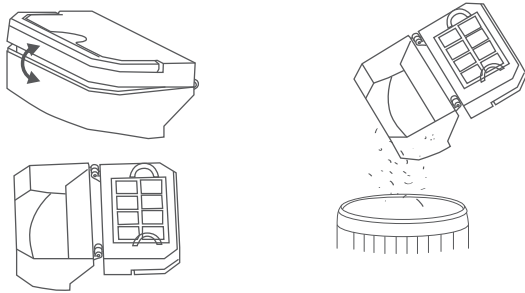

- 4 Köpük filtreyi ve yüksek performans filtresini çıkarın.

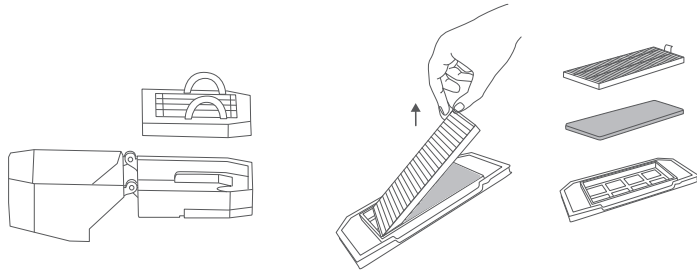

- 5 Toz kutusunu ve filtreleri temizleme fırçasıyla temizleyin.

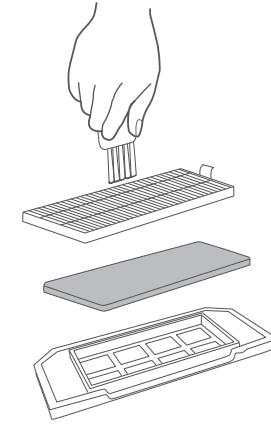

- 6 Su haznesinde kalan suyu boşaltın.

- 7 Toz kutusunu, su haznesini ve filtreleri suyla iyice durulayın.

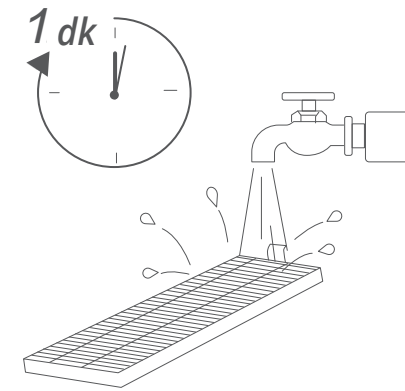

Filtreleri temizlemek için sıcak su veya deterjan kullanmayın.

- 8 Toz kutusunu, su haznesini ve filtreleri bir sonraki kullanımdan önce havalandırarak tamamen kurutun. Orijinal filtre kuru değilse başka bir filtre kullanabilirsiniz.

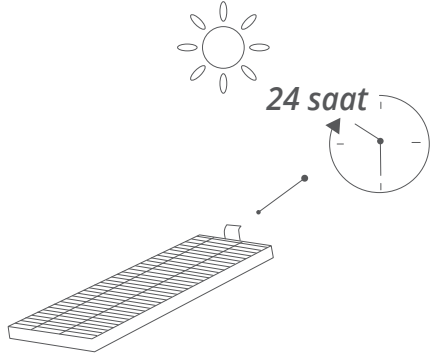

Tamamen kuru değilse filtreleri kullanmayın, aksi takdirde temizleme performansı etkilenebilir.

- 9 Filtreleri tekrar toz kutusuna yerleştirin.

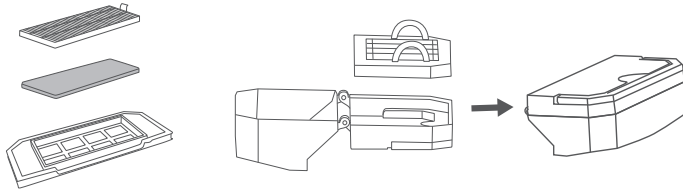

- 10 Toz kutusunu ve su haznesini ana üniteye geri takın.

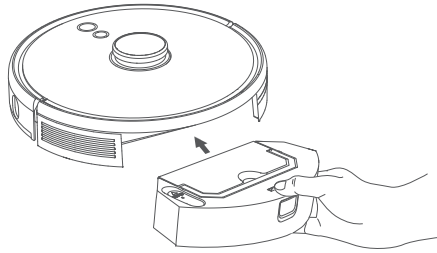

## Döner Fırça Temizliği

- 1 Fırça koruyucunun kilidini açmak için serbest bırakma tırnaklarını gösterildiği gibi çekin.
- 2 Çıkarmak için rulo fırçayı kaldırın.
- 3 Rulo fırçayı temizleme aletiyle temizleyin.
- 4 Önce sabit çıkıntılı ucu sokarak rulo fırçayı yerine takın.
- 5 Fırça koruyucuyu yerine oturtmak için aşağı bastırın.

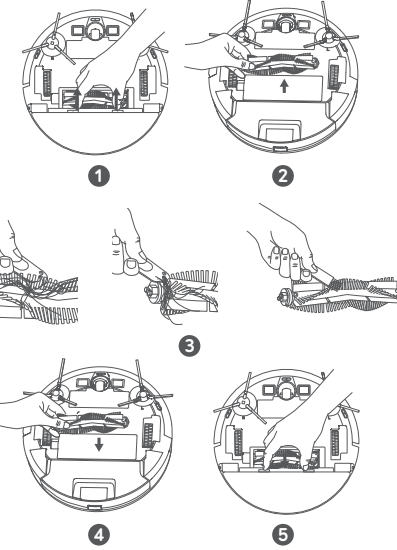

## Yan Fırçaları Temizleme

Saç gibi yabancı maddeler yan fırçalara kolayca dolaşabilir ve üzerlerine kir yapışabilir. Bunları düzenli olarak temizlediğinizden emin olun.

- 1 Yan fırçaları çıkarın.

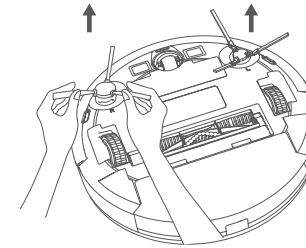

- 2 Ana ünite ile yan fırçalar arasında sarılmış tüm saçları veya ipleri dikkatlice gevşeterek çekip çıkarın.
- 3 Fırçalardaki tozları temizlemek veya fırçaları hafifçe yeniden şekillendirmek için ılık suya batırılmış bir bez kullanın.

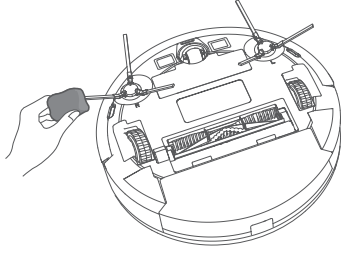

- Yan fırçaları yalnızca tamamen kurumalarının ardından kullanın.

## Yan Fırçaları Değişirme

Yan fırçalar bir süre kullanıldıktan sonra hasar görebilir. Bunları değiştirmek için aşağıdaki talimatları uygulayın.

- Eski yan fırçaları çıkarın ve yenilerini yerine oturtmak için bir klik sesi duyuluncaya kadar bastırın.



- L (Sol) ile işaretlenmiş sol yan fırçanın ve R (sağ) ile işaretlenmiş sağ yan fırçanın şekilde gösterildiği gibi doğru takıldığından emin olun. Aksi takdirde yan fırçalar zarar görebilir.

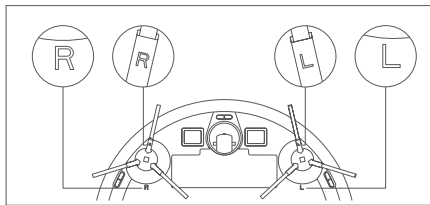
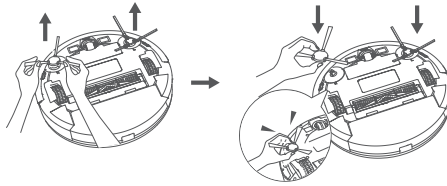

## Sensörler ve Şarj Pimlerinin Temizliği

Performansı en iyi seviyede tutmak için sensörleri ve şarj pimlerini düzenli olarak temizleyin.

- Bir bez veya temizleme fırçası kullanarak sensörlerin ve şarj temas pimlerinin tozunu alın.

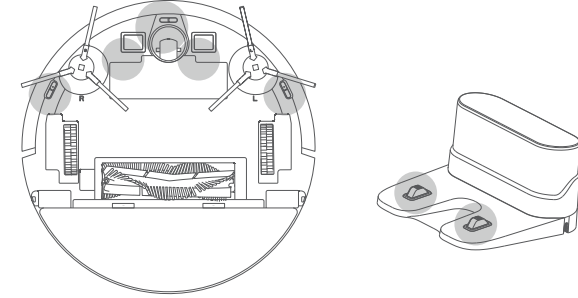

## Döner Tekerlek Temizliği

Saç veya toz parçacıkları, döner tekerleğe kolayca sıkışabilir. Döner tekerleği periyodik olarak ve gerektiği gibi temizlediğinizden emin olun.

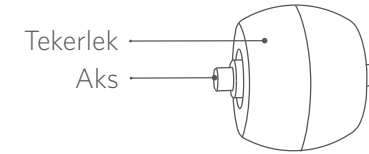

- 1 Pil kapağını çıkarın.

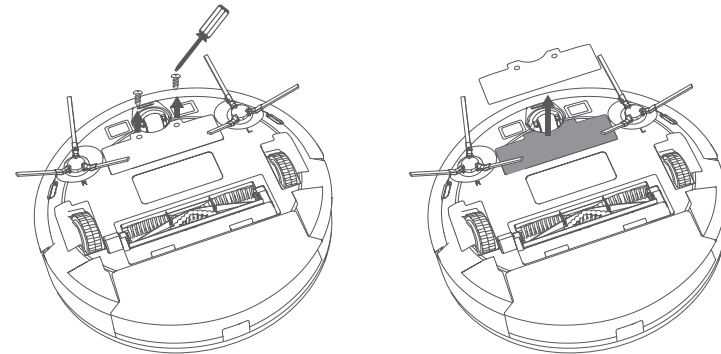

- 2 Dönel tekerleği bir aletle (tornavida gibi) çekerek çıkarın.

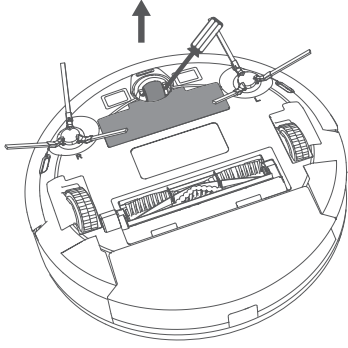

- 3 Tekerleğin etrafına sarılmış veya tekerlek boşluğuna dolanmış saç veya kalıntıları temizleyin.
- 4 Tekerleği yeniden takın ve yerine oturana kadar itin.



• Döner tekerleği suyla temizlemeyin.

## Paspas Bezini Temizleme

Yıkabilir paspas bezinin her kullanımdan sonra temizlenmesi önerilir.

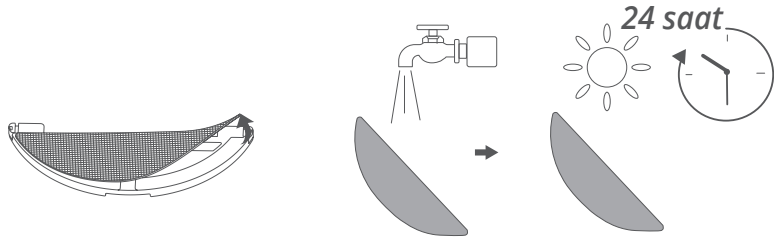

- 1 Paspas bezini paspas modülünden çıkarın.
- 2 Paspas bezini suyla iyice durulayın.
- 3 Küflenmeyi veya hoş olmayan kokuları önlemek için paspas bezini havalandırarak tamamen kurutun.

## Sorun giderme

Aşağıdaki çözümler genel sorulara yöneliktir. Sorununuz devam ederse yardım için [www.eufylife.com](http://www.eufylife.com) sayfasını ziyaret edin, eufy Clean uygulamasına gidin veya [support@eufylife.com](mailto:support@eufylife.com) ile iletişime geçin.

Sorunlar	Çözümler
RoboVac etkinleştirilemiyor.	<ul style="list-style-type: none"> <li>Pilin tamamen şarj olmuş durumda olduğundan emin olun.</li> <li>Sorun yaşamaya devam ederseniz cihazı zorla kapatmak ve ardından açmak için ana ünitenin içindeki Force Shutdown (Zorlayarak Kapat) düğmesine basın.</li> </ul>
RoboVac aniden çalışmayı durduruyor.	<ul style="list-style-type: none"> <li>RoboVac'ın bir engelleme takılmış ya da sıkışmış olup olmadığını kontrol edin.</li> <li>Pil seviyesinin çok düşük olup olmadığını kontrol edin.</li> <li>Sorun yaşamaya devam ederseniz RoboVac'ı kapatın ve ardından tekrar açın.</li> <li>RoboVac'ın sizi herhangi bir sesli uyarı veya LED göstergesiyle uyarıp uyardığını kontrol edin. Bu kılavuzdaki "Sesli Uyarı" bölümüne bakın.</li> </ul>
Temizlik programlaması yapamıyorsunuz.	<ul style="list-style-type: none"> <li>RoboVac'ın açık olduğundan emin olun.</li> <li>Programlanan saatin doğru ayarlandığından emin olun. eufy Clean uygulamasındaki saat diliminin mobil cihazınızdaki saat dilimiyle tutarlı olup olmadığını kontrol edin.</li> <li>RoboVac'ın gücünün temizliğe başlamak için çok düşük olup olmadığını kontrol edin.</li> <li>RoboVac kapatıldığında temizlik programları silinir. RoboVac, internet erişimi olmadan açılırsa temizlik programları senkronize edilmez ve uygulama aracılığıyla sıfırlanmaları gerekir.</li> </ul>
Emiş gücü zayıf.	<ul style="list-style-type: none"> <li>Emme girişini engelleyen herhangi bir tıkanıklık olup olmadığını kontrol edin.</li> <li>Toz kutusunu boşaltın.</li> <li>Yerdeki su veya diğer sıvılar nedeniyle filtrenin ıslanıp ıslanmadığını kontrol edin. Kullanmadan önce filtreyi tamamen havayla kurutun.</li> </ul>



Sorunlar	Çözümler
RoboVac şarj olmuyor.	<ul style="list-style-type: none"> <li>Şarj İstasyonundaki göstergenin yanıp yanmadığını kontrol edin.Değilse, adaptörü Şarj İstasyonuna yeniden takın ve başka bir elektrik prizinde deneyin. Sorun devam ediyorsa Şarj İstasyonunu tamir ettirmek veya değiştirmek için eufy servis merkeziyle iletişime geçin.</li> <li>Kuru bir bezle şarj temas pimlerinin tozunu alın.</li> <li>RoboVac cihazınız Şarj İstasyonuna yerleştirildiğinde bip sesi çıkıp çıkmadığını kontrol edin.Gösterge yanmıyorsa Şarj İstasyonunun onarılması veya değiştirilmesi için eufy servis merkeziyle iletişime geçin.</li> </ul>
RoboVac, Şarj İstasyonuna geri dönemiyor.	<ul style="list-style-type: none"> <li>Sol ve sağ tarafta 0,5 m (1,6 ft) ve Şarj İstasyonunun ön tarafında 1,5 m (4,9 ft) alan içerisindeki nesnelere kaldırın.</li> <li>RoboVac'ın herhangi bir cisme takılıp takılmadığını kontrol edin.</li> <li>Şarj temas pimlerini temizleyin.</li> </ul>
RoboVac'ın hareketleri veya izlediği yol normal değil.	<ul style="list-style-type: none"> <li>Sensörleri kuru bir bezle dikkatlice temizleyin.</li> <li>RoboVac'ı açarak yeniden başlatın.</li> </ul>
Paspas işlemi sırasında su çıkmıyor.	<ul style="list-style-type: none"> <li>Su haznesinde yeterince su olduğundan emin olun.</li> <li>Su haznesinin ve paspas bezinin doğru şekilde takıldığından emin olun.</li> </ul>
Paspas işlemi sırasında çok fazla su çıkıyor.	<ul style="list-style-type: none"> <li>Su haznesinin ve paspas bezinin doğru şekilde takıldığından emin olun.</li> <li>Su haznesinin hasarlı olup olmadığını kontrol edin.</li> </ul>
RoboVac'ın temizleme süresi kısalmıyor.	<ul style="list-style-type: none"> <li>Temizlik öncesinde RoboVac'ın tamamen şarj olduğundan (sabit mavi LED ışıkla gösterilir) emin olun.</li> <li>RoboVac'ın sizi herhangi bir sesli uyarı veya LED göstergesiyle uyarıp uyardığını kontrol edin.Bu kılavuzdaki "Sesli Uyarı" bölümüne bakın.</li> <li>Temizlik işlemi yukarıda belirtilenlerden çok daha kısa sürüyorsa yardım için eufy müşteri hizmetleri ile iletişime geçin.</li> </ul>
RoboVac bir Wi-Fi ağına bağlanamıyor.	<ul style="list-style-type: none"> <li>Wi-Fi şifresini doğru girdiğinizden emin olun.</li> <li>RoboVac'ın, yönlendiricinizin ve cep telefonunuzun birbirlerine güçlü bir sinyal sağlayacak kadar yakın olduğundan emin olun.</li> <li>Wi-Fi yönlendiricinizin 2,4 GHz ve 802.11 b/g/n bandını desteklediğinden emin olun. 5 GHz bandı desteklenmemektedir.</li> </ul>

Sorunlar	Çözümler
RoboVac Amazon Alexa üzerinden kontrol edilemiyor.	<ul style="list-style-type: none"> <li>Herhangi bir İnternet bağlantısı sorunu olup olmadığını kontrol edin.</li> <li>Amazon Alexa uygulamasını akıllı cihazınıza kurup kurmadığınızı ve Amazon Alexa uygulamasında "eufy Clean - RoboVac" Özelliğini etkinleştirip etkinleştirmedığınızı kontrol edin.Ayrıntılar için eufy Clean Uygulamasındaki "Akıllı Entegrasyonlar" sayfasına bakın.</li> <li>eufy Clean hesabınız olduğundan ve RoboVac'a bağlı olduğundan emin olun.</li> <li>Doğru Alexa sesli komutlarını kullandığınızdan emin olun.</li> </ul>
RoboVac Google Asistan ile kontrol edilemiyor.	<ul style="list-style-type: none"> <li>Herhangi bir İnternet bağlantısı sorunu olup olmadığını kontrol edin.</li> <li>Google Home uygulamasını akıllı cihazınıza yükleyip yüklediğinizi ve Google Home uygulamasında "eufy Clean" işlemini başlatıp başlatmadığınızı kontrol edin.Ayrıntılar için eufy Clean Uygulamasındaki "Akıllı Entegrasyonlar" sayfasına bakın.</li> <li>Google Asistan ile konuşurken doğru komutları kullanıp kullanmadığınızı kontrol edin. İsteğe bulunurken önce "Ok Google" uyandırma ifadesini söyleyin.</li> <li>Sorunuzu tekrarlayın.Google Asistan ile anlaşılır bir şekilde konuşun.</li> </ul>

## Sesli Uyarı

RoboVac bir sorunla karşılaştığında, RoboVac üzerindeki kırmızı gösterge yanıp söner ve ilgili sesli komutları duyarsınız.

Aşağıdaki sesli komutlar yalnızca referans amaçlıdır ve ses paketi güncellemelerinden sonra bir miktar değişebilir. Nedeni ve çözümü aşağıda bulabilmek için lütfen duyduğunuz sesli komutları takip edin.

Sesli Uyarı	Neden ve Çözüm
Hata 1: Ön tampon sıkışmış	Ön tampon sıkışmıştır.Tozları temizlemek için arka arkaya hafifçe vurun veya cihazı yeni bir konuma taşıyıp tekrar deneyin.

Sesli Uyarı	Neden ve Çözüm
Hata 2: Tekerlek sıkışmış	Tekerlek sıkışmış veya takılmış olabilir.Çevresindeki engelleri kaldırın ve tekerleğe takılmış toz olup olmadığını kontrol edin.Cihazı başka bir yere taşıyın ve tekrar deneyin.
Hata 3: Yan fırça sıkışmış	Yan fırça sıkışmış olabilir.Temizleyin ve tekrar deneyin.
Hata 4: Döner fırça sıkışmış.Rulo fırçayı çıkarın ve temizleyin.	Temizlemek için döner fırçayı, döner ek yerini, döner fırça kapağını ve emme girişini çıkarın.Temizledikten sonra, parçaları cihaza yeniden takın ve tekrar deneyin.
Hata 5: Cihaz sıkışmış veya takılıp kalmış	Cihaz sıkışmış.Etrafındaki tüm engelleri kaldırın ve tekrar deneyin.
Hata 6: Cihaz takılıp kalmış	Cihaz havada asılı kalmış olabilir.Orijinal konuma yakın yeni bir konuma taşıyın ve tekrar deneyin.Cihaz hâlâ başlatılamıyorsa düşme sensörlerini temizleyin ve tekrar deneyin.
Hata 8: Düşük pil. Kapatılıyor.	Düşük pil. Sistem kapanacaktır.Cihazı şarj edin ve tekrar deneyin.
Hata S1: Pil hatası	<ul style="list-style-type: none"> <li>Pil bölmesini açın ve pilin bağlı olup olmadığını kontrol ederek cihazı yeniden başlatın.</li> <li>Pil sıcaklığı çok yüksek veya düşük olabilir. Kullanmadan önce pilin normal sıcaklıklara düşmesini bekleyin (0 °C - 40 °C / 32 °F - 104 °F).</li> <li>Sorun devam ederse yardım için müşteri hizmetleri ile iletişime geçin.</li> </ul>
Hata S2: Tekerlek modülü hatası	<ul style="list-style-type: none"> <li>Cihazı yeniden başlatmadan önce tekerleklerin sıkışıp sıkışmadığını veya içinde toz olup olmadığını kontrol edin.</li> <li>Sorun devam ederse yardım için müşteri hizmetleri ile iletişime geçin.</li> </ul>

Sesli Uyarı	Neden ve Çözüm
Hata S3: Yan fırça hatası	<ul style="list-style-type: none"> <li>Cihazı yeniden başlatmadan önce yan fırçanın bir cisme takılıp takılmadığını kontrol edin.</li> <li>Sorun devam ederse yardım için müşteri hizmetleri ile iletişime geçin.</li> </ul>
Hata S4: Emme fanı hatası	<ul style="list-style-type: none"> <li>Cihazı yeniden başlatmadan önce fan kanatlarının bir cisme takılıp takılmadığını kontrol edin.</li> <li>Cihazı yeniden başlatmadan önce toz kutusunu ve filtreyi temizleyin.</li> <li>Sorun devam ederse yardım için müşteri hizmetleri ile iletişime geçin.</li> </ul>
Hata S5: Döner Fırça Hatası.Yardım için Kullanım Kılavuzuna veya uygulamaya bakın.	<ul style="list-style-type: none"> <li>Cihazı yeniden başlatmadan önce rulo fırçayı, rulo fırça bağlantısını, rulo fırça kapağını ve emme girişini çıkarıp temizleyin.</li> <li>Sorun devam ederse yardım için müşteri hizmetleri ile iletişime geçin.</li> </ul>

## Teknik Özellikler

	Giriş	24 V $\overline{\text{---}}$ 1 A
	Pil Voltajı	14,4 V $\overline{\text{---}}$
	Güç Tüketimi	50 W
	Batarya Tipi	Lityum-iyon 3200 mA/sa (Tipik)
	Toz Kutusu Kapasitesi	330 ml
	Su Haznesi Kapasitesi	200 ml
	Şarj Süresi	180 - 240 dakika
	Giriş	24 V $\overline{\text{---}}$ 1 A
	Çıkış	24 V $\overline{\text{---}}$ 1 A

## GARANTİ ŞARTLARI

- 1- Garanti süresi malın teslim tarihinden itibaren başlar ve 2 yıldır.
- 2- Malın bütün parçaları dahil olmak üzere tamamı garanti kapsamındadır.
- 3- Malın ayıplı olduğunun anlaşılması durumunda tüketici, 6502 sayılı Tüketicinin Korunması Hakkında Kanununun 11 inci maddesinde yer alan; Sözleşmeden dönme,
  - Satış bedelinden indirim isteme,
  - Ücretsiz onarılmasını isteme,
  - Satılanın ayıpsız bir misli ile değiştirilmesini isteme, haklarından birini kullanabilir.
- 4- Tüketicinin bu haklardan ücretsiz onarım hakkını seçmesi durumunda satıcı; işçilik masrafı değiştirilen parça bedeli ya da baska herhangi bir adı altında hiçbir ücret talep etmeksizin malın onarımı yapmak veya yaptırmakla yükümlüdür.Tüketici ücretsiz onarım hakkını üretici veya ithalatçıya karşı da kullanabilir. Satıcı üretici ve ithalatçı tüketicinin bu hakkını kullanmasından müteselsilen sorumludur
- 5-Tüketicinin ücretsiz onarım hakkını kullanması halinde malın;
  - Garanti süresi içinde tekrar arızalanması,
  - Tamiri için gereken azami sürenin aşılması.
  - Tamirinin mümkün olmadığı, yetkili servis istasyonu, satıcı, üretici veya ithalatçı tarafından bir raporla belirlenmesi durumlarında; tüketici malın bedel iadesini, ayıp oranında bedel indirimini veya imkan varsa malın ayıpsız misli ile değiştirilmesini satıcıdan talep edebilir. Satıcı tüketicinin talebini reddedemez. Bu talebin yerine getirilmemesi durumunda satıcı, üretici ve ithalatçı müteselsilen sorumludur.
- 6- Malın tamir süresi 20 iş gününü geçemez. Bu süre, garanti süresi içerisinde mala ilişkin arızanın yetkili servis istasyonuna veya satıcıya bildiri tarihinde,garantisi süresi dışında ise malın yetkili servis istasyonuna teslim tarihinden itibaren başlar. Malın arızasının 10 iş günü içerisinde giderilememesi halinde üretici veya ithalatçı; malın tamiri tamamlanıncaya kadar benzer özelliklere sahip başka bir malı tüketicinin kullanımına tahsis etmek zorundadır.Malın garanti süresi içerisinde arızalanması durumunda tamirde geçen süre garanti süresine eklenir.
- 7- Malın kullanma kılavuzunda yer alan hususlara aykırı kullanılmasından kaynaklanan arızalar garanti kapsamı dışındadır.
- 8- Tüketici, garantiden doğan haklarının kullanılması ile ilgili olarak çıkabilecek uyuşmazlıklarda yerleşim yerinin bulunduğu veya tüketici işleminin yapıldığı yerdeki Tüketici Hakem Heyetine veya Tüketici Mahkemesine başvurabilir.
- 9- Satıcı tarafından bu Garanti Belgesinin verilmemesi durumunda tüketici Gümrük ve Ticaret Bakanlığı Tüketicinin Korunması ve Piyasa Gözetimi Genel Müdürlüğüne başvurabilir.

## GARANTİ GEÇERLİLİK KOŞULLARI

- 1- Cihazın montaj ve/veya onarımlarının firmamız yetkili servislerinin haricinde yapıldığının ya da cihazın açıldığının tespiti halinde garanti geçersiz olacaktır.
- 2- Firmamız tarafından verilen GARANTİ söz konusu cihazın amaçları dışında veya anormal şartlarda kullanılmasından doğacak arızalarının giderilmesini kapsamadığı gibi aşağıda belirtilen arızalar da garanti dışıdır.

\* Cihazın kullanma kılavuzunda veya montaj kılavuzunda yer alan hususlara aykırı kullanım hatalarından, kazadan meydana gelen hasar ve arızalar,

\* Voltaj uyumsuzluğu, hatalı elektrik donanımı ile cihaz etiketinde yazılı voltajdan farklı voltaj ile kullanım nedeniyle meydana gelecek hasar ve arızalar,

\* Yangın,sel basması ve yıldırım düşmesi gibi afetler sonucu meydana gelecek hasar ve arızalar, tüketiciye tesliminden sonra cihazın nakli, yükleme, boşaltma ve taşınma sırasında meydana gelecek hasar ve arızalar.

## MÜŞTERİ HİZMETLERİ

### 24 ay garanti

### Bizimle İletişime Geçin

✉ support@eufylife.com

💬 www.eufylife.com

☎ (US/CA) +1 (800) 994 3056  
 (UK) +44 (0) 1604 936200  
 (DE) +49 (0) 69 9579 7960  
 (TR) +90 (850) 460 14 14  
 (日本) +81 03 4455 7823

Destekle ilgili diğer telefon numaraları için, lütfen web sayfamızı ziyaret edin:  
<https://support.eufylife.com/s/phonecontactus>  
 Veya aşağıdaki QR kodu taratın:

Eğitim videoları, SSS'ler, kılavuzlar ve daha fazla bilgi için, lütfen web sayfamızı ziyaret edin:  
<https://support.eufylife.com>  
 Veya aşağıdaki QR kodu taratın:



@EufyOfficial 
 @EufyOfficial 
 @EufyOfficial 
 @EufyOfficial

