

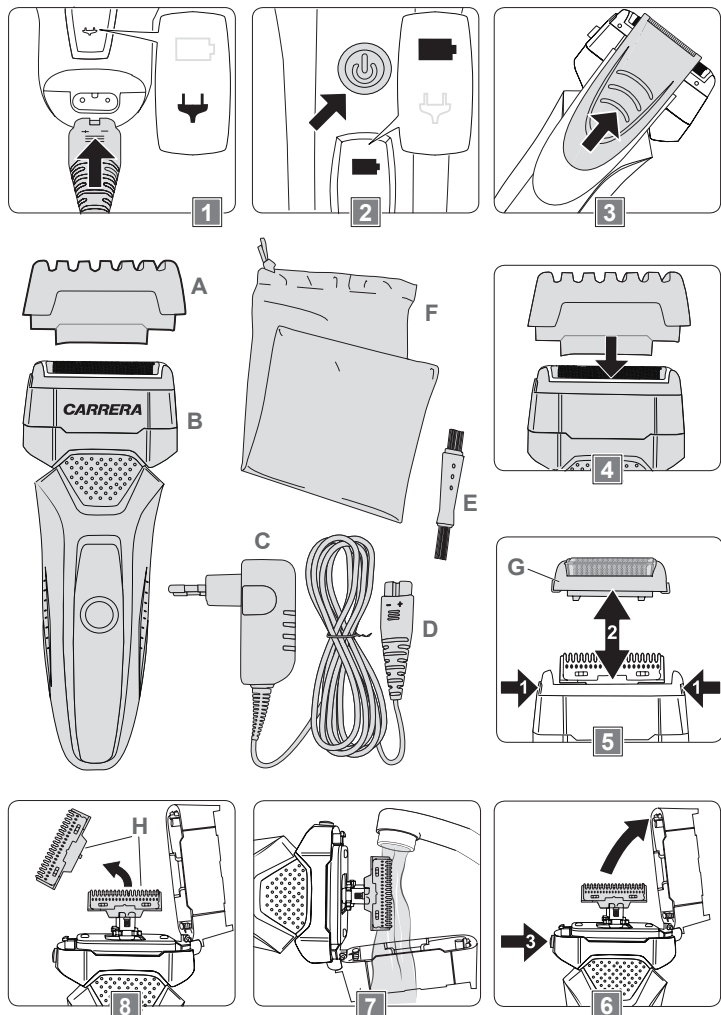

Modell 22113500

01. Übersicht / Lieferumfang



HINWEIS: Überprüfen Sie, ob alle Zubehörteile vorhanden und unbeschädigt sind.

- Schutzkappe / Dreitagebart-Aufsatz (A) - Rasierer (B)
- Netzteil (C) mit Anschluss Kabel und Geräterstecker (D)
- Reihungspinsel (E)
- Aufbewahrungsbeutel (F)
- Bedienungsanleitung

02. Sicherheit

Lesen Sie die folgenden Sicherheitshinweise sorgfältig, bevor Sie das Gerät zum ersten Mal verwenden.

Für einen sicheren Gebrauch, befolgen Sie alle nachfolgenden Sicherheitshinweise.

Bestimmungsgemäße Verwendung

- Der Rasierer ist ausschließlich für nassen und trockenen Gesichtsrasur sowie zum Trimmen von Bärten bestimmt. Das Gerät darf nicht zum Schneiden oder Rasieren von Kunst- oder Tierhaaren benutzt werden.
- Verwenden Sie das Gerät nicht im Freien.
- Das Gerät ist nur für den Einsatz in privaten Haushalten best.immt. Es ist nicht für den gewerblichen Gebrauch vorgesehen.
- Benutzen Sie das Gerät nur für den beschriebenen Anwendungsbereich und mit dem originalen Zubehör. Jede andere Verwendung oder Veränderung des Gerätes gilt als nicht bestimmungsgemäß. Für aus bestimmungswidriger Verwendung oder falscher Bedienung entstandene Schäden wird keine Haftung übernommen.

Sicherheit von Kindern und Personen

- ⚠ **Warnung!** Erstickungsgefahr für Kinder beim Spielen mit Verpackungsmaterial!
- Verpackungsmaterial unbedingt von Kindern fernhalten.

- Dieses Gerät kann von Kindern ab 8 Jahren sowie von Personen mit reduzierten physischen, sensorischen oder mentalen Fähigkeiten oder Mangel an Erfahrung und/oder Wissen benutzt werden, wenn sie beaufsichtigt oder bezüglich des sicheren Gebrauchs des Gerätes unterwiesen wurden und die daraus resultierenden Gefahren verstanden haben.
- Kinder dürfen nicht mit dem Gerät spielen.
- Reinigung und Benutzerwartung dürfen nicht von Kindern durchgeführt werden, es sei denn, sie werden beaufsichtigt.
- Kinder jünger als 8 Jahre sind vom Gerät und der Anschlussleitung fernzuhalten.

Allgemeine Sicherheit

- ☑ **Hinweis:** Verwenden Sie zum Aufladen des Akkus ausschließlich das mit diesem Gerät gelieferte abnehmbare Netzteil (Typ: R), SW-050090EUD

Warnung!

- Das Gerät nur in Innenräumen verwenden.
- Das Gerät darf nicht aufgeladen oder verwendet werden, wenn Netzteil, Anschlusskabel oder Gerät beschädigt oder defekt sind.

- Das Gerät wird mit Schutzkleinspannung (SELV) betrieben, entsprechend den Angaben auf dem Typenschild des Netzteiltes. Das Gerät darf nur mit dem mitgelieferten Netzteil betrieben werden.

- Die Netzanschlussleitung dieses Gerätes kann nicht ersetzt werden. Bei Beschädigung der Leitung ist das Gerät zu verschrotten.

- Schließen Sie das Gerät nur an eine Stromversorgung an, deren Spannung und Frequenz mit den Angaben auf dem Typenschild des Netzteiltes übereinstimmen!
- Schließen Sie das Gerät nur an eine unbeschädigte, vorschriftsmäßig installierte Schutzkontaktsteckdose an.
- Legen Sie das Gerät immer auf eine ebene Fläche, so dass es nicht herunter oder in Wasser fallen kann.
- Um Verletzungen zu vermeiden, verwenden Sie das Gerät nicht wenn das Schersystem oder der Präzisionstrimmer beschädigt sind. Verwenden Sie das Gerät nie ohne Schersystem.
- Wenn Sie das Gerät nicht benutzen, reinigen oder aufladen, schalten Sie es aus und ziehen Sie das Netzteil aus der Steckdose.

Warnung!

Dieses Gerät nicht in der Nähe von Badewannen, Duschwannen, Waschbecken oder anderen Behältern verwenden, die Wasser oder andere Flüssigkeiten enthalten.

Das Symbol am Gerät weist darauf hin, dass manche Teile des Gerätes unter fließendem Wasser gereinigt werden können.

- **WARNUNG:** Das handgehaltene Teil ist von der Anschlussleitung zu trennen, bevor es mit Wasser gereinigt wird.
- Fassen Sie das Netzteil niemals mit nassen Händen an, besonders wenn Sie es in die Steckdose stecken bzw. herausziehen. Es besteht Stromschlaggefahr!
- Ziehen Sie immer das Netzteil aus der Steckdose und entfernen Sie den Geräterestecker, bevor Sie das Schersystem abnehmen.
- Tauchen Sie das Gerät, Netzteil und Anschlusskabel nicht in Wasser oder in andere Flüssigkeiten ein und halten Sie diese Teile nicht unter fließendes Wasser.
- **WARNUNG:** Das Gerät trocken halten.
- Das Gerät muss vor dem Aufladen trocken sein.
- Beachten Sie den Abschnitt „Reinigen und Pflegen“.

03. Vor der ersten Inbetriebnahme

- Entfernen Sie vor dem ersten Gebrauch alle Verpackungsmaterialien vom Gerät.
- Reinigen Sie das Gerät vor der ersten Benutzung sorgfältig (siehe dazu Abschnitt „Reinigen und Pflegen“).

04. Akku aufladen (Bild 1)

Achtung!

- Setzen Sie das Gerät nicht direkter Sonne oder Hitze aus. Die Umgebungstemperatur soll im Bereich 5–35 °C liegen.
- Laden Sie das Gerät ausschließlich mit dem mitgelieferten Netzteil auf. Das Gerät kann unabhängig von der Akkukapazität jederzeit im Netzbetrieb verwendet werden.

- Stellen Sie sicher, dass das Gerät ausgeschaltet ist, bevor Sie den Akku aufladen.
- Stecken Sie das Netzteil in eine unbeschädigte, vorschriftsmäßig installierte Schutzkontaktsteckdose.
- Stecken Sie den Geräterestecker unten in das Gerät.
 - In der Anzeige erscheint das Steckersymbol . Es zeigt an, dass der Akku geladen wird.
- Legen Sie das Gerät zum Laden auf eine ebene Fläche, so dass es nicht herunterfallen kann.

- Laden Sie den Akku vor der ersten Benutzung mindestens 90 Minuten lang.
 - Nach einer maximalen Ladezeit von ca. 90 Minuten ist der Akku vollständig geladen. Das Batteriesymbol blinkt grün in der Anzeige und das Steckersymbol erscheint weiterhin.
 - Ein vollständig geladener Akku ermöglicht einen netzunabhängigen Betrieb von ca. 60 Minuten.
- Entfernen Sie nach Beendigung des Ladevorganges den Geräterestecker und ziehen Sie das Netzteil aus der Steckdose.

05. Rasieren und Trimmen

- ⚠ **Vorsicht!** Das Gerät darf nicht verwendet werden bei: Hautwunden, entzündeter Haut, Sonnenbrand, Pickeln und Blasen

Achtung! Nehmen Sie das Gerät nicht in Betrieb, wenn die Schereinheit oder der Präzisionstrimmer beschädigt sind!

Schersystem tauschen Das Gerät ist nicht wasserdicht! Bei einer Nassrasur darf das Gerät nur im Akkubetrieb und nicht unter der Dusche oder in der Badewanne verwendet werden.

Hinweis: Bei einer Umstellung der Rasur-Art kann es in den ersten 2–4 Wochen zu vorübergehender Rötung oder Reizung der Haut kommen, da sich die Haut an die neue Behandlung gewöhnen muss.

Hinweis: Reinigen Sie das Gerät nach jedem Gebrauch (siehe dazu Abschnitt „Reinigen und Pflegen“).

Tipps für die Rasur

- Bei einer Trockenrasur empfiehlt es sich, das Gesicht erst nach der Rasur zu waschen.
- Für eine Nassrasur feuchten Sie Ihr Gesicht an und bedecken es mit einer dünnen Schicht Rasierschaum.

- Schalten Sie das Gerät ein, indem Sie den Ein-/Aussschalter kurz drücken.
 - In der Anzeige erscheint ein blaues Batteriesymbol .
 - Bei Anwendung im Netzbetrieb bleibt die Anzeige leer.
- Um das Gerät auszuschalten, drücken Sie erneut kurz auf den Ein-/Aussschalter.
 - Das Batteriesymbol erlischt.

- Rasieren Sie gegebenenfalls die Schutzkappe / den Dreitagebart-Aufsatz vom Scherkopf ab.
- Schalten Sie das Gerät mit dem Ein-/Aussschalter ein.
- Hüthen Sie das Gerät im rechten Winkel zur Hautoberfläche über die zu rasierenden Stellen.
- Straffen Sie mit der freien Hand die Haut an problematischen Stellen, z. B. am Kinn, um ein besseres Ergebnis zu erzielen.
- Rasieren Sie gegen die Bartwuchsrichtung.
- Schalten Sie das Gerät nach dem Gebrauch aus, indem Sie den Ein-/Aussschalter kurz drücken.

- Präzisionstrimmer verwenden (Bild 2) Der Präzisionstrimmer auf der Geräterückseite ermöglicht das Kürzen von z. B. einem Oberlippenbart.
- Schieben Sie den Präzisionstrimmer auf der Geräterückseite ganz nach oben, bis er einrastet.
- Schalten Sie das Gerät mit dem Ein-/Aussschalter ein.
- Führen Sie den Präzisionstrimmer vorsichtig an die Haarenden heran, die getrimmt werden sollen und schneiden Sie diese in die gewünschte Form.
- Schalten Sie das Gerät nach dem Gebrauch aus, indem Sie den Ein-/Aussschalter kurz drücken.
- Schieben Sie den Präzisionstrimmer ganz nach unten, bis er einrastet.

- Dreitagebartrasur (Bild 3) Mit dem Dreitagebart-Aufsatz können Sie Ihren Bart auf eine Länge von ca. 3 mm schneiden.
- Setzen Sie den Aufsatz so auf den Scherkopf, dass dieser fest auf dem Scherkopf sitzt.
- Verfahren Sie so, wie im Abschnitt „Rasieren“ beschrieben.

06. Einschaltsperr

- Die Einschaltsperr verhindert, dass sich das Gerät ungewollt einschaltet.
 - Um die Einschaltsperr zu aktivieren, drücken und halten Sie ca. 3 Sekunden lang den Ein-/Aussschalter. Das Gerät schaltet sich dabei ein. Sobald die Einschaltsperr aktiviert ist, schaltet sich das Gerät aus.

- In der Anzeige blinkt für einige Sekunden das grüne Batteriesymbol . Danach schaltet sich die Anzeige aus.
- Um die Einschaltsperr wieder zu deaktivieren, drücken und halten Sie ca. 3 Sekunden lang den Ein-/Aussschalter.
 - Das Gerät schaltet sich ein.

Hinweis: Die Einschaltsperr wird auch deaktiviert, wenn Sie das Gerät mit dem Stromnetz verbinden.

07. Reinigen und Pflegen

Das Gerät ist nach jedem Gebrauch zu reinigen. Das Symbol am Gerät weist darauf hin, dass manche Teile des Gerätes unter fließendem Wasser gereinigt werden können.

⚠ **Warnung!** Stromschlaggefahr durch Nässe! Das Gerät, Netzteil und Anschlusskabel nicht in Wasser tauchen und nicht unter fließendem Wasser reinigen.

- ⚠ **Achtung!**
 - Schalten Sie das Gerät immer aus und trennen Sie es vom Stromnetz, bevor Sie die Schermesser und den Scherkopf unter fließendem Wasser reinigen.
 - Verwenden Sie weder Schuerschwämme noch scheuernde Reinigungsmittel, damit die Oberfläche des Gerätes nicht beschädigt wird.

- **Gerät reinigen**
 - Schalten Sie vor der Reinigung das Gerät aus und trennen Sie es vom Stromnetz.
 - Reinigen Sie das Gerät von außen nur mit einem leicht angefeuchteten Tuch und trocknen Sie es danach sorgfältig ab.

Schersystem reinigen

- Schalten Sie das Gerät vor der Reinigung aus und trennen Sie es vom Stromnetz.
- Entfernen Sie gegebenenfalls den Dreitagebart- Aufsatz.

- a) **Nach einer Trockenrasur (Bild 4 + 5)**
 - Drücken Sie die beiden kleinen, seitlichen Entriegelungsköpfe (1) und nehmen Sie den Scherkopf (G) ab (2).
 - Klopfen Sie den Scherkopf und gegebenenfalls den Dreitagebart-Aufsatz vorsichtig auf eine ebene Fläche aus bzw. blasen Sie die Haarteilchen ab.
 - Verwenden Sie bei Bedarf den Reinigungspinsel.
 - Drücken Sie auf den großen Entriegelungskopf (3) seitlich am Gerät.
 - Der Scherkophalter klappt auf.
 - Schalten Sie den Rasierer bei aufgeschlapptem Scherkophalter für einige Sekunden ein, um den Rasierstaub von den Schermessern zu lösen.
 - Schalten Sie den Rasierer wieder aus.
 - Klappen Sie den Scherkophalter zu, bis er hörbar einrastet.
 - Setzen Sie den Scherkopf (G) so auf den Rasierer auf, dass die Verriegelung hörbar einrastet.

Hinweis: Bei Bedarf können Schermesser, Scherkopf und Dreitagebart-Aufsatz nach einer Trockenrasur auch unter fließendem Wasser gereinigt werden. Siehe dazu Abschnitt „b) Nach einer Nassrasur“.

- b) **Nach einer Nassrasur (Bild 5)**
 - Nehmen Sie den Scherkopf ab und klappen Sie den Scherkophalter auf, wie im Abschnitt „a) Nach einer Trockenrasur“ beschrieben.
 - Spülen Sie den Scherkopf, die Schermesser, den oberen Teil des Rasierers und gegebenenfalls den Dreitagebart-Aufsatz vorsichtig unter warmen, fließendem Wasser.
 - Schalten Sie den Rasierer für einige Sekunden ein, damit sich die Wassertropfen von den Schermessern lösen.
 - Schalten Sie den Rasierer wieder aus.
 - Trocknen Sie den Scherkopf, den Dreitagebart- Aufsatz und den oberen Teil des Rasierers vorsichtig mit einem fusselfreien Tuch oder einem Papiertuch. Drücken Sie dabei die Scherfolien nicht ein.
 - Klappen Sie den Scherkophalter zu, bis er hörbar einrastet.
 - Setzen Sie den Scherkopf so auf den Scherkophalter auf, dass die Verriegelung hörbar einrastet.

Scherfolien und Präzisionstrimmer pflegen Pflegen Sie je nach Häufigkeit der Geräternutzung die Scherfolien und den Präzisionstrimmer ca. alle 2 Monate mit etwas Öl.

- Verteilen Sie mit den Fingerspitzen einen Tropfen nicht verharzendes, feines Haarspray auf den Scherfolien.
- Geben Sie einen Tropfen Öl auf die Schneidzacken des Präzisionstrimmers.
- Entfernen Sie überschüssiges Öl durch vorsichtiges Tupfen mit einem fusselfreien Tuch oder einem Papiertuch. Üben Sie dabei keinen Druck aus.

08. Aufbewahrung

- Setzen Sie vor der Aufbewahrung die Schutzkappe auf das Gerät.
- Lagern Sie das Gerät und das Zubehör an einem sauberen, staubfreien und trockenen Ort.
- Nutzen Sie für eine längere Lagerung oder einen Transport den mitgelieferten Aufbewahrungsbeutel.

Hinweis: Der Aufbewahrungsbeutel ist nur für das Gerät vorgesehen, nicht für das Zubehör.

09. Ersatzteile (Bild 6C + 6D)

Scherfolien unterliegen natürlichem Verschleiß und sind von der Garantie ausgeschlossen. Für optimale Rasierergebnisse ist ein rechtzeitiger Austausch unerlässlich. Bei einer täglichen Nutzung des Gerätes sollte das Schersystem alle 12 Monate ausgetauscht werden.

Das Schersystem-Set besteht aus dem kompletten Scherkopf (G) und 2 Schermessern (H) und ist über unsere Service-Plattform www.carrera.de, E-Mail service@carrera.de oder über unser Service-Telefon +49 211 542 822-900 erhältlich. Sie können Folgendes bestellen: 3-fach-Schersystem - Art.-Nr.: 99117904

- Doppelschermesser - Art.-Nr.: 99117905
- Nehmen Sie den Scherkopf (Bild 5/G) ab und klappen Sie den Scherkophalter auf, wie im Abschnitt „Schersystem reinigen“ beschrieben.
- Ziehen Sie die beiden Schermesser (Bild 8/H) nacheinander vorsichtig nach oben von den Halterungen ab.
- Stecken Sie die neuen Schermesser auf die Halterungen. Die Schermesser müssen immer paarweise gewechselt werden.
- Klappen Sie den Scherkophalter zu, bis er hörbar einrastet.
- Setzen Sie den neuen Scherkopf so auf den Scherkophalter auf, dass die Verriegelung hörbar einrastet.

10. Entsorgung

Verpackung entsorgen Die Produktverpackung besteht aus recyclingfähigen Materialien. Entsorgen Sie die Verpackungsmaterialien entsprechend ihrer Kennzeichnung bei den öffentlichen Sammelstellen bzw. gemäß den landesspezifischen Vorgaben.

⚠ **Altgerät entsorgen** Wenn Sie das Elektrogerät nicht mehr verwenden wollen, geben Sie es bei einer öffentlichen Sammelstelle für Elektroaltgeräte kostenlos ab. Elektroaltgeräte dürfen in keinem Fall in die Restabfalltonnen gegeben werden (siehe Symbol).

⚠ **Akku entsorgen** Bei lithiumhaltigen Altbatterien besteht hohe Brandgefahr. Daher muss auf die ordnungsgemäße Entsorgung von lithiumhaltigen Altbatterien und -Akkus besonders Augenmerk gelegt werden. Der Akku muss aus dem Gerät entfernt werden, bevor dieses entsorgt wird. Wenden Sie sich für den Ausbau des Akkus an ein unabhängiges Fachpersonal. Fachkräfte können die Ausbaumanleitung beim Importeur erhalten; support@aquarius-service.com Batterien und Akkus, die nicht fest im Gerät verbaut sind, müssen vor der Entsorgung entfernt und separat entsorgt werden. Batterien und Akkus bitte nur in entladenen Zustand abgeben! *) gekennzeichnet mit: Cd = Kadmium, Hg = Quecksilber, Pb = Blei.

☑ **Akku entsorgen** Bei lithiumhaltigen Altbatterien besteht hohe Brandgefahr. Daher muss auf die ordnungsgemäße Entsorgung von lithiumhaltigen Altbatterien und -Akkus besonders Augenmerk gelegt werden. Der Akku muss aus dem Gerät entfernt werden, bevor dieses entsorgt wird. Wenden Sie sich für den Ausbau des Akkus an ein unabhängiges Fachpersonal. Fachkräfte können die Ausbaumanleitung beim Importeur erhalten; support@aquarius-service.com Batterien und Akkus, die nicht fest im Gerät verbaut sind, müssen vor der Entsorgung entfernt und separat entsorgt werden. Batterien und Akkus bitte nur in entladenen Zustand abgeben! *) gekennzeichnet mit: Cd = Kadmium, Hg = Quecksilber, Pb = Blei.

☑ **Akku entsorgen** Bei lithiumhaltigen Altbatterien besteht hohe Brandgefahr. Daher muss auf die ordnungsgemäße Entsorgung von lithiumhaltigen Altbatterien und -Akkus besonders Augenmerk gelegt werden. Der Akku muss aus dem Gerät entfernt werden, bevor dieses entsorgt wird. Wenden Sie sich für den Ausbau des Akkus an ein unabhängiges Fachpersonal. Fachkräfte können die Ausbaumanleitung beim Importeur erhalten; support@aquarius-service.com Batterien und Akkus, die nicht fest im Gerät verbaut sind, müssen vor der Entsorgung entfernt und separat entsorgt werden. Batterien und Akkus bitte nur in entladenen Zustand abgeben! *) gekennzeichnet mit: Cd = Kadmium, Hg = Quecksilber, Pb = Blei.

☑ **Akku entsorgen** Bei lithiumhaltigen Altbatterien besteht hohe Brandgefahr. Daher muss auf die ordnungsgemäße Entsorgung von lithiumhaltigen Altbatterien und -Akkus besonders Augenmerk gelegt werden. Der Akku muss aus dem Gerät entfernt werden, bevor dieses entsorgt wird. Wenden Sie sich für den Ausbau des Akkus an ein unabhängiges Fachpersonal. Fachkräfte können die Ausbaumanleitung beim Importeur erhalten; support@aquarius-service.com Batterien und Akkus, die nicht fest im Gerät verbaut sind, müssen vor der Entsorgung entfernt und separat entsorgt werden. Batterien und Akkus bitte nur in entladenen Zustand abgeben! *) gekennzeichnet mit: Cd = Kadmium, Hg = Quecksilber, Pb = Blei.

☑ **Akku entsorgen** Bei lithiumhaltigen Altbatterien besteht hohe Brandgefahr. Daher muss auf die ordnungsgemäße Entsorgung von lithiumhaltigen Altbatterien und -Akkus besonders Augenmerk gelegt werden. Der Akku muss aus dem Gerät entfernt werden, bevor dieses entsorgt wird. Wenden Sie sich für den Ausbau des Akkus an ein unabhängiges Fachpersonal. Fachkräfte können die Ausbaumanleitung beim Importeur erhalten; support@aquarius-service.com Batterien und Akkus, die nicht fest im Gerät verbaut sind, müssen vor der Entsorgung entfernt und separat entsorgt werden. Batterien und Akkus bitte nur in entladenen Zustand abgeben! *) gekennzeichnet mit: Cd = Kadmium, Hg = Quecksilber, Pb = Blei.

☑ **Akku entsorgen** Bei lithiumhaltigen Altbatterien besteht hohe Brandgefahr. Daher muss auf die ordnungsgemäße Entsorgung von lithiumhaltigen Altbatterien und -Akkus besonders Augenmerk gelegt werden. Der Akku muss aus dem Gerät entfernt werden, bevor dieses entsorgt wird. Wenden Sie sich für den Ausbau des Akkus an ein unabhängiges Fachpersonal. Fachkräfte können die Ausbaumanleitung beim Importeur erhalten; support@aquarius-service.com Batterien und Akkus, die nicht fest im Gerät verbaut sind, müssen vor der Entsorgung entfernt und separat entsorgt werden. Batterien und Akkus bitte nur in entladenen Zustand abgeben! *) gekennzeichnet mit: Cd = Kadmium, Hg = Quecksilber, Pb = Blei.

☑ **Akku entsorgen** Bei lithiumhaltigen Altbatterien besteht hohe Brandgefahr. Daher muss auf die ordnungsgemäße Entsorgung von lithiumhaltigen Altbatterien und -Akkus besonders Augenmerk gelegt werden. Der Akku muss aus dem Gerät entfernt werden, bevor dieses entsorgt wird. Wenden Sie sich für den Ausbau des Akkus an ein unabhängiges Fachpersonal. Fachkräfte können die Ausbaumanleitung beim Importeur erhalten; support@aquarius-service.com Batterien und Akkus, die nicht fest im Gerät verbaut sind, müssen vor der Entsorgung entfernt und separat entsorgt werden. Batterien und Akkus bitte nur in entladenen Zustand abgeben! *) gekennzeichnet mit: Cd = Kadmium, Hg = Quecksilber, Pb = Blei.

☑ **Akku entsorgen** Bei lithiumhaltigen Altbatterien besteht hohe Brandgefahr. Daher muss auf die ordnungsgemäße Entsorgung von lithiumhaltigen Altbatterien und -Akkus besonders Augenmerk gelegt werden. Der Akku muss aus dem Gerät entfernt werden, bevor dieses entsorgt wird. Wenden Sie sich für den Ausbau des Akkus an ein unabhängiges Fachpersonal. Fachkräfte können die Ausbaumanleitung beim Importeur erhalten; support@aquarius-service.com Batterien und Akkus, die nicht fest im Gerät verbaut sind, müssen vor der Entsorgung entfernt und separat entsorgt werden. Batterien und Akkus bitte nur in entladenen Zustand abgeben! *) gekennzeichnet mit: Cd = Kadmium, Hg = Quecksilber, Pb = Blei.

☑ **Akku entsorgen** Bei lithiumhaltigen Altbatterien besteht hohe Brandgefahr. Daher muss auf die ordnungsgemäße Entsorgung von lithiumhaltigen Altbatterien und -Akkus besonders Augenmerk gelegt werden. Der Akku muss aus dem Gerät entfernt werden, bevor dieses entsorgt wird. Wenden Sie sich für den Ausbau des Akkus an ein unabhängiges Fachpersonal. Fachkräfte können die Ausbaumanleitung beim Importeur erhalten; support@aquarius-service.com Batterien und Akkus, die nicht fest im Gerät verbaut sind, müssen vor der Entsorgung entfernt und separat entsorgt werden. Batterien und Akkus bitte nur in entladenen Zustand abgeben! *) gekennzeichnet mit: Cd = Kadmium, Hg = Quecksilber, Pb = Blei.

☑ **Akku entsorgen** Bei lithiumhaltigen Altbatterien besteht hohe Brandgefahr. Daher muss auf die ordnungsgemäße Entsorgung von lithiumhaltigen Altbatterien und -Akkus besonders Augenmerk gelegt werden. Der Akku muss aus dem Gerät entfernt werden, bevor dieses entsorgt wird. Wenden Sie sich für den Ausbau des Akkus an ein unabhängiges Fachpersonal. Fachkräfte können die Ausbaumanleitung beim Importeur erhalten; support@aquarius-service.com Batterien und Akkus, die nicht fest im Gerät verbaut sind, müssen vor der Entsorgung entfernt und separat entsorgt werden. Batterien und Akkus bitte nur in entladenen Zustand abgeben! *) gekennzeichnet mit: Cd = Kadmium, Hg = Quecksilber, Pb = Blei.

☑ **Akku entsorgen** Bei lithiumhaltigen Altbatterien besteht hohe Brandgefahr. Daher muss auf die ordnungsgemäße Entsorgung von lithiumhaltigen Altbatterien und -Akkus besonders Augenmerk gelegt werden. Der Akku muss aus dem Gerät entfernt werden, bevor dieses entsorgt wird. Wenden Sie sich für den Ausbau des Akkus an ein unabhängiges Fachpersonal. Fachkräfte können die Ausbaumanleitung beim Importeur erhalten; support@aquarius-service.com Batterien und Akkus, die nicht fest im Gerät verbaut sind, müssen vor der Entsorgung entfernt und separat entsorgt werden. Batterien und Akkus bitte nur in entladenen Zustand abgeben! *) gekennzeichnet mit: Cd = Kadmium, Hg = Quecksilber, Pb = Blei.

☑ **Akku entsorgen** Bei lithiumhaltigen Altbatterien besteht hohe Brandgefahr. Daher muss auf die ordnungsgemäße Entsorgung von lithiumhaltigen Altbatterien und -Akkus besonders Augenmerk gelegt werden. Der Akku muss aus dem Gerät entfernt werden, bevor dieses entsorgt wird. Wenden Sie sich für den Ausbau des Akkus an ein unabhängiges Fachpersonal. Fachkräfte können die Ausbaumanleitung beim Importeur erhalten; support@aquarius-service.com Batterien und Akkus, die nicht fest im Gerät verbaut sind, müssen vor der Entsorgung entfernt und separat entsorgt werden. Batterien und Akkus bitte nur in entladenen Zustand abgeben! *) gekennzeichnet mit: Cd = Kadmium, Hg = Quecksilber, Pb = Blei.

☑ **Akku entsorgen** Bei lithiumhaltigen Altbatterien besteht hohe Brandgefahr. Daher muss auf die ordnungsgemäße Entsorgung von lithiumhaltigen Altbatterien und -Akkus besonders Augenmerk gelegt werden. Der Akku muss aus dem Gerät entfernt werden, bevor dieses entsorgt wird. Wenden Sie sich für den Ausbau des Akkus an ein unabhängiges Fachpersonal. Fachkräfte können die Ausbaumanleitung beim Importeur erhalten; support@aquarius-service.com Batterien und Akkus, die nicht fest im Gerät verbaut sind, müssen vor der Entsorgung entfernt und separat entsorgt werden. Batterien und Akkus bitte nur in entladenen Zustand abgeben! *) gekennzeichnet mit: Cd = Kadmium, Hg = Quecksilber, Pb = Blei.

☑ **Akku entsorgen** Bei lithiumhaltigen Altbatterien besteht hohe Brandgefahr. Daher muss auf die ordnungsgemäße Entsorgung von lithiumhaltigen Altbatterien und -Akkus besonders Augenmerk gelegt werden. Der Akku muss aus dem Gerät entfernt werden, bevor dieses entsorgt wird. Wenden Sie sich für den Ausbau des Akkus an ein unabhängiges Fachpersonal. Fachkräfte können die Ausbaumanleitung beim Importeur erhalten; support@aquarius-service.com Batterien und Akkus, die nicht fest im Gerät verbaut sind, müssen vor der Entsorgung entfernt und separat entsorgt werden. Batterien und Akkus bitte nur in entladenen Zustand abgeben! *) gekennzeichnet mit: Cd = Kadmium, Hg = Quecksilber, Pb = Blei.

☑ **Akku entsorgen** Bei lithiumhaltigen Altbatterien besteht hohe Brandgefahr. Daher muss auf die ordnungsgemäße Entsorgung von lithiumhaltigen Altbatterien und -Akkus besonders Augenmerk gelegt werden. Der Akku muss aus dem Gerät entfernt werden, bevor dieses entsorgt wird. Wenden Sie sich für den Ausbau des Akkus an ein unabhängiges Fachpersonal. Fachkräfte können die Ausbaumanleitung beim Importeur erhalten; support@aquarius-service.com Batterien und Akkus, die nicht fest im Gerät verbaut sind, müssen vor der Entsorgung entfernt und separat entsorgt werden. Batterien und Akkus bitte nur in entladenen Zustand abgeben! *) gekennzeichnet mit: Cd = Kadmium, Hg = Quecksilber, Pb = Blei.

☑ **Akku entsorgen** Bei lithiumhaltigen Altbatterien besteht hohe Brandgefahr. Daher muss auf die ordnungsgemäße Entsorgung von lithiumhaltigen Altbatterien und -Akkus besonders Augenmerk gelegt werden. Der Akku muss aus dem Gerät entfernt werden, bevor dieses entsorgt wird. Wenden Sie sich für den Ausbau des Akkus an ein unabhängiges Fachpersonal. Fachkräfte können die Ausbaumanleitung beim Importeur erhalten; support@aquarius-service.com Batterien und Akkus, die nicht fest im Gerät verbaut sind, müssen vor der Entsorgung entfernt und separat entsorgt werden. Batterien und Akkus bitte nur in entladenen Zustand abgeben! *) gekennzeichnet mit: Cd = Kadmium, Hg = Quecksilber, Pb = Blei.

☑ **Akku entsorgen** Bei lithiumhaltigen Altbatterien besteht hohe Brandgefahr. Daher muss auf die ordnungsgemäße Entsorgung von lithiumhaltigen Altbatterien und -Akkus besonders Augenmerk gelegt werden. Der Akku muss aus dem Gerät entfernt werden, bevor dieses entsorgt wird. Wenden Sie sich für den Ausbau des Akkus an ein unabhängiges Fachpersonal. Fachkräfte können die Ausbaumanleitung beim Importeur erhalten; support@aquarius-service.com Batterien und Akkus, die nicht fest im Gerät verbaut sind, müssen vor der Entsorgung entfernt und separat entsorgt werden. Batterien und Akkus bitte nur in entladenen Zustand abgeben! *) gekennzeichnet mit: Cd = Kadmium, Hg = Quecksilber, Pb = Blei.

☑ **Akku entsorgen** Bei lithiumhaltigen Altbatterien besteht hohe Brandgefahr. Daher muss auf die ordnungsgemäße Entsorgung von lithiumhaltigen Altbatterien und -Akkus besonders Augenmerk gelegt werden. Der Akku muss aus dem Gerät entfernt werden, bevor dieses entsorgt wird. Wenden Sie sich für den Ausbau des Akkus an ein unabhängiges Fachpersonal. Fachkräfte können die Ausbaumanleitung beim Importeur erhalten; support@aquarius-service.com Batterien und Akkus, die nicht fest im Gerät verbaut sind, müssen vor der Entsorgung entfernt und separat entsorgt werden. Batterien und Akkus bitte nur in entladenen Zustand abgeben! *) gekennzeichnet mit: Cd = Kadmium, Hg = Quecksilber, Pb = Blei.

☑ **Akku entsorgen** Bei lithiumhaltigen Altbatterien besteht hohe Brandgefahr. Daher muss auf die ordnungsgemäße Entsorgung von lithiumhaltigen Altbatterien und -Akkus besonders Augenmerk gelegt werden. Der Akku muss aus dem Gerät entfernt werden, bevor dieses entsorgt wird. Wenden Sie sich für den Ausbau des Akkus an ein unabhängiges Fachpersonal. Fachkräfte können die Ausbaumanleitung beim Importeur erhalten; support@aquarius-service.com Batterien und Akkus, die nicht fest im Gerät verbaut sind, müssen vor der Entsorgung entfernt und separat entsorgt werden. Batterien und Akkus bitte nur in entladenen Zustand abgeben! *) gekennzeichnet mit: Cd = Kadmium, Hg = Quecksilber, Pb = Blei.

☑ **Akku entsorgen** Bei lithiumhaltigen Altbatterien besteht hohe Brandgefahr. Daher muss auf die ordnungsgemäße Entsorgung von lithiumhaltigen Altbatterien und -Akkus besonders Augenmerk gelegt werden. Der Akku muss aus dem Gerät entfernt werden, bevor dieses entsorgt wird. Wenden Sie sich für den Ausbau des Akkus an ein unabhängiges Fachpersonal. Fachkräfte können die Ausbaumanleitung beim Importeur erhalten; support@aquarius-service.com Batterien und Akkus, die nicht fest im Gerät verbaut sind, müssen vor der Entsorgung entfernt und separat entsorgt werden. Batterien und Akkus bitte nur in entladenen Zustand abgeben! *) gekennzeichnet mit: Cd = Kadmium, Hg = Quecksilber, Pb = Blei.

12. Konformitätserklärung

☑ **CE** In Übereinstimmung mit den Europäischen Richtlinien wurde das CE-Zeichen angebracht. Die Konformitätserklärung ist beim Inverkehrbringer hinterlegt: **Aquarius Deutschland GmbH** Am Mühlenturm 1 · 40489 Düsseldorf · DEUTSCHLAND

13. Gewährleistung – Service

Sehr geehrte Kundin, sehr geehrter Kunde, für diesen Artikel gilt selbstverständlich die gesetzliche Gewährleistungsfrist von zwei Jahren.

Bitte wenden Sie sich für die Abwicklung an den Verkäufer der Ware. Im Rahmen der gesetzlichen Vorschriften handelt es sich um einen Mangel, wenn dieser auf Material-, Verarbeitungs- oder Konstruktionsfehler zurückzuführen ist. Ausgenommen sind Schäden, die durch natürlichen Verschleiß, durch falsche Pflege oder unsachgemäßen Gebrauch entstanden sind.

Wenn Sie Hilfe beim Umgang mit dem Artikel oder weitere Produktinformationen benötigen, können Sie sich gerne auf unserer Service-Plattform www.carrera.de informieren.

01. Overview / scope of delivery

- NOTE: Check that all accessories are included and undamaged.
 - Protective cap / 3-day stubble attachment (A) – Shaver (B)
 - Mains adapter (C) with connecting cable and connector plug (D)
 - Cleaning brush (E)
 - Storage pouch (F)
 - Instructions for use

02. Safety

Intended use

- The shaver is intended exclusively for wet and dry face shaves and for trimming beards. The appliance must not be used for trimming or shaving artificial or animal hair.
- Do not use the appliance outdoors.
- The appliance is intended exclusively for private household use. It is not intended for commercial purposes.
- The appliance must not be used for any applications other than those described

