

Bestway®

58665

www.bestwaycorp.com

©2023 Bestway Inflatables & Material Corp.

All rights reserved/Tous droits réservés/Todos los derechos reservados/Alle Rechte vorbehalten/Tutti i diritti riservati

Trademarks used in some countries under license from/

Marques utilisées dans certains pays sous la licence de/

Marcas comerciales utilizadas en algunos países bajo la licencia de/

Die Warenzeichen werden in einigen Ländern verwendet unter Lizenz der/

Marchi utilizzati in alcuni paesi concessi in licenza a

Bestway Inflatables & Material Corp., Shanghai, China

Manufactured, distributed and represented in the European Union by/

Fabriqués, distribués et représentés dans l'Union Européenne par/Fabricado, distribuido y representado en la Unión Europea por/

Hergestellt, vertrieben und in der Europäischen Union vertreten von/Prodotto, distribuito e rappresentato nell'Unione Europea da

Bestway Europe S.p.a., Via Resistenza, 5, 20098 San Giuliano Milanese (Milano), Italy

Distributed in Latin America by/Distribué en Amérique latine par/Distribuido en Latinoamérica por/Distribuido en América Latina por

Bestway Central & South America Ltda, Salar Ascotan 1282, Parque Enea, Pudahuel, Santiago, Chile

Distributed in Australia & New Zealand by **Bestway Australia Pty Ltd, Unit 2/98-104 Carnarvon St Silverwater, NSW 2128, Australia**

Tel: Australia: +61 2 9037 1388; New Zealand: +0800 142 101

Distributed in United Kingdom by **Bestway Corp UK Ltd, 8 Wentworth Road, Heathfield Industrial Estate, Newton Abbot, Devon, TQ12 6TL**

Exported by/Exporté par/Exportado por/Exportiert von/Esportato da

Bestway (Hong Kong) International Ltd./Bestway Enterprise Company Limited

Suite 713, 7/Floor, East Wing, Tsim Sha Tsui Centre, 66 Mody Road, Kowloon, Hong Kong

www.bestwaycorp.com

OWNER'S MANUAL

TECHNICAL SAFETY INSTRUCTIONS

IMPORTANT SAFETY INSTRUCTIONS

READ AND FOLLOW ALL INSTRUCTIONS.

- To reduce the risk of injury, do not allow children to use, assemble or disassemble this product. Adults only.
- Do not remove or obstruct the float opening while the filter pump/sand filter is operating.
- Do not use the filter pump/sand filter while the pool is occupied.
- Ensure the filter pump/sand filter is unplugged before any maintenance begins to avoid risk of injury or death.

NOTE: Drawings are for illustration purposes only. May not reflect actual product. Not to scale.

Applicable Pump: 1,500-3,200 gal/h Filter Pump or Sand Filter

Applicable Pool: 22 ft. (6.7 m) or smaller Above Ground Pool

HOW TO USE THE PRODUCT

If the following situations occur during operation, to keep the robot in the best working condition, please refer to Section .

1. During operation, if the hose sinks below the water surface, please adjust the position of the float.
2. When using with a high-flow pump, if the following situations occur (see below), please refer to the operation diagram and adjust the pressure relief valve knob to appropriately reduce the running speed of the cleaner.
 - Situation 1: The hoses are straightened out at the beginning of use, but they become tangled during operation.
 - Situation 2: The robot is running so fast that the wheels tip over or do not touch to pool floor.
3. If the running track does not cover most of the pool area, or the running track is repeated, please adjust the wheel angle knob appropriately.



NOTE: When using with a 1500 gal. filter pump, please remove the brush as shown in Step 4 in Section .

NOTE: It is normal for the robot to leak water at the water pipe joints during the water supply process.

STORAGE

- We strongly recommend disassembling the product during the off-season (winter months) and storing it in a dry place with a moderate temperature between 10°C / 50°F and 38°C / 100°F.

TROUBLESHOOTING

Problem	Possible Cause	Solution
The robot does not capture the debris, or it moves slowly or does not move at all.	Debris compartment is full.	Clean the debris compartment as shown in Section  .
	Pressure relief valve filter is clogged.	Clean the pressure relief valve filter. Rinse with water to remove debris.
	Pool suction fitting is clogged.	Clean the debris compartment as shown in Section  .
	The filter cartridge or the sand is too dirty.	Filter pump - Clean the filter cartridge or replace if necessary. Sand filter pump - Disconnect the cleaner from the pool, perform backwash and rinse to clean the sand.
	Air inside the pump.	Stop the filter pump or sand filter, purge the air and start again.
	The robot is stuck on wrinkles.	Check the bottom of the pool. If there are wrinkles, level the pool to reduce them. Check to see if the debris screen inside of the head is dirty. Clean the debris screen. Check to see if the filter cartridge or filter sand is dirty. Clean the filter cartridge or backwash the filter sand.
	Wheel is jammed.	Check and remove debris from the wheel.
	The water valve did not open.	Open the water valve.
The hoses are entangled	Damaged debris compartment or pressure relief valve filter.	Return to the shop to get assistance.
	Hose not straightened out.	Turn off the pump, reconnect the product at the diagonal position of the pool, the water hose should be in a C shape, the product should be placed into the water in the direction of the water hose.
	The hose sinks into the water.	Adjust the position of the float to make the hose float on the water.
The robot running speed is too fast.	The robot running speed is too fast.	Regulate the pressure relief valve.
	The driving path of the robot cannot cover the entire pool	The wheels are not in the correct position.

MANUEL DE L'UTILISATEUR

INSTRUCTIONS TECHNIQUES DE SÉCURITÉ

CONSIGNES DE SÉCURITÉ IMPORTANTES LISEZ ET SUIVEZ TOUTES LES INSTRUCTIONS.

- Pour réduire le risque de blessures, ne laissez pas les enfants utiliser, assembler ou démonter ce produit. Pour adultes uniquement.
- N'enlevez pas ou n'obstruez pas l'ouverture du flotteur quand la pompe de filtration/le filtre à sable fonctionne.
- N'utilisez pas la pompe de filtration/le filtre à sable quand la piscine est occupée.
- Assurez-vous que la pompe de filtration à cartouche/à sable est débranchée avant de commencer tout entretien pour éviter tout risque de blessure ou de mort.

REMARQUE : Les dessins ne sont qu'à titre d'illustration. Il peut arriver qu'ils ne reflètent pas le produit réel. Pas à l'échelle.

Pompes compatibles : pompe de filtration à cartouche ou filtre à sable de 5 678 à 12 113 L/h

Piscines compatibles : piscine hors sol de 6,7 m ou moins

COMMENT UTILISER LE PRODUIT

Si les situations suivantes se produisent pendant le fonctionnement, pour maintenir le robot dans les meilleures conditions de fonctionnement, veuillez vous reporter à la section .

1. Pendant le fonctionnement, si le tuyau coule sous la surface de l'eau, veuillez ajuster la position du flotteur.
2. En cas d'utilisation d'une pompe à haut débit, si les situations suivantes se produisent (voir ci-dessous), veuillez vous reporter au diagramme de fonctionnement et régler le bouton de la soupape de sécurité pour réduire de manière appropriée la vitesse de fonctionnement de l'aspirateur.
 - Situation 1 : Les tuyaux sont tendus au début de l'utilisation, mais ils s'emmêlent pendant le fonctionnement.
 - Situation 2 : Le robot se déplace si vite que les roues basculent ou ne touchent pas le sol de la piscine.
3. Si la trajectoire ne couvre pas la majeure partie de la surface de la piscine, ou si la trajectoire est répétée, veuillez régler le bouton d'angle de la roue de manière appropriée.

REMARQUE : En cas d'utilisation avec une pompe à filtre de 5 678 L, veuillez retirer la brosse comme indiqué à l'étape 4 de la section .



REMARQUE : Il est normal que de l'eau sorte du robot au niveau des joints des tuyaux lorsqu'il est alimenté en eau.

STOCKAGE

- Nous recommandons fortement de démonter le produit pendant la basse saison (mois d'hiver) et de le stocker dans un endroit sec avec une température modérée entre 10 °C et 38 °C.



DÉPANNAGE

Problème	Cause possible	Solution
Le robot ne collecte pas les débris, ou bien il se déplace lentement ou ne se déplace pas du tout.	Le compartiment à débris est plein.	Nettoyez le compartiment à débris comme indiqué dans la section  .
	Le filtre de la soupape de surpression est obstrué	Nettoyez le filtre de la soupape de surpression. Rincez à l'eau claire pour éliminer les débris.
	Le raccord d'aspiration de piscine est bouché.	Nettoyez le compartiment à débris comme indiqué dans la section  .
	La cartouche de filtration ou le sable est trop sale.	Pompe de filtration - Nettoyez la cartouche de la pompe de filtration ou remplacez-la si nécessaire. Pompe de filtration à sable - Déconnectez le robot de piscine, effectuez un lavage à contre-courant et un rinçage pour nettoyer le sable.
	Air à l'intérieur de la pompe.	Arrêtez la pompe de filtration ou le filtre à sable, purgez l'air et recommencez.
	Le robot est coincé dans des plis.	Vérifiez le fond de la piscine. S'il y a des plis, nivelez la piscine pour les réduire. Vérifiez si le tamis à débris à l'intérieur de la tête est sale. Nettoyez le tamis à débris. Vérifiez si la cartouche de filtration ou le sable filtrant est sale. Nettoyez la cartouche de filtration ou réalisez un lavage à contre-courant du sable de filtration.
	La roue est bloquée.	Vérifiez et retirez les débris coincés dans la roue.
	La valve d'eau ne s'est pas ouverte.	Ouvrez la valve d'eau.
	Compartiment à débris ou soupape de surpression endommagés.	Consultez votre revendeur pour obtenir de l'aide.
Les tuyaux sont em	Le tuyau ne s'est pas étendu.	Éteignez la pompe, reconnectez le produit dans une diagonale de la piscine, le tuyau d'alimentation d'eau doit être en forme de C, le produit doit être placé dans l'eau dans le sens du tuyau.
	Le tuyau s'enfonce dans l'eau.	Ajustez la position du flotteur pour faire flotter le tuyau sur l'eau.
	Le robot se déplace trop rapidement.	Réglez la pression au niveau de la valve de surpression.
Le déplacement du robot ne couvre pas la totalité de la piscine	Les roues ne sont pas dans la bonne position.	Ajustez l'angle de conduite des roues.

GEBRAUCHSANWEISUNG

TECHNISCHE SICHERHEITSHINWEISE

WICHTIGE SICHERHEITSHINWEISE

ALLE ANWEISUNGEN SOLLTEN SORGFÄLTIG DURCHGELESEN WERDEN.

- Um das Verletzungsrisiko zu minimieren, ist eine Benutzung des Poolroboters durch Kinder untersagt.
- Während die Filterpumpe/Sandfilteranlage in Betrieb ist, darf der Durchflussregler weder entfernt noch verschlossen werden.
- Die Filterpumpe/Sandfilteranlage sollte erst eingeschaltet werden, sobald sich keine Personen mehr im Pool aufhalten.
- Die Stromversorgung der Filterpumpe/Sandfilteranlage muss vor Wartungsarbeiten jeglicher Art unterbrochen werden.

BITTE BEACHTEN: Die Abbildungen dienen lediglich zur Veranschaulichung und spiegeln möglicherweise nicht das tatsächliche Produkt wider. Nicht maßstabsgetreu.

Geeignet für Filterpumpe/Sandfilteranlage mit 5.678 - 11.355 l/h Durchflussrate

Geeignet für Pools bis 670 cm Größe

VERWENDUNG DES PRODUKTES

Sollten folgende Situationen während des Betriebes eintreten, lesen Sie bitte den Abschnitt .

1. Sinkt der Schlauch während des laufenden Betriebes unter die Wasseroberfläche, passen Sie bitte die Position der Schlauchbojen entsprechend an.
2. Wenn Sie eine Filterpumpe/Sandfilteranlage mit einer höheren Durchflussrate verwenden und die folgenden Situationen eintreten (siehe unten), reduzieren Sie mithilfe des Durchflussreglers die Betriebsgeschwindigkeit des Poolroboters.
 - Situation 1: Die Schläuche verheddern sich mit fortlaufendem Betrieb.
 - Situation 2: Der Roboter bewegt sich zu schnell, sodass die die Räder keine Berührung mit dem Poolboden haben.
3. Wird durch den Poolroboter nicht der größte Teil der Poolfläche abgedeckt oder fährt dieser kontinuierlich denselben Bereich ab, passen Sie den Kurvenradius der Räder bitte entsprechend an.



HINWEIS: Für den Fall, dass Sie eine Filterpumpe/Sandfilteranlage mit einer Durchflussrate von 5.678 l/h verwenden, entfernen Sie bitte die Bodenbürste gemäß wie in Schritt 4 des Abschnittes .

HINWEIS: Es ist normal, dass es während der Wassereinspeisung zu einem Austritt an den Verbindungsstellen kommen kann.

LAGERUNG

- Wir empfehlen ausdrücklich, das Produkt in der Nebensaison (Wintermonate) vollständig abzubauen und im Anschluss an einem trockenen Ort bei moderaten Temperaturen zwischen 10 und 38 °C zu lagern.

FEHLERBEHEBUNG

Problem	Mögliche Ursache	Lösung
Der Roboter sammelt keine Verunreinigungen auf oder bewegt sich wenig bis gar nicht.	Der Filterkorb ist voll.	Reinigen Sie den Filterkorb gemäß Abschnitt  .
	Der Filter des Überdruckventils ist verstopft.	Reinigen Sie das Filtersieb im Anschlussadapter.
	Der Ansaugstutzen des Pools ist verstopft.	Reinigen Sie den Filterkorb gemäß Abschnitt  .
	Die Filterkartusche oder das Sandbett ist zu stark verunreinigt.	Filterpumpe - Reinigen Sie die Filterkartusche oder tauschen Sie diese bei Bedarf aus. Sandfilteranlage - Trennen Sie den Roboter vom Pool und führen Sie eine Rückspülung sowie Spülung durch, um das Sandbett zu reinigen.
	Es befindet sich Luft innerhalb der Filterpumpe/Sandfilteranlage	Schalten Sie die Filterpumpe/Sandfilter ab und lassen Sie die Luft ab. Schalten Sie das Gerät im Anschluss wieder ein.
	Falten im Poolboden stellen für den Roboter ein Hindernis dar.	Überprüfen Sie den Poolboden und streichen Sie bei Bedarf alle Falten glatt. Überprüfen Sie den Filterkorb im Inneren des Kopfes auf Verunreinigungen und entfernen Sie diese bei Bedarf. Überprüfen Sie die Filterkartusche oder das Sandbett auf Verunreinigungen. Reinigen Sie bei Bedarf die Filterkartusche oder führen Sie eine Rückspülung des Sandbettes durch.
	Ein oder mehrere Räder klemmen.	Entfernen Sie bei Bedarf alle Verunreinigungen von den Rädern.
	Der Durchflussregler im Anschlussadapter ist verschlossen.	Öffnen Sie den Durchflussregler.
Der Schlauch hat sich verheddert.	Der Filterkorb oder das Filtersieb im Anschlussadapter wurde beschädigt.	Wenden Sie sich an Ihren zuständigen Händler.
	Der Schlauch ist geknickt.	Schalten Sie die Filterpumpe/Sandfilteranlage ab. Schließen Sie den Schlauch wieder so an, dass dieser C-förmig durch den Pool verläuft.
	Der Schlauch sinkt unter Wasser.	Passen Sie die Position der Schlauchbojen entsprechend an.
Der Fahrweg des Roboters deckt nicht den gesamten Poolboden ab.	Die Geschwindigkeit des Poolroboters ist zu hoch.	Stellen Sie den Durchflussregler neu ein.
	Der Kurvenradius ist nicht richtig eingestellt.	Passen Sie den Kurvenradius entsprechend an.

MANUALE D'USO

ISTRUZIONI TECNICHE DI SICUREZZA

ISTRUZIONI DI SICUREZZA IMPORTANTI

SI PREGA DI LEGGERE E SEGUIRE TUTTE LE ISTRUZIONI RIPORTATE DI SEGUITO.

• Il prodotto deve essere utilizzato solo da adulti. Non consentire ai minori di manovrare, assemblare o disassemblare il prodotto, onde evitare il rischio di lesioni.

- Non rimuovere il galleggiante né ostruire l'apertura mentre la pompa di filtraggio/filtro a sabbia è in funzione.
- Non utilizzare la pompa di filtraggio/filtro a sabbia in presenza di bagnanti nella piscina.
- Accertarsi che la pompa di filtraggio o filtro a sabbia siano scollegati dall'alimentazione elettrica prima di iniziare qualsiasi operazione di manutenzione del dispositivo, onde evitare il rischio di lesioni gravi, anche mortali.

NOTA: Le immagini sono solo a scopo illustrativo e potrebbero non corrispondere all'originale. Non in scala.

Compatibilità pompa: adatto a pompe di filtraggio a cartuccia o a sabbia da 1.500-3.200 gal./h

Compatibilità piscina: adatto a piscine fuori terra da 6,7 m o inferiori

UTILIZZO DEL PRODOTTO

Qualora durante il funzionamento si verificasse una delle seguenti situazioni, operare come indicato alla Sezione . al fine di mantenere il pulitore nelle migliori condizioni d'uso possibili .

1. Regolare la posizione del galleggiante qualora si noti che il tubo affonda sotto il pelo dell'acqua mentre il dispositivo è in funzione.
2. Se si utilizza una pompa ad alta portata, fare riferimento al diagramma di funzionamento e regolare la manopola della valvola di sovrappressione per ridurre la velocità di funzionamento del pulitore qualora si notino i seguenti problemi:
Problema 1: i tubi vengono raddrizzati correttamente prima di attivare il dispositivo, ma si aggrovigliano durante il suo funzionamento.
Problema 2: il robot va così veloce che le ruote si ribaltano o al contrario non appoggiano sul fondale della piscina.
3. Se il pulitore non copre la maggioranza dell'area della piscina nel suo percorso o se continua ad effettuare lo stesso percorso, regolare adeguatamente la manopola dell'angolo di rotazione.



NOTA: qualora si usi il pulitore con una pompa di filtraggio da 1500 galloni, rimuovere la spazzola come indicato al punto 4 della Sezione .

NOTA: è normale che il robot perda acqua in corrispondenza dei giunti del manico durante il processo di approvvigionamento idrico.

CONSERVAZIONE

• Si consiglia vivamente di disassemblare il prodotto durante la bassa stagione (mesi invernali) e di conservarlo in un luogo asciutto a temperature moderate comprese tra 10°C e i 38°C.

RISOLUZIONE PROBLEMI

Problema	Cause possibili	Soluzione
Il robot non pulisce, si muove lentamente o non si muove affatto.	Il vano di raccolta detriti è pieno.	Pulire il vano di raccolta detriti come indicato alla Sezione  .
	Il filtro della valvola di sovrappressione è intasato.	Pulire il filtro della valvola di sovrappressione. Risciacquare con acqua per rimuovere i detriti.
	Il raccordo di aspirazione della piscina è intasato.	Pulire il vano di raccolta detriti come indicato alla Sezione  .
	La cartuccia filtrante o la sabbia sono troppo sporche.	Pompa di filtraggio a cartuccia - Pulire o sostituire la cartuccia filtrante se necessario. Pompa di filtraggio a sabbia - Scollegare il pulitore, quindi effettuare il controlavaggio del filtro a sabbia e risciacquare.
	Presenza di aria all'interno della pompa.	Arrestare la pompa, spurgare l'aria e riavviare.
	Il movimento del robot è ostacolato da pieghe nel liner della piscina.	Controllare il fondale della piscina. Nel caso siano presenti pieghe, livellare la piscina per ridurle. Verificare che il prefiltro all'interno della testina aspirante non sia sporco. Pulire il prefiltro. Controllare che la cartuccia filtrante o la sabbia non siano sporche. Pulire la cartuccia o effettuare il controlavaggio della sabbia a seconda dei casi.
	Ruota inceppata.	Controllare la ruota e rimuovere eventuali detriti
	La valvola dell'acqua non si è aperta	Aprire la valvola dell'acqua
	Vano detriti o il filtro della valvola di sovrappressione danneggiati.	Rivolgersi al punto vendita per assistenza
I tubi sono aggrovigliati.	Tubo non raddrizzato correttamente.	Spegnere la pompa e ricollegare il dispositivo in posizione diagonale rispetto alla piscina; il tubo dell'acqua dovrebbe presentare una forma a C e il dispositivo dovrebbe essere posizionato in acqua in direzione del tubo stesso.
	Il tubo affonda in acqua.	Regolare la posizione del galleggiante in modo da mantenere il tubo sulla superficie dell'acqua.
	Il robot va troppo veloce.	Regolare la valvola di sovrappressione.
Il percorso effettuato dal robot non copre l'intera piscina.	Le ruote non sono nella posizione corretta.	Regolare manualmente l'angolo delle ruote.

GEbruikersHANDLEIDING

TECHNISCHE VEILIGHEIDSinSTRUCTIES

BELANGRIJKE VEILIGHEIDSinSTRUCTIES LEES EN VOLG ALLE INSTRUCTIES.

- Laat kinderen het product niet gebruiken, monteren of demonteren, om risico op verwondingen te voorkomen. Enkel volwassenen.
 - Verwijder of hinder de vlotteropening niet terwijl de filterpomp/zandfilter in werking is.
 - Gebruik de filterpomp/zandfilter niet wanneer het zwembad in gebruik is.
 - Verzeker dat de filterpomp/zandfilter ontkoppeld is alvorens enig onderhoud begint, om risico op verwonding of overlijden te voorkomen.
- NOTA:** Tekeningen zijn alleen ter illustratie. Ze geven mogelijk niet het werkelijke product weer. Niet op schaal.

Toepasselijke Pomp: 1.500-3.200 gal./u Filterpomp of Zandfilter
Toepasselijk Zwembad: 6,7 m (22 ft.) of kleiner Bovengronds Zwembad

HOE HET PRODUCT TE GEBRUIKEN

Indien de volgende situaties zich voordoen tijdens de werktijd, om de robot in de beste werkconditie te houden, zie Sectie .

1. Indien de slang zinkt onder het wateroppervlak tijdens de werking, pas alstublieft de positie van de vlotter aan.
2. Indien de volgende situaties zich voordoen (zie onderaan) gedurende het gebruik van een pomp met hoog debiet, raadpleeg het werkingsschema en stel de knop van de overdrukventiel zo af dat de snelheid van de reiniger op de juiste manier wordt verminderd.
Situatie 1: De slangen liggen recht bij het begin van het gebruik, maar raken tijdens het gebruik in de knoop.
Situatie 2: De robot werkt zo snel dat de wielen kantelen of de zwembadvloer niet raken.
3. Indien het rijvlak niet het grootste deel van het zwembad bereikt, of indien het rijvlak zich herhaalt, pas dan de wielhoekknop aan.



NOTA: Wanneer u een filterpomp van 1500 gal. gebruikt, verwijder de borstel alstublieft zoals beschreven in Stap 4 in Sectie .

NOTA: Het is normaal dat de robot water lekt aan de pijpverbindingen gedurende de watervoorziening.

OPSLAG

- Wij raden sterk aan om het product in aan in het zwembad buiten het seizoen (wintermaanden) te demonteren en het op te slaan in een droge plaats met een matige temperatuur tussen 10°C/50°F en 38°C/100°F.

PROBLEEMOPLOSSEN

Probleem	Mogelijke Oorzaak	Oplossing
De robot vangt het vuil niet op, of het beweegt langzaam of beweegt niet meer.	Vuilcompartiment vol	Reinig het vuilcompartiment zoals beschreven in Sectie  .
	Overdrukventiefilter is verstopt.	Reinig de overdrukventiefilter. Spoel het af met water om vuil te verwijderen.
	De Zwembad aanzuif fitting is verstopt.	Reinig het vuilcompartiment zoals beschreven in Sectie  .
	Het filterpatroon of zand is te vuil.	Filterpomp - Reinig de filterpatroon of vervang indien nodig. Zandfilterpomp - Koppel de reiniger los van het zwembad, start het terugspoelen en spoel af om het zand te reinigen.
	Lucht in de pomp.	Stop de filterpomp of zandfilter, verwijder de lucht en herstart.
	De robot zit vast op kreuken.	Kijk de bodem van het zwembad na. Indien er kreuken zijn, breng het zwembad op niveau om deze te verminderen. Kijk na of de vuilzeef in de kop vuil is. Reinig de vuilzeef. Kijk na of het filterpatroon of het filterzand vuil is. Reinig de filterpatroon of start het terugspoelen van het filterzand.
	Wiel zit vast.	Kijk het wiel na en verwijder enig vuil.
	Het waterventiel opende niet.	Open het waterventiel.
	Beschadigd vuilcompartiment of overdrukventiefilter.	Breng het terug naar de winkel voor assistentie.
De slangen zitten in de knoop.	Slang niet recht gelegd.	Zet de pomp uit, verbind het product terug aan de diagonale positie van het zwembad, de waterslang moet in een C-vorm zijn, het product moet geplaatst worden in de richting van de waterslang.
	De slang zinkt in het water.	Pas de positie van de vlotter aan om de slang te laten drijven op het water.
	De robot werksnelheid is te snel.	Regel het overdrukventiel.
Het rijvlak van de robot kan niet het hele zwembad bereiken.	De wielen zijn niet in de juiste positie.	Pas de aandrijfhoek van het wiel aan

MANUAL DE USUARIO

INSTRUCCIONES TÉCNICAS DE SEGURIDAD

INSTRUCCIONES IMPORTANTES DE SEGURIDAD

LEA Y SIGA TODAS LAS INSTRUCCIONES.

- Para reducir el riesgo de heridas, no permita que los niños utilicen, monten o desmonten el producto. De estas tareas deben encargarse los adultos solamente.
 - No retire ni obstruya la apertura del dispositivo mientras la bomba de filtrado/depuradora de arena está funcionando.
 - No utilice la bomba de filtrado/depuradora de arena mientras la piscina esté ocupada.
 - Desenchufe la bomba de filtrado/depuradora de arena antes de realizar cualquier tarea de mantenimiento para evitar el riesgo de lesiones o muerte.
- NOTA:** las imágenes son meramente ilustrativas. Pueden no reflejar el producto real. No están a escala.

Bomba compatible: bomba de filtrado o depuradora de arena 1500-3200 gal/h

Piscina compatible: 22 ft (6,7 m) o piscina elevada más pequeña

CÓMO UTILIZAR EL PRODUCTO

Si se producen estas situaciones durante la operación, para mantener el dispositivo en las mejores condiciones, consulte la Sección .

1. Si la manguera se hunde en el agua durante la operación, ajuste la posición del dispositivo.
2. Al utilizar una bomba de gran caudal, si se producen las siguientes situaciones (ver a continuación), consulte el diagrama de funcionamiento y ajuste el mando de la válvula de alivio de presión para reducir la velocidad de funcionamiento del limpiador.
 - Situación 1: las mangueras se estiran al principio del uso, pero se enredan durante el funcionamiento.
 - Situación 2: el robot funciona tan rápido que las ruedas vuelcan o no tocan el suelo de la piscina.
3. Si la pista no cubre la mayor parte del área de la piscina, o la pista se repite, por favor, ajuste el mando del ángulo de la rueda adecuadamente.



NOTA: al utilizar una bomba de filtrado de 1500 gal, retire el cepillo como se indica en el paso 4 de la sección .

NOTA: es normal que el robot tenga fugas de agua en las juntas de las tuberías durante el proceso de suministro de agua.

ALMACENAMIENTO

- Recomendamos encarecidamente desmontar el producto fuera de temporada (meses de invierno) y guardarlo en un lugar seco con una temperatura moderada entre 10 °C / 50 °F y 38 °C / 100 °F.

SOLUCIÓN DE PROBLEMAS

Problema	Causa posible	Solución
El robot no captura los restos, o se mueve lentamente o no se mueve en absoluto.	El depósito de restos está lleno.	Limpie el compartimento de residuos como se muestra en la sección  .
	El filtro de la válvula de presión está obstruido.	Limpie el filtro de la válvula de alivio de presión. Aclare con agua para retirar los restos.
	El accesorio de succión de la piscina está obstruido.	Limpie el compartimento de residuos como se muestra en la sección  .
	La arena o el cartucho de filtro está demasiado sucio.	Bomba de filtrado - Limpie el cartucho de filtro o cámbielo si es necesario. Depuradora de arena - Desconecte el limpiafondos de la piscina, realice un retrolavado y un aclarado para limpiar la arena.
	Aire en el interior de la bomba.	Pare la bomba de filtrado o la depuradora de arena, purgue el aire y vuelva a empezar.
	El robot está atascado en los pliegues.	Compruebe el fondo de la piscina. Si hay pliegues, nivele la piscina para reducirlos. Compruebe si la rejilla de suciedad del interior del cabezal está sucia. Limpie la rejilla de residuos. Compruebe si el cartucho de filtro o la depuradora de arena están sucios. Limpie el cartucho filtrante o lave a contracorriente la depuradora.
	La rueda está atascada.	Compruebe y elimine los residuos de la rueda.
	La válvula de agua no se abre.	Abra la válvula de agua.
	El depósito de restos o la válvula de alivio de presión están dañadas.	Vuelva a la tienda para recibir ayuda.
Las mangueras se han enredado.	La manguera no está estirada.	Apague la bomba, vuelva a conectar el producto en la posición diagonal de la piscina. La manguera de agua debe estar en forma de C, el producto debe ser colocado en el agua en la dirección de la manguera de agua.
	La manguera se hunde en el agua.	Ajuste la posición del flotador para que la manguera flote.
	La velocidad de desplazamiento del robot es demasiado rápida.	Regule la válvula de alivio de presión.
La trayectoria del robot no puede cubrir toda la piscina.	Las ruedas no se encuentran en la posición correcta.	Ajuste el ángulo de la rueda.

BRUGERVEJLEDNING

TEKNISKE SIKKERHEDSINSTRUKTIONER

VIGTIGE SIKKERHEDSINSTRUKSER LÆS OG FØLG ALLE ANVISNINGER.

- For at reducere risikoen for skader, lad ikke børn bruge, samle eller adskille dette produkt. Kun voksne.
- Fjern eller bloker ikke åbningen, mens filterpumpen/sandfilteret er i drift.
- Brug ikke filterpumpen/sandfilteret, mens poolen er optaget.
- Sørg for, at filterpumpen/sandfilteret er taget ud af stikkontakten, før enhver vedligeholdelse påbegyndes, for at undgå risiko for personskade eller død.

BEMÆRK: Tegninger er kun til illustrationsformål. Afspejler muligvis ikke det faktiske produkt og er ikke målfast.

Anvendelig pumpe: 1.500-3.200 gal./t filterpumpe eller sandfilter

Anvendelig pool: 6,70 m eller mindre pool

SÅDAN BRUGER DU PRODUKTET

Hvis følgende situationer opstår under drift, for at holde robotten i den bedst mulige stand, se venligst afsnit ⑩.

1. Hvis slangen synker under vandoverfladen under drift, skal du justere flyderens position.
2. Ved brug med en high-flow pumpe, hvis følgende situationer opstår (se nedenfor), se venligst driftsdiagrammet og juster trykafslutningsventilens knap for at reducere støvsugerens kørehastighed passende.
Situation 1: Slangerne rettes ud i begyndelsen af brugen, men de bliver viklet sammen under drift.
Situation 2: Robotten kører så hurtigt, at hjulene tipper over eller ikke rører poolgulvet.
3. Hvis robotens løbebane ikke dækker det meste af poolområdet, eller løbebanen gentages, skal du justere hjulvinkelknappen korrekt.

BEMÆRK: Ved brug med en 1500 gal. filterpumpe, fjern venligst børsten som vist i trin 4 i afsnit ④.

BEMÆRK: Det er normalt for robotten at lække vand ved vandrørets samlinger under vandforsyningsprocessen.

OPBEVARING

- Vi anbefaler kraftigt at skille produktet ad i lavsæsonen (vintermånederne) og opbevare det på et tørt sted med en moderat temperatur mellem 10°C og 38°C.

FEJLFINDING

Problem	Mulig årsag	Løsning
Robotten fanger ikke affaldet, eller den bevæger sig langsomt eller bevæger sig slet ikke.	Affaldsrummet er fyldt.	Rengør affaldsrummet som vist i afsnit ⑧.
	Overtryksventilens filter er tilstoppet.	Rengør trykafslutningsventilens filter. Skyl med vand for at fjerne snavs.
	Pool sugningsarmatur er tilstoppet.	Rengør affaldsrummet som vist i afsnit ⑧.
	Filteret eller sandet er for snavset.	Filterpumpe - Rengør filteret eller udskift om nødvendigt. Sandfilterpumpe - Afmonter robotten fra poolen, udfør tilbageskyning og skyl for at rense sandet.
	Luft inde i pumpen.	Stop filterpumpen eller sandfilteret, skyl luften ud og start igen.
	Robotten sidder fast på rynker.	Tjek bunden af poolen. Hvis der er rynker, skal du jævne poolen for at reducere dem. Tjek for at se, om affaldsskærmen inde i hovedet er snavset. Rengør affaldsskærmen. Kontroller, om filteret eller filtersandet er snavset. Rengør filteret eller tilbageskyl filtersandet.
	Hjulet sidder fast.	Kontroller og fjern snavs fra hjulet.
	Vandventilen åbnede ikke.	Åbn vandventilen.
	Beskadiget affaldsrum eller trykafslutningsventilfilter.	Kontakt Bestways kundeservice
Slangerne er viklet ind	Slange ikke rettet ud.	Sluk for pumpen, tilslut produktet igen ved poolens diagonale position, vandslangen skal være i C-form, produktet skal placeres i vandet i retning af vandslangen.
	Slangen synker ned i vandet.	Juster flyderens position for at få slangen til at flyde på vandet.
	Robotens kørehastighed er for høj.	Reguler overtryksventilen.
Robotens kørevej kan ikke dække hele poolen	Hjulene er ikke i den rigtige position.	Juster hjulets kørevinkel.

MANUAL DO UTILIZADOR

INSTRUÇÕES TÉCNICAS DE SEGURANÇA

INSTRUÇÕES DE SEGURANÇA IMPORTANTES

LEIA E SIGA TODAS AS INSTRUÇÕES.

- Para reduzir o risco de ferimentos, não permita que crianças utilizem, montem ou desmontem este produto. Apenas Adultos.
- Não remova ou obstrua a abertura do flutuador enquanto a bomba/filtro de areia estiver a funcionar.
- Não utilize a bomba/filtro de areia enquanto a piscina estiver ocupada.
- Certifique-se de que a bomba/filtro de areia está desligada(o) antes de qualquer manutenção começar para evitar o risco de ferimentos ou morte.

NOTA: Os desenhos são apenas para fins ilustrativos. Podem não refletir o produto real. Não à escala.

Bomba Utilizável: Bomba de Filtragem ou Filtro de Areia de 1500-3200 gal/h

Piscina Utilizável: Piscina Desmontável de 6,7 m (22 ft) ou menor

COMO UTILIZAR O PRODUTO

Se as seguintes situações ocorrerem durante a operação, para manter o robô nas melhores condições de funcionamento, por favor consulte a Seção .

1. Durante a operação, se a mangueira afundar abaixo da superfície da água, por favor ajuste a posição do flutuador.
2. Quando o utilizar com uma bomba de alto fluxo, se ocorrerem as seguintes situações (ver abaixo), por favor consulte o diagrama de funcionamento e ajuste o botão da válvula de alívio de pressão para reduzir adequadamente a velocidade de funcionamento do limpa-fundos.
Situação 1: As mangueiras são endireitadas no início da utilização, mas ficam emaranhadas durante a operação.
Situação 2: O robô está a funcionar tão rápido que as rodas tombam ou não tocam no chão da piscina.
3. Se a faixa de rodagem não cobrir a maior parte da área da piscina, ou se a faixa de rodagem for repetida, por favor ajuste o botão do ângulo das rodas adequadamente.



NOTA: Quando utilizar com uma bomba de filtragem de 1500 gal, por favor remova a escova como mostrado no Passo 4 na Seção .

NOTA: É normal que o robô vazze água nas juntas dos tubos de água durante o processo de abastecimento de água.

ARMAZENAMENTO

- Recomenda-se vivamente desmontar o produto durante a estação baixa (meses de Inverno) e armazená-lo num local seco com uma temperatura moderada entre 10°C / 50°F e 38°C / 100°F.

SOLUÇÃO DE PROBLEMAS

Problema	Possível Causa	Solução
O robô não captura os detritos, ou move-se lentamente ou não se move de forma alguma.	O compartimento dos detritos está cheio.	Limpe o compartimento de detritos como se mostra na Seção  .
	O filtro da válvula de alívio de pressão está entupido.	Limpe o filtro da válvula de alívio de pressão. Lave com água para remover detritos.
	O encaixe de aspiração do limpa-fundos está entupido.	Limpe o compartimento de detritos como se mostra na Seção  .
	O cartucho filtrante ou a areia está demasiado suja.	Bomba de filtragem - Limpe o cartucho filtrante ou substitua-o, se necessário. Bomba de filtro de areia - Desligue o limpa-fundos da piscina, faça retrolavagem e enxaguamento para limpar a areia.
	Ar no interior da bomba.	Pare a bomba de filtragem ou filtro de areia, purgue o ar e comece de novo.
	O robô está preso em pregas.	Verifique o fundo da piscina. Se houver pregas, nivele a piscina para as reduzir. Verifique se a tela de detritos dentro da cabeça está suja. Limpe a tela de detritos. Verifique se o cartucho filtrante ou a areia filtrante está suja. Limpe o cartucho filtrante ou lave a areia do filtro.
	A roda está bloqueada.	Verifique e remova os detritos da roda.
	A válvula de água não abriu.	Abra a válvula de água.
As mangueiras estão enredadas	Compartimento de detritos ou filtro da válvula de alívio de pressão danificados.	Regresse à loja para obter assistência.
	A mangueira não está endireitada.	Desligue a bomba, volte a ligar o produto na posição diagonal da piscina, a mangueira da água deve estar em forma de C, o produto deve ser colocado na água na direção da mangueira de água.
	A mangueira afunda-se na água.	Ajuste a posição do flutuador para que a mangueira flutue sobre a água.
O percurso de condução do robô não pode cobrir toda a piscina	A velocidade de circulação do robô é demasiado rápida.	Regule a válvula de alívio de pressão.
	As rodas não se encontram na posição correta.	Ajuste o ângulo de condução das rodas.

ΕΓΧΕΙΡΙΔΙΟ ΧΡΗΣΤΗ

ΤΕΧΝΙΚΕΣ ΟΔΗΓΙΕΣ ΑΣΦΑΛΕΙΑΣ

ΣΗΜΑΝΤΙΚΕΣ ΟΔΗΓΙΕΣ ΑΣΦΑΛΕΙΑΣ

ΔΙΑΒΑΣΤΕ ΚΑΙ ΑΚΟΛΟΥΘΗΣΤΕ ΟΛΕΣ ΤΙΣ ΟΔΗΓΙΕΣ.

- ΓΙΑ ΝΑ ΜΕΙΩΣΕΤΕ ΤΟΝ ΚΙΝΔΥΝΟ ΤΡΑΥΜΑΤΙΣΜΟΥ, ΑΠΑΓΟΡΕΥΣΤΕ ΣΤΑ ΠΑΙΔΙΑ ΝΑ ΧΡΗΣΙΜΟΠΟΙΟΥΝ ΑΥΤΟ ΤΟ ΠΡΟΪΟΝ. ΜΟΝΟ ΕΝΗΛΙΚΕΣ.
 - ΜΗΝ ΑΦΑΙΡΕΤΕ Η ΠΑΡΕΜΠΟΔΙΖΕΤΕ ΤΟ ΑΝΟΙΓΜΑ ΤΟΥ ΠΛΩΤΗΡΑ ΕΝΩ ΒΡΙΣΚΕΤΑΙ ΣΕ ΛΕΙΤΟΥΡΓΙΑ Η ΑΝΤΛΙΑ ΦΙΛΤΡΟΥ/ΦΙΛΤΡΟ ΑΜΜΟΥ.
 - ΜΗΝ ΧΡΗΣΙΜΟΠΟΙΕΙΤΕ ΤΗΝ ΑΝΤΛΙΑ ΦΙΛΤΡΟΥ/ΦΙΛΤΡΟ ΑΜΜΟΥ ΕΝΩ ΥΠΑΡΧΟΥΝ ΑΤΟΜΑ ΣΤΗΝ ΠΙΣΙΝΑ.
 - ΕΞΑΣΦΑΛΙΣΤΕ ΟΤΙ Η ΑΝΤΛΙΑ ΦΙΛΤΡΟΥ/ΦΙΛΤΡΟ ΑΜΜΟΥ ΕΙΝΑΙ ΑΠΟΣΥΝΔΕΔΕΜΕΝΑ ΑΠΟ ΤΗΝ ΗΛΕΚΤΡΙΚΗ ΠΑΡΟΧΗ ΠΡΙΝ ΞΕΚΙΝΗΣΕΙ ΟΠΟΙΟΔΗΠΟΤΕ ΣΥΝΤΗΡΗΣΗ, ΔΙΑΦΟΡΕΤΙΚΑ ΥΠΑΡΧΕΙ ΣΟΒΑΡΟΣ ΚΙΝΔΥΝΟΣ ΤΡΑΥΜΑΤΙΣΜΟΥ Η ΘΑΝΑΤΟΥ.
- ΣΗΜΕΙΩΣΗ:** ΤΑ ΣΧΕΔΙΑ ΕΙΝΑΙ ΜΟΝΟ ΓΙΑ ΛΟΓΟΥΣ ΑΠΕΙΚΟΝΙΣΗΣ. ΜΠΟΡΕΙ ΝΑ ΜΗΝ ΑΝΤΑΓΟΚΡΙΝΟΝΤΑΙ ΣΤΟ ΠΡΑΓΜΑΤΙΚΟ ΠΡΟΪΟΝ. ΔΕΝ ΕΙΝΑΙ ΥΠΟ ΚΛΙΜΑΚΑ.

ΕΦΑΡΜΟΣΙΜΗ ΑΝΤΛΙΑ: 1.500 - 3.200 ΓΑΛΛΙΝΙΑ / ΩΡΑ ΑΝΤΛΙΑ ΜΕ ΦΙΛΤΡΟ Η ΑΝΤΛΙΑ ΑΜΜΟΥ

ΕΦΑΡΜΟΣΙΜΗ ΠΙΣΙΝΑ: ΥΠΕΡΓΕΙΑ ΠΙΣΙΝΑ 22 ΠΟΔΙΑ (6,7 ΜΕΤΡΑ) Η ΜΙΚΡΟΤΕΡΗ

ΠΩΣ ΝΑ ΧΡΗΣΙΜΟΠΟΙΗΣΕΤΕ ΤΟ ΠΡΟΪΟΝ

ΕΑΝ ΠΑΡΟΥΣΙΑΣΤΟΥΝ ΟΙ ΑΚΟΛΟΥΘΕΣ ΚΑΤΑΣΤΑΣΕΙΣ ΚΑΤΑ ΤΗ ΛΕΙΤΟΥΡΓΙΑ, ΩΣΤΕ ΝΑ ΔΙΑΤΗΡΗΣΕΤΕ ΤΟ ΡΟΜΠΟΤ ΣΤΗΝ ΚΑΛΥΤΕΡΗ ΚΑΤΑΣΤΑΣΗ ΛΕΙΤΟΥΡΓΙΑΣ, ΑΝΑΤΡΕΣΤΕ ΣΤΗΝ ΕΝΟΤΗΤΑ .

1. ΚΑΤΑ ΤΗ ΔΙΑΡΚΕΙΑ ΤΗΣ ΛΕΙΤΟΥΡΓΙΑΣ, ΕΑΝ Ο ΕΥΚΑΜΠΤΟΣ ΣΩΛΗΝΑΣ ΒΥΘΩΣΤΕΙ ΚΑΤΩ ΑΠΟ ΤΗΝ ΕΠΙΦΑΝΕΙΑ ΤΟΥ ΝΕΡΟΥ, ΡΥΘΜΙΣΤΕ ΤΗΝ ΘΕΣΗ ΤΟΥ ΠΛΩΤΗΡΑ.
2. ΚΑΤΑ ΤΗΝ ΧΡΗΣΗ ΛΕΙΤΟΥΡΓΙΑΣ ΜΕ ΜΙΑ ΑΝΤΛΙΑ ΥΨΗΛΗΣ ΡΟΗΣ, ΕΑΝ ΠΡΟΚΥΧΟΥΝ ΟΙ ΑΚΟΛΟΥΘΕΣ ΚΑΤΑΣΤΑΣΕΙΣ (ΔΕΙΤΕ ΠΑΡΑΚΑΤΩ), ΑΝΑΤΡΕΣΤΕ ΣΤΟ ΔΙΑΓΡΑΜΜΑ ΛΕΙΤΟΥΡΓΙΑΣ ΚΑΙ ΡΥΘΜΙΣΤΕ ΤΗ ΒΑΛΒΙΔΑ ΕΚΤΟΝΩΣΗΣ ΠΙΕΣΗΣ, ΩΣΤΕ ΝΑ ΜΕΙΩΣΕΤΕ ΚΑΤΑΛΛΗΛΑ ΤΗΝ ΤΑΧΥΤΗΤΑ ΛΕΙΤΟΥΡΓΙΑΣ ΤΟΥ ΚΑΘΑΡΙΣΤΗ.
ΚΑΤΑΣΤΑΣΗ 1: ΟΙ ΕΥΚΑΜΠΤΟΙ ΣΩΛΗΝΕΣ ΙΣΙΟΝΟΝΤΑΙ ΣΤΗΝ ΑΡΧΗ ΤΗΣ ΧΡΗΣΗΣ, ΑΛΛΑ ΜΠΛΕΚΟΝΤΑΙ ΚΑΤΑ ΤΗ ΔΙΑΡΚΕΙΑ ΤΗΣ ΛΕΙΤΟΥΡΓΙΑΣ. ΚΑΤΑΣΤΑΣΗ 2: ΤΟ ΡΟΜΠΟΤ ΤΡΕΧΕΙ ΤΟΣΟ ΓΡΗΓΟΡΑ ΠΟΥ ΟΙ ΤΡΟΧΟΙ ΑΝΑΤΡΕΠΟΝΤΑΙ Η ΔΕΝ ΑΚΟΜΠΟΥΝ ΣΤΟ ΔΑΠΕΔΟ ΤΗΣ ΠΙΣΙΝΑΣ.
3. ΕΑΝ Η ΠΙΣΤΑ ΤΡΕΞΙΜΑΤΟΣ ΔΕΝ ΚΑΛΥΠΤΕΙ ΤΟ ΜΕΓΑΛΥΤΕΡΟ ΜΕΡΟΣ ΤΗΣ ΠΕΡΙΟΧΗΣ ΤΗΣ ΠΙΣΙΝΑΣ Η ΤΗ ΔΙΑΔΡΟΜΗ ΤΡΕΞΙΜΑΤΟΣ ΕΠΑΝΑΛΑΜΒΑΝΕΤΑΙ. ΡΥΘΜΙΣΤΕ ΚΑΤΑΛΛΗΛΑ ΤΟ ΚΟΥΜΠΙ ΓΩΝΙΑΣ ΤΡΟΧΟΥ.



ΣΗΜΕΙΩΣΗ: ΟΤΑΝ ΧΡΗΣΙΜΟΠΟΙΕΙΤΑΙ ΜΕ ΜΙΑ ΑΝΤΛΙΑ ΦΙΛΤΡΟΥ 1.500 ΓΑΛΛΟΝΩΝ, ΑΦΑΙΡΕΣΤΕ ΤΗ ΒΟΥΡΤΣΑ ΟΠΩΣ ΦΑΙΝΕΤΑΙ ΣΤΟ ΒΗΜΑ 4 ΣΤΗΝ ΕΝΟΤΗΤΑ .

ΣΗΜΕΙΩΣΗ: ΕΙΝΑΙ ΦΥΣΙΟΛΟΓΙΚΟ ΓΙΑ ΤΟ ΡΟΜΠΟΤ ΝΑ ΔΙΑΡΡΕΙ ΝΕΡΟ ΣΤΟΥΣ ΣΥΝΔΕΣΜΟΥΣ ΤΩΝ ΣΩΛΗΝΩΝ ΝΕΡΟΥ ΚΑΤΑ ΤΗ ΔΙΑΡΚΕΙΑ ΤΗΣ ΔΙΑΔΙΚΑΣΙΑΣ ΠΑΡΟΧΗΣ ΝΕΡΟΥ.

ΑΠΟΘΗΚΕΥΣΗ

- ΣΥΝΙΣΤΟΥΜΕ ΑΝΕΠΙΦΥΛΑΚΤΑ ΝΑ ΑΠΟΣΥΝΑΡΜΟΛΟΓΗΣΕΤΕ ΤΟ ΠΡΟΪΟΝ ΚΑΤΑ ΤΗ ΔΙΑΡΚΕΙΑ ΤΗΣ ΕΚΤΟΣ ΕΠΟΧΗΣ ΠΕΡΙΟΔΟΥ (ΧΕΙΜΕΡΙΝΟΙ ΜΗΝΕΣ) ΚΑΙ ΝΑ ΤΟ ΑΠΟΘΗΚΕΥΣΕΤΕ ΣΕ ΞΗΡΟ ΜΕΡΟΣ ΜΕ ΜΕΤΡΙΑ ΘΕΡΜΟΚΡΑΣΙΑ ΜΕΤΑΞΥ 10°C / 50°F ΚΑΙ 38°C / 100°F.

ΑΝΤΙΜΕΤΩΠΙΣΗ ΠΡΟΒΛΗΜΑΤΩΝ

ΠΡΟΒΛΗΜΑ	ΠΙΘΑΝΗ ΑΙΤΙΑ	ΛΥΣΗ
ΤΟ ΡΟΜΠΟΤ ΔΕΝ ΣΥΛΛΕΓΕΙ ΤΑ ΣΥΝΤΡΙΜΜΑΤΑ, Η ΚΙΝΕΙΤΑΙ ΜΕ ΑΡΓΟ ΡΥΘΜΟ Η ΔΕΝ ΚΙΝΕΙΤΑΙ ΚΑΘΟΛΟΥ.	Ο ΧΩΡΟΣ ΣΥΛΛΟΓΗΣ ΣΥΝΤΡΙΜΜΑΤΩΝ ΕΙΝΑΙ ΠΛΗΡΗΣ.	ΚΑΘΑΡΙΣΤΕ ΤΟΝ ΧΩΡΟ ΣΥΛΛΟΓΗΣ ΣΚΟΥΠΙΔΙΩΝ ΟΠΩΣ ΦΑΙΝΕΤΑΙ ΣΤΗΝ ΕΝΟΤΗΤΑ  .
	ΤΟ ΦΙΛΤΡΟ ΒΑΛΒΙΔΑΣ ΕΚΤΟΝΩΣΗΣ ΠΙΕΣΗΣ ΕΧΕΙ ΦΡΑΣΕΙ.	ΚΑΘΑΡΙΣΤΕ ΤΟ ΦΙΛΤΡΟ ΒΑΛΒΙΔΑΣ ΕΚΤΟΝΩΣΗΣ ΠΙΕΣΗΣ. ΞΕΠΛΥΝΕΤΕ ΜΕ ΝΕΡΟ ΩΣΤΕ ΝΑ ΑΦΑΙΡΕΣΕΤΕ ΤΑ ΣΥΝΤΡΙΜΜΑΤΑ.
	ΤΟ ΕΞΑΡΤΗΜΑ ΑΝΑΡΡΟΦΗΣΗΣ ΠΙΣΙΝΑΣ ΕΙΝΑΙ ΦΡΑΓΜΕΝΟ.	ΚΑΘΑΡΙΣΤΕ ΤΟΝ ΧΩΡΟ ΣΥΛΛΟΓΗΣ ΣΚΟΥΠΙΔΙΩΝ ΟΠΩΣ ΦΑΙΝΕΤΑΙ ΣΤΗΝ ΕΝΟΤΗΤΑ  .
	ΤΟ ΦΥΣΙΓΓΙΟ ΤΟΥ ΦΙΛΤΡΟΥ Η ΤΟΥ ΦΙΛΤΡΟΥ ΑΜΜΟΥ ΕΙΝΑΙ ΠΟΛΥ ΒΡΩΜΙΚΟ.	ΑΝΤΛΙΑ ΜΕ ΦΙΛΤΡΟ - ΚΑΘΑΡΙΣΤΕ ΤΗΝ ΚΑΣΕΤΑ ΦΙΛΤΡΟΥ Η ΑΝΤΙΚΑΤΑΣΤΗΣΤΕ ΤΗΝ ΕΑΝ ΕΙΝΑΙ ΑΝΑΓΚΑΙΟ. ΑΝΤΛΙΑ ΜΕ ΦΙΛΤΡΟ ΑΜΜΟΥ - ΑΠΟΣΥΝΔΕΣΤΕ ΤΟΝ ΚΑΘΑΡΙΣΤΗ ΑΠΟ ΤΗΝ ΠΙΣΙΝΑ, ΚΑΝΤΕ ΤΟΥ ΕΝΑ ΚΑΛΟ ΚΑΘΑΡΙΣΜΑ ΚΑΙ ΞΕΠΛΥΝΕΤΕ ΓΙΑ ΝΑ ΚΑΘΑΡΙΣΕΤΕ ΤΗΝ ΑΜΜΟ.
	ΑΕΡΑΣ ΜΕΣΑ ΣΤΗΝ ΑΝΤΛΙΑ.	ΣΤΑΜΑΤΗΣΤΕ ΤΗΝ ΑΝΤΛΙΑ ΜΕ ΦΙΛΤΡΟ Η ΜΕ ΤΟ ΦΙΛΤΡΟ ΑΜΜΟΥ, ΚΑΘΑΡΙΣΤΕ ΤΕΛΕΙΩΣ ΤΗΝ ΠΑΓΙΔΑ ΑΕΡΑ ΚΑΙ ΕΚΚΙΝΗΣΤΕ ΠΑΛΙ ΤΗΝ ΑΝΤΛΙΑ.
	ΤΟ ΡΟΜΠΟΤ ΚΟΛΛΗΣΕ ΣΕ ΠΤΥΧΩΣΕΙΣ.	ΕΛΕΓΤΕ ΤΟΝ ΠΥΘΜΕΝΑ ΤΗΣ ΠΙΣΙΝΑΣ ΕΑΝ ΥΠΑΡΧΟΥΝ ΠΤΥΧΩΣΕΙΣ, ΞΙΣΤΕ ΤΟΝ ΠΥΘΜΕΝΑ ΤΗΣ ΠΙΣΙΝΑΣ ΓΙΑ ΝΑ ΤΙΣ ΜΕΙΩΣΕΤΕ. ΕΛΕΓΤΕ ΓΙΑ ΝΑ ΔΙΑΠΙΣΤΩΣΕΤΕ ΕΑΝ Η ΘΟΝΗ ΣΥΝΤΡΙΜΜΑΤΩΝ ΣΤΟ ΕΣΩΤΕΡΙΚΟ ΤΗΣ ΚΕΦΑΛΗΣ ΕΙΝΑΙ ΒΡΩΜΙΚΗ. ΚΑΘΑΡΙΣΤΕ ΤΗΝ ΘΟΝΗ ΣΥΛΛΟΓΗΣ ΣΥΝΤΡΙΜΜΑΤΩΝ. ΕΛΕΓΤΕ ΓΙΑ ΝΑ ΔΙΑΠΙΣΤΩΣΕΤΕ ΕΑΝ ΤΟ ΦΥΣΙΓΓΙΟ ΤΟΥ ΦΙΛΤΡΟΥ Η ΤΟΥ ΦΙΛΤΡΟΥ ΑΜΜΟΥ ΕΙΝΑΙ ΠΟΛΥ ΒΡΩΜΙΚΟ. ΚΑΘΑΡΙΣΤΕ ΤΟ ΦΥΣΙΓΓΙΟ ΤΟΥ ΦΙΛΤΡΟΥ Η ΞΕΠΛΥΝΕΤΕ ΤΑΛΠΙΝΕΡΑ ΑΠΟ ΤΟ ΦΙΛΤΡΟ ΑΜΜΟΥ.
	Ο ΤΡΟΧΟΣ ΕΧΕΙ ΜΠΛΟΚΑΡΙΣΤΕΙ.	ΕΛΕΓΤΕ ΚΑΙ ΑΦΑΙΡΕΣΤΕ ΤΑ ΣΥΝΤΡΙΜΜΑΤΑ ΑΠΟ ΤΟΝ ΤΡΟΧΟ.
Η ΒΑΛΒΙΔΑ ΝΕΡΟΥ ΔΕΝ ΕΙΝΑΙ ΑΝΟΙΧΤΗ.	ΑΝΟΙΞΤΕ ΤΗ ΒΑΛΒΙΔΑ ΣΥΝΔΕΣΗΣ.	
ΚΑΤΕΣΤΡΑΜΜΕΝΑ ΣΥΝΤΡΙΜΜΑΤΑ ΣΤΟ ΦΙΛΤΡΟ ΘΑΛΑΜΟΥ Η ΣΤΗ ΒΑΛΒΙΔΑ ΕΚΤΟΝΩΣΗΣ ΠΙΕΣΗΣ.	ΠΗΓΑΙΝΕΤΕ ΣΤΟ ΚΑΤΑΣΤΗΜΑ ΓΙΑ ΝΑ ΛΑΒΕΤΕ ΒΟΗΘΕΙΑ.	
ΟΙ ΕΥΚΑΜΠΤΟΙ ΣΩΛΗΝΕΣ ΕΙΝΑΙ ΜΠΛΕΓΜΕΝΟΙ	ΜΗ ΕΥΘΥΓΡΑΜΜΙΣΜΕΝΟΣ ΕΥΚΑΜΠΤΟΣ ΣΩΛΗΝΑΣ.	ΑΠΕΝΕΡΓΟΠΟΙΗΣΤΕ ΤΗΝ ΑΝΤΛΙΑ, ΕΠΑΝΑΣΥΝΔΕΣΤΕ ΤΟ ΠΡΟΪΟΝ ΣΤΗ ΔΙΑΓΩΝΙΑ ΘΕΣΗ ΤΗΣ ΠΙΣΙΝΑΣ, Ο ΕΥΚΑΜΠΤΟΣ ΣΩΛΗΝΑΣ ΠΡΕΠΕΙ ΝΑ ΕΙΝΑΙ ΣΕ ΣΧΗΜΑ C, ΚΑΙ ΤΟ ΠΡΟΪΟΝ ΠΡΕΠΕΙ ΝΑ ΤΟΠΟΘΕΤΗΘΕΙ ΜΕΣΤΑ ΣΤΟ ΝΕΡΟ ΠΡΟΣ ΤΗΝ ΚΑΤΕΥΘΥΝΣΗ ΤΟΥ ΕΥΚΑΜΠΤΟΥ ΣΩΛΗΝΑ ΝΕΡΟΥ.
	Ο ΕΥΚΑΜΠΤΟΣ ΣΩΛΗΝΑΣ ΒΥΘΩΖΕΤΑΙ ΣΤΟ ΝΕΡΟ.	ΡΥΘΜΙΣΤΕ ΤΗΝ ΘΕΣΗ ΤΟΥ ΠΛΩΤΗΡΑ ΩΣΤΕ ΝΑ ΚΑΝΕΤΕ ΤΟΝ ΕΥΚΑΜΠΤΟ ΣΩΛΗΝΑ ΝΑ ΕΠΙΠΛΑΕΙ ΣΤΟ ΝΕΡΟ.
Η ΔΙΑΔΡΟΜΗ ΟΔΗΓΗΣΗΣ ΤΟΥ ΡΟΜΠΟΤ ΔΕΝ ΜΠΟΡΕΙ ΝΑ ΚΑΛΥΨΕΙ ΟΛΟΚΛΗΡΗ ΤΗΝ ΠΙΣΙΝΑ	Η ΤΑΧΥΤΗΤΑ ΛΕΙΤΟΥΡΓΙΑΣ ΤΟΥ ΡΟΜΠΟΤ ΕΙΝΑΙ ΠΟΛΥ ΓΡΗΓΟΡΗ.	ΡΥΘΜΙΣΤΕ ΤΗ ΒΑΛΒΙΔΑ ΕΚΤΟΝΩΣΗΣ ΠΙΕΣΗΣ.
	ΟΙ ΣΦΡΑΓΙΔΕΣ ΔΕΝ ΕΙΝΑΙ ΣΤΗ ΣΩΣΤΗ ΘΕΣΗ.	ΡΥΘΜΙΣΤΕ ΤΗ ΓΩΝΙΑ ΟΔΗΓΗΣΗΣ ΤΟΥ ΤΡΟΧΟΥ.

РУКОВОДСТВО ПОЛЬЗОВАТЕЛЯ

ВАЖНЫЕ ИНСТРУКЦИИ ПО ТЕХНИКЕ БЕЗОПАСНОСТИ

ВАЖНЫЕ ИНСТРУКЦИИ ПО ТЕХНИКЕ БЕЗОПАСНОСТИ

ПРОЧИТАЙТЕ И СОБЛЮДАЙТЕ ВСЕ ИНСТРУКЦИИ

- Во избежание опасных ситуаций не разрешайте детям пользоваться, собирать и разбирать данное изделие. Это могут делать только взрослые.
- Во время работы фильтрующего насоса/песочного фильтра не вынимайте из воды и не закупоривайте погружное отверстие.
- Не включайте фильтрующий насос/песочный фильтр, когда в бассейне кто-то находится.
- Во избежание опасности получения травм либо смертельного исхода перед началом работ по обслуживанию убедитесь в том, что фильтрующий насос/песочный фильтр отсоединен от сети питания.

ПРИМЕЧАНИЕ: Схемы предназначены исключительно для целей иллюстрации. Они могут не отображать конкретное изделие. Схемы не отображают действительный масштаб.

Применимый насос: Фильтрующий насос или песочный фильтр производительностью 1500-3200 галл./час

Подходящий бассейн: 22-футовый (6,7 м) или меньший наземный бассейн

КАК ПОЛЬЗОВАТЬСЯ ИЗДЕЛИЕМ

Если во время работы возникнут описанные ниже ситуации, то для поддержания робота в наилучшем рабочем состоянии обратитесь к разделу .

1. Если во время работы шланг опускается ниже поверхности воды, отрегулируйте положение поплавка.
2. Если при работе с насосом с высоким расходом возникнут следующие ситуации (см. ниже), обратитесь к рабочей схеме и ручной отрегулируйте клапан сброса давления, чтобы соответствующим образом уменьшить скорость движения очистителя.
Ситуация 1: В начале работы шланги расправлены, но в процессе работы они запутываются.
Ситуация 2: Робот движется так быстро, что колеса переворачиваются или не касаются дна бассейна.
3. Если траектория движения не покрывает большую часть площади бассейна или траектория движения повторяется, отрегулируйте ручку угла поворота колес соответствующим образом.



ПРИМЕЧАНИЕ: При использовании с фильтрующим насосом на 1500 галл. снимите щетку, как показано в шаге 4 в разделе .

ПРИМЕЧАНИЕ: Протекание воды в соединениях трубок для воды во время процесса подачи воды является нормальным для робота.

ХРАНЕНИЕ

- В межсезонье (зимние месяцы) настоятельно рекомендуется разбирать изделие и хранить его в сухом месте при умеренной температуре между 10°C (50°F) и 38°C (100°F).

ПОИСК И УСТРАНЕНИЕ НЕИСПРАВНОСТЕЙ

Неисправность	Возможная причина	Способ устранения
Робот не улавливает мусор или же движется медленно либо вообще не движется.	Отсек для мусора заполнен.	Очистите отсек для мусора, как показано в разделе  .
	Фильтр клапана сброса давления засорен.	Очистите фильтр клапана сброса давления. Промойте водой, чтобы удалить мусор.
	Всасывающий фитинг бассейна забит.	Очистите отсек для мусора, как показано в разделе  .
	Слишком грязный картридж фильтра или песок.	Фильтрующий насос - Очистите картридж фильтра; при необходимости – замените. Насос песочного фильтра - Отсоедините очиститель от бассейна, выполните обратную промывку и промойте для очистки песка.
	Воздух внутри насоса.	Выключите фильтрующий насос или песочный фильтр, продуйте воздух и включите снова.
	Робот застрял на неровностях.	Проверьте наличие неровностей дна. При наличии неровностей дна бассейна устраните их. Проверьте, не загрязнена ли сетка для улавливания мусора в головке. Очистите сетку для улавливания мусора. Проверьте, не загрязнен ли картридж фильтра или песочный фильтр. Очистите картридж фильтра или выполните обратную промывку песка фильтра.
	Колесо заклинило.	Проверьте и очистите колесо от мусора.
	Водяной клапан не открылся.	Откройте водяной клапан.
Шланги запутались	Шланг не выпрямлен.	Выключите насос, снова подсоедините шланги к изделию в диагональном положении в бассейне, при этом водяной шланг должен находиться в С-образном положении, а очиститель должен находиться в воде в направлении водяного шланга.
	Шланг опускается в воду.	Отрегулируйте положение поплавка, чтобы шланг плавал на поверхности воды.
	Слишком высокая скорость работы робота.	Отрегулируйте клапан сброса давления.
Траектория движения робота не покрывает все дно бассейна	Колеса не находятся в правильном положении.	Отрегулируйте угол поворота колес.

PŘÍRUČKA PRO MAJITELE

TECHNICKÉ BEZPEČNOSTNÍ POKYNY

DŮLEŽITÉ BEZPEČNOSTNÍ POKYNY

PŘEČTĚTE SI VŠECHNY POKYNY A DODRŽUJTE JE.

- Nedovolte dětem používat, montovat nebo rozebírat tento produkt, aby se snížilo riziko zranění. To mohou provádět pouze dospělí.
- Neblokujte a nedemontujte otvor plováku v době, kdy běží filtrační čerpadlo/pískový filtr.
- Nepoužívejte filtrační čerpadlo/pískový filtr, pokud jsou v bazénu lidé.
- Před zahájením jakékoli údržby je nutné odpojit čerpadlo/pískový filtr od zásuvky, aby se zamezilo riziku zranění nebo usmrcení.

POZNÁMKA: Vyobrazení mají pouze ilustrační charakter. Nemusí zobrazovat daný produkt. Bez měřítka.

Použitelné čerpadlo: Filtrační čerpadlo nebo pískový filtr o kapacitě 1 500–3 200 gal./h

Použitelný bazén: 22ft. (6,7m) nebo menší nadzemní bazén

POSTUP POUŽITÍ VÝROBKU

Jestliže během provozu nastanou následující situace, v zájmu zachování nejlepšího provozního stavu postupujte podle části .

1. Pokud se během používání hadice potápí pod hladinu, upravte polohu plováku.
2. Při používání s čerpadlem o vysokém průtoku si v případě, že nastanou následující situace (viz níže), prostudujte provozní schéma a nastavte ovládací knoflík přetlakového ventilu tak, abyste odpovídajícím způsobem snížili rychlost pohybu čističe.
Situace 1: Hadice jsou před použitím narovnané, ale během provozu se zamotají.
Situace 2: Robot se pohybuje příliš rychle, takže kola se překlápějí nebo se nedotýkají dna bazénu.
3. Pokud trasa pohybu nepokrývá většinu plochy bazénu nebo se opakuje, vhodně upravte nastavení ovládacího knoflíku úhlu kol.



POZNÁMKA: Při použití s 1 500gal. filtračním čerpadlem odstraňte kartáč, jak je uvedeno v kroku 4 v části .

POZNÁMKA: Je normální, že během přivádění vody voda uniká ze spojů vodního vedení.

SKLADOVÁNÍ

• Důrazně doporučujeme demontovat produkt v období mimo sezónu (v zimních měsících) a uložit ho na suché místo s mírnou teplotou mezi 10 °C / 50 °F a 38 °C / 100 °F.

ŘEŠENÍ POTÍŽÍ

Problém	Možná příčina	Řešení
Robot nesbírá nečistoty, pohybuje se pomalu, nebo se vůbec nepohybuje.	Prostor pro ukládání nečistot je plný.	Vyčistěte prostor pro ukládání nečistot, jak je uvedeno v části  .
	Filtr přetlakového ventilu je zablokovaný.	Vyčistěte filtr přetlakového ventilu. Opláchněte prostor pro ukládání nečistot vodou.
	Armatura na sání bazénu je zablokovaná.	Vyčistěte prostor pro ukládání nečistot, jak je uvedeno v části  .
	Filtrační vložka je znečištěná, případně je znečištěný písek.	Filtrační čerpadlo - Vyčistěte filtrační vložku, nebo ji v případě potřeby vyměňte. Čerpadlo pískového filtru - Odpojte čistič od bazénu, proveďte zpětné čištění a propláchnutí, aby se písek vyčistil.
	Vzduch uvnitř čerpadla.	Zastavte filtrační čerpadlo nebo pískový filtr, proveďte odvodušnění a znovu spusťte.
	Robot se zasekává na záhybech.	Zkontrolujte dno bazénu. Pokud na něm najdete nerovnosti, je třeba bazén vyrovnat a nerovnosti odstranit. Zkontrolujte, zda není znečištěné sítko na nečistoty uvnitř hlavice čističe. Vyčistěte sítko na nečistoty. Zkontrolujte, zda nedošlo k zanesení filtrační vložky nebo filtračního písku. Vyčistěte filtrační vložku nebo proveďte zpětné čištění filtračního písku.
	Kolečko je zablokované.	Zkontrolujte kolečko, odstraňte z něj případné nečistoty.
	Vodní ventil se neotevírá.	Otevřete vodní ventil.
Poškozený prostor na nečistoty nebo filtr přetlakového ventilu.	Vyžádejte si asistenci v prodejně.	
Hadice jsou zamotané	Hadice nejsou správně narovnané.	Vypněte čerpadlo, znovu produkt připojte do úhlopříčné polohy vůči bazénu. Hadice by měla být v tvaru C, produkt je třeba do vody umístit tak, aby směřoval ve směru vodní hadice.
	Hadice se potápí pod vodu.	Nastavte polohu plováku tak, aby hadice plavala na vodě.
	Robot se pohybuje příliš rychle.	Regulační přetlakový ventil.
Trasa pohybu robota nepokrývá celý bazén	Kola nejsou ve správné poloze.	Nastavte úhel pohybu kol.

BRUKERHÅNDBOK

TEKNISKE SIKKERHETSINSTRUKSJONER

VIKTIGE SIKKERHETSINSTRUKSJONER

LES OG FØLG ALLE INSTRUKSJONENE.

- For å redusere risikoen for skade, la ikke barn bruke, montere eller demontere dette produktet. Kun voksne.
- Ikke fjern eller hindre flottøråpningen mens filterpumpen/sandfilteret er i drift.
- Ikke bruker filterpumpen/sandfilteret mens bassenget er i bruk.
- Forsikre deg om at filterpumpen/sandfilteret er koblet fra før vedlikehold begynner for å unngå fare for skade eller død.

MERK: Tegningene er kun for illustrasjonsformål. De viser ikke nødvendigvis det faktiske produktet. Ikke i målestokk.

Gjeldende pumpe: 1.500-3.200 gal./t. Filterpumpe eller sandfilter
Gjeldende basseng: 22 fot (6,7 m) eller mindre Above Ground Pool

SLIK BRUKER DU PRODUKTET

Hvis følgende situasjoner oppstår under drift, for å holde roboten i best mulig stand, se avsnitt .

1. Hvis slangen synker under vannoverflaten under drift, må du justere flottørens posisjon.
2. Ved bruk med en høystrømspumpe, hvis følgende situasjoner oppstår (se nedenfor), vennligst se driftsdiagrammet og juster trykkavlastningsventilkappen for å redusere kjørehastigheten til støvsugeren.
Situasjon 1: Slangene rettes ut i begynnelsen av bruk, men de floker seg sammen under drift.
Situasjon 2: Roboten løper så fort at hjulene velter eller ikke berører bassenggulvet.
3. Hvis løpebanen ikke dekker det meste av bassengområdet, eller løpebanen gjenntas, må du justere hjulvinkelknappen på riktig måte.



MERK: Ved bruk med en 1500 gal. filterpumpe, vennligst fjern børsten som vist i trinn 4 i avsnitt .

MERK: Det er normalt at roboten lekker vann i vannrørskjøtene under vannforsyningsprosessen.

LAGRING

* Vi anbefaler på det sterkeste å demontere produktet i lavsesongen (vintermånedene) og oppbevare det på et tørt sted med en moderat temperatur mellom 10 °C / 50 °F og 38 °C / 100 °F.

FEILSØKING

Problem	Mulig årsak	Løsning
Roboten fanger ikke opp rusk, eller den beveger seg sakte eller beveger seg ikke i det hele tatt.	Ruskrommet er fullt.	Rengjør avfallsrommet som vist i avsnitt  .
	Trykkavlastningsventilfilteret er tett.	Rengjør trykkavlastningsventilfilteret. Skyll med vann for å fjerne rusk.
	Bassengsugbeslaget er tilstoppet.	Rengjør avfallsrommet som vist i avsnitt  .
	Filterpatronen eller sanden er for skitten.	Filterpumpe - Rengjør filterpatronen eller skift ut om nødvendig. Sandfilterpumpe - Koble renseren fra bassenget, utfør bakvask og skyll for å rengjøre sanden.
	Luft på innsiden av pumpen.	Stopp filterpumpen eller sandfilteret, rens luften og start på nytt.
	Roboten sitter fast i foldene.	Sjekk bunnen av bassenget. Hvis det er folder, niveller bassenget for å redusere dem. Sjekk om ruskfilteret på innsiden av hodet er skittent. Rengjør ruskfilteret. Kontroller om filterpatronen eller filtersanden er skittent. Rengjør filterpatronen eller bakvask filtersanden.
	Hjulet er blokkert.	Sjekk og fjern rusk fra hjulet.
	Vannventilen lot seg ikke åpne.	Åpne vannventilen.
	Skadet ruskrom eller trykkavlastningsventilfilter.	Returner til butikken for assistanse.
Slangene er viklet inn	Slanger er ikke utrettet.	Slå av pumpen, koble til produktet igjen i bassengets diagonale stilling, vannslangen skal være i C-form, produktet skal plasseres i vannet i retning av vannslangen.
	Slangene synker inn i vannet.	Juster posisjonen til flottøren slik at slangen flyter på vannet.
	Robotens kjørehastighet er for rask.	Regulerende trykkavlastningsventil.
Kjørebanelen til roboten kan ikke dekke hele bassenget	Hjulene er ikke i riktig posisjon.	Juster hjulets kjørevinkel.

BRUKSANVISNING

TEKNISKA SÄKERHETSINSTRUKTIONER

VIKTIGA SÄKERHETSINSTRUKTIONER LÄS OCH FÖLJ ALLA INSTRUKTIONER.

- För att minska risken för skada, låt inte barn använda, montera eller demontera denna produkt. Endast vuxna.
- Ta inte bort eller blockera flottöröppningen medan filterpumpen/sandfiltret är i drift.
- Använd inte filterpumpen/sandfiltret när poolen är upplagen.
- Se till att filterpumpen/sandfiltret är urkopplat innan något underhåll påbörjas för att undvika risk för skada eller dödsfall.

OBS: Ritningarna är endast för illustrationsändamål. Kanske inte speglar den faktiska produkten. Ej skalenlig.

Tillämplig pump: 1.500-3.200 gal./t filterpump eller sandfilter
Tillämplig pool: 6,70 m eller mindre pool

HUR MAN ANVÄNDER PRODUKTEN

Om följande situationer inträffar under drift, för att hålla roboten i bästa möjliga skick, se avsnitt .

1. Om slangen sjunker under vattenytan under drift, justera flottörens läge.
2. Vid användning med en högflorespump, om följande situationer uppstår (se nedan), vänligen se driftdiagrammet och justera tryckavlastningsventilens ratt för att på lämpligt sätt reducera rengöringshastigheten.
Situation 1: Slangarna rätas ut i början av användningen, men de traslar sig under drift.
Situation 2: Roboten kör så fort att hjulen tippa över eller inte rör vid poolgolvet.
3. Om löpspåret inte täcker större delen av poolområdet, eller om löpspåret upprepas, vänligen justera hjulvinkelvredet på lämpligt sätt.



OBS: Vid användning med en 1500 gal. filterpump, ta bort borsten som visas i steg 4 i avsnitt .

OBS: Det är normalt att roboten läcker vatten vid vattenledningsskarvarna under vattentillförselprocessen.

FÖRVARING

• Vi rekommenderar starkt att du tar isär produkten under lågsäsong (vintermånaderna) och förvarar den på en torr plats med en måttlig temperatur mellan 10 °C och 38 °C.

FELSÖKNING

Problem	Möjlig orsak	Lösning
Roboten fångar inte upp skräpet, eller så rör den sig långsamt eller rör sig inte alls.	Skräpfacket är fullt.	Rengör skräpfacket som visas i avsnitt  .
	Övertrycksventilens filter är igensatt.	Rengör tryckavlastningsventilens filter. Skölj med vatten för att ta bort skräp.
	Poolens sugkoppling är igensatt.	Rengör skräpfacket som visas i avsnitt  .
	Filteret eller sanden är för smutsig.	Filterpump - Rengör filteret eller byt ut vid behov. Sandfilterpump - Koppla bort rengöringsmedlet från poolen, utför backspolning och skölj för att rengöra sanden.
	Luft inuti pumpen.	Stoppa filterpumpen eller sandfiltret, rensa luften och börja om.
	Roboten har fastnat på rynkor.	Kontrollera botten av poolen. Om det finns rynkor, jämna ut poolen för att minska dem. Kontrollera om skräpskärmen inuti huvudet är smutsig. Rengör skräpskärmen. Kontrollera om filteret eller filtersanden är smutsig. Rengör filteret eller backspola filtersanden.
	Hjulet har fastnat.	Kontrollera och ta bort skräp från hjulet.
	Vattenventilen öppnade inte.	Öppna vattenventilen.
Skadat skräpfack eller tryckavlastningsventilfilter.	Kontakta Bestway kundtjänst	
Slangarna är intrasslade	Slangen inte uträtad.	Stäng av pumpen, anslut produkten igen vid poolens diagonala läge, vattenslangen ska vara i C-form, produkten ska placeras i vattnet i riktning mot vattenslangen.
	Slangen sjunker ner i vattnet.	Justera flottörens läge för att få slangen att flyta på vattnet.
	Robotens körhastighet är för hög.	Reglera övertrycksventilen.
Robotens körbana kan inte täcka hela poolen	Hjulen är inte i rätt läge.	Justera hjulets körvinkel.

OMISTAJAN KÄSIKIRJA

TEKNISET TURVALLISUUSOHJEET

TÄRKEITÄ TURVALLISUUSOHJEITA

LUE KAIKKI OHJEET JA NOUDATA NIITÄ.

- Pientenäkösi vammautumisriskiä älä anna lasten käyttää, purkaa tai koota tuotetta. Vain aikuisten käyttöön.
- Älä poista tai tuki kelluvaa aukkoa kun suodatinpumppu/hiekkasuodatin on toiminnassa.
- Älä käytä suodatinpumppua/hiekkasuodatinta, kun allas on käytössä.
- Varmista, että suodatinpumppu/hiekkasuodatin on irrotettu pistorasiasta ennen minkään huoltotyön suorittamista – henkilövahingon ja kuoleman vaara.

HUOMAA: Piirustukset vain viitteeksi. Eivät välttämättä vastaa todellista tuotetta. Eivät ole mittakaavassa.

Sopiva pumppu: 1 500–3 200 gal./h, suodatinpumppu tai hiekkasuodatin
Sopiva allas: enintään 6.7 m (22 ft.) maanpinnan yläpuolelle asennettava allas

TUOTTEEN KÄYTTÄMINEN

Jos käytön aikana ilmenee jokin seuraavista tilanteista, varmista asianmukainen toiminta robotin pitämiseksi mahdollisimman hyvässä kunnossa kohdasta .

1. Jos letku painuu vedenpinnan alapuolelle käytön aikana, säädä kellukkeen paikkaa.
2. Jos suurivirtauksisen pumpun käytön yhteydessä ilmenee jokin seuraavista tilanteista (katso alla), katso lisätietoja toimintakaaviosta ja pienennä puhdistuslaitteen liikkumisnopeutta paineenalennusventtiilin nuppia kääntämällä.
Tilanne 1: Letkut on suoritettu käytön alussa, mutta ne sokeutuvat käytön aikana.
Tilanne 2: Robotti kulkee niin nopeasti, että se kaatuu tai sen pyörät eivät kosketa altaan pohjaa.
3. Jos robotin liikeala ei kata suurinta osaa altaasta tai jos robotti toistaa samaa liikerataa, säädä pyörien kulman nuppia tarvittavalla tavalla.



HUOMAUTUS: Jos käytät 5 678 litran (1 500 gal.) suodatinpumppua, irrota harja vaiheessa 4 kuvatulilla tavalla, kohta .

HUOMAUTUS: Veden täyttövaiheessa on normaalia, että robotin vesiletkun liitoskohdista vuotaa vettä.

VARASTOINTI

- Suosittelemme, että tuote puretaan sesongin ulkopuolella (talvikuukausiksi) ja varastoidaan kuivassa paikassa, jonka lämpötila on 10 °C / 50 °F ja 38 °C / 100 °F välillä.

VIANETSINTÄ

Ongelma	Mahdollinen syy	Ratkaisu
Robotti ei kerää roskia, liikkuu hitaasti tai ei liiku lainkaan.	Roskasäiliö on täynnä.	Puhdista roskasäiliö, katso kohta  .
	Paineentasausventtiilin suodatin on tukossa.	Puhdista paineentasausventtiilin suodatin. Poista roskat huuhtelemalla vedellä.
	Uima-altaan imusovite on tukoss.	Puhdista roskasäiliö, katso kohta  .
	Suodatinpatruuna ja hiekka on liian likainen.	Suodatinpumppu - Puhdista suodatinpatruuna tai vaihda se tarvittaessa. Hiekkasuodatinpumppu - Puhdista hiekka: irrota puhdistin altaasta, suorita takaispesu ja huuhtelee.
	Pumpun sisällä on ilmaa.	Pysäytä suodatinpumpun tai hiekkasuodattimen toiminta ja vapautta sisällä oleva ilma ja käynnistä uudelleen.
	Robotti on jumissa pohjan epätasaisuuden vuoksi.	Tarkista altaan pohja. Jos pohja on esimerkiksi ryppyssä tai taitoksilla, aseta allas tasaisemmalle paikalle. Tarkista, onko pääosan roskasuodatin liikainen. Puhdista roskasuodatin. Tarkista, onko suodatinpatruuna tai suodattimen hiekka liikainen. Puhdista suodatinpatruuna tai takaisinpesu suodattimen hiekka.
	Pyörä on jumissa.	Tarkista ja puhdista roskat pyörästä.
	Vesiventtiili ei auennut.	Avaa vesiventtiili.
	Vahingoittunut roskasäiliö tai paineentasausventtiilin suodatin.	Saat apua myymälästä.
Letkut ovat sokeutuneet	Letkuja ei ole suoritettu.	Katkaise pumpun virta, yhdistä tuote uudelleen diagonaalisesti altaaseen. Vesiletkun tulisi olla asetettuna C-kirjaimen muotoon, ja tuotteen tulisi olla vedessä vesiletkun suuntaisesti.
	Letku uppoaa veteen.	Säädä kellukkeen paikkaa, jotta letku kelluu vedessä.
	Robotti liikkuu liian nopeasti.	Säädä paineentasausventtiiliä.
Robotin liikeala ei kata koko allasta	Pyörät eivät ole oikeassa asennossa.	Säädä pyörien ajokulmaa.

PRÍRUČKA POUŽÍVATEĽA

TECHNICKÉ BEZPEČNOSTNÉ POKYNY

DŮLEŽITÉ BEZPEČNOSTNÉ POKYNY

PREČÍTAJTE SI VŠETKY POKYNY A DODRŽUJTE ICH.

- Na obmedzenie rizika poranenia, nedovoľte deťom používať, montovať alebo demontovať tento výrobok. Len pre dospelých.
- Pokiaľ je filtračné čerpadlo/pieskový filter v prevádzke, nikdy nedemontujte ani neupchávajte otvor plaváku.
- Filtračné čerpadlo/pieskový filter nepoužívajte, pokiaľ je niekto v bazéne.
- Pred zahájením údržby skontrolujte, či je odpojené filtračné čerpadlo/pieskový filter. V opačnom prípade hrozí riziko vážneho poranenia či smrti.

POZNÁMKA: Náčrty slúžia iba na ilustráciu. Nejedná sa o skutočný výrobok. Nie su v mierke.

Použiteľné čerpadlo: 1 500 - 3 200 galónov/h filtračné čerpadlo alebo pieskový filter
Použiteľný bazén: 22 stôp (6,7 m) alebo menší nadzemný bazén

AKO POUŽÍVAŤ VÝROBOK

Ak sa počas prevádzky vyskytnú nasledujúce situácie, aby bol robot v čo najlepšom pracovnom stave, pozrite si časť .

1. sa počas prevádzky hadica potopí pod hladinu vody, upravte polohu plaváka.
2. Ak sa pri používaní vysoko prietokového čerpadla vyskytnú nasledujúce situácie (viď nižšie), pozrite sa prevádzkové schéma a nastavte tlačidlo pretlakového ventilu tak, aby sa primerane znížila prevádzková rýchlosť čističa.
Situácia 1: Hadice sú na začiatku používania narovnané, ale počas prevádzky sa zamotávajú.
Situácia 2: Robot sa pohybuje tak rýchlo, že sa kolesá prevráti alebo sa nedotýkajú podlahy bazéna.
3. Ak jazdná dráha nepokrýva väčšinu plochy bazéna alebo sa jazdná dráha opakuje, vhodne nastavte gombík uhla kolies.



POZNÁMKA: Pri použití s filtračným čerpadlom s kapacitou 1500 galónov odstráňte kefu, ako je uvedené v kroku 4 v oddieli .

POZNÁMKA: Je normálne, že z robota počas procesu nasávania vody uniká voda zo spojov potrubia.

SKLADOVANIE

- Dôrazne odporúčame rozobrať výrobok mimo sezóny (v zimných mesiacoch) a uskladniť ho na suchom mieste s miernou teplotou medzi 10 °C / 50 °F a 38 °C / 100 °F.

RIEŠENIE PROBLÉMOV

Problém	Možná příčina	Riešenie
Robot nezachytáva nečistoty, pohybuje sa pomaly alebo sa vôbec nepohybuje.	Odkladací zásobník na nečistoty je plný.	Vyčistite priehradku na nečistoty, ako je uvedené v oddieli  .
	Filter pretlakového ventilu je zapchatý.	Vyčistite filter pretlakového ventilu. Opláchnite vodou, aby ste odstránili nečistoty.
	Príslušenstvo odsávania bazéna je zapchaté.	Vyčistite priehradku na nečistoty, ako je uvedené v oddieli  .
	Filtračná vložka alebo piesok sú príliš znečistené.	Filtračné čerpadlo - Vyčistite filtračnú kazetu alebo ju v prípade potreby vymeňte. Pieskové filtračné čerpadlo - Odpojte čistič od bazéna, vykonajte umytie a prepláchnuie, aby ste vyčistili piesok.
	Vzduch vo vnútri čerpadla.	Zastavte filtračné čerpadlo alebo pieskové filtračné čerpadlo, vypustite vzduch a začnite znova.
	Robot je zaseknutý na vráskach.	Skontrolujte spodnú časť bazénu. Ak zistíte zvráskavenie podlahy, vyrovnajte podlahu bazéna. Skontrolujte, či nie je znečistené sito na zachytávanie nečistôt vo vnútri hlavy. Vyčistite sito na nečistoty. Skontrolujte, či nie je znečistená filtračná vložka alebo filtračný piesok. Vyčistite filtračnú vložku alebo premyte filtračný piesok.
	Je zaseknuté koleso.	Skontrolujte a vyčistite nečistoty z kolesa.
	Vodný ventil sa neotvoril.	Otvorte vodný ventil.
Poškodený zásobník na nečistoty alebo filter pretlakového ventilu.	Vráťte sa do obchodu a požiadajte o pomoc.	
Hadice sú zamotané	Hadica nie je vyrovnaná.	Vypnite čerpadlo, produkt znovu pripojte v diagonálnej polohe k bazénu, hadica na vodu by mala mať tvar C, produkt by mal byť umiestnený do vody v smere k hadici.
	Hadica sa ponorí do bazéna.	Nastavte polohu plaváka tak, aby hadica plávala na vode.
	Rýchlosť chodu robota je príliš rýchla.	Regulačný pretlakový ventil.
Jazdná dráha robota nemôže pokryť celý bazén	Kolesá nie sú v správnej polohe.	Nastave uhol jazdy kolesa.

INSTRUKCJA OBSŁUGI

TECHNICZNE INSTRUKCJE BEZPIECZEŃSTWA

WAŻNE INSTRUKCJE BEZPIECZEŃSTWA

PRZECZYTAJ I PRZESTRZEGAJ WSZYSTKICH INSTRUKCJI.

- Aby zmniejszyć ryzyko obrażeń, nie pozwalaj dzieciom używać, montować ani demontować tego produktu. Tylko dla dorosłych.
- Nie należy usuwać ani blokować otworu wypływu podczas gdy pompa filtrująca/filtr piaskowy działa.
- Nie używaj pompy filtrującej/filtra piaskowego podczas użytkowania basenu.
- Przed użyciem upewnij się, że pompa filtrująca/filtr piaskowy jest odłączony przed rozpoczęciem jakichkolwiek prac konserwacyjnych, aby uniknąć ryzyka obrażeń lub śmierci.

UWAGA: Rysunki zostały zamieszczone wyłącznie w celach ilustracyjnych. Mogą odbiegać one od rzeczywistego wyglądu produktu. Nie wykonane w skali.

Odpowiednia pompa: 1,500-3,200 gal./h pompa z filtrem lub filtracją piaskowa
Basen do zastosowania: Basen naziemny o długości 22 stóp (6,7 m) lub mniejszy

JAK KORZYSTAĆ Z PRODUKTU

Jeśli podczas pracy wystąpią następujące sytuacje, aby utrzymać robotą w najlepszym stanie roboczym, należy zapoznać się z rozdziałem .



1. Podczas pracy, jeśli wąż opadnie poniżej powierzchni wody, należy wyregulować położenie pływaka.
2. W przypadku stosowania z pompą o dużym przepływie, jeśli wystąpią następujące sytuacje (patrz poniżej), należy zapoznać się ze schematem działania i wyregulować pokrętło zaworu ciśnienia, aby odpowiednio zmniejszyć prędkość pracy oczyszczacza.
 - Sytuacja 1: Węże są wyprostowane na początku użytkowania, ale w trakcie pracy ulegają splątaniu.
 - Sytuacja 2: Robot porusza się tak szybko, że koła przewracają się lub nie dotykają dna basenu.
3. Jeśli tor biegowy nie pokrywa większości powierzchni basenu lub tor biegowy powtarza się, prosimy o odpowiednie ustawienie pokrętła kąta nachylenia kół.

UWAGA: W przypadku stosowania z pompą filtrującą o pojemności 1500 gal. należy usunąć szczotkę, jak pokazano w kroku 4 w rozdziale .
UWAGA: To normalne, że robot przepuszcza wodę na łączach rur wodnych podczas procesu doprowadzania wody.

PRZECHOWYWANIE

- Zdecydowanie zalecamy demontaż produktu poza sezonem (miesiące zimowe) i przechowywanie go w suchym miejscu o umiarkowanej temperaturze pomiędzy 10°C / 50°F a 38°C / 100°F.

ROZWIĄZYWANIE PROBLEMÓW

Problem	Możliwa przyczyna	Rozwiązanie
Robot nie wychwytuje zanieczyszczeń, porusza się wolno lub w ogóle się nie porusza.	Komora na nieczystości jest pełna.	Wyczyść komorę na zanieczyszczenia, jak pokazano w rozdziale  .
	Zatkany filtr zaworu bezpieczeństwa.	Wyczyść filtr zaworu bezpieczeństwa. Splucz wodą, aby usunąć zanieczyszczenia.
	Mocowanie ssące basenu jest zatkane.	Wyczyść komorę na zanieczyszczenia, jak pokazano w rozdziale  .
	Wkład filtra lub piasek są zbyt brudne.	Pompa filtrująca - Wyczyść wkład filtra lub wymień w razie potrzeby. Pompa z filtrem piaskowym - Odłącz odkurzacze od basenu, przeprowadź płukanie wsteczne i wypłucz, aby oczyścić piasek.
	Powietrze wewnątrz pompy.	Zatrzymaj pompę filtrującą lub filtr piaskowy, usuń powietrze i uruchom ponownie.
	Robot utknął na faldach na dnie.	Sprawdź dno basenu. Jeśli są zmarszczki, wy poziomuj basen, aby je zredukować. Sprawdź, czy sito zanieczyszczeń wewnątrz głowicy nie jest zabrudzone. Wyczyść siatkę na zanieczyszczenia. Sprawdź, czy wkład filtra lub piasek filtracyjny nie są zabrudzone. Wyczyść wkład filtra lub wypłucz ponownie piasek filtracyjny.
	Koło jest zakleszczone.	Sprawdź i usuń zanieczyszczenia z koła.
	Zawór wodny nie otwarty.	Otwórz zawór wodny.
	Uszkodzony pojemnik na nieczystości lub filtr zaworu bezpieczeństwa.	Wróć do sklepu, aby uzyskać pomoc.
Węże są splątane	Wąż nie jest wyprostowany.	Wyłącz pompę, ponownie podłącz produkt po przekątnej basenu, wąż wodny powinien mieć kształt litery C, produkt należy włożyć do wody w kierunku węża wodnego.
	Wąż zanurza się w wodzie.	Wyreguluj położenie pływaka, aby wąż unosił się na wodzie.
	Prędkość robocza robota jest zbyt duża.	Wyregulować zawór bezpieczeństwa.
Tor jazdy robota nie może objąć całego basenu	Koła nie są w właściwej pozycji.	Wyreguluj kąt skrętu koła.

HASZNÁLATI ÚTMUTATÓ

MŰSZAKI BIZTONSÁGI UTASÍTÁSOK

FONTOS BIZTONSÁGI UTASÍTÁSOK

MINDEN UTASÍTÁST OLVASSON EL ÉS TARTSA BE AZ AZOKBAN FOGLALTAKAT.

- A sérülés kockázatának csökkentése érdekében ne engedje, hogy a terméket gyerekek használják, szereljék össze vagy szét. Csak felnőttek számára.
- A szűrőszivattyú/homokszűrő működése közben ne távolítsa el, illetve ne akadályozza a lebegő nyílást.
- Ne használja a szűrőszivattyút/homokszűrőt, ha a medencében emberek tartózkodnak.
- Bármilyen karbantartási művelet megkezdése előtt győződjön meg arról, hogy a szűrőszivattyú/homokszűrő le van választva, így megelőzheti a súlyos sérülés vagy halál kockázatát.

MEGJEGYZÉS: Az ábrák csak illusztrációként szolgálnak. Az ábrák nem feltétlenül a vonatkozó terméket mutatják. Az ábrák nem méretarányosak.

Kompatibilis szivattyú: 1500-3200 gal./ó szűrőszivattyú vagy homokszűrő
Kompatibilis medence: 22 láb (6,7 m) vagy kisebb földfelszín feletti medence

A TERMÉK HASZNÁLATA

Ha az alábbi helyzetek felmerülnek működés közben, a robot legjobb üzemi állapotának szavatolása érdekében tájékozódjon a következő szakaszról: .

1. Ha a tömlő a vízfelszín alá süllyed működés közben, állítsa be az úszó helyzetét.
2. Ha a következő tüneteket (lásd alább) tapasztalja magas áramlású szivattyú használatakor, kérjük, olvassa el a működési rajzot, és állítsa be a nyomáshatároló szelep gombját, hogy megfelelően csökkentse a tisztítóköszülék üzemi sebességét.
 1. helyzet: A tömlőket kiegyenesíti a működés megkezdésekor, de ezek összegabalyodnak működés közben.
 2. helyzet: A robot olyan gyorsan fut, hogy a kerekek eldőlnek, vagy nem érintkeznek a medencepadlóval.
3. Ha a bejárat pálya nem fedli le a medence területének nagy részét, vagy a bejárat pálya ismétlődik, állítsa be megfelelően a kerékszög gombot.



MEGJEGYZÉS: 1500 gallonos szűrőszivattyú használata esetén távolítsa el a kefet a 4. lépés szerint, szakasz: .

MEGJEGYZÉS: Normális, hogy a robotból a vízfeltöltési folyamat során víz szivárog a vízcső csatlakozásoknál.

TÁROLÁS

• Határozottan javasoljuk a termék szétszerelését szezonon kívül (téli hónapok), a tárolását pedig száraz helyen végezze, 10 °C / 50 °F és 38 °C / 100 °F közötti mérsékelt hőmérsékleten.

HIBAELHÁRÍTÁS

Probléma	Lehetséges ok	Megoldás
A robot nem szedi fel a törmelék, vagy lassan mozog, vagy egyáltalán nem is mozog.	A hulladékrekesz megtelt.	Tisztítsa meg a törmelék rekeszt a következő szakaszban olvasható utasítás szerint:  .
	A nyomáshatároló szelep szűrője eltömődött.	Tisztítsa meg a nyomáshatároló szelep szűrőjét. Öblítse le a vízzel a hulladékok eltávolításához.
	A medence szívócsonek eldugult.	Tisztítsa meg a törmelék rekeszt a következő szakaszban olvasható utasítás szerint:  .
	A szűrőpatron vagy a homok túlságosan szennyeződött.	Szűrőszivattyú - Tisztítsa meg a szűrőbetétet, vagy szükség esetén cserélje. Homokszűrős szivattyú - Válassza le a tisztítóberendezést a medencéről, végezzen visszamosást és öblítést a homok megtisztításához.
	Levegő található a szivattyú belsejében.	Állítsa le a szűrőszivattyút vagy a homokszűrőt, légtelenítse a berendezést, majd indítsa újra.
	A robot megreked a ráncoknál.	Ellenőrizze a medence alját. Ráncok észlelése esetén gondoskodjon a medence vízszintességéről a ráncok csökkentése érdekében. Ellenőrizze, hogy a tisztítófejben lévő törmelékiszűrő megtelt-e szennyeződéssel. Tisztítsa meg a törmelékiszűrőt. Ellenőrizze, hogy a szűrőpatron vagy a szűrőhomok szennyeződött-e. Tisztítsa meg a szűrőpatront, vagy végezzen visszamosást a szűrőhomokon.
	A kerék beakadt.	Ellenőrizze a kereket beszorult hulladékok tekintetében, és távolítsa el azokat.
	A vízszelep nem nyílt ki.	Nyissa ki a vízszelepet.
	Sérült hulladékrekesz vagy nyomáshatároló szelep szűrő.	Forduljon a bolthoz segítségért.
A tömlők összegabalyodtak	A tömlő kiegyenesítése elmaradt.	Kapcsolja ki a szivattyút, csatlakoztassa ismét a terméket a medence átírója mentén, a víztömlőnek C formát kell leírnia, a terméknek a vízben kell lennie a víztömlő felé nézve.
	A tömlő belemerül a vízbe.	Állítsa be az úszó helyzetét, hogy a tömlő lebegjen a vízen.
	A robot sebessége túl nagy.	A nyomáshatároló szelep beállítása.
A robot bejárat pályája nem képes lefedni a teljes medencét	A kerekek nincsenek megfelelő helyzetben.	Állítsa be a kerékhaldási szöget.

ĪPAŠNIEKA ROKASGRĀMATA

TEHNISKĀS DROŠĪBAS INSTRUKCIJAS

SVARĪGAS DROŠĪBAS INSTRUKCIJAS IZLASIET UN IEVĒROJIET VISUS NORĀDĪJUMUS.

- Lai samazinātu savainošanās risku, neļaujiet bērniem izmantot, salikt vai izjaukt šo ierīci. To drīkst darīt tikai pieaugušie.
- Nenogemiet un netraucējiet plūsmas atveri, kamēr darbojas filtra pumpis/smilšu filtrs.
- Neizmantojiet filtra pumpi/smilšu filtru, kamēr baseinā ir cilvēki.
- Pirms jebkādu tehniskās apkopes darbu veikšanas pārlecieties, ka filtrēšanas sūknis / smilšu filtrs ir atvienots, lai izvairītos no nopietnu vai nāvējošu traumu riska.

PIEZĪME: Zīmējumi izmantoti tikai ilustratīvos nolūkos. Var neatpoguļot faktisko precī. Neatbilst mērogam.

Atbilstošais sūknis: 1500–3200 gal./h filtra sūknis vai smilšu filtrs
Atbilstošais baseins: 6,7 m (22 pēdas) vai mazāks virszemes baseins

KĀ LIETOT PRODUKTU

Ja lietošanas laikā rodas tālāk norādītās situācijas, lai uzturētu robotu labā darba stāvoklī, rīkojieties, kā norādīts sadaļā .

1. Ja ekspluatācijas laikā šūtene grimst zem ūdens, pielāgojiet pludiņa pozīciju.
2. Ja lielas plūsmas sūkņa lietošanas laikā rodas tālāk norādītās situācijas (skatiet tālāk), skatiet darbības diagrammu un pielāgojiet pārspiediena vārstu, lai atbilstoši samazinātu tīrītāja darbības ātrumu.
 1. situācija: lietošanas sākumā šūtenes ir iztaisnotas, bet darbības laikā sapinas.
 2. situācija: robots darbojas tik ātri, ka tas apgāžas vai tā riteņi nepieskaras baseina dibenam.
3. Ja darba ceļš neaptver lielāko daļu baseina vai robots pārvietojas pa to pašu ceļu, lūdz, atbilstoši noregulējiet riteņu leņķa regulatoru.



PIEZĪME. Ja izmantojat 1500 galonu filtra sūknī, noņemiet birsti kā parādīts 4. darbībā sadaļā .

PIEZĪME. Tas ir normāli, ja robotam ūdens padeves procesa laikā ir noplūde no ūdens caurules savienojumiem.

UZGLABĀŠANA

- Mēs iesakām nesezonas (ziemas mēnešu) laikā izjaukt ierīci un uzglabāt to sausā vietā mērenā temperatūrā no 10 °C (50 °F) līdz 38 °C (100 °F).

PROBLĒMU NOVĒRŠANA

Problēma	Iespējamais cēlonis	Risinājums
Robots nesavāc netīrumus, pārvietojas lēni vai nepārvietojas nemaz.	Netīrumu nodalījums ir pilns.	Iztīriet grūzu nodalījumu kā parādīts sadaļā  .
	Aizsērējis pārspiediena vārsta filtrs.	Iztīriet pārspiediena vārsta filtru. Lai iztīrītu netīrumus, skalojiet ar ūdeni.
	Baseina sūknēšanas savienotājs ir aizsērējis.	Iztīriet grūzu nodalījumu kā parādīts sadaļā  .
	Filtra kasetne vai smiltis ir pārāk netīras.	Filtra sūknis - Iztīriet vai nepieciešamības gadījumā nomainiet filtra kasetni. Smilšu filtra sūknis - Atvienojiet tīrītāju no baseina, izmazgājiet un izskalojiet to, lai iztīrītu smiltis.
	Sūknī ir iekļuvjis gaiss.	Apturiet filtra sūknī vai smilšu filtru, izvadiet gaisu un atkal ieslēdziet.
	Robots ir iestrēdzis krokās.	Pārbaudiet baseina pamatni. Ja ir redzamas krokas, izlīdziniet baseinu, lai tās samazinātu. Pārbaudiet, vai netīrumu sieta galvas iekšpusē nav netīrs. Iztīriet netīrumu sietu. Pārbaudiet, vai filtra kasetne vai filtra smiltis nav netīras. Notīriet filtra kasetni vai izskalojiet filtra smiltis.
	Rītenis ir iestrēdzis.	Pārbaudiet rīteni un iztīriet netīrumus no tā.
	Ūdens vārsts netika atvērts.	Atveriet ūdens vārstu.
Bojāts netīrumu nodalījums vai pārspiediena vārsta filtrs.	Atgriezieties veikalā, lai saņemtu palīdzību.	
Šūtenes ir sapinušās	Šūtene nav iztaisnota.	Izslēdziet sūknī, atkārtoti pievienojiet produktu baseina diagonālajā pozīcijā tā, lai ūdens šūtene būtu burta C formā. Produkts jāievieto ūdenī šūtenes virzienā.
	Šūtene iegrimst ūdenī.	Noregulējiet pludiņa pozīciju tā, lai šūtene neiegrimtu ūdenī.
	Robota darbības ātrums ir pārāk liels.	Noregulējiet pārspiediena vārstu.
Robota braukšanas ceļš neaptver visu baseinu	Riteņu stāvoklis nav pareizs.	Noregulējiet riteņu braukšanas stāvokli.

NAUDOTOJO VADOVAS

TECHNINĖS SAUGOS INSTRUKCIJOS

SVARBIOS SAUGOS INSTRUKCIJOS

PERSKAITYKITE IR LAIKYKITĖS VISŲ INSTRUKCIJŲ.

- Kad sumažintumėte susižeidimų riziką, neleiskite vaikams naudotis šiuo gaminiu, jo surinkti ar išmontuoti. Tik suaugusiems.
- Nenuimkite ir neužkimškite plūdės, kai jungtas filtravimo siurblys arba smėlio filtras.
- Nenaudokite filtravimo siurblio arba smėlio filtro, kai baseinas naudojamas.
- Prieš atlikdami priežiūros darbus išitikinkite, kad filtravimo siurblys / smėlio filtras yra išjungtas, antraip galite susižaloti arba net mirti.

PASTABA: Brėžiniai pateikiami tik kaip pavyzdys. Jie gali neatspindėti faktinio gaminio. Neatitinka realaus mastelio.

Tinkamas siurblys: 1 500–3 200 gal./val. filtro siurblys arba smėlio filtras

Tinkamas baseinas: 22 ft. (6,7 m) arba mažesnis ant žemės statomas baseinas

KAIP NAUDOTI GAMINĮ

Jei naudojant pasitaiko toliau nurodytų situacijų, kad robotas veiktų optimaliai žr. skyrių .

1. Jei naudojimo metu žarna nugrimzta žemiau vandens paviršiaus, pakoreguokite plūdės padėtį.
2. Jei naudojate su didelio srauto siurbliu ir pasitaiko toliau nurodytų situacijų (žr. toliau), žr. veikimo diagramą ir koreguokite viršslėgio vožtuvo rankenėlę, kad tinkamai sumažintumėte valymo įrenginio veikimo greitį:
 - 1 situacija. Pradedant naudoti žarnos buvo ištiesintos, tačiau veikimo metu susipainiojo.
 - 2 situacija. Robotas veikia taip greitai, kad ratai apvirsta arba neliečia baseino dugno.
3. Jei roboto trajektorija neapima didžiosios baseino ploto dalies arba jo trajektorija kartojasi, atitinkamai sureguliuokite rato kampo rankenėlę.



PASTABA: Naudodami 1500 gal. filtravimo siurbį nuimkite šepetį kaip parodyta skyriaus 4 veiksmo .

PASTABA: Normalu, kad vandens tiekimo metu iš roboto vamzdžių jungčių prateka vanduo.

SAUGOJIMAS

- Primitytinai rekomenduojame išmontuoti gaminį ne sezono metu (žiema) ir laikyti sausoje vietoje, kurios temperatūra yra nuo 10 °C / 50 °F iki 38 °C/100 °F.

TRIKČIŲ DIAGNOSTIKA IR ŠALINIMAS

Problema	Galima priežastis	Sprendimas
Robotas nesurenka nuosėdų, juda lėtai arba visai nejuda.	Nuosėdų skyrius pilnas.	Išvalykite nešvarumų skyrių, kaip parodyta skyriuje  .
	Užsikimšęs viršslėgio vožtuvo filtras.	Išvalykite viršslėgio vožtuvo filtrą. Praskalaukite vandeniu, kad pašalintumėte nuosėdas.
	Baseino siurbimo jungtis yra užsikimšusi.	Išvalykite nešvarumų skyrių, kaip parodyta skyriuje  .
	Filtro kasetė arba smėlis pemelyg nešvarūs.	Filtravimo siurblys - Išvalykite filtro kasetę arba, jei reikia, pakeiskite. Smėlio filtro siurblys - Atjunkite valymo įrenginį nuo baseino, praplaukite priešinga kryptimi ir išskalaukite, kad išvalytumėte smėlį.
	Siurblyje yra oro.	Sustabdykite filtro siurbį arba smėlio filtrą, išleiskite orą ir vėl paleiskite.
	Robotas užstrigo ant raukšlės.	Patikrinkite baseino apačią. Jei yra raukšlių, išlyginkite baseiną, kad jos būtų mažesnės. Patikrinkite, ar švarus nuosėdų tinklelis galvutėje. Išvalykite nuosėdų tinklį. Patikrinkite, ar filtro kasetė arba filtro smėlis švarūs. Nuvalykite filtro kasetę arba išplaukite filtro smėlį priešinga kryptimi.
	Užstrigęs ratukas.	Patikrinkite ir išvalykite nuosėdas iš ratuko.
	Vandens vožtuvas neatsidarė.	Atidarykite vandens vožtuvą.
	Pažeistas nuosėdų skyrius arba viršslėgio vožtuvo filtras.	Kreipkitės pagalbos į pardavtoją.
Susipynė žarna	Žarna neištiesinta.	Išjunkite siurbį, iš naujo prijunkite gaminį įstrižai baseino, vandens žarna turi būti C formos, gaminys turi būti įleistas į vandenį vandens žarnos kryptimi.
	Žarna grimzta į vandenį.	Pakoreguokite plūdės padėtį, kad žarna plūduriuotų ant vandens.
	Robotas veikia per greitai.	Viršslėgio reguliavimo vožtuvo reguliavimas.
Roboto važiavimo trajektorija negali apimti viso baseino	Ratai yra netinkamos padėties.	Pakoreguokite rato važiavimo kampą.

LASTNIŠKI PRIROČNIK

TEHNIČNA VARNOSTNA NAVODILA

POMEMBNA VARNOSTNA NAVODILA

PREBERITE IN UPOŠTEVAJTE VSA NAVODILA.

- Da zmanjšate tveganje poškodb, otrokom ne dovolite uporabe, sestavljanja ali razstavljanja tega izdelka. Samo za odrasle.
- Med delovanjem filtrske črpalke/črpalke s peščenim filtrom ne odstranjujte ali zamašite plovne odprtine.
- Ne uporabljajte filtrske črpalke/črpalke s peščenim filtrom, ko je bazen zaseden.
- Prepričajte se, da je filtrska črpalka/črpalka s peščenim filtrom izključena iz električnega omrežja, preden se začne kakršno koli vzdrževanje, da se izognete nevarnosti poškodb ali smrti.

OPOMBA: Risbe so samo za ilustracijo. Morda ne odražajo dejanskega izdelka. Niso v merilu.

Primerni črpalke: Filtrska črpalka/črpalka s peščenim filtrom 5.678-12.113 L/h

Primeren bazen: Nadzemni bazen 6,7 m ali manjši nadzemni bazen

KAKO UPORABLJATI IZDELEK

Če med delovanjem pride do naslednjih situacij, da ohranite robota v najboljšem delovnem stanju, glejte razdelke .

1. Če se cev med delovanjem potopi pod vodno gladino, prilagodite položaj plovca.
2. Pri uporabi s črpalke z visokim pretokom, če pride do naslednjih situacij (glejte spodaj), si oglejte shemo delovanja in nastavite gumb varnostnega ventila za ustrezno zmanjšanje hitrosti delovanja čistilca.
Situacija 1: Cevi so na začetku uporabe poravnane, vendar se med delovanjem zapletajo.
Situacija 2: Robot teče tako hitro, da se kolesa prevrnejo ali se ne dotikajo tal bazena.
3. Če tekaška steza ne pokriva večine površine bazena ali če se tekaška steza ponavlja, ustrezno nastavite gumb za naklon koles.



OPOMBA: Pri uporabi s 5.678 L filtrske črpalke, odstranite ščetko, kot je prikazano v 4. koraku v razdelku .

OPOMBA: Normalno je, da robot med postopkom oskrbe z vodo pušča vodo na spojih cevi za vodo.

SHRANJEVANJE

• Močno priporočamo, da izdelek izven sezone (zimski meseci) razstavite in shranite na suhem mestu z zmerno temperaturo med 10 °C in 38 °C.

ODPRAVLJANJE TEŽAV

Napaka	Možen vzrok	Rešitev
Robot ne zajame smeti ali pa se premika počasi ali pa se sploh ne premika.	Predal za smeti je poln.	Očistite predel za smeti, kot je prikazano v razdelku  .
	Filter ventila za razbremenitev tlaka je zamašen.	Očistite filter ventila za razbremenitev tlaka. Sperite z vodo, da odstranite ostanke.
	Sesalni priključek za bazen je zamašen.	Očistite predel za smeti, kot je prikazano v razdelku  .
	Filtrski vložek ali pesek sta preveč umazana.	Filtrska črpalka - Očistite filtrski vložek ali ga po potrebi zamenjajte. Črpalka s peščenim filtrom - Čistilec odklopite od bazena, izvedite povratno pranje in izpiranje, da očistite pesek.
	Zrak znotraj črpalke.	Zaustavite filtrsko črpalko ali črpalke s peščenim filtrom, odzračite zrak in zaženite znova.
	Robot se je zagodzil na gubah.	Preverite dno bazena. Če se pojavile gube, izravnajte bazen, da jih zmanjšate. Preverite, ali je mreža za smeti v notranjosti glave umazana. Očistite zaslon za smeti. Preverite, ali je filtrski vložek ali filtrni pesek umazani. Očistite filtrski vložek ali sperite filtrni pesek.
	Kolo se je zagodzilo.	Preverite in odstranite umazanijo s kolesa.
	Ventil za vodo se ni odprl.	Odprite ventil za vodo.
	Poškodovan predal za smeti ali filter varnostnega ventila za tlak.	Vrnite se v trgovino, da dobite pomoč.
Cevi so se zapletle	Cev ni poravnana.	Izklopite črpalke, ponovno priključite izdelek na diagonalni položaj bazena, cev za vodo mora biti v obliki črke C, izdelek je treba položiti v vodo v smeri cevi za vodo.
	Cev se potopi v vodo.	Nastavite položaj plovca, da bo cev plavalna na vodi.
	Robot teče prehitro.	Regulirajte varnostni ventili za tlak.
Vozna pot robota ne more pokriti celotnega bazena	Kolesa niso v pravilnem položaju.	Prilagodite kot pogona koles.

KULLANICI KILAVUZU

TEKNİK GÜVENLİK TALİMATLARI

ÖNEMLİ GÜVENLİK TALİMATLARI TÜM TALİMATLARI OKUYUN VE YERİNE GETİRİN.

- Yaralanma riskini azaltmak için çocukların bu ürünü kullanmasına, monte etmesine veya demonte etmesine izin vermemeyi. Yalnızca yetişkinler için.
- Filtre pompası/kum filtresi çalışırken şamandıra açılığını çıkarmayın veya tikamayın.
- Havuz kullanılırken filtre pompasını/kum filtresini kullanmayın.
- Ağır yaralanma veya ölüm riskinden kaçınmak için bakım işlemlerinden önce filtre pompasının/kum filtresinin fişini çektiğinizden emin olun.

NOT: Çizimler yalnızca gösterim amaçlıdır. Gerçek ürünü tam olarak yansıtmayabilirler. Gerçeğine uygun değil.

Uygun Pompalar: 1,500 -3,200 gal. / sa **Filtre Pompası veya Kum Filtresi**
Uygun Havuzlar: 22 ft. (6,7 m) veya daha küçük Zemin Üzeri Havuz

ÜRÜN NASIL KULLANILIR ?

Çalışma sırasında aşağıda söz edilen durumlar meydana gelirse, robotu en iyi çalışır durumda tutmak için lütfen ilgili Bölüme bakın .

1. Çalışma sırasında, hortum su yüzeyinin altına batarsa. Lütfen şamandıranın konumunu ayarlayın.
2. Yüksek akışlı bir pompa kullanırken aşağıdaki durumlar (aşağıya bakın) meydana gelirse, lütfen çalışma şemasına bakın ve basınç tahliye valfi topuzunu ayarlayarak temizleyicinin çalışma hızını uygun şekilde azaltın.
Durum 1: Hortumlar kullanırken başlangıcında düzleştirilmiş olsa da kullanım sırasında birbirine dolanmıştır.
Durum 2: Robotun çok hızlı çalışması nedeniyle tekerlekler devriliyordur veya havuz zeminine temas etmiyordur.
3. Koşu parkuru havuz alanının çoğunu kaplamıyorsa veya koşu parkuru tekrarlanmışsa, lütfen tekerlek açısı topuzunu uygun şekilde ayarlayın.



NOT: 1500 gal. filtre pompası kullanırken, lütfen ilgili Bölümün 4. Adımında gösterildiği şekilde fırçayı çıkarın .

NOT: Robotun su temini işlemi sırasında su borusu ek yerlerinde su sızdırması normaldir.

SAKLAMA

- Ürünün sezon dışında (kış aylarında) demonte edilmesini ve 10°C/50°F ile 38°C/100°F arasında orta sıcaklıktaki kuru bir yerde saklanmasını şiddetle tavsiye ederiz.

SORUN GİDERME

Sorun	Olası Nedeni	Çözümü
Robot pisliği almıyor veya yavaş hareket ediyor veya hiç hareket etmiyor.	Pislik bölmesi dolu.	Birikinti bölgesini ilgili Bölümde gösterildiği şekilde temizleyin  .
	Pislik tahliye valfi filtresi tıkalı.	Basınç tahliye valfi filtresini temizleyin. Pisliği gidermek için suyla yıkayın.
	Havuz emiş tertibatı tıkalı.	Birikinti bölgesini ilgili Bölümde gösterildiği şekilde temizleyin  .
	Filtre kartuşu veya kum çok kirlidir.	Filtre pompası - Filtre kartuşunu değiştirin veya gerekiyorsa değiştirin. Kum filtresi pompası - Temizleyicinin bağlantısını havuzdan kesin, geri yıkama yapın ve kumu temizlemek için su kullanın.
	Pompanın içindeki hava.	Filtre pompasını veya kum filtresini durdurun, havayı boşaltın ve yeniden başlatın.
	Robot çıkıntılara takılmış.	Havuzun tabanını kontrol edin. Çıkıntılar varsa, bunları azaltmak için havuzu düzleştirin. Başlığın içindeki pislik süzgecinin kirliliği olup olmadığını kontrol edin. Pislik süzgecini temizleyin. Filtre kartuşunun veya filtre kumunun kirliliği olup olmadığını kontrol edin. Filtre kartuşunu temizleyin veya filtre kumunu geri yıkayın.
	Tekerlek sıkışmış.	Tekerleği kontrol edin ve pisliği temizleyin.
	Su valfi açılmadı.	Su valfini açın.
Hasarlı pislik bölmesi veya basınç tahliye valfi filtresi.	Yardım almak için mağazaya geri götürün.	
Hortumlar dolanmış	Hortum düzelmemiş.	Pompayı kapatın, ürünü havuzun çapraz konumunda yeniden bağlayın, su hortumunu C şeklinde olmalı, ürün su hortumunu yönünde suya yerleştirilmelidir.
	Hortum suya batıyor.	Hortumu su üzerinde yüzdürmek için şamandıranın konumunu ayarlayın.
	Robotun çalışma hızı çok fazla.	Basınç tahliye valfinin ayarlanması.
Robotun sürüş yolu havuzun tamamını Tamamını kaplamıyor	Tekerlekler doğru konumda değildir.	Tekerlek sürüş açısını ayarlayın.

MANUALUL UTILIZATORULUI

INSTRUCȚIUNI TEHNICE PRIVIND SIGURANȚA

INSTRUCȚIUNI IMPORTANTE PRIVIND SIGURANȚA

CITIȚI ȘI RESPECTAȚI TOATE INSTRUCȚIUNILE.

- Pentru a reduce riscul de vătămare, nu lăsați copiii să utilizeze, să asambleze sau să dezasambleze acest produs. Acestea sunt permise doar adulților.
- Nu scoateți sau nu obstrucționați fanta flotorului pe durata funcționării pompei cu filtru/filtrului pentru nisip.
- Nu utilizați pompa cu filtru/filtrul pentru nisip dacă piscina are utilizatori.
- Asigurați-vă că pompa cu filtru/filtrul cu nisip este deconectat(ă) de la alimentarea electrică înainte de inițierea oricărei lucrări de întreținere pentru a evita riscul de vătămare sau deces.

NOTĂ: Desenele au doar rol ilustrativ. Este posibil să nu redea produsul real. Nu sunt la scară.

Pompă aplicabilă: Pompă de filtrare sau filtru nisip 1.500-3.200 gal./h (3.785-12.113 l/h)

Piscină compatibilă: piscină supraterană de până la 22 ft. (6,7 m) sau mai mică

CUM SĂ FOLOSIȚI PRODUSUL

Dacă apar următoarele situații în timpul funcționării, pentru ca robotul să fie în cea mai bună stare de funcționare, consultați secțiunea .

1. În timpul funcționării, dacă furtunul se scufundă sub suprafața apei, reglați poziția flotorului.
2. Când utilizați o pompă cu debit mare, dacă apar următoarele situații (a se vedea mai jos), consultați diagrama de funcționare și reglați butonul supapei de siguranță pentru a reduce în mod corespunzător viteza de funcționare a agentului de curățare.
Situația 1: Furtunurile sunt îndreptate la începutul utilizării, dar se incurcă în timpul funcționării.
Situația 2: Robotul merge atât de repede încât roțile se răstoarnă sau nu ating podeaua piscinei.
3. Dacă pista de rulare nu acoperă cea mai mare parte a fundului piscinei sau pista de rulare se repetă, reglați corespunzător butonul pentru unghiul roților.



NOTĂ: Dacă utilizați o pompă de filtrare de 1500 galoane, scoateți peria conform indicațiilor de la Pasul 4 din secțiunea .

NOTĂ: Este normal ca robotul să scurgă apă la îmbinările conductelor de apă în timpul procesului de alimentare cu apă.

DEPOZITAREA

- Vă recomandăm insistent să dezasamblați produsul în afara sezonului (lunile de iarnă) și să îl depozitați într-un loc uscat, la o temperatură moderată între 10°C/50°F și 38°C/100°F.

DEPANARE

Problemă	Cauză posibilă	Soluție
Robotul nu capturează reziduurile, se mișcă încet sau nu se mișcă deloc.	Compartimentul pentru reziduuri este plin.	Curățați compartimentul de reziduuri conform secțiunii  .
	Filtrul supapei de eliberare a presiunii este înfundat.	Curățați filtrul supapei de eliberare a presiunii. Clătiți cu apă pentru a îndepărta reziduurile.
	Fitingul de aspirație al piscinei este înfundat.	Curățați compartimentul de reziduuri conform secțiunii  .
	Cartușul filtrului sau filtrul de nisip este prea murdar.	Pompa cu filtru - Curățați sau înlocuiți cartușul filtrului, după caz. Pompa cu filtru de nisip - Deconectați dispozitivul de curățare de la piscină, efectuați spălarea în contracurent și clătiți pentru a curăța nisipul.
	Aer în interiorul pompei.	Opriti pompa cu filtru sau filtrul cu nisip, purjați aerul și începeți din nou.
	Robotul este blocat pe cute.	Verificați partea inferioară a piscinei. Dacă există cute, uniformizați piscina pentru a le netezi. Verificați dacă filtrul de reziduuri din cap este murdar. Curățați filtrul de reziduuri. Verificați dacă cartușul filtrului sau filtrul de nisip este murdar. Curățați cartușul filtrului sau spălați în contracurent filtrul de nisip.
	Roata este blocată.	Verificați și curățați reziduurile de pe roată.
	Supapa de apă nu se deschide.	Deschideți robinetul de apă.
Furtunurile sunt încurcate	Compartiment pentru reziduuri sau supapă de eliberare a presiunii deteriorată.	Returnați la magazin pentru a primi asistență.
	Furtunul nu este îndreptat.	Opriti pompa, reconectați produsul în poziția diagonală a piscinei, furtunul pentru apă trebuie să aibă forma literei C, produsul trebuie introdus în apă în direcția furtunului pentru apă.
	Furtunul se scufundă în apă.	Reglați poziția flotorului pentru a face furtunul să plutească pe apă.
Calea de rulare a robotului nu poate acoperi întreaga piscină	Viteza de rulare a robotului este prea mare.	Reglarea supapei de eliberare a presiunii.
	Garniturile nu sunt în poziția corectă.	Reglați unghiul de acționare a roții.

РЪКОВОДСТВО НА ПОТРЕБИТЕЛЯ

ТЕХНИЧЕСКИ ИНСТРУКЦИИ ЗА БЕЗОПАСНОСТ

ВАЖНИ ИНСТРУКЦИИ ЗА БЕЗОПАСНОСТ ПРОЧЕТЕТЕ И СПАЗВАЙТЕ ВСИЧКИ ИНСТРУКЦИИ.

- За да намалите риска от нараняване, не позволявайте на деца да използват, сглобяват или разглобяват този продукт. Само за възрастни лица.
- Не отстранявайте или не възпрепятствайте отвора на плувката, докато филтърната/пясъчната помпа функционира.
- Не използвайте филтърната/пясъчната помпа докато басейна е в употреба.
- Вие трябва да се уверите, че пясъчния филтър е изключен преди да бъде извършена каквато и да е поддръжка, за да се избегне риск от нараняване или смърт.

ЗАБЕЛЕЖКА: Изображения, единствено с илюстративна цел. Може да не отразяват действителния продукт. Не са в скала.

Приложима помпа: 1500-3200 gal./h Филтърна помпа или пясъчен филтър

Приложим басейн: 22 ft. (6,7 m) или по-малки надземни басейни

КАК СЕ ИЗПОЛЗВА ПРОДУКТЪТ

Ако по време на работа възникнат следните ситуации, за да поддържате работата в най-добро работно състояние, моля, вижте Раздел .

1. По време на работа, ако маркучът потъне под повърхността на водата, моля, регулирайте позицията на поплавката.
2. Когато използвате помпа с висок дебит, ако се появят следните ситуации (вижте по-долу), вижте схемата на работа и регулирайте колелото на предпазния клапан, за да намалите по подходящ начин скоростта на движение на почистващото устройство:
Ситуация 1: Маркучите са разгънати в началото на използването, но по време на работа се заплитат.
Ситуация 2: Роботът се движи толкова бързо, че колелата му се преобръщат или не докосват пода на басейна.
3. Ако трасето за движение не покрива по-голямата част от площта на басейна или трасето за движение се повтаря, моля, настройте колчето за ъгъла на колелото по подходящ начин.



ЗАБЕЛЕЖКА: Когато се използва с филтърна помпа от 1500 gal., отстранете четката, както е показано в стъпка 4 в Раздел .

ЗАБЕЛЕЖКА: Нормално е роботът да пропуска вода в съединенията на водните тръби по време на процеса на подаване на вода.

СЪХРАНЕНИЕ

- Силно препоръчваме да разгلوبите продукта извън сезона (през зимните месеци) и да го съхранявате на сухо място с умерена температура 10°C / 50°F и 38°C / 100°F.

ОТСТРАНЯВАНЕ НА ПРОБЛЕМИ

Проблем	Възможна Причина	Разрешение
Роботът не улавя отпадъците или се движи бавно, или изобщо не се движи.	Отделението за отпадъци е пълно.	Почистете отделението за отпадъци, както е показано в Раздел  .
	Филтърът на предпазния клапан е запушен.	Почистете филтъра на предпазния клапан. Изплакнете с вода, за да отстраните отпадъците.
	Смукателната приставка за басейна е запушена.	Почистете отделението за отпадъци, както е показано в Раздел  .
	Филтърната касета или пясък са твърде мръсни.	Филтърна помпа - Почистете филтърния патрон или сменете, ако е необходимо. Помпа с пясъчен филтър - Изключете почистващото устройство от басейна, извършете обратно промиване и изплакнете, за да почистите пясъка.
	Въздух вътре в помпата.	Спрете филтърната помпа или пясъчния филтър, освободете въздуха и стартирайте отново.
	Роботът е залепнал за гънки.	Проверете дъното на басейна. Ако има гънки, нивелирайте басейна, за да ги премахнете. Проверете дали мембраната за отпадъци вътре в главата е замърсена. Почистете мембраната за отпадъци. Проверете дали филтърната касета или пясъчния филтър са замърсени. Почистете филтърната касета или измийте обратно пясъчния филтър.
	Колелото е блокирало.	Проверете и почистете отпадъците от колелото.
	Клапанът за вода не се отваря.	Отворете водния клапан.
	Повредено отделение за Отпадъци или предпазен клапан.	Върнете в магазина за сервизно обслужване.
Маркучите са заплетени	Маркучът не е изправен.	Изключете помпата, свържете отново продукта в диагонално положение на басейна, маркучът за вода трябва да е във формата на С, продуктът трябва да се постави във водата по посока на маркуча за вода.
	Маркучът потъва във вода.	Регулирайте позицията на поплавката, за да може маркучът да плува във водата.
	Работната скорост на работата е твърде бърза.	Регулираш предпазен клапан.
Пътят на движение на роботът не може да покрие целия басейн	Колелата не са в правилната позиция.	Регулирайте ъгъла на задвижващото колело.

VLASNIČKI PRIRUČNIK

TEHNIČKE SIGURNOSNE UPUTE

VAŽNE SIGURNOSNE UPUTE

PROČITAJTE SVE UPUTE I PRIDRŽAVAJTE IH SE.

- Kako biste smanjili rizik od ozljeda, nemojte dopustiti djeci da koriste, sastavljaju ili rastavljaju ovaj proizvod. Samo za odrasle.
- Nemojte uklanjati ili blokirati otvor za plovak dok filterska pumpa/pješčani filter radi.
- Ne koristite filter pumpu/pumpu s pješčanim filtrom dok je bazen zauzet.
- Uvjerite se da je filter pumpa/pumpa s pješčanim filtrom isključena iz struje prije bilo kakvog održavanja kako biste izbjegli rizik od ozljeda ili smrti.

NAPOMENA: Crteži služe samo za ilustraciju. Možda ne odražavaju stvarni proizvod. Nisu u mjerilu.

Primjenjiva pumpa: 5.678-12.113 L/h filter pumpa ili pumpa s pješčanim filtrom
Primjenjivi bazen: Nadzemni bazen 6,7 m ili manji

KAKO KORISTITI PROIZVOD

Ako se tijekom rada dogode sljedeće situacije, kako biste robota održali u najboljem radnom stanju, pogledajte odjeljak .

1. Tijekom rada, ako crijevo potone ispod površine vode, molimo podesite položaj plovka.
2. Kada koristite s pumpom visokog protoka, ako se dogode sljedeće situacije (pogledajte dolje), molimo pogledajte radni dijagram i podesite gumb ventila za smanjenje tlaka kako biste na odgovarajući način smanjili brzinu rada čistača.
Situacija 1: Cijevi su ispravljene na početku uporabe, ali se zapetljaju tijekom rada.
Situacija 2: Robot trči tako brzo da se kotači prevrću ili ne dodiruju dno bazena.
3. Ako staza za trčanje ne pokriva veći dio površine bazena ili se staza za trčanje ponavlja, podesite gumb za kut kotača na odgovarajući način.



NAPOMENA: Kada se koristi s 5.678 L filter pumpom, uklonite četku kao što je prikazano u koraku 4 u odjeljku .

NAPOMENA: Normalno je da iz robota curi voda na spojevima cijevi za vodu tijekom procesa opskrbe vodom.

POHRANJIVANJE

- Izričito preporučujemo rastavljanje proizvoda izvan sezone (zimski mjeseci) i skladištenje na suhom mjestu s umjerenom temperaturom između 10 °C i 38 °C.

RJEŠAVANJE PROBLEMA

Problem	Mogući uzrok	Riješenje
Robot ne hvata krhotine ili se kreće sporo ili se uopće ne kreće.	Pretinac za otpatke je pun.	Očistite pretinac za krhotine kao što je prikazano u odjeljku  .
	Filter ventila za smanjenje tlaka je začepljen.	Očistite filter ventila za smanjenje tlaka. Isperite vodom kako biste uklonili ostatke.
	Usisni priključak bazena je začepljen.	Očistite pretinac za krhotine kao što je prikazano u odjeljku  .
	Filter uložak ili pijesak su previše prijavili.	Filter pumpa - Očistite filter uložak ili ga zamijenite ako je potrebno. Pumpa s pješčanim filtrom - Odvojite čistač od bazena, izvršite povratno ispiranje i ispiranje kako biste očistili pijesak.
	Zrak unutar pumpe.	Zaustavite filter pumpu ili pumpu s pješčanim filtrom, ispuštite zrak i pokrenite ispočetka.
	Robot se zaglavio na borama.	Provjerite dno bazena. Ako postoje nabori, izravnajte bazen kako biste ih smanjili. Provjerite je li mrežica za krhotine unutar glave prijava. Očistite zaslon za krhotine. Provjerite jesu li filter uložak ili filterski pijesak prijavili. Očistite filter uložak ili isperite filterski pijesak.
	Kotač je zaglavljn.	Provjerite i uklonite krhotine s kotača.
	Ventil za vodu se nije otvorio.	Otvorite ventil za vodu.
	Oštećen odjeljak za krhotine ili filter ventila za smanjenje tlaka.	Vratite se u trgovinu kako biste dobili pomoć.
Crijeva su zapetljana	Crijevo nije poravnato.	Isključite pumpu, ponovno spojite proizvod na dijagonalni položaj bazena, crijevo za vodu treba biti u obliku slova C, proizvod treba staviti u vodu u smjeru crijeva za vodu.
	Crijevo se uroni u vodu.	Podesite položaj plovka kako bi crijevo plutalo na vodi.
	Brzina rada robota je prevelika.	Regulirajte ventil za ograničenje tlaka.
Vožnja robota ne može pokriti cijeli bazen	Kotači nisu u ispravnom položaju.	Podesite pogonski kut kotača.

KASUTUSJUHEND

TEHNILISED OHUTUSJUHISED

OLULISED OHUTUSJUHISED

LUGEGE KÕIK JUHISED LÄBI JA JÄRGIGE NEID

- Kehavigastuste ohtu vähendamiseks ärge lubage lastel seda seadet kasutada, kokku panna ega lahti võtta. Ainult täiskasvanutele.
- Ärge eemaldage ujukit ega tõkestage selle ava sel ajal kui filterpump/liivafilter töötab.
- Ärge kasutage pumpa/liivafiltrit sel ajal kui bassein on hõivatud.
- Enne mingi hooldustöö tegemist veenduge, et pump/liivafilter on toitevõrgust lahti ühendatud, et vältida kehavigastuse või surma saamise ohtu.

MÄRKUS. Esitatud joonised on vaid näitlikustamiseks. Need ei pruugi vastata konkreetsele tootele. Joonised ei ole mõõtkavas.

Kasutatav pump: 1500–3200 gal/h filterpump või liivafilter

Kasutatav bassein: 6,7 m (22 jalga) või väiksem maapealne bassein

TOOTE KASUTAMINE

Kui kasutamisel esinevad järgmised olukorrad, tutvuge roboti parimas töökorras hoidmiseks jaotisega .

1. Kui voolik vajub töö ajal veepinnast allapoole, reguleerige ujuki asendit.
2. Vaadake tööseemi ja reguleerige rõhuklapi nuppu, et puhasti töökiirust asjakohaselt vähendada, kui suure vooluhulgaga pumbaga kohandamisel ilmnevad järgmised olukorrad (vt allpool).
 - Olukord 1. Voolikud on kasutamise alguses sirged, aga lähevad kasutamise ajal sassi.
 - Olukord 2. Robot töötab nii kiiresti, et kukub ümber või rattad ei puuduta basseini põhja.
3. Kui liikumistrajektor ei kata suuremat osa basseinist või trajektoori korratakse, reguleerige rataste kalde hooba vastavalt.



MÄRKUS: Kui kasutate 1500 gallonilist filtripumpa, eemaldage hari nii, nagu on näidatud sammus 4 jaotises .

MÄRKUS: vee lekkimine roboti veetoru liitmikest veevarustusprotsessi ajal on normaalne.

HOIUSTAMINE

- Soovitame tungivalt võtta toode lahti, kui hooaeg on möödas (talvekuudel) ja hoida seda kuivas kohas mõõdukal temperatuuril vahemikus 10 °C / 50 °F kuni 38 °C / 100 °F.

RIKKEOTSING

Ilming	Võimalik põhjus	Lahendus
Robot ei kogu prahti, liigub aeglaselt või ei liigu üldse.	Prahiikamber on täis.	Puhastage prahihoidja nii, nagu on näidatud jaotises  .
	Kaitseklapi filter on ummistunud.	Puhastage kaitseklapi filter. Prahi eemaldamiseks loputage veega.
	Basseini imiilitmik on ummistunud.	Puhastage prahihoidja nii, nagu on näidatud jaotises  .
	Filterkassett või liiv on ülemääraselt mustunud.	Filterpump - Puhastage filterkassett või vahetage see vajaduse korral välja. Liivafiltri pump - Ühendage imur basseiniilt lahti, loputage süsteem ja peske liiv puhtaks.
	Pumbas on õhk.	Seisake filterpump ja liivafilter ja laske õhul väljuda ja käivitage uuesti.
	Robot on kortside taha kinni jäänud.	Vaadake basseini põhi üle. Kui leiate kortse, siis siluge need. Kontrollige, kas prahisõel on puhastuspeas mustunud. Tühjendage prahisõel. Kontrollige, et filterkassett või liivafilter pole mustunud. Puhastage filterkassett ja peske liiv puhtaks.
	Ratas on kinni jäänud.	Kontrollige tööratas üle ja eemaldage praht.
	Veeklapp ei avanenud.	Avage veeklapp.
	Kahjustatud prahikamber või kaitseklapi filter.	Minge tagasi poodi ja küsige abi.
Voolikud on takerdunud	Voolik pole sirgeks tõmmatud.	Lülitage pump välja, ühendage imur diagonaalasendis, veevoolik peab olema sealjuures C-kujuline, imur peab olema vees ja suunatud veevooliku suunas.
	Voolik vajub vette.	Vooliku veepinnal hõljumiseks reguleerige ujuki asendit.
	Roboti töökiirus on liiga kiire.	Kaitseklapi reguleerimine.
Roboti sõidurada ei saa katta kogu basseini	Rattad pole õiges asendis.	Reguleerige ratta liikumisnurka.

UPUTSTVA ZA VLASNIKA

TEHNIČKA BEZBEDNOSNA UPUTSTVA

VAŽNA SIGURNOSNA UPUTSTVA

PROČITAJTE SVA UPUTSTVA I PRIDRŽAVAJTE IH SE.

- Da biste smanjili rizik od povreda, ne dozvolite deci da koriste, sklappaju ili rastavljaju ovaj proizvod. Samo za odrasle.
- Nemojte uklanjati ili blokirati otvor plovkva dok filter pumpa/pumpa sa peščanim filterom radi.
- Nemojte koristiti filter pumpu/pumpu sa peščanim filterom dok je bazen zauzet.
- Uverite se da je filter pumpa/pumpa sa peščanim filterom iskljućena pre nego što zapoćne bilo kakvo održavanje da biste izbegli rizik od povreda ili smrti.

NAPOMENA: Crteži su samo u svrhu ilustracije. Moždna ne odražavaju stvarni proizvod. Nisu u srazmeri.

Primenljiva pumpa: Filter Pumpa ili pumpa sa peščanim filterom 5.678-12.113 L/h

Primenljivi bazen: Nadzemni bazen 6,7 m ili manji

KAKO KORISTITI PROIZVOD

Ako se tokom rada dese sledeće situacije, da biste održali robota u najboljem radnom stanju, pogledajte odeljak .

1. Tokom rada, ako crevo potone ispod površine vode, podesite položaj plovkva.
2. Kada koristite sa pumpom visokog protoka, ako dođe do sledećih situacija (pogledajte radni dijagram i podesite dugme ventila za smanjenje pritiska kako biste na odgovarajući način smanjili brzinu rada čistaća.
Situacija 1: Creva su ispravljena na početku upotrebe, ali se zapetljaju tokom rada.
Situacija 2: Robot radi tako brzo da se točkovi prevrću ili ne dodiruju pod bazena.
3. Ako staza za trćanje ne pokriva veći deo bazena, ili se staza za trćanje ponavlja, podesite dugme za ugao toćkova na odgovarajući način.



NAPOMENA: Kada koristite sa 5678 L filter pumpom, uklonite četku kao što je prikazano u koraku 4 u odeljku .

NAPOMENA: Normalno je da robot propušta vodu na spojevima vodovodnih cevi tokom procesa snabdevanja vodom.

SKLADIŠTENJE

- Izrićito preporučujemo rastavljanje proizvoda tokom van sezone (zimski meseci) i skladištenje na suvom mestu sa umerenom temperaturom između 10°C i 38°C.

REŠAVANJE PROBLEMA

Problem	Mogući uzrok	Rešenje
Robot ne hvata krotine, ili se kreće sporo ili se uopće ne pomera.	Pretinac za otpatke je pun.	Oćistite pretinac za otpatke kao što je prikazano u odeljku  .
	Filter ventila za smanjenje pritiska je zaćepljen.	Oćistite filter ventila za smanjenje pritiska. Isperite vodom da biste uklonili ostatke.
	Usisni prikljućak bazena je zaćepljen.	Oćistite pretinac za otpatke kao što je prikazano u odeljku  .
	Filter uložak ili pesak su previše prjavi.	Filter pumpa - Oćistite filter uložak ili ga zamenite ako je potrebno. Pumpa sa peščanim filterom - Odvojite čistać od bazena, izvršite povratno pranje i isperite da biste oćistili pesak.
	Vazduh unutar pumpe.	Zaustavite filter pumpu ili pumpu sa peščanim filterom, ispraznite vazduh i pokrenite ponovo.
	Robot je zaglavljvan na borama.	Proverite dno bazena. Ako ima bora, poravnajte bazen da biste ih smanjili. Proverite da li je ekran za krotine unutar glave prjavi. Oćistite ekran od ostataka. Proverite da li je filter uložak ili filterski pesak prjavi. Oćistite filter uložak ili isperite filterski pesak.
	Toćak je zaglavio.	Proverite i uklonite ostatke sa toćka.
	Ventil za vodu se nije otvorio.	Otvorite ventil za vodu.
Creva su zapetljana	Oštećen pretinac za otpatke ili filter ventila za smanjenje pritiska.	Vratite se u prodavnicu da dobijete pomoć.
	Crevo nije poravnato.	Iskljućite pumpu, ponovo spojite proizvod na dijagonalnom položaju bazena, crevo za vodu treba da bude u obliku slova C, proizvod treba staviti u vodu u pravcu creva za vodu.
	Crevo tone u vodu.	Podesite položaj plovkva da bi crevo plivalo na vodi.
	Brzina trćanja robota je prebrza.	Regulišite ventil za smanjenje pritiska.
Putanja robota ne može pokriti ceo bazen	Toćkovi nisu u ispravnom položaju.	Podesite ugao pokretanja toćka.

دليل المالك

تعليمات فنية للسلامة

تعليمات مهمة للسلامة

اقرأ هذه الإرشادات بعناية.

- لتقليل مخاطر الإصابة، لا تسمح للأطفال باستخدام هذا المنتج أو تجميعه أو تفكيكه. للبالغين فقط.
 - لا تزل أو تدق فتحة العنق أثناء تشغيل مضخة المرشحات/المرشح الرمل.
 - لا تستخدم مضخة المرشحات/المرشح الرمل أثناء وجود الأشخاص في حمام السباحة.
 - تأكد من فصل مضخة المرشحات/المرشح الرمل قبل البدء في إجراء أي صيانة، لتجنب خطر الإصابة أو الوفاة.
- ملاحظة:** الرسومات لغرض التوضيح فقط. وقد لا تعبر عن المنتج الفعلي. وليست مرسومة بمقياس رسم.

المضخة قابلة للتطبيق: مضخة فلتير - 1,500، 3,200 جالون/ساعة أو فلتير رمل
المرشح الغفيل للاستخدام: 22 قدمًا (6.7 م) أو أصغر فرق المسحح الأرضي

كيفية استخدام المنتج

في حالة حدوث الموافقات التالية أثناء التشغيل، للحفاظ على الروبوت في أفضل حالة عمل، يرجى الرجوع إلى القسم ٥.

1. أثناء التشغيل، إذا غرق الخرطوم تحت سطح الماء، يرجى ضبط موضع العمامة.
 2. عند استخدام مضخة عالية التدفق، في حالة حدوث الحالات التالية (النظر أدناه)، يرجى الرجوع إلى مخطط التشغيل، وضبط مقبض صمام تخفيف الضغط لتقليل سرعة تشغيل المكسة بشكل مناسب.
الموقف 1: يتم تعويم الخرطوم في بداية الاستخدام، لكنها تتشبك أثناء التشغيل.
الموقف 2: يعمل الروبوت بسرعة كبيرة بحيث تنقلب العجلات أو لا تلمس أرضية المسبح.
الموقف 3: إذا كان مسار التشغيل لا يغطي معظم منطقة المسبح، أو إذا تكرر مسار التشغيل، يرجى ضبط مقبض زاوية العجلة بشكل مناسب.
- ملاحظة:** عند الاستخدام مع مضخة الفلتير بسعة 1500 جالون، يرجى إزالة الفرشاة كما هو موضح في الخطوة 4 في القسم ٨.
- ملاحظة:** من الطبيعي أن يقوم الروبوت بتسريب المياه في مفاصل أنابيب المياه أثناء عملية إمدادات المياه.

طريقة التخزين

- نوصي بشدة بتفكيك المنتج في غير موسم (أشهر الشتاء) وتخزينه في مكان جاف بدرجة حرارة معتدلة بين 10 درجات مئوية/50 درجة فهرنهايت و 38 درجة مئوية/100 درجة فهرنهايت.

استكشاف الأعطال وإصلاحها

المشكلة	السبب المحتمل	الحل
الروبوت لا يتنظف الحطام أو يتحرك ببطء أو لا يتحرك على الإطلاق.	حجيرة الحطام متشابكة.	قم بتنظيف حجيرة الحطام كما هو موضح في القسم ٥.
	يتم سد مرشح صمام تفتيش الضغط.	قم بتنظيف فلتير صمام تخفيف الضغط. اشطف بالماء لإزالة الحطام.
	تركيب شطط المسبح معكود.	قم بتنظيف حجيرة الحطام كما هو موضح في القسم ٥.
	خرطوشة المرشح أو الرمل متسخة للغاية.	مضخة الترشيح - قم بتنظيف خرطوشة الفلتير أو استبدالها إذا لزم الأمر. مضخة ترشيح الرمل - افصل المنظف عن حوض السباحة، وقم بغسل العكسي والشطفت لتنظيف الرمل.
	هواء داخل المضخة.	أوقف مضخة الفلتير أو فلتير الرمل، وقم بتطهير الهواء وإبدأ من جديد.
	الروبوت عالق على التراجع.	تفقد قاع المسبح. إذا كانت هناك تجمعات، قم بتسوية المسبح لتقليلها. تحقق لمعرفة ما إذا كان غشاء الثوابت داخل الرأس متسخًا. نظف غشاء الثوابت. تحقق لمعرفة ما إذا كانت خرطوشة المرشح أو رمل المرشح متسخًا. قم بتنظيف خرطوشة المرشح أو قم بغسل الرمل.
	العجلة محسورة.	افحص العجلة وأزل الثوابت من عليها.
	صمام الماء لم يفتح.	افتح صمام الماء.
	ثوابت ثقافة مقصورة أو مرشح صمام تفتيش الضغط.	يجب الرجوع إلى المتجر للحصول على المساعدة.
	الخرطوم غير مفردة.	أوقف تشغيل المضخة، وأعد توصيل المنتج في الوضع الفطري للمسبح، يجب أن يكون خرطوم المياه على شكل C، ويجب وضع المنتج في الماء باتجاه خرطوم المياه.
الخرطوم متشابكة	يفرق الخرطوم في الماء.	اضبط موضع العمامة لجعل الخرطوم يطفو على الماء.
	سرعة تشغيل الروبوت سريعة جدًا.	تنظيم صمام تخفيف الضغط.
مسار قيادة الروبوت لا يمكنه تغطية حمام سباحة كاملًا	العجلات ليست في الموضع الصحيح.	اضبط زاوية قيادة العجلة.

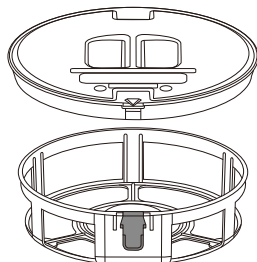
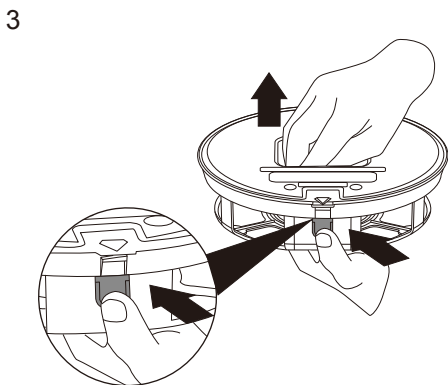
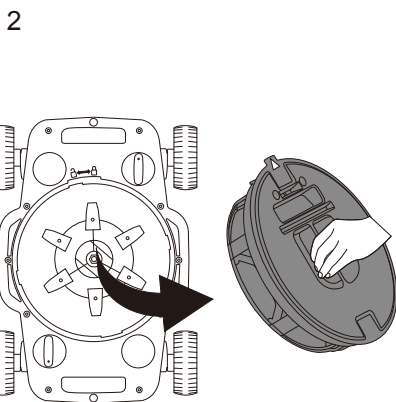
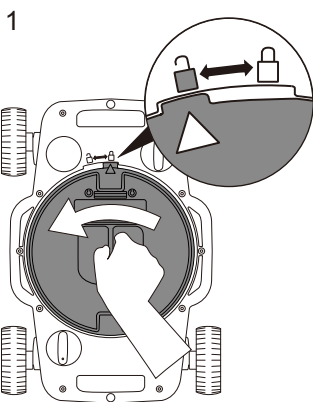
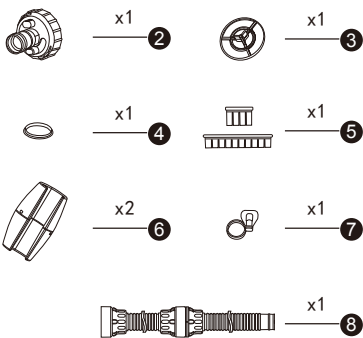
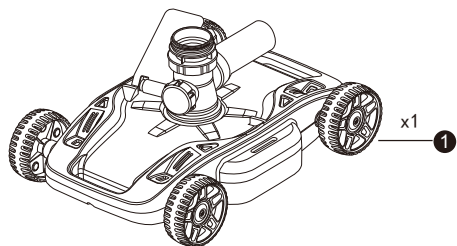

4

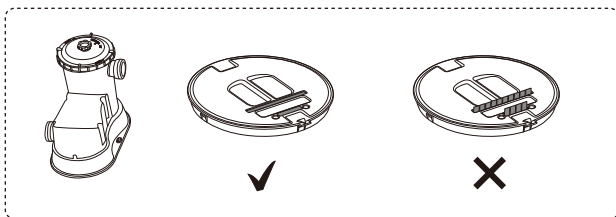
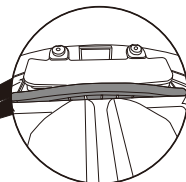
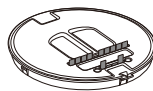
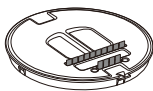
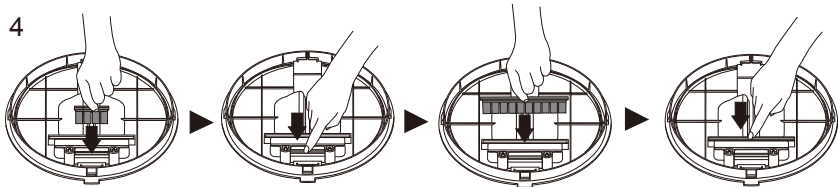

5

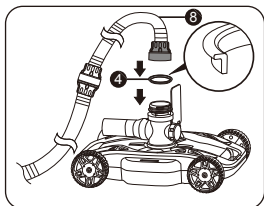

6

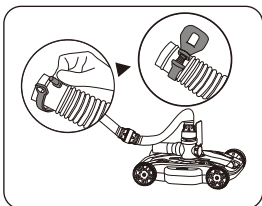

7

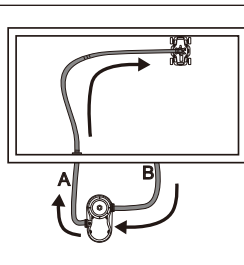
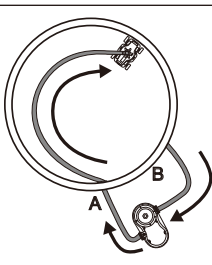
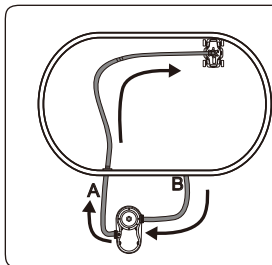
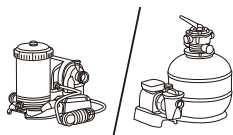
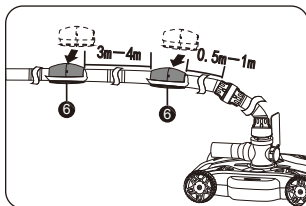

8

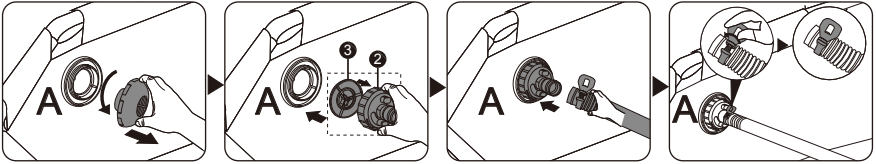

1

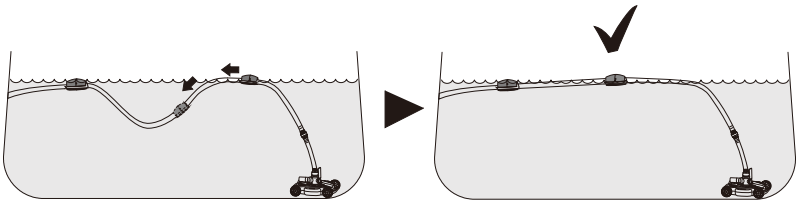

2

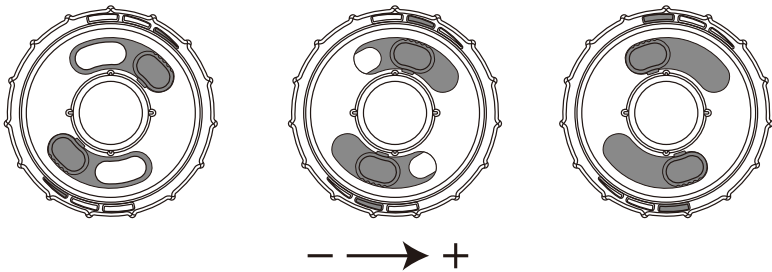

3

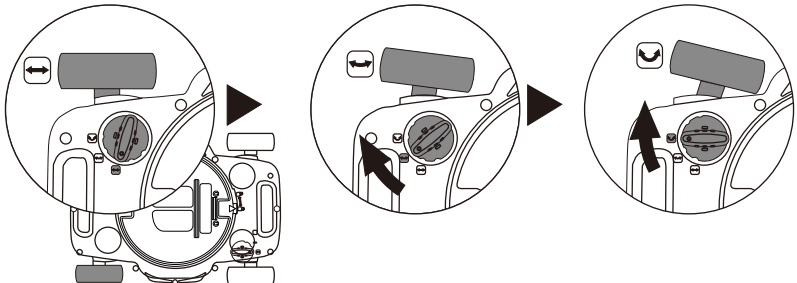



1

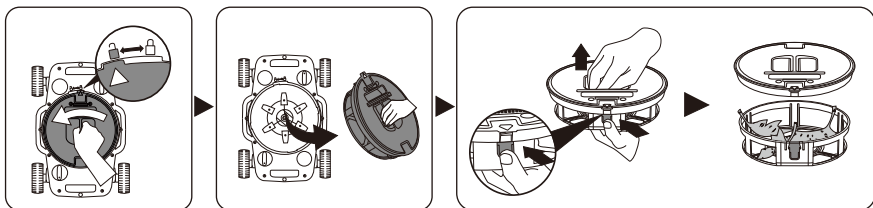

2.1

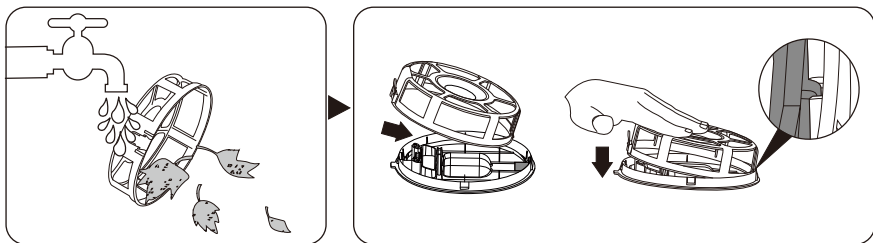

2.2

