



1 Herunterladen von Bedienungsanleitungen

Verwenden Sie den Link www.conrad.com/downloads (oder scannen Sie den QR-Code), um die komplette Bedienungsanleitung herunterzuladen (oder neue/aktuelle Versionen, wenn verfügbar). Folgen Sie den Anweisungen auf der Webseite.

2 Bestimmungsgemäße Verwendung

Bei diesem Produkt handelt es sich um einen solarbetriebenen LED-Lichtstreifen. Das Produkt kann über das Solarsteuerungspanel oder die mitgelieferte Fernbedienung gesteuert werden.

Die Stromversorgung des Produkts erfolgt über einen integrierten Akku, der tagsüber über das Solar-modul aufgeladen wird.

Wichtig:

Solarpanel-Schaltkasten

- Schutzart: IP44
- Schutz gegen Spritzwasser aus allen Richtungen.
- Nicht in Flüssigkeiten eintauchen.

Leuchtstreifen

- Schutzart: IP67
- Schutz gegen Eintauchen in Wasser bis zu 1 Meter tief für nur 30 Minuten.

Falls Sie das Produkt für andere als die zuvor genannten Zwecke verwenden, könnte das Produkt beschädigt werden.

Unsachgemäßer Gebrauch kann zu Kurzschluss, Feuer oder anderen Gefährdungen führen.

Dieses Produkt entspricht den gesetzlichen, nationalen und europäischen Anforderungen.

Aus Sicherheits- und Zulassungsgründen dürfen Sie dieses Produkt nicht umbauen und/oder verändern.

Lesen Sie sich die Bedienungsanleitung sorgfältig durch und bewahren Sie sie sicher auf. Geben Sie das Produkt nur zusammen mit der Bedienungsanleitung an Dritte weiter.

Alle enthaltenen Firmennamen und Produktbezeichnungen sind Warenzeichen der jeweiligen Inhaber. Alle Rechte vorbehalten.

3 Lieferumfang

- Solarpanel-Schaltkasten
- Erdspießhalterung (2x Abschnitte)
- LED-Streifen
- Infrarot-Fernbedienung mit CR2032-Batterie

4 Symbolerklärung

Folgende Symbole befinden sich auf dem Produkt/Gerät oder im Text:



Dieses Symbol warnt vor Gefahren, die zu Verletzungen führen können.



Lesen Sie sich vor der erstmaligen Verwendung die Bedienungsanleitung sorgfältig durch.



Dieses Produkt ist nach Schutzklasse III gefertigt.

5 Sicherheitshinweise



Lesen Sie sich die Bedienungsanleitung sorgfältig durch und beachten Sie insbesondere die Sicherheitshinweise. Sollten Sie die in dieser Bedienungsanleitung enthaltenen Sicherheitshinweise und Informationen für einen ordnungsgemäßen Gebrauch nicht beachten, übernehmen wir keine Haftung für daraus resultierende Verletzungen oder Sachschäden. Darüber hinaus erlischt in solchen Fällen die Gewährleistung/Garantie.

5.1 Allgemein

- Das Produkt ist kein Spielzeug. Halten Sie es von Kindern und Haustieren fern.
- Lassen Sie Verpackungsmaterial nicht achtlos herumliegen. Dieses könnte für Kinder zu einem gefährlichen Spielzeug werden.
- Falls Sie Fragen haben, die mit diesem Dokument nicht beantwortet werden können, wenden Sie sich an unseren technischen Kundendienst oder an sonstiges Fachpersonal.
- Lassen Sie Wartungs-, Anpassungs- und Reparaturarbeiten ausschließlich von einem Fachmann bzw. einer Fachwerkstatt durchführen.

5.2 Handhabung

- Gehen Sie stets vorsichtig mit dem Produkt um. Stöße, Schläge oder das Herunterfallen aus geringer Höhe können das Produkt beschädigen.

5.3 Betriebsumgebung

- Setzen Sie das Produkt keiner mechanischen Beanspruchung aus.
- Schützen Sie das Produkt vor extremen Temperaturen, starken Stößen, brennbaren Gasen, Dämpfen und Lösungsmitteln.

5.4 Bedienung

- Sollten Sie Zweifel bezüglich des Betriebs, der Sicherheit oder dem Anschließen des Produkts haben, wenden Sie sich an einen Fachmann.
- Sollte kein sicherer Betrieb mehr möglich sein, nehmen Sie das Produkt außer Betrieb und schützen Sie es vor unbeabsichtigter Verwendung. Sehen Sie UNBEDINGT davon ab, das Produkt selbst zu reparieren. Der sichere Betrieb ist nicht mehr gewährleistet, wenn das Produkt:
 - sichtbare Schäden aufweist,
 - nicht mehr ordnungsgemäß funktioniert,

- über einen längeren Zeitraum unter ungünstigen Umgebungsbedingungen gelagert wurde oder
- erheblichen Transportbelastungen ausgesetzt wurde.

5.5 Batterie (Fernbedienung)

- Achten Sie beim Einlegen der Batterie auf die richtige Polung.
- Entfernen Sie die Batterie, wenn Sie das Gerät längere Zeit nicht verwenden, um Beschädigungen durch Auslaufen zu vermeiden. Auslaufende oder beschädigte Batterien können bei Hautkontakt Säureverätzungen hervorrufen. Beim Umgang mit beschädigten Batterien sollten Sie daher Schutzhandschuhe tragen.
- Bewahren Sie Batterien außerhalb der Reichweite von Kindern auf. Lassen Sie Batterien nicht frei herumliegen, da diese von Kindern oder Haustieren verschluckt werden könnten.
- Nehmen Sie keine Batterien auseinander, schließen Sie sie nicht kurz und werfen Sie sie nicht ins Feuer. Versuchen Sie niemals, nicht aufladbare Batterien aufzuladen. Es besteht Explosionsgefahr!

5.6 Li-Ionen-Akku (Solarlade-Steuergerät)

- Beschädigen Sie den Akku niemals. Bei Beschädigung des Akkugehäuses besteht Explosions- und Brandgefahr!
- Die Kontakte/Anschlüsse des Akkus dürfen nicht kurzgeschlossen werden. Werfen Sie den Akku bzw. das Produkt nicht ins Feuer. Es besteht Explosions- und Brandgefahr!
- Laden Sie den Akku auch bei Nichtverwendung des Produkts regelmäßig wieder auf. Die verwendete Akkutechnik erlaubt das Aufladen des Akkus ohne vorherige Entladung.

5.7 LED-Licht

- Blicken Sie nicht direkt in das LED-Licht!
- Blicken Sie weder direkt noch mit optischen Geräten in den Lichtstrahl!

6 Übersicht

6.1 Produkt

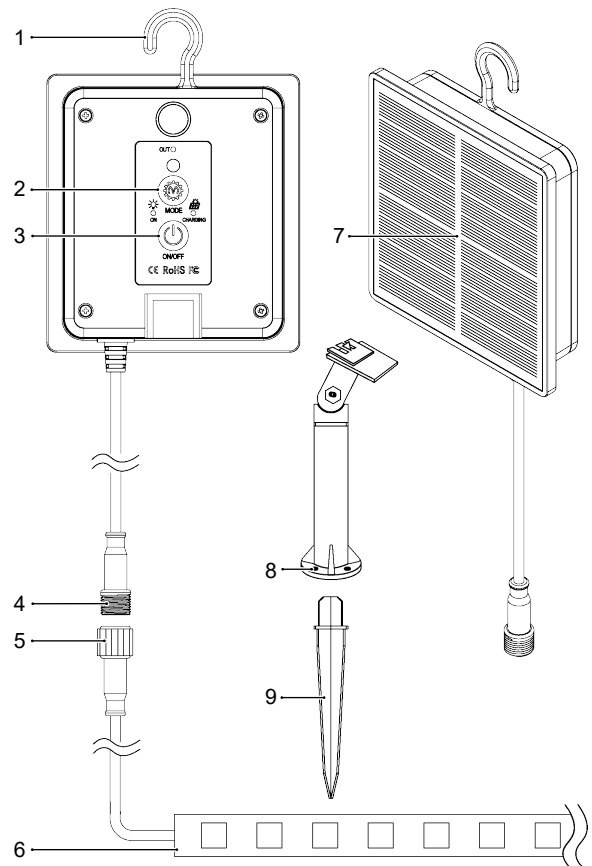

- | | | | |
|---|--------------------------------|---|-----------------------------|
| 1 | Aufhängehaken | 2 | MODE-Taste |
| 3 | ON/OFF-Taste | 4 | Gewindemuffe |
| 5 | Stecker mit Sicherungsschraube | 6 | Leuchtstreifen |
| 7 | Solarmodul | 8 | Montagepunkte für Schrauben |
| 9 | Erdspieß | | |

6.2 Infrarot-Fernbedienung

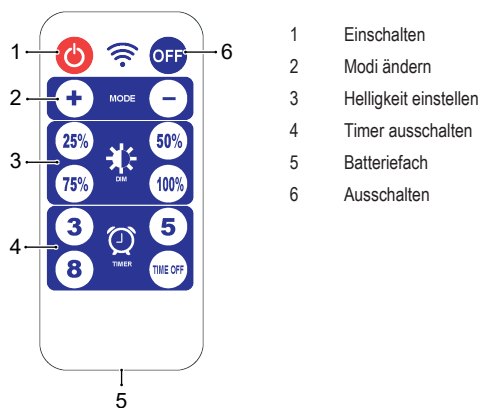

7 Erste Schritte

7.1 Wahl des Aufstellungsorts

Suchen Sie einen Standort, an dem Akku ist das Solarmodul dem vollen Sonnenlicht ausgesetzt ist, damit der Akku tagsüber aufgeladen werden kann.

Beachten Sie Folgendes:

- Das Solarmodul sollte der maximalen Sonneneinstrahlung ausgesetzt sein. Bringen Sie das Produkt nicht im Schatten oder unter einer Abdeckung an.
- Vermeiden Sie die direkte Nähe zu anderen Lichtquellen wie Garten- oder Straßenlaternen, sonst schaltet sich das Produkt bei Einbruch der Dunkelheit nicht automatisch ein.
- Vermeiden Sie Orte, an denen mit Überschwemmungen zu rechnen ist.
- Ist das Produkt auf einem Erdnagel montiert, sollte der Standort eben sein und eine ausreichende Festigkeit aufweisen (Beispiel: Erde). Steinige Untergründe beschädigen den Erdspieß.

7.2 Anschluss

Wichtig:

Achten Sie für einen wirksamen Schutz gegen das Eindringen von Wasser auf eine gute Verbindung zwischen der Gewindemuffe und dem Stecker.

Sichern Sie die Verbindung mit der Sicherungsschraube.

7.3 Erstmals aufladen

Bei der erstmaligen Verwendung des Produkts oder nach einem längeren Zeitraum mit geringer Sonneneinstrahlung ist es notwendig, den integrierten Akku vollständig aufzuladen, indem Sie ihn zwei Tage lang direktem Sonnenlicht aussetzen.

- (Falls ein Isolationsstreifen aus dem Akkufach herausragt) ziehen Sie diesen heraus, um die Spannungsversorgung herzustellen.
- Drücken Sie bei Tageslicht die **ON/OFF**-Taste, um das Produkt einzuschalten. Setzen Sie das Solarmodul so lange wie möglich dem Sonnenlicht aus.
- Drücken Sie vor Einbruch der Dunkelheit die **ON/OFF**-Taste, um das Produkt auszuschalten und die automatische Einschaltung zu verhindern.
- Laden Sie den Akku am nächsten Tag ein weiteres Mal auf.

→ Nach zwei Tagen ist der Akku vollständig aufgeladen und das Produkt kann verwendet werden.

7.4 Batterie der Fernbedienung

Entfernen Sie vor dem ersten Gebrauch der Fernbedienung den Isolierstreifen der Batterie.

Die Batterie muss entsprechend den Polaritätsmarkierungen im Batteriefach eingesetzt werden.

8 Bedienung

Steuern Sie die Lichter mit den Tasten **ON/OFF** und **MODE** auf dem Solarmodul.

Ein- und Ausschalten

- Drücken Sie die Taste **ON/OFF**, um die Lichter zu aktivieren.

→ Die Lichter **schalten sich EIN**, sobald es dunkel wird.

→ Die Lichter **schalten sich AUS**, sobald es hell wird.

- Drücken Sie die Taste **ON/OFF**, um die Lichter zu deaktivieren.

Auswählen der Lichtmodi

Drücken Sie wiederholt die Taste **MODE**, um zwischen den verschiedenen Lichtmodi zu wechseln.

9 Reinigung

Wichtig:

- Verwenden Sie keine aggressiven Reinigungsmittel, Reinigungsalkohol oder andere chemische Lösungsmittel. Diese können zu Schäden am Gehäuse und zu Fehlfunktionen des Produkts führen.
- Tauchen Sie das Produkt nicht in Wasser.

- Schalten Sie zunächst einmal das Produkt aus.
- Verwenden Sie zum Reinigen des Produkts ein trockenes, faserfreies Tuch.
- Entfernen Sie für die optimale Ladeeffizienz den Schmutz vom Solarmodul.

10 Entsorgung

10.1 Produkt



Alle Elektro- und Elektronikgeräte, die auf den europäischen Markt gebracht werden, müssen mit diesem Symbol gekennzeichnet werden. Dieses Symbol weist darauf hin, dass dieses Gerät am Ende seiner Lebensdauer getrennt von unsortiertem Siedlungsabfall zu entsorgen ist.

Jeder Besitzer von Altgeräten ist verpflichtet, Altgeräte einer vom unsortierten Siedlungsabfall getrennten Erfassung zuzuführen. Die Endnutzer sind verpflichtet, Altbatterien und Alttakkumulatoren, die nicht vom Altgerät umschlossen sind, sowie Lampen, die zerstörungsfrei aus dem Altgerät entnommen werden können, vor der Abgabe an einer Erfassungsstelle vom Altgerät zerstörungsfrei zu trennen.

Vertreiber von Elektro- und Elektronikgeräten sind gesetzlich zur unentgeltlichen Rücknahme von Altgeräten verpflichtet. Conrad stellt Ihnen folgende **kostenlose** Rückgabemöglichkeiten zur Verfügung (weitere Informationen auf unserer Internet-Seite):

- in unseren Conrad-Filialen
- in den von Conrad geschaffenen Sammelstellen
- in den Sammelstellen der öffentlich-rechtlichen Entsorgungsträger oder bei den von Herstellern und Vertreibern im Sinne des ElektroG eingerichteten Rücknahmesystemen

Für das Löschen von personenbezogenen Daten auf dem zu entsorgenden Altgerät ist der Endnutzer verantwortlich.

Beachten Sie, dass in Ländern außerhalb Deutschlands evtl. andere Pflichten für die Altgeräte-Rückgabe und das Altgeräte-Recycling gelten.

10.2 Batterien/Akkus

Entnehmen Sie evtl. eingelegte Batterien/Akkus und entsorgen Sie diese getrennt vom Produkt. Sie als Endverbraucher sind gesetzlich (Batterieverordnung) zur Rückgabe aller gebrauchten Batterien/Akkus verpflichtet; eine Entsorgung über den Hausmüll ist untersagt.



Schadstoffhaltige Batterien/Akkus sind mit dem nebenstehenden Symbol gekennzeichnet, das auf das Verbot der Entsorgung über den Hausmüll hinweist. Die Bezeichnungen für das ausschlaggebende Schwermetall sind: Cd=Cadmium, Hg=Quecksilber, Pb=Blei (die Bezeichnung steht auf den Batterien/Akkus z.B. unter dem links abgebildeten Mülltonnen-Symbol).

Ihre verbrauchten Batterien/Akkus können Sie unentgeltlich bei den Sammelstellen Ihrer Gemeinde, unseren Filialen oder überall dort abgeben, wo Batterien/Akkus verkauft werden. Sie erfüllen damit die gesetzlichen Verpflichtungen und leisten Ihren Beitrag zum Umweltschutz.

Vor der Entsorgung sind offen liegende Kontakte von Batterien/Akkus vollständig mit einem Stück Klebeband zu verdecken, um Kurzschlüsse zu verhindern. Auch wenn Batterien/Akkus leer sind, kann die enthaltene Rest-Energie bei einem Kurzschluss gefährlich werden (Aufplatzen, starke Erhitzung, Brand, Explosion).

11 Technische Daten

11.1 Solarmodul

Akku..... 3,7 V 18650, 1500 mAh Li-Ion

Solarmodul Ausgang: 5 V/DC 1,2 W

Typ: Einkristall-Silizium

Ladedauer des Akkus..... 8 h

Betriebszeit..... ca. 4 Std. bei 100 % Helligkeit

Timer einstellen 3 Std., 5 Std., 8 Std.

Aktivierungsschwelle des Lichts Licht AN: <10 lux

Licht AUS: >20 Lux

Schutzart IP44

Schutzklasse III

Abmessungen (L x B x H)..... 101 x 111 x 26 mm

11.2 Leuchtstreifen

Eingang 3,7 V/DC 1500 mAh

Schutzart IP67

Schutzklasse III

Helligkeit..... max. 300 lm (volle Ladung)

LED-Lichtfarbe..... Best.-Nr.: 2973632: WW (Warmweiß – 3000 K)

Best.-Nr.: 2973633: RGB

Anzahl der LEDs..... 300 Stk.

Länge des Leuchtstreifens 5 m

Länge des Stromkabels..... 1,2 m

Abmessungen (L x B x H)..... 5000 x 11 x 4 mm

11.3 Fernbedienung

Batterie 1 x 3 V CR2025

Schutzart IP20

Übertragungssignal Infrarot

11.4 Sonstiges

Betriebstemperatur..... -20 bis +40 °C

Lagertemperatur..... -20 bis +45 °C

Gewicht..... Best.-Nr.: 2973632: 350 g

Best.-Nr.: 2973633: 362 g

Dies ist eine Publikation der Conrad Electronic SE, Klaus-Conrad-Str. 1, D-92240 Hirschau (www.conrad.com).

Alle Rechte einschließlich Übersetzung vorbehalten. Reproduktionen jeder Art, z. B. Fotokopie, Mikroverfilmung, oder die Erfassung in elektronischen Datenverarbeitungsanlagen, bedürfen der schriftlichen Genehmigung des Herausgebers. Nachdruck, auch auszugsweise, verboten. Die Publikation entspricht dem technischen Stand bei Drucklegung.

Copyright by Conrad Electronic SE.

*2973632, 2973633_V1_0124_dh_mh_de 1178094347-1 I1/O1 en



1 Operating Instructions for download

Use the link www.conrad.com/downloads (alternatively scan the QR code) to download the complete operating instructions (or new/current versions if available). Follow the instructions on the web page.

2 Intended use

The product is a solar-powered LED light strip. The product can be controlled via the solar control panel or included remote.

The product is powered by a rechargeable battery that is recharged via the solar panel during the day-light hours.

Important:

Solar panel control box

- Ingress protection rating: IP44
- Protection against water splashing from all directions.
- Do not submerge.

Light strip

- Ingress protection rating: IP67
- Protection against water immersion up to 1 meter for 30 minutes only.

If you use the product for purposes other than those described, the product may be damaged.

Improper use can result in short circuits, fires, or other hazards.

The product complies with the statutory national and European requirements.

For safety and approval purposes, you must not rebuild and/or modify the product.

Read the operating instructions carefully and store them in a safe place. Make this product available to third parties only together with the operating instructions.

All company names and product names are trademarks of their respective owners. All rights reserved.

3 Delivery contents

- Solar panel control box
- LED light strip
- Ground spike mount (2x sections)
- Infrared remote with CR2032 battery

4 Description of symbols

The following symbols are on the product/appliance or are used in the text:



The symbol warns of hazards that can lead to personal injury.



Read the operating instructions carefully.



This product is constructed according to protection class III.

5 Safety instructions



Read the operating instructions carefully and especially observe the safety information. If you do not follow the safety instructions and information on proper handling, we assume no liability for any resulting personal injury or damage to property. Such cases will invalidate the warranty/guarantee.

5.1 General

- The product is not a toy. Keep it out of the reach of children and pets.
- Do not leave packaging material lying around carelessly. This may become dangerous playing material for children.
- If you have questions which remain unanswered by this information product, contact our technical support service or other technical personnel.
- Maintenance, modifications and repairs must only be completed by a technician or an authorised repair centre.

5.2 Handling

- Handle the product carefully. Jolts, impacts or a fall even from a low height can damage the product.

5.3 Operating environment

- Do not place the product under any mechanical stress.
- Protect the appliance from extreme temperatures, strong jolts, flammable gases, steam and solvents.

5.4 Operation

- Consult an expert when in doubt about the operation, safety or connection of the product.
- If it is no longer possible to operate the product safely, take it out of operation and protect it from any accidental use. DO NOT attempt to repair the product yourself. Safe operation can no longer be guaranteed if the product:
 - is visibly damaged,
 - is no longer working properly,
 - has been stored for extended periods in poor ambient conditions or
 - has been subjected to any serious transport-related stresses.

5.5 Battery (remote control)

- Correct polarity must be observed while inserting the battery.

- The battery should be removed from the device if it is not used for a long period of time to avoid damage through leaking. Leaking or damaged batteries might cause acid burns when in contact with skin, therefore use suitable protective gloves to handle corrupted batteries.
- Batteries must be kept out of reach of children. Do not leave batteries lying around, as there is risk, that children or pets swallow them.
- Batteries must not be dismantled, short-circuited or thrown into fire. Never recharge non-rechargeable batteries. There is a risk of explosion!

5.6 Li-ion battery (solar charging control box)

- Never damage the rechargeable battery. Damaging the casing of the rechargeable battery might cause an explosion or a fire!
- Never short-circuit the contacts of the rechargeable battery. Do not throw the battery or the product into fire. There is a danger of fire and explosion!
- Charge the rechargeable battery regularly, even if you do are not using the product. Due to the re-chargeable battery technology being used, you do not need to discharge the rechargeable battery first.

5.7 LED light

- Do not look directly into the LED light!
- Do not look into the beam directly or with optical instruments!

6 Overview

6.1 Product

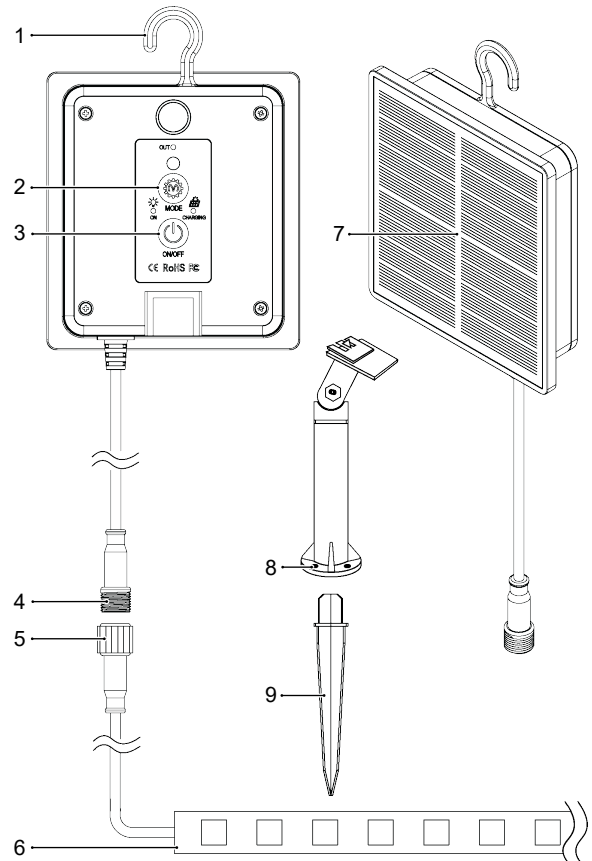

- | | | | |
|---|-------------------------|---|-----------------------|
| 1 | Hanging hook | 2 | MODE button |
| 3 | ON/OFF button | 4 | Threaded socket |
| 5 | Plug with locking screw | 6 | Light strip |
| 7 | Solar panel | 8 | Screw mounting points |
| 9 | Ground spike | | |

6.2 Infrared remote

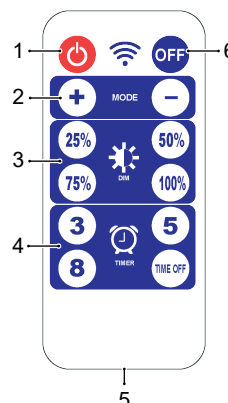

- | | |
|---|---------------------|
| 1 | Switch power ON |
| 2 | Change modes |
| 3 | Adjust brightness |
| 4 | OFF timers |
| 5 | Battery compartment |
| 6 | Switch power OFF |

7 Getting started

7.1 Finding a location

Find a location that exposes the solar module to full sunlight to allow the rechargeable battery to recharge during the day.

Consider the following:

- The solar panel should be exposed to maximum sunlight. Do not set up the product in the shade or under any cover.
- Avoid the direct proximity of other light sources such as yard or streetlights, otherwise the product will not switch on automatically at nightfall.
- Avoid locations that are likely to be flooded.
- If the product has a ground spike, the location should be level and sufficiently firm (example: soil). Stony surfaces damage the ground spike.

7.2 Connection

Important:

For effective protection against water ingress, make sure the threaded socket and plug form a good connection.

Secure the connection using the locking screw.

7.3 Charging for the first time

When using the product for the first time or after prolonged periods of low sunlight, fully charge the rechargeable battery for 2 days in sunlight.

1. (If an insulation strip protrudes from the battery compartment) pull it out to establish the power supply.
2. During daylight, press the button **ON/OFF** to switch the product on. Expose the solar panel to sunlight for as long as possible.
3. Before it gets dark, press the button **ON/OFF** to switch the product off to prevent it from switching on automatically.
4. On the next day, charge again.

→ After 2 days, the rechargeable battery is charged and the product ready for use.

7.4 Remote control battery

Remove the battery insulation strip before using the remote control for the first time.

The battery should match the polarity markings shown inside the battery compartment.

8 Operation

Use the button **ON/OFF** and button **MODE** on the solar unit to control the lights.

Switching on and off

1. Push the button **ON/OFF** to activate the lights.
 - The lights will **switch ON** as soon as it gets dark.
 - The lights will **switch OFF** as soon as it gets light.
2. Push the button **ON/OFF** to deactivate the lights.

Selecting light modes

Repeatedly push the button **MODE** to cycle through light modes.

9 Cleaning

Important:

- Do not use aggressive cleaning agents, rubbing alcohol or other chemical solutions. They damage the housing and can cause the product to malfunction.
- Do not immerse the product in water.

1. Switch the product off.
2. Clean the product with a dry, fibre-free cloth.
3. Remove dirt from the solar panel to optimize charging efficiency.

10 Disposal

10.1 Product



This symbol must appear on any electrical and electronic equipment placed on the EU market. This symbol indicates that this device should not be disposed of as unsorted municipal waste at the end of its service life.

Owners of WEEE (Waste from Electrical and Electronic Equipment) shall dispose of it separately from unsorted municipal waste. Spent batteries and accumulators, which are not enclosed by the WEEE, as well as lamps that can be removed from the WEEE in a non-destructive manner, must be removed by end users from the WEEE in a non-destructive manner before it is handed over to a collection point.

Distributors of electrical and electronic equipment are legally obliged to provide free take-back of waste. Conrad provides the following return options **free of charge** (more details on our website):

- in our Conrad offices
- at the Conrad collection points
- at the collection points of public waste management authorities or the collection points set up by manufacturers or distributors within the meaning of the ElektroG

End users are responsible for deleting personal data from the WEEE to be disposed of.

It should be noted that different obligations about the return or recycling of WEEE may apply in countries outside of Germany.

10.2 (Rechargeable) batteries

Remove batteries/rechargeable batteries, if any, and dispose of them separately from the product. According to the Battery Directive, end users are legally obliged to return all spent batteries/rechargeable batteries; they must not be disposed of in the normal household waste.



Batteries/rechargeable batteries containing hazardous substances are labelled with this symbol to indicate that disposal in household waste is forbidden. The abbreviations for heavy metals in batteries are: Cd = Cadmium, Hg = Mercury, Pb = Lead (name on (rechargeable) batteries, e.g. below the trash icon on the left).

Used (rechargeable) batteries can be returned to collection points in your municipality, our stores or wherever (rechargeable) batteries are sold. You thus fulfil your statutory obligations and contribute to environmental protection.

Batteries/rechargeable batteries that are disposed of should be protected against short circuit and their exposed terminals should be covered completely with insulating tape before disposal. Even empty batteries/rechargeable batteries can contain residual energy that may cause them to swell, burst, catch fire or explode in the event of a short circuit.

11 Technical data

11.1 Solar panel

Rechargeable battery	3.7 V 18650, 1500 mAh Li-ion
Solar panel	Output: 5 V/DC 1.2 W
	Type: Single crystal silicon
Battery recharge time	8 hrs
Operating time	approx. 4 hrs @ 100 % brightness
Timer setting	3 hrs, 5 hrs, 8 hrs
Light activation threshold	Light ON: <10 lux
	Light OFF: >20 lux
Ingress protection	IP44
Protection class	III
Dimensions (L x W x H)	101 x 111 x 26 mm

11.2 Light strip

Input	3.7 V/DC 1500 mAh
Ingress protection	IP67
Protection class	III
Brightness	max. 300 lm (full charge)
LED colour	Item No.: 2973632: WW (warm white - 3000 K)
	Item No.: 2973633: RGB
LED quantity	300 pcs
Light strip length	5 m
Power lead length	1.2 m
Dimensions (L x W x H)	5000 x 11 x 4 mm

11.3 Remote control

Battery	1x 3 V CR2025
Ingress protection	IP20
Transmission signal	Infrared

11.4 Others

Operating temperature	-20 to +40 °C
Storage temperature	-20 to +45 °C
Weight	Item No.: 2973632: 350 g
	Item No.: 2973633: 362 g

This is a publication by Conrad Electronic SE, Klaus-Conrad-Str. 1, D-92240 Hirschau (www.conrad.com).

All rights including translation reserved. Reproduction by any method (e.g. photocopying, microfilming or the capture in electronic data processing systems) requires prior written approval from the editor. Reprinting, also in part, is prohibited. This publication reflects the technical status at the time of printing.

Copyright by Conrad Electronic SE.

*2973632, 2973633_V1_0124_dh_mh_en 1178094347-2 I1/O1 en

Bande lumineuse à panneau solaire

N° de commande 2973632 (Blanc chaud)

N° de commande 2973633 (RGB)



1 Mode d'emploi à télécharger

Utilisez le lien www.conrad.com/downloads (ou scannez le code QR) pour télécharger le mode d'emploi complet (ou les versions nouvelles/actuelles, le cas échéant). Respectez les instructions indiquées sur la page Web.

2 Utilisation conforme

Le produit est une bande lumineuse LED à énergie solaire. Il peut être contrôlé par le panneau de commande solaire ou par la télécommande fournie.

Le produit est alimenté par un accumulateur qui se recharge via le panneau solaire intégré pendant la journée.

Important:

Boîtier de commande du panneau solaire

- Indice de protection contre les infiltrations : IP44
- Protection contre les projections d'eau de toutes les directions.
- Ne l'immergez pas.

Bande lumineuse

- Indice de protection contre les infiltrations : IP67
- Protection contre l'immersion dans l'eau jusqu'à 1 mètre pendant 30 minutes seulement.

Toute utilisation à des fins autres que celles décrites pourrait endommager le produit.

Une mauvaise utilisation peut entraîner des risques tels que des courts-circuits, des incendies, etc.

Ce produit est conforme aux exigences nationales et européennes en vigueur.

Pour des raisons de sécurité et d'homologation, toute restructuration et/ou modification du produit est interdite.

Lisez attentivement les instructions du mode d'emploi et conservez-le dans un endroit sûr. Ne mettez ce produit à la disposition de tiers qu'avec son mode d'emploi.

Tous les noms d'entreprises et appellations de produits sont des marques commerciales de leurs propriétaires respectifs. Tous droits réservés.

3 Contenu de l'emballage

- Boîtier de commande du panneau solaire
- Bande lumineuse LED
- Montage sur piquet de mise à la terre (x2 sections)
- Télécommande infrarouge avec pile CR2032

4 Description des symboles

Les symboles suivants figurent sur le produit/appareil ou sont utilisés dans le texte :



Le symbole met en garde contre les dangers pouvant entraîner des blessures corporelles.



Lisez attentivement le mode d'emploi.



Ce produit a été fabriqué selon la classe de protection III.

5 Consignes de sécurité



Lisez attentivement le mode d'emploi et observez particulièrement les consignes de sécurité. Nous ne saurions être tenus pour responsables des blessures corporelles ou des dommages matériels résultant du non-respect des mises en garde et des indications relatives à une utilisation correcte figurant dans ce mode d'emploi. De tels cas entraînent l'annulation de la garantie.

5.1 Généralités

- Le produit n'est pas un jouet. Il doit rester hors de portée des enfants et des animaux domestiques.
- Ne laissez pas traîner le matériel d'emballage. Celui-ci peut se révéler dangereux si des enfants le prennent pour un jouet.
- Si vous avez des questions dont la réponse ne figure pas dans ce mode d'emploi, contactez notre service d'assistance technique ou un autre technicien spécialisé.
- Toute manipulation d'entretien, d'ajustement ou de réparation doit être effectuée par un spécialiste ou un atelier spécialisé.

5.2 Manipulation

- Manipulez le produit avec précaution. Des secousses, des chocs ou une chute, même de faible hauteur, peuvent endommager le produit.

5.3 Conditions environnementales de fonctionnement

- N'exposez pas le produit à des contraintes mécaniques.
- Gardez l'appareil à l'abri de températures extrêmes, de secousses intenses, de gaz inflammables, de vapeurs et de solvants.

5.4 Fonctionnement

- En cas de doute sur l'utilisation, les mesures de sécurité ou le branchement de ce produit, consultez un expert.
- Si une utilisation du produit en toute sécurité n'est plus possible, arrêtez de l'utiliser et protégez-le de toute utilisation accidentelle. N'essayez PAS de réparer le produit vous-même. Un fonctionnement sûr ne peut plus être garanti si le produit :
 - est visiblement endommagé,
 - ne fonctionne plus correctement,

- a été stocké pendant une période prolongée dans des conditions défavorables ou
- a été transporté dans des conditions très rudes.

5.5 Batterie (télécommande)

- Respectez les indications de polarité lorsque vous insérez les piles.
- Retirez les piles de l'appareil s'il n'est pas utilisé pendant une période prolongée, afin d'éviter des dégâts éventuels causés par des fuites. Des piles qui fuient ou qui sont endommagées peuvent provoquer des brûlures acides lors du contact avec la peau ; l'utilisation de gants protecteurs appropriés est par conséquent recommandée pour manipuler les piles corrompues.
- Gardez les piles hors de portée des enfants. Ne laissez pas traîner de piles, car des enfants ou des animaux pourraient les avaler.
- Les piles ne doivent pas être démantelées, court-circuitées ou jetées dans un feu. Ne rechargez pas les piles non rechargeables. Cela constituerait un risque d'explosion !

5.6 Batterie Li-ion (boîtier de commande de la charge solaire)

- N'endommagez jamais l'accumulateur. Un dommage sur le boîtier de l'accumulateur peut provoquer un risque d'explosion et d'incendie !
- Ne court-circuitiez jamais les contacts de l'accumulateur. Ne jetez pas l'accumulateur ou le produit dans le feu. Cela constitue un risque d'explosion et d'incendie !
- Rechargez régulièrement l'accumulateur même lorsque vous n'utilisez pas le produit. Grâce à la technologie des accumulateurs, un déchargement préalable de l'accumulateur n'est pas nécessaire.

5.7 Éclairage LED

- Ne regardez pas directement la lumière produite par les diodes LED !
- Ne regardez pas directement dans le faisceau ni avec des instruments optiques !

6 Aperçu

6.1 Produit

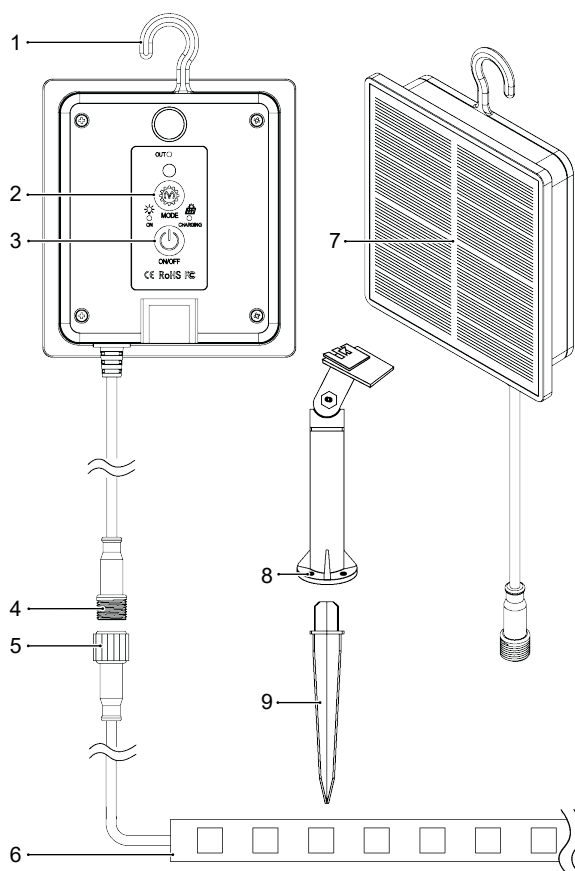

- | | | | |
|---|----------------------------------|---|----------------------------|
| 1 | Crochet de suspension | 2 | Bouton MODE |
| 3 | Bouton ON/OFF | 4 | Douille filetée |
| 5 | Fiche dotée d'une vis de serrage | 6 | Bande lumineuse |
| 7 | Panneau solaire | 8 | Points de fixation des vis |
| 9 | Piquet | | |

6.2 Télécommande infrarouge

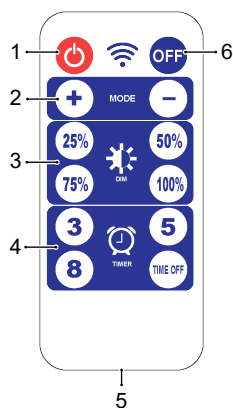

- 1 Mise en marche de l'appareil
- 2 Changement de mode
- 3 Réglage de la luminosité
- 4 Minuteries d'arrêt
- 5 Compartiment à piles
- 6 Arrêt de l'appareil

7 Démarrage

7.1 Trouver un emplacement.

Trouvez un emplacement qui expose le module solaire à la pleine lumière du soleil pour permettre à la batterie de se recharger pendant la journée.

Prenez en compte les éléments suivant :

- Le panneau solaire doit être exposé au maximum à la lumière du soleil. Ne placez pas le produit à l'ombre ou dans un endroit couvert.
- N'installez pas le produit à proximité directe d'autres sources de lumière telles que l'éclairage de la cour ou des rues, sinon le produit ne s'allumera pas automatiquement à la tombée de la nuit.
- Évitez les endroits susceptibles d'être inondés.
- Si le produit est équipé d'un piquet de terre, l'emplacement doit être plat et suffisamment ferme (exemple : sol). Les sous-sols pierreux endommagent le piquet de terre.

7.2 Connexion

Important:

Pour une protection efficace contre les infiltrations d'eau, veillez à ce que la douille filetée et la fiche constituent un raccord parfait.

Fixez le raccord à l'aide de la vis de serrage.

7.3 Charge pour la première utilisation

Lorsque vous utilisez le produit pour la première fois ou après une période prolongée de faible ensoleillement, chargez complètement l'accumulateur pendant 2 jours au soleil.

- Si une bande isolante déborde du compartiment à accu, tirez-la pour établir l'alimentation électrique.
- Pendant la journée, appuyez sur le bouton **ON/OFF** pour allumer le produit. Exposez le panneau solaire à la lumière du soleil aussi longtemps que possible.
- Avant la tombée de la nuit, appuyez sur le bouton **ON/OFF** pour éteindre le produit afin d'éviter qu'il ne s'allume automatiquement.
- Le jour suivant, rechargez à nouveau.

→ L'accumulateur se recharge au bout de 2 jours et le produit sera prêt à l'emploi.

7.4 Pile de la télécommande

Retirez la bande isolante de la pile avant d'utiliser la télécommande pour la première fois.

La pile doit respecter les marques de polarité indiquées à l'intérieur du compartiment à piles.

8 Fonctionnement

Utilisez le bouton **ON/OFF** et le bouton **MODE** sur le bloc du panneau solaire pour contrôler les lampes.

Mise en marche et arrêt

- Appuyez sur le bouton **ON/OFF** pour activer les lumières.
 - Les lampes **s'allument** une fois la nuit tombée.
 - Les lampes **s'éteignent** une fois que le jour se lève.
- Appuyez sur le bouton **ON/OFF** pour désactiver les lumières.

Sélection des modes d'éclairage

Appuyez de manière répétée sur le bouton **MODE** pour passer d'un mode d'éclairage à l'autre.

9 Nettoyage

Important:

- N'utilisez pas de produits de nettoyage agressifs, d'alcool à friction ou d'autres solutions chimiques. Ils endommagent le boîtier et peuvent provoquer un dysfonctionnement du produit.
- Ne plongez pas le produit dans l'eau.

- Éteindre le produit.
- Nettoyez le produit à l'aide d'un chiffon sec et sans fibres.
- Nettoyez le panneau solaire de toute saleté afin d'optimiser l'efficacité de la charge.

10 Élimination des déchets

10.1 Produit



Tous les équipements électriques et électroniques mis sur le marché européen doivent être marqués de ce symbole. Ce symbole indique que cet appareil doit être éliminé séparément des déchets municipaux non triés à la fin de son cycle de vie.

Tout détenteur d'appareils usagés est tenu de les remettre à un service de collecte séparé des déchets municipaux non triés. Les utilisateurs finaux sont tenus de séparer, sans toutefois les détruire, les piles et accumulateurs usagés qui ne sont pas intégrés dans l'appareil usagé, ainsi que les lampes qui peuvent être enlevées de l'appareil usagé sans être détruites, avant de le remettre à un point de collecte.

Les distributeurs d'équipements électriques et électroniques sont légalement tenus de reprendre gratuitement les appareils usagés. Conrad vous offre les possibilités de retour **gratuit** suivantes (plus d'informations sur notre site Internet) :

- à nos filiales Conrad
- dans les centres de collecte créés par Conrad
- dans les points de collecte des organismes de droit public chargés de l'élimination des déchets ou auprès des systèmes de reprise mis en place par les fabricants et les distributeurs au sens de la loi sur les équipements électriques et électroniques (ElektroG)

L'utilisateur final est responsable de l'effacement des données personnelles sur l'équipement usagé à mettre au rebut.

Veillez noter que dans les pays autres que l'Allemagne, d'autres obligations peuvent s'appliquer pour la remise et le recyclage des appareils usagés.

10.2 Piles/accumulateurs

Retirez les piles/accumulateurs insérés et éliminez-les séparément du produit. En tant qu'utilisateur final, vous êtes légalement tenu (Ordonnance relative à l'élimination des piles usagées) de rapporter toutes les piles/accumulateurs usagés ; il est interdit de les jeter avec les ordures ménagères.



Les piles/accumulateurs qui contiennent des substances toxiques sont caractérisées par les symboles ci-contre qui indiquent l'interdiction de les jeter dans les ordures ménagères. Les désignations pour le métal lourd prépondérant sont : Cd = cadmium, Hg = mercure, Pb = plomb (la désignation se trouve sur les piles/accumulateurs, par ex. sous le symbole de la poubelle illustré à gauche).

Vous pouvez rapporter gratuitement vos piles/accumulateurs usagées aux centres de récupération de votre commune, à nos succursales ou à tous les points de vente de piles/accumulateurs. Vous respectez ainsi les ordonnances légales et contribuez à la protection de l'environnement.

Avant la mise au rebut, recouvrez complètement les contacts exposés de la batterie/des piles avec un morceau de ruban adhésif pour éviter les courts-circuits. Même si les piles/batteries rechargeables sont vides, l'énergie résiduelle qu'elles contiennent peut être dangereuse en cas de court-circuit (éclatement, surchauffe, incendie, explosion).

11 Caractéristique technique

11.1 Panneau solaire

Accumulateurs.....	3,7 V 18650, 1 500 mAh Li-ion
Panneau solaire	Sortie : 5 V/CC 1,2 W Type : Silicium monocristallin
Temps de charge de la batterie.....	8 heures
Durée de fonctionnement.....	approx. 4 heures à 100 % de luminosité
Réglage de la minuterie.....	3 heures, 5 heures, 8 heures
Seuil d'activation de l'éclairage.....	Lumière allumée <10 lux Lumière éteinte >20 lux
Protection contre les infiltrations.....	IP44
Classe de protection.....	III
Dimensions (L x L x H).....	101 x 111 x 26 mm

11.2 Bande lumineuse

Entrée.....	3,7 V/CC 1 500 mAh
Protection contre les infiltrations.....	IP67
Classe de protection.....	III
Luminosité.....	300 lm max. (charge complète)
Couleur de la LED.....	N° de commande : 2973632: WW (warm white - 3000 K) N° de commande : 2973633: RGB
Nombre de LED.....	300 pièces
Longueur de la bande lumineuse.....	5 m
Longueur du fil d'alimentation.....	1,2 m
Dimensions (L x L x H).....	5 000 x 11 x 4 mm

11.3 Télécommande

Pile.....	1x 3 V CR2025
Protection contre les infiltrations.....	IP20
Signal de transmission.....	Infrarouge

11.4 Autres

Température de fonctionnement.....	-20 à +40 °C
Température de stockage.....	-20 à +45 °C
Poids.....	N° de commande : 2973632: 350 g N° de commande : 2973633: 362 g

Ceci est une publication de Conrad Electronic SE, Klaus-Conrad-Str. 1, D-92240 Hirschau (www.conrad.com).

Tous droits réservés, y compris de traduction. Toute reproduction, quelle qu'elle soit (p. ex. photocopie, microfilm, saisie dans des installations de traitement de données) nécessite une autorisation écrite de l'éditeur. Il est interdit de le réimprimer, même par extraits. Cette publication correspond au niveau technique du moment de la mise sous presse.

Copyright by Conrad Electronic SE.

*2973632, 2973633_V1_0124_dh_mh_fr 1178094347-3 11/01 en



1 Gebruiksaanwijzingen voor download

Gebruik de link www.conrad.com/downloads (of scan de QR-code) om de volledige gebruiksaanwijzingen te downloaden (of nieuwe/huidige versies indien beschikbaar). Volg de instructies op de webpagina.

2 Beoogd gebruik

Dit product is een LED-lichtstrip op zonne-energie. Het product kan worden bediend met het bedieningspaneel op zonne-energie of met de meegeleverde afstandsbediening.

Het product werkt op een oplaadbare batterij die overdag via het zonnepaneel wordt opgeladen.

Belangrijk:

Bedieningspaneel voor het zonnepaneel

- Binnendringingsbescherming: IP44
- Bescherming tegen spatwater uit alle richtingen.
- Niet onderdempelen.

Lichtstrip

- Binnendringingsbescherming: IP67
- Bescherming tegen onderdempeling in water tot maximaal 1 meter gedurende 30 minuten.

Als het product voor andere doeleinden wordt gebruikt dan hier beschreven, kan het product worden beschadigd.

Verkeerd gebruik kan resulteren in kortsluiting, brand of andere gevaren.

Het product is voldoet aan de nationale en Europese wettelijke voorschriften.

Om veiligheids- en goedkeuringsredenen mag u niets aan dit product veranderen.

Lees de gebruiksaanwijzing goed door en bewaar deze op een veilige plek. Het product mag alleen samen met de gebruiksaanwijzing aan derden worden doorgegeven.

Alle bedrijfs- en productnamen zijn handelsmerken van de betreffende eigenaren. Alle rechten voorbehouden.

3 Leveringsomvang

- Bedieningspaneel voor het zonnepaneel
- LED-lichtstrip
- Bodempenmontage (2 delen)
- Infrarood-afstandsbediening met CR2032-batterij

4 Beschrijving van de symbolen

De volgende symbolen staan op het product/apparaat of worden gebruikt in de tekst:



Dit symbool waarschuwt voor gevaren die tot persoonlijk letsel kunnen leiden.



Lees zorgvuldig de gebruiksaanwijzingen.



Dit product is gefabriceerd in overeenstemming met beschermingsklasse III.

5 Veiligheidsinstructies



Lees de gebruiksaanwijzing aandachtig door en neem vooral de veiligheidsinformatie in acht. Indien de veiligheidsinstructies en de aanwijzingen voor een juiste bediening in deze gebruiksaanwijzing niet worden opgevolgd, aanvaarden wij geen verantwoordelijkheid voor hieruit resulteren persoonlijk letsel of materiële schade. In dergelijke gevallen vervalt de aansprakelijkheid/garantie.

5.1 Algemeen

- Het artikel is geen speelgoed. Houd het buiten het bereik van kinderen en huisdieren.
- Laat verpakkingsmateriaal niet achteloos rondslingeren. Dit kan voor kinderen gevaarlijk speelgoed worden.
- Als u nog vragen hebt die niet door dit informatieproduct zijn beantwoord, neem dan contact op met onze technische klantendienst of ander technisch personeel.
- Laat onderhoud, aanpassingen en reparaties alleen uitvoeren door een vakman of in een daartoe bevoegde werkplaats.

5.2 Omgang

- Behandel het product met zorg. Schokken, stoten of zelfs een val van geringe hoogte kunnen het product beschadigen.

5.3 Bedrijfsomgeving

- Stel het product niet aan mechanische spanning bloot.
- Bescherm het product tegen extreme temperaturen, sterke schokken, brandbare gassen, stoom en oplosmiddelen.

5.4 Bediening

- Neem contact op met een deskundige wanneer u twijfelt over de werking, veiligheid of verbinding van het product.
- Als het product niet langer veilig gebruikt kan worden, stel het dan buiten bedrijf en zorg ervoor dat niemand het per ongeluk kan gebruiken. Probeer het product NIET zelf te repareren. Veilig gebruik kan niet langer worden gegarandeerd als het product:
 - zichtbaar is beschadigd,
 - niet meer naar behoren werkt,
 - gedurende een langere periode onder slechte omstandigheden is opgeslagen of

- onderhevig is geweest aan ernstige transportbelasting.

5.5 Batterij (afstandsbediening)

- Let op de juiste polariteit bij het plaatsen van de batterijen.
- De batterij dient uit het apparaat te worden gehaald wanneer u deze voor een langere tijd niet gebruikt om beschadiging wegens lekkage te voorkomen. Lekkende of beschadigde batterijen kunnen brandend zuur bij contact met de huid opleveren. Gebruik daarom veiligheidshandschoenen om beschadigde batterijen aan te pakken.
- Batterijen moeten uit de buurt van kinderen worden gehouden. Laat batterijen niet rondslingeren omdat het gevaar bestaat dat kinderen en/of huisdieren ze inslikken.
- Batterijen mogen niet worden ontmanteld, kortgesloten of verbrand. Probeer nooit niet-oplaadbare batterijen op te laden. Er bestaat explosiegevaar!

5.6 Li-ion-batterij (bedieningspaneel op zonne-energie)

- Beschadig de oplaadbare accu nooit. Het beschadigen van de behuizing van de oplaadbare accu kan explosiegevaar of brand veroorzaken!
- U mag de polen van de oplaadbare accu nooit kortsluiten. Gooi de accu of het product nooit in het vuur. Er bestaat gevaar op brand of explosie!
- Laad de oplaadbare accu regelmatig op, zelfs wanneer u het product niet gebruikt. Door de technologie die er in de oplaadbare batterij is gebruikt, hoeft u de oplaadbare batterij niet eerst te ontladen.

5.7 Led-licht

- Niet rechtstreeks in het led-licht kijken!
- Niet direct of met optische instrumenten in de lichtstraal kijken!

6 Overzicht

6.1 Product

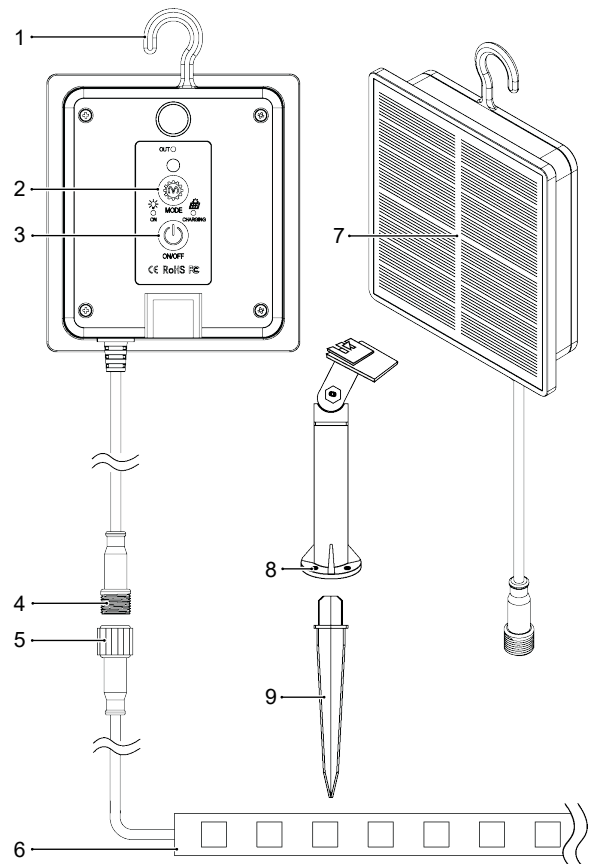

- | | | | |
|---|----------------------------------|---|------------------------------|
| 1 | Ophanghaak | 2 | MODE-knop |
| 3 | ON/OFF-knop | 4 | Aansluiting met schroefdraad |
| 5 | Stekker met schroefvergrendeling | 6 | Lichtstrip |
| 7 | Zonnepaneel | 8 | Schroef-montagepunten |
| 9 | Bodempen | | |

6.2 Infrarood-afstandsbediening

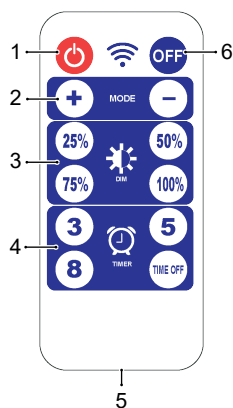

- 1 De voeding AAN schakelen
- 2 Modi wijzigen
- 3 Helderheid aanpassen
- 4 UIT-schakeltimers
- 5 Batterijvak
- 6 De voeding UIT schakelen

7 Aan de slag

7.1 een locatie kiezen

Zoek een locatie waar de zonnemodule aan vol zonlicht wordt blootgesteld, zodat de oplaadbare accu overdag kan worden opgeladen.

Houd rekening met het volgende:

- Het zonnepaneel dient aan zoveel mogelijk zonlicht te worden blootgesteld. Installeer het product niet in de schaduw of onder een afdekking.
- Installeer het product niet direct in de buurt van andere lichtbronnen zoals tuin- of straatverlichting, anders zal het product in de avond niet automatisch inschakelen.
- Vermijd locaties met een risico op overstroming.
- Als het product wordt gebruikt met een grondpen, moet de installatieplek vlak en stevig genoeg zijn (voorbeeld: aarde). Een steenachtige ondergrond zal de grondpen beschadigen.

7.2 Aansluiting

Belangrijk:

Voor effectieve bescherming tegen het binnendringen van water, moet u ervoor zorgen dat de verbinding met schroefdraad en stekker een goede verbinding vormen.

Beveilig de verbinding met de schroefvergrendeling.

7.3 De eerste keer opladen

Wanneer u het product voor het eerst of na lange periodes met weinig zonlicht gebruikt, dient u de oplaadbare batterij 2 dagen volledig in zonlicht op te laden.

1. (Als er een isolatiestrookje uit het batterijvak steekt) trek deze eruit om de voeding tot stand te brengen.
2. Druk overdag op de **ON/OFF**-knop om het product in te schakelen. Stel het zonnepaneel zo lang mogelijk bloot aan zonlicht.
3. Druk voordat het donker wordt op de **ON/OFF**-knop om het product uit te schakelen en te voorkomen dat dit automatisch inschakelt.
4. Laad het de volgende dag weer op.

→ De oplaadbare batterij zal na 2 dagen zijn opgeladen en het product is dan klaar voor gebruik.

7.4 Batterij van de afstandsbediening

Verwijder het isolatiestrookje van de batterij voordat u de afstandsbediening voor het eerst gebruikt. De batterij moet overeenkomen met de polariteitsmarkeringen in het batterijcompartiment.

8 Gebruik

Gebruik de **ON/OFF**- en **MODE**-knoppen om het zonnepaneel om de lichten te bedienen.

In- en uitschakelen

1. Druk op de **ON/OFF**-knop om de lichten te activeren.
 - De lichten zullen **inschakelen** zodra het donker wordt.
 - De lichten zullen **uitschakelen** zodra het weer licht wordt.
2. Druk op de **inschakelen**-knop om de lichten te deactiveren.

Lichtmodi selecteren

Druk herhaaldelijk op de **MODE**-knop om de verschillende lichtmodi te doorlopen.

9 Reiniging

Belangrijk:

- Gebruik geen agressieve reinigingsmiddelen, wrijfalcohol of andere chemische oplossingen. Ze beschadigen de behuizing en kunnen storingen in het product veroorzaken.
- Dompel het product niet in water.

1. Schakel het product uit.
2. Reinig het product met een droog, pluisvrij doekje.
3. Verwijder vuil van het zonnepaneel om het opladen efficiënter te laten verlopen.

10 Verwijdering

10.1 Product



Alle elektrische en elektronische apparatuur die op de Europese markt wordt gebracht, moet met dit symbool zijn gemarkeerd. Dit symbool geeft aan dat dit apparaat aan het einde van zijn levensduur gescheiden van het ongesorteerd gemeentelijk afval moet worden weggegooid.

Iedere bezitter van oude apparaten is verplicht om oude apparaten gescheiden van het ongesorteerd gemeentelijk afval af te voeren. Eindgebruikers zijn verplicht om batterijen en accu's die niet bij het oude apparaat zijn ingesloten, evenals lampen die op een niet-destructieve manier uit het oude toestel kunnen worden verwijderd, van het oude toestel te scheiden alvorens ze in te leveren bij een inzamelpunt.

Distributeurs van elektrische en elektronische apparatuur zijn wettelijk verplicht om oude apparatuur **gratis** terug te nemen. Conrad geeft u de volgende gratis inlevermogelijkheden (meer informatie op onze website):

- in onze Conrad-filiaal
- in de door Conrad gemaakte inzamelpunten
- in de inzamelpunten van de openbare afvalverwerkingsbedrijven of bij de terugnamesystemen die zijn ingericht door fabrikanten en distributeurs in de zin van de ElektroG

Voor het verwijderen van persoonsgegevens op het te verwijderen oude apparaat is de eindgebruiker verantwoordelijk.

Houd er rekening mee dat in landen buiten Duitsland andere verplichtingen kunnen gelden voor het inleveren van oude apparaten en het recyclen van oude apparaten.

10.2 Batterijen/accu's

Verwijder eventueel geplaatste batterijen/accu's en gooi ze apart van het product weg. U als eindgebruiker bent wettelijk verplicht (batterijverordening) om alle gebruikte batterijen/accu's in te leveren; het weggooiden bij het huisvuil is verboden.



Batterijen/accu's die schadelijke stoffen bevatten, zijn gemarkeerd met nevenstaand symbool. Deze mogen niet via het huisvuil worden afgevoerd. De aanduidingen voor de zware metalen die het betreft zijn: Cd = cadmium, Hg = kwik, Pb = lood (de aanduiding staat op de batterijen/accu's, bijv. onder de links afgebeelde vuilnisbaksymbool).

U kunt verbruikte batterijen/accu's gratis bij de verzamelpunten van uw gemeente, onze filialen of overal waar batterijen/accu's worden verkocht, afgeven. U voldoet daarmee aan de wettelijke verplichtingen en draagt bij aan de bescherming van het milieu.

Dek blootliggende contacten van batterijen/accu's volledig met een stukje plakband af alvorens ze weg te werpen, om kortsluiting te voorkomen. Zelfs als batterijen/accu's leeg zijn, kan de rest-energie die zij bevatten gevaarlijk zijn in geval van kortsluiting (barsten, sterke verhitting, brand, explosie).

11 Technische gegevens

11.1 Zonnepaneel

Oplaadbare accu	3,7 V 18650, 1500 mAh Li-ion
Zonnepaneel	Uitvoer: 5 V/DC 1,2 W Type: Monokristalijn silicium
Oplaadduur batterij	8 u
Bedrijfstijd	ca. 4 u @ 100 % helderheid
Timerinstelling	3 u, 5 u, 8 u
Lichtactiveringsdrempelwaarde	Licht AAN: <10 lux Licht UIT: >20 lux
Beschermingsgraad	IP44
Beschermingsklasse	III
Afmetingen (L x B x H)	101 x 111 x 26 mm

11.2 Lichtstrip

Ingang	3,7 V/DC 1500 mAh
Beschermingsgraad	IP67
Beschermingsklasse	III
Helderheid	max. 300 lm (volledig opgeladen)
LED-kleur	Bestelnr.: 2973632: WW (warm wit - 3000 K) Bestelnr.: 2973633: RGB
Aantal LEDs	300 stuks
Lichtstriplengte	5 m
Lengte voedingskabel	1,2 m
Afmetingen (L x B x H)	5000 x 11 x 4 mm

11.3 Afstandsbediening

Batterij	1x 3 V CR2025
Beschermingsgraad	IP20
Overdrachtsignaal	Infrarood

11.4 Overige

Bedrijfstemperatuur	-20 tot +40 °C
Opslagtemperatuur	-20 tot +45 °C
Gewicht	Bestelnr.: 2973632: 350 g Bestelnr.: 2973633: 362 g

Dit is een publicatie van Conrad Electronic SE, Klaus-Conrad-Str. 1, D-92240 Hirschau (www.conrad.com).

Alle rechten, vertaling inbegrepen, voorbehouden. Elke reproductie, ongeacht de methode, bijv. fotokopie, microverfilming of de registratie in elektronische gegevensverwerkingsystemen, vereist de voorafgaande schriftelijke toestemming van de uitgever. Nadruk, ook van uittreksels, verboden. De publicatie voldoet aan de technische stand bij het in druk bezorgen.

Copyright by Conrad Electronic SE.

*2973632, 2973633_V1_0124_dh_mh_nl 1178094347-4 I1/O1 en