

▶ 10746

DE	Bedienungsanleitung Kompressor-Kühlbox KK 30
GB	Instructions for use Compressor cool box KK 30
FR	Mode d'emploi Glacière à compresseur KK 30
IT	Manuale d'istruzioni Frigobox a compressore KK 30
CZ	Návod k obsluze Chladicí box kompresoru KK 30
SK	Návod na obsluhu Kompressorový chladiaci box KK 30
SV	Bedienungsanleitung Kompressor kylbox KK 30
FI	Bedienungsanleitung Kompressorin kylmälaatikko KK 30
RO	Bedienungsanleitung Lada frigorifică pentru compresor KK 30
HU	Bedienungsanleitung Kompresszor hűtődoboz KK 30
PL	Instrukcja obsługi Lodówka kompresora KK 30
NL	Bedienungsanleitung Compressor koelbox KK 30

## BEDIENUNGSANLEITUNG

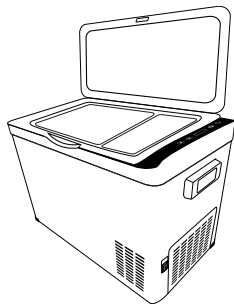

# AEG

**DE - Seite 3**

Vor jeder Benutzung unbedingt lesen. Anleitung und Ratschläge befolgen.

**GB - Page 21**

Read these instructions before using the charger. Follow all instructions and recommendations.

**FR - Page 37**

Veillez lire les présentes instructions avant toute utilisation de l'appareil et suivre les conseils mentionnés ici.

**IT - Pagina 55**

Leggere attentamente le istruzioni e seguire tutti i consigli e gli avvisi prima di utilizzare il prodotto.

**CZ - Strana 73**

Před použitím nabíječky si přečtěte tento návod. Dodržujte všechny pokyny a doporučení.

**SK - Strana 91**

Pred použitím nabíjačky si prečítajte tento návod. Dodržujte všetky pokyny a odporúčania.

**SV - Sidan 109**

Läs alltid innan du använder den. Följ instruktioner och råd.

**FI - Sivu 127**

Lue aina ennen käyttöä. Noudata ohjeita ja neuvoja.

**RO - Pagina 143**

Citiți întotdeauna înainte de utilizare. Urmați instrucțiunile și sfaturile.

**HU - Oldal 161**

Használat előtt mindig olvassa el. Kövesse az utasításokat és tanácsokat.

**PL - Strona 179**

Przed użyciem należy przeczytać instrukcję. Należy postępować zgodnie z instrukcjami i poradami.

**NL - Pagina 197**

Altijd lezen voor gebruik. Volg de instructies en adviezen op.

# INHALT

Einleitung .....	4
Bestimmungsgemäßer Gebrauch .....	5
Lieferumfang .....	5
Technische Daten .....	6
Sicherheit .....	7
Produktbeschreibung .....	13
Verwendung .....	14
Hinweise zur Verwendung .....	14
Kühlbox anschließen .....	14
Kühlbox ein-/ausschalten .....	15
Temperatureinheit einstellen .....	15
Temperatur einstellen .....	15
Batterieüberwachung mit Unterspannungsschutz einstellen .....	15
Betriebsart einstellen .....	16
Tipps zum Erzielen der besten Kühlleistung .....	16
Fehlersuche .....	17
Reinigung, Pflege und Wartung .....	19
Kühlbox abtauen .....	19
Sicherung wechseln .....	19
Service .....	20
Entsorgung .....	20

# EINLEITUNG

Erklärung der Symbole und Signalworte, die in dieser Bedienungsanleitung und/oder am Gerät verwendet werden:



Beachten Sie diese Bedienungsanleitung bei der Verwendung des Geräts.



Lebens- und Unfallgefahr für Kinder!



Beachten Sie Warn- und Sicherheitshinweise!



Stromschlaggefahr!



Warnung vor Brandgefahr!



Warnung vor explosionsgefährlichen Stoffen und Gegenständen!



Gerät nur an witterungsgeschützten Standorten verwenden!



Schutzkleinspannung (Schutzklasse III)



Entsorgen Sie Gerät und Verpackung umweltfreundlich!



Das Produkt und die Verpackungsmaterialien sind recyclebar, entsorgen Sie diese getrennt für eine bessere Abfallbehandlung. Das Triman-Logo gilt nur für Frankreich.



Das Gerät ist konform gemäß der EU-Richtlinien

#### Hinweis:

Für die Kühlbox wird in dieser Bedienungsanleitung auch der Begriff Gerät verwendet.

#### **Bestimmungsgemäßer Gebrauch**

Die Kühlbox dient zum Kühlen und Gefrieren von Lebensmitteln und Getränken. Die Kühlung erfolgt über einen wartungsarmen Kühlkreislauf mit Kompressor. Der Anschluss erfolgt über den Kfz-Stecker (12 V/24 V). Für den Betrieb mit Wechselstrom 230 V darf ausschließlich der mitgelieferte Netzadapter verwendet werden.

Das Gerät ist für den mobilen Einsatz geeignet.

Das Gerät ist nicht bestimmt für Lagerung und Transport von unverpackten Lebensmitteln.

Das Gerät ist nicht zum dauerhaften Einfrieren von Lebensmitteln geeignet.

Dieses Gerät ist nicht dafür bestimmt von Kindern oder Personen mit verringerten physischen, sensorischen oder mentalen Fähigkeiten oder Mangel an Erfahrung und Wissen benutzt zu werden, da sie die daraus resultierenden Gefahren nicht verstehen. Kinder dürfen nicht mit dem Gerät spielen. Reinigung und Benutzerwartung dürfen nicht durch Kinder ohne Beaufsichtigung durchgeführt werden.

Das Gerät ist nicht für den gewerblichen Einsatz bestimmt.

Jede andere Verwendung oder Veränderung des Geräts gilt als nicht bestimmungsgemäß und birgt erhebliche Gefahren. Für Schäden, die aus bestimmungswidriger Verwendung entstanden sind, übernimmt der Hersteller keine Haftung.

#### **Lieferumfang**

Kontrollieren Sie unmittelbar nach dem Auspacken den Lieferumfang. Prüfen Sie das Gerät sowie alle Teile auf Beschädigungen. Nehmen Sie ein defektes Gerät oder Teile nicht in Betrieb.

- 1 Kühlbox KK 30
- 1 Anschlusskabel mit 12 V/24 V Kfz-Stecker
- 1 Netzadapter
- 1 Anschlusskabel mit 230 V Stecker
- Bedienungsanleitung

Geben Sie alle Unterlagen auch an andere Benutzer weiter!

Die Bedienungsanleitung ist auch unter der folgenden Internetadresse verfügbar:  
<http://iuqr.de/10746>

### Technische Daten

Modell	KK 30
Artikel-Nr.	10746
Abmessungen in cm (H x B x T) geschlossen	40 x 32 x 61
Abmessungen in cm (H x B x T) offen	68 x 35 x 61
Gewicht	~12,75 kg
Gesamtvolumen	30 L
Kühlfach	3 L
Gefrierfach	27 L
Stromversorgung	12 V DC / 24 V DC / 230 V AC (mit Netzadapter)
Nennstrom	12 V: 3,8 A 24 V: 1,9 A 230 V: 2,5 A
Nennleistung	45 W
Kühltemperatur	+20 °C bis -20 °C
Klimaklasse	N
Kühlsystem	Kompressor
Kühlmittel	R600a (20 g)

Temperaturregelung	Thermostat, digital
Isolierung	Cyclopentan C <sub>5</sub> H <sub>10</sub>
Gefrierleistung	2 kg / 24 h
Schallemissionen	45,0 dB(A)
Sicherung (12 V-Stecker)	10 A
Schutzklasse	III



ENERGY



AEG
10746



## 201 kWh/annum



**27 L**



**3 L**



**45dB**  
ABCD

9/10/2010/002

Netzteil	
Name Hersteller	MTS Marken- TechnikService GmbH & Co.KG
Handelsmarke Hersteller	AEG
Handelsregisternum- mer Hersteller	Landau i.d. Pfalz HRB 32540
Anschrift Hersteller	Carl-Benz- Straße 2 / 76761 Rülzheim / Deutschland
Modellkennung	FY-1001206000
Eingangsspannung	100-240 V AC
Eingangswechsel- stromfrequenz	50/60 Hz
Ausgangsspannung	12,0 V DC
Ausgangsstrom	6,0 A
Ausgangsleistung	72,0 W
Durchschnittliche Effizienz im Betrieb	88,56 %
Effizienz bei geringer Last (10 %)	87,90 %
Leistungsaufnahme bei Nulllast	0,138 W
Eingangsstrom	2,5 A
Schutzklasse	II

## SICHERHEIT

### Allgemeine Sicherheitshinweise

Lesen Sie alle Sicherheitshinweise und Anweisungen. Versäumnisse bei der Einhaltung der Sicherheitshinweise und Anweisungen können elektrischen Schlag, Brand und/oder schwere Verletzungen verursachen. Bewahren Sie alle Sicherheitshinweise und Anweisungen für die Zukunft auf.

Geben Sie alle Unterlagen auch an andere Benutzer oder nachfolgende Besitzer des Gerätes weiter!

### **Warnung!**



Lebens- und Unfallgefahr für Kinder. Erst-  
ckungs- und Strangulations-  
gefahr! Halten Sie das  
Produkt aus der Reichweite

von Kindern fern. Kinder können die Gefahren, die durch das Produkt entstehen, nicht erkennen!

### **Lebensgefahr!**

Beschädigte Leitungen können einen tödlichen elektrischen Schlag auslösen. Beschädigte Kabel nicht mehr verwenden.

- **WARNUNG!** Halten Sie die Lüftungsschlitze des Gerätegehäuses frei zugänglich und sauber. Decken Sie das Gerät während des Betriebes nicht ab und reinigen Sie die Lüftungsschlitze regelmäßig.
- **WARNUNG!** Verwenden Sie keine mechanischen Vorrichtungen oder andere Mittel, die nicht vom Hersteller empfohlen wurden, um den Abtauprozess zu beschleunigen.
- **WARNUNG!** Der Kältemittelkreislauf darf nicht beschädigt werden.
- **WARNUNG!** Benutzen Sie keine elektrischen Geräte in den Lebensmittelaufbewahrungsfächern des Gerätes, es sei denn, es handelt sich um solche, die vom Hersteller empfohlen wurden.
- Beachten Sie die Hinweise zur Entsorgung des Gerätes in Kapitel „Entsorgung“.
- Bewahren Sie keine explosiven Stoffe wie Spraydosen mit entflammbaren Treibmitteln in diesem Gerät auf.
- Dieses Gerät ist nur für den privaten Gebrauch bestimmt. Es darf nicht für gewerbliche Zwecke benutzt werden!
- **WARNUNG!** Achten Sie beim Aufstellen des Gerätes darauf, dass das Netz-



kabel nicht eingeklemmt oder beschädigt wird.

- **WARNUNG!** Bringen Sie keine Mehrfachsteckdosen oder tragbare Netzteile an der Rückseite des Gerätes an. Es besteht die Gefahr eines Wärmestaus und / oder Brandes.
- Anschlussleitungen dürfen nur von qualifiziertem Fachpersonal getauscht oder repariert werden.

Der Hersteller ist nicht verantwortlich für Schäden verursacht durch:

- Unsachgemäßen Anschluss und/oder Betrieb.
- Äußere Krafteinwirkung, Beschädigungen des Geräts und/oder Beschädigungen von Teilen des Geräts durch mechanische Einwirkungen oder Überlastung.
- Jede Art von Veränderungen des Geräts.

- Verwendung des Geräts zu Zwecken, die nicht in dieser Bedienungsanleitung beschrieben wurden.
- Folgeschäden durch nicht bestimmungsgemäße und/oder unsachgemäße Verwendung.
- Folgeschäden durch Feuchtigkeit und/oder unzureichende Belüftung.
- Unberechtigtes Öffnen des Geräts.

Das führt zum Wegfall der Gewährleistung.



### **Explosions- und Brandgefahr!**

- Stellen Sie bei 230 V-Stromversorgung sicher, dass die Netzspannung mit der auf dem Netzadapter angegebenen Eingangsspannung (230 V AC) übereinstimmt, um Brandgefahr und Geräteschäden zu vermeiden.

- Stellen Sie bei 12 V/24 V-Stromversorgung sicher, dass die Bordspannung mit der auf dem Gerät angegebenen Eingangsspannung (12 V DC / 24 V DC) übereinstimmt, um Brandgefahr und Geräteschäden zu vermeiden.
- Der Stecker darf in keiner Weise verändert werden.
- Das Gerät ist nicht für den Dauerbetrieb geeignet. Andernfalls kann es zu Überhitzung mit Brandgefahr und zu bleibenden Beschädigungen kommen.
- Decken Sie das Gerät während dem Betrieb nicht ab, da es dann durch starke Erwärmung beschädigt werden kann.
- Die Lüftungsöffnungen dürfen nicht abgedeckt werden.
- Der Mindestabstand um das Gerät muss mindestens 50 mm betragen.
- Halten Sie das Gerät von offenem Feuer und heißen Flächen fern.
- Stellen Sie die Verwendung des Geräts sofort ein, wenn Rauch sichtbar wird oder ein ungewöhnlicher Geruch wahrzunehmen ist.
- Lagern Sie keine explosionsfähigen Stoffe wie z. B. Sprühdosen mit brennbarem Treibgas in dem Gerät.



### **Stromschlaggefahr!**

- Setzen Sie das Gerät nicht Regen oder nassen Bedingungen aus. Vermeiden Sie es, Wasser oder andere Flüssigkeiten darüber zu verschütten oder zu tropfen. Dringt Wasser in elektrische Geräte ein, erhöht sich das Risiko eines Stromschlags.

- Stellen Sie sicher, dass alle Stecker und Kabel frei von Feuchtigkeit sind. Schließen Sie das Gerät niemals mit feuchten Händen an das Bordnetz an.
- Verwenden Sie kein beschädigtes Gerät. Beschädigungen erhöhen das Risiko eines Stromschlags.
- Dieses Kühlgerät darf nur von qualifiziertem Personal repariert werden. Unschlaggemäße Reparaturen können zu erheblichen Gefahren (Sachschäden, Bränden und Verletzungen) führen.
- Rollen Sie die Kabel komplett aus, bevor Sie das Gerät verwenden. Verwenden Sie das Gerät nicht, wenn die Kabel aufgerollt sind.
- Verlegen Sie die Kabel so, dass man nicht darüber stolpern und die Kabel beschädigen kann.
- Verwenden Sie keine anderen Kabel oder Zubehörteile. Verlängern Sie nicht die Kabel.
- Ziehen Sie ein Kabel nur am Stecker aus der Steckdose. Das Kabel kann sonst beschädigt werden.
- Verwenden Sie das Kabel niemals, um das Gerät zu tragen oder zu ziehen.
- Betreiben Sie das Gerät niemals, wenn es heruntergefallen ist oder anderweitig beschädigt wurde. Bringen Sie es zur Inspektion und Reparatur zu einem qualifizierten Elektriker.
- Wenn der Netzanschluss dieses Geräts beschädigt ist, muss sie durch den Hersteller, eine vom Hersteller anerkannte Reparaturwerkstatt oder eine ähnlich qualifizierte Person ersetzt werden, um Gefährdungen zu vermeiden.

- Führen Sie keine Gegenstände durch die Lüftungsschlitze ein.

 **Verletzungsgefahr!**

- Wenn Sie das Gerät in einem Fahrzeug transportieren, bewahren Sie es befestigt im Kofferraum oder einer geeigneten Ablage auf, damit das Gerät bei plötzlichen Fahrzeugbewegungen nicht in Bewegung geraten kann.
- Achten Sie auf einen sicheren Stand des Geräts.
- Halten Sie das Gerät immer an den Tragegriffen, um es zu tragen oder zu verschieben. Halten Sie das Gerät nicht am Deckel.
- Das Gerät sollte immer von mindestens zwei Personen getragen werden.

 **Gesundheitsgefahr!**

- Beachten Sie bei der Kühlung von Medikamenten ob die Kühlleistung des Gerätes den Anforderungen der jeweiligen Arzneimittel entspricht.
- Lebensmittel dürfen nur in Originalverpackungen oder geeigneten Behältern eingelagert werden.

 **Beschädigungsgefahr!**

- Füllen Sie keine Flüssigkeiten oder Eis in den Kühlraum.
- Setzen Sie das Gerät nicht direkter Sonneneinstrahlung aus.

# PRODUKTBESCHREIBUNG

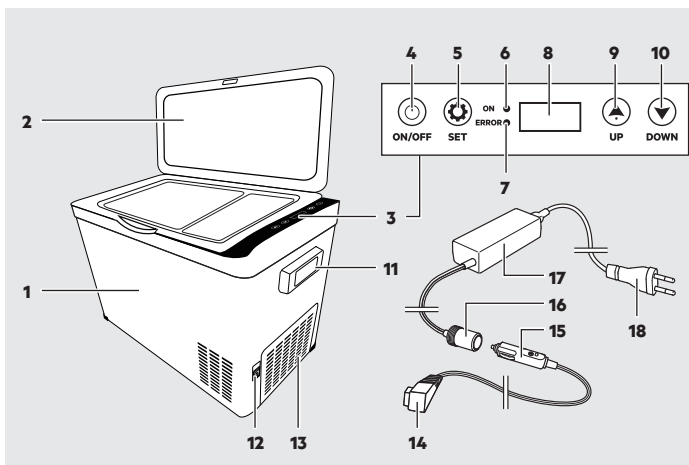

- |                   |  |
|-------------------|--|
| 1. Kühlbox        | 11. Tragegriff                           |
| 2. Deckel         | 12. Netzanschlussbuchse                  |
| 3. Bedienfeld     | 13. Lüftungsschlitze                     |
| 4. Taste „ON/OFF“ | 14. Anschlussstecker                     |
| 5. Taste „SET“    | 15. 12 V/24 V Kfz-Netzstecker            |
| 6. LED „ON“       | 16. 12 V Kfz-Buchse (Netzadapter)        |
| 7. LED „ERROR“    | 17. Netzadapter                          |
| 8. Display        | 18. Anschlusskabel mit 230 V Netzstecker |
| 9. Taste „UP“     |  |
| 10. Taste „DOWN“  |  |

# VERWENDUNG

## Hinweise zur Verwendung

- Vor der ersten Inbetriebnahme: Vergewissern Sie sich, dass die Warnhinweise in Ihrer Sprache auf dem Gerät angebracht sind. Sollte dies nicht der Fall sein, muss das dem Produkt beiliegende Klebeetikett auf das Gerät aufgebracht werden!
- Stellen Sie das Gerät vor der ersten Verwendung auf eine ebene Fläche und warten Sie mindestens 12 Stunden, bevor Sie das Gerät das erste Mal einschalten.
- Das Gerät darf nur auf einem festen und waagrechten Untergrund stehen. Das Gerät darf nicht in Schrägstellung betrieben werden!
- Reinigen Sie aus hygienischen Gründen den Innenraum der Kühlbox vor jeder Verwendung mit einem feuchten Tuch.
- Die 12 V Kfz-Steckdose am Fahrzeug ist möglicherweise erst nach dem Einschalten der Zündung aktiv. Beachten Sie die Bedienungsanleitung Ihres Fahrzeugs. Kontaktieren Sie Ihre Fachwerkstatt, wenn Sie unsicher sind.
- Decken Sie das Gerät während der Verwendung nicht ab und achten Sie auf eine gute Belüftung.

- Wischen Sie entstandenes Kondenswasser sofort auf. Nach längerem Kühlen kondensiert Feuchtigkeit zu Wassertropfen im Inneren der Kühlbox. Das Gerät ist deswegen nicht defekt.
- Verwenden Sie keine Kühllakks oder Eisbeutel in der Kühlbox. Schmelzwasser kann die Kühlbox beschädigen.
- Beachten Sie bei der Lagerung von Lebensmitteln, dass die Temperatur in der Kühlbox aus thermischen Gründen unten niedriger und oben höher ist.

## Kühlbox anschließen

1. Verbinden Sie den Anschlussstecker (14) mit der Netzanschlussbuchse (12).

Betrieb an 12 V/24 V:

2. Stecken Sie den Kfz-Netzstecker (15) in eine 12 V/24 V Kfz-Steckdose.

Betrieb an 230 V:

3. Stecken Sie den Kfz-Netzstecker (15) in die 12 V Kfz-Buchse (16) des Netzadapters.
4. Verbinden Sie das Anschlusskabel mit 230 V Netzstecker (18) mit dem Netzadapter (17).
5. Stecken Sie den 230 V Netzstecker (18) in eine Netzsteckdose ein.

### Kühlbox ein-/ausschalten

- Um das Gerät einzuschalten, drücken Sie die Taste „ON/OFF“ (4). Die LED „ON“ (6) leuchtet. Das Display (8) zeigt die Temperatur im Kühlfach an.
- Um das Gerät auszuschalten, drücken Sie die Taste „ON/OFF“ (4) für 5 Sekunden.
- Reinigen und trocknen Sie den Innenraum der Kühlbox nach der Verwendung. Dadurch wird Schimmelbildung vermieden.

### Temperatureinheit einstellen

- Schalten Sie das Gerät ein.
- Drücken Sie gleichzeitig die Tasten „SET“ (5) und „DOWN“ (10) für 10 Sekunden, bis die Displayanzeige blinkt.
- Wählen Sie mit der Taste „UP“ (9) oder Taste „DOWN“ (10) die gewünschte Temperatureinheit (°C/°F).

Das Display (8) übernimmt die gewählte Einstellung automatisch nach einigen Sekunden.

### Temperatur einstellen

- Schalten Sie das Gerät ein.
- Drücken Sie die Taste „SET“ (5).
- Wählen Sie mit der Taste „UP“ (9) oder Taste „DOWN“ (10) die gewünschte Einstellung aus.

Das Display (8) übernimmt die gewählte Einstellung automatisch nach einigen Sekunden.

### Batterieüberwachung mit Unterspannungsschutz einstellen

Das Gerät ist mit einer dreistufigen Batterieüberwachung mit Unterspannungsschutz ausgestattet, um die Batterie des Fahrzeugs vor starker Entladung zu schützen.

Sinkt die Eingangsspannung unter den eingestellten Wert, schaltet das Gerät automatisch ab. Steigt die Eingangsspannung wieder auf den erforderlichen Wert, schaltet sich das Gerät automatisch ein.

### Achtung!

Beschädigungsgefahr!

Wenn das Gerät durch die Batterieüberwachung ausgeschaltet wird, ist die Batterie des Fahrzeugs nicht mehr vollständig geladen. Schalten Sie das Gerät erst wieder ein, wenn die Batterie vollständig geladen wurde.

Die Batterieüberwachung reagiert bei Stufe „H3“ schneller als bei den Stufen „H2“ und „H1“.

12 V	H1	H2	H3
Abschaltspannung	10,3 V	10,8 V	11,3 V
Wiedereinschaltspannung	11,1 V	11,8 V	12,6 V

24 V	H1	H2	H3
Abschaltspannung	21,5 V	22,3 V	24,3 V
Wiedereinschaltspannung	22,7 V	23,7 V	25,7 V

Hinweis:

- Wenn das Gerät an die Starterbatterie des Fahrzeugs angeschlossen ist, stellen Sie die Batterieüberwachung auf Stufe „H3“.
- Wenn das Gerät an eine Zusatzbatterie angeschlossen ist, stellen Sie die Batterieüberwachung auf Stufe „H1“.

1. Schalten Sie das Gerät ein.
2. Drücken Sie gleichzeitig die Tasten „UP“ (9) und „DOWN“ (10) für 5 Sekunden.  
Im Display (8) blinkt die aktuelle Stufe.
3. Wählen Sie mit der Taste „UP“ (9) oder Taste „DOWN“ (10) die gewünschte Einstellung aus.

Das Display (8) übernimmt die gewählte Einstellung automatisch nach einigen Sekunden.

### Betriebsart einstellen

Das Gerät verfügt über zwei Betriebsarten:

#### • HH

Das Gerät arbeitet im Normalbetrieb. Die LED „ON“ (6) leuchtet rot.

#### • ECO

Das Gerät arbeitet im Energiesparmodus. Die LED „ON“ (6) leuchtet grün.

1. Drücken Sie die Taste „SET“ (5) zweimal hintereinander.  
Im Display (8) blinkt die aktuelle Betriebsart.
2. Wählen Sie mit der Taste „UP“ (9) oder Taste „DOWN“ (10) die gewünschte Einstellung aus.

Das Display (8) übernimmt die gewählte Einstellung automatisch nach einigen Sekunden.

### Tipps zum Erzielen der besten Kühlleistung

- Wählen Sie einen gut belüfteten und vor Sonnenstrahlen geschützten Einsatzort.
- Lassen Sie warme Speisen erst abkühlen, bevor Sie sie in der Kühlbox kühl halten.
- Öffnen Sie die Kühlbox nicht häufiger als nötig.
- Lassen Sie die Kühlbox nicht länger als nötig geöffnet.
- Enteisen Sie die Kühlbox, wenn sich Eis gebildet hat.
- Stellen Sie die Temperatur nicht unnötig tief ein.



# FEHLERSUCHE

Problem	Mögliche Ursache	Abhilfe
Das Gerät funktioniert nicht. Die LED leuchtet nicht.	An der Kfz-Steckdose des Fahrzeugs ist keine Spannung vorhanden.	Die 12 V/24 V Kfz-Steckdose am Fahrzeug ist möglicherweise erst nach dem Einschalten der Zündung aktiv.
	Sicherung ist durchgebrannt.	Setzen Sie eine neue Sicherung ein.
Das Gerät kühlt nicht. Die LED leuchtet.	Kompressor defekt.	Lassen Sie das Gerät von einer anerkannten Reparaturwerkstatt reparieren.
Das Gerät kühlt nicht. Das Display zeigt Fehlercode „E1“ an.	Eingangsspannung zu niedrig.	Prüfen Sie die Batteriespannung.
	Stufe der Batterieüberwachung zu hoch eingestellt.	Wechseln Sie die Stufe der Batterieüberwachung.
Beim Betrieb an einer 12 V/24 V Kfz-Steckdose: Die Zündung ist aktiv. Das Gerät funktioniert nicht. Die LED leuchten nicht.	Die Kfz-Steckdose ist verschmutzt. Dies führt zu einem schlechten elektrischen Kontakt.	Wenn der Stecker in der Kfz-Steckdose sehr warm wird, reinigen Sie die Kfz-Steckdose. Stellen Sie sicher, dass der Stecker ganz eingesteckt ist.
	Sicherung ist durchgebrannt.	Setzen Sie eine neue Sicherung ein.
	Sicherung des Fahrzeugs ist durchgebrannt.	Setzen Sie eine neue Sicherung ein. Beachten Sie die Bedienungsanleitung Ihres Fahrzeugs.
Das Display zeigt einen Fehlercode.	Siehe Tabelle „Fehlercodes“.	Lassen Sie das Gerät von einer anerkannten Reparaturwerkstatt reparieren.

<b>Fehlercode</b>	<b>Mögliche Ursache</b>	<b>Abhilfe</b>
E0	Der Sensorkreis ist unterbrochen oder kurzgeschlossen.	Schließen Sie den Sensor an oder ersetzen Sie den Sensor.
E1	Eingangsspannung zu niedrig.	Prüfen Sie die Batteriespannung oder wechseln Sie die Stufe der Batterieüberwachung.
E2	Problem mit dem Ventilator.	Prüfen Sie, ob der Ventilator blockiert oder kurzgeschlossen ist.
E3	Der Kompressor hat den Selbstschutz aktiviert.	Trennen Sie das Gerät für 30 Minuten von der Stromversorgung und schalten Sie das Gerät dann erneut ein.
E4	Der Kompressor schützt sich vor ungewöhnlichen Laufgeschwindigkeiten.	Wechseln Sie die Betriebsart des Geräts.
E5	Überhitzungswarnung auf dem Display.	Platzieren Sie das Gerät an einem gut belüfteten Ort.

# REINIGUNG, PFLEGE UND WARTUNG

Ihr Gerät kann mit minimalem Pflegeaufwand über Jahre funktionsfähig gehalten werden.

- Schalten Sie das Gerät aus und trennen Sie die Stromversorgung bevor Sie das Gerät reinigen oder prüfen.
- Rollen Sie die Kabel ordentlich auf, wenn Sie das Gerät lagern. Das hilft, versehentliche Beschädigungen der Kabel und des Geräts zu vermeiden.
- Verwenden Sie keine scheuernden oder scharfen Reinigungsmittel.
- Wischen Sie den Deckel und den Behälter mit einem leicht angefeuchteten Tuch ab, gegebenenfalls unter Zugabe von etwas Spülmittel. Lassen Sie alle Teile danach vollständig trocknen.
- Reinigen Sie das Gerät mit einem weichen Tuch.
- Lagern Sie das Gerät an einem sauberen und trockenen Ort.
- Lassen Sie während der Lagerung den Deckel geöffnet, um Schimmelbildung zu vermeiden.

## Kühlbox abtauen

Mit der Zeit kann sich Eis im Innenraum des Geräts bilden und die Kühlleistung verringern. Tauen Sie das Gerät regelmäßig ab.

### Vorsicht:

Verwenden Sie keine harten, scharfen oder spitzen Gegenstände um Eis zu entfernen oder festgefrorene Gegenstände zu lösen.

1. Schalten Sie das Gerät aus.
2. Trennen Sie das Gerät von der Stromversorgung.
3. Entnehmen Sie alle Gegenstände und lagern Sie diese ggf. in einem anderen Kühlgerät.
4. Lassen Sie den Deckel geöffnet.
5. Wischen Sie Tauwasser mit einem sauberen Tuch ab.
6. Wenn alles Eis geschmolzen ist, reinigen Sie den Innenraum des Geräts.
7. Lassen Sie das Gerät vollständig trocknen.

## Sicherung wechseln

Das Gerät ist mit einer Sicherung in dem Kfz-Stecker abgesichert. Diese spricht bei Kurzschluss oder Spannungsspitzen an und muss dann ausgewechselt werden.

**Achtung!**

Bauen Sie keine stärkere Sicherung ein. Die Elektronik kann sonst beschädigt werden.

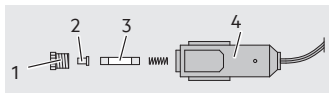

1. Schrauben Sie den Haltering (1) mit der Sicherungsabdeckung (2) von dem Kfz-Stecker (4) ab.
2. Setzen Sie eine neue Feinsicherung (3) mit gleicher Größe (siehe Technische Daten) ein.
3. Schrauben Sie den Haltering (1) mit der Sicherungsabdeckung (2) wieder auf den Kfz-Stecker (4) auf.

### Service

Sollten Sie trotz Studiums dieser Bedienungsanleitung noch Fragen zur Inbetriebnahme oder Bedienung haben, oder sollte wider Erwarten ein Problem auftreten, setzen Sie sich bitte mit Ihrem Fachhändler in Verbindung.

### Entsorgung

Die Verpackung besteht aus umweltfreundlichen Materialien, die Sie über die örtlichen Recyclingstellen entsorgen können.



Elektro- und Elektronikgeräte, die zu Abfall geworden sind, werden als Altgeräte bezeichnet. Besitzer von Altgeräten haben diese einer vom unsortierten Siedlungsabfall getrennten Erfassung zuzuführen. Altgeräte gehören insbesondere nicht in den Hausmüll, sondern in spezielle Sammel- und Rückgabesysteme.

Besitzer von Altgeräten aus privaten Haushalten können diese bei den Sammelstellen der öffentlich-rechtlichen Entsorgungsträger oder bei den von Herstellern oder Vertreibern im Sinne des ElektroG eingerichteten Rücknahmestellen unentgeltlich abgeben.

Das auf Elektro- und Elektronikgeräten regelmäßig abgebildete Symbol einer durchgestrichenen Mülltonne weist darauf hin, dass das jeweilige Gerät am Ende seiner Lebensdauer getrennt vom unsortierten Siedlungsabfall zu erfassen ist.

### Achtung!

Aufgrund des enthaltenen und entflammaren Isoliergases Cyclopentan gelten für das Gerät besondere Entsorgungsbestimmungen, die von denen für reguläre Elektroaltgeräte abweichen. Bitte wenden Sie sich für die sichere und sachgerechte Entsorgung an Ihren Entsorger und weisen Sie auf das enthaltene Isoliergas hin.

Abbildungen können geringfügig vom Produkt abweichen. Änderungen, die dem technischen Fortschritt dienen, vorbehalten. Dekoration nicht enthalten.

# TABLE OF CONTENTS

Introduction .....	22
Normal use .....	23
Contents .....	23
Technical data .....	24
Safety .....	25
Product description .....	30
Use .....	31
Information about use .....	31
Connecting the cool box .....	31
Switching the cool box on/off .....	31
Selecting the temperature unit .....	31
Setting the temperature .....	32
Setting the battery monitor with undervoltage protection .....	32
Selecting the operating mode .....	32
Tips for achieving the best cooling power .....	33
Troubleshooting .....	33
Cleaning, care and maintenance .....	35
Defrosting the cool box .....	35
Changing the fuses .....	35
Service .....	36
Disposal .....	36

# INTRODUCTION

Explanation of symbols and signal words used in these operating instructions and/ or the device:



Refer to operator's manual



Risk of bodily or fatal injury to children!



Attention - Danger! Follow safety instructions and warnings!



Danger of electric shock!



Warning of fire hazard!



Explosive substances and objects warning!



Only use device in locations protected from weather!



Safety extra-low voltage (protection class III)



Dispose of equipment and packaging in an environmentally friendly manner!



The product and packaging materials are recyclable, dispose of them separately for better waste treatment. The Triman logo is only valid for France.



This device complies with EU directives

**Note:**

These operating instructions also refer to the cool box as device.

**Normal use**

The cool box is used to cool and freeze foods beverages. Cooling is achieved using a low maintenance cooling system with compressor. It connects to power via car plug (12 V/24 V). Only use the included power adapter to power via 230 V alternating current.

This device is suitable for mobile use.

This device is not intended for storing and transporting unpackaged foods.

The device is not suitable to freeze food long term.

This device is not intended for use by children or persons with limited physical, sensory or mental capacity or lacking experience and knowledge, as they do not understand the risks involved. Do not allow children to play with the device. Cleaning user maintenance must not be performed by children without supervision.

This device is not intended for commercial use.

Any other use or modification of the device is considered improper and involves significant risks. The manufacturer assumes no liability for damages due to improper use.

**Contents**

Please check the contents immediately after opening the package. Check the device and all parts for damage. Do not operate a defective device or parts.

- 1 cool box KK 30
- 1 connecting cable with 12 V/24 V car plug
- 1 power adapter
- 1 connecting cable with 230 V plug
- Instructions for use

Please include all relevant documentation to other users!

The operating instructions are also available at the following Internet address:

<http://iuqr.de/10746>

**Technical data**

Model	KK 30
Article No.	10746
Dimensions in cm (h x w x d) closed	40 x 32 x 61
Dimensions in cm (h x w x d) open	68 x 35 x 61
Weight	~12.75 kg
Total volume	30 L
Cooling compartment	3 L
Freezer compartment	27 L
Power supply	12 V DC / 24 V DC / 230 V AC (with power adapter)
Rated current	12 V: 3.8 A 24 V: 1.9 A 230 V: 2.5 A
Power rating	45 W
Cooling temperature	+20 °C to -20 °C
Climate class	N
Cooling system	Compressor
Refrigerant	R600a (20 g)
Temperature control	Thermostat, digital
Insulation	Cyclopentane C <sub>5</sub> H <sub>10</sub>
Freezing capacity	2 kg / 24 h

Sound emissions	45.0 dB(A)
Fuse (12 V plug)	10 A
Protection class	III



AEG 10746

**201** kWh/annum**27** L**3** L

91002/6 10C

**Power supply**

Manufacturer name	MTS Marken- TechnikService GmbH & Co.KG
Manufacturer brand	AEG



Manufacturer commercial registry number	Landau i.d. Pfalz HRB 32540
Manufacturer address	Carl-Benz-Straße 2 / 76761 Rülzheim / Germany
Model number	FY-1001206000
Input	100-240 V AC
Input alternating current frequency	50/60 Hz
Output	12.0 V DC
Output voltage	6.0 A
Power output	72.0 W
Average operating efficiency	88.56 %
Efficiency at low load (10 %)	87.90 %
No-load power consumption	0.138 W
Input current	2.5 A
Protection class	II

## SAFETY

### General Safety Guidelines

Read all safety guidelines and instructions. Noncompliance with safety guidelines and instructions can cause electric shock, fire and / or serious injury. Keep all safety guidelines and instructions for future reference.

Also pass on documentation to other users and subsequent owners of the device!

### **Warning!**



Risk of bodily or fatal injury to children! Risk of suffocation or strangulation! Keep the machine out of the reach of children. Children are unable to assess the risks associated with use of this product!

 **Danger!**

Damaged leads may cause fatal electric shock. Discontinue use if leads are damaged.

- **WARNING!** Keep the air vents in the device housing freely accessible and clean. Do not cover the device during operation and regularly clean the air vents.
- **WARNING!** Do not use mechanical devices or other devices not recommended by the manufacturer to defrost the device faster.
- **WARNING!** The refrigerant circuit must not be damaged.
- **WARNING!** Do not use electrical devices in the food storage compartments of the device not recommended by the manufacturer.

- Observe the information on disposing of the device in chapter “Disposal”.
- Do not store explosives such as spray cans with flammable propellants in this device.
- This device is only intended for private use. It must not be used for commercial purposes!
- **WARNING!** When positioning the device, be careful not to pinch or damage the power cord.
- **WARNING!** Do not install power strips or portable power adapters on the back of the device. Risk of heat build-up and / or fire.
- Connection leads may only be replaced or repaired by qualified professionals.

The manufacturer is not responsible for damages caused by:

- Improper connection and / or operation.
- Exterior force, damage to the device and / or damage to parts of the device caused by mechanical impact or overload.
- Any type of modification to the device.
- Use of the device for purposes that are not described in this instruction manual.
- Consequential damages caused by non-intended and / or improper use, and / or defective batteries.
- Subsequent damages from improper and/or incorrect use.
- The unauthorised opening of the device.

This will void the guarantee.



### **Explosion and fire hazard!**

- For 230 V power supply, ensure the power voltage matches the input voltage specified on the power adapter (230 V AC) to prevent a fire hazard and damage to the device.
- For 12 V/24 V power supply, ensure the on-board voltage matches the input voltage specified on the device (12 V DC / 24 V DC) to prevent a fire hazard and damage to the device.
- Do not modify the plug in any way.
- The device is not suitable for continuous use. Otherwise overheating and permanent damage may result.
- Do not cover the device during use, as it may be damaged from extreme heating.

- The vents must not be covered.
- Keep at least 50 mm around the device clear.
- Keep the device away from open fire and hot surfaces.
- Immediately stop using the device if you notice smoke or an unusual odour.
- Do not store explosives such as spray cans with flammable propellants in this device.



### **Danger of electric shock!**

- Do not expose the product to rain or moist conditions. Avoid spilling or dripping water or other liquids on it. Water entering electrical devices will increase the risk of electric shock.
- Please verify there is no moisture on plugs and cables. Never connect the device to the on-board power with wet hands.
- Do not use device if damaged. Damage to the device or the charging cable increases the risk of electrical shock.
- This cooling unit may only be repaired by qualified professionals. Improper repairs can result in significant damage (property damage, fire and injuries).
- Unroll the cables completely before using the device. Do not use the device with the cables rolled up.
- Route the electrical cable so that it is not possible to trip over them and to prevent them being damaged.
- Do not use other cables or accessories. Do not extend the cables.
- Always unplug device by the plug. The cable may be damaged.

- Never use the cable to carry or pull the device.
- Never operate the device if it has been dropped or damaged in any other way. For inspection and repair, take it to a qualified electrician.
- If the power supply on this device is damaged, it must be replaced by the manufacturer, a manufacturer authorised service centre or a similarly qualified person to prevent hazards.
- Do not insert objects through the ventilation slots.

 **Risk of injury!**

- When transporting the device in a vehicle, keep it secured in the boot or a suitable storage area to prevent it from moving in the event of sudden vehicle movement.

- Be sure the device has a solid footing.
- Always use the handles to carry or move the device. Do not hold the device by the lid.
- The device should always be carried by at least two persons.

 **Health hazard!**

- When cooling medications, always verify the cooling capacity of the device meets the requirements of the respective medication.
- Only store food in the original packaging or suitable containers.

 **Risk of damage!**

- Do not fill the refrigeration space with liquids or ice.
- Never expose the device to direct sunlight.

## PRODUCT DESCRIPTION

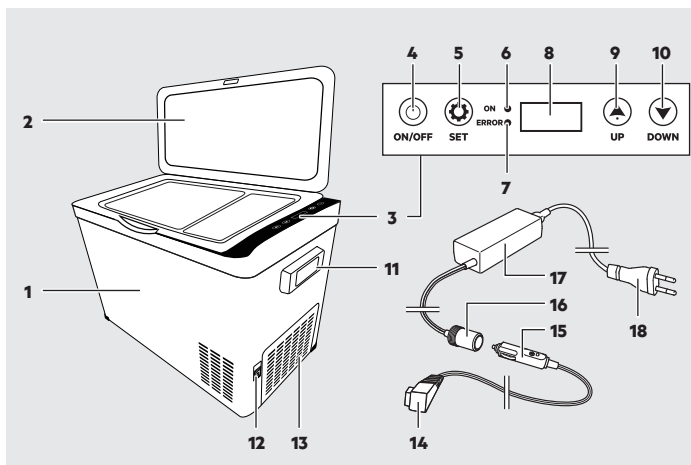

1. Cool Box
2. Lid
3. Control panel
4. "ON/OFF" button
5. "SET" key
6. "ON" LED
7. "ERROR" LED
8. Display
9. "UP" key
10. "DOWN" key
11. Carrying handle
12. Mains socket
13. Vents
14. Connecting plug
15. 12 V/24 V car power plug
16. 12 V car socket (power adapter)
17. Power adapter
18. Connecting cable with 230 V power plug

# USE

## Information about use

- Before first use: Verify the device has warnings in your language. Otherwise the decals included with the product must be applied to the product!
- Before first use, set the device on a level surface and allow at least 12 hours before switching the device on for the first time.
- Only set the device on a solid, level surface. Do not operate the device tilted!
- For reasons of hygiene, clean the inside of the cool box with a damp cloth before every use.
- You may have to turn the ignition to activate the vehicle's 12 V socket. Please refer to the owner's manual for your vehicle. Contact a specialised shop if you are unsure.
- Do not cover the device during use and ensure proper ventilation.
- Wipe away any condensation promptly. After extended cooling periods moisture will condense to water drops inside the cool box. This does not mean the device is defective.
- Do not use ice packs or ice bags in the cool box. Melt water can damage the cool box.
- When storing food, please note for thermal reasons the temperature in the cool box is lower at the bottom and higher at the top.

## Connecting the cool box

1. Connect the connecting plug (14) to the power socket (12).

12 V/24 V operation:

2. Plug the car power plug (15) into a 12 V/24 V car power socket.

230 V operation:

3. Plug the car power plug (15) into the 12 V car socket (16) of the power adapter.
4. Connect the connecting cable with 230 V power plug (18) to the power adapter (17).
5. Plug the 230 V power plug (18) into a mains socket.

## Switching the cool box on/off

1. Press the "ON/OFF" key (4) to switch the device on.  
The "ON" LED (6) will light up.  
The display (8) will show the temperature inside the cooling compartment.
2. Hold the "ON/OFF" key (4) for 5 seconds to switch the device off.
3. Clean and dry the inside of the board bar after use. This will prevent mould from forming.

## Selecting the temperature unit

1. Switch on the device.
2. Simultaneously hold the "SET" (5) and "DOWN" (10) keys for 10 seconds until the display flashes.

- Use the "UP" (9) or "DOWN" (10) key to select the desired temperature unit (°C/°F).

The display (8) will automatically apply the setting after a few seconds.

### Setting the temperature

- Switch on the device.
- Press the "SET" key (5).
- Use the "UP" (9) or "DOWN" (10) key to select the desired setting.

The display (8) will automatically apply the setting after a few seconds.

### Setting the battery monitor with undervoltage protection

The device is equipped with a three setting battery monitor with undervoltage protection to protect the battery of the vehicle from deep discharge.

If the input voltage drops below the set value, the device will automatically shut off. When the input voltage reaches the required value, the device will automatically switch on.

#### Attention!

Risk of damage!

If the battery monitor shuts off the device, the vehicle's battery is no longer fully charged. Do not switch the device on again until the battery is fully charged.

The battery monitor responds faster on "H3" than on "H2" and "H1".

12 V	H1	H2	H3
Shut-off voltage	10.3 V	10.8 V	11.3 V
Voltage to restart	11.1 V	11.8 V	12.6 V

12 V	H1	H2	H3
Shut-off voltage	21.5 V	22.3 V	24.3 V
Voltage to restart	22.7 V	23.7 V	25.7 V

Note:

- If the battery is connected to the vehicle's starter battery, set the battery monitor to "H3".
- If the device is connected to a booster battery, set the battery monitor to "H1".

- Switch on the device.
- Simultaneously hold the "UP" (9) and "DOWN" (10) keys for 5 seconds.  
The current level will flash in the display (8).
- Use the "UP" (9) or "DOWN" (10) key to select the desired setting.

The display (8) will automatically apply the setting after a few seconds.

### Selecting the operating mode

The device has two operating modes:

- HH**  
The device is in normal mode.  
The "ON" LED (6) lights up red.



### • ECO

The device is in energy saving mode.  
The "ON" LED (6) lights up green.

1. Press the "SET" key (5) twice.  
The current operating mode will flash in the display (8).
2. Use the "UP" (9) or "DOWN" (10) key to select the desired setting.

The display (8) will automatically apply the setting after a few seconds.

### Tips for achieving the best cooling power

- Select a well ventilated location for use, away from sunlight.
- Allow warm dishes to first cool down before keeping them cool in the cool box.
- Do not open the cool box more than necessary.
- Do not leave the cool box open longer than necessary.
- Defrost the cool box if ice has built up.
- Do not set the temperature lower than necessary.

## TROUBLESHOOTING

Problem	Possible cause	Correction
The device is not working. The LED doesn't light up.	No power from the car power socket.	The 12 V/24 V power socket of the vehicle may not be on until the ignition has been turned.
	The fuse has blown.	Replace the fuse.
The device does not cool. The LED is on.	Compressor defective.	Have the device repaired by an authorised service centre.
The device does not cool. The display shows error code "E1".	Input voltage too low.	Check the battery voltage.
	Battery monitor set too high.	Change the battery monitor setting.

Problem	Possible cause	Correction
When powered via 12 V/24 V car power socket: The ignition is on. The device is not working. The LEDs do not light up.	The car power socket is dirty. This will cause a poor electrical contact.	If the plug in the car power socket becomes very warm, clean the car power socket. Ensure the plug is inserted fully.
	The fuse has blown.	Replace the fuse.
	The vehicle's fuse is blown.	Replace the fuse. Please refer to the owner's manual for your vehicle.
The display shows an error code.	See table "Error codes".	Have the device repaired by an authorised service centre.

Error code	Possible cause	Correction
E0	The sensor circuit is interrupted or short-circuited.	Connect or replace the sensor.
E1	Input voltage too low.	Check the battery voltage or change the setting of the battery monitor.
E2	Problem with the fan.	Check if the fan is blocked or short-circuited.
E3	The compressor tripped the self-protection.	Disconnect the device from power for 30 minutes, then switch the device on again.
E4	The compressor is protected against unusual speeds.	Change the operating mode of the device.
E5	Display shows overheating warning.	Place the device in a well ventilated location.

# CLEANING, CARE AND MAINTENANCE

Minimal care will ensure your device remains functional for years.

- Switch off the device and disconnect from power before cleaning or inspecting the device.
- Carefully wind the cable when storing the device. This will help prevent accidental damage to the cable and the device.
- Do not use abrasive or aggressive cleaning agents.
- Wipe the lid and the container with a damp cloth; use a little washing-up liquid if necessary. Allow all parts to dry thoroughly.
- Clean the product with a soft, dry cloth.
- Store the machine in a clean, dry place.
- Leave the lid open during storage to prevent mould.

## Defrosting the cool box

Ice may build up inside the device over time and reduce the cooling capacity. Defrost the device regularly.

### Caution:

Do not use hard, sharp or pointy objects to remove ice or frozen on items.

1. Switch the device off.
2. Disconnect the device from power.
3. Remove all contents and if necessary store these in a different cooling unit.
4. Leave the lid open.
5. Use a clean cloth to wipe up water.
6. Once all the ice has melted, clean the inside of the device.
7. Allow the device to dry completely.

## Changing the fuses

A fuse inside the car plug safeguards the device. This will respond in the event of a short circuit or voltage peaks and must then be replaced.

Attention!

Do not use higher rated fuses. The electronics may otherwise be damaged.

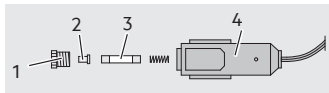

1. Unscrew the retaining pin (1) with the fuse cover (2) from the car plug (4).
2. Insert a new micro-fuse (3) of the same rating (see Technical Data).
3. Replace the retaining pin (1) with the fuse cover (2) in the car plug (4).

### Service

Should you have any questions regarding commissioning or operating in spite of studying these operating instructions, or if a problem should occur against all expectations, please get in contact with your specialist supplier.

### Disposal

The packaging consists of non-contaminating materials that you can dispose of at your local recycling point.



Electrical and electronic equipment that has become waste is referred to as old equipment. Owners of old appliances must dispose of them separately from unsorted municipal waste. In particular, WEEE does not belong in household waste, but in special collection and return systems.

Owners of WEEE from private households can hand it in free of charge at the collection points of the public waste management authorities or at the take-back points set up by manufacturers or distributors as defined by the ElektroG.

The symbol of a crossed-out dustbin regularly displayed on electrical and electronic equipment indicates that the respective device must be collected separately from unsorted municipal waste at the end of its service life.

### Attention!

Due to the flammable insulating gas cyclopentane inside the device, it is subject to special disposal regulations which are different from regular waste electrical devices. Please contact your waste disposal company regarding safe and proper disposal and specify the insulating gas inside the device.

Illustrations may vary slightly from the product itself. We reserve the right to modify the product in accordance with technical advances. Decoration not included.

# TABLE DES MATIÈRES

Introduction .....	38
Utilisation conforme .....	39
Contenu de l'emballage .....	39
Caractéristiques techniques .....	40
Sécurité .....	41
Description du produit .....	47
Utilisation .....	48
Conseils d'utilisation .....	48
Raccorder la glacière .....	48
Allumer/éteindre la glacière .....	48
Régler l'unité de température .....	49
Régler la température .....	49
Ajuster la surveillance de batterie avec protection de sous-tension .....	49
Régler le type de batterie .....	50
Conseils pour atteindre une capacité de refroidissement optimale .....	50
Analyse d'erreurs .....	51
Nettoyage, entretien et maintenance .....	53
Dégivrer la glacière .....	53
Remplacement du fusible .....	53
Service .....	54
Mise au rebut .....	54

# INTRODUCTION

Explication des symboles et mots d'avertissements qui sont utilisés dans la présente notice d'explication et/ou sur l'appareil:



Lorsque vous utilisez l'appareil, veuillez vous conformer à la présente notice d'utilisation.



Risque d'accident et danger de mort pour les enfants !



Veillez respecter les consignes de mise en garde et de sécurité !



Danger de choc électrique !



Avertissement de risque d'incendie !



Risque de matériaux et objets explosifs !



Utiliser l'appareil uniquement dans des endroits protégés des intempéries !



Très basse tension de sécurité (classe de protection III)



Jetez l'appareil, les piles et l'emballage en respectant l'environnement !



Le produit et les matériaux d'emballage sont recyclables, jetez-les séparément pour un meilleur traitement des déchets. Le logo Triman n'est valable que pour la France.



L'appareil est conforme aux directives de l'UE

Remarque :

Le terme appareil est aussi employé pour désigner la glacière dans ce mode d'emploi.

### Utilisation conforme

La glacière sert à refroidir et congeler les aliments et boissons. Le refroidissement s'effectue au moyen d'un circuit de refroidissement sans entretien avec compresseur. Le raccordement se fait via la prise allume-cigare (12 V/24 V). Le fonctionnement sur courant alternatif 230 V n'est possible qu'avec l'adaptateur secteur fourni.

L'appareil convient à une utilisation mobile.

L'appareil n'est pas destiné au stockage et au transport de produits alimentaires non emballés.

L'appareil n'est pas destiné à la congélation durable de produits alimentaires.

Cet appareil peut être utilisé par des enfants et personnes dont les capacités physiques, sensorielles ou mentales sont réduites ou manquant d'expé-

rience et de connaissances, étant donné qu'ils ne comprennent pas les dangers encourus. Les enfants ne doivent pas jouer avec l'appareil. Le nettoyage et l'entretien d'utilisateur ne doivent pas être effectués par des enfants sans surveillance.

L'appareil n'est pas prévu pour une utilisation commerciale.

Toute autre utilisation ou modification de l'appareil est considérée comme non conforme à sa destination et présente des risques sérieux. Le fabricant ne peut être tenu responsable pour des dommages résultant d'une utilisation non conforme.

### Contenu de l'emballage

Contrôlez immédiatement le contenu de l'emballage après avoir déballé l'appareil. Contrôlez l'appareil ainsi que toutes les pièces du point de vue d'éventuels dommages. Ne mettez pas en marche un appareil ou des pièces défectueux.

- 1 glacière KK 30
- 1 câble de raccordement avec fiche allume-cigare 12 V/24 V
- 1 adaptateur secteur
- 1 câble de raccordement avec fiche secteur 230 V
- Notice d'utilisation

Fournissez tous les documents aux autres utilisateurs !

Le mode d'emploi est également disponible à l'adresse Internet suivante:  
<http://iuqr.de/10746>

**Caractéristiques techniques**

Modèle	KK 30
Référence	10746
Dimensions en cm (H x L x P) fermée	40 x 32 x 61
Dimensions en cm (H x L x P) ouverte	68 x 35 x 61
Poids	~12,75 kg
Volume total	30 l
Compartment réfrigérant	3 l
Compartment de congélation	27 l
Alimentation électrique	12 V DC / 24 V DC / 230 V AC (avec adaptateur secteur)
Courant nominal	12 V : 3,8 A 24 V : 1,9 A 230 V : 2,5 A
Puissance nominale	45 W
Température de refroidissement	de +20 °C à -20 °C
Classe climatique	N
Système de refroidissement	Compresseur
Fluide de refroidissement	R600a (20 g)

Régulation de température	Thermostat, numérique
Isolation	Cyclopentane C <sub>5</sub> H <sub>10</sub>
Puissance de congélation	2 kg / 24 h
Émissions sonores	45,0 dB(A)
Fusible (fiche 12 V)	10 A
Classe de protection	III



AEG 10746

**201** kWh/annum**27** L**3** L**45** dBABC**D**

9102/6102



Bloc d'alimentation	
Nom du fabricant	MTS Marken- TechnikService GmbH & Co.KG
Marque commerciale du fabricant	AEG
Numéro de registre du commerce du fabricant	Landau i.d. Pfalz HRB 32540
Adresse du fabricant	Carl-Benz- Straße 2 / 76761 Rülzheim / Allemagne
Identifiant du modèle	FY-1001206000
Entrée	100-240 V AC
Fréquence du courant alternatif d'entrée	50/60 Hz
Tension de sortie	12,0 V DC
Courant de sortie	6,0 A
Puissance de sortie	72,0 W
Efficacité moyenne en fonctionnement	88,56 %
Efficacité à faible charge (10 %)	87,90 %
Puissance absorbée à charge nulle	0,138 W
Courant d'entrée	2,5 A
Classe de protection	II

## SÉCURITÉ

### Consignes générales de sécurité

Veuillez lire toutes les consignes de sécurité et les instructions. Le nonrespect des consignes de sécurité et des instructions peut provoquer un choc électrique, des brûlures et / ou des blessures graves. Conservez toutes les consignes de sécurité et des instructions afin de pouvoir les consulter ultérieurement.

Fournissez tous les documents aux autres utilisateurs ou aux prochains utilisateurs de l'appareil !

### **Avertissement!**



Risque d'accident et danger de mort pour les enfants ! Risque d'étouffement et d'étranglement !

Maintenez l'appareil hors de portée des enfants. Les enfants ne peuvent pas reconnaître les risques liés à la machine !

**⚠ Risque pour la vie!**

Des câbles endommagés peuvent déclencher un choc électrique mortel. Ne plus utiliser les câbles endommagés.

- **AVERTISSEMENT !** Gardez les fentes de ventilation du carter d'appareil accessibles et propres. Ne couvrez pas l'appareil pendant le fonctionnement et nettoyez régulièrement les fentes de ventilation.
- **AVERTISSEMENT !** N'utilisez pas de dispositifs mécaniques ou autres moyens non recommandés par le fabricant afin d'accélérer le processus de décongélation.

- **AVERTISSEMENT !** Le circuit de fluide de refroidissement ne doit pas être abîmé.
- **AVERTISSEMENT !** N'utilisez pas d'appareils électriques dans les compartiments de stockage pour produits alimentaires, à moins que ceux-ci aient été recommandés par le fabricant.
- Veuillez prendre en compte les consignes de mise au rebut de l'appareil au chapitre « Mise au rebut ».
- N'entreposez pas de produits explosifs dans cet appareil, comme des bombes aérosol aux gaz propulseurs inflammables.
- Cet appareil est uniquement destiné à un usage privé. Il ne doit pas être utilisé dans un but commercial !

- **AVERTISSEMENT !** Lors de la mise en place de l'appareil, veillez à ce que le câble secteur ne soit pas coincé ou abîmé.
  - **AVERTISSEMENT !** Ne placez pas de multiprises ou blocs d'alimentation portables sur la face arrière de l'appareil. Risque d'accumulation de chaleur et/ ou d'incendie.
  - Les lignes de raccordements ne doivent être remplacées ou réparées que par du personnel qualifié.
  - tout type de modification de l'appareil,
  - une utilisation de l'appareil à des fins non décrites dans ce mode d'emploi,
  - des dommages indirects causés par une utilisation non conforme et/ou des batteries défectueuses,
  - L'humidité et/ou une aération insuffisante.
  - une ouverture non autorisée de l'appareil.
- Ceci conduit à la perte du droit à la garantie.

Le fabricant n'est pas responsable des dommages causés par:

- un raccordement et/ou une utilisation non conformes,
- les influences extérieures, les dommages subis par l'appareil et/ou des pièces de l'appareil suite à des actions mécaniques ou une surcharge,
- Lorsque vous utilisez une alimentation électrique 230 V, assurez-vous que la tension secteur correspond à la tension d'entrée (230 V AC) indiquée sur l'adaptateur secteur, ceci afin d'éviter tout risque



### **Risque d'explosion et d'incendie !**

- d'incendie et d'endommagement de l'appareil.
- Lorsque vous utilisez une alimentation électrique 12 V/24 V, assurez-vous que la tension à bord correspond à la tension d'entrée (12 V DC / 24 V DC) indiquée sur l'appareil afin d'éviter tout risque d'incendie et d'endommagement de l'équipement.
  - La fiche ne doit être modifiée sous aucun prétexte.
  - L'appareil n'est pas conçu pour une utilisation prolongée. Ceci peut entraîner une surchauffe et provoquer des dommages permanents.
  - Ne couvrez pas l'appareil pendant le fonctionnement afin d'éviter tout endommagement à la suite d'une forte surchauffe.
  - Les ouvertures de ventilation ne doivent pas être recouvertes.
  - La distance minimale autour de l'appareil doit être d'au moins 50 mm.
  - Gardez l'appareil éloigné de tout feu ouvert et des surfaces chaudes.
  - Arrêtez immédiatement l'utilisation de l'appareil si de la fumée est visible ou que vous sentez une odeur inhabituelle.
  - N'entreposez pas de produits explosifs dans l'appareil, comme des bombes aérosol aux gaz propulseur inflammable.



**Danger de choc électrique !**

- N'exposez pas l'appareil à la pluie ou à l'humidité. Évitez de renverser ou de faire goutter dessus de l'eau ou d'autres liquides. Si de l'eau pénètre dans des appareils électriques, le risque de décharge électrique s'en voit augmenté.

- Veillez à ce que toutes les prises et tous les câbles soient exempts d'humidité. Ne connectez jamais l'appareil au système électrique du véhicule avec les mains mouillées.
- N'utilisez pas un appareil défectueux. Les dommages de l'appareil ou du câble augmentent le risque de choc électrique.
- Cette glacière ne doit être réparée que par du personnel qualifié. Des réparations non conformes peuvent constituer un danger majeur (dommages matériels, incendies et blessures).
- Déroulez correctement le câble lorsque vous utilisez l'appareil. N'utilisez pas l'appareil si les câbles sont enroulés.
- Disposer les câbles électriques de façon à ne pas les endommager et à ce que personne ne se prenne les pieds dedans.
- N'utilisez aucun autre câble ou accessoire. Ne rallongez pas les câbles.
- Débranchez le câble de la prise uniquement par la fiche. Dans le cas contraire, le câble peut être endommagé.
- N'utilisez jamais le câble pour porter ou tirer l'appareil.
- N'utilisez jamais l'appareil, s'il est tombé ou a subi un quelconque dommage. Faites-le vérifier et réparer par un électricien spécialisé.
- Si le branchement secteur de cet appareil est abîmé, il doit être remplacé par le fabricant, par un atelier de réparation agréé par le fabricant ou par toute autre personne dotée possédant

une qualification similaire, ceci afin d'éviter toute mise en danger.

- N'introduisez pas d'objet dans les orifices d'aération.

### **Risque de blessure !**

- Si vous transportez l'appareil dans un véhicule, placez-le fixé dans le coffre ou bien sur une surface appropriée afin qu'il ne se mette pas en mouvement lors de déplacements soudains du véhicule.
- Veillez à une assise sûre de l'appareil.
- Maintenez toujours l'appareil par ses poignées lorsque vous le transportez ou le déplacez. Ne maintenez pas l'appareil par son couvercle.
- L'appareil doit toujours être porté par au moins deux personnes.

### **Risque pour la santé !**

- Lors du refroidissement de médicaments, vérifiez que la puissance de refroidissement de l'appareil correspond bien aux exigences des médicaments correspondants.
- Les produits alimentaires ne doivent être conservés que dans leur emballage d'origine ou dans des récipients appropriés.

### **Risque de dégradation !**

- Ne placez pas de liquides ou de glace dans l'espace de refroidissement.
- N'exposez pas l'appareil aux rayons directs du soleil.

# DESCRIPTION DU PRODUIT

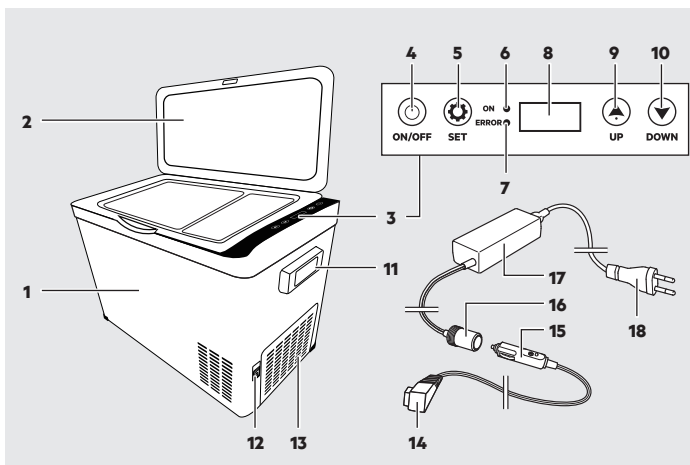

- |                         |   |
|-------------------------|---|
| 1. Glacière             | 11. Poignée de transport                            |
| 2. Couverture           | 12. Prise de raccordement au réseau                 |
| 3. Panneau de commande  | 13. Fentes de ventilation                           |
| 4. Bouton « ON/OFF »    | 14. Connecteur de raccordement                      |
| 5. Touche « SET »       | 15. Fiche allume-cigare 12 V/24 V                   |
| 6. Voyant LED « ON »    | 16. Douille allume-cigare 12 V (adaptateur secteur) |
| 7. Voyant LED « ERROR » | 17. Adaptateur secteur                              |
| 8. Afficheur            | 18. Câble de raccordement avec fiche secteur 230 V  |
| 9. Touche « UP »        |   |
| 10. Touche « DOWN »     |   |

# UTILISATION

## Conseils d'utilisation

- Avant la première mise en service : Assurez-vous que les indications d'avertissement sur l'appareil sont bien inscrites dans votre langue. Dans le cas contraire, veuillez coller sur l'appareil l'étiquette fournie avec le produit !
- Placez l'appareil avant la première utilisation sur une surface plane et attendez au moins 12 heures avant d'allumer l'appareil pour la première fois.
- L'appareil ne doit être posé que sur un support rigide et horizontal. Cet appareil ne doit pas être utilisé en position inclinée !
- Pour des raisons d'hygiène, nettoyez l'espace intérieur de la glacière avant chaque utilisation au moyen d'un chiffon humide.
- La prise allume-cigare 12 V du véhicule n'est éventuellement active qu'après la mise en marche de l'allumage. Veuillez respecter la notice d'utilisation du véhicule. En cas de doute, contactez votre garage.
- Ne pas recouvrir l'appareil pendant son fonctionnement et veillez à une bonne aération.
- Essuyez immédiatement l'eau de condensation formée. Après un refroidissement de longue durée, de l'humidité peut se condenser dans la

glacière sous forme de gouttes d'eau. Ceci ne signifie pas que l'appareil est hors d'usage.

- N'utilisez ni accumulateurs de froid ni sachets de glace dans la glacière. L'eau de fonte peut détériorer la glacière.
- Lors du stockage de produits alimentaires, sachez que, des raisons thermiques, la température dans la glacière est plus basse en bas et plus élevée en haut.

## Raccorder la glacière

1. Reliez la fiche de raccordement (14) à la prise de raccordement secteur (12).

Fonctionnement sur 12 V/24 V :

2. Branchez la fiche secteur allume-cigare (15) dans une prise allume-cigare 12 V/24 V.

Fonctionnement sur 230 V :

3. Branchez la fiche secteur allume-cigare (15) dans la prise allume-cigare 12 V (16) de l'adaptateur secteur.
4. Reliez le câble de raccordement avec fiche secteur 230 V (18) à l'adaptateur secteur (17).
5. Branchez la fiche secteur 230 V (18) dans une prise secteur.

## Allumer/éteindre la glacière

1. Appuyez sur la touche « ON/OFF » (4) pour allumer l'appareil. Le voyant LED « ON » (6) s'allume. L'écran (8) indique la température dans le compartiment réfrigérant.



- Appuyez sur la touche « ON/OFF » (4) pendant 5 secondes pour éteindre l'appareil.
- Nettoyez et séchez l'espace intérieur de la glacière après utilisation. Vous éviterez ainsi la formation de moisissures.

### Régler l'unité de température

- Allumez l'appareil.
- Appuyez simultanément sur les touches « SET » (5) et « DOWN » (10) pendant 10 secondes jusqu'à ce que l'affichage d'écran clignote.
- Utilisez la touche « UP » (9) ou la touche « DOWN » (10) pour régler l'unité de température (°C/°F).

Après quelques secondes, l'écran (8) prend en charge automatiquement le réglage choisi.

### Régler la température

- Allumez l'appareil.
- Appuyez sur la touche « SET » (5).
- Utilisez la touche « UP » (9) ou la touche « DOWN » (10) pour sélectionner le réglage souhaité.

Après quelques secondes, l'écran (8) prend en charge automatiquement le réglage choisi.

### Ajuster la surveillance de batterie avec protection de sous-tension

L'appareil est équipé d'une surveillance de batterie à trois niveaux avec protection de sous-tension afin de protéger la batterie du véhicule des fortes décharges.

Si la tension d'entrée baisse sous la valeur réglée, l'appareil s'éteint automatiquement. Si la tension d'entrée remonte à la valeur nécessaire, l'appareil se rallume automatiquement.

### Attention !

Risque de dégradation !

Si l'appareil est éteint par la surveillance de batterie, la batterie du véhicule n'est pas rechargée complètement. Ne rallumez l'appareil que si la batterie a été complètement rechargée.

La surveillance de batterie réagit au niveau « H3 » plus rapidement qu'aux niveaux « H2 » et « H1 ».

12 V	H1	H2	H3
Tension de mise à l'arrêt	10,3 V	10,8 V	11,3 V
Tension de remise en marche	11,1 V	11,8 V	12,6 V

24 V	H1	H2	H3
Tension de mise à l'arrêt	21,5 V	22,3 V	24,3 V
Tension de remise en marche	22,7 V	23,7 V	25,7 V

Remarque :

- Si l'appareil est raccordé à la batterie de démarrage du véhicule, placez la surveillance de batterie sur le niveau « H3 ».

- Si l'appareil est raccordé à une batterie supplémentaire, placez la surveillance de batterie sur le niveau « H1 ».

1. Allumez l'appareil.
2. Appuyez simultanément sur les touches « UP » (9) et « DOWN » (10) pendant 5 secondes.  
Le niveau actuel clignote sur l'écran (8).
3. Utilisez la touche « UP » (9) ou la touche « DOWN » (10) pour sélectionner le réglage souhaité.

Après quelques secondes, l'écran (8) prend en charge automatiquement le réglage choisi.

### Régler le type de batterie

L'appareil dispose de deux modes de fonctionnement :

#### ● HH

L'appareil fonctionne en mode normal.

Le voyant LED « ON » (6) s'allume en rouge.

#### ● ECO

L'appareil fonctionne en mode d'économie d'énergie.

Le voyant LED « ON » (6) s'allume en vert.

1. Appuyez sur la touche « SET » (5) deux fois de suite.  
Le mode de fonctionnement actuel clignote sur l'écran (8).
2. Utilisez la touche « UP » (9) ou la touche « DOWN » (10) pour sélectionner le réglage souhaité.

Après quelques secondes, l'écran (8) prend en charge automatiquement le réglage choisi.

### Conseils pour atteindre une capacité de refroidissement optimale

- Choisissez un emplacement bien aéré et à l'abri des rayons du soleil.
- Laissez tout d'abord refroidir les mets chauds avant de les maintenir au froid dans la glacière.
- N'ouvrez pas la glacière plus souvent que nécessaire.
- Ne laissez pas la glacière ouverte plus longtemps que nécessaire.
- Faites dégivrer la glacière en cas de formation de glace.
- N'ajustez pas la température à une valeur inutilement basse.

## ANALYSE D'ERREURS

Problème	Cause possible	Remède
L'appareil ne fonctionne pas. Le voyant LED ne s'allume pas.	Pas de tension à la prise allume-cigare du véhicule.	La prise allume-cigare 12 V/24 V du véhicule n'est éventuellement active qu'après la mise en marche de l'allumage.
	Le fusible a sauté.	Insérez un nouveau fusible.
L'appareil ne refroidit pas. Le voyant LED s'allume.	Compresseur défectueux.	Faites réparer l'appareil par un atelier agréé.
L'appareil ne refroidit pas. L'écran indique le code d'erreur « E1 ».	Tension d'entrée trop basse.	Vérifiez la tension de batterie.
	Niveau de surveillance de batterie réglé trop haut.	Changez de niveau pour la surveillance de batterie.
Fonctionnement sur prise allume-cigare 12 V/24 V : L'allumage est actif. L'appareil ne fonctionne pas. Les voyants LED ne s'allument pas.	La prise allume-cigare est sale. Ceci cause un mauvais contact électrique.	Si la fiche dans la prise allume-cigare est très chaude, nettoyez la prise allume-cigare. Assurez-vous que la fiche est bien branchée.
	Le fusible a sauté.	Insérez un nouveau fusible.
	Le fusible du véhicule a fondu.	Insérez un nouveau fusible. Veuillez respecter la notice d'utilisation du véhicule.
L'écran indique un code d'erreur.	Voir tableau « Codes d'erreur ».	Faites réparer l'appareil par un atelier agréé.

<b>Code d'erreur</b>	<b>Cause possible</b>	<b>Remède</b>
E0	Le circuit de capteurs est interrompu ou court-circuité.	Raccordez le capteur ou remplacez-le.
E1	Tension d'entrée trop basse.	Vérifiez la tension de batterie ou changez de niveau pour la surveillance de batterie.
E2	Problème de ventilateur.	Vérifiez si le ventilateur est bloqué ou court-circuité.
E3	La compresseur a activé l'auto-protection.	Débranchez l'appareil pendant 30 minutes de l'alimentation électrique et rallumez-le.
E4	Le compresseur se protège des vitesses inhabituelles.	Changez le type de fonctionnement de l'appareil.
E5	Avertissement de surchauffe sur l'écran.	Placez l'appareil dans un lieu bien ventilé.

# NETTOYAGE, ENTRETIEN ET MAINTENANCE

Votre appareil peut fonctionner pendant des années avec un entretien minimal

- Débranchez l'appareil de la prise secteur avant de nettoyer l'appareil ou de le contrôler.
- Enroulez correctement le câble lorsque vous rangez l'appareil. Cela permet d'éviter des dommages par erreur du câble et de l'appareil.
- N'utilisez pas de produits abrasifs ou agressifs.
- Essuyez le couvercle et le conteneur avec un chiffon légèrement humide et un peu de liquide vaisselle le cas échéant. Laissez ensuite tous les éléments sécher complètement.
- Nettoyez le produit avec un chiffon doux et sec.
- Stocker l'appareil dans un endroit propre et sec.
- Pendant le stockage, laissez le couvercle ouvert afin d'éviter la formation de moisissures.

## Dégivrer la glacière

Avec le temps, de la glace peut se former à l'intérieur de l'appareil et réduire la puissance de refroidissement. Faites dégivrer régulièrement l'appareil.

### Attention :

N'utilisez pas d'objets durs, aiguisés ou pointus pour éliminer la glace ou libérer des objets pris dans la glace.

1. Éteignez l'appareil.
2. Débranchez l'appareil de l'alimentation électrique.
3. Retirez tous les objets et entreposez-les le cas échéant dans une autre glacière.
4. Laissez le couvercle ouvert.
5. Essuyez l'eau de dégivrage avec un chiffon propre.
6. Lorsque toute la glace a fondu, nettoyez l'espace intérieur de l'appareil.
7. Laissez l'appareil sécher complètement.

## Remplacement du fusible

L'appareil est protégé par un fusible placé dans la fiche allume-cigare. Celui-ci se déclenche en cas de court-circuit ou de pics de tension et doit alors être remplacé.

### Attention !

N'installez pas de fusible plus puissant. Cela pourrait endommager le système électronique.

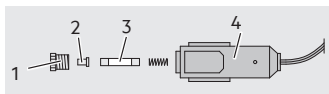

1. Dévissez la bague d'arrêt (1) avec le cache du fusible (2) sur la fiche allume-cigare (4).
2. Branchez un nouveau fusible fin (3) de même taille (voir caractéristiques techniques).
3. Revissez la bague d'arrêt (1) avec le cache du fusible (2) sur la fiche allume-cigare (4).

### Service

Si après avoir lu soigneusement le présent mode d'emploi vous avez encore des questions concernant la mise en service ou l'utilisation ou si un problème venait à se produire contre toute attente, veuillez prendre contact avec un commerce spécialisé.

### Mise au rebut

L'emballage est composé de matériaux respectueux de l'environnement que vous pourrez éliminer dans les points de recyclages locaux prévus à cet effet.



Les appareils électriques et électroniques qui sont devenus des déchets sont appelés vieux appareils. Les propriétaires de vieux appareils doivent les éliminer séparément des déchets municipaux non triés. En particulier, les DEEE n'ont pas leur place dans les déchets ménagers, mais dans des systèmes de collecte et de retour spéciaux.

Les propriétaires de DEEE provenant de ménages privés peuvent les déposer gratuitement aux points de collecte des autorités publiques de gestion des déchets ou aux points de reprise mis en place par les fabricants ou les distributeurs tels que définis par l'ElektroG.

Le symbole de la poubelle barrée qui figure régulièrement sur les équipements électriques et électroniques indique que l'appareil concerné doit être collecté séparément des déchets municipaux non triés à la fin de sa durée de vie.

### Attention !

En raison de la présence du gaz isolant inflammable cyclopentane, des mesures de mise au rebut particulières sont valables pour l'appareil déviant de celles valant pour les appareils électriques normaux. Pour une mise au rebut sûre et correcte, adressez-vous à votre entreprise de traitement des déchets et indiquez la présence de gaz isolant.

Les images peuvent différer légèrement du produit. Nous nous réservons le droit d'y apporter des modifications dans l'intérêt du progrès technique. Décoration non comprise.

# SOMMARIO

Introduzione .....	56
Uso conforme .....	57
Fornitura .....	57
Dati tecnici .....	58
Sicurezza .....	59
Descrizione del prodotto .....	65
Uso .....	66
Note per l'uso .....	66
Collegamento del box frigo .....	66
Accensione/spengimento del box frigo .....	66
Impostazione dell'unità di temperatura .....	67
Impostazione della temperatura .....	67
Impostazione del monitoraggio della batteria con protezione da sottotensione	67
Impostazione della modalità di funzionamento .....	68
Consigli per un ottimo raffreddamento .....	68
Analisi degli errori .....	69
Pulizia, manutenzione e riparazioni .....	71
Sbrinamento del box frigo .....	71
Sostituzione del fusibile .....	71
Assistenza .....	72
Smaltimento .....	72

# INTRODUZIONE

Spiegazione dei simboli e dei termini di avvertenza utilizzati in queste istruzioni per l'uso e/o sul dispositivo:



Per l'utilizzo del dispositivo attenersi a queste istruzioni.



Pericolo di vita e di incidenti per i bambini!



Rispettare le istruzioni e le avvertenze per la sicurezza!



Stromschlaggefahr!



Avvertenza di pericolo di incendio!



Avviso di materiali o oggetti esplosivi!



Utilizzare il dispositivo esclusivamente in ambienti non soggetti agli agenti atmosferici!



Bassa tensione di sicurezza (classe di protezione III)



Non disperdere nell'ambiente il dispositivo e la confezione!





Il prodotto e i materiali di imballaggio sono riciclabili, smaltirli separatamente per un migliore trattamento dei rifiuti. Il logo Triman è valido solo per la Francia.



Il dispositivo è conforme alle direttive UE

Nota:

In queste istruzioni per l'uso il box frigo viene indicato anche con il termine 'apparecchiatura'.

#### Uso conforme

Il box frigo serve a raffreddare e congelare cibi e bevande. Il raffreddamento avviene tramite un circuito di raffreddamento con compressore che necessita di poca manutenzione. Il collegamento avviene tramite la spina auto (12 V/24 V). Per il funzionamento con corrente alternata 230 V è consentito utilizzare esclusivamente l'adattatore di rete fornito in dotazione.

L'apparecchio è adatto all'uso mobile.

Il dispositivo non è adatto per la conservazione e il trasporto di generi alimentari non confezionati.

L'apparecchio non è idoneo per il congelamento duraturo di generi alimentari.

Questo apparecchio non è destinato all'uso da parte di bambini o persone con ridotte capacità fisiche, sensoriali

o mentali o con scarsa esperienza e conoscenza, dato che non comprendono i rischi ad esso collegati. Ai bambini non è consentito giocare con l'apparecchio. La pulizia e la manutenzione possono essere eseguite da bambini soltanto sotto la supervisione di un adulto.

L'apparecchio non è destinato all'uso commerciale.

Ogni altro uso o modifica del dispositivo è considerato improprio e può causare pericoli. Il produttore è esonerato da qualunque responsabilità per danni derivanti da un uso improprio del dispositivo.

#### Fornitura

Controllare la fornitura subito dopo averla aperta. Controllare se il dispositivo o i componenti sono danneggiati. Non utilizzare il dispositivo o componenti guasti.

- 1 box frigo KK 30
- 1 cavo di collegamento con spina auto da 12 V/24 V
- 1 adattatore di rete
- 1 cavo di collegamento con spina di rete da 230 V
- Istruzioni per l'uso

Consegnare la documentazione completa agli altri utenti!

Le istruzioni per l'uso sono disponibili anche al seguente indirizzo Internet:  
<http://iuqr.de/10746>

**Dati tecnici**

Modello	KK 30
N° articolo	10746
Dimensioni in cm (A x L x P) chiuso	40 x 32 x 61
Dimensioni in cm (A x L x P) aperto	68 x 35 x 61
Peso	~12,75 kg
Volume complessivo	30 L
Congelatore	3 L
Freezer	27 L
Alimentazione elettrica	12 V DC / 24 V DC / 230 V AC (con adattatore di rete)
Corrente nominale	12 V: 3,8 A 24 V: 1,9 A 230 V: 2,5 A
Potenza nominale	45 W
Temperatura di raffreddamento	da +20 °C a -20 °C
Classe climatica	N
Sistema di raffreddamento	Compressore
Refrigerante	R600a (20 g)
Regolazione della temperatura	Termostato, digitale

Isolamento	Ciclopentano $C_5H_{10}$
Potenza di congelamento	2 kg / 24 h
Emissioni acustiche	45,0 dB(A)
Fusibile (spina 12 V)	10 A
Classe di isolamento	III



ENERG



AEG
10746



## 201 kWh/annum



**27 L**



**3 L**



**45 dB**  
ABCD

9 102 61 102

Alimentatore	
Nome del produttore	MTS Marken- TechnikService GmbH & Co.KG
Marchio del produttore	AEG
N° registro imprese del produttore:	Landau i.d. Pfalz HRB 32540
Indirizzo del produttore	Carl-Benz- Straße 2 / 76761 Rülzheim / Germania
Codice modello	FY-1001206000
Potenza assorbita	100-240 V AC
Frequenza corrente alternata in ingresso	50/60 Hz
Potenza	12,0 V DC
Corrente di carica	6,0 A
Potenza di uscita	72,0 W
Efficienza media durante il funzionamento	88,56%
Efficienza a carico ridotto (10%)	87,90%
Assorbimento potenza a carico zero	0,138 W
Corrente in entrata	2,5 A
Classe di isolamento	II

## SICUREZZA

### Indicazioni di sicurezza generali

Leggere tutte le indicazioni e le istruzioni di sicurezza. Omissioni nell'osservanza delle indicazioni di sicurezza e delle istruzioni possono provocare scosse elettriche, ustioni e/o gravi lesioni. Conservare per future consultazioni tutte le indicazioni di sicurezza e le istruzioni.

Si consiglia di allegare l'intera documentazione anche agli altri utenti che usufruiranno del prodotto o cederla agli utenti nuovi proprietari!

#### **Attenzione!**



Pericolo di vita e di incidenti per i bambini!

Pericolo di soffocamento e strangolamento! Tenere l'apparecchio lontano dalla

portata dei bambini. I bambini non sanno riconoscere i pericoli legati al prodotto!

**⚠ Pericolo di morte!**

I fili danneggiati possono generare una scossa elettrica mortale.

- **AVVERTIMENTO!** Tenere le griglie di ventilazione dell'alloggiamento dell'apparecchio accessibili e pulite. Durante il funzionamento non coprire l'apparecchio e pulire regolarmente le griglie di ventilazione.
- **AVVERTIMENTO!** Non utilizzare dispositivi meccanici o altri mezzi che non siano stati consigliati dal produttore per accelerare il processo di sbrinamento.
- **AVVERTIMENTO!** Il circuito del refrigerante non deve essere danneggiato.

- **AVVERTIMENTO!** Non utilizzare apparecchi elettrici nei cassetti per la conservazione dei generi alimentari dell'apparecchio, a meno che non si tratti di quelli che sono stati consigliati dal produttore.
- Osservare le indicazioni sullo smaltimento dell'apparecchio nel capitolo „Smaltimento“.
- Non conservare sostanze esplosive come bombolette spray con propellenti infiammabili in questo apparecchio.
- Questo apparecchio è concepito esclusivamente per uso privato. Non è consentito l'uso per scopi commerciali!
- **AVVERTIMENTO!** Durante l'installazione dell'apparecchio assicurarsi che il cavo di rete non sia schiacciato o danneggiato.

- **AVVERTIMENTO!** Non applicare prese multiple o alimentatori portatili sul retro dell'apparecchio. Sussiste il pericolo di un accumulo di calore / o di incendio.
- I cavi di allacciamento possono essere sostituiti o riparati solo da personale qualificato.

Il produttore non è da considerarsi responsabile per danni causati da:

- Collegamento e/o funzionamento non corretto.
- Azioni violente esterne, danni al dispositivo e/o a suoi componenti dovuti ad azioni meccaniche o sovraccarico.
- Ogni tipo di modifica del dispositivo.
- Utilizzo del dispositivo per scopi diversi da quelli descritti in questo manuale d'uso.

- Danni conseguenti a un utilizzo non conforme alla destinazione d'uso e/o a batterie difettose.
- Umidità e/o aerazione insufficiente.
- Apertura non autorizzata del dispositivo.

Che porta al decadimento della garanzia.



**Pericolo d'esplosione e d'incendio!**

- In caso di alimentazione a 230 V assicurarsi che la tensione di rete coincida con la tensione in ingresso indicata sull'adattatore di rete (230 V AC) per evitare di danneggiare l'apparecchio o di provocare incendi.
- Con alimentazione a 12 V/24 V: per evitare di danneggiare l'apparecchio o di provocare incendi, accertarsi che la tensione

di bordo corrisponda a quella d'ingresso indicata sull'apparecchio (12 V DC / 24 V DC).

- Non apportare alcuna modifica alla spina.
- La borsa termica non è adatta per il funzionamento continuo. Altrimenti potrebbe surriscaldarsi e subire quindi danni permanenti.
- Durante l'utilizzo non coprire il dispositivo perché si provocherebbe un forte surriscaldamento con conseguenti danneggiamenti.
- Le aperture di ventilazione non devono essere coperte.
- La distanza minima dall'apparecchio deve essere almeno di 50 mm.
- Tenere lontano l'apparecchio da fiamme libere e superfici calde.

- Nel caso in cui sia visibile del fumo o sia presente un odore insolito, sospendere immediatamente l'utilizzo del dispositivo.
- Non conservare sostanze esplosive come ad es. bombolette spray con gas propellente infiammabile all'interno dell'apparecchio.



### **Stromschlaggefahr!**

- Non esporre il dispositivo alla pioggia o al bagnato. Evitare di scuotere o far sgocciolare acqua o altri liquidi su di esso. La penetrazione di acqua negli apparecchi elettrici aumenta il rischio di folgorazione.
- Assicurarsi che tutte le spine e tutti i cavi non siano soggetti a umidità. Non collegare mai l'apparecchiatura alla rete elettrica quando si hanno le mani bagnate.

- Non utilizzare apparecchi danneggiati. Danneggiamenti dell'apparecchio o del cavo di ricarica aumentano il rischio di folgorazione.
- Questo apparecchio di refrigerazione può essere riparato solo da personale qualificato. Le riparazioni improprie possono causare notevoli pericoli (danni materiali, incendi e lesioni).
- Srotolare completamente il cavo prima di utilizzare l'apparecchio. Non utilizzare l'apparecchio se i cavi sono arrotolati.
- Disporre il cablaggio elettrico in modo che non si possa calpestarlo, né danneggiarlo.
- Non utilizzare altri cavi o accessori. Non prolungare il cavo.
- Per scollegare il cavo dalla presa tirarlo esclusivamente dalla spina. Altrimenti il cavo potrebbe danneggiarsi.
- Non utilizzare mai il cavo per spostare o trascinare il dispositivo.
- Non mettere mai in funzione il dispositivo nel caso in cui fosse caduto per terra o risultasse danneggiato in altro modo. Portarlo da un elettricista qualificato per un controllo ed una riparazione.
- Se l'alimentatore di rete dell'apparecchio è danneggiato, contattare il produttore, una ditta autorizzata o personale qualificato per farlo sostituire ed evitare così situazioni di rischio.
- Non inserire oggetti all'interno delle feritoie di ventilazione.



### **Pericolo di lesioni!**

- Se si trasporta l'apparecchiatura su un veicolo, sistemarla adeguatamente nel portabagagli o in un punto idoneo per evitare che, in caso di movimenti improvvisi del veicolo, l'apparecchiatura possa muoversi.
- Accertarsi che il dispositivo sia posizionato in modo sicuro.
- Tenere l'apparecchio sempre dai manici per trasportarlo o spostarlo. Non tenere l'apparecchio dal coperchio.
- L'apparecchio deve essere sempre trasportato da almeno due persone.



### **Pericolo per la salute!**

- Per il raffreddamento dei medicinali verificare che la potenza di raffreddamento dell'apparecchio sia conforme ai requisiti dei relativi farmaci.
- I generi alimentari possono essere conservati solo nelle confezioni originali o in contenitori idonei.



### **Pericolo di danneggiamento!**

- Non versare liquidi o ghiaccio nella cella frigorifera.
- Non esporre l'apparecchio ad irradiazione solare diretta.



## DESCRIZIONE DEL PRODOTTO

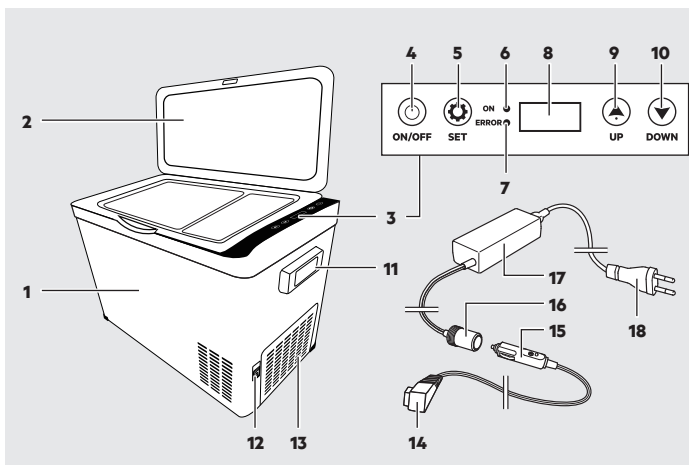

1. Box frigo
2. Coperchio
3. Pannello di controllo
4. Tasto "ON/OFF"
5. Tasto „SET“
6. LED „ON“
7. LED „ERROR“
8. Display
9. Tasto „UP“
10. Tasto „DOWN“
11. Manico
12. Presa per connettore di rete
13. Aperture di ventilazione
14. Spina di collegamento
15. Spina auto 12 V/24 V
16. Presa auto 12 V (adattatore di rete)
17. Adattatore di rete
18. Cavo di collegamento con spina di rete da 230 V

# USO

## Note per l'uso

- Prima della prima messa in funzione: Accertarsi che le avvertenze nella propria lingua siano apposte sull'apparecchio. In caso contrario, applicare sull'apparecchio l'etichetta adesiva allegata al prodotto!
- Prima del primo utilizzo collocare l'apparecchio su una superficie piana e attendere almeno 12 ore prima di accendere l'apparecchio per la prima volta.
- L'apparecchio può essere collocato solo su una superficie stabile e orizzontale. L'apparecchio non deve essere azionato in posizione inclinata!
- Per motivi igienici, prima di ogni utilizzo pulire con un panno umido l'interno del box frigo.
- La presa auto 12 V del veicolo sarà attiva probabilmente soltanto dopo l'accensione. Attenersi alle istruzioni d'uso del proprio veicolo. In caso di dubbi contattare la propria officina di fiducia.
- Non coprire mai l'apparecchio durante l'uso e assicurarsi una buona aerazione.
- Eliminare subito l'acqua di condensa che si forma. Dopo un raffreddamento più lungo l'umidità all'interno del box frigo si condensa in gocce d'acqua. Questo non è un segno di guasto dell'apparecchiatura.

- Non utilizzare batterie di raffreddamento o panetti ghiaccio nel box frigo. L'acqua di disgelo può danneggiare il box frigo.
- Per la conservazione di generi alimentari accertarsi che la temperatura nel box frigo sia più bassa in basso e più alta in alto per motivi termici.

## Collegamento del box frigo

1. Collegare la spina di collegamento (14) alla presa per connettore di rete (12).

Funzionamento a 12 V/24 V:

2. Inserire la spina auto (15) in una presa auto 12 V/24 V.

Funzionamento a 230 V:

3. Inserire la spina auto (15) nella presa auto 12 V (16) dell'adattatore di rete.
4. Collegare il cavo di collegamento con spina di rete da 230 V (18) all'adattatore di rete (17).
5. Inserire la spina auto 230 V (18) in una presa di rete.

## Accensione/spengimento del box frigo

1. Premere il tasto „ON/OFF“ (4) per accendere l'apparecchio. Il LED „ON“ (6) si illumina. Il display (8) indica la temperatura nel congelatore.
2. Premere il tasto „ON/OFF“ (4) per 5 secondi per spegnere l'apparecchio.

3. Dopo l'utilizzo, pulire e asciugare l'interno del box frigo. In questo modo si eviterà la formazione di muffa.

### Impostazione dell'unità di temperatura

1. Accendere l'apparecchio.
2. Premere contemporaneamente i tasti „SET“ (5) e „DOWN“ (10) per 10 secondi, fino a quando la visualizzazione sul display non lampeggia.
3. Selezionare l'unità di temperatura desiderata (°C/°F) con il tasto „UP“ (9) o „DOWN“ (10).

Il display (8) acquisisce automaticamente l'impostazione selezionata dopo alcuni secondi.

### Impostazione della temperatura

1. Accendere l'apparecchio.
2. Premere il tasto „SET“ (5).
3. Selezionare l'impostazione desiderata con il tasto „UP“ (9) o „DOWN“ (10).

Il display (8) acquisisce automaticamente l'impostazione selezionata dopo alcuni secondi.

### Impostazione del monitoraggio della batteria con protezione da sottotensione

L'apparecchio è dotato di un monitoraggio della batteria a tre livelli con protezione da sottotensione per proteggere la batteria del veicolo da forti scaricamenti.

Se la tensione in ingresso scende al di sotto del valore impostato, l'apparecchio si spegne automaticamente. Se la tensione in ingresso risale al valore necessario, l'apparecchio si accende automaticamente.

### Attenzione!

Pericolo di danneggiamento!

Se l'apparecchio viene spento dal monitoraggio della batteria, la batteria del veicolo non è più completamente carica. Riaccendere l'apparecchio solo se la batteria è completamente carica.

In presenza del livello „H3“ il monitoraggio della batteria reagisce più velocemente che in presenza dei livelli „H2“ e „H1

12 V	H1	H2	H3
Tensione di spegnimento	10,3 V	10,8 V	11,3 V
Tensione di riaccensione	11,1 V	11,8 V	12,6 V
24 V	H1	H2	H3
Tensione di spegnimento	21,5 V	22,3 V	24,3 V
Tensione di riaccensione	22,7 V	23,7 V	25,7 V

Nota:

- Se l'apparecchio è collegato alla batteria d'avviamento del veicolo, impostare il monitoraggio della batteria sul livello „H3“.

- Se l'apparecchio è collegato a una batteria ausiliaria, impostare il monitoraggio della batteria sul livello „H1“.

1. Accendere l'apparecchio.
2. Premere contemporaneamente i tasti „UP“ (9) e „DOWN“ (10) per 5 secondi.  
Sul display (8) lampeggia il livello attuale.
3. Selezionare l'impostazione desiderata con il tasto „UP“ (9) o „DOWN“ (10).

Il display (8) acquisisce automaticamente l'impostazione selezionata dopo alcuni secondi.

#### **Impostazione della modalità di funzionamento**

L'apparecchio dispone di due modalità di funzionamento:

##### **● HH**

L'apparecchio lavora in modalità di funzionamento normale.

Il LED „ON“ (6) si illumina di rosso.

##### **● ECO**

L'apparecchio lavora in modalità di risparmio energetico.

Il LED „ON“ (6) si illumina di verde.

1. Premere il tasto „SET“ (5) per due volte consecutive.  
Sul display (8) lampeggia la modalità di funzionamento attuale.
2. Selezionare l'impostazione desiderata con il tasto „UP“ (9) o „DOWN“ (10).

Il display (8) acquisisce automaticamente l'impostazione selezionata dopo alcuni secondi.

#### **Consigli per un ottimo raffreddamento**

- Scegliere un luogo d'utilizzo protetto da raggi solari e ben aerato.
- Lasciar raffreddare gli alimenti caldi prima di sistemarli al fresco nel box frigo.
- Non aprire il box frigo più del necessario.
- Non lasciare il box frigo aperto più del necessario.
- Sbrinare il box frigo se c'è stata formazione di ghiaccio.
- Non impostare la temperatura inutilmente bassa.

# ANALISI DEGLI ERRORI

Problema	Possibili cause	Soluzione
L'apparecchio non funziona. Il LED non si illumina.	In corrispondenza della presa auto non è presente tensione.	La presa auto 12 V/24 V del veicolo è attiva probabilmente soltanto dopo l'accensione.
	Il fusibile è bruciato.	Inserire un nuovo fusibile.
L'apparecchio non raffredda. Il LED si illumina.	Compressore difettoso.	Far riparare l'apparecchio da una ditta autorizzata.
L'apparecchio non raffredda. Il display mostra il codice di errore „E1“.	Tensione in ingresso troppo bassa.	Verificare la tensione della batteria.
	Livello del monitoraggio della batteria impostato troppo alto.	Cambiare il livello del monitoraggio della batteria.
In caso di funzionamento in corrispondenza di una presa auto 12 V/24 V: L'accensione è attiva. L'apparecchio non funziona. Il LED non si illuminano.	La presa auto è sporca. Ciò causa un contatto elettrico difettoso.	Se la spina nella presa auto è molto calda, pulire la presa auto. Assicurarsi che la spina sia completamente inserita.
	Il fusibile è bruciato.	Inserire un nuovo fusibile.
	Il fusibile del veicolo è bruciato.	Inserire un nuovo fusibile. Osservare le istruzioni per l'uso del veicolo.
Il display mostra il codice di errore.	Vedere tabella „Codici di errore“.	Far riparare l'apparecchio da una ditta autorizzata.

<b>Codice di errore</b>	<b>Possibili cause</b>	<b>Soluzione</b>
E0	Il circuito dei sensori è interrotto o in cortocircuito.	Collegare il sensore o sostituire il sensore.
E1	Tensione in ingresso troppo bassa.	Verificare la tensione della batteria o modificare il livello del monitoraggio della batteria.
E2	Problema con il ventilatore.	Verificare il ventilatore non sia bloccato o in cortocircuito.
E3	Il compressore ha attivato l'autoprotezione.	Scollegare l'apparecchio dall'alimentazione elettrica per 30 minuti e accendere nuovamente l'apparecchio.
E4	Il compressore si protegge dalle velocità inusuali.	Cambiare la modalità di funzionamento dell'apparecchio.
E5	Avviso di surriscaldamento sul display.	Collocare l'apparecchio in un luogo ben ventilato.

# PULIZIA, MANUTENZIONE E RIPARAZIONI

Con una minima manutenzione il vostro apparecchio potrà funzionare per anni.

- Spegnere l'apparecchio e scollegare l'alimentazione elettrica prima di pulire o ispezionare l'apparecchio.
- Avvolgere con cura i cavi del dispositivo prima di riporlo. Ciò aiuta a evitare danneggiamenti accidentali ai cavi del dispositivo.
- Non utilizzare detergenti abrasivi o aggressivi.
- Pulire il coperchio e il contenitore con un panno leggermente umido, eventualmente con l'aggiunta di un po' di detergente. Far asciugare poi completamente tutti i componenti.
- Pulire il prodotto con un panno morbido e asciutto.
- Conservare l'apparecchio in un luogo pulito e asciutto.
- Lasciare il coperchio aperto durante la conservazione per evitare la formazione di muffa.

## Sbrinamento del box frigo

Con il tempo all'interno può formarsi del ghiaccio e può ridursi la potenza di raffreddamento. Sbrinare regolarmente l'apparecchio.

### Attenzione:

Non utilizzare oggetti duri, taglienti o appuntiti per rimuovere il ghiaccio o per staccare oggetti bloccati nel ghiaccio.

1. Spegnere l'apparecchio.
2. Scollegare l'apparecchio dall'alimentazione elettrica.
3. Estrarre tutti gli oggetti ed event. conservarli in un altro apparecchio di refrigerazione.
4. Lasciare aperto il coperchio.
5. Asciugare la condensa con un panno pulito.
6. Quando si è sciolto tutto il ghiaccio, pulire l'interno dell'apparecchio.
7. Far asciugare completamente l'apparecchio.

### Sostituzione del fusibile

L'apparecchio è reso sicuro mediante il fusibile della spina auto. Questo si attiva in caso di corto circuito o di picchi di tensione e deve poi essere sostituito.

Attenzione!

Non montare un fusibile più grande. Altrimenti l'elettronica potrebbe essere danneggiata.

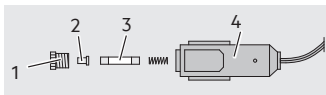

1. Svitare l'anello di supporto (1) con la copertura di sicurezza (2) dalla spina per auto (4).

- Inserire un nuovo fusibile per correnti deboli (3) della stessa grandezza (vedi dati tecnici).
- Avvitare nuovamente l'anello di supporto (1) con la copertura di sicurezza (2) sulla spina per auto (4).

### Assistenza

Se, anche dopo aver letto queste istruzioni dovessero restare dubbi sulla messa in funzione o l'uso, o se si verificasse un problema inatteso, rivolgersi a un rivenditore specializzato.

### Smaltimento

La confezione è composta da materiali a basso impatto ambientale, riciclabili negli appositi siti di raccolta.



Le apparecchiature elettriche ed elettroniche diventate rifiuti sono definite vecchie apparecchiature. I proprietari di vecchie apparecchiature devono smaltirle separatamente dai rifiuti urbani indifferenziati. In particolare, i RAEE non rientrano nei rifiuti domestici, ma nei sistemi speciali di raccolta e restituzione.

I proprietari di RAEE provenienti dai nuclei domestici possono consegnarli gratuitamente presso i punti di raccolta delle autorità pubbliche di gestione dei rifiuti o presso i punti di ritiro istituiti dai produttori o dai distributori, come definito dalla ElektroG.

Il simbolo di una pattumiera barrata, regolarmente esposto sulle apparecchiature elettriche ed elettroniche, indica che il dispositivo in questione deve essere raccolto separatamente dai rifiuti urbani indifferenziati al termine della sua vita utile.

### Attenzione!

A causa del gas isolante contenuto e infiammabile Ciclopentano, per l'apparecchio si applicano speciali disposizioni di smaltimento che differiscono da quelle per le normali apparecchiature elettriche. Per uno smaltimento sicuro e appropriato rivolgersi al servizio di smaltimento e richiamare l'attenzione sul gas isolante contenuto.

Le illustrazioni possono differire leggermente dal prodotto. Il produttore si riserva il diritto di apportare modifiche funzionali al miglioramento tecnico. Decorazione non inclusa.



# OBSAH

Úvod .....	74
Použití ke stanovenému účelu .....	75
Obsah dodávky .....	75
Technická data .....	76
Bezpečnost .....	77
Popis výrobku .....	83
Použití .....	84
Pokyny k použití .....	84
Připojení chladicího boxu .....	84
Zapínání a vypínání chladicího boxu .....	84
Nastavení jednotky teploty .....	84
Nastavení teploty .....	85
Nastavení monitorování baterie s ochranou proti nízkému napětí .....	85
Nastavení provozního režimu .....	85
Tipy pro dosažení nejlepšího chladicího výkonu .....	86
Analýza poruch .....	86
Čištění, ošetřování a údržba .....	88
Odmrazování chladicího boxu .....	88
Výměna pojistky .....	88
Servis .....	89
Likvidace .....	89

## ÚVOD

Vysvětlení symbolů a signálních slov, použitých v tomto návodu k obsluze nebo na přístroji:



Při používání přístroje dbejte vždy na tento návod k obsluze.



Nebezpečí ohrožení života a nehody pro malé děti!



Dbejte na výstražná a bezpečnostní upozornění!



Riziko zásahu elektrickým proudem!



Varování před nebezpečím požáru!



Varování před výbušnými látkami a předměty!



Přístroj používat jen v místech chráněných před povětrnostními vlivy!



Bezpečnostní nízké napětí (trída ochrany III)



Přístroj, baterie a obalový materiál likvidujte do odpadu ekologicky!



Výrobek a obalové materiály jsou recyklovatelné, pro lepší zpracování odpadu je likvidujte odděleně. Logo Triman je platné pouze pro Francii.



Přístroj je konformní s EU směrnicemi.

Poznámka:

V tomto návodu k obsluze se používá pro chladicí box také výraz přístroj.

### Použití ke stanovenému účelu

Chladicí box slouží k chlazení a zmrazování potravin a nápojů. Chlazení zajišťuje chladicí okruh s kompresorem s nízkými nároky na údržbu. Připojení se provádí přes zástrčku pro motorová vozidla (12 V/24 V). Pro provoz se střídavým proudem 230 V lze použít jen dodaný síťový adaptér.

Přístroj je vhodný pro mobilní používání.

Přístroj není určen ke skladování a přepravě nezabalených potravin.

Přístroj není vhodný k trvalému zmrazení potravin.

Tento přístroj není určen k používání dětmi nebo osobami se sníženými fyzickými, smyslovými nebo duševními schopnostmi nebo osobami s nedostatečnými zkušenostmi a znalostmi, protože by nemusely porozumět souvisejícím nebezpečím. Děti si nesmí

s přístrojem hrát. Čištění a uživatelskou údržbu nesmí provádět děti bez dohledu.

Přístroj není určený pro podnikatelské účely.

Jiná použití nebo změny přístroje platí jako použití k jinému než ke stanovenému účelu a přinášejí sebou závažná nebezpečí. Výrobce neručí za škody způsobené jiným použitím než použitím ke stanovenému účelu.

### Obsah dodávky

Po rozbalení okamžitě proveďte kontrolu kompletnosti dodávky. zkontrolujte, zda není poškozeno zařízení ani žádná z jeho součástí. neuvádějte vadné zařízení nebo jeho část do činnosti.

- 1 chladicí box KK 30
- 1 připojovací kabel s autozástrčkou 12 V/24 V
- 1 síťový adaptér
- 1 připojovací kabel se zástrčkou pro 230 V
- Návod k obsluze

Předávejte tyto podklady i jiným uživatelům.

Provozní pokyny jsou k dispozici také na následující internetové adrese: <http://iuqr.de/10746>

## Technická data

Model	KK 30
číslo výrobku	10746
Rozměry v cm Uzavřený box (v x š x h)	40 x 32 x 61
Rozměry v cm Otevřený box (v x š x h)	68 x 35 x 61
Váha	~12,75 kg
Celkový objem	30 l
Chladicí přihrádka	3 l
Mrazicí přihrádka	27 l
Napájení proudem	12 V DC / 24 V DC / 230 V AC (se síťovým adaptérem)
Jmenovitý proud	12 V: 3,8 A 24 V: 1,9 A 230 V: 2,5 A
Jmenovitý příkon	45 W
Chladicí teplota	+20 °C až -20 °C
Klimatická třída	N
Chladicí systém	Kompresor
Chladicí médium	R600a (20 g)
Regulace teploty	Termostat, digitální

Izolace	Cyklopentan $C_5H_{10}$
Mrazicí výkon	2 kg / 24 h
Emise hluku	45,0 dB(A)
Pojistka (12 V zástrčka)	10 A
Třída ochrany	III



ENERG



AEG
10746



## 201 kWh/annum



**27 L**



**3 L**



**45 dB**  
ABCD

9 102 61 10 C

Síťový adaptér	
Název Výrobce	MTS Marken-TechnikService GmbH & Co.KG
Ochranná známka Výrobce	AEG
Číslo v obchodním rejstříku Výrobce	Landau i.d. Pfalz HRB 32540
Výrobce adres	Carl-Benz-Straße 2 / 76761 Rülzheim / Německo
Identifikátor modelu	FY-1001206000
Vstup	100 - 240 V AC
Frekvence vstupního střídavého proudu	50 / 60 Hz
Výstup	12,0 V DC
Výstupní proud	6,0 A
Výstupní výkon	72,0 W
Průměrná účinnost v provozu	88,56 %
Účinnost při nízkém zatížení (10 %)	87,90 %
Spotřeba energie bez zatížení	0,138 W
Vstupní proud	2,5 A
Trída ochrany	II

## BEZPEČNOST

### Všeobecné bezpečnostní pokyny

Přečtěte si bezpečnostní pokyny a pokyny pro použití. nedodržení bezpečnostních pokynů a pokynů pro použití může způsobit zásah elektrickým proudem, vznik požáru a/nebo vážné ublížení na zdraví. Uchovávejte si všechny bezpečnostní pokyny a pokyny pro použití kvůli další konzultaci.

Předávejte všechny podklady dalším uživatelům přístroje!

### **Výstraha!**

 Nebezpečí ohrožení života a zranění dětí!

Nebezpečí uškrcení! Uchovávejte přístroj mimo dosah dětí. Děti nerozpoznávají nebezpečí, která může přístroj způsobit!

### **⚠ Životní nebezpečí!**

Poškozená vedení mohou vyvolat smrtelnou elektrickou ránu. Poškozené kabely již nepoužívat.

- **VAROVÁNÍ!** Dbejte na to, aby byly větrací otvory tělesa přístroje volně přístupné a čisté. Během provozu přístroj nezakrývejte a pravidelně čistěte větrací otvory.
- **VAROVÁNÍ!** K urychlení procesu odmrazování nepoužívejte mechanická zařízení ani jiné prostředky, které nejsou doporučené výrobcem.
- **VAROVÁNÍ!** Chladicí okruh se nesmí poškodit.
- **VAROVÁNÍ!** V prostoru pro ukládání potravin v tomto přístroji nepoužívejte elektrické přístroje, pokud se nejedná o přístroje doporučené výrobcem.
- Dodržujte pokyny pro likvidaci přístroje uvedené v kapitole „Likvidace“.
- V tomto přístroji neuchovávejte výbušné látky, jako jsou aerosolové nádoby s hořlavými hnacími plyny.
- Tento přístroj je určen jen pro privátní používání. Nesmí se používat ke komerčním účelům!
- **VAROVÁNÍ!** Při stavění přístroje dbejte na to, aby nebyl síťový kabel přiskřípnutý nebo se nepoškodil.
- **VAROVÁNÍ!** K zadní straně přístroje nepřipevňujte vícenásobné zásuvky nebo přenosné síťové adaptéry. Hrozí nebezpečí akumulace tepla a/nebo požáru.
- Připojovací kabely smí vyměňovat nebo opravovat jen kvalifikovaný personál.

Výrobce neponese žádnou odpovědnost za škody způsobené:

- Nesprávným připojením a / nebo použitím.
- Působením vnější síly, poškozením zařízení a / nebo poškozením součástí zařízení mechanickým nárazem nebo zatížením.
- Jakoukoli změnou provedenou na zařízení.
- Použitím zařízení pro účely, které nejsou popsány v tomto návodu.
- Následným poškozením v důsledku neurčeného a / nebo nevhodného použití a / nebo vadných akumulátorů.
- Vlhkostí a / nebo nedostačnou ventilací.
- Neautorizovaným otevřením zařízení.

Tyto příčiny mají za následek zrušení platnosti záruky.



## Nebezpečí výbuchu a

### požáru!

- V případě napájení 230 V proudem ze sítě se ujistěte, že napětí sítě odpovídá vstupnímu napětí (230 V AC) uvedenému na síťovém adaptéru, abyste předešli požáru a poškození přístroje.
- V případě napájení s napětím 12 V/24 Vse ujistěte, že palubní napětí odpovídá vstupnímu napětí uvedenému na přístroji (12 V DC / 24 V DC), abyste předešli nebezpečí požáru a poškození přístroje.
- Zástrčka se nesmí žádným způsobem měnit.
- Chladicí taška není vhodná pro trvalý provoz. Při trvalém provozu může dojít k prehrátí a neopravitelnému poškození.

- Za provozu přístroj ničím nepřikrývejte, silným zahřátím může dojít k jeho poškození.
- Větrací otvory nesmí být zakryté.
- Minimální volný prostor kolem přístroje musí mít ve všech směrech nejméně 50 mm.
- Přístroj udržujte mimo dosah otevřeného ohně a horkých povrchů.
- Přerušete ihned používání přístroje, jestliže je viditelný kouř nebo cítíte neobvyklý zápach.
- V přístroji neskladujte výbušné látky, jako jsou spreje s hořlavým hnacím plynem.



### **Riziko zásahu elektrickým proudem!**

- Nevystavujte přístroj dešti nebo mokru. Zabraňte polití i pokapání přístroje vodou nebo jinými tekutinami. Při vniknutí vody do elektrických přístrojů se zvyšuje riziko zásahu elektrickým proudem.
- Zajistěte, aby byly všechny zástrčky a kabely suché. Nikdy nepřipojujte přístroj na palubní napětí s mokřýma rukama.
- Nepoužívejte vadný přístroj. Poškozený přívodní kabel, přístroj nebo nabíjecí kabel zvyšují nebezpečí zásahu elektrickým proudem.
- Tento chladicí přístroj smí opravovat jen kvalifikovaný personál. Nesprávné opravy mohou vést ke značnému nebezpečí (škody na majetku, požáry a zranění).



- Před použitím přístroje kabely zcela rozviňte. Přístroj nepoužívejte, pokud jsou kabely smotané.
  - Pokládejte nebo umísťujte kabel tak, aby se o něj nedalo zakopnout a poškodit ho.
  - Nepoužívejte žádné jiné kabely nebo díly příslušenství. Kabel neprodlužujte.
  - Při odpojování ze zásuvky přívodu elektrického proudu netahejte za kabel, uchopte vždy jen zástrčku. V opačném případě můžete poškodit kabel.
  - Nepoužívejte kabel na nošení nebo tahání přístroje.
  - Neuvádejte nikdy do provozu přístroj, který spadl nebo byl jiným způsobem poškozený. Odneste ho k inspekci a opravě kvalifikovanému elektrikáři.
  - Pokud dojde k poškození síťové přípojky tohoto přístroje, musí ji vyměnit výrobce, opravná schválená výrobcem nebo podobně kvalifikovaná osoba, aby se předešlo ohrožení.
  - Nestrkejte žádné předměty do větracích otvorů.
-  **Nebezpečí zranění!**
- Při přepravě přístroje ve vozidle ho zajistěte v zavazadlovém prostoru nebo ve vhodném úložném prostoru, aby se v případě náhlého pohybu vozidla nepohyboval.
  - Dbejte na bezpečnou polohu přístroje.
  - Při přenášení nebo přemisťování držte přístroj vždy za držadla. Nedržte přístroj za víko.
  - Přístroj by měly nosit vždy nejméně dvě osoby.



### **Ohrožení zdraví!**

- Při chlazení léků dbejte na to, jestli chladicí výkon přístroje odpovídá požadavkům příslušných léků.
- Potraviny se smí uskladnit pouze v původních obalech nebo vhodných nádobách.



### **Nebezpečí poškození!**

- Do chladicího prostoru neplňte žádné tekutiny ani led.
- Nevystavujte přístroj přímému slunečnímu záření.

# POPIS VÝROBKU

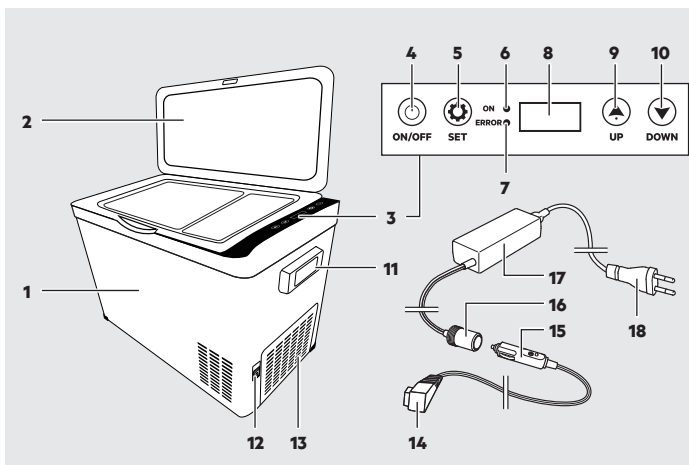

1. Chladicí box
2. Víko
3. Ovládací panel
4. Tlačítko „ON/OFF“
5. Tlačítko „SET“
6. LED „ON“
7. LED „ERROR“
8. Displej
9. Taste „UP“
10. Taste „DOWN“
11. Rukojeť na nošení
12. Zdířka pro síťové napětí
13. Větrací otvory
14. Připojovací zástrčka
15. Zástrčka pro 12 V/24 V k napájení v automobilu
16. 12 V automobilová zásuvka (síťový adaptér)
17. Síťový adaptér
18. Připojovací kabel se síťovou zástrčkou pro 230 V

# POUŽITÍ

## Pokyny k použití

- Před prvním uvedením do provozu: Ujistěte se, že jsou na přístroji zobrazena varování ve vašem jazyce. V opačném případě je nutné na přístroj nalepit samolepicí štítek přiložený k výrobku!
- Před prvním použitím postavte přístroj na rovný povrch a před prvním zapnutím počkejte nejméně 12 hodin.
- Přístroj musí být postavený na pevném a vodorovném povrchu. Přístroj se nesmí používat v nakloněné poloze!
- Z hygienických důvodů čistěte vnitřek chladicího boxu před každým použitím vlhkým hadrem.
- Zásuvka na 12 V v motorovém vozidle je pravděpodobně pod napětím teprve až po zapnutí zapalování. Dbejte na údaje v návodu k obsluze Vašeho vozidla. Jestliže jste si nejistí, kontaktujte příslušnou odbornou dílnu.
- Neprikrývejte přístroj během použití a dbejte na dostatečné větrání.
- Vzniklý kondenzát ihned vysušte. Po delším chlazení kondenzuje vlhkost uvnitř boxu a tvoří se kapky vody. To neznamená, že je přístroj vadný.
- Nepoužívejte v boxu chladicí vložky nebo sáčky s ledem. Tající voda může chladicí box poškodit.

- Při ukládání potravin dbejte na to, že je teplota v chladicím boxu z termických důvodů nižší dole a vyšší nahoře.

## Připojení chladicího boxu

1. Spojte přípojovací zástrčku (14) se sířovou zásuvkou (12).

Provoz na 12 V/24 V:

2. Zapojte autozástrčku (15) do zásuvky s 12 V/24 V v automobilu.

Provoz na 230 V:

3. Zasuňte autozástrčku (15) do 12 V zdířky (16) sířového adaptéru.
4. Spojte přípojovací kabel se sířovou zástrčkou 230 V (18) se sířovým adaptérem (17).
5. Zastrčte sířovou zástrčku 230 V (18) do sířové zásuvky.

## Zapínání a vypínání chladicího boxu

1. Pro zapnutí přístroje stiskněte tlačítko „ON/OFF“ (4). Rozsvítí se kontrolka „ON“ (6). Na displeji (8) se zobrazuje teplota v chladicí přihrádce.
2. Pro vypnutí přístroje stiskněte tlačítko „ON/OFF“ (4) na 5 vteřin.
3. Po použití vyčistěte a vysušte vnitřek palubního baru. Zabráníte tím tvoření plísní.

## Nastavení jednotky teploty

1. Zapněte přístroj.
2. Stiskněte současně tlačítka „SET“ (5) a „DOWN“ (10) na 10 vteřin, až začne displej blikat.

3. Zvolte požadovanou jednotku teploty (°C/°F) pomocí tlačítka „UP“ (9) nebo tlačítka „DOWN“ (10).

Displej (8) převezme po několika vteřinách automaticky zvolené nastavení.

### Nastavení teploty

1. Zapněte přístroj.
2. Stiskněte tlačítko „SET“ (5).
3. Zvolte požadované nastavení pomocí tlačítka „UP“ (9) nebo tlačítka „DOWN“ (10).

Displej (8) převezme po několika vteřinách automaticky zvolené nastavení.

### Nastavení monitorování baterie s ochranou proti nízkému napětí

Přístroj je vybavený třístupeňovou kontrolou baterie s ochranou proti nízkému napětí, která chrání baterii vozidla před silným vybitím.

Pokud vstupní napětí klesne pod nastavenou hodnotu, přístroj se automaticky vypne. Jakmile vstupní napětí opět vzroste na požadovanou hodnotu, přístroj se automaticky zapne.

#### Pozor!

Nebezpečí poškození!

Pokud je přístroj vypnutý pomocí kontroly baterie, pak není baterie již plně nabitá. Přístroj znovu zapněte až po úplném nabití baterie.

Monitorování baterie reaguje rychleji při stupni „H3“ než při stupních „H2“ a „H1“.

12 V	H1	H2	H3
Vypínací napětí	10,3 V	10,8 V	11,3 V
Napětí pro opětovné zapnutí	11,1 V	11,8 V	12,6 V

24 V	H1	H2	H3
Vypínací napětí	21,5 V	22,3 V	24,3 V
Napětí pro opětovné zapnutí	22,7 V	23,7 V	25,7 V

Poznámka:

- Pokud je přístroj připojený ke startovací baterii vozidla, nastavte monitorování baterie na stupeň „H3“.
- Pokud je přístroj připojený k přídavné baterii, nastavte monitorování baterie na stupeň „H1“.

1. Zapněte přístroj.
2. Stiskněte současně tlačítka „UP“ (9) a „DOWN“ (10) na 5 vteřin. Na displeji (8) bliká aktuální stupeň.
3. Zvolte požadované nastavení pomocí tlačítka „UP“ (9) nebo tlačítka „DOWN“ (10).

Displej (8) převezme po několika vteřinách automaticky zvolené nastavení.

### Nastavení provozního režimu

Přístroj má dva provozní režimy:

#### • HH

Přístroj pracuje v normálním provozním režimu.

Kontrolka „ON“ (6) svítí červeně.

### ● ECO

Přístroj pracuje v energeticky úsporném režimu.

Kontrolka LED „ON“ (6) svítí zeleně.

1. Stiskněte dvakrát po sobě tlačítko „SET“ (5).  
Na displeji (8) bliká aktuální provozní režim.
2. Zvolte požadované nastavení pomocí tlačítka „UP“ (9) nebo tlačítka „DOWN“ (10).

Displej (8) převezme po několika vteřinách automaticky zvolené nastavení.

### Tipy pro dosažení nejlepšího chladicího výkonu

- K použití zvolte dobře větrané a před slunečními paprsky chráněné místo.
- Teplá jídla nechte nejdříve vychladnout než je vložíte do chladicího boxu.
- Neotevírejte chladicí box častěji než je zapotřebí.
- Nenechávejte chladicí box otevřený déle než je zapotřebí.
- Pokud se v chladicím boxu vytvořil led, odstraňte ho.
- Nenastavujte zbytečně nízkou teplotu.

## ANALÝZA PORUCH

Problém	Možné příčina	Pomoc
Přístroj nefunguje. Kontrolka LED nesvítí.	Zásuvka ve vozidle je bez napětí.	Zásuvka 12 V/24 V ve vozidle může být aktivní pravděpodobně až po zapnutí zapalování.
	Pojistka vyhořela.	Nasaďte novou pojistku.
Přístroj nechladí. LED svítí.	Kompresor je vadný.	Nechte přístroj opravit v uznávané opravně.
Přístroj nechladí. Displej zobrazuje chybový kód „E1“.	Vstupní napětí je příliš nízké.	Zkontrolujte napětí baterie.
	Stupeň monitorování baterie je nastavený příliš vysoko.	Změňte stupeň monitorování baterie.

<b>Problém</b>	<b>Možné příčina</b>	<b>Pomoc</b>
Při provozu z automobilové zásuvky 12 V/24 V: Zapalování je aktivní. Příklad nefunguje. LED nesvítí.	Zásuvka v autě je znečištěná. To má za následek špatný elektrický kontakt.	Pokud je zástrčka v autozásuvce velmi teplá, autozásuvku vyčistěte. Zajistěte, aby byla zástrčka zcela zastrčená.
	Pojistka vyhořela.	Nasaďte novou pojistku.
	Pojistka vozidla se přepálila.	Nasaďte novou pojistku. Dbejte na návod k obsluze vozidla.
Displej zobrazuje chybový kód.	Viz tabulka „Chybové kódy“.	Nechte přístroj opravit v uznávané opravně.

<b>Chybový kód</b>	<b>Možné příčina</b>	<b>Pomoc</b>
E0	Senzorový obvod je přerušeno nebo zkratovaný.	Připojte senzor nebo senzor vyměňte.
E1	Vstupní napětí je příliš nízké.	Zkontrolujte napětí baterie nebo změňte stupeň monitorování baterie.
E2	Problém s ventilátorem.	Zkontrolujte, jestli není ventilátor zablokovaný nebo zkratovaný.
E3	Kompresor aktivoval vlastní ochranu.	Odpojte přístroj na 30 minut od napájení proudem a potom ho znovu zapněte.
E4	Kompresor se chrání před neobvyklými rychlostmi chodu.	Změňte provozní režim přístroje.
E5	Varování před přehřátím na displeji.	Umístěte přístroj na dobře větrané místo.

# ČIŠTĚNÍ, OŠETŘOVÁNÍ A ÚDRŽBA

Přístroj je možné zachovat funkční jen minimálním ošetřováním.

- Před čištěním nebo kontrolou přístroje ho vypněte a odpojte od napájení proudem.
- Před skladováním přístroje pečlivě stočte kabely. Toto pomáhá vyloučit nechtěné poškození kabelů a přístroje.
- Nepoužívejte abrazivní nebo ostré čisticí prostředky.
- Víko a nádobu otírejte mírně navlhčeným hadrem a v případě potřeby přidejte trochu prostředku na mytí nádobí. Potom nechte všechny díly úplně vyschnout.
- Přístroj čistěte měkkým, suchým hadrem.
- Přístroj skladujte na čistém a suchém místě.
- Při skladování nechte víko otevřené, abyste zabránili vzniku plísní.

## Odmrazování chladicího boxu

Časem se může uvnitř přístroje vytvořit led a snížit chladicí výkon. Přístroj pravidelně odmrázujte.

## Upozornění:

K odstranění ledu nebo uvolnění zmrzlých předmětů nepoužívejte tvrdé, ostré nebo špičaté předměty.

1. Přístroj vypněte.
2. Odpojte přístroj od napájení proudem.
3. Vyjměte všechny předměty a v případě potřeby je uložte do jiné chladničky.
4. Nechte víko otevřené.
5. Otfete kondenzovanou vodu čistým hadrem.
6. Po roztátí ledu vyčistěte vnitřek přístroje.
7. Nechte přístroj úplně vyschnout.

## Výměna pojistky

Přístroj je jištěný pojistkou v zástrčce. Pojistka zapůsobí při zkratu nebo špičkovém napětí, poté se musí vyměnit.

Pozor!

Nepoužívejte žádné silnější pojistky. Jinak může dojít k poškození elektroniky přístroje.

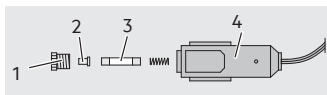

1. Odšroubujte přídržný kroužek (1) s krytem pojistky (2) od zástrčky (4).
2. Nastrčte novou pojistku (3) stejné velikosti (viz Technická data).
3. Přišroubujte přídržný kroužek (1) s krytem pojistky (2) zase na zástrčku (4).



## Servis

Jestliže máte po přečtení tohoto návodu ještě otázky týkající se uvedení do provozu, obsluhy nebo vzniknou neočekávané problémy, obraťte se na Vašeho odborného prodejce.

## Likvidace

Obal je tvořen neznečišťujícími materiály, které můžete zlikvidovat ve sběrnách recyklovatelného odpadu.



Elektrická a elektronická zařízení, která se stala odpadem, se označují jako stará zařízení. Majitelé starých zařízení je musí likvidovat odděleně od netříděného komunálního odpadu. Zejména OEEZ nepatří do domovního odpadu, ale do speciálních systémů sběru a zpětného odběru.

Majitelé OEEZ z domácností je mohou bezplatně odevzdat na sběrných místech orgánů veřejné správy odpadů nebo na místech zpětného odběru zřízených výrobcí nebo distributory, jak je definuje zákon ElektroG.

Symbol přeškrtnuté popelnice, který se pravidelně objevuje na elektrických a elektronických zařízeních, označuje, že příslušné zařízení musí být po skončení životnosti sbíráno odděleně od netříděného komunálního odpadu.

## Pozor!

Vzhledem k tomu, že přístroj obsahuje hořlavý izolační plyn cyklopentan, platí pro zvláštní předpisy pro jeho likvidaci, které se liší od předpisů pro běžný elektroodpad. Pro bezpečnou a správnou likvidaci se obraťte na firmu zabývající se likvidací odpadu a upozorněte na obsažený izolační plyn.

Uvedené ilustrace se mohou mírně lišit od samotného výrobku. Vyhraujeme si právo na provádění změn v důsledku technického vývoje. Dekorace není součástí.



# OBSAH

Úvod .....	92
Používanie v súlade s určeným účelom .....	93
Obsah dodávky .....	93
Technické údaje .....	94
Bezpečnosť .....	95
Popis produktu .....	101
Použitie .....	102
Pokyny pre používanie .....	102
Chladiaci box pripojte .....	102
Zapnutie/vypnutie chladiaceho boxu .....	102
Nastavenie jednotky teploty .....	102
Nastavenie teploty .....	103
Nastavenie monitorovania batérií s podnapäťovou ochranou .....	103
Nastavenie druhu režimu .....	104
Tipy pre dosiahnutie najlepšieho chladiaceho výkonu .....	104
Hľadanie chyby .....	104
Čistenie, starostlivosť a údržba .....	106
Rozmrazenie chladiaceho boxu .....	106
Výmena poistiek .....	106
Servis .....	107
Likvidácia .....	107

# ÚVOD

Význam symbolov a výstražných upozornení, ktoré sú používané v tomto návode na používanie a/alebo na prístroji:



Pri používaní prístroja dodržiavajte tento návod na ovládanie.



Nebezpečenstvo ohrozenia života a nehody pre deti!



Rešpektujte varovné a bezpečnostné pokyny!



Riziko zásahu elektrickým prúdom!



Varovanie pred požiarom!



Výbušné látky a predmety!



Prístroj používajte iba na miestach chránených pred poveternostnými vplyvmi!



Ochranné nízke napätie (kategória ochrany III)



Prístroj a obal prosím zlikvidujte ekologickým spôsobom!



Produkt a obalové materiály sú recyklovateľné, tieto v záujme lepšieho spracovania odpadov zlikvidujte separátne. Logo Tri-man platí len pre Francúzsko.



Prístroj je konformný so smernicami EÚ

Poznámka:

Chladiaci box je v tomto návode na používanie označovaný i pojmom prístroj.

### **Používanie v súlade s určeným účelom**

Chladiaci box slúži na chladenie a zamrazovanie potravín a nápojov. Chladenie prebieha prostredníctvom chladiaceho obvodu s kompresorom s minimálnymi nárokmi na údržbu. Prístroj sa pripája do automobilovej zástrčky (12 V/24 V). Pre napájanie striedavým prúdom 230 V sa smie použiť výlučne priložený sieťový adaptér.

Prístroj je vhodný na mobilné použitie.

Prístroj nie je určený na skladovanie a transport nezabalených potravín.

Prístroj nie je vhodný na dlhodobé zamrazovanie potravín.

Tento prístroj nesmú používať deti ako aj osoby s obmedzenými fyzickými, senzorickými alebo duševnými schopnosťami, alebo s nedostatočnými skúsenosťami a znalosťami, pretože nevedia zhodnotiť riziká vyplývajúce z

používania prístroja. Deti sa s prístrojom nesmú hrať. Deti nesmú prístroj čistiť ani na ňom vykonávať bežnú údržbu bez dozoru.

Prístroj nie je určený na priemyselné použitie.

Akékoľvek iné použitie alebo zmena vykonaná na prístroji sa nepovažuje za použitie podľa predpisov a skrýva značné riziká. Výrobca neručí za škody vzniknuté v dôsledku nesprávneho použitia prístroja.

### **Obsah dodávky**

Po rozbalení si hneď skontrolujte obsah. Prístroj a všetky jeho časti skontrolujte, ak zistíte poškodenie, prístroj nepoužite.

- 1 Chladiaci box KK 30
- 1 Pripojovací kábel s 12 V/24 V automobilovou zástrčkou
- 1 Sieťový adaptér
- 1 Pripojovací kábel s 230 V sieťovou zástrčkou
- Návod na používanie

Všetky podklady odovzdajte i ďalším používateľom!

Návod na obsluhu je k dispozícii aj na tejto internetovej adrese:  
<http://iuqr.de/10746>

**Technické údaje**

Model	KK 30
Císlo výrobku	10746
Rozmery v cm (V x Š x H) zatvorený	40 x 32 x 61
Rozmery v cm (V x Š x H) otvorený	68 x 35 x 61
Hmotnosť	~12,75 kg
Celkový objem	30 l
Chladiaca priehradka	3 l
Mraznička	27 l
Zdroj prúdu	12 V DC / 24 V DC / 230 V AC (so sieťovým adap- tátrom)
Menovitý prúd	12 V: 3,8 A 24 V: 1,9 A 230 V: 2,5 A
Nominálny výkon	45 W
Chladiaca teplota	+20 °C až -20 °C
Klimatická trieda	N
Chladiaci systém	Kompresor
Chladivo	R600a (20 g)
Regulácia teploty	Termostat, digitálny
Izolácia	Cyklopentán C <sub>5</sub> H <sub>10</sub>

Mraziaci výkon	2 kg / 24 h
Emisie zvuku	45,0 dB (A)
Poistka (12 V zá- strčka)	10 A
Katégoria ochrany	III



ENERGY



AEG
10746



## 201 kWh/annum



**27 L**



**3 L**



ABCD

2010/2016

Sietový diel	
Názov Výrobca	MTS Marken-TechnikService GmbH & Co.KG
Ochranná známka Výrobca	AEG
Číslo v obchodnom registri Výrobca	Landau i.d. Pfalz HRB 32540
Výrobca adresy	Carl-Benz-Straße 2 / 76761 Rülzheim / Nemecko
Identifikátor modelu	FY-1001206000
Príkon	100 – 240 V AC
Vstupná frekvencia striedavého prúdu	50 / 60 Hz
Užitočný výkon	12,0 V DC
Výstupný prúd	6,0 A
Výstupný výkon	72,0 W
Priemerná účinnosť v prevádzke	88,56 %
Účinnosť pri nízkom zaťažení (10 %)	87,90 %
Spotreba energie bez zaťaženia	0,138 W
Vstupný prúd	2,5 A
Kategória ochrany	II

## BEZPEČNOSŤ

### Všeobecné bezpečnostné pokyny

Prečítajte si bezpečnostné pokyny a pokyny pre použitie. nedodržanie bezpečnostných pokynov a pokynov pre použitie môže spôsobiť zásah elektrickým prúdom, vznik požiaru a/alebo vážne ublíženie na zdraví. Uschovajte všetky bezpečnostné pokyny a pokyny pre použitie kvôli neskoršiemu nahliadnutiu.

Ak prístroj odovzdáte inému užívateľovi alebo majiteľovi, odovzdajte im aj všetky podklady!

### Výstražné upozornenie!

 Nebezpečenstvo ohrozenia života a nehody pre deti! Nebezpečenstvo zadusenía a úškrtenia! Zdvihák udržiavajte v

bezpečnej vzdialenosti od detí. Deti nedokážu rozoznať nebezpečenstvá, ktoré sú so zdvihákom spojené!

### **Nebezpečenstvo ohrozenia života!**

Poškodené káble môžu spôsobiť smrteľný zásah elektrickým prúdom. Poškodené káble nikdy nepoužite.

- **VAROVANIE!** Vetracie otvory v plášti prístroja musia byť voľne prístupné a udržiavajte ich v čistote. Prístroj počas prevádzky nezakrývajte a vetracie otvory pravidelne čistite.
- **VAROVANIE!** Rozmrazovanie sa nesnažte urýchliť mechanickým odstraňovaním ani použitím iných prostriedkov, ktoré výrobca neodporúča.
- **VAROVANIE!** Dajte pozor, aby ste nepoškodili chladiaci obvod.

- **VAROVANIE!** V priehradkách na skladovanie potravín nepoužívajte žiadne elektrospotrebiče, to neplatí vtedy, ak tieto odporučil výrobca.
- Rešpektujte pokyny týkajúce sa likvidácie prístroja uvedené v kapitole „Likvidácia“.
- V tomto prístroji neskladujte žiadne výbušné látky, ako sú spreje s horľavým prevádzkovým plynom.
- Tento prístroj je určený výlučne na súkromné použitie. Nepoužívajte ho na priemyselné účely!
- **VAROVANIE!** Pri ukladaní prístroja dajte pozor, aby ste nepritlačili alebo nepoškodili kábel.
- **VAROVANIE!** Na zadnú stranu prístroja neupevňujte viacdiele zásuvné dózy ani prenosné moduly sieťového zdroja. Hrozí



riziko akumulácie tepla a/ alebo vzniku požiaru.

- Prípojné vedenia smie vymeniť alebo opraviť len kvalifikovaný odborník.

Výrobca neponesie žiadnu zodpovednosť za škody spôsobené:

- Nesprávnym pripojením a / alebo použitím.
- Pôsobením vonkajšej sily, poškodením zariadenia a / alebo poškodením častí zariadenia mechanickým nárazom alebo zaťažením.
- Akoukoľvek zmenou vykonanou na zariadení.
- Použitím zariadenia pre účely, ktoré nie sú popísané v tomto návode.
- Následným poškodením v dôsledku neurčeného a / alebo nevhodného použitia a / alebo nabíjaním chybných akumulátorov.
- Vlhkosťou a / alebo nedostatočnou ventiláciou.

- Neautorizovaným otvorením zariadenia.

Tieto príčiny majú za následok zrušenie platnosti záruky.



### **Nebezpečenstvo explózie a požiaru!**

- V prípade napájania z 230 V elektrickej zásuvky skontrolujte, či sa sieťové napätie zhoduje so vstupným napätím uvedeným na prístroji (230 V AC), inak môže vzniknúť požiar a môže sa poškodiť prístroj.
- V prípade napájania z 12 V/24 V automobilovej zásuvky skontrolujte, či palubné napätie korešponduje so vstupným napätím (12 V DC / 24 V DC) na prístroji, inak môže vzniknúť požiar a môže sa poškodiť prístroj.

- Na zástrčke v žiadnom prípade nevykonávajte zmeny.
- Zariadenie nie je vhodné na nepretržitú prevádzku. V opacnom prípade môže dôjsť k prehriatiu a trvalému poškodeniu.
- Prístroj počas prevádzky neprikrývajte, pretože by sa mohol poškodiť v dôsledku silného zohriatia.
- Vetracie otvory nezakrývajte.
- Minimálna vzdialenosť okolo prístroja musí byť aspoň 50 mm.
- Prístroj udržiavajte v bezpečnej vzdialenosti od otvoreného ohňa a horúcich povrchov.
- Okamžite ukončíte používanie prístroja, ak zbadáte dym alebo cítite nezvyčajný zápach.

- V prístroji neskladujte výbušné látky ako napr. spreje s horľavým prevádzkovým plynom.



### **Riziko zásahu elektrickým prúdom!**

- Prístroj nevystavujte dažďu alebo vlhkosti. Na prístroj sa nesmie vyliť alebo kvapkať voda ani iné kvapaliny. Ak do elektrospotrebičov vnikne voda, zvyšuje sa tým riziko zasiahnutia elektrickým prúdom.
- Dbajte na to, aby boli všetky zástrčky a káble suché. Prístroj nikdy nepripájajte na palubnú sieť vlhkými rukami.
- Nepoužívajte poškodené zariadenie. Poškodenie zvyšuje riziko úrazu elektrickým prúdom.

- Túto chladničku smie opraviť len kvalifikovaný personál. Neodbornými opravami sa môžete vystaviť výrazným rizikám (materiálne škody, požiare a zranenia).
- Skôr ako prístroj použijete, celkom odviňte kábel. Prístroj nepoužite, ak je kábel navinutý.
- Vedte elektrické káble tak, že nebude možné sa o ne potknúť a tak, aby ste ich zabezpečili proti poškodeniu.
- Nepoužívajte žiadne iné káble ani časti príslušenstva. Nepoužívajte predlžovačky.
- Kábel ťahajte z elektrickej zásuvky iba uchopením za zástrčku. Kábel by mohol byť poškodený.
- Kábel nikdy nepoužívajte na nosenie alebo ťahanie prístroja.
- Nikdy nepoužívajte zariadenie, ak predtým spadlo, alebo ak bolo inak poškodené. Odneste ho na kontrolu alebo opravu ku kvalifikovanému elektrikárovi.
- Ak sa poškodí sieťové pripojenie tohto prístroja, musí ho vymeniť výrobca, výrobcom uznaný servis alebo podobne kvalifikovaná osoba, v opačnom prípade by bola ohrozená bezpečnosť.
- Do vetracích medzier nevsúvajte žiadne predmety.



### **Nebezpečenstvo poranenia!**

- Keď transportujete prístroj vo vozidle, uschovajte ho v kufri vozidla alebo na vhodnej odkladacej ploche, aby sa prístroj pri náhlom pohybe vozidla nehýbal.

- Dbajte na bezpečné postavenie prístroja.
- Ak chcete prístroj preniesť alebo vymeniť, vždy ho uchopte za rukoväť. Prístroj nedržte za poklop.
- Prístroj by mali prenášať aspoň dve osoby.



### **Riziko ohrozenia zdravia!**

- V prípade chladenia liekov dajte pozor, či výkon prístroja zodpovedá požiadavkám kladených na príslušné lieky.
- Potraviny skladujte len v originálnych obaloch alebo vhodných nádobách.



### **Nebezpečenstvo poškodenia!**

- Do chladiaceho priestoru nedávajte žiadne tekutiny ani ľad.
- Prístroj nevystavujte priamemu slnečnému žiareniu.

## POPIS PRODUKTU

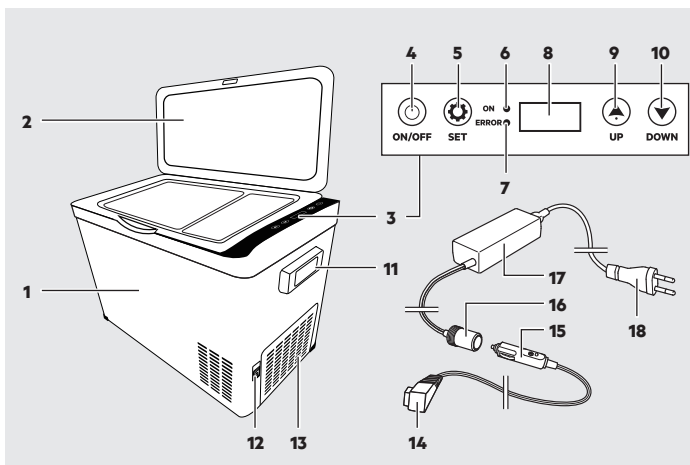

1. Chladiaci box
2. Kryt
3. Ovládacie pole
4. Tlačidlo „ON/OFF“
5. Tlačidlo „SET“
6. LED kontrolka „ON“
7. LED kontrolka „ERROR“
8. Displej
9. Tlačidlo „UP“
10. Tlačidlo „DOWN“
11. Rukoväť
12. Zásuvka sieťového pripojenia
13. Vetrací otvor
14. Zástrčka konektora
15. 12 V/24 V automobilová zástrčka
16. 12 V automobilová zdieľka (sieťový adaptér)
17. Sieťový adaptér
18. Pripojovací kábel s 230 V sieťovou zástrčkou

# POUŽITIE

## Pokyny pre používanie

- Pred prvým použitím: Skontrolujte, či sú varovné pokyny na prístroji uvedené vo vašom jazyku. Ak nie, priloženú etiketu nalepte na prístroj!
- Prístroj položte pred prvým použitím na rovný podklad a počkajte minimálne 12 hodín, až potom prístroj zapnite.
- Prístroj položte len na pevný a vodorovný podklad. Prístroj nepoužívajte v šikmej polohe!
- Z hygienických dôvodov pred každým použitím vyčistíte vnútro chladiaceho boxu vlhkou handričkou.
- Je možné, že 12 V vozidlová zásuvka je aktívna až po zapnutí zapalovania. Dodržiavajte návod na používanie vozidla. Kontaktujte Vaše servisné pracovisko, ak ste si neistí.
- Pocas prevádzky prístroj neprikrývajte a dbajte na dobré prevzdušnenie.
- Vzniknutú kondenzovanú vodu ihneď utrite. Po dlhšom chladení kondenzuje vlhkosť vo vnútri chladiaceho boxu na kvapky vody. Prístroj preto nie je defektný.
- V chladiacom boxe nepoužívajte chladiace vložky alebo vrecká s ľadom. Roztápajúca sa voda môže poškodiť chladiaci box.
- Pri skladovaní potravín dbajte na to, aby bola teplota v chladiacom boxe z termických dôvodov nižšia dolu a vyššia hore.

## Chladiaci box pripojte

1. Pripojnú zástrčku (14) zapojte do sieťovej prípojnej zdierky (12).

Prevádzka s napájaním 12 V/24 V:

2. Automobilovú zástrčku (15) zapojte do 12 V/24 V automobilovej zásuvky.

Prevádzka s napájaním 230 V:

3. Automobilovú zástrčku (15) zapojte do 12 V automobilovej zdierky (16) sieťového adaptéra.
4. Pripojovací kábel s 230 V sieťovou zástrčkou (18) pripojte do sieťového adaptéra (17).
5. 230 V zástrčku (18) zapojte do sieťovej zásuvky.

## Zapnutie/vypnutie chladiaceho boxu

1. Prístroj zapnite stlačením tlačidla „ON/OFF“ (4). Rozsvieti sa LED kontrolka „ON“ (6). Na displeji (8) sa zobrazí teplota v chladiacom boxe.
2. Prístroj vypnite stlačením tlačidla „ON/OFF“ (4) a držte ho stlačené 5 sekúnd.
3. Po použití vyčistite a vysušte vnútro chladiaceho boxu. Tým predídete tvorbe plesne.

## Nastavenie jednotky teploty

1. Zapnite prístroj.
2. Súčasne stlačte tlačidlá „SET“ (5) a „DOWN“ (10) a podržte ich stlačené 10 sekúnd, pokiaľ nezačne blikať symbol na displeji.

3. Tlačidlom „UP“ (9) alebo tlačidlom „DOWN“ (10) zvolíte želanú jednotku teploty (°C/°F).

Na displeji (8) sa po niekoľkých sekundách automaticky zobrazí zvolené nastavenie.

### Nastavenie teploty

1. Zapnite prístroj.
2. Stlačte tlačidlo „SET“ (5).
3. Tlačidlom „UP“ (9) alebo tlačidlom „DOWN“ (10) zvolíte želané nastavenie.

Na displeji (8) sa po niekoľkých sekundách automaticky zobrazí zvolené nastavenie.

### Nastavenie monitorovania batérií s podnapäťovou ochranou

Prístroj je vybavený funkciou trojstupňového monitorovania batérie s podnapäťovou ochranou, aby bola chránená batéria vozidla pred výrazným vybitím.

Ak vstupné napätie poklesne pod nastavenú hodnotu, prístroj sa automaticky vypne. Ak vstupné napätie opäť stúpne na požadovanú hodnotu, prístroj sa opäť automaticky zapne.

### Upozornenie!

Nebezpečenstvo poškodenia!

Ak sa prístroj vypne pomocou funkcie monitorovania batérie, batéria automobilu už nie je celkom plne nabitá. Prístroj znova zapnite, keď je celkom nabitá batéria.

Monitoring batérie reaguje na stupni „H3“ rýchlejšie ako na stupňoch „H2“ a „H1“.

12 V	H1	H2	H3
Vypínacie napätie	10,3 V	10,8 V	11,3 V
Napätie opakovaného zapnutia	11,1 V	11,8 V	12,6 V

24 V	H1	H2	H3
Vypínacie napätie	21,5 V	22,3 V	24,3 V
Napätie opakovaného zapnutia	22,7 V	23,7 V	25,7 V

Poznámka:

- Ak je prístroj pripojený k štartovacej batérii automobilu, monitoring batérie nastavte na stupeň „H3“.
- Ak je prístroj pripojený k dodatočnej batérii automobilu, monitoring batérie nastavte na stupeň „H1“.

1. Zapnite prístroj.
2. Súčasne stlačte tlačidlá „UP“ (9) a „DOWN“ (10) a podržte ich stlačené 5 sekúnd.  
Na displeji (8) bliká aktuálny stupeň
3. Tlačidlom „UP“ (9) alebo tlačidlom „DOWN“ (10) zvolíte želané nastavenie.

Na displeji (8) sa po niekoľkých sekundách automaticky zobrazí zvolené nastavenie.

### Nastavenie druhu režimu

Prístroj disponuje dvomi druhmi režimov:

- **HH**

Prístroj pracuje v normálnom režime. LED kontrolka „ON“ (6) sa rozsvieti načerveno.

- **ECO**

Prístroj pracuje v energeticky úspornom režime. LED kontrolka „ON“ (6) sa rozsvieti nazeleno.

1. Tlačidlo „SET“ (5) stlačte dvakrát za sebou.  
Na displeji (8) bliká aktuálny druh režimu
2. Tlačidlom „UP“ (9) alebo tlačidlom „DOWN“ (10) zvolíte želané nastavenie.

Na displeji (8) sa po niekoľkých sekundách automaticky zobrazí zvolené nastavenie.

### Tipy pre dosiahnutie najlepšieho chladiaceho výkonu

- Vyberte si dobre vetrané a pred slnkom chránené miesto nasadenia.
- Teplé jedlá nechajte najskôr vychladnúť, až potom ich vložte do chladiaceho boxu.
- Neotvárajte chladiaci box častejšie, ako je nutné.
- Nenechávajte chladiaci box otvorený dlhšie, ako je nutné.
- Keď sa v chladiacom boxe vytvorí námraza, nechajte ju rozmraziť.
- Nenastavujte zbytočne nízku teplotu.

## HĽADANIE CHYBY

Problém	Možné príčiny	Riešenie
Prístroj nefunguje. LED kontrolka nesvieti.	V automobilovej zástrčke nie je napätie.	Je možné, že 12 V/24 V automobilová zásuvka je aktívna až po zapnutí zapaľovania.
	Prepálená poistka.	Nasaďte novú poistku.
Prístroj nechladí. LED kontrolka svieti.	Kompresor nefunguje.	Prístroj nechajte odborné opraviv v autorizovanej dielni.
Prístroj nechladí. Na displeji sa zobrazí chybový kód „E1“.	Príliš nízke vstupné napätie.	Skontrolujte napätie batérie.
	Príliš vysoko nastavený monitoring batérie.	Zmeňte stupeň monitoringu batérie.



Problém	Možné príčiny	Riešenie
Prevádzka s napájaním z 12 V/24 V automobilovej zásuvky: Zapaľovanie je aktívne. Prístroj nefunguje. LED kontrolky nesvietia.	Automobilová zásuvka je znečistená. Elektrický kontakt je potom zlý.	Keď sa zástrčka v automobilovej zásuvke príliš zohreje, automobilovú zásuvku vyčistite. Skontrolujte, či je zástrčka úplne zasunutá.
	Prepálená poisťka.	Nasadzte novú poisťku.
	Poisťka v automobile je prepálená.	Nasadzte novú poisťku. Dodržiavajte návod na používanie automobilu.
Na displeji sa zobrazí chybový kód.	Pozri tabuľku „Chybové kódy“.	Prístroj nechajte odborné opraviv v autorizovanej dielni.

Chybový kód	Možné príčiny	Riešenie
E0	Sensorový obvod je prerušený alebo skratovaný.	Sensor pripojte alebo vymeňte.
E1	Príliš nízke vstupné napätie.	Skontrolujte napätie v batérii alebo zmeňte stupeň monitoringu batérie.
E2	Problém s ventilátorom.	Skontrolujte, či je ventilátor blokovaný alebo skratovaný.
E3	Kompresor zaktivoval samo ochranu.	Prístroj na 30 minút odpojte od prúdu a potom ho znova zapojte.
E4	Kompresor sa chráni pred nezvyčajnými rýchlosťami.	Zmeňte druh režimu prístroja.
E5	Varovanie na displeji pred prehriatím.	Prístroj položte na dobre vetrané miesto.

# ČISTENIE, STAROSTLIVOSŤ A ÚDRŽBA

Váš prístroj môže pri vynaložení minimálnej starostlivosti funkčne slúžiť celé roky.

- Skôr ako začnete prístroj čistiť alebo kontrolovať, vypnite ho a kábel vytiahnite z elektrickej zásuvky.
- Keď prístroj skladujete, dôkladne navíťte kábel. Tým predídete prípadným poškodeniam kábla a prístroja.
- Nepoužívajte drsné ani agresívne čistiace prostriedky.
- Poklop a nádobu utrite mierne navlhčenou handričkou, prípadne pridajte trochu umývacieho prostriedku. Všetky časti potom nechajte vysušiť.
- Prístroj čistite mäkkou, suchou handričkou.
- Prístroj skladujte na čistom, suchom mieste.
- Poklop nechajte počas skladovania otvorený, aby sa nevytvorila pleseň.

## Rozmrazenie chladiaceho boxu

Vo vnútri prístroja sa môže časom vytvoriť námraza a môže sa znížiť výkon. Prístroj pravidelne rozmrazujte.

### Pozor:

Na odstránenie ľadu alebo uvoľnenie primrznutých predmetov nepoužívajte tvrdé, ostré alebo špicaté predmety.

1. Vypnite prístroj.
2. Prístroj odpojte od prúdu.
3. Vyberte všetky predmety a prípadne ich vložte do iného chladiaceho boxu.
4. Poklop nechajte otvorený.
5. Kondenzovanú vodu utrite dosucha čistou handrou.
6. Keď sa roztopí všetok ľad, vyčistite vnútro prístroja.
7. Prístroj nechajte úplne vysušiť.

## Výmena poistiek

Prístroj je zabezpečený poistkou vo vozidlovej zástrčke. Poistka zareaguje v prípade skratu alebo v špičke napätia a potom je potrebné ju vymeniť.

### Upozornenie!

Nepoužite silnejšiu poistku. Mohla by sa poškodiť elektronika.

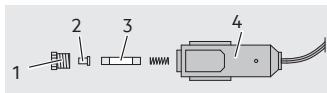

1. Zo zástrčky (4) odskrutkujte zabezpečovací krúžok (1) s krytom poistky (2).
2. Vložte novú, jemnú poistku (3) rovnakej veľkosti (pozri technické údaje).
3. Na zástrčku (4) priskrutkujte zabezpečovací krúžok (1) s krytom poistky (2).

### Servis

Ak ste si prečítali tento návod na obsluhu a napriek tomu máte otázky týkajúce sa uvedenia zdviháka do prevádzky alebo otázky ohľadom obsluhy, alebo sa objavil neočakávaný problém, skontaktujte sa s odborným predajcom.

### Likvidácia

Obal je vyrobený z materiálu, ktorý neznečisťuje prostredie a preto ho môžete zlikvidovať v zberniciach recyklovateľného odpadu.



Elektrické a elektronické spotrebiče určené na likvidáciu sa označujú ako použité spotrebiče.

Majitelia použitých spotrebičov musia tieto prístroje odovzdať v zberni na zber netriedeného domového odpadu. Použité prístroje nelikvidujte spoločne s domovým odpadom, ale ich odovzdajte v zberni na recykláciu odpadu.

Majitelia použitých spotrebičov z domácností môžu tieto bezplatne odovzdať vo verejno-právnych zberniciach alebo zberniciach zriadených výrobcami alebo distribútormi v zmysle smernice o elektrospotrebičoch.

Symbol prečiarknutého kontajnera permanentne zobrazovaný na elektrických a elektronických spotrebičoch označuje, že predmetný spotrebič je po uplynutí doby životnosti nutné zlikvidovať separátne od netriedeného domového odpadu.

### Upozornenie!

Prístroj obsahuje horľavý izolujúci plyn cyklopentán, na prístroj sa preto vzťahujú mimoriadne ustanovenia týkajúce sa likvidácie, ktoré sa odlišujú od bežných elektrospotrebičov. Prístroj odovzdajte v zberni, ktorá zabezpečí bezpečnú a štandardnú likvidáciu prístroja a upozornite na skutočnosť, že prístroj obsahuje izolačný plyn.

Uvedené ilustrácie sa môžu mierne líšiť od samotného výrobku. Vyhradzuje si právo na vykonanie zmien v dôsledku technického vývoja. Dekorácia nie je súčasťou.



# INNEHÅLL

Inledning .....	110
Ändamålsenlig användning .....	111
Leveransomfattning .....	111
Tekniska data .....	112
Säkerhet .....	113
PRODUKTÖVERSIKT .....	119
Användning .....	120
Upplysning om användning .....	120
Anslutning av kylboxen .....	120
Påslagning/avstängning av kylboxen .....	120
Inställning av temperaturenhet .....	120
Inställning av temperatur .....	121
Ställ in batteriövervakning med underspänningskydd .....	121
Inställning av driftläge .....	122
Tips för att nå bästa kyleffekt .....	122
Felsökning .....	122
Rengöring, skötsel och underhåll .....	124
Frosta av kylboxen .....	124
Byte av säkring .....	124
Service .....	125
Avfallshantering .....	125

## INLEDNING

Förklaring av symbolerna och signalorden som används i denna bruksanvisning och/eller på enheten:



Beakta denna bruksanvisning vid användning av enheten.



Livsfara och olycksrisk för barn!



Beakta varnings- och säkerhetsinformationen!



Risk för elektriska stötar!



Varovanie pred nebezpečnostvom vzniku požiaru!



Varning för explosiva ämnen och föremål!



Använd endast enheten på väderskyddade platser!



Skyddsklenspänning (skyddsklass III)



Släng utrustningen och förpackningen på ett miljövänligt sätt!



Výrobok a obalové materiály sú recyklovateľné, pre lepšie spracovanie odpadu ich zlikvidujte oddelene. Logo Triman je platné len pre Francúzsko.



Enheten överensstämmer med EU-direktiven

Upplysning:

I bruksanvisningen kallas denna kylbox även för enhet.

### Ändamålsenlig användning

Kylboxen används för att kyla och frysa mat och dryck. Kylning sker via en kylkrets som är lätt att underhålla och utrustad med kompressor. Anslutning sker via fordonskontakten (12 V/24 V). Endast den medföljande nätadaptern får användas för drift med växelström 230 V.

Enheten är avsedd för portabel användning.

Enheten är inte avsedd för förvaring och transport av oförpackade livsmedel.

Enheten är inte lämplig för permanent frysning av livsmedel.

Denna enhet är inte avsedd att användas av barn eller personer med nedsatta fysiska, sensoriska eller mentala förmågor eller bristande erfarenhet och kunskap, eftersom de inte förstår de faror som kan uppstå. Barn får inte

leka med enheten. Rengöring och användarunderhåll får inte utföras av barn utan tillsyn.

Enheten är inte avsedd för kommersiell användning.

All annan användning eller modifiering av enheten betraktas som icke-ändamålsenlig och medför betydande risker. Tillverkaren ansvarar inte för skador till följd av felaktig användning.

### Leveransomfattning

Kontrollera leveransomfattningen omedelbart efter uppäckningen. Kontrollera enheten samt alla delar med avseende på skador. Ta inte en defekt enhet eller defekta delar i drift.

- 1 kylbox KK 30
- 1 anslutningskabel med 12 V/24 V fordonskontakt
- 1 nätadapter
- 1 anslutningskabel med 230 V kontakt
- Bruksanvisning

Vidarebefordra även alla dokument till andra användare!



Bruksanvisningen finns också på följande internetadress:

<http://iuqr.de/10746>

**Tekniska data**

Modell	KK 30
Artikel nr.	10746
Mått i cm (H x B x D) stängd	40 x 32 x 61
Mått i cm (H x B x D) öppen	68 x 35 x 61
Vikt	~12,75 kg
Volym totalt	30 L
Kylfack	3 L
Frysack	27 L
Strömförsörjning	12 V DC / 24 V DC / 230 V AC (med nätadapter)
Nominell ström	12 V: 3,8 A 24 V: 1,9 A 230 V: 2,5 A
Nominell effekt	45 W
Kyltemperatur	+20 °C till -20 °C
Klimatklass	N
Kylsystem	Kompressor
Kylmedel	R600a (20 g)
Temperaturstyrning	Termostat, digital
Isolering	Cyklopentan $C_5H_{10}$

Frys kapacitet	2 kg / 24 h
Ljudemission	45,0 dB(A)
Säkring (12 V-kontakt)	10 A
Skyddsklass	III

**AEG** 10746

**A**

**B**

**C**

**D**

**E**

**F**

**G**



---

**201 kWh/annum**



**27 L**



**3 L**



**45 dB**

ABCD

9100261/02



Nätadapter	
Namn tillverkare	MTS Marken- TechnikService GmbH & Co.KG
Namn tillverkare	AEG
Handelsregisternum- mer tillverkare	Landau i.d. Pfalz HRB 32540
Adress tillverkare	Carl-Benz-Straße 2 / 76761 Rülz- heim / Tyskland
Modellbeteckning	FY-1001206000
Ingångsspänning	100-240 V AC
AC-ingångsfrekvens	50/60 Hz
Utgångsspänning	12,0 V DC
Utgångsström	6,0 A
Utgångseffekt	72,0 W
Genomsnittlig effekti- viteten vid drift	88,56 %
Effektivitet vid låg last (10 %)	87,90 %
Effektförbrukning vid nollast	0,138 W
Ingångsström	2,5 A
Skyddsklass	II

## SÄKERHET

### Allmän säkerhetsinforma- tion

Läs all säkerhetsinforma-  
tion och alla anvisningar.  
Underlåtenhet att följa  
säkerhetsinformationen och  
anvisningarna kan orsaka  
elektriska stötar, brand och/  
eller allvarliga personskador.  
Spara all säkerhetsinforma-  
tion och alla anvisningar för  
framtida bruk.

Överlämna även alla hand-  
lingar till andra användare  
eller efterföljande ägare av  
enheten!

### **Varning!**

 Livsfara och olycksfall  
för barn. Risk för  
kvävning och strypning! Håll  
produkten utom räckhåll för  
barn. Barn kan inte känna  
igen de faror som produkten  
utgör!

## **Livsfara!**

Skadade ledningar kan orsaka dödliga elektriska stötar. Skadade kablar får inte användas.

- **WARNING!** Håll ventilationsöppningarna på enhetens hölje fritt åtkomliga och rena. Täck inte över enheten under drift och rengör ventilationsöppningarna regelbundet.
- **WARNING!** Använd inte mekaniska anordningar eller andra medel som inte rekommenderas av tillverkaren för att påskynda avfrostningsprocessen.
- **WARNING!** Köldmediekretsen får inte skadas.
- **WARNING!** Använd ingen elektrisk utrustning i enhetens förvaringsfack för livsmedel, utom när detta rekommenderas av tillverkaren.
- Beakta upplysningarna om avfallshantering av enheten i kapitlet "Avfallshantering".
- Förvara inte explosiva material, såsom sprayburkar som innehåller brandfarliga drivmedel, i denna enhet.
- Denna enhet är endast avsedd för privat användning. Den får inte användas för kommersiella ändamål!
- **WARNING!** När du installerar enheten, se till att nätkabeln inte kläms eller skadas.
- **WARNING!** Anslut inga grenuttag eller bärbara nätadapterar på enhetens baksida. Det finns risk för värmeansamling och/eller brand.
- Anslutningskablar får endast bytas ut eller repareras av kvalificerad fackpersonal.

Tillverkaren ansvarar inte för skador orsakade av:

- Icke fackmässig anslutning och/eller drift.
- Påverkan av externa krafter, skador på enheten och/eller skador på delar av enheten på grund av mekanisk påverkan eller överbelastning.
- Modifiering av enheten av något slag.
- Användning av enheten för ändamål som inte beskrivs i denna bruksanvisning.
- Följdsador på grund av icke ändamålsenlig och/eller felaktig användning.
- Följdsador på grund av fukt och/eller otillräcklig ventilation.
- Obehörigt öppnande av enheten.

Detta innebär att garantin upphör.



## **Explosions- och brandrisk!**

- För att undvika brandfara och skador på enheten måste du se till att 230 V strömförsörjningen överensstämmer med den ingångsspänning (230 V AC) som anges på enheten.
- För 12 V/24 Vströmförsörjningen måste säkerställas att ombordspänningen överensstämmer med den ingångsspänning (12 V DC / 24 V DC) som anges på enheten för att undvika brandrisk och skador på enheten.
- Kontakten får inte förändras på något sätt.
- Enheten är inte avsedd för permanent användning. Underlåtenhet att göra detta kan leda till överhettning med brandfara och permanenta skador.

- Täck inte över enheten under drift, eftersom den då kan skadas av stark värme.
- Ventilationsöppningarna får inte täckas över.
- Det minst avståndet kring enheten måste vara minst 50 mm.
- Håll enheten borta från öppen eld och varma ytor.
- Sluta använda enheten omedelbart om rök blir synlig eller du observerar en ovanlig lukt.
- Förvara inte explosiva ämnen såsom till exempel sprayburkar med brandfarligt drivgas i enheten.



### **Risk för elektriska stötar!**

- Utsätt inte enheten för regn eller våta förhållanden. Undvik att spilla eller droppa vatten eller andra vätskor på det. Om vatten tränger in i elektriska enheter ökar risken för elektriska stötar.
- Se till att alla kontakter och kablar är fria från fukt. Anslut aldrig enheten till det elektriska systemet med våta händer.
- Använd ingen skadad enhet. Skador ökar risken för elektriska stötar.
- Denna kylenhet får endast repareras av kvalificerad personal. Icke fackmässiga reparationer kan orsaka avsevärda faror (materie-lla skador, bränder och personsador).

- Rulla ut kablarna komplett innan du använder enheten. Använd inte enheten om kablarnas har rullats upp.
  - Lägg kablarna så att man inte kan snubbla över dem och inte skada kablarna.
  - Använd inga andra kablar eller tillbehör. Förläng inte kablarna.
  - En kabel får endast dra ut ur vägguttaget i kontakten. Annars kan kabeln skadas.
  - Använd aldrig kabeln för att bära eller dra enheten.
  - Använd aldrig enheten om den har tappats eller skadats på något annat sätt. Ta den till en kvalificerad elektriker för inspektion och reparation.
  - Om nätanslutningen till denna enhet är skadad, måste den - för att farorna ska kunna undvikas - bytas ut av tillverkaren, en av tillverkaren erkänd reparationsverkstad eller en liknande kvalificerad person.
  - Undvik dessutom att föra in föremål genom ventilationsöppningarna.
-  **Risk för personskada!**
- Om du transporterar enheten i ett fordon, ska den förvaras och säkras i bagageutrymmet eller i ett lämpligt förvaringsutrymme så att enheten inte kan flytta sig om fordonet plötsligt rör sig.
  - Se till att enheten står stabilt.

- Håll alltid enheten i bärhandtagen för att bära eller flytta den. Håll inte enheten i locket.
- Enheten ska alltid bäras av minst två personer.



### **Hälsofara!**

- Vid kylning av läkemedel, se till att enhetens kylkapacitet uppfyller kraven för respektive läkemedel.
- Livsmedel får endast förvaras i originalförpackningar eller lämpliga behållare.



### **Risk för skador!**

- Lägg inte vätskor eller is i kylan.
- Utsätt inte enheten för direkt solljus.

# PRODUKTÖVERSIKT

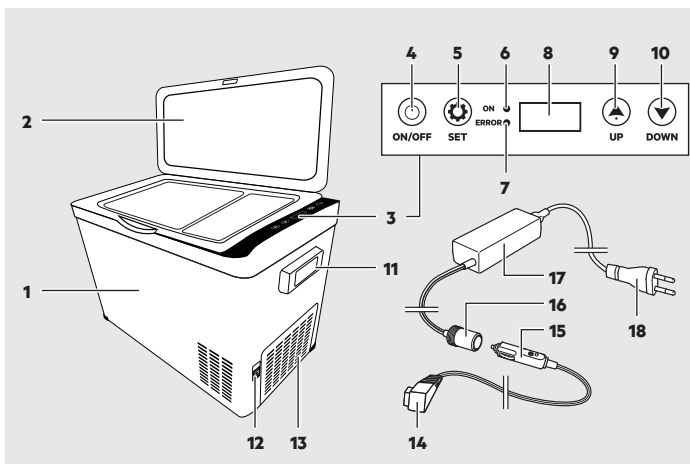

- |                    |  |
|--------------------|--|
| 1. Kylbox          | 11. Handtag                                  |
| 2. Lock            | 12. Nätanslutningsuttag                      |
| 3. Operatörspanel  | 13. Ventilationsöppningar                    |
| 4. Knapp "ON/OFF"  | 14. Anslutningskontakt                       |
| 5. Knapp "SET"     | 15. 12 V/24 V fordonskontakt                 |
| 6. LYSDIOD "ON"    | 16. 12 V fordonsuttag (nätadapter)           |
| 7. LYSDIOD "ERROR" | 17. Nätadapter                               |
| 8. Display         | 18. Anslutningskabel med 230 V<br>nätkontakt |
| 9. Knapp "UP"      |  |
| 10. Knapp "DOWN"   |  |

# ANVÄNDNING

## Upplysning om användning

- Före första idrifttagningen: Förvissa dig om att varningsinformationen har anbringats på enheten på ditt språk. Om detta inte är fallet måste den självhäftande etiketten som medföljer produkten fästas på enheten!
- Innan du använder enheten för första gången, placera den på en plan yta och vänta minst 12 timmar innan du slår på enheten för första gången.
- Enheten får endast placeras på ett fast och vågrätt underlag. Enheten får inte användas i lutande läge!
- Av hygieniska skäl, rengör kylboxens insida med en fuktig trasa före varje användning.
- Fordonets 12 V-uttag får vara aktivt först när tändningen har slagits på. Observera bruksanvisningen för ditt fordon. Kontakta din specialiserade verkstad om du är osäker.
- Täck inte över enheten under användning och säkerställ god ventilation.
- Torka upp eventuell kondensvatten omedelbart. Efter långvarig kylning kondenserar fukt till vattendroppar inuti kylboxen. Av denna anledning är enheten inte defekt.
- Använd inte kylklampar eller ispåsar i kylboxen. Smältvatten kan skada kylboxen.

- Beakta vid förvaring av livsmedel att temperaturen i kylboxen av termiska skäl är lägre i botten och högre upptill.

## Anslutning av kylboxen

1. Anslut anslutningskontakten (14) till nätanslutningsuttaget (12).

Drift på 12 V/24 V:

2. Sätt i fordonskontakten (15) i ett 12 V/24 V fordonsuttag.

Drift på 230 V:

3. Sätt i fordonskontakten (15) i nätadaptorns 12 V fordonsuttag (16).
4. Anslut anslutningskabeln med 230 V nätkontakten (18) mit nätadapter (17).
5. Sätt i 230 V nätkontakten (18) i ett vägguttag.

## Påslagning/avstängning av kylboxen

1. Tryck på knappen "ON/OFF" (4) för att slå på enheten. Lysdioden "ON" (6) lyser. Displayen (8) visar temperaturen i kylfacket.
2. Tryck på knappen "ON/OFF" (4) i 5 sekunder för att stänga av enheten.
3. Rengör och torka insidan av kylboxen efter användning. Detta förhindrar att mögel bildas.

## Inställning av temperaturenhet

1. Slå på enheten.
2. Tryck samtidigt på knapparna "SET" (5) och "DOWN" (10) i 10 sekunder tills indikeringen på displayen blinkar.



- Välj önskad temperaturenhet (°C/°F) med knappen "UP" (9) eller knappen "DOWN" (10).

Displayen (8) verkställer automatiskt den valda inställningen efter några sekunder.

### Inställning av temperatur

- Slå på enheten.
- Tryck på knappen "SET" (5).
- Välj önskad inställning med knappen "UP" (9) eller knappen "DOWN" (10).

Displayen (8) verkställer automatiskt den valda inställningen efter några sekunder.

### Ställ in batteriövervakning med underspänningsskydd

Enheten är utrustad med en trestegs batterivakt med underspänningsskydd för att skydda fordonets batteri mot överdriven urladdning.

Om ingångsspänningen sjunker under det inställda värdet stängs enheten av automatiskt. Om ingångsspänningen åter stiger till det erforderliga värdet slås spänningsovandlaren på automatiskt igen.

#### **OBS!**

Risk för skador!

Om batteriövervakningen stänger av enheten är fordonets batteri inte längre fulladdat. Slå inte på enheten igen förän batteriet är fulladdat.

Batteriövervakningen reagerar snabbare på nivå "H3" än på nivåerna "H2" och "H1".

12 V	H1	H2	H3
Avstängnings-spänning	10,3 V	10,8 V	11,3 V
Återkopplings-spänning	11,1 V	11,8 V	12,6 V

24 V	H1	H2	H3
Avstängnings-spänning	21,5 V	22,3 V	24,3 V
Återkopplings-spänning	22,7 V	23,7 V	25,7 V

Upplysning:

- Om enheten är ansluten till fordonets startbatteri, ställ in batterivakten på nivå "H3".
- Om enheten är ansluten till ett extra batteri, ställ in batterivakten på nivå "H1".

- Slå på enheten.
- Tryck samtidigt på knapparna "UP" (9) och "DOWN" (10) i 5 sekunder. På displayen (8) blinkar den aktuella nivån.
- Välj önskad inställning med knappen "UP" (9) eller knappen "DOWN" (10).

Displayen (8) verkställer automatiskt den valda inställningen efter några sekunder.

### Inställning av driftläge

Enheten är utrustad med två driftlägen:

#### ● HH

Enheten drivs i normaldrift.  
Lysdioden "ON" (6) lyser rött.

#### ● ECO

Enheten drivs i energibesparingsläge.  
Lysdioden "ON" (6) lyser grönt.

1. Tryck på knappen "SET" (5) två gånger efter varandra.  
På displayen (8) blinkar den aktuella nivån.
2. Välj önskad inställning med knappen "UP" (9) eller knappen "DOWN" (10).

- Ställ inte in temperaturen för lågt om det inte behövs.

Displayen (8) verkställer automatiskt den valda inställningen efter några sekunder.

### Tips för att nå bästa kyleffekt

- Välj en välventilerad plats som är skyddad mot solens strålar för användningen.
- Låt varm mat svalna först innan den förvaras svalt i kylboxen.
- Öppna inte kylboxen oftare än nödvändigt.
- Låt inte kylboxen vara öppen längre än nödvändigt.
- Avisera kylboxen när is har bildats.

## FELSÖKNING

Problem	Möjlig orsak	Åtgärder
Enheten fungerar inte. Lysdioden lyser inte.	Det finns ingen spänning i fordonets fordonsuttag.	12 V/24 V fordonets fordonsuttag har eventuellt inte aktiverats förrän påslagning av tändningen.
	Säkringen har gått.	Sätt i en ny säkring.
Enheten kylar inte. Lysdioden lyser.	Kompressor defekt.	Låt en erkänd reparationsverkstad reparera enheten.

Problem	Möjlig orsak	Åtgärder
Enheten kyler inte. Displayen visar felkoden "E1".	Ingångsspänningen för låg.	Kontrollera batterispänningen.
	Batteriövervakningen nivå har ställts in för högt.	Byta batteriövervakningens nivå.
Drift på ett 12 V/24 V fordonsuttag: Tändningen har aktiverats. Enheten fungerar inte. Lysdioderna lyser inte.	Fordonsuttaget har förorenats. Detta resulterar i dålig elektrisk kontakt.	Rengör fordonsuttaget om kontakten i fordonsuttaget blir mycket varm. Se till att kontakten har satts i fullständigt.
	Säkringen har gått.	Sätt i en ny säkring.
	Fordonets säkring har gått.	Sätt i en ny säkring. Beakta ditt fordons bruksanvisning.
Displayen visar en felkod.	Se tabellen "Felkoder".	Låt en erkänd reparationsverkstad reparera enheten.

Felkod	Möjlig orsak	Åtgärder
E0	Sensorkretsen är öppen eller kortsluten.	Anslut sensorn eller byt ut sensorn.
E1	Ingångsspänningen för låg.	Kontrollera batterispänningen eller byt batteriövervakningens nivå.
E2	Problem med fläkten.	Kontrollera om fläkten har blockerats eller kortslutits.
E3	Kompressorn har aktiverat självskyddet.	Skilj enheten från strömförsörjningen i 30 minuter och slå sedan på enheten igen.

E4	Kompressorn skyddar sig mot ovanliga drifhastigheter.	Byt enhetens driftläge.
E5	Varning för överhettning på displayen.	Placera enheten på en väl ventilerad plats.

## RENGÖRING, SKÖTSEL OCH UNDERHÅLL

Enheten kan hållas funktionsduglig i flera år med minimalt underhåll.

- Stäng av enheten och skilj enheten från vägguttaget innan du rengör eller kontrollerar enheten.
- Rulla upp kablarna ordentligt när du förvarar enheten. Detta hjälper till att förhindra oavsiktliga skador på kablarna och enheten.
- Använd inga skurande eller skarpa rengöringsmedel.
- Torka av locket och behållaren med en lätt fuktad duk och tillsätt eventuellt lite diskmedel. Låt därefter alla delar torka fullständigt.
- Rengör enheten med en mjuk duk.
- Förvara enheten på en ren och torr plats.
- Lämna locket öppet under förvaring för att undvika mögelbildning.

### Frosta av kylboxen

Med tiden kan is bildas inuti enheten

för att ta bort is eller tossa fastfrosna föremål.

1. Stäng av enheten.
2. Skilj enheten från strömförsörjningen.
3. Ta ut alla föremål och förvara dem i förekommande fall i ett annat kylskåp.
4. Låt locket vara öppet.
5. Torka av vatten som uppkommit vid upptiningen med en ren duk.
6. Rengör enhetens insida när all is har smält.
7. Låt enheten torka fullständigt.

### Byte av säkring

Enheten har säkrats med en säkring i en fordonskontakt. Denna utlöses vid kortslutning eller spänningstoppar och måste därefter bytas ut.

OBS!

Montera ingen starkare säkring. Risk föreligger att elektroniken skadas.

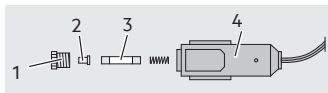

1. Skruva av låsringen (1) med säkringsskyddet (2) från fordonskontakten (4).
2. Sätt i en ny mikrosäkring (3) av samma storlek (se tekniska data).
3. Skruva åter låsringen (1) med säkringsskyddet (2) på fordonskontakten (4).

### Service

Kontakta din återförsäljare om du, trots att du har studerat denna bruksanvisning, fortfarande har frågor om idrifttagning eller manövrering, eller om oväntade problem uppstår.

### Avfallshantering

Förpackningen är gjord av miljövänliga material som du kan lämna till avfallshantering på din lokala återvinningscentral.



Gamla apparater hör inte hemma i hushållsavfallet! Gamla elektriska apparater innehåller värdefulla resurser som kan återvinnas och återanvändas i återvinningsprocesser. Men de innehåller också skadliga ämnen som under inga omständigheter får släppas ut i miljön.

Om du vill returnera din begagnade elektriska apparat ska du använda de lämpliga retur- och insamlingsystemen

eller kontakta den återförsäljare som du köpte produkten av.

Den överkryssade soptunnan innebär att du enligt lag är skyldig att göra dig av med dessa apparater separat från sorterat kommunalt avfall. Det är inte tillåtet att slänga dem i restavfallskärlet eller i den gula soptunnan.

### OBS!

På grund av den brandfarliga isoleringsgasen cyklopentan som den innehåller, gäller särskilda bestämmelser för enhetens avfallshantering, som skiljer sig från de för vanlig gammal elektrisk utrustning. Kontakta ditt avfallshandlingsföretag för säker och korrekt avfallshantering och påpeka vilken isoleringsgas som finns.

Illustrationer kan avvika en aning från produkten. Ändringar som tjänar den tekniska utvecklingen förbehålls. Dekoration ingår inte.



# SISÄLTÖ

Johdanto .....	128
Tarkoituksenmukainen käyttö .....	129
Toimituksen sisältö .....	129
Tekniset tiedot .....	130
Turvallisuus .....	131
Tuotekatsaus .....	136
Käyttö .....	137
Käyttöä koskevat huomautukset .....	137
Kylmälaatikon liittäminen .....	137
Kylmälaatikon päälle- ja poiskytkeminen .....	137
Lämpötilayksikön asettaminen .....	137
Lämpötilan asettaminen .....	138
Alijännitesuojalla varustetun akun valvonnan asettaminen .....	138
Toimintatavan asettaminen .....	138
Vinkkejä parhaan jäähdystystehon saavuttamiseen .....	139
Vianmääritys .....	139
Puhdistus, hoito ja huolto .....	141
Kylmälaatikon sulattaminen .....	141
Sulakkeen vaihtaminen .....	141
Huolto .....	142
Hävittäminen .....	142

## JOHDANTO

Käyttöohjeessa ja/tai laitteessa käytettävien merkkien ja huomiosanojen selitys:



Noudata käyttöohjetta laitteen käytössä.



Lapsia uhkaava hengen- ja tapaturmanvaara!



Noudata varoituksia ja turvallisuusohjeita!



Sähköiskun vaara!



Varoitus palovaarasta!



Varoitus räjähdysalttiista aineista ja esineistä!



Laitetta saa käyttää vain sääoloilta suojatuissa paikoissa!



Suojaava pienjännite (suojausluokka III)



Hävitä laitteet ja pakkaukset ympäristöystävällisesti!





Tuote ja pakkausmateriaalit ovat kierrätettäviä, hävitä ne erikseen parempaa jätteenkäsittelyä varten. Triman-logo on voimassa vain Ranskassa.



Laite on yhdenmukainen EU:n direktiivien kanssa

Huomautus:

Kylmälaatikosta käytetään myös nimitystä laite tässä käyttöohjeessa.

### Tarkoituksenmukainen käyttö

Kylmälaatikko on tarkoitettu elintarvikkeiden ja juomien jäähdytykseen ja pakastukseen. Jäähdytys tapahtuu vähän huoltoa vaativan jäähdytyspiirin kautta, jossa on kompressori. Liitäntä tapahtuu autopistokkeella (12 V / 24 V). 230 V:n vaihtovirralla saa käyttää vain mukana toimitettua verkkolaitetta.

Laite soveltuu liikkuvaan käyttöön.

Tuotetta ei ole tarkoitettu pakkaamatomien elintarvikkeiden säilytykseen ja kuljetukseen.

Tuote ei sovellu elintarvikkeiden jatkuvaan pakastukseen.

Tätä laitetta ei ole tarkoitettu lasten tai henkilöiden käytettäväksi, joiden fyysinen, henkinen tai aisteihin liittyvä toimintakyky on rajoittunut, tai joilla ei ole kokemusta ja tietoa, koska he eivät ymmärrä siitä aiheutuvia vaaroja. Lapset eivät saa leikkiä laitteella. Lapset

eivät saa puhdistaa ja huoltaa laitetta ilman valvontaa.

Laitetta ei ole tarkoitettu kaupalliseen käyttöön.

Laitteen muunlainen käyttö tai sen muuttaminen ovat tarkoituksenvastaisia toimia ja siihen liittyy huomattavia vaaroja. Valmistaja ei vastaa vaurioista, jotka johtuvat tarkoituksenvastaisesta käytöstä.

### Toimituksen sisältö

Tarkista toimituksen sisältö välittömästi pakkauksesta purkamisen jälkeen.

Tarkista laite ja kaikki osat vaurioiden varalta. Älä käytä laitetta, jos laite tai sen osat on viallisia.

- 1 kylmälaatikko KK 30
- 1 liitäntäjohto, jossa 12 V:n / 24 V:n autopistoke
- 1 verkkolaitte
- 1 liitäntäjohto, jossa 230 V:n pistoke
- Käyttöohje



Anna kaikki asiakirjat myös muille käyttäjille!

Käyttöohje on saatavilla myös seuraavassa osoitteessa:  
<http://iuqr.de/10746>

## Tekniset tiedot

Malli	KK 30
Tuotenumero.	10746
Mitat cm:nä (K x L x S) suljettuna	40 x 32 x 61
Mitat cm:nä (K x L x S) avoimena	68 x 35 x 61
Paino	~12,75 kg
Kokonaistilavuus	30 l
Kylmälokero	3 l
Pakastelokero	27 l
Virtalähde	12 V DC / 24 V DC / 230 V AC (sis. verkkolaitteen)
Nimellisvirta	12 V: 3,8 A 24 V: 1,9 A 230 V: 2,5 A
Nimellisteho	45 W
Jäähdytyslämpötila	+20 °C – -20 °C
Ilmastoluokka	N
Jäähdytysjärjestelmä	Kompressori
Jäähdytysaine	R600a (20 g)
Lämpötilansäätö	Termostaatti, digitaalinen
Eristys	Syklopentaani C <sub>5</sub> H <sub>10</sub>

Jäähdytysteho	2 kg / 24 h
Melupäästöt	45,0 dB(A)
Sulake (12 V:n pistoke)	10 A
Suojausluokka	III

**AEG** 10746

**A**

**B**

**C**

**D**

**E**

**F**

**G**

**F**

---

**201 kWh/annum**



**27 L**



**3 L**



**45 dB**  
ABCD

910026102

Verkkolaite	
Valmistajan nimi	MTS Marken-TechnikService GmbH & Co.KG
Valmistajan tavaramerkki	AEG
Valmistajan kaupparekisterinumero	Landau i.d. Pfalz HRB 32540
Osoitteen valmistaja	Carl-Benz-Straße 2 / 76761 Rülzheim / Germany
Mallitunniste	FY-1001206000
Tulojännite	100–240 V AC
Vaihtovirran tulo-taajuus	50/60 Hz
Lähtöjännite	12,0 V DC
Lähtövirta	6,0 A
Lähtöteho	72,0 W
Aktiivitiilan keskimääräinen hyötysuhde	88,56 %
Hyötysuhde alhaisella kuormituksella (10 %)	87,90 %
Kuormittamattoman tilan tehonkulutus	0,138 W
Tulovirta	2,5 A
Suojausluokka	II

## TURVALLISUUS

### Yleiset turvallisuusohjeet

Lue kaikki turvallisuusohjeet ja muut ohjeet. Turvallisuusohjeiden ja muiden ohjeiden noudattamatta jättäminen voi johtaa sähköiskuun, tulipaloon ja/tai vakaviin loukkaantumisiin. Säilytä kaikki turvallisuusohjeet ja muut ohjeet tulevaa tarvetta varten.

Anna kaikki asiakirjat myös muille käyttäjille tai laitteen uudelle omistajalle!

### **Varoitus!**



Hengenvaara ja tapaturmavaara lapsille.

Tukehtumis- ja kuristumisvaara! Pidä tuote poissa lasten ulottuvilta. Lapset eivät pysty tunnistamaan tuotteen aiheuttamia vaaroja!

### **Hengenvaara!**

Vaurioituneet johdot voivat aiheuttaa hengenvaarallisen sähköiskun. Älä jatka enää vaurioituneiden johtojen käyttöä.

- **VAROITUS!** Pidä laitteen kuoressa olevat tuuletusaukot vapaina ja puhtaina. Älä peitä laitetta käytön aikana ja puhdista tuuletusaukot säännöllisesti.
- **VAROITUS!** Älä käytä sulatuksen nopeuttamiseen mitään mekaanisia laitteita tai muita välineitä, joita valmistaja ei ole suositellut.
- **VAROITUS!** Jäähdytysainepiiri ei saa vaurioitua.
- **VAROITUS!** Älä käytä laitteen elintarvikesäilytyslokeroissa mitään sähkölaitteita, joita valmistaja ei ole suositellut.
- Noudata laitteen hävittämisohjeita, jotka löytyvät luvusta ”Hävittäminen”.
- Älä säilytä laitteessa mitään räjähdysalttiita aineita, kuten syttyviä ponneaineita sisältäviä suihkepuljoja.
- Laite on tarkoitettu vain yksityiskäyttöön. Sitä ei saa käyttää kaupallisiin tarkoituksiin!
- **VAROITUS!** Huomioi laitetta asettaessasi, että virtajohto ei jää puristuksiin tai vaurioidu.
- **VAROITUS!** Älä asenna moninapapistorasioita tai kannettavia verkkolaitteita laitteen takaosaan. Ylikuumenemisen ja/tai tulipalon vaara.
- Liitäntäjohdot saa vaihtaa tai korjata vain pätevä ammattihenkilö.

Valmistaja ei vastaa vaurioista, jotka johtuvat seuraavista syistä:

- Virheellinen liitäntä ja/tai käyttö.
- Ulkoisen voiman käyttö, laitteen tai laitteen osien vaurioituminen mekaanisten vaikutusten tai ylikuormituksen vuoksi.
- Kaikenlaiset laitteeseen tehtävät muutokset.
- Laitteen käyttö sellaiseen tarkoitukseen, jota ei ole mainittu käyttöohjeessa.
- Tarkoituksenvastaisesta ja/ tai virheellisestä käytöstä johtuvat välilliset vauriot.
- Kosteudesta ja/tai riittämättömästä ilmanvaihdosta johtuvat vahingot.
- Laitteen luvaton avaaminen.

Seurauksena on takuun raukeaminen.



### **Räjähdyks- ja tulipalon vaara!**

- Varmista 230 V:n virtalähteen käytössä, että jännite vastaa verkkolaitteessa mainittua tulojännitettä (230 V AC), jotta vältetään tulipalon vaara ja laitevauriot.
- Varmista 12 V:n / 24 V:n virtalähteen käytössä, että jännite vastaa laitteessa mainittua tulojännitettä (12 V DC / 24 V DC), jotta vältetään tulipalon vaara ja laitevauriot.
- Pistoketta ei saa muuttaa millään tavalla.
- Laitetta ei ole tarkoitettu jatkuvaan käyttöön. Muutoin uhkaa tulipalonvaara ylikuumentumisen vuoksi ja pysyvät vauriot.
- Älä peitä laitetta käytön aikana, sillä voimakas kuumeneminen voi vahingoittaa sitä.

- Tuuletusaukkoja ei saa peittää.
- Laitteen ympärille on jätettävä vähintään 50 mm:n väli.
- Pidä laite etäällä avotulesta ja kuumista pinnoista.
- Lopeta laitteen käyttö välittömästi, jos siitä nousee savua tai havaitset epätavallista hajua.
- Älä säilytä laitteessa mitään räjähdysalttiita aineita, esim. syttyvää ponneainetta sisältäviä suihkepulloja.



### **Sähköiskun vaara!**

- Älä altista laitetta sateelle tai kosteille oloille. Vältä kaatamasta tai tiputtamasta vettä tai muita nesteitä laitteen päälle. Sähköiskun vaara kasvaa, jos sähkölaitteiden sisään pääsee vettä.
- Varmista, että kaikki pistokkeet ja johdot ovat kuivia. Älä koskaan kytke laitetta ajoneuvon sähköjärjestelmään märin käsin.
- Älä käytä vaurioitunutta laitetta. Vaurioitumiset lisäävät sähköiskun vaaraa.
- Kylmälaitteen saa korjata vain pätevä ammattihenkilö. Virheelliset korjaukset voivat johtaa merkittäviin vaaratilanteisiin (ainevahingot, tulipalo ja loukkaantumiset).
- Kelaa johto kokonaan auki ennen laitteen käyttöä. Älä käytä tuotetta, jos johdot on kelattu.
- Sijoita johto niin, että siihen ei voi kompastua eikä sitä voi vaurioittaa.
- Älä käytä muita kaapeleita tai lisävarusteita. Älä pidennä kaapeleita.
- Irrota johto pistorasiasta vetämällä vain pistok-

keesta. Muutoin johto voi vaurioitua.

- Älä koskaan kannata tai vedä laitetta johdosta.
- Älä koskaan käytä laitetta, jos se on pudonnut lattialle tai muutoin vaurioitunut. Toimita se tarkastettavaksi ja korjattavaksi pätevälle sähköalan ammattilaiselle.
- Jos laitteen virtaliitäntä on vaurioitunut, valmistajan, tämän valtuuttaman korjaamon tai muun pätevän henkilön on vaihdettava se uuteen vaaratilanteiden välttämiseksi.
- Älä pistä mitään esineitä tuuletusaukkoihin.



### **Loukkaantumiswaara!**

- Kun laitetta kuljetetaan ajoneuvossa, aseta se tavaratilaan tai säilytyslaukkuun, jotta laite ei siirry paikaltaan ajoneuvon liikkuaessa.

- Varmista laitteen tukeva asento.
- Pidä laitetta aina kahvoista kiinni kantaessasi tai siirtäessäsi sitä. Älä pidä laitetta kannesta kiinni.
- Laitetta tulisi kantaa vähintään kaksi henkilöä.



### **Terveysvaara!**

- Tarkista lääkkeiden kylmäsäilytyksessä, vastaako laitteen jäähdytysteho lääkevalmisteiden vaatimuksia.
- Elintarvikkeita saa säilyttää vain alkuperäispakkauksissa tai sopivissa säilytysastioissa.



### **Vaurioitumisvaara!**

- Älä täytä säilytystilaa nesteillä tai jäällä.
- Älä altista laitetta suoralle auringonsäteilylle.

# TUOTEKATSAUS

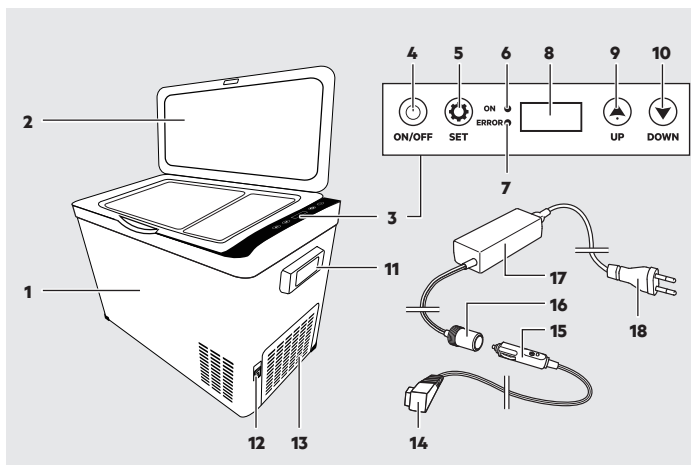

1. Kylmälaatikko
2. Kansi
3. Käyttöpaneeli
4. "ON/OFF"-painike
5. "SET"-painike
6. "ON" LED
7. "ERROR" LED
8. Näyttö
9. "UP"-painike
10. "DOWN"-painike

11. Kantokahva
12. Verkkoliitin
13. Tuuletusaukot
14. Liitäntäpistoke
15. 12 V:n / 24 V:n autopistoke
16. 12 V:n autoliitin (verkkolaite)
17. Verkkolaite
18. 230 V:n pistokkeella varustettu liitäntäjohto



# KÄYTTÖ

## Käyttöä koskevat huomautukset

- Ennen ensimmäistä käyttöä: Varmista, että oman kielesi varoitukset on asetettu laitteeseen. Mikäli näin ei ole, tulee mukana oleva tarraetiketti kiinnittää laitteeseen!
- Aseta laite ennen ensimmäistä käyttöä tasaiselle pinnalle ja odota vähintään 12 tuntia ennen kuin kytket laitteen päälle ensimmäistä kertaa.
- Laitteen saa asettaa vain kiinteälle ja tasaiselle pinnalle. Laitetta ei saa käyttää vinossa asennossa!
- Hygieniasyistä puhdista kylmälaatikon sisäosa kostealla liinalla aina ennen käyttöä.
- Ajoneuvon 12 V:n ajoneuvopistorasia voi olla aktiivinen vasta, kun sytytysvirta on kytketty päälle. Noudata ajoneuvosi käyttöohjeita. Ota yhteyttä erikoisliikkeeseen, jos olet epävarma.
- Älä peitä laitetta käytön aikana ja huolehdi riittävästä ilmastoinnista.
- Pyyhi tiivistynyt vesi välittömästi. Pitkäaikaisessa jäähdytyksessä kylmälaatikon sisälle muodostunut kosteus tiivistyy vesipisaroiksi. Laite ei ole siis viallinen.
- Älä käytä kylmäakkuja tai jääpusseja kylmälaatikossa. Sulamisvesi voi vaurioittaa kylmälaatikkoa.

- Huomioi elintarvikkeita säilytettäessä, että termististä syistä lämpötila kylmälaatikon alaosassa on alhaisempi ja yläosassa korkeampi.

## Kylmälaatikon liittäminen

1. Liitä liitäntäpistoke (14) verkkoliittimeen (12).

Käyttö 12 V:lla / 24 V:lla:

2. Kytke autopistoke (15) 12 V:n / 24 V:n autopistorasiaan.

Käyttö 230 V:lla:

3. Kytke autopistoke (15) verkkolaitteen 12 V:n autoliittimeen (16).
4. Liitä 230 V:n pistokkeella varustettu liitäntäjohto (18) verkkolaitteeseen (17).
5. Kytke 230 V:n pistoke (18) pistorasiaan.

## Kylmälaatikon päälle- ja poiskytkeminen

1. Kytke laite päälle painamalla "ON/OFF"-painiketta (4).  
"ON" LED (6) palaa.  
Näytössä (8) näkyy kylmälokeron lämpötila.
2. Kytke laite pois päältä painamalla "ON/OFF"-painiketta (4) 5 sekuntia.
3. Puhdista ja kuivaa kylmälaatikon sisäosa käytön jälkeen. Näin vältetään homeen muodostuminen.

## Lämpötilayksikön asettaminen

1. Kytke laite päälle.
2. Paina samanaikaisesti "SET"- (5) ja "DOWN"-painiketta (10) 10 sekuntia, kunnes näyttö vilkkuu.

3. Valitse "UP"- (9) tai "DOWN"-painikkeella (10) haluttu lämpötilayksikkö (°C/°F).

Valittu asetus näkyy näytössä (8) automaattisesti muutaman sekunnin kuluttua.

### Lämpötilan asettaminen

1. Kytke laite päälle.
2. Paina "SET"-painiketta (5).
3. Valitse "UP"- (9) tai "DOWN"-painikkeella (10) haluttu asetus.

Valittu asetus näkyy näytössä (8) automaattisesti muutaman sekunnin kuluttua.

### Alijännitesuojalla varustetun akun valvonnan asettaminen

Laite on varustettu kolmivaiheisella akun valvonnalla, jossa on alijännitesuoja, joka suojaaa ajoneuvon akkua liialliselta purkaukselta.

Jos tulojännite laskee asetetun arvon alle, laite kytkeytyy automaattisesti pois päältä. Kun tulojännite nousee jälleen vaadittuun arvoon, laite kytkeytyy automaattisesti päälle.

### Huomio!

Vaurioitumisvaara!

Jos akun valvonta kytkee laitteen pois päältä, ajoneuvon akku ei ole enää täyteenladattu. Kytke laite vasta sitten päälle, kun akku on täyteenladattu.

Akun valvonta reagoi "H3"-tasolla nopeammin kuin "H2"- ja "H1"-tasolla.

12V	H1	H2	H3
Katkaisujännite	10,3 V	10,8 V	11,3 V
Palautusjännite	11,1 V	11,8 V	12,6 V

24 V	H1	H2	H3
Katkaisujännite	21,5 V	22,3 V	24,3 V
Palautusjännite	22,7 V	23,7 V	25,7 V

Huomautus:

- Jos laite on liitetty ajoneuvon käynnistysakkuun, aseta akun valvonta "H3"-tasolle.
- Jos laite on liitetty lisäakkuun, aseta akun valvonta "H1"-tasolle.

1. Kytke laite päälle.
2. Paina samanaikaisesti "UP"- (9) ja "DOWN"-painiketta (10) 5 sekuntia. Näytössä (8) vilkkuu ajankohtainen taso.
3. Valitse "UP"- (9) tai "DOWN"-painikkeella (10) haluttu asetus.

Valittu asetus näkyy näytössä (8) automaattisesti muutaman sekunnin kuluttua.

### Toimintatavan asettaminen

Laite on varustettu kahdella toimintatavalla:

#### • HH

Laite toimii normaalitilassa. "ON" LED (6) palaa punaisena.

#### • ECO

Laite toimii energiansäästötilassa. "ON" LED (6) palaa vihreänä.

1. Paina "SET"-painiketta (5) kaksi kertaa peräkkäin.  
Näytössä (8) vilkkuu ajankohtainen toimintatapa.
2. Valitse "UP"- (9) tai "DOWN"-painikkeella (10) haluttu asetus.

Valittu asetus näkyy näytössä (8) automaattisesti muutaman sekunnin kuluttua.

### Vinkkejä parhaan jäähdytystehon saavuttamiseen

- Valitse hyvin ilmastoitu ja auringonsäteilyltä suojaisa paikka.
- Anna lämpimien ruokien ensin jäähtyä ennen kylmälaatikkoon asettamista.
- Älä avaa kylmälaatikkoa useammin kuin on tarpeen.
- Älä pidä kylmälaatikkoa auki pitempään kuin on tarpeen.
- Sulata kylmälaatikko, jos sisälle on muodostunut jäätä.
- Älä aseta lämpötilaa kylmemmäksi kuin on tarpeen.

## VIANMÄÄRITYS

Ongelma	Mahdollinen syy	Ratkaisu
Laite ei toimi. LED ei pala.	Ajoneuvon pistorasiassa ei ole jännitettä.	Ajoneuvon 12 V:n / 24 V:n pistorasia toimii mahdollisesti vasta sitten, kun syytysvirta on kytketty.
	Sulake on palanut.	Aseta uusi sulake.
Laite ei jäähdytä. LED palaa.	Kompressoriviallinen.	Korjauta laite valtuutetussa korjaamossa.
Laite ei jäähdytä. Näytössä näkyy virhekoodi "E1".	Tulojännite liian alhainen.	Tarkista akun jännite.
	Akun valvonnan taso liian korkea.	Muuta akun valvonnan tasoa.

Ongelma	Mahdollinen syy	Ratkaisu
Käyttö ajoneuvon 12 V:n / 24 V:n pistorasialla: Sytytys on aktiivinen. Laite ei toimi. LEDit eivät pala.	Ajoneuvon pistorasia on likaantunut. Siksi sähkökontakti on huono.	Puhdista ajoneuvon pistorasia, jos pistoke kuumenee siinä. Varmista, että pistoke on kytketty kunnolla.
	Sulake on palanut.	Aseta uusi sulake.
	Ajoneuvon sulake on palanut.	Aseta uusi sulake. Noudata ajoneuvon käyttöohjetta.
Näytössä näkyy virhekoodi.	Tarkista "Virhekoodit"-taulukosta.	Korjauta laite valtuutetussa korjaamossa.

Virhekoodi	Mahdollinen syy	Ratkaisu
E0	Anturiipiiri on auki tai oikosulussa.	Liitä anturi tai korvaa anturi uudella.
E1	Tulojännite liian alhainen.	Tarkista akun jännite tai muuta akun valvonnan tasoa.
E2	Ongelma tuulettimessa.	Tarkista, onko tuuletin lukkiutunut tai oikosulussa.
E3	Kompressori on aktivoinut suojaimekanismin.	Irrota laite virtalähteestä 30 minuutiksi ja kytke laite sitten jälleen päälle.
E4	Kompressori suojaa itseään epätavalliselta käyntinopeudelta.	Muuta laitteen toimintatapaa.
E5	Näytössä varoitus ylikuumentumisesta.	Aseta laite hyvin ilmastoituun paikkaan.

# PUHDISTUS, HOITO JA HUOL- TO

Laitetta voidaan pitää toimintakykyisenä vuosien ajan vähäisellä huollolla.

- Kytke laite pois päältä ja irrota virtalähteestä ennen laitteen puhdistusta tai tarkastusta.
- Kelaajointi johtaa siististi, jos laitat laitteen säilytykseen. Näin vältetään johdon ja laitteen tahaton vaurioituminen.
- Älä käytä mitään hankaavia tai voimakkaita puhdistusaineita.
- Puhdista kansi ja säiliö hieman kostutetulla liinalla, käytä tarvittaessa hieman astianpesuainetta. Anna kaikkien osien kuivua hyvin.
- Puhdista laite pehmeällä liinalla.
- Säilytä laitetta puhtaassa ja kuivassa paikassa.
- Vältä homeen muodostuminen jättämällä kansi auki säilytyksen aikana.

## Kylmälaatikon sulattaminen

Ajan mittaan laitteen sisäosaan voi muodostua jäätä, joka heikentää jäähdytystehoja. Sulata laite säännöllisesti.

### Varoitus:

Älä käytä mitään kovia, teräviä tai teräväkärkisiä esineitä jään poistamiseen tai kiinnijääntyneen sisällön irrottamiseen.

1. Kytke laite pois päältä.
2. Irrota laite virtalähteestä.
3. Poista koko sisältö ja säilytä sitä tarvittaessa toisessa kylmälaiteessa.
4. Jätä kansi auki.
5. Pyyhi sulamisvesi puhtaalla liinalla.
6. Kun kaikki jää on sulanut, puhdista laitteen sisäosa.
7. Anna laitteen kuivua hyvin.

## Sulakkeen vaihtaminen

Laite on varmistettu sulakkeella ajoneuvon pistokkeeseen. Tämä reagoi oikosulun tai jännitepiikkien sattuessa ja on silloin vaihdettava uuteen.

Huomio!

Älä asenna voimakkaampaa sulaketta. Muutoin elektroniikka voi vaurioitua.

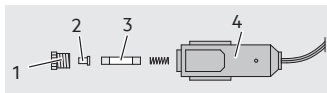

1. Irrota kiinnitysrenkas (1) ja sulakkeen kansi (2) ajoneuvon pistokkeesta (4).
2. Aseta uusi samankokoinen hienosulake (3) sisään (katso Tekniset tiedot).
3. Kiinnitä kiinnitysrenkas (1) ja sulakkeen kansi (2) jälleen ajoneuvon pistokkeeseen (4).

### Huolto

Jos sinulla käyttöohjeiden lukemisesta huolimatta vielä kysymyksiä käyttöön-otosta tai käytöstä tai jos odottamatomia ongelmia ilmenee, ota yhteyttä jälleenmyyjään.

### Hävittäminen

Pakkaus koostuu ympäristöystävällisistä materiaaleista, jotka voidaan viedä paikalliseen kierrätyspisteeseen.



Jätteeksi muuttuneita sähkö- ja elektroniikkalaitteita kutsutaan vanhoiksi laitteiksi. Vanhojen laitteiden omistajien on hävitettävä ne erillään lajittelemattomasta yhdyskuntajätteestä. Erityisesti sähkö- ja elektroniikkalaiteromu ei kuulu kotitalousjätteeseen, vaan erityisiin keräys- ja palautusjärjestelmiin.

Kotitalouksien sähkö- ja elektroniikkalaiteromun omistajat voivat luovuttaa sen maksutta julkisten jätehuoltoviranomaisten keräyspisteisiin tai valmistajien tai jakelijoiden perustamiin ElektroG:ssä määriteltyihin palautuspisteisiin.

Sähkö- ja elektroniikkalaitteissa säännöllisesti näkyvä yliviivattua roskakoria esittävä symboli osoittaa, että kyseinen laite on kerättävä erillään lajittelemattomasta yhdyskuntajätteestä sen käyttöiän päättyessä.

### Huomio!

Laitteen sisältämän ja syttyvän syklopentaani-eristyskaasun vuoksi laitteeseen sovelletaan erityisiä hävittämismääryksiä, jotka poikkeavat tavallisia vanhoja sähkölaitteita koskevista määräyksistä. Huolehdi turvallisuudesta ja asianmukaisesta hävittämisestä kääntymällä jätehuollon puoleen, ja mainitse laitteen sisältämästä eristyskaasusta.

Kuvat voivat hieman poiketa tuotteesta. Oikeudet tekniseen kehitykseen pidätetään. Somisteet eivät sisällä toimitukseen.

# CONȚINUT

Introducere .....	144
Utilizarea preconizată .....	145
Domeniul de aplicare a livrării .....	145
Date tehnice .....	146
Securitate .....	147
Descrierea produsului .....	153
Utilizare .....	154
Note privind utilizarea .....	154
Conectarea lăzii frigorifice .....	154
Pornirea/oprirea lăzii frigorifice .....	154
Reglarea unității de temperatură .....	155
Reglarea temperaturii .....	155
Reglarea monitorizării bateriei cu protecție la tensiunea minimă .....	155
Reglarea tipului de funcționare .....	156
Sfaturi pentru obținerea capacității de răcire cea mai bună .....	156
Depanare .....	157
Curățare, îngrijire și întreținere .....	159
Îndepărtarea gheții din lada frigorifică .....	159
Schimbați siguranța .....	159
Serviciul .....	160
Eliminare .....	160

# INTRODUCERE

Explicarea simbolurilor și a cuvintelor de semnalizare utilizate în aceste instrucțiuni de utilizare și/sau pe aparat:



Respectați aceste instrucțiuni de utilizare atunci când utilizați aparatul.



Pericol de moarte și accidente pentru copii!



Respectați instrucțiunile de avertizare și de siguranță!



Risc de electrocutare!



Avertisment privind pericolul de incendiu!



Avertisment privind substanțele și obiectele explozive!



Utilizați unitatea numai în locuri protejate de intemperii!



Tensiune foarte joasă de protecție (clasa de protecție III)



Eliminați aparatul și ambalajul într-un mod ecologic!





Produsul și materialele de ambalare sunt reciclabile, aruncați-le separat pentru o mai bună tratare a deșeurilor. Sigla Triman este valabilă numai pentru Franța.



Unitatea este conformă cu directivele UE.

#### Sfat:

Pentru lada frigorifică cu compresor este întrebuițat în această instrucțiune de utilizare și termenul aparat.

#### Utilizarea preconizată

Lada frigorifică servește la răcirea și congelarea alimentelor și băuturilor. Răcirea are loc printr-un circuit de răcire, care necesită puțină întreținere cu compresor. Racordul are loc prin intermediul ștecherului auto (12 V/24 V). Pentru funcționarea cu curent alternativ 230 V poate fi folosit numai adaptorul de rețea din pachet.

Aparatul este adecvat pentru utilizarea mobilă.

Aparatul nu este destinat pentru depozitarea și transportul alimentelor neambalate.

Aparatul nu este adecvat pentru congelarea permanentă a alimentelor.

Acest aparat nu este destinat utilizării de către copii sau persoane cu capacități fizice, senzoriale sau mentale reduse sau cu lipsă de cunoștințe și

experiență, deoarece aceștia nu înțeleg pericolurile ce pot rezulta din acesta. Copiii nu trebuie să se joace cu aparatul. Curățarea și întreținerea de către utilizator nu trebuie realizate de către copii nesupravegheați.

Aparatul nu este destinat utilizării comerciale.

Orice altă utilizare sau modificare a unității este considerată necorespunzătoare și implică riscuri considerabile. Producătorul nu își asumă nicio răspundere pentru daunele rezultate în urma unei utilizări necorespunzătoare.

#### Domeniul de aplicare a livrării

Verificați volumul de livrare imediat după despachetare. Verificați dacă unitatea și toate piesele sunt deteriorate. Nu utilizați o unitate sau piese defecte.

- 1 Ladă frigorifică KK 30
- 1 Cablu de conectare cu ștecher auto 12 V/24 V
- 1 Adaptor de rețea
- 1 Cablu de conectare cu ștecher 230 V
- Instrucțiuni de utilizare

Transmiteți toate documentele și altor utilizatori!

Instrucțiunile de utilizare sunt disponibile, de asemenea, la următoarea adresă de internet:

<http://iuqr.de/10746>

## Date tehnice

Model	KK 30
Articolul nr.	10746
Dimensiuni în cm (înălțime x lățime x adâncime) în stare închisă	40 x 32 x 61
Dimensiuni în cm (înălțime x lățime x adâncime) în stare deschisă	68 x 35 x 61
Greutate	~12,75 kg
Volum total	30 L
Compartiment de răcire	3 L
Compartiment de congelare	27 L
Alimentarea cu energie electrică	12 V DC / 24 V DC / 230 V AC (cu adaptor de rețea)
Curent nominal	12 V: 3,8 A 24 V: 1,9 A 230 V: 2,5 A
Putere nominală	45 W
Temperatura de răcire	+20 °C până la -20 °C
Clasa climatică	N
Sistem de răcire	Compresor
Agent de răcire	R600a (20 g)

Reglajul temperaturii	Termostat, digital
Izolare	Ciclopentan C <sub>5</sub> H <sub>10</sub>
Capacitate de congelare	2 kg / 24 h
Emisii sonore	45,0 dB(A)
Siguranța (ștecher 12 V)	10 A
Clasa de protecție	III



ENERGY



AEG
10746



## 201 kWh/annum



**27 L**



**3 L**



**45dB**

ABCD

9102/6102

Element de alimentare la rețea:	
Nume Producător	MTS Marken-TechnikService GmbH & Co.KG
Marca comercială Producător	AEG
Număr de înregistrare comercială Producător	Landau i.d. Pfalz HRB 32540
Adresa producătorului	Carl-Benz-Straße 2 / 76761 Rülzheim / Germania
Identificatorul modelului	FY-1001206000
Tensiunea de intrare	100-240 V AC
Frecvența de intrare AC	50/60 Hz
Tensiunea de ieșire	12,0 V DC
Curent de ieșire	6,0 A
Puterea de ieșire	72,0 W
Eficiența medie în funcționare	88,56 %
Eficiență la sarcină redusă (10 %)	87,90 %
Consumul de energie la sarcină zero	0,138 W
Curent de intrare	2,5 A
Clasa de protecție	II

## SECURITATE

### Instrucțiuni generale de siguranță

Citiți toate avizele și instrucțiunile de siguranță. Nerespectarea avizelor și instrucțiunilor de siguranță poate provoca șocuri electrice, incendii și/sau răni grave. Păstrați toate avizele și instrucțiunile de siguranță pentru referințe ulterioare.

De asemenea, transmiteți toate documentele și altor utilizatori sau proprietarilor ulteriori ai unității!

#### **Avertisment.**

 Pericol de moarte și accidente pentru copii. Pericol de sufocare și strangulare! Țineți produsul în afara razei de acțiune a copiilor. Copiii nu pot recunoaște pericolele pe care le prezintă produsul!

### **Pericol pentru viață!**

Cablurile deteriorate pot provoca un șoc electric fatal. Nu mai utilizați cabluri deteriorate.

- **AVERTISMENT!** Țineți fantele de aerisire de la carcasa aparatului, accesibile și curate. Nu acoperiți aparatul în timpul funcționării și curățați periodic fantele de aerisire.
- **AVERTISMENT!** Nu folosiți niciun fel de dispozitive mecanice sau alte produse, care nu au fost recomandate de producător pentru a accelera procesul de decongelare.
- **AVERTISMENT!** Circuitul cu agent de răcire nu trebuie deteriorat.
- **AVERTISMENT!** Nu folosiți niciun fel de aparate electrice în compartimentele pentru păstrarea alimente-

lor din aparat, cu excepția cazului în care, aparatele au fost recomandate de către producător.

- Luați în considerare indicațiile privind eliminarea aparatului din capitoul „Eliminare“.
- Nu păstrați niciun fel de substanțe explozive, precum spray-uri cu combustibili inflamabili în acest aparat.
- Acest aparat este destinat numai uzului privat. Acesta nu trebuie folosit în scopuri comerciale!
- **AVERTISMENT!** Asigurați-vă la poziționarea aparatului că, cablul de rețea nu este prins sau deteriorat.
- **AVERTISMENT!** Nu instalați nicio priză multiplă sau elemente de alimentare la rețea portabile pe spatele aparatului. Există pericolul de acumulare de căldură și / sau de incendiu.

- Cablurile de racordare trebuie înlocuite sau reparate doar de către personalul de specialitate, calificat.

Producătorul nu este responsabil pentru daunele cauzate de:

- Conectare și/sau funcționare necorespunzătoare.
- Forța externă, deteriorarea unității și/sau deteriorarea unor părți ale unității din cauza efectelor mecanice sau a supraîncărcării.
- Orice fel de modificare a unității.
- Utilizarea aparatului în scopuri care nu sunt descrise în aceste instrucțiuni de utilizare.
- Daune consecvente datorate utilizării neintenționate și/sau necorespunzătoare.
- Deteriorări consecvente datorate umidității și/sau ventilației insuficiente.

- Deschiderea neautorizată a unității.

Acest lucru duce la pierderea garanției.



**Pericol de explozie și de incendiu!**

- Asigurați-vă la tensiunea de alimentare de 230 V, că tensiunea de rețea corespunde cu tensiunea de intrare (230 V AC) indicată pe adaptorul de rețea, pentru a evita pericolul de incendiu și deteriorarea aparatelor.
- Asigurați-vă la tensiunea de alimentare de 12 V/24 Vcă, tensiunea de bord corespunde cu tensiunea de intrare (12 V DC / 24 V DC) de pe aparat, pentru a evita pericolul de incendiu și deteriorarea aparatelor.

- Ștecherul nu trebuie să fie modificat în niciun fel.
- Acest aparat nu este adecvat pentru funcționarea continuă. În caz contrar, poate apare supraîncălzirea cu pericolul de incendiu și astfel, deteriorări permanente.
- Nu acoperiți unitatea în timpul funcționării, deoarece aceasta poate fi deteriorată de încălzirea puternică.
- Fantele de aerisire nu trebuie acoperite.
- Distanța minimă din jurul aparatului trebuie să fie de cel puțin 50 mm.
- Țineți la distanță aparatul de foc deschis și suprafețe fierbinți.
- Întrerupeți imediat utilizarea aparatului dacă este vizibil fumul sau dacă se observă un miros neobișnuit.

- Nu depozitați niciun fel de substanțe cu potențial exploziv, ca de ex: cutii de pulverizare cu gaze combustibile în aparat.



### **Risc de electrocutare!**

- Nu expuneți aparatul la ploaie sau la condiții umede. Evitați să vărsați sau să picurați apă sau alte lichide pe ea. Dacă apa pătrunde în echipamentul electric, crește riscul de electrocutare.
- Asigurați-vă că toate fișele și cablurile sunt lipsite de umiditate. Nu conectați niciodată unitatea la sursa de alimentare de la bord cu mâinile umede.
- Nu utilizați o unitate deteriorată. Deteriorarea crește riscul de electrocutare.

- Acest aparat de răcire poate fi reparat numai de către persoane calificate. Reparațiile neadecvate pot conduce la riscuri mari (daune materiale, incendii și vătămări).
- Derulați cablurile complet, înainte de a utiliza aparatul. Nu folosiți aparatul atunci când cablurile sunt rulate.
- Așezați cablurile în așa fel încât să nu vă puteți împiedica de ele și să nu le deteriorați.
- Nu utilizați alte cabluri sau accesorii. Nu prelungiți cablurile.
- Scoateți un cablu din priză numai de ștecher. În caz contrar, cablul poate fi deteriorat.
- Nu utilizați niciodată cablul pentru a transporta sau a trage unitatea.
- Nu folosiți niciodată aparatul dacă a fost scăpat sau deteriorat în alt mod. Duceți-l la un electrician calificat pentru inspecție și reparații.
- Dacă conexiunea la rețea a acestui aparat este deteriorată, aceasta trebuie înlocuită de către producător, de un atelier de reparații autorizat de către producător sau de o persoană cu calificare similară, pentru a evita pericolele.
- Nu introduceți niciun fel de obiecte prin fantele de aerisire.

**Risc de rănire!**

- Dacă transportați aparatul într-un vehicul, păstrați-l fixat în portbagaj sau pe un suport adecvat, pentru ca aparatul să nu se poată mișca la mișcările subite ale vehiculului.

- Asigurați o poziție sigură a aparatului.
- Apucați întotdeauna aparatul de mânerle de transport pentru a-l transporta sau muta. Nu apucați aparatul de capac.
- Aparatul trebuie transportat întotdeauna de cel puțin două persoane.



### **Pericol pentru sănătate!**

- Luați în considerare la răcirea medicamentelor, dacă capacitatea de răcire a aparatului corespunde cu cerințele medicamentului respectiv.
- Alimentele pot fi depozitate doar în ambalajele originale sau în recipiente adecvate.



### **Risc de deteriorare!**

- Nu umpleți spațiul de răcire cu niciun fel de lichide sau gheață.
- Nu expuneți aparatul la lumina directă a soarelui.



## DESCRIEREA PRODUSULUI

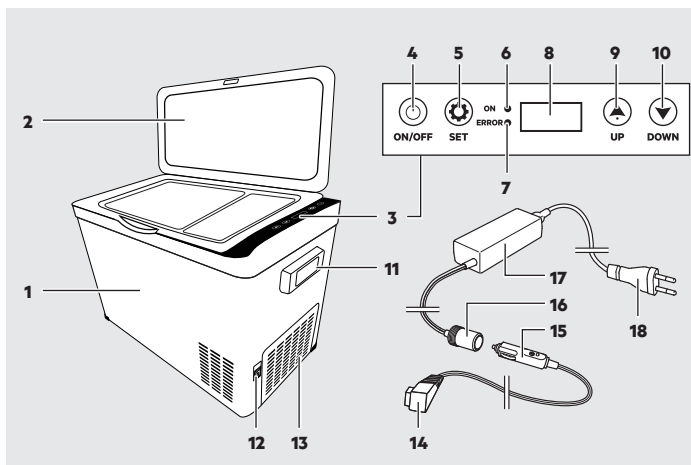

1. Ladă frigorifică
2. Capac
3. Panou de comandă
4. Tasta „ON/OFF“
5. Tasta „SET“
6. LED „ON“
7. LED „ERROR“
8. Ecran
9. Tasta „UP“
10. Tasta „DOWN“
11. Mâner de transport
12. Priza de conectare la rețeaua electrică
13. Fante de aerisire
14. Conector de conectare
15. Ștecher auto 12 V/24 V
16. Mufa auto 12 V (adaptor de rețea)
17. Adaptor de rețea
18. Cablu de conectare cu ștecher 230 V

# UTILIZARE

## Note privind utilizarea

- Înainte de prima punere în funcțiune: Asigurați-vă că avertismentele sunt aplicate în limba dumneavoastră pe aparat. În caz contrar, trebuie aplicată pe aparat eticheta adezivă din pachetul produsului!
- Amplasați aparatul înainte de prima utilizare pe o suprafață nivelată și așteptați cel puțin 12 ore, înainte de a conecta aparatul prima oară.
- Aparatul poate fi amplasat numai pe un fundament stabil și orizontal. Aparatul nu trebuie pus în funcțiune dacă are o poziție înclinată.
- Din motive igienice curățați cu o lavetă umedă, spațiul interior al lăzii frigorifice, înainte de fiecare utilizare.
- Este posibil ca priza de 12 V de pe vehicul să fie activă numai după ce contactul a fost pus. Respectați instrucțiunile de utilizare ale vehiculului dumneavoastră. Contactați atelierul dumneavoastră specializat dacă nu sunteți sigur.
- Nu acoperiți aparatul în timpul utilizării și asigurați o bună ventilație.
- Ștergeți imediat apa apărută de la condens. După o răcire îndelungată, umezeala se condensează în picături de apă în interiorul lăzii frigorifice. Dar din această cauză, aparatul nu este defect.

- Nu folosiți niciun fel de acumulatori de răcire sau pungi cu gheață în lada frigorifică. Apa topită poate să deterioreze lada frigorifică.
- Luați în considerare la depozitarea alimentelor, că temperatura în lada frigorifică este din motive termice, jos mai mică și sus mai mare.

## Conectarea lăzii frigorifice

1. Conectați ștecherul de conectare (14) cu mufa de conectare la rețea (12).

Funcționare la 12 V/24 V:

2. Introduceți ștecherul auto (15) într-o priză auto de 12 V/24 V.

Funcționare la 230 V:

3. Introduceți ștecherul auto (15) într-o mufă auto de 12 V (16) la adaptorul de rețea.
4. Conectați cablul de conectare cu ștecher de 230 V (18) cu adaptorul de rețea (17).
5. Introduceți ștecherul de 230 V (18) într-o priză.

## Pornirea/oprirea lăzii frigorifice

1. Pentru a porni aparatul, apăsați tasta „ON/OFF“ (4). LED-ul „ON“ (6) luminează. Ecranul (8) indică temperatura în compartimentul de răcire.
2. Pentru a opri aparatul, apăsați tasta „ON/OFF“ (4) pentru 5 secunde.
3. Curățați și uscați spațiul interior al lăzii frigorifice după utilizare. Se previne astfel apariția mușgaiului.

### Reglarea unității de temperatură

1. Porniți aparatul.
2. Apăsați simultan tastele „SET” (5) și „DOWN” (10) pentru 10 secunde, până când afișajul ecranului luminează intermitent.
3. Selectați cu tasta „UP” (9) sau tasta „DOWN” (10), unitatea de temperatură dorită (°C/°F).

Ecranul (8) preia setarea selectată automat după câteva secunde.

### Reglarea temperaturii

1. Porniți aparatul.
2. Apăsați tasta „SET” (5).
3. Selectați cu tasta „UP” (9) sau cu tasta „DOWN” (10), setarea dorită.

Ecranul (8) preia setarea selectată automat după câteva secunde.

### Reglarea monitorizării bateriei cu protecție la tensiunea minimă

Aparatul este dotat cu o monitorizare a bateriei în trei etape, cu protecție la tensiunea minimă, pentru a proteja bateria vehiculului împotriva descărcării puternice.

Dacă tensiunea de intrare coboară sub valoarea reglată, aparatul se deconectează automat. Dacă tensiunea de intrare crește din nou la valoarea necesară, aparatul se conectează automat.

### Atenție!

Risc de deteriorare!

Dacă aparatul este deconectat prin monitorizarea bateriei, bateria vehiculului nu mai este încărcată complet. Conectați din nou aparatul, numai atunci când bateria este încărcată complet.

Monitorizarea bateriei reacționează la treapta „H3” mai repede decât la treptele „H2” și „H1”.

12 V	H1	H2	H3
Tensiunea de oprire	10,3 V	10,8 V	11,3 V
Tensiunea de repornire	11,1 V	11,8 V	12,6 V

24 V	H1	H2	H3
Tensiunea de oprire	21,5 V	22,3 V	24,3 V
Tensiunea de repornire	22,7 V	23,7 V	25,7 V

Sfat:

- Dacă aparatul este conectat la bateria demaror a vehiculului, reglați monitorizarea bateriei la treapta „H3”.
- Dacă aparatul este conectat la bateria suplimentară a vehiculului, reglați monitorizarea bateriei la treapta „H1”.

1. Porniți aparatul.
2. Apăsați simultan tastele „UP” (9) și „DOWN” (10) pentru 5 secunde. Pe ecran (8) luminează intermitent treapta actuală.

3. Selectați cu tasta „UP” (9) sau cu tasta „DOWN” (10), setarea dorită.

Ecranul (8) preia setarea selectată automat după câteva secunde.

### **Reglarea tipului de funcționare**

Aparatul dispune de două tipuri de funcționare:

#### ● **HH**

Aparatul are o funcționare normală. LED-ul „ON” (6) luminează roșu.

#### ● **ECO**

Aparatul are o funcționare cu consum redus de energie. LED-ul „ON” (6) luminează verde.

1. Apăsăți tasta „SET” (5) de două ori, în mod consecutiv.  
Pe ecran (8) luminează intermitent tipul de funcționare actual.
2. Selectați cu tasta „UP” (9) sau cu tasta „DOWN” (10), setarea dorită.

Ecranul (8) preia setarea selectată automat după câteva secunde.

### **Sfaturi pentru obținerea capacității de răcire cea mai bună**

- Alegeți un loc de utilizare bine aerisit și protejat împotriva razelor solare.
- Lăsați mai întâi să se răcească alimentele calde, înainte de a le păstra reci în lada frigorifică.
- Nu deschideți lada frigorifică mai des decât este necesar.
- Nu lăsați deschisă lada frigorifică mai des decât este necesar.
- Îndepărtați gheața din lada frigorifică, atunci când s-a format gheața.
- Nu reglați o temperatură mai mică în mod inutil.

## DEPANARE

Problema	Cauza posibilă	Remediu
Aparatul nu funcționează. LED-ul nu luminează.	La priza auto a vehiculului nu există tensiune.	Priza auto de 12 V/24 V la vehicul este eventual activă numai după activarea contactului.
	Siguranța a ars.	Introduceți o nouă siguranță.
Aparatul nu răcește. LED-ul luminează.	Compresorul este defect.	Permiteți repararea aparatului de către un atelier de reparații autorizat.
Aparatul nu răcește. Ecranul indică codul de eroare „E1“.	Tensiune de intrare prea mică.	Verificați tensiunea bateriei.
	Treapta monitorizării bateriei a fost reglată prea mare.	Schimbați treapta monitorizării bateriei.
La funcționarea la o priză auto de 12 V/24 V: Aprinderea este activă. Aparatul nu funcționează. LED-urile nu luminează.	Priza auto este murdară. Aceasta conduce la un contact electric defectuos.	Dacă ștecherul din priza auto devine foarte cald, curățați priza auto. Asigurați-vă că ștecherul este introdus complet.
	Siguranța a ars.	Introduceți o nouă siguranță.
	Siguranța vehiculului a ars.	Introduceți o nouă siguranță. Luați în considerare instrucțiunea de utilizare a vehiculului dumneavoastră.
Ecranul indică un cod de eroare.	Vedeți tabelul „Coduri de eroare“.	Permiteți repararea aparatului de către un atelier de reparații autorizat.

<b>Codul de eroare</b>	<b>Cauza posibilă</b>	<b>Remediu</b>
E0	Circuitul senzorului este întrerupt sau scurtcircuitat.	Conectați senzorul sau înlocuiți senzorul.
E1	Tensiune de intrare prea mică.	Verificați tensiunea bateriei sau schimbați treapta monitorizării bateriei.
E2	Problemă cu ventilatorul.	Verificați dacă ventilatorul este blocat sau scurtcircuitat.
E3	Compresorul a activat auto-protecția.	Separați aparatul pentru 30 minute de alimentarea cu energie și după aceea, porniți din nou aparatul.
E4	Compresorul se protejează împotriva vitezelor de rulare neobișnuite.	Schimbați tipul de funcționare al aparatului.
E5	Avertizare de supraîncălzire pe ecran.	Poziționați aparatul într-un loc bine aerisit.

# CURĂȚARE, ÎN- GRIJIRE ȘI ÎN- TREȚINERE

Unitatea dvs. poate fi menținută funcțională ani de zile cu o întreținere minimă.

- Opriți aparatul și separați-l de alimentarea cu energie înainte de curățarea sau verificarea acestuia.
- Înfășurați bine cablurile atunci când depozitați aparatul. Acest lucru ajută la evitarea deteriorării accidentale a cablurilor și a unității.
- Nu folosiți produse de curățare ascuțite sau abrazive.
- Ștergeți capacul și recipientul cu o lavetă umezită puțin, dacă este necesar, adăugând puțin detergent de vase. După aceea, lăsați toate componentele să se usuce complet.
- Curățați unitatea cu o cârpă moale.
- Depozitați aparatul într-un loc curat și uscat.
- Lăsați capacul deschis în timpul depozitării, pentru a evita apariția mușgaiului.

## Îndepărtarea gheții din lada frigorifică

Cu timpul se poate forma gheață în spațiul interior al aparatului și se reduce capacitatea de răcire. Decongelați periodic aparatul.

### Precauție:

Nu folosiți obiecte tari, ascuțite sau tăioase, pentru a îndepărta gheața sau pentru a desprinde obiectele înghețate.

1. Opriți aparatul.
2. Separați aparatul de alimentarea cu energie.
3. Îndepărtați toate obiectele și depozitați-le dacă este cazul, într-un alt aparat de răcire.
4. Lăsați capacul deschis.
5. Ștergeți cu o lavetă curată apa rezultată din dezghețare.
6. Dacă toată gheața s-a topit, curățați spațiul interior al aparatului.
7. Lăsați aparatul să se usuce complet.

### Schimbați siguranța

Aparatul este protejat de o siguranță în fișa auto. Aceasta răspunde în cazul unui scurtcircuit sau al unor vârfuri de tensiune și trebuie apoi înlocuită.

#### Atenție!

Nu instalați o siguranță mai puternică. În caz contrar, componentele electronice pot fi deteriorate.

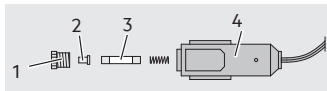

1. Deșurubați inelul de reținere (1) cu capacul de fixare (2) de la fișa auto (4).
2. Introduceți o nouă siguranță cu fir fin (3) de aceeași mărime (a se vedea datele tehnice).

- Înșurubați inelul de reținere (1) cu capacul de fixare (2) înapoi pe fișa auto (4).

### Serviciul

Dacă, în ciuda studierii acestor instrucțiuni de utilizare, aveți în continuare întrebări cu privire la punerea în funcțiune sau la funcționare sau dacă, contrar așteptărilor, apare o problemă, vă rugăm să vă adresați distribuitorului dumneavoastră specializat.

### Eliminare

Ambalajul este fabricat din materiale ecologice pe care le puteți arunca la punctele locale de reciclare.



Echipamentele electrice și electronice care au devenit deșeuri sunt denumite echipamente vechi. Proprietarii de aparate vechi trebuie să le elimine separat de deșeurile municipale nesortate. În special, DEEE nu fac parte din deșeurile menajere, ci din sistemele speciale de colectare și returnare.

Proprietarii de DEEE din gospodăriile particulare le pot preda gratuit la punctele de colectare ale autorităților publice de gestionare a deșeurilor sau la punctele de preluare înființate de producători sau distribuitori, așa cum sunt definite de ElektroG.

Simbolul coșului de gunoi barat, afișat în mod regulat pe echipamentele electrice și electronice, indică faptul că dispozitivul respectiv trebuie să fie colectat separat de deșeurile municipale nesortate la sfârșitul duratei de viață a acestuia.

### Atenție!

Datorită gazului izolat ciclopentan, inflamabil și conținut se aplică la aparat, prevederile de eliminare speciale, care diferă de acelea ale aparatelor electrice vechi, obișnuite. Adresați-vă pentru o eliminare sigură și adecvată, autorității dumneavoastră de eliminare și atrageți-i atenția asupra gazului izolat conținut.

Ilustrațiile pot fi ușor diferite de produs. Ne rezervăm dreptul de a face modificări în interesul progresului tehnic. Decorul nu este inclus.



# TARTALOM

Bevezetés .....	162
Rendeltetésszerű használat.....	163
A csomag tartalma.....	163
Műszaki adatok.....	164
Biztonság.....	165
Termékleírás.....	171
Használat .....	172
Használatra vonatkozó megjegyzések.....	172
A hűtőláda csatlakoztatása.....	172
Hűtőláda be-/kikapcsolása.....	172
Hőmérsékleti egység beállítása.....	173
Hőmérséklet beállítása.....	173
Alulfeszültség elleni védelemmel ellátott akkumulátor-felügyelet beállítása ..	173
Üzem mód beállítása.....	174
Tipppek a legjobb hűtési teljesítmény eléréséhez .....	174
Hibakeresés .....	175
Tisztítás, ápolás és karbantartás .....	177
A hűtőláda leolvasztása .....	177
Biztosítékok cseréje.....	177
Szervíz .....	178
Hulladékkezelés .....	178

## BEVEZETÉS

A jelen használati útmutatóban és/vagy a készüléken használt szimbólumok és jelszavak magyarázata:



A készülék használatakor kövesse ezeket a használati utasításokat.



Gyermekek esetében élet- és balesetveszély áll fenn!



Vegye figyelembe a figyelmeztető- és biztonsági tudnivalókat!



Áramütés veszélye!



Figyelmeztetés tűzveszélyre!



Figyelmeztetés! Robbanásveszélyes anyagok és tárgyak!



A készüléket csak időjárás ellen védett helyen használja!



Törpefeszültség (III. Érintésvédelmi osztály)



A készüléket és a csomagolást környezetbarát módon ártalmatlanítsa!



A termék és a csomagolóanyagok újrahasznosíthatóak, a jobb hulladékkezelés érdekében dobja ki őket külön. A Triman logó csak Franciaországban érvényes.



A készülék megfelel az EU irányelveknek

Tudnivaló:

A hűtőládára a jelen használati utasításban a készülék kifejezést is használjuk.

### Rendeltetésszerű használat

A hűtőláda ételek és italok hűtésére és fagyasztására szolgál. A hűtést egy alacsony karbantartási igényű, kompresszorral ellátott hűtőkör biztosítja. A csatlakoztatás az autós dugón keresztül történik (12 V/24 V). Kizárólag a mellékelt hálózati adapter használható 230 V-os váltakozó árammal való működtetéshez.

A készülék mobil használatra is alkalmas.

A készüléket nem csomagolásmentes élelmiszerek tárolására és szállítására szánták.

A készülék nem alkalmas élelmiszerek tartós fagyasztására.

Ez a készülék nem alkalmas gyermekek vagy csökkent fizikai, érzékszervi vagy szellemi képességű, illetve tapasztalat és ismeretek hiányában szenvedő személyek számára, mivel nem biztos,

hogyan megértik az ezzel járó veszélyeket. Gyermekek nem játszhatnak a készülékkel. A tisztítást és a felhasználói karbantartást gyermekek felügyelete nélkül nem végezhetik.

A készülék nem kereskedelmi használatra készült.

A készülék bármilyen más felhasználása vagy módosítása rendeltetészerűtlen használatnak minősül és jelentős veszélyekkel jár. A gyártó nem vállal felelősséget a nem rendeltetészerű használatból eredő károkért.

### A csomag tartalma

Kicsomagolás után azonnal ellenőrizze a csomag tartalmát. Ellenőrizze, hogy a készülék és az alkatrészek nem sérültek-e. Ne helyezzen üzembe hibás készüléket vagy alkatrészt.

- 1 db KK 30 hűtőláda
- 1 db csatlakozókábel 12 V/24 V-os autós dugóval
- 1 db hálózati adapter
- 1 db csatlakozókábel 230 V-os dugóval
- Használati utasítás

Az összes dokumentumot továbbítsa a többi felhasználónak is!

A használati útmutató a következő internetes címen is elérhető:

<http://iuqr.de/10746>

## Műszaki adatok

Modell	KK 30
Tételszám.	10746
Méretek cm-ben (Ma x Szé x Mé) lecsukva	40 x 32 x 61
Méretek cm-ben (Ma x Szé x Mé) kinyitva	68 x 35 x 61
Súly	~12,75 kg
Össztérfogat	30 l
Hűtőrekesz	3 l
Fagyasztórekesz	27 l
Áramellátás	12 V DC / 24 V DC / 230 V AC (hálózati adapterrel)
Névleges áram	12 V: 3,8 A 24 V: 1,9 A 230 V: 2,5 A
Névleges teljesítmény	45 W
Hűtési hőmérséklet	+20 °C és -20 °C között
Klímaosztály	N
Hűtőrendszer	Kompresszor
Hűtőközeg	R600a (20 g)
Hőmérséklet-szabályozás	Termosztát, digitális

Szigetelés	Ciklopentán C <sub>5</sub> H <sub>10</sub>
Fagyasztási teljesítmény	2 kg / 24 h
Zajkibocsátás	45,0 dB(A)
Biztosíték (12 V-os csatlakozó)	10 A
Védelmi osztály	III



ENERGY



AEG
10746



## 201 kWh/annum



**27 L**



**3 L**



**45dB**  
ABCD

9102/2010/C

Tápegység	
Gyártó neve	MTS Marken-TechnikService GmbH & Co.KG
Gyártó védjegye	AEG
Gyártó kereskedelmi nyilvántartási száma	Landau i.d. Pfalz HRB 32540
Cím gyártó	Carl-Benz-Straße 2 / 76761 Rülzheim / Németország
Modellazonosító	FY-1001206000
Bemeneti feszültség	100-240 V AC
Bemeneti váltakozó áram frekvenciája	50/60 Hz
Kimeneti feszültség	12,0 V DC
Kimeneti áram	6,0 A
Kimeneti teljesítmény	72,0 W
Átlagos működési hatékonyság	88,56%
Hatékonyság alacsony terhelésnél (10%)	87,90%
Energiafogyasztás üresjáraton	0,138 W
Bemeneti áram	2,5 A
Védelmi osztály	II

## BIZTONSÁG

### Általános biztonsági útmutató

Olvasson el minden biztonsági tudnivalót és utasítást. A biztonsági utasítások be nem tartása áramütést, tüzet és/vagy súlyos sérüléseket okozhat. Őrizzen meg minden biztonsági tudnivalót és utasítást későbbi felhasználás céljából.

Adja át a teljes dokumentációt a készülék más felhasználóinak vagy következő tulajdonosainak is!

### **Figyelmeztetés!**

 Életveszély és balesetveszély a gyermekek számára. Fulladás és fojtogató veszélye! Tartsa a terméket gyermekek számára elérhetetlen helyen. A gyermekek nem ismerik fel a termék által jelentett veszélyeket!

### **Életveszély!**

A sérült vezetékek végzetes áramütést okozhatnak. Ne használjon sérült kábeleket.

- **FIGYELMEZTETÉS!** Tartsa a készülékház szellőzőnyílásait szabadon hozzáférhetően és tisztán. Ne takarja le a készüléket működés közben, és rendszeresen tisztítsa meg a szellőzőnyílásokat.
- **FIGYELMEZTETÉS!** Ne használjon mechanikus eszközöket vagy más, a gyártó által nem ajánlott eszközöket a leolvasztási folyamat felgyorsítására.
- **FIGYELMEZTETÉS!** A hűtőközegkör nem sérülhet meg.
- **FIGYELMEZTETÉS!** Ne használjon elektromos készülékeket a készülék élelmiszertároló rekeszeiben, hacsak nem a gyártó által ajánlottakat.

- Tartsa be az „Ártalmatlanítás” című fejezetben leírt, a készülék ártalmatlanítására vonatkozó utasításokat.
- Ne tároljon robbanásveszélyes anyagokat, például gyúlékony hajtóanyagot tartalmazó aeroszolos dobozokat ebben a készülékben.
- Ez a készülék kizárólag magáncélú használatra készült. Nem használható kereskedelmi célokra!
- **FIGYELMEZTETÉS!** A készülék felállításakor ügyeljen arra, hogy a hálózati kábel ne legyen becsípődve vagy megsérülve.
- **FIGYELMEZTETÉS!** Ne csatlakoztasson több aljzatot vagy hordozható tápegységet a készülék hátuljára. Hőfelhalmozódás és/vagy tűzveszély áll fenn.

- A csatlakozókábeleket csak szakképzett személyzet cserélheti vagy javíthatja.

A gyártó nem vállal felelősséget az alábbiak által okozott károkért:

- Helytelen csatlakoztatás és/vagy működtetés.
- Külső erőbehatások, a készülék károsodása és/vagy a készülék alkatrészeinek károsodása mechanikai hatások vagy túlterhelés miatt.
- A készülék bármilyen módosítása.
- A készülék olyan célokra történő használata, amelyeket jelen használati útmutató nem tartalmaz.
- A nem megfelelő és/vagy nem rendeltetésszerű használatból származó következmények.
- Következményes károk a nedvesség és/vagy a nem megfelelő szellőzés miatt.
- A készülék jogosulatlan kinyitása.

Ez a garancia elvesztéséhez vezet.



### **Robbanás- és tűzveszély!**

- 230 V-os tápellátás esetén győződjön meg arról, hogy a hálózati feszültség megegyezik a hálózati adapteren feltüntetett bemeneti feszültséggel (230 V AC), hogy elkerülje a tűzveszélyt és a készülék károsodását.
- 12 V/24 V-os tápellátás esetén győződjön meg arról, hogy a fedélzeti feszültség megegyezik a készüléken megadott bemeneti feszültséggel (12 V DC / 24 V DC), hogy elkerülje a tűzveszélyt és a készülék károsodását.

- A dugót semmilyen módon nem szabad módosítani.
- A készülék nem alkalmas folyamatos működtetésre. Ellenkező esetben túlmelegedés, tűzveszély és maradandó károsodás léphet fel.
- Ne takarja le a készüléket működés közben, mert akkor az erős felmelegedés miatt megsérülhet.
- A szellőzőnyílásokat nem szabad letakarni.
- A minimális távolságnak a készülék körül legalább 50 mm-nek kell lennie.
- Tartsa távol a készüléket nyílt lángtól és forró felületektől.
- Azonnal hagyja abba a készülék használatát, ha füstöt vagy szokatlan szagot észlel.
- Ne tároljon a készülékben robbanásveszélyes anyagokat, például gyúlékony hajtóanyagot tartalmazó szórófejes flakonokat.



### **Áramütés veszélye!**

- Ne tegye ki a készüléket esőnek, vagy nedvességnek. Kerülje el, hogy víz, vagy más folyadék ömöljön, vagy csöpphenjen rá. Növeli az áramütés kockázatát, ha víz kerül az elektromos készülékekbe.
- Ügyeljen arra, hogy a dugókban és kábelekben ne legyen nedvesség. Soha ne csatlakoztassa a készüléket nedves kézzel a fedélzeti áramforráshoz.
- Ne használjon sérült készüléket. A sérülések növelik az áramütés kockázatát.



- Ezt a hűtőkészüléket csak szakképzett személyzet javíthatja. A nem megfelelő javítások jelentős veszélyeket (anyagi károkat, tüzet és sérüléseket) okozhatnak.
- A készülék használata előtt tekerje ki teljesen a kábeleket. Ne használja a készüléket, ha a kábelek fel vannak tekerve.
- A kábeleket úgy fektesse le, hogy ne bukhasson fel bennük, és azok ne sérüljenek meg.
- Ne használjon más kábeleket vagy tartozékokat. Ne hosszabbítsa meg a kábeleket.
- A kábelt csak a dugónál fogva húzza ki a konnektorból. Ellenkező esetben a kábel megsérülhet.
- Soha ne használja a kábelt a készülék hordozásához vagy húzásához.
- Soha ne üzemeltesse a készüléket, ha az leesett, vagy más módon megsérült. Ellenőrzésre és javításra vigye szakképzett villanyszerelőhöz.
- Ha a készülék hálózati csatlakozója megsérül, azt a gyártónak, a gyártó által jóváhagyott szakszerveznek vagy hasonlóan képzett személynek kell kicserélnie a veszélyek elkerülése érdekében.
- Ne dugjon be semmilyen tárgyat a szellőzőnyílásokon keresztül.



### **Sérülésveszély!**

- Ha a készüléket járműben szállítja, tárolja a csomagtartóban vagy egy megfelelő tárolóban rögzítve, hogy megakadályozza a készülék elmozdulását a jármű hirtelen mozgása esetén.

- Győződjön meg arról, hogy a készülék biztonságos talajon áll.
- A készüléket mindig a hordozófogantyúknál fogja meg, ha szállítani vagy mozgatni szeretné. Ne fogja a készüléket a fedélnél fogva.
- A készüléket mindig legalább két személynek kell cipelnie.

 **Egészségügyi kockázat!**

- Gyógyszerek hűtésekor vegye figyelembe, hogy a készülék hűtési kapacitása megfelel-e az adott gyógyszer követelményeinek.
- Az élelmiszereket csak eredeti csomagolásban vagy megfelelő tárolóedényekben szabad tárolni.

 **Károsodás veszély!**

- Ne tegyen folyadékot vagy jeget a hűtőszekrény rekeszébe.
- Ne tegye ki a készüléket közvetlen napfénynek.

# TERMÉKLEÍRÁS

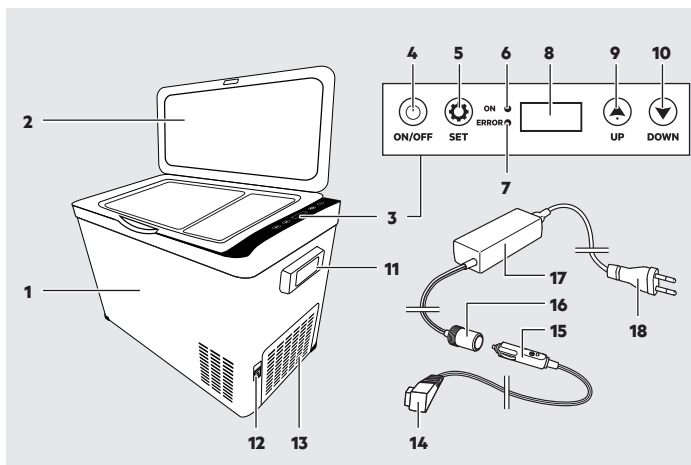

1. Hűtőláda
2. Fedél
3. Kezelőpanel
4. „ON/OFF” gomb
5. „SET” gomb
6. „ON” LED
7. „ERROR” LED
8. Kijelző
9. „UP” gomb
10. „DOWN” gomb
11. Fogantyú
12. Hálózati csatlakozóaljzat
13. Szellőzőnyílások
14. Csatlakozódugó
15. 12 V/24 V-os autós hálózati csatlakozó
16. 12 V-os autós aljzat (hálózati adapter)
17. Hálózati adapter
18. Csatlakozókábel 230 V-os hálózati csatlakozóval

# HASZNÁLAT

## Használatra vonatkozó megjegyzések

- Az első üzembe helyezés előtt: Győződjön meg róla, hogy a készüléken az Ön nyelvén jelennek-e meg a figyelmeztetések. Amennyiben nem, akkor a termékhez mellékelt öntapadós címkét kell a készülékre ragasztani!
- A készülék első használatba vétele előtt helyezze a készüléket egy sima felületre, és várjon legalább 12 órát, mielőtt először bekapcsolná.
- A készüléket csak szilárd és vízszintes felületre szabad helyezni. A készüléket nem szabad ferde helyzetben működtetni!
- Higiéniai okokból minden használat előtt nedves ruhával tisztítsa meg a hűtőláda belsejét.
- A jármű 12 V-os járműaljzata csak a gyújtás bekapcsolása után lehet aktív. Tartsa be a járművére vonatkozó használati utasítást. Ha bizonytalan, forduljon a szakszervizhez.
- Használat közben ne takarja le a készüléket, és gondoskodjon a megfelelő szellőzésről.
- Azonnal törölje le a lecsapódott párákat. Hosszan tartó hűtés után a nedvesség vízcseppekké kondenzálódik a hűtőláda belsejében. A készülék emiatt nem hibás.

- A hűtőládában ne használjon hűtőakukat vagy jégakkukat. Az olvadékvíz károsíthatja a hűtőládát.
- Az élelmiszerek tárolásakor vegye figyelembe, hogy a hűtőládában hőtechnikai okokból a hőmérséklet alul alacsonyabb, felül pedig magasabb.

## A hűtőláda csatlakoztatása

1. Csatlakoztassa a csatlakozódugót (14) a hálózati csatlakozóaljzathoz (12).

Működtetés 12 V/24 V-on:

2. Csatlakoztassa az autós hálózati csatlakozót (15) egy 12 V/24 V-os autós aljzatba.

Működtetés 230 V-on:

3. Csatlakoztassa az autós hálózati csatlakozót (15) a hálózati adapter 12 V-os autós aljzatába (16).
4. Csatlakoztassa a 230 V-os hálózati dugóval ellátott csatlakozókábel (18) a hálózati adapterhez (17).
5. Csatlakoztassa a 230 V-os hálózati csatlakozót (18) egy hálózati aljzatba.

## Hűtőláda be-/kikapcsolása

1. A készülék bekapcsolásához nyomja meg az „ON/OFF” gombot (4). Az „ON” LED (6) kigyullad. A kijelző (8) a hűtőtér hőmérsékletét mutatja.
2. A készülék kikapcsolásához tartsa lenyomva az „ON/OFF” gombot (4) 5 másodpercig.

3. Használat után tisztítsa meg és szárítsa meg a hűtőláda belsejét. Ez megakadályozza a penészképződést.

### Hőmérsékleti egység beállítása

1. Kapcsolja be a készüléket.
2. Nyomja le a „SET” (5) és a „DOWN” (10) gombokat egyszerre 10 másodpercig, amíg a kijelző villogni nem kezd.
3. Válassza ki a kívánt hőmérsékleti egységet (°C/°F) az „UP” (9) vagy a „DOWN” (10) gombokkal.

A kijelző (8) néhány másodperc múlva automatikusan átveszi a kiválasztott beállítást.

### Hőmérséklet beállítása

1. Kapcsolja be a készüléket.
2. Nyomja meg a „SET” gombot (5).
3. Válassza ki a kívánt beállítást az „UP” (9) vagy a „DOWN” (10) gombokkal.

A kijelző (8) néhány másodperc múlva automatikusan átveszi a kiválasztott beállítást.

### Alulfeszültség elleni védelemmel ellátott akkumulátor-felügyelet beállítása

A készülék háromfokozatú akkumulátor-felügyelettel van ellátva, amely alulfeszültség elleni védelemmel védi a jármű akkumulátorát a súlyos kisüléstől.

Ha a bemeneti feszültség a beállított érték alá csökken, a készülék automatikusan kikapcsol. Ha a bemeneti feszültség ismét a kívánt értékre emelkedik, a készülék automatikusan bekapcsol.

### Figyelem!

Károsodás veszély!

Ha a készüléket az akkumulátor-felügyelet kikapcsolja, a jármű akkumulátora már nincs teljesen feltöltve. Ne kapcsolja be újra a készüléket, amíg az akkumulátor teljesen fel nem töltődik.

Az akkumulátor-felügyelet gyorsabban reagál a „H3”-as szinten, mint a „H2”-es és „H1”-es szinteken.

12 V	H1	H2	H3
Lekapcsolási feszültség	10,3 V	10,8 V	11,3 V
Visszakapcsolási feszültség	11,1 V	11,8 V	12,6 V

24 V	H1	H2	H3
Lekapcsolási feszültség	21,5 V	22,3 V	24,3 V
Visszakapcsolási feszültség	22,7 V	23,7 V	25,7 V

Tudnivaló:

- Ha a készülék a jármű indítóakkumulátorához van csatlakoztatva, állítsa az akkumulátor-felügyeletet a „H3”-as szintre.

- Ha a készülék segédakkumulátorhoz van csatlakoztatva, állítsa az akkumulátor felügyeletet a „H1”-es szintre.

1. Kapcsolja be a készüléket.
2. Nyomja le az „UP” (9) és a „DOWN” (10) gombokat egyszerre 5 másodpercig.  
A kijelzőn az aktuális szint (8) kezd villogni.
3. Válassza ki a kívánt beállítást az „UP” (9) vagy a „DOWN” (10) gombokkal.

A kijelző (8) néhány másodperc múlva automatikusan átveszi a kiválasztott beállítást.

### Üzem mód beállítása

A készülék két üzemmóddal rendelkezik:

#### ● HH

A készülék normál üzemmódban működik.

Az „ON” LED (6) pirosan világít.

#### ● ECO

A készülék energiatakarékos üzemmódban működik.

Az „ON” LED (6) zöld színnel világít.

1. Nyomja meg a „SET” gombot (5) kétszer egymás után.  
A kijelzőn az aktuális üzemmód (8) kezd villogni.

2. Válassza ki a kívánt beállítást az „UP” (9) vagy a „DOWN” (10) gombokkal.

A kijelző (8) néhány másodperc múlva automatikusan átveszi a kiválasztott beállítást.

### Tipppek a legjobb hűtési teljesítmény eléréséhez

- Válasszon jól szellőző, a napsugárzástól védett felhasználási helyet.
- Hagyja először kihűlni a meleg ételt, mielőtt a hűtőládába tenné.
- Ne nyissa ki a hűtőládát a szükségesnél gyakrabban.
- Ne hagyja a hűtőládát a szükségesnél hosszabb ideig nyitva.
- Ha jég képződött, jégtelenítse a hűtőládát.
- Ne állítsa a hőmérsékletet szükségtelenül alacsonyra.

# HIBAKERESÉS

Probléma	Lehetséges ok	Javaslat
A készülék nem működik. A LED nem világít.	A jármű hálózati aljzatán nincs feszültség.	A 12 V/24 V-os autós dugalj elképzelhető, hogy csak a gyújtás bekapcsolását követően válik aktívvá.
	Kiégett a biztosíték.	Helyezzen be egy új biztosítékot.
A készülék nem hűt. A LED világít.	A kompresszor meghibásodott.	Javíttassa meg a készüléket egy hivatalos szakszervizben.
A készülék nem hűt. A kijelzőn az „E1” hibakód jelenik meg.	A bemeneti feszültség túl alacsony.	Ellenőrizze az akkumulátorfeszültséget.
	Az akkumulátor-felügyelet szintje túl magasra van állítva.	Módosítsa az akkumulátor-felügyelet szintjét.
12 V/24 V-os autós aljzatról történő működtetés esetén: A gyújtás aktív. A készülék nem működik. A LED-ek nem világítanak.	Az autós aljzat piszkos. Ez rossz elektromos érintkezéshez vezet.	Ha a dugó nagyon felforrósodik a jármű hálózati aljzatában, tisztítsa meg a jármű hálózati aljzatát. Győződjön meg róla, hogy a dugó teljesen be van dugva.
	Kiégett a biztosíték.	Helyezzen be egy új biztosítékot.
	A jármű biztosítéka kiégett.	Helyezzen be egy új biztosítékot. Tartsa be a járművére vonatkozó használati utasításokat.
A kijelzőn megjelenik egy hibakód.	Lásd a „Hibakódok” című táblázatot.	Javíttassa meg a készüléket egy hivatalos szakszervizben.

Hibakódok	Lehetséges ok	Javaslat
E0	Az érzékelő áramköre megszakadt vagy rövidre zárt.	Csatlakoztassa újra az érzékelőt, vagy cserélje ki azt.
E1	A bemeneti feszültség túl alacsony.	Ellenőrizze az akkumulátor feszültségét, vagy módosítsa az akkumulátor-felügyelet szintjét.
E2	Probléma a ventilátorral.	Ellenőrizze, hogy a ventilátor nincs-e blokkolva, vagy nincs-e rövidzárlat.
E3	A kompresszor aktiválta az önvédelmet.	Kapcsolja le a készüléket 30 percre az elektromos hálózatról, majd kapcsolja be újra.
E4	A kompresszor védi magát a szokatlan üzemi sebességgel szemben.	Módosítsa a készülék üzemmódját.
E5	Túlmelegedésre figyelmeztető jelzés a kijelzőn.	Helyezze a készüléket jól szellőző helyre.



# TISZTÍTÁS, ÁPOLÁS ÉS KARBANTARTÁS

Készüléke minimális karbantartás mellett évekig működőképes marad.

- A készülék tisztítása vagy ellenőrzése előtt kapcsolja ki a készüléket, és válassza le a tápegységről.
- A készülék tárolásához szépen tekerje fel a kábeleket. Ez segít megelőzni a kábelek és a készülék véletlen balesetekből adódó károsodását.
- Ne használjon csiszoló vagy durva tisztítószeret.
- Enyhén nedves ruhával törölje át a fedelet és a tartályt, szükség esetén adjon hozzá egy kis mosogatószeret. Ezt követően hagyja az összes részt teljesen megszáradni.
- Tisztítsa meg a készüléket egy puha kendővel.
- A készüléket tiszta és száraz helyen tárolja.
- A tárolás alatt tartsa nyitva a fedelet a penészesedés elkerülése érdekében.

## A hűtőláda leolvasztása

Idővel jég képződhet a készülék belsejében. Ez csökkentheti a hűtési teljesítményt. Rendszeresen olvassa le a készüléket.

## Vigyázat:

Ne használjon kemény, éles vagy hegyes tárgyat a jég eltávolítására vagy a fagyott tárgyak fellazítására.

1. Kapcsolja ki a készüléket.
2. Válassza le a készüléket a tápegységről.
3. Vegye ki az összes terméket, és szükség esetén tárolja őket egy másik hűtőszekrényben.
4. Hagyja a fedelet nyitva.
5. Törölje le a lecsapódott párát egy tiszta ruhával.
6. Ha az összes jég leolvadt, tisztítsa meg a készülék belsejét.
7. Hagyja a készüléket teljesen megszáradni.

## Biztosítékok cseréje

A készülék az autós csatlakozóban található biztosítékkal van kibiztosítva. Rövidzárlat vagy feszültségcsúcs esetén működésbe lép a biztosíték, majd ezt követően ki kell cserélni.

Figyelem!

Ne szereljen be nagyobb biztosítékot. Ellenkező esetben az elektronika károsodhat.

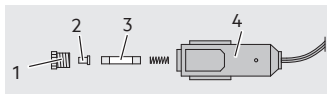

1. Csavarja le a rögzítő gyűrűt (1) a biztosíték fedelével együtt (2) az autós csatlakozóról (4).

2. Helyezzen be egy új, azonos méretű biztosítékot (3) (lásd a műszaki adatokban).
3. Csavarja vissza a rögzítő gyűrűt (1) a biztosíték fedelével együtt (2) az autós csatlakozóra (4).

### Szervíz

Ha ennek az üzemeltetési utasításnak az áttanulmányozása után is maradnak kérdései az üzembe helyezéssel vagy az üzemeltetéssel kapcsolatban, vagy váratlan problémák merülnek fel, kérjük, forduljon szakkereskedőjéhez.

### Hulladékkezelés

A csomagolás környezetbarát anyagokból készült, amelyeket a helyi újrahasznosító létesítményekben adhat le.



A hulladékká vált elektromos és elektronikus berendezéseket régi berendezésnek nevezzük. A régi készülékek tulajdonosai kötelesek azokat a válogatatlan kommunális hulladéktól elkülönítve ártalmatlanítani. Az elektromos és elektronikus berendezések hulladéka nem a háztartási hulladékok közé, hanem a speciális gyűjtő- és visszavételi rendszerekbe tartozik.

A magánháztartásokból származó elektromos és elektronikus berendezések elektromos és elektronikus berendezéseinek tulajdonosai ingyenesen leadhathják azokat a hulladékgyűjtőközpontok közszolgáltatók gyűjtőhelyein vagy az ElektroG által meghatározott, a gyártók vagy forgalmazók által létrehozott visszavételi pontokon.

Az elektromos és elektronikus berendezéseken rendszeresen megjelenő áthúzott szemeteskuka szimbóluma jelzi, hogy az adott készüléket élettartama végén a szelektálatlan települési hulladéktól elkülönítve kell gyűjteni.

### Figyelem!

A készülékben található gyúlékony szigetelőgáz, a ciklopentán miatt a készülékre speciális ártalmatlanítási előírások vonatkoznak, amelyek eltérnek a normál elektromos berendezések hulladékára vonatkozó előírásoktól. A biztonságos és megfelelő ártalmatlanítás érdekében forduljon a hulladékkezelő vállalathoz, és hívja fel a figyelmet a benne lévő szigetelőgázra.

Az ábrák kis mértékben eltérhetnek a terméktől. Fenntartjuk a jogot, hogy a műszaki fejlesztések érdekében változtatásokat hajtsunk végre. A dekorációt nem tartalmazza.

# SPIS TREŚCI

Wstęp .....	180
Zastosowanie zgodne z przeznaczeniem .....	181
Zawartość zestawu .....	181
Dane techniczne .....	182
Bezpieczeństwo .....	183
Opis produktu .....	189
Użytkowanie .....	190
Wskazówki dotyczące zastosowania .....	190
Zamykanie lodówki przenośnej .....	190
Włączanie/wyłączanie lodówki przenośnej .....	190
Ustawianie jednostki temperatury .....	191
Ustawianie temperatury .....	191
Ustawienie kontroli akumulatora z zabezpieczeniem niedmiarowo-napięciowym .....	191
Ustawienie trybu pracy .....	192
Porady dotyczące uzyskania najlepszej mocy chłodzenia .....	192
Wyszukiwanie usterek i błędów .....	193
Czyszczenie, pielęgnacja i konserwacja .....	195
Rozmrażanie lodówki przenośnej .....	195
Wymiana bezpiecznika .....	195
Serwis .....	196
Usuwanie .....	196

## WSTĘP

Objaśnienie symboli i oznaczeń, które znajdują się w instrukcji obsługi i/lub na urządzeniu:



Przestrzegać tej instrukcji obsługi podczas korzystania z urządzenia.



Śmiertelne niebezpieczeństwo i niebezpieczeństwo wypadku dla dzieci!



Przestrzegać ostrzeżeń i wskazówek bezpieczeństwa!



Niebezpieczeństwo porażenia prądem!



Ostrzeżenie przed zagrożeniem pożarowym!



Ostrzeżenie przed wybuchowymi substancjami i przedmiotami!



Urządzenie stosować tylko w miejscach zabezpieczonych przed wpływami atmosferycznymi!



Napięcie bezpieczne (klasa ochrony III)



Urządzenie i opakowanie należy zutylizować w sposób przyjazny dla środowiska!



Produkt i materiały opakowaniowe nadają się do recyklingu, wyrzuć je oddzielnie, aby lepiej przetwarzać odpady. Logo Triman jest ważne tylko we Francji.



Urządzenie jest zgodne z dyrektywami UE

Wskazówka:

Dla lodówki przenośnej wykorzystane jest w tej instrukcji obsługi także pojęcie urządzenia.

### Zastosowanie zgodne z przeznaczeniem

Lodówka przenośna służy do chłodzenia i zamrażania żywności i napojów. Chłodzenie odbywa się za pośrednictwem niewymagającego konserwacji obiegu chłodzenia z kompresorem. Podłączenie odbywa się za pośrednictwem wtyczki samochodowej (12 V/24 V). Do pracy z prądem zmiennym 230 V można używać wyłącznie dołączonego adaptera sieciowego.

Urządzenie nadaje się do zastosowania mobilnego:

Urządzenie nie jest przeznaczone do przechowywania i transportu niezapakowanej żywności.

Urządzenie nie nadaje się do długotrwałego zamrażania żywności.

Niniejsze urządzenie może być używane przez dzieci oraz przez osoby o ograniczonych zdolnościach fizycznych, sensorycznych lub umysłowych lub nieposiadające doświadczenia i wiedzy, ponieważ nie rozumieją one wynikających z tego zagrożeń. Dzieciom nie wolno bawić się urządzeniem. Czyszczenie i konserwacja użytkownika nie mogą być wykonywane przez dzieci bez nadzoru.

Urządzenie nie jest przeznaczone do komercyjnego użytku.

Każde inne zastosowanie albo zmiana urządzenia uchodzi za używanie nie zgodne z jego przeznaczeniem i wiąże się z poważnym ryzykiem. Za uszkodzenia spowodowane niewłaściwym użytkowaniem producent nie ponosi odpowiedzialności.

### Zawartość zestawu

Bezpośrednio po rozpakowaniu sprawdzić zawartość zestawu. Skontrolować urządzenie, jak i wszystkie jego części, czy nie są uszkodzone. Nie korzystać z zepsutego urządzenia albo części.

- 1 lodówka przenośna KK 30
- 1 kabel przyłączeniowy z wtyczką samochodową 12 V/24 V
- 1 adapter sieciowy
- 1 kabel przyłączeniowy z wtyczką 230 V
- Instrukcja obsługi

Dokumenty przekazać następnemu użytkownikowi!

Instrukcja obsługi jest również dostępna pod następującym adresem internetowym:  
<http://iuqr.de/10746>

### Dane techniczne

Model	KK 30
Nr artykułu	10746
Wymiary w cm (wys. x szer. x gł.) zamknięty	40 x 32 x 61
Wymiary w cm (wys. x szer. x gł.) otwarty	68 x 35 x 61
Waga	~12,75 kg
Pojemność całkowita	30 l
Komora chłodzenia	3 l
Komora zamrażania	27 l
Pojemność	12 V DC / 24 V DC / 230 V AC (z adapterem sieciowym)
Prąd znamionowy	12 V: 3,8 A 24 V: 1,9 A 230 V: 2,5 A
Moc znamionowa	45 W
Temperatura chłodzenia	Od +20 °C do -20 °C
Klasa klimatyczna	N
System chłodzenia	Kompresor

Środek chłodniczy	R600a (20 g)
Regulacja temperatury	Termostat, cyfrowy
Izolacja	Cyklopentan C <sub>5</sub> H <sub>10</sub>
Wydajność zamrażania	2 kg / 24 h
Emisje hałasu	45,0 dB(A)
Bezpiecznik (wtyczka 12 V)	10 A
Klasa ochrony	III



ENERGY



AEG 10746

F

201 kWh/annum



**27 L**



**3 L**



**45dB**  
ABCD

2018/2018

Zasilacz sieciowy	
Nazwa producenta	MTS Marken-TechnikService GmbH & Co.KG
Znak towarowy producenta	AEG
Numer wpisu do rejestru handlowego producenta:	Landau i.d. Pfalz HRB 32540
Adres producenta	Carl-Benz-Straße 2 / 76761 Rülzheim / Niemcy
Identyfikator modelu	FY-1001206000
Napięcie wejściowe	100-240 V AC
Częstotliwość wejściowego prądu zmiennego	50/60 Hz
Napięcie wyjściowe	12,0 V DC
Prąd wyjściowy	6,0 A
Moc wyjściowa	72,0 W
Średnia wydajność podczas pracy	88,56%
Wydajność przy niskim obciążeniu (10%)	87,90%
Pobór mocy bez obciążenia	0,138 W
Prąd wejściowy	2,5 A
Klasa ochrony	II

## BEZPIECZEŃSTWO

### Ogólne wskazówki bezpieczeństwa

Należy zapoznać się ze wszystkimi wskazówkami bezpieczeństwa i zaleceniami. Nieprzestrzeganie wskazówek bezpieczeństwa i zaleceń może spowodować porażenie prądem, pożar i/ lub poważne obrażenia. Należy zachować na przyszłość wszystkie wskazówki bezpieczeństwa i instrukcje.

Dokumenty przekazać następnemu użytkownikowi lub kolejnemu właścicielowi urządzenia!

### **Ostrzeżenie!**



Śmiertelne niebezpieczeństwo i niebezpieczeństwo wypadku dla dzieci. Niebezpieczeństwo zadławienia i uduszenia!

Produkt trzymać z dala od dzieci. Dzieci nie są w stanie rozpoznać niebezpieczeństwa związanego z tym produktem!

**⚠ Zagrożenie dla życia!**

Uszkodzone przewody mogą spowodować śmiertelnie porażenie prądem. Nie używać uszkodzonych przewodów.

- **OSTRZEŻENIE!** Utrzymywać szczeliny wentylacyjne obudowy urządzenia łatwo dostępne i czyste. Podczas uruchomienia nie przykrywać urządzenia i regularnie czyścić szczeliny wentylacyjne.
- **OSTRZEŻENIE!** Nie używać żadnych urządzeń mechanicznych ani innych środków, które nie zostały polecane przez producenta, do przyspieszania procesu odmrażania.
- **OSTRZEŻENIE!** Obieg chłodzenia nie może zostać uszkodzony.
- **OSTRZEŻENIE!** Nie używać żadnych urządzeń elektrycznych w komorach do przechowywania żywności urządzenia, chyba że chodzi o takie, które zostały polecane przez producenta.
- Przestrzegać wskazówek dotyczących utylizacji urządzenia w rozdziale „Utylizacja”.
- W urządzeniu nie należy przechowywać substancji wybuchowych, takich jak pojemniki aerozolowe z łatwopalnymi propelentami.
- To urządzenie jest przeznaczone tylko do użytku prywatnego. Nie może być używane do celów komercyjnych!



- **OSTRZEŻENIE!** Przy ustawianiu urządzenia uważać na to, aby kabel sieciowy nie został zaciśnięty lub uszkodzony.
- **OSTRZEŻENIE!** Nie umieszczać przedłużaczy wielogniazdowych lub przenośnych zasilaczy z tyłu urządzenia. Istnieje niebezpieczeństwo kumulowania się ciepła i/lub pożaru.
- Przewody przyłączeniowe mogą być wymieniane lub naprawiane wyłącznie przez personel specjalistyczny.
- Zewnętrzne stosowanie siły, uszkodzenia urządzenia i/lub uszkodzenia części urządzenia poprzez mechaniczne wstrząsy lub przeciążenia.
- Każdy inny rodzaj zmiany urządzenia.
- Zastosowanie urządzenia do celów, które nie zostały opisane w instrukcji obsługi.
- Szkody pośrednie powstałe poprzez nieodpowiednie zastosowanie i/lub niezgodne z przeznaczeniem.
- Wilgoć i/lub niewystarczająca wentylację.
- Niedozwolone otworenie urządzenia.

Producent nie jest odpowiedzialny za szkody spowodowane przez:

- Nieprawidłowe podłączenie i/lub nieprawidłową obsługę.

To prowadzi do utraty prawa gwarancji.



### **Niebezpieczeństwo wybuchu i pożaru!**

- Przy zasilaniu 230 V upewnić się, czy napięcie sieciowe zgadza się z podanym na adapterze sieciowym napięciem wejściowym (230 V AC), aby uniknąć zagrożenia pożarem i uszkodzenia urządzenia.
- Przy zasilaniu 12 V/24 V należy upewnić się, czy napięcie pokładowe zgadza się z podanym napięciem wejściowym (12 V DC / 24 V DC), aby uniknąć zagrożenia pożarowego i uszkodzenia urządzenia.
- Nie wolno w żaden sposób zmieniać wtyczki.
- Urządzenie nie jest przeznaczone do długotrwałej pracy. W innym razie może dojść do przegrzania z zagrożeniem pożarowym i do trwałych uszkodzeń.
- Urządzenia nie zakrywać podczas pracy, ponieważ poprzez silne ogrzewanie może ono zostać uszkodzone.
- Otwory wentylacyjne nie mogą być zasłonięte.
- Minimalna odległość wokół urządzenia musi wynosić co najmniej 50 cm.
- Przechowywać urządzenie z dala od ognia i gorących powierzchni.
- Przerwać od razu pracę urządzenia, jeśli będzie widoczny dym albo wydobywać się będzie dziwny zapach.
- W urządzeniu nie należy przechowywać substancji wybuchowych, takich jak puszki z łatwopalnym gazem napędowym.



## Niebezpieczeństwo porażenia prądem!

- Nie wystawiać urządzenia na działanie deszczu lub wilgoci. Unikać wylania albo kapania wody albo innych cieczy na urządzenie. Jeśli woda wniknie do elektrycznego urządzenia, zwiększa to ryzyko porażenia prądem.
- Upewnić się, czy wszystkie wtyczki i kable są suche. Urządzenia nie podłączać nigdy do sieci pokładowej wilgotnymi rękoma.
- Nie stosować uszkodzonego urządzenia. Uszkodzenia zwiększają ryzyko porażenia prądem.
- Ta lodówka może być naprawiana wyłącznie przez wykwalifikowany personel. Niewłaściwe naprawy mogą prowadzić do znacznych zagrożeń (uszkodzenia mienia, pożary i obrażenia).
- Przed użyciem urządzenia całkowicie rozwinąć kabel. Nie używać urządzenia, jeśli kable są zwinięte.
- Układać przewody zasilające w taki sposób, aby nie można było się o nie potknąć i ich uszkodzić.
- Nie używać innych kabli ani akcesoriów. Nie przedłużać kabli.
- Kabel wyciągać z gniazdka tylko przy wtyczce. W innym przypadku kabel może zostać uszkodzony.
- Z kabla nie korzystać nigdy do noszenia albo ciągnięcia urządzenia.
- Urządzenia nie używać nigdy, jeśli on spadł na podłogę albo został uszkodzony w inny sposób. Należy je zanieść do przeglądu albo naprawy do wykwalifikowanego elektryka.

- Jeśli przyłączy się siećowe tego urządzenia jest uszkodzone, musi zostać wymienione przez producenta, serwis zatwierdzony przez producenta lub inną osobę o podobnych kwalifikacjach, co pozwoli zapobiec zagrożeniom.
- Nevkládejte předměty ventilačními otvory.



### **Niebezpieczeństwo zranienia!**

- Podczas transportu urządzenia w pojeździe należy przechowywać je zamocowane w bagażniku lub na odpowiedniej półce, aby urządzenie nie mogło przesunąć się podczas nagłych ruchów pojazdu.
- Należy zwrócić uwagę na bezpieczną pozycję sprzętu.
- Zawsze trzymać urządzenie za uchwyty do prze-

noszenia, aby je przenieść lub przesunąć. Nie trzymać urządzenia za pokrywę.

- Urządzenie powinno być przenoszone zawsze przez przynajmniej dwie osoby.



### **Niebezpieczeństwo dla zdrowia!**

- Podczas chłodzenia leków należy zwrócić uwagę na to, czy moc chłodzenia urządzenia odpowiada wymaganiom danego leku.
- Żywność można przechowywać wyłącznie w oryginalnych opakowaniach lub odpowiednich pojemnikach.



### **Niebezpieczeństwo uszkodzenia mienia!**

- Nie napełniać komory chłodzenia cieczami lub lodem.
- Nie narażać urządzenia na bezpośrednie działanie promieni słonecznych.

## OPIS PRODUKTU

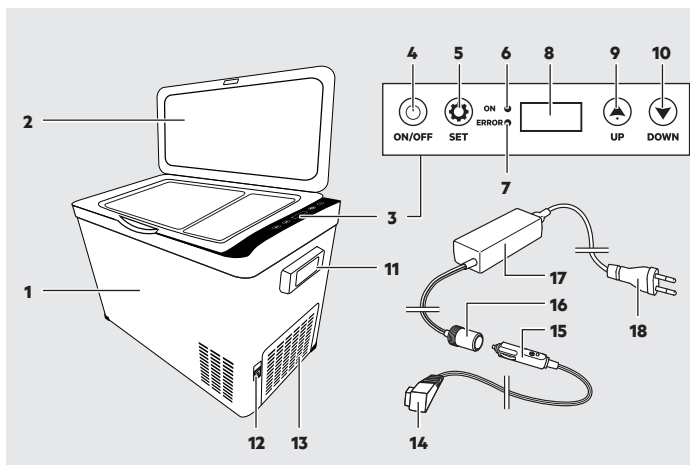

1. Lodówka przenośna
2. Pokrywa
3. Panel obsługi
4. Przycisk „ON/OFF”
5. Przycisk „SET”
6. Dioda LED „ON”
7. DIODA LED „ERROR”
8. Wyświetlacz
9. Przycisk „UP”
10. Przycisk „DOWN”
11. Uchwyt do przenoszenia
12. Gniazdko przyłączeniowe sieci
13. Szczeliny wentylacyjne
14. Wtyczka przyłączeniowa
15. Wtyczka samochodowa 12 V/24 V
16. Gniazdko samochodowe 12 V (adapter sieciowy)
17. Adapter sieciowy
18. Kabel przyłączeniowy z wtyczką siecią 230 V

# UŻYTKOWANIE

## Wskazówki dotyczące zastosowania

- Przed pierwszym uruchomieniem: Upewnij się, że ostrzeżenia w Państwa języku są umieszczone na urządzeniu. W przeciwnym razie należy nakleić na urządzenie etykietę samoprzylepną dołączoną do produktu!
- Przed pierwszym użyciem postawić urządzenie na równej powierzchni i odczekać przynajmniej 12 godzin przed pierwszym włączeniem.
- Urządzenie może stać tylko na stabilnym i poziomym podłożu. Nie wolno uruchamiać urządzenia w nachylonej pozycji!
- Z przyczyn higienicznych należy oczyścić wnętrze lodówki przenośnej wilgotną szmatką przed każdym użyciem.
- Możliwe, że gniazdo samochodowe 12 V będzie aktywne dopiero po włączeniu zapłonu. Należy przestrzegać instrukcji obsługi swojego pojazdu. Skontaktować się z warsztatem specjalistycznym w razie niepewności.
- Podczas użycia nie należy przykrywać urządzenia i należy zwrócić uwagę na dobrą wentylację.
- Natychmiast przetrzeć powstałą parę wodną. Po dłuższym chłodzeniu wilgoć kondensuje w krople wody wewnątrz lodówki przenośnej. Urządzenie nie jest wadliwe z tego powodu.

- Nie używać akumulatorów chłodzących ani woreczków na lód w lodówce przenośnej. Woda z roztopionego lodu może uszkodzić lodówkę przenośną.
- Przy przechowywaniu żywności zwrócić uwagę na to, że temperatura w lodówce przenośnej z przyczyn termicznych na dole jest niższa, a u góry wyższa.

## Zamykanie lodówki przenośnej

1. Połączyć wtyczkę przyłączeniową (14) z gniazdem przyłączeniowym (12).

Praca przy 12 V/24 V:

2. Włożyć wtyczkę samochodową (15) w gniazdko samochodowe 12 V/24 V.

Praca przy 230 V:

3. Włożyć wtyczkę samochodową (15) w gniazdko samochodowe 12 V (16).
4. Połączyć kabel przyłączeniowy z wtyczką sieciową 230 V (18) z adapterem sieciowym (17).
5. Podłączyć wtyczkę sieciową 230 V (18) do gniazdka sieciowego.

## Włączanie/wyłączanie lodówki przenośnej

1. Aby włączyć urządzenie, naciśnięć przycisk „ON/OFF” (4). Dioda LED „ON” (6) świeci się. Wyświetlacz (8) wskazuje temperaturę w komorze chłodzenia.
2. Aby wyłączyć urządzenie, naciśnięć przycisk „ON/OFF” (4) przez 5 sekund.

3. Oczyszczyć i osuszyć wnętrze lodówki przenośnej po użyciu. W ten sposób unika się tworzenia się pleśni.

#### **Ustawianie jednostki temperatury.**

1. Włączyć urządzenie.
2. Jednocześnie nacisnąć przyciski „SET” (5) i „DOWN” (10) przez 10 sekund, aż powierzchnia wyświetlacza zacznie migać.
3. Przyciskiem „UP” (9) lub przyciskiem „DOWN” wybrać żadaną jednostkę temperatury (10) (°C/°F).

Wyświetlacz (8) przejmuje wybrane ustawienie automatycznie po kilku sekundach.

#### **Ustawianie temperatury**

1. Włączyć urządzenie.
2. Nacisnąć przycisk „SET” (5).
3. Przyciskiem „UP” (9) lub przyciskiem „DOWN” (10) wybrać żądane ustawienie.

Wyświetlacz (8) przejmuje wybrane ustawienie automatycznie po kilku sekundach.

#### **Ustawienie kontroli akumulatora z zabezpieczeniem niedomiarowo-napięciowym**

Urządzenie jest wyposażone w trzystopniową kontrolę akumulatora z zabezpieczeniem niedomiarowo-napięciowym, aby chronić akumulator pojazdu przed silnym rozładowaniem.

Jeśli napięcie wejściowe spadnie poniżej ustawionej wartości, urządzenie wyłączy się automatycznie. Jeśli napięcie wejściowe ponownie wzrośnie do wymaganej wartości, urządzenie włączy się automatycznie.

#### **Uwaga!**

Niebezpieczeństwo uszkodzenia mienia!

Jeśli urządzenie zostanie wyłączone przez kontrolę akumulatora, akumulator pojazdu nie jest już całkowicie naładowany. Włączyć urządzenie ponownie dopiero wtedy, gdy akumulator zostanie całkowicie naładowany.

Kontrola baterii reaguje szybciej przy poziomie „H3” niż przy poziomach „H2” i „H1”.

12 V	H1	H2	H3
Napięcie wyłączenia	10,3 V	10,8 V	11,3 V
Napięcie ponownego włączenia	11,1 V	11,8 V	12,6 V

24 V	H1	H2	H3
Napięcie wyłączenia	21,5 V	22,3 V	24,3 V
Napięcie ponownego włączenia	22,7 V	23,7 V	25,7 V

Wskazówka:

- Jeśli urządzenie jest podłączone do akumulatora rozruchowego pojazdu, należy ustawić kontrolę akumulatora na poziom „H3”.

- Jeśli urządzenie jest podłączone do dodatkowego akumulatora, należy ustawić kontrolę akumulatora na poziom „H1”.

1. Włączyć urządzenie.
2. Jednocześnie nacisnąć przyciski „UP” (9) i „DOWN” (10) przez 5 sekund.  
Na wyświetlaczu (8) miga aktualny poziom.
3. Przyciskiem „UP” (9) lub przyciskiem „DOWN” (10) wybrać żądane ustawienie.

Wyświetlacz (8) przejmuje wybrane ustawienie automatycznie po kilku sekundach.

### **Ustawienie trybu pracy**

Urządzenie posiada dwa tryby pracy:

#### **● HH**

Urządzenie pracuje w trybie zwykłym.

Dioda LED „ON” (6) świeci na czerwono.

#### **● ECO**

Urządzenie pracuje w trybie oszczędzania energii.

Dioda LED „ON” (6) świeci na zielono.

1. Nacisnąć kolejno dwukrotnie przycisk „SET” (5).  
Na wyświetlaczu (8) miga aktualny tryb pracy.

2. Przyciskiem „UP” (9) lub przyciskiem „DOWN” (10) wybrać żądane ustawienie.

Wyświetlacz (8) przejmuje wybrane ustawienie automatycznie po kilku sekundach.

### **Porady dotyczące uzyskania najlepszej mocy chłodzenia**

- Należy wybrać miejsce dobrze wentylowane i chronione przed promieniami słonecznymi.
- Przed chłodzeniem w lodówce przenośnej gorące potrawy powinny najpierw ostygnąć.
- Nie otwierać lodówki przenośnej częściej niż to konieczne.
- Nie pozostawiać lodówki przenośnej otwartej dłużej niż to konieczne.
- Rozmrozić lodówkę, jeśli utworzył się lód.
- Nie ustawiać temperatury na niepotrzebnie niską.



# WYSZUKIWANIE USTEREK I BŁĘDÓW

Problem	Możliwa przyczyna	Środek zaradczy
Urządzenie nie działa. Dioda LED nie świeci.	W gniazdku wtykowym pojazdu nie ma napięcia.	Możliwe, że gniazdo samochodowe 12 V/24 V będzie aktywne dopiero po włączeniu zapłonu.
	Bezpiecznik jest przepalony.	Włożyć nowy bezpiecznik.
Urządzenie nie chłodzi. Dioda LED świeci się.	Kompresor uszkodzony.	Zlecić naprawę urządzenia uznanemu warsztatowi naprawczemu.
Urządzenie nie chłodzi. Wyświetlacz wyświetla błędny kod „E1”.	Napięcie wejściowe jest za niskie.	Sprawdzić napięcie akumulatora.
	Poziom kontroli akumulatora jest ustawiony za wysoko.	Zmienić poziom kontroli akumulatora.
W przypadku pracy w gniazdku wtykowym pojazdu 12 V/24 V: Zapłon jest aktywny. Urządzenie nie działa. Diody LED nie świecą.	Gniazdko wtykowe pojazdu jest zabrudzone. Prowadzi to do złego kontaktu elektrycznego.	Jeśli wtyczka w gniazdku wtykowym pojazdu bardzo się nagrzewa, oczyścić gniazdo wtykowe pojazdu. Upewnić się, że wtyczka jest całkowicie włożona.
	Bezpiecznik jest przepalony.	Włożyć nowy bezpiecznik.
	Bezpiecznik pojazdu jest przepalony.	Włożyć nowy bezpiecznik. Należy przestrzegać instrukcji obsługi swojego pojazdu.
Wyświetlacz wyświetla kod błędu.	Patrz tabela „Kody błędów”.	Zlecić naprawę urządzenia uznanemu warsztatowi naprawczemu.

<b>Kod błędu</b>	<b>Możliwa przyczyna</b>	<b>Środek zaradczy</b>
E0	Obwód czujnika jest przerwany lub zwarty.	Podłączyć lub wymienić czujnik.
E1	Napięcie wejściowe jest za niskie.	Sprawdzić napięcie akumulatora lub zmienić poziom kontroli akumulatora.
E2	Problem z wentylatorem.	Sprawdzić, czy wentylator jest zablokowany czy zwarty.
E3	Kompresor aktywował samozabezpieczenie.	Odłączyć urządzenie na 30 minut od zasilania, a następnie ponownie włączyć urządzenie.
E4	Kompresor chroni się przed nietypowymi prędkościami pracy.	Zmienić tryb pracy urządzenia.
E5	Ostrzeżenie przed przegrzaniem na wyświetlaczu.	Umieścić urządzenie w dobrze wentylowanym miejscu.

# CZYSZCZENIE, PIELĘGNACJA I KONSERWACJA

Funkcjonalność urządzenia można utrzymać przez lata z minimalnym wkładem w pielęgnację.

- Przed rozpoczęciem czyszczenia lub sprawdzania urządzenia należy zawsze je wyłączyć i odłączyć od zasilania.
- Zwinąć porządnie kabel podczas przechowywania urządzenia. To pomaga uniknąć omyłkowych uszkodzeń kabla, jak i urządzenia.
- Nie używać szorujących lub ostrych środków czyszczących.
- Przetrzeć pokrywę i pojemnik lekko nawilżoną ściereczką, ewentualnie dodać odrobinę płynu do naczyń. Następnie wszystkie części całkowicie wysuszyć.
- Urządzenie wyczyścić miękką ściereczką.
- Przechowywać urządzenie w czystym i suchym miejscu.
- Podczas przechowywania pozostawić pokrywę otwartą, aby uniknąć tworzenia się pleśni.

## Rozmrażanie lodówki przenośnej

Z czasem we wnętrzu urządzenia może tworzyć się lód i zmniejszać wydajność chłodzenia. Należy regularnie rozmrażać lodówkę.

### Ostrożnie:

Nie używać twardych, ostrych lub szpiczastych przedmiotów, aby usunąć lód lub oddzielić zamrożone przedmioty.

1. Wyłączyć urządzenie.
2. Odłączyć urządzenie od zasilania.
3. Wyjąć wszystkie przedmioty i przechować je ew. w innej lodówce.
4. Pozostawić otwartą pokrywę.
5. Wytrzeć rozmrożoną wodę czystą ściereczką.
6. Jeśli cały lód jest stopiony, oczyścić wnętrze urządzenia.
7. Pozostawić urządzenie do całkowitego wyschnięcia.

## Wymiana bezpiecznika

Urządzenie jest zabezpieczone za pomocą bezpiecznika we wtyczce samochodowej. Reaguje on w przypadku zwarcia lub przepiecia i musi wówczas zostać wymieniony.

### Uwaga!

Nie montować mocniejszego bezpiecznika. Grozi to uszkodzeniem układu elektronicznego.

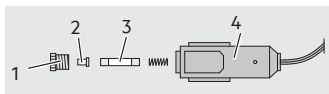

1. Odkręcić piersien zabezpieczający (1) z osłona bezpiecznika (2) z wtyczki samochodowej (4).
2. Włożyć nowy bezpiecznik czuły (3) tej samej wielkości (patrz Dane Techniczne).
3. Z powrotem przykręcić piersien zabezpieczający (1) z osłona bezpiecznika (2) do wtyczki samochodowej (4).

### Serwis

Jeśli pomimo dokładnego zapoznania się z instrukcją obsługi istnieją pytania dotyczące uruchamiania lub obsługi, lub w przypadku wystąpienia nieoczekiwanych problemów, prosimy o skontaktowanie się z lokalnym dystrybutorem.

### Usuwanie

Opakowanie składa się z materiałów przyjaznych dla środowiska, które można usunąć w miejscowym centrum recyklingu.



Sprzęt elektryczny i elektroniczny, który stał się odpadem, jest określany jako stary sprzęt. Właściciele starych urządzeń muszą pozbyć się ich oddzielnie od niesortowanych odpadów komunalnych. W szczególności, ZSEE nie należy do odpadów domowych, ale do specjalnych systemów zbierania i zwrotu.

Właściciele ZSEE pochodzącego z gospodarstw domowych mogą go oddać bezpłatnie w punktach zbiórki publicznych organów zarządzających odpadami lub w punktach odbioru utworzonych przez producentów lub dystrybutorów zgodnie z ElektroG.

Symbol przekreślonego kosza na śmieci regularnie umieszczany na sprzęcie elektrycznym i elektronicznym wskazuje, że dane urządzenie musi być zbierane oddzielnie od niesortowanych odpadów komunalnych po zakończeniu okresu użytkowania.

### Uwaga!

Ze względu na zawarty w urządzeniu palny gaz izolacyjny cyklopentan dla urządzenia obowiązują specjalne przepisy dotyczące utylizacji, które różnią się od przepisów dotyczących zwykłych zużytych urządzeń elektrycznych. W celu bezpiecznej i prawidłowej utylizacji należy zwrócić się do firmy zajmującej się utylizacją odpadów i wskazać na zawarty gaz izolacyjny.

Ilustracje mogą nieznacznie różnić się od produktu. Zmiany, które służą technicznemu postępowi, są zastrzeżone. Dekoracja nie jest zawarta w zestawie.

# INHOUD

Inleiding .....	198
Correct gebruik .....	199
Leveringsomvang .....	199
Technische gegevens .....	200
Veiligheid .....	201
Beschrijving van het product .....	207
Gebruik .....	208
Aanwijzingen voor het gebruik .....	208
Koelbox aansluiten .....	208
Koelbox in-/uitschakelen .....	208
Temperatuur-eenheid instellen .....	209
Temperatuur instellen .....	209
Accu-bewaking met bescherming tegen te lage spanning instellen .....	209
Bedrijfsmodus instellen .....	210
Tips voor het beste koelvermogen .....	210
Storingen oplossen .....	211
Reiniging, verzorging en onderhoud .....	213
Koelbox ontdooien .....	213
Zekering vervangen .....	213
Service .....	214
Afvoer .....	214

## INLEIDING

Verklaring van de symbolen en signaalwoorden die in deze gebruiksaanwijzing en/of op het apparaat worden gebruikt:



Volg deze gebruiksaanwijzing op bij het gebruik van het apparaat.



Levensgevaar en kans op ongevallen voor kinderen!



Neem de waarschuwingen en veiligheidsinstructies in acht!



Gevaar voor elektrische schokken!



Waarschuwing voor brandgevaar!



Waarschuwing voor explosiegevaarlijke stoffen en voorwerpen!



Gebruik het apparaat alleen op beschutte locaties!



Beveiligde laagspanning (beschermingsklasse III)



Voer het apparaat en de verpakking op milieuvriendelijke wijze af!



Het product en de verpakkingsmaterialen zijn recyclebaar, voer ze gescheiden af voor een betere afvalverwerking. Het Triman-logo is alleen geldig voor Frankrijk.



Het apparaat voldoet aan de EU-richtlijnen

#### Opmerking:

In plaats van koelbox wordt in deze gebruiksaanwijzing ook de term apparaat gebruikt.

#### Correct gebruik

De koelbox dient voor het koelen en invriezen van levensmiddelen en dranken. De koeling geschiedt door een onderhoudsarm koelcircuit met compressor. De koelkast wordt op de sigarettenaansteker (12V/24V) van de auto aangesloten. Voor gebruik op 230V-wisselstroom mag uitsluitend de meegeleverde netadapter worden gebruikt.

Het apparaat is geschikt voor mobiel gebruik.

Het apparaat is niet bestemd voor opslag en vervoer van onverpakte levensmiddelen.

Het apparaat is niet geschikt voor het permanent invriezen van levensmiddelen.

Dit apparaat is niet bedoeld om door kinderen of personen met beperkte fysieke, sensorische of mentale vaardigheden of een gebrek aan ervaring en kennis te worden gebruikt, omdat ze de gevaren die ermee gepaard gaan niet begrijpen. Kinderen mogen niet met het apparaat spelen. Reiniging en onderhoud mogen niet door kinderen zonder toezicht worden uitgevoerd.

Het product is niet bedoeld voor commercieel gebruik.

Elk ander gebruik of wijzigingen aan het apparaat worden beschouwd als oneigenlijk en brengen ernstige gevaren met zich mee. De fabrikant is niet aansprakelijk voor schade die het gevolg is van oneigenlijk gebruik.

#### Leveringsomvang

Controleer direct na het uitpakken of de levering compleet is. Controleer het apparaat en alle onderdelen op beschadigingen. Neem een defect apparaat of defecte onderdelen niet in gebruik.

- 1 koelbox KK 30
- 1 stroomkabel met 12V/24V auto-stekker
- 1 netadapter
- 1 stroomkabel met 230V-stekker
- Gebruiksaanwijzing

Geef alle documenten ook door aan andere gebruikers!

De gebruiksaanwijzing is ook op het volgende internetadres beschikbaar: <http://iuqr.de/10746>

## Technische gegevens

Model	KK 30
Item no.	10746
Afmetingen in cm (h x b x d) gesloten	40 x 32 x 61
Afmetingen in cm (h x b x d) open	68 x 35 x 61
Gewicht	~12,75 kg
Totale inhoud	30 liter
Koelvak	3 liter
Vriesvak	27 liter
Stroomvoorzorging	12 V DC / 24 V DC / 230 V AC (met netadapter)
Nominale stroom	12 V: 3,8 A 24 V: 1,9 A 230 V: 2,5 A
Nominaal vermogen	45 W
Koeltemperatuur	+20 °C tot -20 °C
Klimaatklasse	N
Koelsysteem	Compressor
Koelmiddel	R600a (20 g)
Temperatuurregeling	Thermostaat, digitaal
Isolatie	Cyclopentaan C <sub>5</sub> H <sub>10</sub>

Vriesvermogen	2 kg / 24 h
Geluidsemissie	45,0 dB(A)
Zekering (12V-stekker)	10 A
Beschermingsklasse	III



ENERGY



AEG
10746



201 kWh/annum



**27 L**



**3 L**



**45dB**  
ABCD

2010/2016



Oplader	
Naam v/d fabrikant	MTS Marken-TechnikService GmbH & Co.KG
Handelsmerk v/d fabrikant	AEG
Handelsregisternummer v/d fabrikant	Landau i.d. Pfalz HRB 32540
Adres v/d fabrikant	Carl-Benz-Straße 2 / 76761 Rülzheim / Duitsland
Model-aanduiding	FY-1001206000
Ingangsspanning	100-240 V AC
Ingangswisselstroomfrequentie	50/60 Hz
Uitgangsspanning	12,0 V DC
Uitgangsstroom	6,0 A
Uitgangsvermogen	72,0 W
Gemiddelde efficiëntie tijdens gebruik	88,56%
Efficiëntie bij geringe belasting (10%)	87,90%
Opgenomen vermogen bij nullast	0,138 W
Ingangsstroom	2,5 A
Beschermingsklasse	II

## VEILIGHEID

### Algemene veiligheidsinstructies

Lees alle veiligheidsinstructies en aanwijzingen. Het niet opvolgen van de veiligheidsinstructies en aanwijzingen kan leiden tot een elektrische schok, brand en/of ernstig letsel. Bewaar alle veiligheidsinstructies en aanwijzingen voor toekomstig gebruik.

Geef alle documenten ook door aan andere gebruikers of volgende eigenaren van het apparaat!

### **Waarschuwing!**



Levensgevaar en ongelukken voor kinderen. Gevaar voor verstikking en wurging! Houd het product buiten het bereik van kinderen. Kinderen kunnen de gevaren van het product niet herkennen!

### **Levensgevaar!**

Beschadigde kabels kunnen een levensgevaarlijke elektrische schok veroorzaken. Beschadigde stroomkabels niet meer gebruiken.

- **WAARSCHUWING!** Houd de ventilatiesleuven van de behuizing vrij toegankelijk en schoon. Dek het apparaat tijdens het gebruik niet af en maak de ventilatiesleuven regelmatig schoon.
- **WAARSCHUWING!** Gebruik geen mechanische voorwerpen of andere middelen die niet door de fabrikant worden aanbevolen om het ontdooien te versnellen.
- **WAARSCHUWING!** Het koelmiddelcircuit mag niet worden beschadigd.

- **WAARSCHUWING!** Gebruik geen elektrische apparaten in de opbergvakken voor levensmiddelen van het apparaat tenzij het gaat om zulke die door de fabrikant zijn aanbevolen.
- Neem de aanwijzingen voor de afvoer van het apparaat in het hoofdstuk 'Afvoer' in acht.
- Bewaar geen explosieve stoffen zoals spuitbussen met ontvlambare drijfgassen in dit apparaat.
- Dit apparaat is alleen bestemd voor privégebruik. Het mag niet voor commerciële doeleinden worden gebruikt.
- **WAARSCHUWING!** Let er bij het plaatsen van het apparaat op dat de stroomkabel niet wordt ingeklemd of beschadigd.

- **WAARSCHUWING!** Breng geen stekkerdozen of draagbare netadapters op de achterkant van het apparaat aan. Er ontstaat dan gevaar door opeenhoping van warmte of er kan brand ontstaan.
- Stroomkabels mogen alleen door gekwalificeerde vaklieden worden vervangen of gerepareerd.
- Gebruik van het apparaat voor doeleinden die niet in deze gebruiksaanwijzing worden beschreven.
- Gevolgschade door oneigenlijk en/of ondeskundig gebruik.
- Gevolgschade door vocht en/of onvoldoende ventilatie.
- Ongeautoriseerd openen van het apparaat.

Hierdoor vervalt de garantie.



### **Explosie- en brandgevaar!**

- Onjuiste aansluiting en/of gebruik.
- Externe krachten, beschadiging van het apparaat en/of beschadigingen aan onderdelen van het apparaat door mechanische invloeden of overbelasting.
- Elke vorm van wijzigingen aan het apparaat.
- Controleer bij 230V-voeding of de netspanning overeenkomt met de ingangsspanning (230V AC) die op de netadapter is aangegeven om brandgevaar en schade aan het apparaat te voorkomen.

- Zorg er bij 12V/24V-voeding voor dat de boordspanning overeenkomt met de op het apparaat aangegeven ingangsspanning (12V DC / 24V DC) om brandgevaar en schade aan het apparaat te vermijden.
- De stekker mag op geen enkele manier worden veranderd.
- Het apparaat is niet geschikt voor continu gebruik. Anders kan dit leiden tot oververhitting met brandgevaar en permanente schade.
- Dek het toestel tijdens de werking niet af, aangezien het dan door sterke verhitting kan worden beschadigd.
- De ventilatieopeningen mogen niet worden afgedekt.
- De minimale afstand rondom het apparaat moet minstens 50 mm bedragen.
- Houd het apparaat uit de buurt van open vuur en hete oppervlakken.
- Stop onmiddellijk met het gebruik van het apparaat als u rook of een ongebruikelijke geur waarneemt.
- Bewaar geen stoffen die kunnen exploderen, bijv. spuitbussen met brandbaar drijfgas, in het apparaat.



### **Gevaar voor elektrische schokken!**

- Stel het apparaat niet bloot aan regen of natte omstandigheden. Zorg ervoor dat er geen water of andere vloeistoffen op worden gemorst of gedruppeld. Als er water in elektrische apparaten komt, neemt het risico op een elektrische schok toe.

- Zorg ervoor dat alle stekkers en stroomkabels vochtvrij zijn. Sluit het apparaat nooit met natte handen aan op het boordnet.
- Gebruik geen beschadigd apparaat. Beschadigingen verhogen het risico op een elektrische schok.
- Deze koelbox mag alleen door gekwalificeerd personeel worden gerepareerd. Ondeskundige reparaties kunnen leiden tot aanzienlijke gevaren (materiële schade, brand en verwondingen).
- Rol de stroomkabel volledig af voordat u het apparaat gebruikt. Gebruik het apparaat niet als de stroomkabels zijn opgerold.
- Leg de kabel zodanig neer dat niemand erover kan struikelen en de kabel kan beschadigen.
- Gebruik geen andere kabels of accessoires. Verleng de kabels niet.
- Trek de stroomkabel alleen aan de stekker uit het stopcontact. De kabel kan anders beschadigd raken.
- Gebruik de stroomkabel nooit om het apparaat te verplaatsen (optillen of trekken).
- Gebruik het apparaat nooit als het is gevallen of op een andere manier is beschadigd. Breng het voor inspectie en reparatie naar een gekwalificeerde electricien.
- Wanneer de stroomkabel van dit apparaat is beschadigd, moet deze door de fabrikant, een door de fabrikant erkend reparatiepunt of een soortgelijk gekwalificeerde persoon worden vervangen om gevaarlijke situaties te voorkomen.

- Steek geen voorwerpen door de ventilatiesleuven.

### **Letselgevaar!**

- Wanneer u het apparaat in een voertuig vervoert, zet het dan vast in de kofferbak of op een daarvoor geschikte plek zodat het apparaat bij plotselinge bewegingen van het voertuig op z'n plek blijft staan.
- Zorg ervoor dat het apparaat goed en veilig staat.
- Houd het apparaat altijd vast aan de draaggrepen om het te dragen of te verschuiven. Houd het apparaat niet aan het deksel vast.
- Het apparaat dient altijd door tenminste twee personen gedragen te worden.

### **Gevaar voor de gezondheid!**

- Let er bij de koeling van medicijnen op of het koelvermogen van het apparaat overeenkomt met de eisen die aan de desbetreffende geneesmiddelen worden gesteld.
- Levensmiddelen mogen alleen in de originele verpakking of in daarvoor geschikte bakjes/dozen worden bewaard.

### **Kans op beschadiging!**

- Vul de koelruimte niet met vloeistof of met ijs.
- Stel het apparaat niet bloot aan directe zonnestraling.

# BESCHRIJVING VAN HET PRODUCT

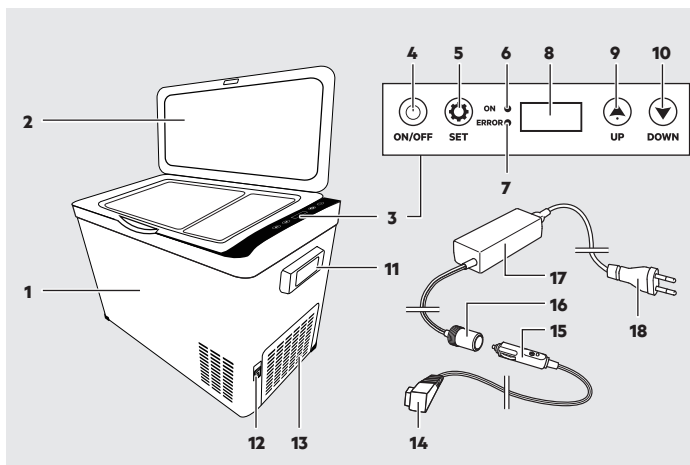

- |                     |                                       |
|---------------------|---------------------------------------|
| 1. Koelbox          | 10. Knop 'DOWN'                       |
| 2. Deksel           | 11. Draaggreep                        |
| 3. Bedieningspaneel | 12. Contrastekker (stroomaansluiting) |
| 4. Knop 'ON/OFF'    | 13. Ventilatiesleuven                 |
| 5. Knop 'SET'       | 14. Stekker                           |
| 6. Led 'ON'         | 15. 12V/24V auto-stekker              |
| 7. Led 'ERROR'      | 16. 12V contra-stekker (netadapter)   |
| 8. Display          | 17. Netadapter                        |
| 9. Knop 'UP'        | 18. Stroomkabel met 230V-stekker      |

# GEBRUIK

## Aanwijzingen voor het gebruik

- Voor de eerste ingebruikname: Controleer of de waarschuwingen in uw eigen taal op het apparaat zijn aangebracht. Als dit niet het geval is, moet de bij het product geleverde sticker op het apparaat worden aangebracht!
- Zet het apparaat voordat het voor het eerst wordt gebruikt op een horizontale ondergrond en wacht minstens 12 uur voordat u het apparaat inschakelt.
- Het apparaat mag alleen op een stevige, horizontale ondergrond staan. Het apparaat mag niet in een schuine stand worden gebruikt!
- Maak de binnenkant van de koelbox om hygiënische redenen altijd met een vochtige doek schoon voordat u hem gebruikt.
- De 12V-stopcontacten van het voertuig mogen pas na het inschakelen van het contact actief zijn. Neem de gebruiksaanwijzing van uw voertuig in acht. Neem bij twijfel contact op met uw vakwerkplaats.
- Dek het apparaat tijdens het gebruik niet af en let op een goede ventilatie.
- Veeg eventueel condenswater meteen af. Na langere tijd koelen condenseert het vocht tot waterdruppels aan de binnenkant van de koelbox.

Dat betekent niet dat het apparaat defect is.

- Gebruik geen koelaccu's of zakken met ijs in de koelbox. Het smeltwater kan de koelbox beschadigen.
- Denk er bij het bewaren van levensmiddelen aan dat de temperatuur in de koelbox om thermische redenen onderin lager is en bovenin hoger.

## Koelbox aansluiten

1. Sluit de stekker (14) aan op de contrastekker (12) van de koelbox.

Gebruik op 12V/24V:

2. Steek de auto-stekker (15) in een 12V/24V auto-stopcontact.

Gebruik op 230V:

3. Steek de auto-stekker (15) in de 12V contra-stekker (16) van de netadapter.
4. Verbind de stroomkabel met 230V-stekker (18) met de netadapter (17).
5. Steek de 230V-stekker (18) in een stopcontact.

## Koelbox in-/uitschakelen

1. Druk op de knop 'ON/OFF' (4) om het apparaat in te schakelen. De led 'ON' (6) brandt. Het display (8) geeft de temperatuur in het koelvak aan.
2. Druk 5 seconden lang op de knop 'ON/OFF' (4) om het apparaat uit te schakelen.
3. Maak de binnenkant van de koelbox na gebruik schoon en maak hem droog. Daardoor wordt schimmelvorming voorkomen.



### Temperatuur-eenheid instellen

1. Zet het apparaat aan.
2. Druk 10 seconden lang gelijktijdig op de knoppen 'SET' (5) en 'DOWN' (10) tot het display knippert.
3. Selecteer met de knop 'UP' (9) of de knop 'DOWN' (10) de gewenste temperatuur-eenheid (°C/°F).

Het display (8) neemt de gekozen instelling automatisch over na enkele seconden.

### Temperatuur instellen

1. Zet het apparaat aan.
2. Druk op de knop 'SET' (5).
3. Selecteer met de knop 'UP' (9) of de knop 'DOWN' (10) de gewenste instelling.

Het display (8) neemt de gekozen instelling automatisch over na enkele seconden.

### Accu-bewaking met bescherming tegen te lage spanning instellen

Het apparaat is uitgerust met een drie-voudige accu-bewaking met bescherming tegen te lage spanning om de accu van het voertuig te beschermen tegen te sterke ontlading.

Als deingangsspanning onder de ingestelde waarde zakt, wordt het apparaat automatisch uitgeschakeld. Als deingangsspanning weer de vereiste waarde bereikt, wordt het apparaat automatisch ingeschakeld.

### Let op!

Kans op beschadiging!

Als het apparaat door de accu-bewaking wordt uitgeschakeld, is de accu van het voertuig niet meer volledig opgeladen. Schakel het apparaat pas weer in als de accu volledig is opgeladen.

De accu-bewaking reageert bij niveau 'H3' sneller dan bij de niveaus 'H2' en 'H1'.

12 V	H1	H2	H3
Uitschakelspanning	10,3 V	10,8 V	11,3 V
Inschakelspanning	11,1 V	11,8 V	12,6 V

24 V	H1	H2	H3
Uitschakelspanning	21,5 V	22,3 V	24,3 V
Inschakelspanning	22,7 V	23,7 V	25,7 V

Opmerking:

- Zet de accu-bewaking op niveau 'H3' als het apparaat op de startaccu van het voertuig is aangesloten.
- Zet de accu-bewaking op niveau 'H1' als het apparaat op een extra verzorgingsaccu is aangesloten.

1. Zet het apparaat aan.
2. Druk 5 seconden lang gelijktijdig op de knoppen 'UP' (9) en 'DOWN' (10). Op het display (8) knippert het huidige niveau.

3. Selecteer met de knop 'UP' (9) of de knop 'DOWN' (10) de gewenste instelling.

Het display (8) neemt de gekozen instelling automatisch over na enkele seconden.

### **Bedrijfsmodus instellen**

Het apparaat beschikt over twee bedrijfsmodi:

- **HH**

Het apparaat werkt normaal.  
De led 'ON' (6) brandt rood.

- **ECO**

Het apparaat werkt in energiebesparende modus.  
De led 'ON' (6) brandt groen.

1. Druk tweemaal achter elkaar op de knop 'SET' (5).  
Op het display (8) knippert de huidige bedrijfsmodus.
2. Selecteer met de knop 'UP' (9) of de knop 'DOWN' (10) de gewenste instelling.

Het display (8) neemt de gekozen instelling automatisch over na enkele seconden.

### **Tips voor het beste koelvermogen**

- Kies een goed geventileerde en tegen zonlicht beschermde plek voor de koelbox.
- Laat warme levensmiddelen eerst afkoelen voordat u ze in de koelbox zet.
- Open de koelbox niet vaker dan nodig.
- Laat de koelbox niet langer open dan nodig.
- Ontdooi de koelbox als er veel ijs is gevormd.
- Stel de temperatuur niet onnodig laag in.

# STORINGEN OPLOSSEN

Probleem	Mogelijke oorzaak	Oplossing
Apparaat werkt niet. De led brandt niet.	Er staat geen stroom op het auto-stopcontact van het voertuig.	Het 12V/24V auto-stopcontact van het voertuig is mogelijk pas na het inschakelen van de ontsteking actief.
	Zekering is doorgebrand.	Plaats een nieuwe zekering.
Het apparaat koelt niet. De led brandt.	Compressor defect.	Laat het apparaat door een erkende reparatie-werkplaats repareren.
Het apparaat koelt niet. Het display geeft foutcode 'E1' aan.	Ingangsspanning te laag.	Controleer de accuspanning.
	Niveau van de accu-bewaking te hoog ingesteld.	Kies een ander niveau voor de accu-bewaking.
Bij gebruik op een 12V/24V auto-stopcontact: De ontsteking staat aan. Apparaat werkt niet. De leds branden niet.	Het auto-stopcontact is smerig. Dit zorgt voor een slecht elektrisch contact.	Maak het auto-stopcontact schoon als de stekker in het auto-stopcontact erg warm wordt. Controleer of de stekker er helemaal in zit.
	Zekering is doorgebrand.	Plaats een nieuwe zekering.
	De zekering van het voertuig is doorgebrand.	Plaats een nieuwe zekering. Neem het instructieboekje van uw voertuig in acht.
Het display geeft een foutcode aan.	Zie tabel 'Foutcodes'.	Laat het apparaat door een erkende reparatie-werkplaats repareren.

<b>Foutcode</b>	<b>Mogelijke oorzaak</b>	<b>Oplossing</b>
E0	Het sensorcircuit is onderbroken of kortgesloten.	Sluit de sensor aan of vervang de sensor.
E1	Ingangsspanning te laag.	Controleer de accuspanning of kies een ander niveau voor de accu-bewaking.
E2	Probleem met de ventilator.	Controleer of de ventilator is geblokkeerd of kortgesloten.
E3	De compressor heeft de zelfbescherming geactiveerd.	Maak het apparaat 30 minuten lang stroomloos en schakel het apparaat dan opnieuw in.
E4	De compressor beschermt zichzelf tegen ongewone omstandigheden.	Kies een andere bedrijfsmodus voor het apparaat.
E5	Waarschuwing voor oververhitting op het display.	Plaats het apparaat op een goed geventileerde plek.

# REINIGING, VERZORGING EN ONDERHOUD

Het apparaat kan met minimale inspanning jarenlang goed blijven werken.

- Schakel het apparaat uit en haal de stekker uit het stopcontact voordat u het apparaat schoonmaakt of controleert.
- Rol de stroomkabel netjes op als u het apparaat opbergt. Dit helpt om onbedoelde schade aan de kabel en het apparaat te voorkomen.
- Gebruik geen schurende of agressieve schoonmaakmiddelen.
- Veeg het deksel en de box met een iets vochtig gemaakte doek af, eventueel met een beetje afwasmiddel toegevoegd. Laat alle onderdelen daarna volledig drogen.
- Reinig het apparaat met een zachte doek.
- Bewaar het apparaat op een schone en droge plaats.
- Laat het deksel open tijdens de opslag om schimmelvorming te voorkomen.

## Koelbox ontdoeien

Op den duur kan er ijs aan de binnenkant van het apparaat ontstaan wat het koelvermogen vermindert. Ontdooi het apparaat regelmatig.

## Pas op:

Gebruik geen harde, scherpe of puntige voorwerpen om ijs te verwijderen of vastgevroren voorwerpen los te maken.

1. Zet het apparaat uit.
2. Haal de stekker uit het (auto-) stopcontact.
3. Haal alle voorwerpen eruit en sla deze indien nodig op in een andere koelkast.
4. Laat het deksel geopend.
5. Veeg het dooiwater met een schone doek weg.
6. Maak de binnenkant van het apparaat schoon als al het ijs is gesmolten.
7. Laat het apparaat volledig drogen.

## Zekering vervangen

Het apparaat is beveiligd met een zekering in de auto-stekker. Deze brandt bij kortsluiting of spanningspieken door en moet dan worden vervangen.

Let op!

Plaats geen zwaardere zekering. Anders kan de elektronica beschadigd raken.

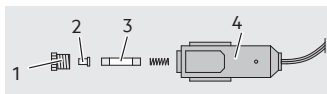

1. Schroef de klemring (1) met de zekeringdop (2) van de auto-stekker (4) af.

2. Plaats een nieuwe fijnzekering (3) van dezelfde grootte (zie Technische gegevens) in de stekker.
3. Schroef de klemring (1) met de zekeringdop (2) weer op de auto-stekker (4).

### Service

Mocht u ondanks de bestudering van deze gebruiksaanwijzing toch nog vragen hebben over de ingebruikname of bediening, of als er toch onverwachte problemen mochten zijn, neem dan contact op met uw speciaalzaak.

### Afvoer

De verpakking bestaat uit milieuvriendelijke materialen die u kunt inleveren bij uw plaatselijke recyclingbedrijf.



Elektrische en elektronische apparatuur die afval is geworden, wordt oude apparatuur genoemd.

Eigenaars van oude apparaten moeten deze gescheiden van ongesorteerd stedelijk afval inleveren. AEEA hoort met name niet thuis in het huishoudelijk afval, maar in speciale inzamelings- en retoursystemen.

Eigenaren van AEEA van particuliere huishoudens kunnen deze gratis inleveren bij de inzamelingspunten van de overheidsinstanties voor afvalbeheer of bij de door fabrikanten of distributeurs opgezette terugnamepunten, zoals bepaald door de ElektroG.

Het symbool van een doorgekruiste vuilnisbak dat regelmatig op elektrische en elektronische apparatuur wordt aangebracht, geeft aan dat het desbetreffende apparaat aan het einde van zijn levensduur gescheiden van ongesorteerd stedelijk afval moet worden ingezameld.

### Let op!

Vanwege het aanwezige en ontvlambare isoleergas cyclopentaan gelden voor het apparaat speciale bepalingen voor de afvoer die afwijken van de regels voor normale oude elektrische apparaten. Neem voor een veilige en correcte afvoer contact op met uw afvalverwerker en wijs deze op het in de koelbox aanwezige isoleergas.

Afbeeldingen kunnen iets afwijken van het product. Wijzigingen die het belang van de technische vooruitgang dienen voorbehouden. Decoratie niet inbegrepen.



MTS MarkenTechnikService GmbH & CO. KG  
Carl-Benz-Str. 2 • 76761 Rülzheim - Germany  
[www.mts-gruppe.com](http://www.mts-gruppe.com)

Intertec Polska Sp. z o.o.  
Stara Wies, ul. Grodziska 22 • 05-830 Nadarzyn - Poland  
[www.intertec-polska.pl](http://www.intertec-polska.pl)

Tegro AG  
Ringstr. 3 • 8603 Schwerzenbach - Switzerland  
[www.tegro.ch](http://www.tegro.ch)

[www.aeg-automotive.com](http://www.aeg-automotive.com)

AEG is a registered trademark used under license from AB Electrolux (publ).

Made in China

Stand der Informationen: 11/2022

EAN: 4038373057891

