

Fig. 1

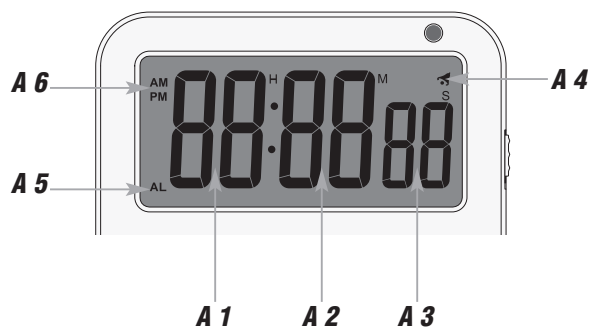

Fig. 2

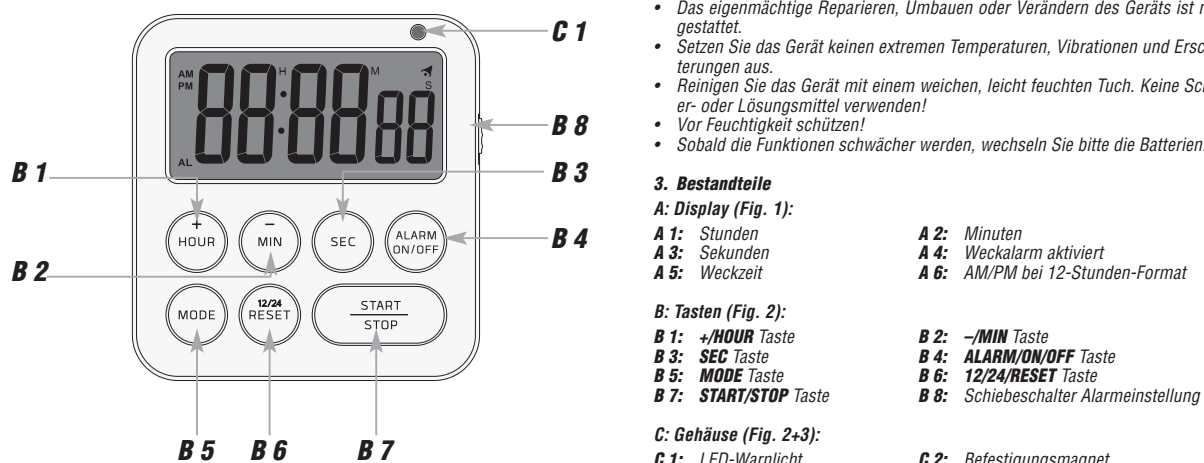
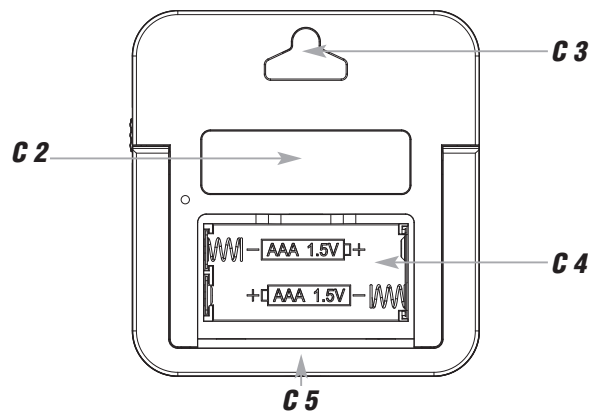

Fig. 3



TFA

## D Bedienungsanleitung – Kat. Nr. 38.2051.02 Digitaler Timer mit Stoppuhr und Wecker

TFA

Vielen Dank, dass Sie sich für dieses Gerät aus dem Hause TFA entschieden haben.

### 1. Bevor Sie mit dem Gerät arbeiten

- Lesen Sie sich bitte die Bedienungsanleitung genau durch.
- Verwenden Sie das Gerät nicht anders, als in der Anleitung dargestellt wird.
- Beachten Sie besonders die Sicherheitshinweise!
- Bewahren Sie die Bedienungsanleitung gut auf!

### 2. Sicherheitshinweise



#### WARNUNG

- Halten Sie das Gerät und die Batterien außerhalb der Reichweite von Kindern.
- Kleinteile können von Kindern (unter drei Jahren) verschluckt werden.
- Batterien enthalten gesundheitsschädliche Säuren und können bei Verschlucken lebensgefährlich sein. Wenn Sie vermuten, eine Batterie könnte verschluckt oder anderweitig in den Körper gelangt sein, nehmen Sie sofort medizinische Hilfe in Anspruch.
- Batterien nicht ins Feuer werfen, kurzschließen, auseinandernehmen oder aufladen. **Explosionsgefahr!**
- Um ein Auslaufen der Batterien zu vermeiden, sollten schwache Batterien möglichst schnell ausgetauscht werden. Verwenden Sie nie gleichzeitig alte und neue Batterien oder Batterien unterschiedlichen Typs. Entfernen Sie die Batterien, wenn Sie das Gerät längere Zeit nicht verwenden. Sollte eine Batterie ausgelaufen sein, vermeiden Sie Kontakt mit Haut, Augen und Schleimhäuten. Spülen Sie ggf. umgehend die betroffenen Stellen mit Wasser und suchen Sie einen Arzt auf.

#### ACHTUNG

- Das eigenmächtige Reparieren, Umbauen oder Verändern des Geräts ist nicht gestattet.
- Setzen Sie das Gerät keinen extremen Temperaturen, Vibrationen und Erschütterungen aus.
- Reinigen Sie das Gerät mit einem weichen, leicht feuchten Tuch. Keine Scheuer- oder Lösungsmittel verwenden!
- Vor Feuchtigkeit schützen!
- Sobald die Funktionen schwächer werden, wechseln Sie bitte die Batterien.

### 3. Bestandteile

#### A: Display (Fig. 1):

- |               |                                  |
|---------------|----------------------------------|
| A 1: Stunden  | A 2: Minuten                     |
| A 3: Sekunden | A 4: Weckalarm aktiviert         |
| A 5: Weckzeit | A 6: AM/PM bei 12-Stunden-Format |

#### B: Tasten (Fig. 2):

- |                       |                                       |
|-----------------------|---------------------------------------|
| B 1: +/HOUR Taste     | B 2: -/MIN Taste                      |
| B 3: SEC Taste        | B 4: ALARM/ON/OFF Taste               |
| B 5: MODE Taste       | B 6: 12/24/RESET Taste                |
| B 7: START/STOP Taste | B 8: Schiebeschalter Alarmeinstellung |

#### C: Gehäuse (Fig. 2+3):

- |                            |                         |
|----------------------------|-------------------------|
| C 1: LED-Warnlicht         | C 2: Befestigungsmagnet |
| C 3: Wandaufhängung        | C 4: Batteriefach       |
| C 5: Ständer (ausklappbar) |                         |

### 4. Inbetriebnahme

- Ziehen Sie die Schutzfolie vom Display.
- Klappen Sie den Ständer hoch. Schieben Sie den Batteriefachdeckel nach unten (in Pfeilrichtung) und legen Sie zwei neue Batterien (2 x 1,5 V AAA) ein. Achten Sie auf die richtige Polarität.
- Schließen Sie den Deckel wieder.

### 5. Bedienung

#### 5.1 Alarmeinstellung

- Stellen Sie mit dem Schiebeschalter auf der rechten Seite das gewünschte Alarmsignal für Timer und Wecker ein:

- Ton laut
- Ton normal
- Ton aus, LED-Warnlicht

#### 5.2 Displaymodus

- Schalten Sie im Normalmodus mit der **MODE** Taste zwischen folgenden Anzeigen um: Uhrzeitmodus, Alarmmodus (AL) und Timermodus.

##### 5.2.1 Uhrzeitmodus

- Im Uhrzeitmodus können Sie mit der **12/24/RESET** Taste zwischen dem 12- (AM/PM erscheint im Display) oder 24-Stunden-Zeitsystem wählen.
- Zum Einstellen der Uhrzeit halten Sie die **MODE** Taste für drei Sekunden gedrückt. Die Stundenanzeige blinkt. Stellen Sie mit der **+/HOUR** und der **-/MIN** Taste die Stunden ein. Bestätigen Sie mit der **MODE** Taste.
- Stellen Sie die Minuten auf gleiche Weise ein. Für einen Schnelldurchlauf halten Sie die Tasten gedrückt.
- Bestätigen Sie mit der **MODE** Taste.

## D Bedienungsanleitung – Kat. Nr. 38.2051.02 Digitaler Timer mit Stoppuhr und Wecker

TFA

### 5.2.2 Alarmmodus

- Zum Einstellen der Weckzeit halten Sie im Alarmmodus (AL) die **MODE** Taste für drei Sekunden gedrückt.
- 7:00 Uhr (Voreinstellung) bzw. die zuletzt eingestellte Weckzeit wird auf dem Display angezeigt.
- Die Stundenanzeige blinkt. Stellen Sie mit der **+/HOUR** und der **-/MIN** Taste die Stunden ein. Bestätigen Sie mit der **MODE** Taste.
- Stellen Sie die Minuten auf gleiche Weise ein. Drücken Sie noch einmal kurz die **MODE** Taste, bestätigen Sie die Eingabe und gelangen zurück in den Uhrzeitmodus.
- Um die Alarmfunktion zu aktivieren oder zu deaktivieren, drücken Sie die **ALARM/ON/OFF** Taste.
- Das Alarmsymbol erscheint oder verschwindet im Display.
- Bei aktiviertem Alarm beginnt der Wecker in der ausgewählten Lautstärke zu klingeln oder das rote LED-Warnlicht blinkt, wenn die eingestellte Weckzeit erreicht ist. Das Alarmsymbol blinkt.
- Drücken Sie auf die **ALARM/ON/OFF** Taste und der Alarm wird beendet.
- Wird der Alarm nicht unterbrochen, schaltet sich das Alarmsignal nach einer Minute aus und aktiviert sich erneut zur gleichen Weckzeit wieder.
- Das Alarmsymbol bleibt im Display stehen.

### 5.2.3 Timermodus

- Im Timermodus stellen Sie mit der **+/HOUR** Taste die Stunden, mit der **-/MIN** Taste die Minuten und mit der **SEC** Taste die Sekunden der gewünschten Zeit ein. Halten Sie die Tasten gedrückt, gelangen Sie in den Schnelllauf.
- Drücken Sie die **START/STOP** Taste und die Zählung beginnt.
- Mit der **START/STOP** Taste können Sie die Zählung anhalten und wieder fortsetzen.
- Nach Ablauf der Zeit beginnt der Wecker für eine Minute in der ausgewählten Lautstärke zu klingeln oder das rote LED-Warnlicht blinkt. H M S blinken und der Timer zählt nun die verstrichene Zeit.
- Drücken Sie die **START/STOP** Taste, um die Zählung zu stoppen und das Alarmsignal auszuschalten.
- Es erscheint automatisch die zuletzt vorgewählte Zeit.
- Durch Drücken der **12/24/RESET** Taste wird die Anzeige auf 00:00:00 zurückgesetzt.
- **Stoppuhrfunktion:** Drücken Sie die **START/STOP** Taste (Anzeige 00:00:00) und die Zählung beginnt. Mit der **START/STOP** Taste können Sie die Zählung anhalten und wieder fortsetzen.
- Der Timer läuft weiter, wenn Sie in einen anderen Anzeigemodus wechseln. H M S blinken.

### 6. Entsorgung

Entsorgen Sie die Verpackung umweltgerecht über die eingerichteten Sammelsysteme.



#### Entsorgung des Elektrogeräts

Entnehmen Sie nicht festverbaute Batterien und Akkus aus dem Gerät und entsorgen Sie diese getrennt. Dieses Gerät ist entsprechend der EU-Richtlinie über die Entsorgung von Elektro- und Elektronik-Altgeräten (WEEE) gekennzeichnet. Dieses Produkt darf nicht mit dem Hausmüll entsorgt werden. Der Nutzer ist verpflichtet, das Altgerät zur umweltgerechten Entsorgung bei einer ausgewiesenen Annahmestelle für die Entsorgung von Elektro- und Elektronikgeräten abzugeben. Die Rückgabe ist unentgeltlich. Beachten Sie die aktuell geltenden Vorschriften!



#### Entsorgung der Batterien

Batterien und Akkus dürfen keinesfalls in den Hausmüll. Sie enthalten Schadstoffe, die bei unsachgemäßer Entsorgung der Umwelt und der Gesundheit Schaden zufügen können. Als Verbraucher sind Sie gesetzlich verpflichtet, gebrauchte Batterien und Akkus zur umweltgerechten Entsorgung beim Handel oder entsprechenden Sammelstellen gemäß nationalen oder lokalen Bestimmungen abzugeben. Die Rückgabe ist unentgeltlich.

Die Bezeichnungen für enthaltene Schadstoffe sind:  
Cd=Cadmium, Hg=Quecksilber, Pb=Blei.

### 11. Technische Daten

Messbereich Timer/Stoppuhr	99 h/59min/59 s
Spannungsversorgung	2 x 1,5 V AAA Batterien (nicht inklusive)
Gehäusemaße	84 x 21 (63) x 88 mm
Gewicht	79 g

Diese Anleitung oder Auszüge daraus dürfen nur mit Zustimmung von TFA Dostmann veröffentlicht werden. Die technischen Daten entsprechen dem Stand bei Drucklegung und können ohne vorherige Benachrichtigung geändert werden.  
Die neuesten technischen Daten und Informationen zu Ihrem Produkt finden Sie auf unserer Homepage unter Eingabe der Artikel-Nummer in das Suchfeld.

www.tfa-dostmann.de  
E-Mail: info@tfa-dostmann.de

TFA Dostmann GmbH & Co.KG, Zum Ottersberg 12, 97877 Wertheim, Deutschland

06/23

## GB Instruction manual – Cat. No. 38.2051.02 Digital count-down timer with stopwatch and alarm clock

TFA

Thank you for choosing this product from TFA.

### 1. Before you use this device

- Please make sure you read the instruction manual carefully.
- This product should only be used as described within these instructions.
- Please pay particular attention to the safety notices!
- Please keep this instruction manual safe for future reference.

### 2. Safety notices



#### WARNING

- Keep this device and the batteries out of reach of children.
- Small parts can be swallowed by children (under three years old).
- Batteries contain harmful acids and may be hazardous if swallowed. If you suspect a battery could have been swallowed or otherwise caught in the body, seek medical help immediately.
- Batteries must not be thrown into a fire, short-circuited, taken apart or recharged. **Risk of explosion!**
- Low batteries should be changed as soon as possible to prevent damage caused by leaking. Never use a combination of old and new batteries together, nor batteries of different types. Remove the batteries if the device will not be used for an extended period of time. Avoid contact with skin, eyes and mucous membranes when handling leaking batteries. In case of contact, immediately rinse the affected areas with water and consult a doctor.

#### CAUTION

- Unauthorised repairs, alterations or changes to the product are prohibited.
- Do not expose the device to extreme temperatures, vibrations or shocks.
- Clean the device with a soft damp cloth. Do not use solvents or scouring agents.
- Protect it from moisture!
- Change the batteries when the device functions become weak.

### 3. Elements

#### A: Display (Fig. 1):

- |                 |                              |
|-----------------|------------------------------|
| A 1: Hours      | A 2: Minutes                 |
| A 3: Seconds    | A 4: Activated alarm clock   |
| A 5: Alarm time | A 6: AM/PM in 12-hour format |

#### B: Buttons (Fig. 2):

- |                        |                            |
|------------------------|----------------------------|
| B 1: +/HOUR button     | B 2: -/MIN button          |
| B 3: SEC button        | B 4: ALARM/ON/OFF button   |
| B 5: MODE button       | B 6: 12/24/RESET button    |
| B 7: START/STOP button | B 8: Switch alarm settings |

#### C: Housing (Fig. 2+3):

- |                         |                          |
|-------------------------|--------------------------|
| C 1: LED alarm light    | C 2: Magnet              |
| C 3: Wall mounting hole | C 4: Battery compartment |
| C 5: Stand (fold out)   |                          |

### 4. Getting started

- Remove the protective film from the display.
- Fold out the stand. Slide the lid of the battery compartment downwards (in direction of the arrow) and insert two new batteries (2 x 1,5 V AAA). Make sure the polarities are correct.
- Close the battery compartment again.

### 5. Operation

#### 5.1 Alarm settings

- Use the slide switch on the right to set the desired alarm signal for the timer and alarm clock:

- Alarm tone loud
- Alarm tone normal
- Mute, LED alarm light

#### 5.2 Display mode

- Each press on the **MODE** button in normal mode will change the display between: clock mode, alarm mode (AL) and timer mode.

##### 5.2.1 Clock mode

- Press the **12/24/RESET** button in clock mode to choose between 24- and 12 HR system (AM or PM appears on the display).
- To set the time, press and hold the **MODE** button for 3 seconds. The hour digits flash. Press **+/HOUR** or **-/MIN** button to adjust the hours. Confirm with the **MODE** button.
- Set the minutes in the same way. Press and hold the buttons for quick setting.
- Confirm with the **MODE** button.

##### 5.2.2 Alarm mode

- To set the alarm time, press and hold the **MODE** button for 3 seconds in alarm mode (AL).
- 7:00 (default) or the last adjusted alarm time appear on the display.

Fig. 1

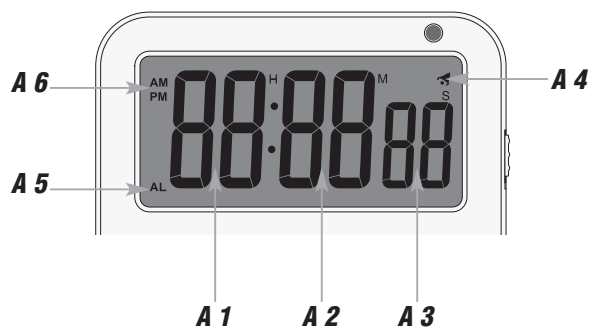

Fig. 2

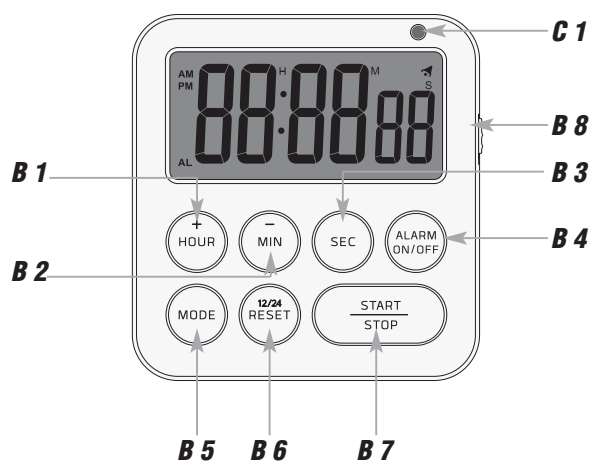
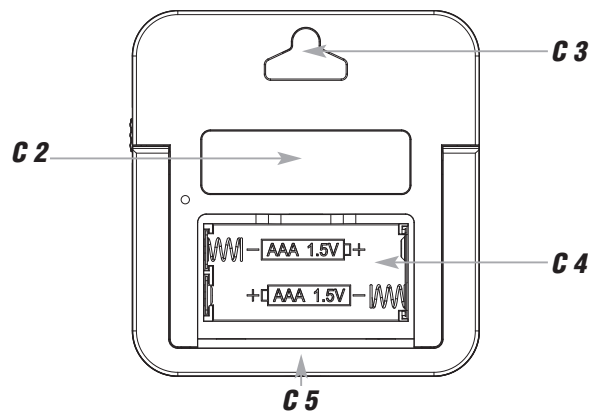

Fig. 3



TFA

**GB** Instruction manual – Cat. No. 38.2051.02  
Digital count-down timer  
with stopwatch and alarm clock

TFA

- The hour digits flash. Press **+ / HOUR** or **- / MIN** button to adjust the hours. Confirm with the **MODE** button.
- Set the minutes in the same way. Briefly press the **MODE** button again to confirm and return to clock mode.
- Press the **ALARM / ON / OFF** button to activate or deactivate the alarm function.
- The alarm symbol appears/disappears on the display.
- When the alarm is activated, the alarm starts to ring at the selected volume level or the red LED light flashes, when the set alarm time is reached. The alarm symbol flashes.
- Press the **ALARM / ON / OFF** button and the alarm will stop.
- If the alarm is not stopped manually, the alarm signal automatically turns off after one minute and will be reactivated at the same set time in the following day.
- The alarm symbol remains on the display.

### 5.2.3 Timer mode

- In timer mode, press the **+ / HOUR** button to set the hours, the **- / MIN** button to set the minutes and the **SEC** button to set the seconds of the respective time. Press and hold the buttons for fast mode.
- Press the **START / STOP** button to start the count-down process.
- With the **START / STOP** button you can stop and restart the counting.
- When the timer counted down to zero, the alarm starts to ring at the selected volume level or the red LED light flashes. H M S are flashing on the display and the timer will start to count-up the elapsed time.
- With the **START / STOP** button you can stop the counting and the alarm.
- The timer will recall the last selected time automatically.
- Press the **12/24 / RESET** button to reset the timer to 00:00:00.
- **Stopwatch function:** Press the **START / STOP** button (display 00:00:00) to start the count-up process. With the **START / STOP** button you can stop and restart the counting.
- The timer will also operate if switching to another display mode. H M S are flashing on the display

### 6. Waste disposal

Dispose of the packaging in an environmentally friendly manner using the collection systems that have been set up.



#### Disposal of the electrical device

Remove non-permanently installed batteries and rechargeable batteries from the device and dispose of them separately. This product is labelled in accordance with the EU Waste Electrical and Electronic Equipment Directive (WEEE).

This product must not be disposed of in ordinary household waste. As a consumer, you are required to take end-of-life devices to a designated collection point for the disposal of electrical and electronic equipment, in order to ensure environmentally-compatible disposal. The return service is free of charge. Observe the current regulations in place!



#### Disposal of the batteries

Never dispose of empty batteries and rechargeable batteries with ordinary household waste. They contain pollutants which, if improperly disposed of, can harm the environment and human health. As a consumer, you are required by law to take them to your retail store or to an appropriate collection site depending on national or local regulations in order to protect the environment. The return service is free of charge.

The symbols for the contained heavy metals are:  
Cd=cadmium, Hg=mercury, Pb=lead.

### 11. Specifications

Measuring range timer/stopwatch	99 h/59min/59 s
Power consumption	Batteries 2 x 1,5 V AAA (not included)
Housing dimension	84 x 21 (63) x 88 mm
Weight	79 g

No part of this manual may be reproduced without written consent of TFA Dostmann. The technical data are correct at the time of going to print and may change without prior notice. The latest technical data and information about this product can be found in our homepage by simply entering the product number in the search box.

www.tfa-dostmann.de  
E-Mail: info@tfa-dostmann.de

TFA Dostmann GmbH & Co.KG, Zum Ottersberg 12, 97877 Wertheim, Germany

06/23



### Instruction manuals

www.tfa-dostmann.de/en/service/downloads/instruction-manuals

**F** Mode d'emploi – N° d'art. 38.2051.02  
Minuteur numérique avec chronomètre  
et réveil

TFA

Nous vous remercions d'avoir choisi l'appareil de la société TFA.

### 1. Avant d'utiliser votre appareil

- **Veillez lire attentivement le mode d'emploi** .
- N'utilisez jamais l'appareil à d'autres fins que celles décrites dans le présent mode d'emploi.
- **Suivez bien toutes les consignes de sécurité !**
- **Conservez soigneusement le mode d'emploi !**

### 2. Consignes de sécurité



#### AVERTISSEMENT

- Placez votre appareil et les piles hors de la portée des enfants.
- Les petites pièces peuvent être avalées par les enfants (moins de trois ans).
- Les piles contiennent des acides nocifs pour la santé et peuvent être mortelles dans le cas d'une ingestion. Si vous craignez qu'une pile ait pu être avalée ou ingérée d'une autre manière, quelle qu'elle soit, contactez immédiatement un médecin d'urgence.
- Ne jetez jamais de piles dans le feu, ne les court-circuitiez pas, ne les démontez pas et ne les rechargez pas. **Risque d'explosion !**
- Une pile faible doit être remplacée le plus rapidement possible afin d'éviter toute fuite. N'utilisez jamais simultanément de piles anciennes avec des piles neuves ou des piles de types différents. Retirez les piles si vous n'utilisez pas votre appareil pendant une durée prolongée. Évitez tout contact de la peau, des yeux et des muqueuses avec le liquide des piles. En cas de contact, rincez immédiatement les zones concernées à l'eau et consultez un médecin.

#### ATTENTION

- Vous ne devez en aucun cas réparer, démonter ou modifier l'appareil par vous-même.
- Évitez d'exposer l'appareil à des températures extrêmes, à des vibrations ou à des chocs.
- Pour le nettoyage de votre appareil, utilisez un chiffon doux et humide. N'utilisez pas de solvants ou d'agents abrasifs !
- Protégez l'appareil contre l'humidité !
- Remplacez les piles si les fonctions de l'appareil s'affaiblissent.

### 3. Composants

#### A : Affichage (Fig. 1) :

- A 1 : Heures
- A 2 : Minutes
- A 3 : Secondes
- A 4 : Réveil activé
- A 5 : Heure de réveil
- A 6 : AM/PM en format de 12 heures

#### B : Touches (Fig. 2) :

- B 1 : Touche **+ / HOUR**
- B 2 : Touche **- / MIN**
- B 3 : Touche **SEC**
- B 4 : Touche **ALARM ON / OFF**
- B 5 : Touche **MODE**
- B 6 : Touche **12/24 / RESET**
- B 7 : Touche **START / STOP**
- B 8 : Interrupteur réglage d'alarme

#### C : Boîtier (Fig. 2+3) :

- C 1 : Signal lumineux LED
- C 2 : Aimant
- C 3 : (Éillet de suspension
- C 4 : Compartiment à piles
- C 5 : Support (dépliable)

### 4. Mise en service

- Retirez le film de protection de l'affichage.
- Relevez le support. Poussez le couvercle du compartiment à piles vers le bas (en direction de la flèche) et insérez deux piles neuves de type 1,5 V AAA. Veillez à la bonne polarité des piles.
- Refermez le couvercle.

### 5. Utilisation

#### 5.1 Réglage d'alarme

- Utilisez l'interrupteur situé sur le côté droit pour régler le signal d'alarme souhaité pour le minuteur et le réveil :

- Alarme sonore fort
- Alarme sonore normal
- Son désactivé, signal lumineux LED

#### 5.2 Mode d'affichage

- En appuyant sur la touche **MODE** vous pouvez choisir entre les indications suivantes : mode horloge, mode réveil (AL) et mode minuteur.

#### 5.2.1 Mode horloge

- Avec la touche **12/24 / RESET** vous pouvez configurer le système horaire sur 12 heures (AM/PM apparaît sur l'écran) ou sur 24 heures en mode horloge.
- Pour le réglage de l'heure maintenez la touche **MODE** appuyée pendant trois secondes. L'affichage de l'heure clignote. Réglez l'heure avec les touches **+ / HOUR** et **- / MIN**. Validez au moyen de la touche **MODE**.
- Procédez de même pour régler les minutes. Si vous maintenez la touche appuyée, la valeur augmentera plus vite.
- Validez au moyen de la touche **MODE**.

**F** Mode d'emploi – N° d'art. 38.2051.02  
Minuteur numérique avec chronomètre  
et réveil

TFA

### 5.2.2 Mode de réveil

- Pour le réglage de l'heure de réveil maintenez la touche **MODE** appuyée en mode de réveil pendant trois secondes.
- 7:00 (par défaut) ou l'heure de réveil réglée précédemment est affichée à l'écran.
- L'affichage de l'heure clignote. Réglez l'heure avec les touches **+ / HOUR** et **- / MIN**. Validez au moyen de la touche **MODE**.
- Procédez de même pour régler les minutes. Appuyez de nouveau brièvement sur la touche **MODE** pour confirmer et revenir au mode horloge.
- Appuyez sur la touche **ALARM / ON / OFF** pour activer ou désactiver la fonction de réveil.
- Le symbole de réveil apparaît ou disparaît sur l'écran.
- Lorsque l'heure de réveil fixée est atteinte, le réveil se met à sonner au volume sélectionné ou la signal lumineux LED clignote (si la fonction de réveil est activée). Le symbole de réveil clignote.
- Appuyez sur la touche **ALARM / ON / OFF** pour éteindre le réveil.
- Si le réveil n'est pas coupé, il s'arrêtera automatiquement après une minute et sera de nouveau activé pour l'heure de réveil suivante.
- Le symbole de réveil reste à l'écran.

### 5.2.3 Mode minuteur

- En mode minuteur, utilisez la touche **+ / HOUR** pour régler l'heure, la touche **- / MIN** pour régler les minutes et la touche **SEC** pour régler les secondes de l'heure souhaitée. Si vous maintenez les touches appuyées, vous passez en déroulement rapide.
- Appuyez sur la touche **START / STOP** et le minuteur commence à compter.
- Appuyez sur la touche **START / STOP** pour arrêter et redémarrer le comptage.
- Une fois le temps est écoulé, le réveil se met à sonner au volume sélectionné ou la signal lumineux LED clignote. H M S clignote sur l'écran et la minuterie compte maintenant le temps écoulé.
- Appuyez sur la touche **START / STOP** pour arrêter le compte et pour couper l'alarme.
- Le dernier temps réglé apparaît automatiquement.
- Appuyez sur la touche **12/24 / RESET** et l'affichage est remis sur 00:00:00.
- **Chronomètre** : Appuyez sur la touche **START / STOP** (affichage 00:00:00) et le chronomètre commence à compter. Appuyez sur la touche **START / STOP** pour arrêter et redémarrer le comptage.
- La minuterie continue même si vous changez de mode d'affichage. H M S clignote sur l'écran.

### 6. Traitement des déchets

Éliminez les emballages de manière respectueuse de l'environnement par le biais des systèmes de collecte établis.



Points de collecte sur [www.quefairedemesdechets.fr](http://www.quefairedemesdechets.fr)  
Privilégiez la réparation ou le don de votre appareil !



#### Mise au rebut de l'appareil électrique

Retirez de l'appareil les piles et les batteries rechargeables qui ne sont pas installées de façon permanente et jetez-les séparément. Cet appareil est conforme aux normes de l'UE relatives au traitement des déchets électriques et électroniques (WEEE). L'appareil usagé ne doit pas être jeté dans les ordures ménagères. L'utilisateur s'engage, pour le respect de l'environnement, à déposer l'appareil usagé dans un centre de traitement agréé pour les déchets électriques et électroniques. La collecte est gratuite. Respectez les réglementations en vigueur !



#### Élimination des piles

Les piles et les batteries rechargeables ne doivent pas être jetées dans les déchets ménagers. Elles contiennent des polluants qui peuvent nuire à l'environnement et à la santé si elles sont éliminées de manière inappropriée. En tant qu'utilisateur, vous avez l'obligation légale de rapporter les piles et batteries rechargeables usagées à votre revendeur ou de les déposer dans une déchetterie proche de votre domicile conformément à la réglementation nationale et locale. La collecte est gratuite.

Les métaux lourds sont désignés comme suit :  
Cd = cadmium, Hg = mercure, Pb = plomb.

### 11. Caractéristiques techniques

Plage de mesure minuteur/chronomètre	99 h/59min/59 s
Alimentation	Piles 2 x 1,5 V AAA (non incluses)
Dimensions du boîtier	84 x 21 (63) x 88 mm
Poids	79 g

La reproduction, même partielle, du présent mode d'emploi est strictement interdite sans l'accord explicite de TFA Dostmann. Les caractéristiques techniques de ce produit ont été actualisées au moment de l'impression et peuvent être modifiées sans avis préalable. Les dernières données techniques et les informations concernant votre produit peuvent être consultées en entrant le numéro de l'article sur notre site Internet.

www.tfa-dostmann.de  
E-Mail : info@tfa-dostmann.de

TFA Dostmann GmbH & Co.KG, Zum Ottersberg 12, 97877 Wertheim, Allemagne

06/23



Fig. 1

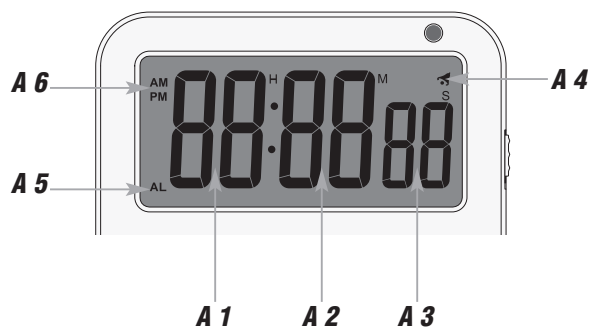

Fig. 2

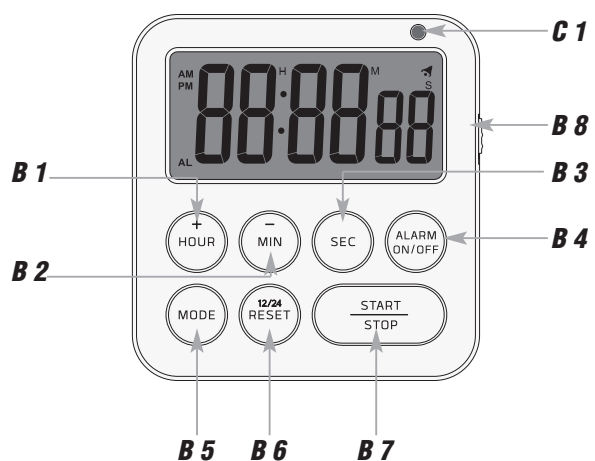
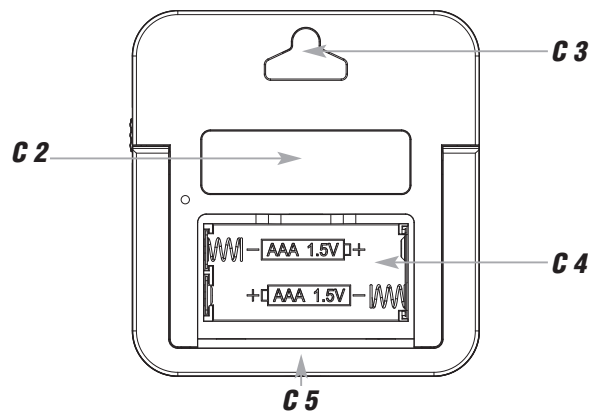

Fig. 3

**TFA**
**I Istruzioni per l'uso – Cat. n. 38.2051.02  
Timer con cronometro e sveglia digitale**
**TFA**

Vi ringraziamo per aver scelto l'apparecchio della TFA.

**1. Prima di utilizzare l'apparecchio**

- Leggete attentamente le istruzioni per l'uso.
- Non utilizzate il prodotto in maniera diversa da quanto descritto in queste istruzioni.
- Prestate particolare attenzione alle misure di sicurezza!
- Conservate con cura le istruzioni per l'uso.

**2. Avviso di sicurezza**

**AVVERTENZA**

- Tenere il dispositivo e le batterie lontano dalla portata dei bambini.
- Le piccole parti possono essere ingerite dai bambini (sotto i tre anni).
- Le batterie contengono acidi nocivi per la salute. Se ingerite, le batterie possono essere mortali. Se si sospetta che una batteria sia stata ingerita o inserita nel corpo in altra maniera, consultare immediatamente un medico.
- Non gettare le batterie nel fuoco, non polarizzarle in maniera scorretta, non smontarle e non cercare di ricaricarle. **Pericolo di esplosione!**
- Sostituire quanto prima le batterie esauste, in modo da evitare perdite. Non utilizzate mai contemporaneamente batterie usate e batterie nuove né batterie di tipi diversi. Rimuovere le batterie, se non si utilizza l'apparecchio per un periodo prolungato. Evitare il contatto del liquido delle batterie con la pelle, gli occhi e le mucose. In casi di contatto, sciacquare subito la zona interessata con acqua e consultare un medico.

**ATTENZIONE**

- Non sono consentite riparazioni, alterazioni o modifiche non autorizzate del dispositivo.
- Non esporre l'apparecchio a temperature estreme, vibrazioni e urti.
- Per pulire l'apparecchio utilizzare solo un panno morbido leggermente inumidito. Non usare solventi o abrasivi.
- Proteggere dall'umidità!
- Cambiare le batterie se le funzioni del dispositivo sono più deboli.

**3. Componenti**
**A: Display (Fig. 1):**

- A 1: Ore  
A 2: Minuti  
A 3: Secondi  
A 4: Allarme sveglia attivato  
A 5: Ora della sveglia  
A 6: AM/PM nel formato 12 ore

**B: Tasti (Fig. 2):**

- B 1: Tasto **+ / HOUR**  
B 2: Tasto **- / MIN**  
B 3: Tasto **SEC**  
B 4: Tasto **ALARM ON/OFF**  
B 5: Tasto **MODE**  
B 6: Tasto **12/24 / RESET**  
B 7: Tasto **START / STOP**  
B 8: Commutatore impostazione dell'allarme

**C: Struttura esterna (Fig. 2+3):**

- C 1: LED di avvertimento  
C 2: Magnete  
C 3: Foro per sospensione alla parete  
C 4: Vano batteria  
C 5: Supporto (pieghevole)

**4. Messa in funzione**

- Rimuovere il foglio protettivo dal display.
- Ribaltare il supporto. Fare scorrere il coperchio del vano batteria verso il basso (nella direzione della freccia) e inserire due batterie nuove tipo AAA da 1,5 V. Accertarsi di aver rispettato la corretta polarità.
- Richiudere il coperchio.

**5. Uso**
**5.1 Impostazione dell'allarme**

- Utilizzare l'interruttore a scorrimento a destra per impostare il segnale di allarme desiderato per il timer e la sveglia:
  - Suono forte
  - Suono normale
  - Suono disattivato, LED di avvertimento

**5.2 Modalità di visualizzazione**

- Premere il tasto **MODE** in modalità normale, fino alla selezione tra i seguenti: Modalità oraria, modalità della sveglia (AL) e modalità timer.

**5.2.1 Modalità oraria**

- In modalità oraria, è possibile selezionare con il tasto **12/24/RESET** fra il sistema orario di 24 o 12 ore (in questo caso appare AM o PM sul display).
- Per impostare l'ora, tenere premuto per tre secondi il tasto **MODE**. L'indicazione dell'ora lampeggia. Impostare con il tasto **+ / HOUR** e **- / MIN** le ore. Confermare con il tasto **MODE**.
- Inserire i minuti procedendo nello stesso modo. Tenendo premuto il tasto per procedere velocemente.
- Confermare con il tasto **MODE**.

**I Istruzioni per l'uso – Cat. n. 38.2051.02  
Timer con cronometro e sveglia digitale**
**TFA**
**5.2.2 Modalità della sveglia**

- Per impostare l'ora della sveglia, tenere premuto per tre secondi il tasto **MODE** in modalità della sveglia (AL).
- 7:00 (predefinito) o l'ora della sveglia impostata l'ultima volta viene visualizzata sul display.
- L'indicazione dell'ora lampeggia. Impostare con il tasto **+ / HOUR** e **- / MIN** le ore. Confermare con il tasto **MODE**.
- Inserire i minuti procedendo nello stesso modo. Premere brevemente di nuovo il tasto **MODE** per confermare e ritornare alla modalità oraria.
- Premere il tasto **ALARM/ON/OFF** per disattivare o attivare la funzione sveglia. Sul display appare o scompare il simbolo della sveglia.
- All'attivazione della sveglia, quando l'orario della sveglia inserito viene raggiunto, la sveglia comincia a suonare al volume selezionato o il LED di avvertimento rosso lampeggia. Il simbolo della sveglia lampeggia.
- Premere il tasto **ALARM/ON/OFF** per arrestare l'allarme.
- Se non viene interrotto, il segnale si disattiva automaticamente dopo un minuto e si riattiva nuovamente alla stessa ora di sveglia.
- Il simbolo della sveglia resta fisso sul display.

**5.2.3 Modalità timer**

- In modalità timer, impostare l'ora desiderata: con il tasto **+ / HOUR** le ore, con il tasto **- / MIN** i minuti e con il tasto **SEC** i secondi. Tenere premuti i tasti nella modalità impostazione per procedere velocemente.
- Premere il tasto **START/STOP** per avviare il conteggio.
- Con il tasto **START/STOP** si può arrestare o riavviare il conteggio.
- Trascorso il tempo, l'allarme comincia a suonare al volume selezionato o il LED di avvertimento rosso lampeggia. H M S lampeggiano e il timer inizia a contare il tempo che trascorre.
- Premere il tasto **START/STOP** per fermare il conteggio e spegnere il segnale di allarme.
- Appare automaticamente il tempo selezionato per ultimo.
- Premere il tasto **12/24/RESET** per azzerare il display a 00:00:00.
- **Cronometro:** Premere il tasto **START/STOP** (display 00:00:00) per avviare il conteggio. Con il tasto **START/STOP** si può arrestare o riavviare il conteggio.
- Quando si passa a un'altra modalità di visualizzazione, il timer continua il conteggio. H M S lampeggiano.

**6. Smaltimento**

Smaltire gli imballaggi in modo ecologico attraverso i sistemi di raccolta in vigore.

**Smaltimento del dispositivo elettrico**

Rimuovere dal dispositivo le batterie e le batterie ricaricabili estraibili e smaltirle separatamente. Questo apparecchio è etichettato in conformità alla Direttiva UE sullo smaltimento delle apparecchiature elettriche ed elettroniche (WEEE). Questo prodotto non deve essere smaltito insieme ai rifiuti domestici. Il consumatore è tenuto a consegnare il vecchio apparecchio presso un punto di raccolta per lo smaltimento di apparecchiature elettriche ed elettroniche ai fini di uno smaltimento ecologico. La restituzione è gratuita. Osservare i regolamenti in vigore!

**Smaltimento delle batterie**

È assolutamente vietato gettare le batterie e le batterie ricaricabili tra i rifiuti domestici. Contengono sostanze tossiche che possono danneggiare l'ambiente e la salute se smaltite in modo improprio. In qualità di consumatori, siete tenuti per legge a consegnare le batterie usate al negoziante o ad altri enti preposti al riciclaggio in conformità alle vigenti disposizioni nazionali o locali, ai fini di uno smaltimento ecologico. La restituzione è gratuita.

Le sigle dei metalli pesanti contenuti sono: Cd=cadmio, Hg=mercurio, Pb=piombo

**11. Dati tecnici**

Campo di misura timer/cronometro	99 h, 59 min, 59 s
Alimentazione	2 batterie AAA da 1,5 V (non incluse)
Dimensioni esterne	84 x 21 (63) x 88 mm
Peso	79 g



È vietata la pubblicazione delle presenti istruzioni o di parti di esse senza una precedente autorizzazione della TFA Dostmann. I dati tecnici corrispondono allo stato del prodotto al momento della stampa e possono cambiare senza preavviso. È possibile trovare dati tecnici e informazioni aggiornate sul prodotto inserendo il numero di articolo sul nostro sito.

www.tfa-dostmann.de  
E-Mail: info@tfa-dostmann.de

TFA Dostmann GmbH & Co.KG, Zum Ottersberg 12, 97877 Wertheim, Germania

06/23

**Gebruiksaanwijzing – Cat. nr. 38.2051.02  
Digitale timer met stopwatch en wekker**
**TFA**

Hartelijk dank dat u voor dit apparaat van TFA hebt gekozen.

**1. Voordat u met het apparaat gaat werken**

- Lees de gebruiksaanwijzing aandachtig door.
- Gebruik het product niet anders dan in deze handleiding is aangegeven.
- Volg met name de veiligheidsinstructies op!
- Deze gebruiksaanwijzing goed bewaren a.u.b.!

**2. Veiligheidsinstructies**

**WAARSCHUWING**

- Houd het apparaat en de batterijen buiten bereik van kinderen.
- Het apparaat bevat kleine onderdelen, die door kinderen (jonger dan drie jaren) ingeslikt kunnen worden.
- Batterijen bevatten zuren die de gezondheid schaden. Het inslikken van batterijen kan levensgevaarlijk zijn. Als u denkt dat de batterijen zijn ingeslikt of in het lichaam terecht zijn gekomen, dient u onmiddellijk medische hulp te zoeken.
- Batterijen niet in het vuur gooien, niet kortsluiten, niet uit elkaar halen of opladen. **Kans op explosie!**
- Zwakke batterijen moeten zo snel mogelijk worden vervangen om lekkage van de batterijen te voorkomen. Gebruik nooit tegelijkertijd oude en nieuwe batterijen of batterijen van een verschillend type. Verwijder de batterijen, als u het apparaat langere tijd niet gebruikt. Als een batterij heeft gelekt, vermijd dan contact met de huid, ogen en slijmvliezen. Spoel in geval van contact met batterijzuur de desbetreffende plekken onmiddellijk af met water en raadpleeg een arts.

**LET OP**

- Het eigenmachtig repareren, verbouwen of veranderen van het apparaat is niet toegestaan.
- Stel het apparaat niet bloot aan extreme temperaturen, trillingen en schokken.
- Maak het apparaat met een zachte, enigszins vochtige doek schoon. Geen schuur- of oplosmiddelen gebruiken!
- Tegen vocht beschermen.
- Vervang de batterijen zodra de functies zwakker worden.

**3. Onderdelen**
**A: Display (Fig. 1):**

- A 1: Uren  
A 2: Minuten  
A 3: Seconden  
A 4: Wekalarm geactiveerd  
A 5: Wektijd  
A 6: AM/PM bij 12-uur-cyclus

**B: Toetsen (Fig. 2):**

- B 1: **+ / HOUR** toets  
B 2: **- / MIN** toets  
B 3: **SEC** toets  
B 4: **ALARM/ON/OFF** toets  
B 5: **MODE** toets  
B 6: **12/24/RESET** toets  
B 7: **START/STOP** toets  
B 8: Schuifschakelaar alarminstelling

**C: Behuizing (Fig. 2+3):**

- C 1: LED signaallicht  
C 2: Magneet  
C 3: Wandbevestiging  
C 4: Batterijvak  
C 5: Standaard (uitklapbaar)

**4. Inbedrijfstelling**

- De beschermfolie van het display verwijderen.
- Klap de standaard uit. Schuif het batterijvak-deksel naar beneden (in de richting van de pijl) en plaats twee nieuwe batterijen (2 x 1,5 V AAA). Let op de juiste polariteit.
- Sluit het deksel weer.

**5. Bediening**
**5.1 Alarminstelling**

- Gebruik de schuifschakelaar rechts om het gewenste alarmsignaal voor de timer en wekker in te stellen:
  - Alarmtoon luid
  - Alarmtoon normaal
  - Alarmtoon uit, LED signaallicht

**5.2 Displaymodus**

- Met de **MODE** toets in de normale modus kunt u kiezen tussen de volgende weergaven: tijdmodus, alarmmodus (AL) en timermodus.

**5.2.1 Tijdmodus**

- Met de **12/24/RESET** toets kunt u in de tijdmodus tussen het 24 uur- of 12-uurtijdsysteem (AM of PM verschijnt op het display) kiezen.
- Houd de **MODE** toets drie seconden ingedrukt om de tijd in te stellen. De uuraanduiding knippert. Stel de uren met de **+ / HOUR** en de **- / MIN** toets in. Bevestig met de **MODE** toets.
- Stel op dezelfde manier de minuten in. Als u de toets ingedrukt houdt wordt de waarde sneller verhoogd.
- Bevestig met de **MODE** toets.

Fig. 1

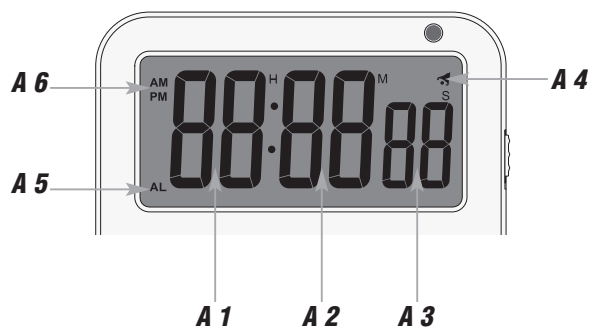

Fig. 2

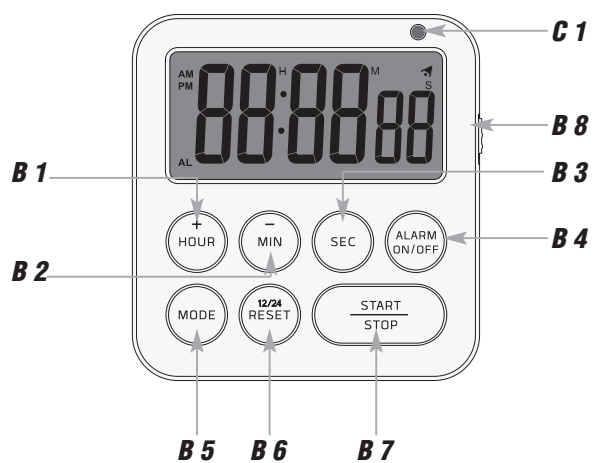
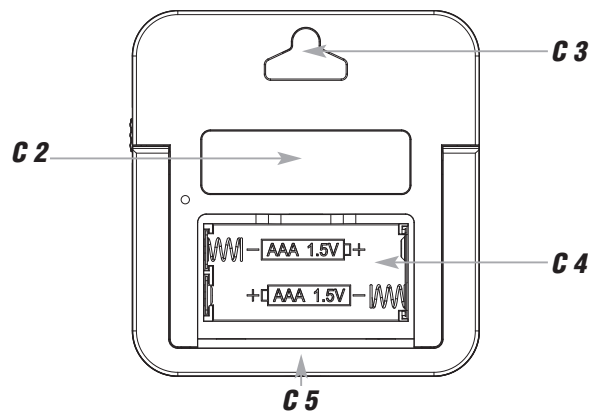

Fig. 3



TFA

**(NL) Gebruiksaanwijzing – Cat. nr. 38.2051.02**  
Digitale timer met stopwatch en wekker

TFA

### 5.2.2 Alarmmodus

- Om de wektijd in te stellen, houd je de **MODE** toets drie seconden ingedrukt in de alarmmodus (AL).
- 7:00 (standaardinstelling) of de laatst ingestelde wektijd verschijnt op het display.
- De uuraanduiding knippert. Stel de uren met de **+ / HOUR** en de **- / MIN** toets in. Bevestig met de **MODE** toets.
- Stel op dezelfde manier de minuten in. Druk nogmaals kort op de **MODE** toets, om de invoer te bevestigen en om naar de tijdmodus terug te keren.
- Voor activeren of deactiveren van het alarm drukt u op de **ALARM/ON/OFF** toets.
- Het alarmsymbool verschijnt of verdwijnt van het display.
- Wanneer de ingestelde wektijd bereikt is begint de wekker te rinkelen op het gekozen volume of knippert het rode LED signaallicht (bij actief alarm). Het alarmsymbool knippert.
- Druk op de **ALARM/ON/OFF** toets en het alarm zal stoppen.
- Als het alarm niet wordt beëindigd, zal het alarmsignaal zich na één minuut automatisch uitschakelen en activeert zich vanzelf weer op dezelfde wektijd.
- Het alarmsymbool blijft op het display.

### 5.2.3 Timermodus

- In de timermodus gebruikt u de toets **+ / HOUR** om de uren in te stellen, de toets **- / MIN** om de minuten in te stellen en de toets **SEC** om de seconden van de gewenste tijd in te stellen. Houdt de toetsen ingedrukt en u komt in de snelle modus.
- Druk op de **START/STOP** toets om de telling te laten beginnen.
- Met de **START/STOP** toets kunt u de telling laten stoppen of opnieuw laten beginnen.
- Na afloop van de ingestelde tijd hort men één minuut een alarm op het gekozen volume of knippert het rode LED signaallicht. H M S knippert en de timer telt nu de verstreken tijd.
- Druk op de **START/STOP** toets om de telling te stoppen en het alarmsignaal te deactiveren.
- De laatst gezette tijd verschijnt automatisch weer.
- Door op de **12/24/RESET** toets te drukken, kunt u de gezette tijd op 00:00:00 verwijderen.
- Stopwatch:** Druk op de **START/STOP** toets (display 00:00:00) om de telling te laten beginnen. Met de **START/STOP** toets kunt u de telling laten stoppen of opnieuw laten beginnen.
- De tijd loopt door als u naar een andere weergavemodus overschakelt. H M S knippert.

### 6. Afvoeren

Voer de verpakking op milieuvriendelijke wijze af via de daarvoor bestemde inzamelsystemen.



#### Afvoeren van het elektrisch apparaat

Verwijder niet vast ingebouwde batterijen en accu's uit het apparaat en voer die gescheiden af. Dit apparaat is gemarkeerd in overeenstemming met de EU-richtlijn (WEEE) over het verwijderen van elektrisch en elektronisch afval. Dit product mag niet met het huisvuil worden weggegooid. De gebruiker is verplicht om de apparatuur af te geven bij een als zodanig erkende inleverpunt voor het afvoeren van afgedankte elektrische en elektronische apparatuur om een milieuvriendelijk afvoeren te garanderen. Inleveren is gratis. Neem de geldende voorschriften in acht!



#### Afvoeren van batterijen

Batterijen en accu's mogen niet met het huisvuil worden weggegooid. Zij bevatten schadelijke stoffen die schadelijk kunnen zijn voor het milieu en de gezondheid indien zij op onjuiste wijze worden afgevoerd. Als consument bent u wettelijk verplicht om gebruikte batterijen en accu's bij uw verkoper in te leveren of naar de daarvoor bestemde inleverpunten volgens de nationale of lokale bepalingen te brengen om een milieuvriendelijk afvoeren te garanderen. Inleveren is gratis.

De benamingen van de zware metalen zijn:  
Cd=cadmium, Hg=kwik, Pb=lood

### 11. Technische gegevens

Meetbereik timer en stopwatch	99 h/59min/59 s
Spanningsvoorziening	Batterijen 2 x 1,5 V AAA (niet inclusief)
Afmetingen behuizing	84 x 21 (63) x 88 mm
Gewicht	79 g

Deze gebruiksaanwijzing of gedeelten eruit mogen alleen met toestemming van TFA Dostmann worden gepubliceerd. De technische gegevens van dit apparaat zijn actueel bij het ter perse gaan en kunnen zonder voorafgaande informatie worden gewijzigd. De nieuwste technische gegevens en informatie over uw product kunt u vinden door het invoeren van het artikelnummer op onze homepage.

www.tfa-dostmann.de  
E-Mail: info@tfa-dostmann.de

TFA Dostmann GmbH & Co.KG, Zum Ottersberg 12, 97877 Wertheim, Duitsland

06/23

**(E) Instrucciones de uso – Cat.No. 38.2051.02**  
Timer con cronómetro  
y reloj despertador digital

TFA

Muchas gracias por haber adquirido este dispositivo de TFA.

### 1. Antes de utilizar el dispositivo

- Lea detenidamente las instrucciones de uso.
- No emplee el dispositivo de modo distinto al especificado en estas instrucciones.
- Tenga en cuenta ante todo las advertencias de seguridad.
- Guarde las instrucciones de uso en un sitio seguro.

### 2. Advertencias de seguridad



#### ADVERTENCIA

- Mantenga el dispositivo y las pilas fuera del alcance de los niños.
- Las piezas pequeñas pueden ser tragadas por los niños (menores de tres años).
- Las pilas contienen ácidos nocivos para la salud y pueden ser peligrosas si se ingieren. Si sospecha que se ha ingerido una pila o ha entrado en el cuerpo de otro modo, busque inmediatamente ayuda médica.
- No tire las pilas al fuego, no las cortocircuite, desmonte ni recargue. ¡Riesgo de explosión!
- Las pilas con un estado de carga bajo deben cambiarse lo antes posible para evitar fugas. No utilice simultáneamente pilas nuevas y usadas o pilas de diferente tipo. Extraiga las pilas si no va a usar el dispositivo por un largo período de tiempo. Evite el contacto del líquido de las pilas con la piel, ojos y mucosas. En caso de contacto, enjuague la zona afectada con agua y acuda al médico sin pérdida de tiempo.

#### ATENCIÓN

- No está permitido realizar reparaciones, transformaciones o modificaciones por su cuenta en el dispositivo.
- No exponga el dispositivo a temperaturas extremas, vibraciones ni sacudidas extremas.
- Limpie el dispositivo con un paño suave, ligeramente humedecido. ¡No utilice productos abrasivos o disolventes!
- ¡Protegerlo de la humedad!
- Una vez que las funciones estén débiles cambie las pilas.

### 3. Componentes

#### A: Pantalla (Fig. 1):

- A 1: Horas
- A 2: Minutos
- A 3: Segundos
- A 4: Alarma de despertador activada
- A 5: Hora de alarma
- A 6: AM/PM en el sistema 12 horas

#### B: Teclas (Fig. 2):

- B 1: Tecla **+ / HOUR**
- B 2: Tecla **- / MIN**
- B 3: Tecla **SEC**
- B 4: Tecla **ALARM/ON/OFF**
- B 5: Tecla **MODE**
- B 6: Tecla **12/24/RESET**
- B 7: Tecla **START/STOP**
- B 8: Interruptor deslizante ajuste de la alarma

#### C: Cuerpo (Fig. 2+3):

- C 1: Luz de advertencia LED
- C 2: Fijación imán
- C 3: Colgador para pared
- C 4: Compartimento de las pilas
- C 5: Soporte (desplegable)

### 4. Puesta en marcha

- Despegue la película protectora de la pantalla.
- Plegar el soporte. Deslice la tapa del compartimento de las pilas hacia abajo (en la dirección de la flecha) e inserte dos pilas AAA nuevas de 1,5 V. Asegúrese que las pilas estén colocadas con la polaridad correcta.
- Cierre la tapa de nuevo.

### 5. Manejo

#### 5.1 Ajuste de la alarma

- Ajuste con el interruptor deslizante al lado derecho la señal de alarma deseada para el timer y el despertador:

- 🔊 Sonido de la alarma fuerte
- 🔊 Sonido de la alarma normal
- 🔇 Sonido de la alarma apagado, luz de advertencia LED

#### 5.2 Modo de indicación

- En modo normal, utilice la tecla **MODE** para cambiar entre las siguientes pantallas: Modo de hora, modo de alarma (AL) y modo de timer.

#### 5.2.1 Modo de hora

- En el modo de hora, pulse la tecla **12/24/RESET** para seleccionar entre el sistema de 24- o 12 horas (AM o PM aparece en la pantalla).
- Para ajustar la hora, mantenga pulsada la tecla **MODE** durante 3 segundos. La indicación de la hora parpadea en la pantalla. Ajustar las horas con la tecla **+ / HOUR** o **- / MIN**. Confirme con la tecla **MODE**.
- Introduzca de la misma manera los minutos. Para un pasado rápido mantenga la tecla pulsada.
- Confirme con la tecla **MODE**.

**(E) Instrucciones de uso – Cat.No. 38.2051.02**  
Timer con cronómetro  
y reloj despertador digital

### 5.2.2 Modo de alarma

- Para ajustar la hora de alarma, mantenga pulsada la tecla **MODE** durante 3 segundos en el modo de alarma.
- 7:00 (nivel preseleccionado) o la indicación de la última hora de la alarma se muestra en la pantalla.
- La indicación de la hora parpadea en la pantalla. Ajustar las horas con la tecla **+ / HOUR** o **- / MIN**. Confirme con la tecla **MODE**.
- Introduzca de la misma manera los minutos. Pulse nuevamente la tecla **MODE** para confirmar la entrada y para volver al modo de hora.
- Para activar o desactivar la función de la alarma, pulse la tecla **ALARM/ON/OFF**.
- El símbolo de alarma aparece o desaparece en la pantalla.
- Con la alarma activada, el despertador comienza a sonar en el volumen seleccionado o la luz de advertencia LED roja parpadea, cuando se ha alcanzado la hora de la alarma establecida. El símbolo de alarma parpadea.
- Pulse la tecla **ALARM/ON/OFF** y la función de la alarma se termina.
- Si no se interrumpe la alarma, la señal de alarma se apaga automáticamente después de un minuto y se activa de nuevo a la misma hora de la alarma.
- El símbolo de alarma se detiene en la pantalla.

### 5.2.3 Modo de timer

- En el modo de timer, utilice la tecla **+ / HOUR** para ajustar las horas, la tecla **- / MIN** para ajustar los minutos y la tecla **SEC** para ajustar los segundos de la hora deseada. Si mantiene las teclas pulsadas, accederá al modo rápido.
- Pulse la tecla **START/STOP** para comenzar el conteo.
- Con la tecla **START/STOP** puede detener y reiniciar el conteo.
- Una vez transcurrido el tiempo, el despertador comienza a sonar por un minuto en el volumen seleccionado o la luz de advertencia LED roja parpadea. H M S parpadea y el timer cuenta el tiempo transcurrido.
- Pulse la tecla **START/STOP** para detener el conteo y para finalizar la señal de alarma.
- La última regulación de la hora aparece automáticamente.
- Pulsando la tecla **12/24/RESET**, la pantalla se restablece a 00:00:00.
- Cronómetro:** Pulse la tecla **START/STOP** (pantalla 00:00:00) para comenzar el conteo. Con la tecla **START/STOP** puede detener y reiniciar el conteo.
- El timer sigue contando cuando se conmuta a otro modo de indicación. H M S parpadea.

### 6. Eliminación

Eliminar el embalaje de una forma respetuosa con el medio ambiente a través de los sistemas de recogida establecidos.



#### Eliminación de los dispositivos eléctricos

Retire las pilas y baterías recargables que no están instaladas de forma permanente y deséchelas por separado del producto. Este dispositivo está identificado conforme a la Directiva de la UE sobre residuos de aparatos eléctricos y electrónicos (WEEE). No deseche este producto junto con la basura doméstica. El usuario está obligado a llevar el dispositivo usado a un punto de recogida de aparatos eléctricos y electrónicos acreditado para que sea eliminado de manera respetuosa con el medio ambiente. La devolución es gratuita. Tenga en cuenta las normas vigentes actuales.



#### Eliminación de las pilas

Las pilas y baterías no pueden desecharse en ningún caso junto con la basura doméstica. Contienen contaminantes que pueden perjudicar el medio ambiente y la salud si se eliminan de forma inadecuada. Como consumidor, está obligado legalmente a depositar las pilas y baterías usadas de manera respetuosa con el medio ambiente en el comercio especializado o bien en los centros de recogida y reciclaje previstos para ello según el reglamento nacional o local. La devolución es gratuita. Las denominaciones de los metales pesados que contienen son: Cd=cadmio, Hg=mercurio, Pb=plomo.

### 11. Datos técnicos

Gama de medición timer y cronómetro	99 h/59min/59 s
Alimentación de tensión	Pilas a 2 x 1,5 V AAA (no incluidas)
Dimensiones de cuerpo	84 x 21 (63) x 88 mm
Peso	79 g

Estas instrucciones o extractos de las mismas no pueden ser publicados sin la autorización de la TFA Dostmann. Los datos técnicos de este producto corresponden al estado en el momento de la impresión y pueden ser modificados sin previo aviso. Los actuales datos técnicos e informaciones sobre su producto los puede encontrar bajo el número de artículo en nuestra página web.

www.tfa-dostmann.de  
E-Mail: info@tfa-dostmann.de

TFA Dostmann GmbH & Co.KG, Zum Ottersberg 12, 97877 Wertheim, Alemania

06/23