



1 Herunterladen von Bedienungsanleitungen

Verwenden Sie den Link www.conrad.com/downloads (oder scannen Sie den QR-Code), um die komplette Bedienungsanleitung herunterzuladen (oder neue/aktuelle Versionen, wenn verfügbar). Folgen Sie den Anweisungen auf der Webseite.

2 Bestimmungsgemäße Verwendung

Dieses Produkt ist ein drahtloser Wetterstationssensor. Weitere Informationen finden Sie in der Bedienungsanleitung der Wetterstation.

Wichtig:

Der Außensensor ist gegen Staub und Spritzwasser nach IP54 geschützt. Sie können den Außensensor somit an einem Ort mit Regenaufkommen installieren.

Falls Sie das Produkt für andere als die zuvor genannten Zwecke verwenden, könnte das Produkt beschädigt werden. Unsachgemäßer Gebrauch kann zu Kurzschluss, Feuer, oder anderen Gefährdungen führen.

Dieses Produkt entspricht den gesetzlichen, nationalen und europäischen Anforderungen. Aus Sicherheits- und Zulassungsgründen dürfen Sie dieses Produkt nicht umbauen und/oder verändern.

Lesen Sie sich die Bedienungsanleitung sorgfältig durch und bewahren Sie sie sicher auf. Geben Sie das Produkt nur zusammen mit der Bedienungsanleitung an Dritte weiter.

Alle enthaltenen Firmennamen und Produktbezeichnungen sind Warenzeichen der jeweiligen Inhaber. Alle Rechte vorbehalten.

3 Lieferumfang

- Produkt
- Bedienungsanleitung

4 Symbole in diesem Dokument



Das Symbol warnt vor Gefahren, die zu Verletzungen führen können.

5 Sicherheitshinweise



Lesen Sie sich die Bedienungsanleitung sorgfältig durch und beachten Sie insbesondere die Sicherheitshinweise. Sollten Sie die in dieser Bedienungsanleitung enthaltenen Sicherheitshinweise und Informationen für einen ordnungsgemäßen Gebrauch nicht beachten, übernehmen wir keine Haftung für daraus resultierende Verletzungen oder Sachschäden. Darüber hinaus erlischt in solchen Fällen die Gewährleistung/Garantie.

5.1 Allgemein

- Das Produkt ist kein Spielzeug. Halten Sie es von Kindern und Haustieren fern.
- Lassen Sie Verpackungsmaterial nicht achtlos herumliegen. Dieses könnte für Kinder zu einem gefährlichen Spielzeug werden.
- Falls Sie Fragen haben, die mit diesem Dokument nicht beantwortet werden können, wenden Sie sich an unseren technischen Kundendienst oder an sonstiges Fachpersonal.
- Lassen Sie Wartungs-, Anpassungs- und Reparaturarbeiten ausschließlich von einem Fachmann bzw. einer Fachwerkstatt durchführen.

5.2 Handhabung

- Gehen Sie stets vorsichtig mit dem Produkt um. Stöße, Schläge oder das Herunterfallen aus geringer Höhe können das Produkt beschädigen.

5.3 Betriebsumgebung

- Setzen Sie das Produkt keiner mechanischen Beanspruchung aus.
- Schützen Sie das Produkt vor extremen Temperaturen, starken Stößen, brennbaren Gasen, Dämpfen und Lösungsmitteln.
- Vermeiden Sie den Betrieb in unmittelbarer Nähe von starken magnetischen oder elektromagnetischen Feldern bzw. Sendeantennen oder HF-Generatoren. Andernfalls besteht die Möglichkeit, dass das Produkt nicht ordnungsgemäß funktioniert.

5.4 Betrieb

- Wenden Sie sich an eine Fachkraft, wenn Sie Zweifel über die Arbeitsweise, die Sicherheit oder den Anschluss des Gerätes haben.
- Sollte kein sicherer Betrieb mehr möglich sein, nehmen Sie das Produkt außer Betrieb und schützen Sie es vor unbeabsichtigter Verwendung. Sehen Sie UNBEDINGT davon ab, das Produkt selbst zu reparieren. Der sichere Betrieb ist nicht mehr gewährleistet, wenn das Produkt:
 - sichtbare Schäden aufweist,
 - nicht mehr ordnungsgemäß funktioniert,
 - über einen längeren Zeitraum unter ungünstigen Umgebungsbedingungen gelagert wurde oder
 - erheblichen Transportbelastungen ausgesetzt wurde.

5.5 Batterien/Akkus

- Achten beim Einlegen der Batterien/Akkus auf die richtige Polung.
- Entfernen Sie bei längerem Nichtgebrauch die Batterien/Akkus, um Beschädigungen durch Auslaufen zu vermeiden. Auslaufende oder beschädigte Batterien/Akkus können bei Hautkontakt Säureverätzungen hervorrufen. Beim Umgang mit beschädigten Batterien/Akkus sollten Sie daher Schutzhandschuhe tragen.
- Bewahren Sie Batterien/Akkus außerhalb der Reichweite von Kindern auf. Lassen Sie Batterien / Akkus nicht frei herumliegen, da diese von Kindern oder Haustieren verschluckt werden könnten.
- Batterien/Akkus sind stets zum selben Zeitpunkt zu ersetzen bzw. auszutauschen. Das Mischen von alten und neuen Batterien/Akkus im Gerät kann zum Auslaufen der Batterien/Akkus und zur Beschädigung des Geräts führen.
- Nehmen Sie keine Batterien/Akkus auseinander, schließen Sie sie nicht kurz und werfen Sie sie nicht ins Feuer. Versuchen Sie niemals, nicht aufladbare Batterien aufzuladen. Es besteht Explosionsgefahr!

6 Bedienelemente

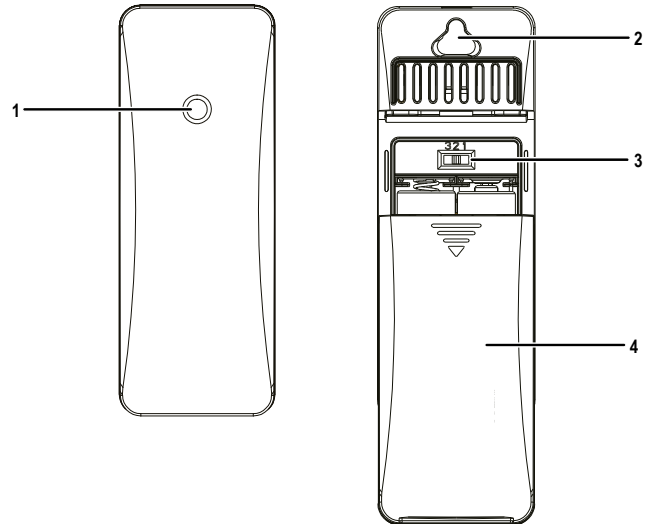

1 Signal-LED

2 Aufhängeöse

3 Kanal-Schiebeschalter

4 Batteriefachdeckel (geöffnet)

6.1 Außensensor einschalten und verbinden

Hinweis:

Der Außensensor kann nur mit Batterien/Akkus betrieben werden.

Gehen Sie wie folgt vor, um die Spannungsversorgung des Außensensors herzustellen und den Außensensor mit der Basisstation zu verbinden:

1. Stellen Sie sicher, dass die Basisstation eingeschaltet ist.
2. Öffnen Sie den Batteriefachdeckel (4) auf der Rückseite des Sensors.
3. Legen Sie 2 Batterien/Akkus vom Typ AA ein. Achten Sie auf die richtige Polarität. Plus- und Minuspol sind jeweils auf den Batterien/Akkus und auf der Innenseite des Batteriefachs gekennzeichnet.
4. Stellen Sie den gewünschten Kanal für den Außensensor an der Basisstation ein, indem Sie die Taste **(AUCH)** drücken:
 - 1x drücken: Kanal 1 (Anzeige auf dem Display: „CH1“)
 - 2x drücken: Kanal 2 (Anzeige auf dem Display: „CH2“)
 - 3x drücken: Kanal 3 (Anzeige auf dem Display: „CH3“)
 - 4x drücken: Automatischer Suchlauf
5. Stellen Sie den gewählten Kanal am Außensensor ein, indem Sie den Kanal-Schiebeschalter (3) in die jeweilige Position schieben.
6. Setzen Sie den Batteriefachdeckel wieder ein.

→ Der Außensensor schaltet sich ein und verbindet sich mit der Basisstation.

Hinweis:

- Der Verbindungsmodus bleibt für 3 Minuten nach dem Einschalten der Basisstation aktiv. Dies wird durch das blinkende Antennensymbol angezeigt.
- Wenn innerhalb dieser Zeit kein Signal empfangen wird, schaltet sich der Verbindungsmodus aus.
- Um den Verbindungsmodus wieder zu aktivieren, halten Sie die Taste  lang gedrückt.

7 Fehlerbehebung

Fehler	Grund	Abhilfe
Messwerte des Außensensors werden nicht angezeigt oder haben Aussetzer	Gestörte Verbindung zwischen Außensensor und Basisstation	Außensensor und Basisstation aus- und wieder einschalten
Außensensor wird nicht erkannt		Korrekte Spannungsversorgung sicherstellen Sicherstellen, dass der gewählte Kanal übereinstimmt Außensensor zur Verbindung neben der Basisstation positionieren Sicherstellen, dass sich der Außensensor innerhalb der Reichweite befindet (max. 100 m) Sicherstellen, dass sich keine Störquellen in der Nähe befinden (z. B. Funkmasten, drahtlose elektrische Geräte etc.)
Unplausible Messwerte	Ungeeignete Positionierung des Außensensors	Basisstation und Außensensor an einem geeigneten Ort aufstellen (kein direktes Sonnenlicht, nicht in der Nähe von Wärmequellen etc.)

8 Reinigung und Pflege

Wichtig:

- Verwenden Sie keine aggressiven Reinigungsmittel, Reinigungsalkohol oder andere chemische Lösungsmittel. Diese können zu Schäden am Gehäuse und zu Fehlfunktionen des Produkts führen.
- Tauchen Sie das Produkt nicht in Wasser.

Reinigen Sie das Produkt mit einem faserfreien Tuch.

9 Entsorgung

9.1 Produkt



Alle Elektro- und Elektronikgeräte, die auf den europäischen Markt gebracht werden, müssen mit diesem Symbol gekennzeichnet werden. Dieses Symbol weist darauf hin, dass dieses Gerät am Ende seiner Lebensdauer getrennt von unsortiertem Siedlungsabfall zu entsorgen ist.

Jeder Besitzer von Altgeräten ist verpflichtet, Altgeräte einer vom unsortierten Siedlungsabfall getrennten Erfassung zuzuführen. Die Endnutzer sind verpflichtet, Altbatterien und Altkumulatoren, die nicht vom Altgerät umschlossen sind, sowie Lampen, die zerstörungsfrei aus dem Altgerät entnommen werden können, vor der Abgabe an einer Erfassungsstelle vom Altgerät zerstörungsfrei zu trennen.

Vertreiber von Elektro- und Elektronikgeräten sind gesetzlich zur unentgeltlichen Rücknahme von Altgeräten verpflichtet. Conrad stellt Ihnen folgende **kostenlose** Rückgabemöglichkeiten zur Verfügung (weitere Informationen auf unserer Internet-Seite):

- in unseren Conrad-Filialen
- in den von Conrad geschaffenen Sammelstellen
- in den Sammelstellen der öffentlich-rechtlichen Entsorgungsträger oder bei den von Herstellern und Vertriebern im Sinne des ElektroG eingerichteten Rücknahmesystemen

Für das Löschen von personenbezogenen Daten auf dem zu entsorgenden Altgerät ist der Endnutzer verantwortlich.

Beachten Sie, dass in Ländern außerhalb Deutschlands evtl. andere Pflichten für die Altgeräte-Rückgabe und das Altgeräte-Recycling gelten.

9.2 Batterien/Akkus

Entnehmen Sie evtl. eingelegte Batterien/Akkus und entsorgen Sie diese getrennt vom Produkt. Sie als Endverbraucher sind gesetzlich (Batterieverordnung) zur Rückgabe aller gebrauchten Batterien/Akkus verpflichtet; eine Entsorgung über den Hausmüll ist untersagt.



Schadstoffhaltige Batterien/Akkus sind mit dem nebenstehenden Symbol gekennzeichnet, das auf das Verbot der Entsorgung über den Hausmüll hinweist. Die Bezeichnungen für das ausschlaggebende Schwermetall sind: Cd=Cadmium, Hg=Quecksilber, Pb=Blei (die Bezeichnung steht auf den Batterien/Akkus z.B. unter dem links abgebildeten Mülltonnen-Symbol).

Ihre verbrauchten Batterien/Akkus können Sie unentgeltlich bei den Sammelstellen Ihrer Gemeinde, unseren Filialen oder überall dort abgeben, wo Batterien/Akkus verkauft werden. Sie erfüllen damit die gesetzlichen Verpflichtungen und leisten Ihren Beitrag zum Umweltschutz.

Vor der Entsorgung sind offen liegende Kontakte von Batterien/Akkus vollständig mit einem Stück Klebeband zu verdecken, um Kurzschlüsse zu verhindern. Auch wenn Batterien/Akkus leer sind, kann die enthaltene Rest-Energie bei einem Kurzschluss gefährlich werden (Aufplatzen, starke Erhitzung, Brand, Explosion).

10 Konformitätserklärung (DOC)

Hiermit erklärt Conrad Electronic SE, Klaus-Conrad-Straße 1, D-92240 Hirschau, dass dieses Produkt der Richtlinie 2014/53/EU entspricht.

- Der vollständige Text der EU-Konformitätserklärung ist unter der folgenden Internetadresse verfügbar: www.conrad.com/downloads

Geben Sie die Bestellnummer des Produkts in das Suchfeld ein; anschließend können Sie die EU-Konformitätserklärung in den verfügbaren Sprachen herunterladen.

11 Technische Daten

Stromversorgung	2x 1,5 V AA-Batterien
Außensensor	-40 bis +60 °C, 1 – 99 % rF
Sendefrequenz	431,92 - 435,92 MHz
Sendeleistung	4,11 dBm
Reichweite	max. 80 m
Betriebs-/Lagerbedingungen	-40 bis +60 °C
Schutzart (Außensensor)	IP54
Abmessungen (B x H x T)	38 x 100 x 20 mm
Gewicht	32 g (ohne Akku)



1 Operating Instructions for download

Use the link www.conrad.com/downloads (alternatively scan the QR code) to download the complete operating instructions (or new/current versions if available). Follow the instructions on the web page.

2 Intended use

This product is a wireless weather station sensor. Refer to the weather station operating instructions for further information.

Important:

The outdoor sensor is protected against dust and water spray (IP54). The outdoor sensor can therefore be installed in a location which is exposed to rainfall.

If you use the product for purposes other than those described, the product may be damaged. Improper use can result in short circuits, fires, or other hazards.

The product complies with the statutory national and European requirements. For safety and approval purposes, you must not rebuild and/or modify the product.

Read the operating instructions carefully and store them in a safe place. Make this product available to third parties only together with the operating instructions.

All company names and product names are trademarks of their respective owners. All rights reserved.

3 Delivery content

- Product
- Operating instructions

4 Description of symbols



The symbol warns of hazards that can lead to personal injury.

5 Safety instructions



Read the operating instructions carefully and especially observe the safety information. If you do not follow the safety instructions and information on proper handling in this manual, we assume no liability for any resulting personal injury or damage to property. Such cases will invalidate the warranty/guarantee.

5.1 General information

- The device is not a toy. Keep it out of the reach of children and pets.
- Do not leave packaging material lying around carelessly. This may become dangerous playing material for children.
- If you have questions which remain unanswered by these operating instructions, contact our technical support service or other technical personnel.
- Maintenance, modifications and repairs must only be completed by a technician or an authorised repair centre.

5.2 Handling

- Please handle the product carefully. Jolts, impacts or a fall even from a low height can damage the product.

5.3 Operating environment

- Do not place the product under any mechanical stress.
- Protect the appliance from extreme temperatures, strong jolts, flammable gases, steam and solvents.
- Never operate the product in direct proximity of strong magnetic or electromagnetic fields or transmitter aerials or HF generators. Doing so can prevent the product from functioning properly.

5.4 Operation

- Consult an expert when in doubt about the operation, safety or connection of the appliance.
- If it is no longer possible to operate the product safely, take it out of operation and protect it from any accidental use. DO NOT attempt to repair the product yourself. Safe operation can no longer be guaranteed if the product:
 - is visibly damaged,
 - is no longer working properly,
 - has been stored for extended periods in poor ambient conditions or
 - has been subjected to any serious transport-related stresses.

5.5 (Rechargeable) batteries

- Correct polarity must be observed while inserting the (rechargeable) batteries.
- The (rechargeable) batteries should be removed from the device if it is not used for a long period of time to avoid damage through leaking. Leaking or damaged (rechargeable) batteries might cause acid burns when in contact with skin, therefore use suitable protective gloves to handle corrupted (rechargeable) batteries.
- (Rechargeable) batteries must be kept out of reach of children. Do not leave (rechargeable) batteries lying around, as there is risk, that children or pets swallow them.
- All (rechargeable) batteries should be replaced at the same time. Mixing old and new (rechargeable) batteries in the device can lead to (rechargeable) battery leakage and device damage.
- (Rechargeable) batteries must not be dismantled, short-circuited or thrown into fire. Never recharge nonrechargeable batteries. There is a risk of explosion!

6 Product overview

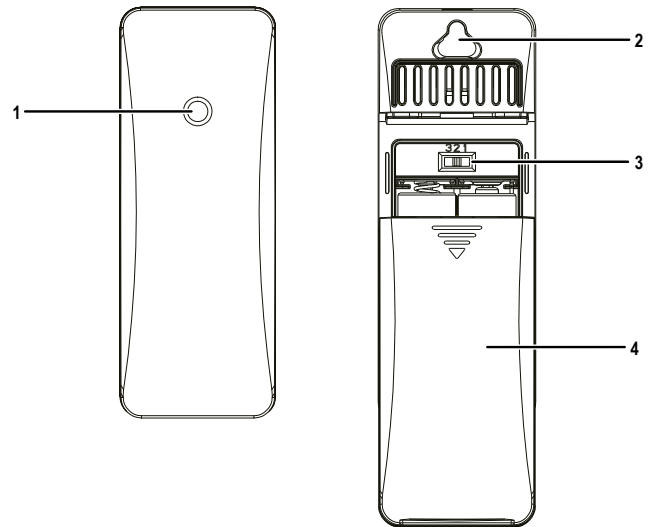

- 1 Signal LED
- 2 Hanger
- 3 Sliding channel switch
- 4 Battery compartment cover (open)

6.1 Switching on and pairing the outdoor sensor

Note:

The outdoor sensor can only be operated with batteries.

Proceed as follows to supply power to the outdoor sensor and connect the outdoor sensor to the base station:

- Ensure that the base station is switched on.
- Open the battery compartment cover (4) on the back of the sensor.
- Insert 2 AA batteries. Ensure that the batteries are inserted with the correct polarity. The positive and negative terminals are marked on the batteries and on the inside of the battery compartment.
- Set the desired channel for the outdoor sensor by pressing the **▲CH** button on the base station:
 - Press 1x: Channel 1 (display shows: "CH1")
 - Press 2x: Channel 2 (display shows: "CH2")
 - Press 3x: Channel 3 (display shows: "CH3")
 - Press 4x: Automatic search function
- Set the selected channel on the outdoor sensor by sliding the channel switch (3) into the respective position.
- Replace the battery compartment cover.
 - The outdoor sensor will switch on and connect to the base station.

Note:

- Connection mode will remain enabled for 3 minutes after the base station is switched on. This is indicated by a flashing antenna symbol.
- If no signal is received within this time, connection mode will be disabled.
- To re-enable connection mode, hold down the **▲CH** button.

7 Troubleshooting

Problem	Cause	Solution
Measurements from the outdoor sensor are not displayed or are displayed only intermittently	There is a poor connection between the outdoor sensor and the base station	Turn the outdoor sensor and base station off and then back on again
The outdoor sensor was not detected		Make sure you are using the correct power supply Make sure the selected channel is the same on the base station and the outdoor sensor Position the outdoor sensor near the base station to establish a connection Ensure that the outdoor sensor is within range (max. 100 m) Make sure there are no nearby sources of interference (e.g. radio masts, wireless electrical devices etc.)
Implausible readings	The outdoor sensor is not positioned correctly	Place the base station and outdoor sensor in a suitable location (no direct sunlight, not in the vicinity of heat sources etc.)

8 Cleaning and care

Important:

- Do not use aggressive cleaning agents, rubbing alcohol or other chemical solutions. They damage the housing and can cause the product to malfunction.
- Do not immerse the product in water.

Clean the product with a fibre-free cloth.

9 Disposal

9.1 Product



This symbol must appear on any electrical and electronic equipment placed on the EU market. This symbol indicates that this device should not be disposed of as unsorted municipal waste at the end of its service life.

Owners of WEEE (Waste from Electrical and Electronic Equipment) shall dispose of it separately from unsorted municipal waste. Spent batteries and accumulators, which are not enclosed by the WEEE, as well as lamps that can be removed from the WEEE in a non-destructive manner, must be removed by end users from the WEEE in a non-destructive manner before it is handed over to a collection point.

Distributors of electrical and electronic equipment are legally obliged to provide free take-back of waste. Conrad provides the following return options **free of charge** (more details on our website):

- in our Conrad offices
- at the Conrad collection points
- at the collection points of public waste management authorities or the collection points set up by manufacturers or distributors within the meaning of the ElektroG

End users are responsible for deleting personal data from the WEEE to be disposed of.

It should be noted that different obligations about the return or recycling of WEEE may apply in countries outside of Germany.

9.2 (Rechargeable) batteries

Remove batteries/rechargeable batteries, if any, and dispose of them separately from the product. According to the Battery Directive, end users are legally obliged to return all spent batteries/rechargeable batteries; they must not be disposed of in the normal household waste.



Batteries/rechargeable batteries containing hazardous substances are labelled with this symbol to indicate that disposal in household waste is forbidden. The abbreviations for heavy metals in batteries are: Cd = Cadmium, Hg = Mercury, Pb = Lead (name on (rechargeable) batteries, e.g. below the trash icon on the left).

Used (rechargeable) batteries can be returned to collection points in your municipality, our stores or wherever (rechargeable) batteries are sold. You thus fulfil your statutory obligations and contribute to environmental protection.

Batteries/rechargeable batteries that are disposed of should be protected against short circuit and their exposed terminals should be covered completely with insulating tape before disposal. Even empty batteries/rechargeable batteries can contain residual energy that may cause them to swell, burst, catch fire or explode in the event of a short circuit.

10 Declaration of Conformity (DOC)

Conrad Electronic SE, Klaus-Conrad-Straße 1, D-92240 Hirschau hereby declares that this product conforms to the 2014/53/EU directive.

- Click on the following link to read the full text of the EU declaration of conformity: www.conrad.com/downloads

Enter the product item number in the search box. You can then download the EU declaration of conformity in the available languages.

11 Technical data

Power supply	2x 1.5 V AA batteries
Measurement range	-40 to +60 °C, 1 – 99 % RH
Transmission frequency.....	431.92 - 435.92 MHz
Transmission power.....	4.11 dBm
Range.....	max. 80 m
Operating/storage conditions.....	-40 to +60 °C
Protection rating (outdoor sensor)	IP54
Dimensions (W x H x D)	38 x 100 x 20 mm
Weight	32 g (without battery)