



**HP PageWide Pro 452 series**

**Korisnički priručnik**

## **Autorska prava i licenca**

© 2016. Autorska prava HP Development Company, L.P.

Sva prava pridržana. Umnožavanje, modifikacija i prijevod ovog materijala nisu dopušteni bez prethodnog pismenog odobrenja tvrtke HP, osim u mjeri dopuštenoj zakonima o autorskim pravima.

Informacije sadržane u ovom dokumentu podložne su izmjenama bez prethodne najave.

Jedina jamstva za HP-ove proizvode i usluge navedena su u izričitim jamstvenim izjavama priloženima uz takve proizvode i usluge. Ništa ovdje navedeno ne smije se shvatiti kao dodatno jamstvo. HP nije odgovoran za eventualne tehničke i uredničke pogreške ili propuste u dokumentu.

Izdanje 1, 2/2016.

## **Informacije o zaštitnom znaku**

Adobe®, Acrobat® i PostScript® registrirani su zaštitni znaci tvrtke Adobe Systems Incorporated.

Intel® Core™ zaštitni je znak tvrtke Intel Corporation u SAD-u i drugim državama.

Java™ je zaštitni znak tvrtke Sun Microsystems, Inc u SAD-u.

Microsoft®, Windows®, Windows® XP i Windows Vista® registrirani su zaštitni znakovi tvrtke Microsoft u SAD-u.

UNIX® je registrirani zaštitni znak tvrtke The Open Group.

ENERGY STAR i oznaka ENERGY STAR registrirani su zaštitni znakovi Američke agencije za zaštitu okoliša.

# Sadržaj

<b>1 Osnove o proizvodu .....</b>	<b>1</b>
Značajke proizvoda .....	2
Značajke za očuvanje okoliša .....	2
Značajke dostupnosti .....	2
Pregledi proizvoda .....	3
Pogled sprijeda .....	3
Pogled straga .....	3
Prikaz vratašaca za pristup spremniku s tintom .....	4
Uključivanje i isključivanje napajanja .....	5
Uključivanje uređaja .....	5
Upravljanje napajanjem .....	5
Isključivanje uređaja .....	6
Korištenje upravljačke ploče .....	7
Gumbi izbornika upravljačke ploče .....	7
Navigacija po izbornicima upravljačke ploče uređaja .....	8
Gumbi akcije upravljačke ploče .....	8
Status potrošnog materijala na upravljačkoj ploči .....	8
Značajke pomoći .....	9
Informacije o pisaču .....	9
Animacije pomoći .....	10
Tihi način rada .....	11
Uključivanje i isključivanje tihog načina rada putem upravljačke ploče .....	11
Uključivanje i isključivanje tihog načina rada s EWS-a .....	11
<b>2 Povezivanje uređaja .....</b>	<b>12</b>
Povezivanje proizvoda s računalom ili mrežom .....	13
Povezivanje proizvoda putem USB kabela .....	13
Povezivanje proizvoda s mrežom .....	13
Podržani mrežni protokoli .....	13
Povezivanje proizvoda pomoću ožičene mreže .....	14
Povezivanje proizvoda pomoću bežične mreže (samo bežični modeli) .....	14

Povezivanje proizvoda s bežičnom mrežom pomoću čarobnjaka za bežičnu vezu .....	15
Povezivanje proizvoda s bežičnom mrežom pomoću WPS-a .....	15
Ručno povezivanje proizvoda s bežičnom mrežom .....	16
Povezivanje računala ili uređaja s proizvodom koristeći Wi-Fi Direct .....	17
Isključivanje značajke Wi-Fi Direct .....	17
Ispis s mobilnog uređaja s podrškom za bežičnu vezu .....	17
Ispis s bežičnog računala (Windows) .....	17
Ispis s bežičnog računala (OS X) .....	17
Instalirajte HP-ov softver pisača za bežični proizvod koji se već nalazi u mreži .....	20
Otvaranje softvera pisača (Windows) .....	21
Upravljanje mrežnim postavkama .....	22
Prikaz i promjena mrežnih postavki .....	22
Postavljanje ili promjena lozinke proizvoda .....	22
Ručno konfiguriranje TCP/IP parametara s upravljačke ploče .....	22
Postavke brzine veze i obostranog ispisa .....	23

### **3 Upravljanje pisačem i servisi ..... 24**

HP Embedded Web Server .....	25
O EWS-u .....	25
O kolačićima .....	25
Otvaranje EWS-a .....	26
Značajke .....	26
Kartica Početna stranica .....	26
Kartica HP Web Services .....	27
Kartica Network (Mreža) .....	27
Kartica Alati .....	27
Kartica Postavke .....	28
Web-servisi .....	29
Što su web-servisi? .....	29
HP ePrint .....	29
Aplikacije za ispis .....	29
Postavljanje web-servisa .....	29
Korištenje web-servisa .....	30
HP ePrint .....	30
Aplikacije za ispis .....	31
Uklanjanje web-servisa .....	32
Softver HP Web Jetadmin .....	33
Sigurnosne značajke uređaja .....	33
Sigurnosni propisi .....	33
Firewall (Vatrozid) .....	33

Postavke sigurnosti .....	34
Ažuriranja firmvera .....	35
HP Printer Assistant u sustavu softver pisača (Windows) .....	36
Otvaranje programa HP Printer Assistant .....	36
Značajke .....	36
Kartica Povezano .....	36
Kartica Ispis .....	36
Kartica Trgovina .....	37
Kartica Pomoć .....	37
Kartica Alati .....	37
Kartica Procijenjene razine .....	37
HP Utility (OS X) .....	38
AirPrint™ (OS X) .....	39
<b>4 Papir i mediji za ispis .....</b>	<b>40</b>
Opis korištenja papira .....	41
Podržane veličine medija .....	42
Podržane veličine papira i medija za ispis .....	42
Podržane veličine omotnica .....	42
Podržana veličina kartica i naljepnica .....	43
Podržane veličine fotomedija .....	43
Podržane vrste papira i kapacitet ladice .....	43
Ladica 1 (višenamjenska) s lijeve strane proizvoda .....	44
Ladica 2 (zadana ladica) .....	45
Konfiguriranje ladica .....	46
Umetanje medija .....	46
Punjenje Ladice 1 .....	46
Punjenje Ladice 2 .....	47
Umetanje omotnica .....	48
Umetanje memoranduma ili tiskanica .....	50
Savjeti za odabir i korištenje papira .....	52
<b>5 Spremnici .....</b>	<b>53</b>
Spremnici HP PageWide .....	54
HP-ovi propisi koji se odnose na spremnike drugih proizvođača .....	54
Krivotvoreni HP-ovi spremnici .....	54
Upravljanje spremnicima .....	55
Pohrana spremnika .....	55
Ispis u načinu General Office (Opće uredsko) .....	55
Ispis kada spremnik dođe do kraja predviđenog vijeka trajanja .....	55
Provjera procijenjene razine spremnika .....	56

Naručivanje spremnika .....	57
Reciklirajte spremnike .....	57
Zamjena spremnika .....	58
Savjeti vezani uz rad sa spremnicima .....	60

## 6 Ispis ..... 61

Ispis s računala .....	62
ispis s računala (Windows) .....	62
ispis s računala (OS X) .....	64
Postavljanje prečaca za ispis (Windows) .....	65
Postavljanje zadanih postavki ispisa (OS X) .....	65
Prilagodba boja i upravljanje njima .....	65
Odabir zadane teme u boji za zadatak ispisa .....	65
Ručna prilagodba mogućnosti boja za zadatak ispisa .....	66
Usklađivanje boja s onima na zaslonu računala .....	67
Upravljanje pristupom ispisu u boji .....	67
Ispis pomoću servisa HP ePrint .....	68
Ispisujte na drugom mjestu tako da pošaljete e-poštu putem aplikacije HP ePrint .....	68
Ispis s računala ili mobitela .....	68
Ispis uz AirPrint (OS X) .....	69
Savjeti za uspješan ispis .....	70
Savjeti za korištenje spremnika s tintom .....	70
Savjeti za umetanje papira .....	70
Savjeti vezani uz postavke pisača (Windows) .....	71
Savjeti vezani uz postavke pisača (OS X) .....	71

## 7 Rješavanje problema ..... 72

Kontrolni popis za rješavanje problema .....	73
Provjera je li napajanje proizvoda uključeno .....	73
Traženje poruka o pogreškama na upravljačkoj ploči .....	73
Testiranje funkcije ispisa .....	73
Pokušajte poslati zadatak ispisa s računala .....	73
Čimbenici koji utječu na performanse proizvoda .....	73
Stranice s informacijama .....	75
Tvornički zadane postavke .....	76
Brisanje rutinskih postupaka .....	77
Čišćenje glave pisača .....	77
Čišćenje dodirnog zaslona .....	77
Problemi sa zaglavlivanjem i uvlačenjem papira .....	77
Uređaj ne uvlači papir .....	77
Uređaj je povukao više listova papira .....	78

Sprječavanje zaglavljivanja papira .....	78
Uklanjanje zaglavljivanja papira .....	79
Mjesta zaglavljivanja .....	80
Vađenje zaglavljivanja papira iz Ladice 1 (višenamjenska ladica) .....	80
Uklanjanje zaglavljivanja papira iz ladice 2 .....	80
Uklanjanje zaglavljivanja papira iza lijevih vratašca .....	81
Uklanjanje papira zaglavljivanja u izlaznom spremniku .....	82
Vađenje papira koji su se zaglavili u dodatku za obostrani ispis .....	82
Problemi sa spremnicima .....	85
Ponovno napunjeni ili prerađeni spremnici .....	85
Tumačenje poruka o spremnicima na upravljačkoj ploči .....	85
[color] nije kompatibilna .....	85
Instalirani spremnici koji nisu HP-ovi .....	85
Install [color] cartridge (Umetnite spremnik s [boja] tonerom) .....	85
Korištenje spremnika za postavljanje .....	86
Kvar pisača .....	86
Nekompatibilni spremnici .....	86
Nemojte koristiti spremnike za postavljanje .....	86
Niska razina spremnika .....	86
Problem pripreme pisača .....	87
Problem sa spremnicima za postavljanje .....	87
Problem sa sustavom za ispis .....	87
Spremnik ispražnjen .....	87
Ugrađen je krivotvoreni ili korišteni spremnik s tintom [boja] .....	87
Umetnuti su originalni HP-ovi spremnici .....	88
Used [color] installed (Instaliran je korišteni spremnik boje [boja]) .....	88
Vrlo niska razina spremnika .....	88
Problemi s ispisom .....	88
Uređaj ne ispisuje .....	88
Proizvod sporo ispisuje .....	89
Poboljšajte kvalitetu ispisa .....	89
Provjera originalnih HP-ovih spremnika .....	89
Korištenje papira koji zadovoljava HP-ove specifikacije .....	89
Korištenje ispravne postavke vrste papira u upravljačkom programu pisača .....	90
Promjena postavke vrste i veličine papira (Windows) .....	90
Promjena postavke vrste i veličine papira (OS X) .....	91
Korištenje upravljačkog programa pisača koji najbolje zadovoljava vaše potrebe za ispisom .....	91
Poravnavanje glave pisača .....	91
Ispis izvješća o kvaliteti ispisa .....	92
Problemi s vezom .....	92

Rješavanje problema s izravnim povezivanjem putem USB-a .....	92
Rješavanje problema s mrežom .....	92
Loša fizička veza .....	92
Računalo koristi pogrešnu IP adresu za proizvod .....	92
Računalo nije u mogućnosti komunicirati s proizvodom .....	93
Proizvod koristi neispravne postavke veze i obostranog ispisa za mrežu .....	93
Novi programi mogli bi uzrokovati probleme s kompatibilnosti .....	93
Računalo i radna stanica možda su neispravno postavljeni .....	93
Proizvod je onemogućen ili su ostale postavke mreže neispravne .....	93
Problemi s bežičnom mrežom .....	94
Kontrolni popis za mrežnu vezu .....	94
Proizvod ne ispisiuje, a na računalu je instaliran vatrozid drugog proizvođača .....	94
Bežična veza ne funkcionira nakon premještanja bežičnog usmjerivača ili uređaja .....	94
Povezivanje više računala na bežični uređaj nije moguće .....	95
Bežični uređaj gubi komunikaciju kada je povezan s VPN-om .....	95
Mreža se ne prikazuje na popisu bežičnih mreža .....	95
Bežična mreža ne funkcionira .....	96
Problemi sa softverom uređaja (Windows) .....	97
Problemi sa softverom uređaja (OS X) .....	99
Zadatak ispisa nije poslan uređaju kojem ste ga željeli poslati .....	99
Prilikom korištenja USB veze koristite generički upravljački program pisača .....	99
<b>8 Usluge i podrška .....</b>	<b>100</b>
Služba za korisničku podršku .....	101
HP-ova izjava o ograničenom jamstvu .....	102
UK, Irska i Malta .....	104
Austrija, Belgija, Njemačka i Luksemburg .....	104
Belgija, Francuska i Luksemburg .....	105
Italija .....	106
Španjolska .....	106
Danska .....	107
Norveška .....	107
Švedska .....	107
Portugal .....	108
Grčka i Cipar .....	108
Mađarska .....	108
Republika Češka .....	109
Slovačka .....	109
Poljska .....	109
Bugarska .....	110
Rumunjska .....	110

Belgija i Nizozemska .....	110
Finska .....	111
Slovenija .....	111
Hrvatska .....	111
Latvija .....	111
Litva .....	112
Estonija .....	112
Rusija .....	112

## **Dodatak A Tehnički podaci ..... 113**

Tehnički podaci o proizvodu .....	114
Specifikacije ispisa .....	114
Fizičke specifikacije .....	115
Potrošnja energije i električne specifikacije .....	115
Specifikacije širenja zvuka .....	116
Specifikacije o okolini .....	116
Program ekološkog zbrinjavanja proizvoda .....	117
Zaštita okoliša .....	117
Emisija ozona .....	117
Potrošnja električne energije .....	118
Uredba Europske komisije 1275/2008 .....	118
Papir .....	118
Potrošni materijal HP PageWide .....	118
Plastika .....	118
Recikliranje elektroničkog hardvera .....	118
Materijalna ograničenja .....	118
Opće informacije o bateriji .....	119
Odlaganje baterija u otpad na Tajvanu .....	119
Obavijest o perkloratnim materijalima za Kaliforniju .....	119
Direktiva EU-a o baterijama .....	119
Obavijest o bateriji za Brazil .....	120
Kemijske tvari .....	120
EPEAT .....	120
Odlaganje opreme u otpad .....	120
Tablica toksičnih i opasnih tvari (Kina) .....	121
Izjava o ograničenju korištenja opasnih tvari (Turska) .....	121
Izjava o ograničenju korištenja opasnih tvari (Ukrajina) .....	121
Izjava o ograničenju korištenja opasnih tvari (Indija) .....	121
Energetska naljepnica za pisače, faks-uređaje i fotokopirne uređaje u Kini .....	122
Informacije na ekološkoj naljepnici SEPA za korisnike u Kini .....	122
Regulatorne informacije .....	123

Pravne obavijesti .....	123
Regulatorni identifikacijski broj modela .....	123
Izjava FCC .....	123
VCCI izjava (Japan) .....	124
Upute za kabel za napajanje .....	124
Izjava o kabelu za napajanje (Japan) .....	124
EMC izjava (Koreja) .....	124
Izjava o radnim mjestima s vizualnim prikazom u Njemačkoj .....	124
Regulatorna napomena Europske Zajednice .....	124
Regulatorna napomena Europske Zajednice .....	125
Samo bežični modeli .....	125
Dodatne izjave za bežične proizvode .....	125
Izloženost radiofrekvencijskom zračenju .....	126
Obavijest korisnicima u Brazilu .....	126
Izjave za Kanadu .....	126
Izjava za Japan .....	126
Obavijest korisnicima u Koreji .....	126
Izjava za Tajvan .....	127
Izjava za Meksiko .....	127

<b>Kazalo .....</b>	<b>128</b>
---------------------	------------

---

# 1 Osnove o proizvodu

- [Značajke proizvoda](#)
- [Pregledi proizvoda](#)
- [Uključivanje i isključivanje napajanja](#)
- [Korištenje upravljačke ploče](#)
- [Tih način rada](#)

## Značajke proizvoda

<b>PageWide Pro 452dw</b> D3Q16A, D3Q16B, D3Q16C, D3Q16D	<b>Kapacitet ladice (papir od 75 GSM ili 20 lb)</b> <ul style="list-style-type: none"><li>Ladica 1: 50 listova</li><li>Ladica 2: 500 listova</li><li>Standardna izlazna ladica: 300 listova</li></ul> <b>Ispis</b> <ul style="list-style-type: none"><li>Jedinica za jednostrani ispis ispisuje do 30 stranica profesionalne kvalitete (spm) u boji i crno-bijelo</li><li>Jedinica za dvostrani ispis ispisuje do 21 spm profesionalne kvalitete u boji i crno-bijelo</li><li>Do 45 spm u općeuredskom načinu</li></ul>	<b>Povezivost</b> <ul style="list-style-type: none"><li>802,3 LAN (10/100) Ethernet priključak</li><li>Glavni USB priključci tipa A i B (na poledini)</li></ul>
<b>PageWide Pro 452dw</b> D3Q16A, D3Q16B, D3Q16C, D3Q16D	<b>Bežična veza</b> <ul style="list-style-type: none"><li>ugrađena funkcija bežične veze</li><li>podrška za dvojni frekvencijski pojas 802,11n od 5 GHz</li></ul>	<ul style="list-style-type: none"><li>HP ePrint – šaljite dokumente na adresu e-pošte proizvoda radi ispisa</li><li>Podrška za HP Wireless Direct</li></ul>



## Značajke za očuvanje okoliša

Značajka	Korist za okoliš
Obostrani ispis	Automatski obostrani ispis dostupan je na svim modelima HP PageWide Pro 452dn/dw series. Obostrani ispis čuva okoliš i štedi vaš novac.
Ispisati više stranica po listu	Štedite papir tako da ispišete dvije ili više stranica, jednu pored druge, na jednom listu papira. Pristupite ovoj značajki putem upravljačkog programa pisača.
Recikliranje	Smanjite količinu otpada korištenjem recikliranog papira. Reciklirajte ispisne spremnike putem programa povrata HP Planet Partners.
Ušteda energije	Tehnologija stanja mirovanja i mogućnosti mjerača vremena omogućavaju brz prijelaz uređaja u stanje s manjom potrošnjom energije kad se ne ispisuje pa se time štedi energija.

## Značajke dostupnosti

Proizvod sadrži nekoliko značajki koje pomažu korisnicima s ograničenjima vida, sluha, rukovanja ili snage.

- Online korisnički priručnik kompatibilan s čitačima teksta.
- Spremnici se mogu umetnuti i izvaditi samo jednom rukom.
- Sva vrata i poklopci mogu se otvoriti jednom rukom.

## Pregledi proizvoda

- [Pogled sprijeda](#)
- [Pogled straga](#)
- [Prikaz vratašaca za pristup spremniku s tintom](#)

### Pogled sprijeda

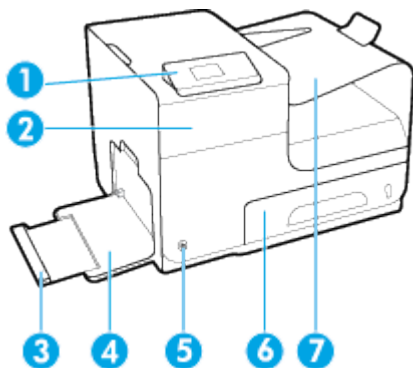

Oznaka	Opis
1	Upravljačka ploča
2	Vratašca za pristup spremniku s tintom
3	Produžetak ladice 1
4	Ladica 1
5	Gumb za uključivanje
6	Ladica 2 - zadana ladica za papir
7	Izlazni spremnik

### Pogled straga

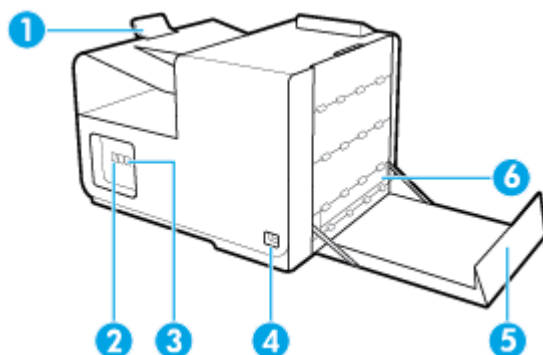

Oznaka	Opis
1	Graničnik izlazne ladice
2	Ethernet priključak

Oznaka	Opis
3	USB priključak tipa A i USB priključak tipa B
4	Priključak kabela napajanja
5	Lijeva vrata
6	Duplekser

## Prikaz vratašaca za pristup spremniku s tintom

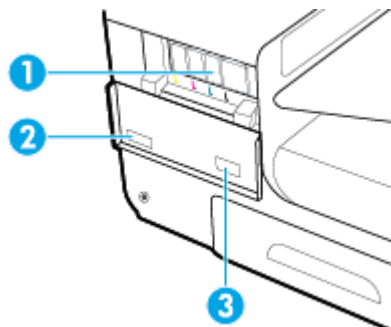

Oznaka	Opis
1	Utori spremnika
2	Serijski broj i broj proizvoda
3	Brojevi dijela spremnika

# Uključivanje i isključivanje napajanja

**OBAVIJEST:** Da biste spriječili oštećenje proizvoda, koristite samo kabel za napajanje koji je isporučen s proizvodom.

- [Uključivanje uređaja](#)
- [Upravljanje napajanjem](#)
- [Isključivanje uređaja](#)

## Uključivanje uređaja

1. Priključite kabel za napajanje isporučen uz proizvod u priključak na poleđini uređaja.
2. Uključite kabel za napajanje u zidnu utičnicu s adekvatnim nazivnim naponom.

 **NAPOMENA:** Provjerite odgovara li izvor napajanja ulaznom naponu naznačenom na uređaju. Uređaj koristi struju napona 100–240 Vac ili 200–240 Vac pri 50/60 Hz.

3. Pritisnite i pustite gumb za napajanje na prednjoj strani proizvoda.

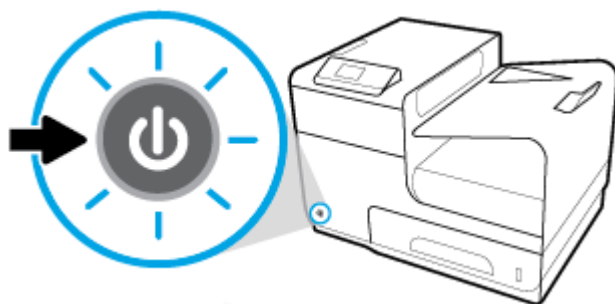

## Upravljanje napajanjem

Pisači HP PageWide Pro 452dn/dw series imaju značajke upravljanja napajanjem koje pridonose smanjenju potrošnje i uštedi energije.

- Način mirovanja prebacuje proizvod u stanje smanjenje potrošnje energije ako je neaktivan tijekom nekog određenog razdoblja. Vrijeme nakon kojeg uređaj ulazi u stanje mirovanja možete postaviti na upravljačkoj ploči.
- Naredba Schedule On/Off (Zakazivanje uključivanja/isključivanja) omogućuje vam automatsko uključivanje i isključivanje proizvoda u dane i vremena koje postavite na upravljačkoj ploči. Možete, primjerice, zakazati isključivanje proizvoda u 18.00 od ponedjeljka do petka.

### Postavljanje vremena prelaska u stanje mirovanja

1. Otvorite nadzornu ploču na upravljačkoj ploči (povucite karticu nadzorne ploče na vrhu bilo kojeg zaslona prema dolje ili dotaknite područje nadzorne ploče na početnom zaslonu).
2. Na nadzornoj ploči upravljačke ploče dodirnite .
3. Dodirnite [Upravljanje napajanjem](#), a zatim [Stanje mirovanja](#).
4. Odaberite neku od mogućnosti vremenskog intervala.

Proizvod prelazi u stanje smanjene potrošnje energije kada je neaktivan tijekom odabranog razdoblja.

### Zakazivanje uključivanja ili isključivanja proizvoda

1. Na upravljačkoj ploči pisača dodirnite [Postavke](#) > [Postavljanje pisača](#).
2. Dodirnite [Rukovanje napajanjem](#), a zatim [Zakaži uključivanje/isključivanje pisača](#).
3. Odaberite mogućnost [Schedule On](#) (Zakaži uključivanje) ili [Schedule Off](#) (Zakaži isključivanje) pa odaberite dan i vrijeme koje želite zakazati.

Proizvod se uključuje ili isključuje u odabrano vrijeme odabranog dana.

### Isključivanje uređaja

---

**OBAVIJEST:** Nemojte isključivati uređaj ako mu nedostaje spremnik. Moglo bi doći do oštećenja proizvoda.

- ▲ Pritisnite i pustite gumb za napajanje na prednjoj strani proizvoda da biste isključili pisač HP PageWide Pro 452dn/dw series.

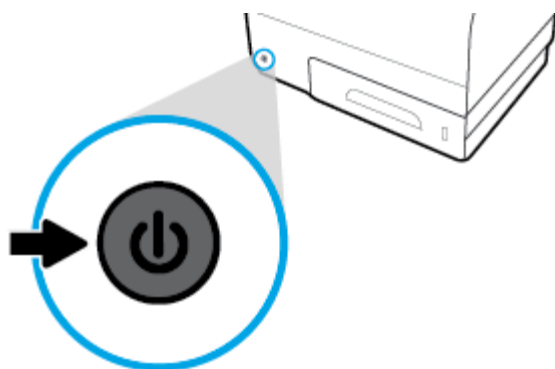

Na upravljačkoj se ploči prikazuje poruka upozorenja ako pokušate isključiti proizvod dok nedostaju neki spremnici.

---

**OBAVIJEST:** Da biste spriječili probleme s kvalitetom ispisa, proizvod isključujte samo pomoću gumba za napajanje s prednje strane. Nemojte isključivati proizvod iz zidne utičnice, isključivati letvu produžnog kabela ni koristiti neku drugu metodu.

---

# Korištenje upravljačke ploče





- [Gumbi izbornika upravljačke ploče](#)
- [Navigacija po izbornicima upravljačke ploče uređaja](#)
- [Gumbi akcije upravljačke ploče](#)
- [Status potrošnog materijala na upravljačkoj ploči](#)
- [Značajke pomoći](#)

 **NAPOMENA:** Sitni tekst na upravljačkoj ploči nije namijenjen dugotrajnom gledanju.

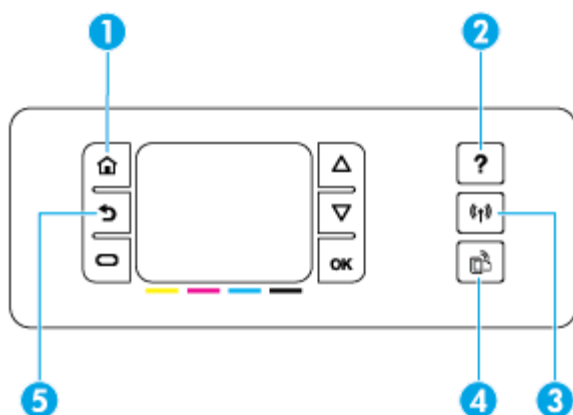
## Gumbi izbornika upravljačke ploče

Gumbi na upravljačkoj ploči pisača HP PageWide Pro 452dn/dw series omogućuje vam prikaz izbornika na zaslonu i navigaciju po njima.



1		<b>Gumb Home (Početno).</b> Dodirnite da biste prikazali početni zaslon upravljačke ploče.
2		<b>Gumb pomoći.</b> Dodirnite da biste prikazali izbornik Help (Pomoć).
3		<b>Bežična veza</b> Svjetli plavo kada je proizvod povezan s bežičnom mrežom. Trepće dok proizvod traži bežičnu vezu. Isključen kada je proizvod povezan s ožičenom mrežom ili putem USB kabela. <b>NAPOMENA:</b> Nije dostupno na modelu HP PageWide Pro 452dn.
4		<b>Gumb HP.</b> Pritisnite da biste pristupili značajkama HP-ovih web-usluga. Dodirnite da biste pristupili značajkama HP-ovih web-usluga. HP ePrint omogućuje vam ispis s računala, tableta ili pametnog telefona slanjem dokumenata na adresu e-pošte proizvođača. <b>NAPOMENA:</b> Nije dostupno na modelu HP PageWide Pro 452dn.
5		<b>Gumb za natrag.</b> Pritisnite da biste se vratili na prethodni izbornik ili prikaz.

## Navigacija po izbornicima upravljačke ploče uređaja

Gumbi na upravljačkoj ploči omogućuju vam pomicanje po izbornicima i odabir između mogućnosti na popisu izborniku.

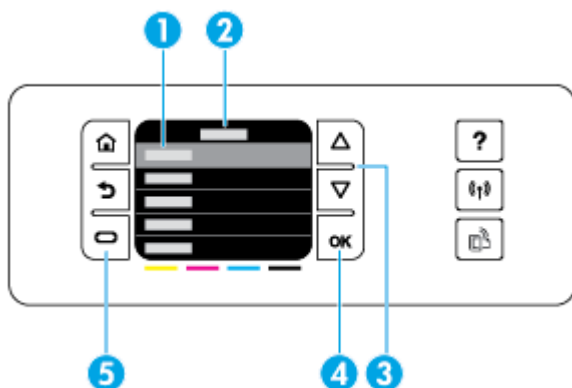

- 1 **Popis izbornika.** Na zaslonu se prikazuju pet stavki izbornika. Dodirnite gumb **OK** da biste odabrali označenu stavku.
- 2 **Naslov izbornika.** Prikazuje se na vrhu popisa izbornika.
- 3 **Gore i dolje.** Pomoću tih gumba pomičite se po popisu izbornika i označujte stavke.
- 4 **OK.** Dodirnite da biste odabrali istaknutu stavku s popisa izbornika.
- 5 **Odustani.** Dodirnite da biste odustali od zadatka ispisa ili drugog trenutnog procesa ili pak da biste odabrali stavku izbornika koja se prikazuje u donjem lijevom kutu popisa izbornika.

## Gumbi akcije upravljačke ploče

Katkad se na upravljačkoj ploči prikazuje poruka u kojoj se od vas traži da odustanete od procesa, npr. od zadatka ispisa, ili da odaberete jednu od dvije mogućnosti: primjerice, **Cancel** (Odustani) ili **Continue** (Nastavi). Mogućnosti se prikazuju na dnu popisa izbornika na zaslonu.

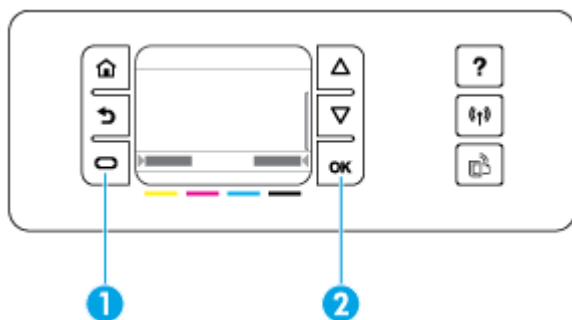

- 1 **Odustani.** Dodirnite da biste prekinuli trenutni proces ili da biste odabrali mogućnost u donjem lijevom kutu popisa izbornika.
- 2 **OK.** Dodirnite da biste odabrali mogućnost u donjem desnom kutu popisa izbornika (npr. [Nastavi](#)).

## Status potrošnog materijala na upravljačkoj ploči

Procijenjene razine spremnika u uređaju HP PageWide možete provjeriti na upravljačkoj ploči pisača.

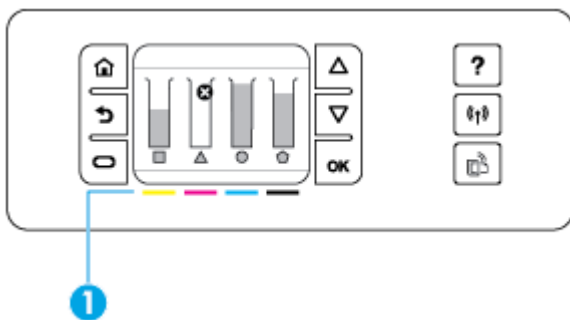

1. Na početnom zaslonu upravljačke ploče pisača dodirnite [Postavke](#) .
2. Odaberite [Tools](#) (Alati).
3. Odaberite [Supply Status](#) (Status potrošnog materijala).

Na upravljačkoj ploči prikazuje se razina spremnika za svaki od četiri spremnika u boji.

---

1 **Razine spremnika.** Trake naznačuju razine žutog, magenta, cijan i crnog spremnika.

---

## Značajke pomoći

Pisači HP PageWide Pro 452dn/dw series imaju ugrađeni sustav pomoć kojemu se može pristupiti s upravljačke ploče. Značajke pomoći obuhvaćaju savjete, važne informacije o proizvodu koje možete prikazati ili ispisati te animacije koje pokazuju zadatke ili rješavaju probleme.

Da bi se prikazale značajke pomoći, na upravljačkoj ploči pisača dodirnite **?**.

- [Informacije o pisaču](#)
- [Animacije pomoći](#)

## Informacije o pisaču

U izvješću o statusu pisača prikazuje se sljedeće informacije o pisaču HP PageWide Pro 452dn/dw series:

- Naziv i broj modela
- Serijski broj proizvoda
- ID servisiranja proizvoda
- Broj trenutne verzije firmvera
- Informacije o korištenju, statusu i postavkama ako ispišete cijele stranice sa svim informacijama o proizvodu i izvješćem o statusu pisača.

### Prikaz ili ispis izvješća o statusu pisača

1. Na početnom zaslonu upravljačke ploče pisača dodirnite [Postavke](#) .
2. Dodirnite [Ispis izvješća](#).
3. Dodirnite [Izvješće o statusu pisača](#).

## Animacije pomoći

Ugrađeni sustav pomoći sadrži animacije koje prikazuju kako obaviti zadatke ili riješiti probleme. Da biste odabrali i prikazali dostupnu animaciju pomoći:

1. Na upravljačkoj ploči pisača dodirnite **?**.
2. Dodirnite [Videozapisi s uputama](#).
3. Odaberite animaciju koju želite reproducirati na zaslonu upravljačke ploče pisača.

## Tihi način rada

Da biste minimizirali buku pisača, koristite tihi način rada. Način rada možete omogućiti s upravljačke ploče ili HP-ova ugrađenog web-poslužitelja (EWS).



**NAPOMENA:** Tihi način rada usporava brzinu pisača. Ako to smanjuje produktivnost, možete način rada isključiti.

### Uključivanje i isključivanje tihog načina rada putem upravljačke ploče

1. Otvorite nadzornu ploču na upravljačkoj ploči (povucite karticu nadzorne ploče na vrhu bilo kojeg zaslona prema dolje ili dotaknite područje nadzorne ploče na početnom zaslonu).
2. Na nadzornoj ploči upravljačke ploče dodirnite .
3. Dodirnite **Tihi način rada** i uključite ga ili isključite.

### Uključivanje i isključivanje tihog načina rada s EWS-a

1. Otvorite ugrađeni web-poslužitelj (EWS). Dodatne informacije potražite u odjeljku [Otvaranje EWS-a](#).
2. Kliknite karticu **Postavke**.
3. U odjeljku **Preference** dodirnite **Tihi način rada** i uključite ga ili isključite.
4. Kliknite **Apply (Primijeni)**.

---

## 2 Povezivanje uređaja

- [Povezivanje proizvoda s računalom ili mrežom](#)
- [Povezivanje računala ili uređaja s proizvodom koristeći Wi-Fi Direct](#)
- [Instalirajte HP-ov softver pisača za bežični proizvod koji se već nalazi u mreži](#)
- [Otvaranje softvera pisača \(Windows\)](#)
- [Upravljanje mrežnim postavkama](#)

# Povezivanje proizvoda s računalom ili mrežom

## Povezivanje proizvoda putem USB kabela

Proizvod možete povezati s računalom pomoću USB kabela.

Proizvod podržava povezivanje putem USB 2.0 priključka. Koristite USB kabel A ili B vrste. HP preporučuje korištenje kabela koji nije duži od 2 m.

---

**OBVIJEST:** Ne priključujte USB kabel dok softver za instalaciju to ne zatraži od vas.

---

1. Zatvorite sve otvorene programe na računalu.
2. Instalirajte softver pisača s adrese [123.hp.com/pagewide](http://123.hp.com/pagewide) (preporučuje se) ili s CD-a s HP-ovim softverom koji je isporučen uz pisač, a zatim slijedite upute na zaslonu.



**NAPOMENA:** Ako instalirate na računalu Mac, kliknite **O programu HP Easy Start** da biste instalirali softver.

---

3. Kada se to od vas zatraži, odaberite mogućnost **USB - Connect the printer to the computer using a USB cable** (USB - povežite pisač s računalom putem USB kabela) pa kliknite gumb **Dalje**.



**NAPOMENA:** Prikazuje se dijaloški okvir s upozorenjem da web-servisi (HP ePrint te ispisne aplikacije) nisu dostupni za instalaciju putem USB veze. Kliknite **Da** da biste nastavili s instalacijom putem USB veze ili **Ne** da biste je otkazali.

---

4. Kada to softver od vas zatraži, povežite kraj vrste B USB kabela s priključkom (1) sa stražnje strane proizvoda.

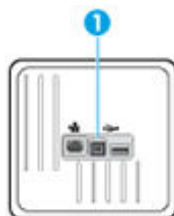

5. Kada je instalacija dovršena, ispišite probnu stranicu ili stranicu iz bilo kojeg programa kako biste se uvjerali da je ispisni softver ispravno instaliran.

## Povezivanje proizvoda s mrežom

Proizvod podržava povezivanje s ožičenom ili na bežičnom mrežom.

### Podržani mrežni protokoli

Proizvodi HP PageWide Pro 452 podržavaju sljedeće mrežne protokole.

- 
- TCP/IPv4
  - IPv6
  - DHCP, AutoIP
  - DHCP v6
  - HTTP poslužitelj, HTTP klijent
  - SMTP klijent za upozorenja
  - SNMP v1
  - Biblioteka Open\_ssl
  - Bonjour
  - gSOAP
  - SAND box
  - LPD
  - Bootp, Bootp TCE improvement
  - Netbios
  - WINS
  - LLMNR
  - CIFS v6
- 

## Povezivanje proizvoda pomoću ožičene mreže

Koristite postupak da biste instalirali proizvod na ožičenoj mreži putem sustava Windows.

1. Priključite Ethernet kabel u proizvod (1) i u mrežu. Uključite uređaj.

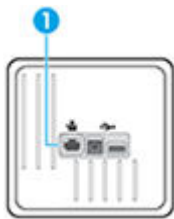

2. Pričekajte 60 sekundi prije nastavka. Tijekom tog vremena mreža prepoznaje proizvod i dodjeljuje mu IP adresu ili naziv glavnog računala za proizvod.
3. Otvorite nadzornu ploču na upravljačkoj ploči (povucite karticu nadzorne ploče na vrhu bilo kojeg zaslona prema dolje ili dotaknite područje nadzorne ploče na početnom zaslonu).
4. Na nadzornoj ploči upravljačke ploče dodirnite  da bi se prikazala IP adresa. Dodirnite [Detalji o ispisu](#) da biste ispisali stranicu s IP adresom.

## Povezivanje proizvoda pomoću bežične mreže (samo bežični modeli)

Proizvod s bežičnom mrežom možete povezati pomoću sljedećih metoda.

- [Povezivanje proizvoda s bežičnom mrežom pomoću čarobnjaka za bežičnu vezu](#)
- [Povezivanje proizvoda s bežičnom mrežom pomoću WPS-a](#)
- [Ručno povezivanje proizvoda s bežičnom mrežom](#)

Ako bežični usmjerivač ne podržava Wi-Fi Protected Setup (WPS), zatražite postavke mreže bežičnog usmjerivača od administratora sustava ili dovršite sljedeće zadatke.

- Probavite naziv bežične mreže ili zadani naziv mreže (SSID).
- Pribavite lozinku ili enkripcijski ključ za bežičnu mrežu.



**NAPOMENA:** Prije instaliranja softvera proizvoda uređaj ne smije biti povezan s mrežom putem Ethernet kabela.

### Povezivanje proizvoda s bežičnom mrežom pomoću čarobnjaka za bežičnu vezu

Čarobnjak za postavljanje bežične veze najbolji je način instaliranja proizvoda putem bežične mreže.

1. Otvorite nadzornu ploču na upravljačkoj ploči (povucite karticu nadzorne ploče na vrhu bilo kojeg zaslona prema dolje ili dotaknite područje nadzorne ploče na početnom zaslonu).
2. Na nadzornoj ploči upravljačke ploče dodirnite .
3. Dodirnite **Postavljanje mreže**, a zatim **Bežične postavke**.
4. Dodirnite **Čarobnjak za bežič. post.**.
5. Proizvod traži dostupne bežične mreže i prikazuje popis mrežnih naziva (SSID-ova). Odaberite SSID za bežični usmjerivač s popisa ako je dostupan. Ako se SSID za bežični usmjerivač ne nalazi na popisu, dodirnite **Unesite SSID**. Kada se od vas zatraži vrsta mrežne sigurnosti, odaberite vrstu koju bežični usmjerivač koristi. Na zaslonu upravljačke ploče otvorit će se tipkovnica.
6. Učinite nešto od sljedećeg:
  - Ako bežični usmjerivač koristi WPA sigurnost, upišite lozinku na tipkovnici.
  - Ako bežični usmjerivač koristi WEP sigurnost, upišite ključ na tipkovnici.
7. Dodirnite **OK** i pričekajte da proizvod uspostavi vezu s bežičnim usmjerivačem. Uspostavljanje bežične veze može potrajati nekoliko minuta.

### Povezivanje proizvoda s bežičnom mrežom pomoću WPS-a

Prije nego povežete pisač s bežičnom mrežom pomoću WPS-a, provjerite jesu li sljedeći uvjeti ispunjeni:

- Bežična mreža 802.11b/g/n koja sadrži bežični usmjerivač s omogućenim WPS-om ili pristupnu točku.





**NAPOMENA:** Pisač podržava isključivo veze na 2,4 GHz.

- računalo mora biti povezano s bežičnom mrežom s kojom namjeravate povezati pisač Na računalu morate imati instaliran HP-ov softver za pisač.

Ako imate WPS usmjerivač s WPS gumbom, koristite metodu **konfiguriranja putem gumba**. Ako niste sigurni ima li vaš usmjerivač taj gumb, slijedite **metodu s PIN-om**.



#### Metoda Push Button

1. Na upravljačkoj ploči pritisnite i držite gumb  na pisaču dulje od tri sekunde da biste pokrenuli način konfiguriranja putem WPS gumba. Počinje treptati indikator .
2. Pritisnite WPS gumb na usmjerivaču.

Proizvod pokreće mjerač vremena tijekom dvije minute koliko otprilike traje uspostava bežične veze.

#### PIN metoda

1. Pronađite PIN za WPS.

- a. Otvorite nadzornu ploču na upravljačkoj ploči (povucite karticu nadzorne ploče na vrhu bilo kojeg zaslona prema dolje ili dotaknite područje nadzorne ploče na početnom zaslonu).
  - b. Na nadzornoj ploči upravljačke ploče dodirnite .
  - c. Dodirnite **Postavljanje mreže**, a zatim **Bežične postavke**.
  - d. Dodirnite **Wi-Fi Protected Setup**, a zatim **PIN**.
2. Na upravljačkoj ploči pritisnite i držite gumb  na pisaču dulje od tri sekunde da biste pokrenuli način konfiguriranja putem WPS gumba. Počinje treptati indikator .
  3. Otvorite konfiguracijski uslužni program ili softver za bežični usmjerivač ili bežičnu pristupnu točku, a potom upišite PIN za WPS.

---

 **NAPOMENA:** Dodatne informacije o korištenju konfiguracijskog uslužnog programa potražite u dokumentaciji koju ste dobili uz usmjerivač ili bežičnu pristupnu točku.

---

4. Pričekajte približno dvije minute. Kad se pisač uspješno poveže, indikator  prestat će treptati, no i dalje će svijetliti.

### Ručno povezivanje proizvoda s bežičnom mrežom

Tijekom prvih 120 minuta postavljanja ili nakon ponovnog postavljanja zadanih postavki mreže (i bez mrežnog kabela povezanog s proizvodom) bežični radio proizvoda emitirat će bežičnu mrežu za postavljanje za proizvod.

Naziv te mreže je "HP-Setup-xx-[product name]" (HP-Postavljanje-xx-[naziv proizvoda]).

---

 **NAPOMENA:** "xx" u mrežnom nazivu su posljednja dva znaka MAC adrese proizvoda. Naziv proizvoda je HP PageWide Pro 452dw.

---

1. Na proizvodu na kojem je omogućena bežična mreža povežite se s mrežom za postavljanje za uređaj.
2. Dok ste povezani s tom mrežom za postavljanje otvorite web-preglednik pa pomoću sljedeće IP adrese otvorite HP-ov ugrađeni web-poslužitelj (EWS).
  - 192.168.223.1
3. U EWS-u pronađite čarobnjak za bežično postavljanje i slijedite upute da biste ručno povezali proizvod.

---

 **NAPOMENA:** Prema zadanim postavkama proizvod koristi Automatski DHCP.

---



# Povezivanje računala ili uređaja s proizvodom koristeći Wi-Fi Direct

Wi-Fi Direct vam omogućuje bežični ispis s računala, pametnog telefona, tablet računala ili drugog uređaja s podrškom za bežične veze bez povezivanja s postojećom bežičnom mrežom.

## Smjernice za korištenje značajke Wi-Fi Direct

- Provjerite ima li računalo ili mobilni uređaj potrebni softver:
  - Ako koristite računalo, provjerite jeste li instalirali softver pisača s adrese [123.hp.com/pagewide](http://123.hp.com/pagewide) (preporučuje se) ili s CD-a s HP-ovim softverom koji je isporučen uz pisač.  
  
Ako niste instalirali softver za HP-ov pisač na računalo, najprije se povežite sa značajkom Wi-Fi Direct, a zatim instalirajte softver za pisač. Kada softver za pisač zatraži vrstu veze, odaberite **Bežična veza**.
  - Ako koristite mobilni uređaj, provjerite jeste li instalirali kompatibilnu aplikaciju za ispis. Dodatne informacije o mobilnom ispisu potražite na web-mjestu [HP Mobile Printing](#).
- Provjerite je li uključen Wi-Fi Direct za pisač.
- Istu vezu usluge Wi-Fi Direct može koristiti do pet računala i mobilnih uređaja.
- Wi-Fi Direct možete koristiti i dok je pisač povezan s računalom putem USB kabela ili s mrežom putem bežične veze.
- Wi-Fi Direct ne možete koristiti za povezivanje računala, mobilnog uređaja ili pisača s internetom.

## Isključivanje značajke Wi-Fi Direct

1. Otvorite nadzornu ploču na upravljačkoj ploči (povucite karticu nadzorne ploče na vrhu bilo kojeg zaslona prema dolje ili dotaknite područje nadzorne ploče na početnom zaslonu).
2. Na nadzornoj ploči upravljačke ploče dodirnite .
3. Dodirnite .
4. Ako zaslون prikazuje da je značajka Wi-Fi Direct isključena, dodirnite [Wi-Fi Direct](#) i uključite je.

 **SAVJET:** Wi-Fi Direct možete omogućiti i na ugrađenom web-poslužitelju (EWS). Informacije o korištenju ugrađenog poslužitelja (EWS) potražite u dijelu [HP Embedded Web Server](#).

## Ispis s mobilnog uređaja s podrškom za bežičnu vezu

Provjerite jeste li na mobilni uređaj instalirali kompatibilnu aplikaciju za ispis. Dodatne informacije potražite na adresi [www.hp.com/global/us/en/eprint/mobile\\_printing\\_apps.html](http://www.hp.com/global/us/en/eprint/mobile_printing_apps.html).

1. Provjerite jeste li uključili Wi-Fi Direct na pisaču.
2. Uključite Wi-Fi vezu na mobilnom uređaju. Dodatne informacije potražite u dokumentaciji koju ste dobili uz mobilni uređaj.

 **NAPOMENA:** Ako vaš mobilni uređaj ne podržava Wi-Fi, ne možete koristiti Wi-Fi Direct.

3. Povežite se s novom mrežom putem mobilnog uređaja. Koristite postupak kojim se obično povezujete s novom bežičnom mrežom ili pristupnom točkom. Odaberite naziv za Wi-Fi Direct s popisa prikazanih bežičnih mreža, primjerice **DIRECT-\*\*-HP PageWide XXXX** (pri čemu simboli \*\* označavaju jedinstvene znakove za identifikaciju pisača, a XXXX na pisaču označava model pisača).

Kada se to zatraži, unesite Wi-Fi Direct lozinku.

4. Ispišite dokument.

## Ispis s bežičnog računala (Windows)

1. Provjerite je li uključen Wi-Fi Direct za pisač.
2. Uključite Wi-Fi vezu računala. Dodatne informacije potražite u dokumentaciji koju ste dobili uz računalo.



**NAPOMENA:** Ako vaše računalo ne podržava Wi-Fi, ne možete koristiti Wi-Fi Direct.

3. Povežite se s novom mrežom putem računala. Koristite postupak kojim se obično povezujete s novom bežičnom mrežom ili pristupnom točkom. Odaberite naziv za Wi-Fi Direct s popisa prikazanih bežičnih mreža, primjerice **DIRECT-\*\*-HP PageWide XXXX** (pri čemu simboli \*\* označavaju jedinstvene znakove za identifikaciju pisača, a XXXX na pisaču označava model pisača).

Kada se to zatraži, unesite Wi-Fi Direct lozinku.



**NAPOMENA:** Da biste pronašli lozinku, na početnom zaslonu dodirnite  (Wi-Fi Direct).

4. Prijedite na 5. korak ako je pisač instaliran i povezan s računalom putem bežične mreže. Ako ste pisač instalirali i povezali s računalom putem USB kabela, slijedite korake u nastavku da biste instalirali softver pisača putem veze HP Wi-Fi Direct.
  - a. Otvorite softver za pisač. Dodatne informacije potražite u odjeljku [Otvaranje softvera pisača \(Windows\)](#).
  - b. Kliknite **Postavljanje pisača i softver**, a zatim kliknite **Povezivanje novog pisača**
  - c. Kada se pojavi zaslon **Mogućnosti povezivanja**, odaberite **Bežična veza**.  
Na popisu pisača odaberite softver za svoj HP-ov pisač.
  - d. Slijedite upute na zaslonu.
5. Ispišite dokument.

## Ispis s bežičnog računala (OS X)

1. Provjerite je li uključen Wi-Fi Direct za pisač.
2. Uključite Wi-Fi na računalu.  
Dodatne informacije potražite u dokumentaciji tvrtke Apple.
3. Kliknite ikonu za Wi-Fi i odaberite naziv za Wi-Fi Direct, primjerice **DIRECT-\*\*-HP PageWide XXXX** (pri čemu simboli \*\* označavaju jedinstvene znakove za identifikaciju pisača, a XXXX na pisaču označava model pisača).  
Ako je Wi-Fi Direct uključen uz zaštitu, upišite lozinku kad se to od vas zatraži.
4. Dodajte pisač.

- a. Otvorite **Preference sustava**.
- b. Kliknite **Printers (Pisači)**.
- c. Kliknite + ispod popisa pisača s lijeve strane.
- d. Odaberite pisač s popisa otkrivenih pisača (u desnom stupcu pored naziva pisača navedena je riječ "Bonjour"), a potom kliknite **Dodaj**.

## Instalirajte HP-ov softver pisača za bežični proizvod koji se već nalazi u mreži

Ako je proizvod već dobio IP adresu u bežičnoj mreži i želite instalirati softver proizvoda na računalo, dovršite sljedeće korake.

1. Potražite IP proizvoda (na nadzornoj ploči upravljačke ploče dodirnite .
2. Instalirajte softver pisača s adrese [123.hp.com/pagewide](https://123.hp.com/pagewide) (preporučuje se) ili s CD-a s HP-ovim softverom koji je isporučen uz pisač.
3. Slijedite upute na zaslону.
4. Kada se to od vas zatraži, odaberite **Bežično - povezivanje pisača s bežičnom vezom i internetom**, a zatim kliknite **Dalje**.
5. S popisa dostupnih pisača odaberite pisač s točnom IP adresom.

## Otvaranje softvera pisača (Windows)

Ovisno o operacijskom sustavu, možete otvoriti softver pisača kako slijedi:

- **Windows 10:** na radnoj površini računala kliknite **Start**, odaberite **Sve aplikacije**, kliknite **HP**, kliknite mapu za pisač, a zatim odaberite ikonu s nazivom pisača.
- **Windows 8,1:** Kliknite strelicu dolje u donjem lijevom kutu početnog zaslona i odaberite naziv pisača.
- **Windows 8:** Desnom tipkom miša kliknite prazno područje na početnom zaslonu, pa **Sve aplikacije** na traci aplikacija te na kraju odaberite naziv pisača.
- **Windows 7, Windows Vista i Windows XP:** Na radnoj površini računala kliknite **Start**, odaberite **Svi programi**, kliknite **HP**, a zatim mapu pisača te odaberite ikonu s nazivom pisača.

# Upravljanje mrežnim postavkama

- [Prikaz i promjena mrežnih postavki](#)
- [Postavljanje ili promjena lozinke proizvoda](#)
- [Ručno konfiguriranje TCP/IP parametara s upravljačke ploče](#)
- [Postavke brzine veze i obostranog ispisa](#)

## Prikaz i promjena mrežnih postavki

Pomoću HP-ova ugrađena web-poslužitelja pregledajte ili promijenite postavke IP konfiguracije.

1. Potražite IP proizvoda (na nadzornoj ploči upravljačke ploče dodirnite .
2. Upišite IP adresu proizvoda u adresnu traku web-preglednika da biste otvorili HP-ov ugrađeni web-poslužitelj.
3. Kliknite karticu **Mreža** da biste dobili informacije o mreži. Postavke možete promijeniti po želji.

## Postavljanje ili promjena lozinke proizvoda

Koristite HP-ov ugrađeni web-poslužitelj da biste postavili lozinku ili promijenili postojeću lozinku uređaja na mreži kako neovlašteni korisnici ne bi mogli mijenjati postavke proizvoda.

1. Potražite IP proizvoda (na nadzornoj ploči upravljačke ploče dodirnite .
2. U adresnu traku u pregledniku unesite IP adresu uređaja. Kliknite karticu **Postavke**, zatim **Sigurnost**, a zatim vezu **Postavke lozinke**.



**NAPOMENA:** Ako je prethodno postavljena lozinka, na pojavu upita potrebno ju je upisati. Kao korisničko ime upišite "admin" zajedno s lozinkom, a zatim kliknite **Primijeni**.

3. Upišite novu lozinku u polja **Lozinka** i **Potvrdite lozinku**.
4. Pri dnu prozora kliknite **Primijeni** da biste spremili lozinku.

## Ručno konfiguriranje TCP/IP parametara s upravljačke ploče

Pomoću izbornika na upravljačkoj ploči ručno postavite IPv4 adresu, masku podmreže i zadani pristupnik.

1. Otvorite nadzornu ploču na upravljačkoj ploči (povucite karticu nadzorne ploče na vrhu bilo kojeg zaslona prema dolje ili dotaknite područje nadzorne ploče na početnom zaslonu).
2. Na nadzornoj ploči upravljačke ploče dodirnite .
3. Dodirnite [Postavljanje mreže](#), a zatim [Postavke Ethernet veze](#).
4. Dodirnite [Napredne postavke](#), a zatim [IP postavke](#).
5. Dodirnite [Ručno](#), a zatim [IP adresa](#).
6. Pomoću numeričke tipkovnice učinite sljedeće:

- Unesite IP adresu, a zatim dodirnite [Završeno](#) .
- Unesite masku podmreže, a zatim dodirnite [Završeno](#) .
- Unesite zadani pristupnik, a zatim dodirnite [Završeno](#) .

7. Dodirnite [Promijeni](#).

## Postavke brzine veze i obostranog ispisa



**NAPOMENA:** Ove informacije vrijede samo za Ethernet (ožičene) mreže. Ne vrijede za bežične mreže.

Brzina veze i način komunikacije poslužitelja ispisa mora odgovarati podacima mrežnog koncentratora. U većini situacija ostavite proizvod u automatskom načinu rada. Neispravne promjene postavki brzine veze i obostranog ispisa mogu proizvedu onemogućiti komunikaciju s ostalim mrežnim uređajima. Ako želite unijeti promjene, koristite upravljačku ploču pisača.



**NAPOMENA:**

- Postavka mora odgovarati proizvodu na mreži s kojim se povezujete (mrežni koncentrator, preklopnik, pristupnik, usmjerivač ili računalo).
- Unos promjena u te postavke može uzrokovati isključivanje i ponovno uključivanje proizvoda. Promjene unosite samo kada je proizvod neaktivan.

1. Otvorite nadzornu ploču na upravljačkoj ploči (povucite karticu nadzorne ploče na vrhu bilo kojeg zaslona prema dolje ili dotaknite područje nadzorne ploče na početnom zaslonu).
2. Na nadzornoj ploči upravljačke ploče dodirnite .
3. Dodirnite [Postavljanje mreže](#), a zatim [Postavke Ethernet veze](#).
4. Dodirnite [Napredne postavke](#), a zatim [Brzina veze](#).
5. Odaberite neku od sljedećih mogućnosti.

Postavka	Opis
<a href="#">Automatic (Automatsko)</a>	Poslužitelj ispisa automatski se sam konfigurira radi najveće brzine veze i načina komunikacije koji su dopušteni u mreži.
<a href="#">10-Full (10-puna)</a>	10 Mb/s, dvosmjerni prijenos
<a href="#">10-Half (10-pola)</a>	10 Mb/s, naizmjenični prijenos
<a href="#">100-Full (100-puna)</a>	100 Mb/s, dvosmjerni prijenos
<a href="#">100-Half (100-pola)</a>	100 Mb/s, naizmjenični prijenos

---

## 3 Upravljanje pisačem i servisi

- [HP Embedded Web Server](#)
- [Web-servisi](#)
- [Softver HP Web Jetadmin](#)
- [Sigurnosne značajke uređaja](#)
- [HP Printer Assistant u sustavu softver pisača \(Windows\)](#)
- [HP Utility \(OS X\)](#)
- [AirPrint™ \(OS X\)](#)

# HP Embedded Web Server

- [O EWS-u](#)
- [O kolačićima](#)
- [Otvaranje EWS-a](#)
- [Značajke](#)

## O EWS-u

Uređaj je opremljen HP-ovim ugrađenim web-poslužiteljem (EWS) koji osigurava pristup informacijama o uređaju i aktivnostima mreže. EWS osigurava okruženje u kojem je moguće pokretanje web-programa, na sličan način kao što operacijski sustav, poput sustava Windows, osigurava okruženje za pokretanje programa na računalu. Izlaz s tih programa može se prikazati putem web-preglednika.

EWS se nalazi u hardverskom uređaju (poput HP-ova pisača) ili firmveru, za razliku od softvera koji se učitava na mrežnom poslužitelju.

Prednost ugrađenog web-poslužitelja je u tome što omogućava sučelje za uređaj koje može koristiti bilo tko s mrežnim uređajem i računalom. Ne morate instalirati niti konfigurirati poseban softver, morate imati samo podržani web-preglednik na računalu. Da biste stekli pristup ugrađenom web-poslužitelju, u pregledniku u redak za adresu upišite IP adresu uređaja.

## O kolačićima

EWS stavlja male tekstne datoteke (kolačiće) na vaš tvrdi disk dok pretražujete internet. Te datoteke omogućuju ugrađenom web-poslužitelju da prepozna vaše računalo pri sljedećem posjetu. Primjerice, ako ste konfigurirali jezik ugrađenog web-poslužitelja, kolačić pomaže u pamćenju odabranog jezika tako da se pri sljedećem pristupu ugrađenom web-poslužitelju stranice prikazuju na tom jeziku. Iako se neki kolačići brišu nakon svake sesije (npr. kolačić u kojem je spremljen odabrani jezik), oni drugi (npr. kolačić u kojem su spremljene preference specifične za korisnika) pohranjuju se na računalu dok ih ručno ne očistite.

---

 **VAŽNO:** Kolačići koje EWS pohranjuje na računalu koriste se samo za spremanje postavki na računalo ili za razmjenu informacija između pisača i računala. Ti se kolačići ne šalju na HP-ova web-mjesta.

---

Svoj preglednik možete konfigurirati da prihvaća sve kolačiće ili pak da vas upozori za svaki ponudeni kolačić, čime vam omogućuje da sami odlučite koje kolačiće želite prihvatiti ili odbiti. Putem preglednika možete i ukloniti neželjene kolačiće.

Ako odaberete onemogućivanje kolačića, mogli biste, ovisno o pisaču, onemogućiti i jednu ili više sljedećih značajki:

- početak rada na mjestu na kojem ste izašli iz aplikacije (posebice korisno prilikom korištenja čarobnjaka za postavljanje)
- pamćenje postavki jezika za preglednik EWS-a
- personalizacija početne stranice EWS-a

Informacije o načinu mijenjanja postavki privatnosti i kolačića te načinu pregleda i brisanja kolačića potražite u dokumentaciji dostupnoj uz vaš web-preglednik.

## Otvaranje EWS-a

Da biste otvorili EWS, učinite jedno od sljedećeg:

- U podržanom web-pregledniku upišite IP adresu okvir za adresu. (Da biste dobili IP adresu, na nadzornoj ploči upravljačke ploče dodirnite )
- U softveru pisača otvorite HP Printer Assistant i na kartici **Ispis** kliknite **Početna stranica pisača (EWS)**.  
Dodatne informacije potražite u odjeljku [Otvaranje programa HP Printer Assistant](#).
- U operacijskom sustavu OS X koristite HP Utility ili kliknite **Preference sustava > Pisači > HP PageWide Pro 452 > Mogućnosti i potrošni materijal > Općenito > Prikaži web-stranicu pisača**.

 **NAPOMENA:** Ako prilikom otvaranja poslužitelja EWS dođe do pogreške, potvrdite da su postavke proxy poslužitelja ispravne za vašu mrežu.

 **SAVJET:** Kada otvorite URL, spremite ga kao knjižnu oznaku da biste se ubuduće mogli brzo vratiti na njega.

## Značajke

- [Kartica Početna stranica](#)
- [Kartica HP Web Services](#)
- [Kartica Network \(Mreža\)](#)
- [Kartica Alati](#)
- [Kartica Postavke](#)

 **NAPOMENA:** Promjena mrežnih postavki u EWS-u može onemogućiti neke značajke proizvoda ili softvera proizvoda.

## Kartica Početna stranica

Pomoću kartice **Početna stranica** možete otvoriti najčešće korištene stavke na karticama **Web-servisi**, **Mreža**, **Alati** i **Postavke**. Kartica **Početna stranica** sadrži sljedeće stavke.

 **NAPOMENA:** Nisu sve od sljedećih stavki prema zadanim postavkama vidljive. Koristite gumb **Personaliziraj** da bi se prikazale ili sakrile odabrane stavke.

Stavka	Opis
Postavke uštede energije	Konfiguriranje značajki uštede energije koje aktiviraju stanje mirovanja ili automatski uključuju ili isključuju pisač
Web-servisi	Omogućivanje ili onemogućivanje servisa HP ePrint ili aplikacija za ispis koje omogućuju ispis iz e-pošte
Ažuriranje pisača	Provjera postoje li nova ažuriranja pisača
Procijenjene razine spremnika	Pregled statusa razine spremnika
Sažetak o mreži	Prikaz statusa ožičene mreže (802.3) ili bežične mreže (802.11)
Alatni okvir kvalitete ispisa	Pokretanje alata za održavanje radi poboljšanja kvalitete ispisa
Čarobnjak za postavljanje bežične veze	Postavljanje bežične veze pomoću čarobnjaka

Stavka	Opis
Wi-Fi Direct	Postavljanje značajke Wi-Fi Direct radi ispisa s mobilnog uređaja izravno na pisač bez povezivanja s bežičnom mrežom
AirPrint	Postavljanje značajke AirPrint™ za ispis s proizvoda koji podržavaju Apple
Informacije o pisaču	Prikaz informacija o pisaču, kao što su serijski broj proizvoda, servisni ID, verzija firmvera i ukupan broj stranica
Administrator	Postavljanje administratorske kontrole za značajke pisača
Sigurnosno kopiranje	Sigurnosno kopiranje postavki pisača u datoteku šifriranu lozinkom
Vatrozid	Konfiguriranje mrežnog vatrozida
Izvešća pisača	Ispis stranica s informacijama o pisaču
Izvešće o korištenju	Prikaz brojača korištenja za zadatke ispisa



**NAPOMENA:** Postavke za tu stranicu automatski se spremaju u kolačićima web-preglednika. Ako se kolačići web-preglednika izbrišu, te će postavke biti izbrisane.

## Kartica HP Web Services

Koristite karticu **Web-servisi** da biste konfigurirali i omogućili HP-ove web-servise za ovaj proizvod. Za upotrebu značajke HP ePrint morate omogućiti HP web-usluge.

## Kartica Network (Mreža)

Karticu **Mreža** koristite za konfiguriranje i zaštitu mrežnih postavki uređaja kad je uređaj povezan s IP mrežom. Kartica **Mreža** ne prikazuje se ako je uređaj povezan s drugim vrstama mreža.

## Kartica Alati

Koristite karticu **Alati** da biste pregledali uslužne programe proizvoda i upravljali njima. Kartica **Alati** sadrži sljedeće stavke.

Stavka	Opis
Podaci o proizvodu	<ul style="list-style-type: none"> <li><b>Informacije o pisaču:</b> prikaz informacija o pisaču, kao što su serijski broj proizvoda, servisni ID, verzija firmvera i ukupan broj stranica</li> <li><b>Mjerač razine spremnika:</b> pregled statusa razine spremnika</li> <li><b>Postavke spremnika:</b> postavljanje praga na kojem pisač prikazuje obavijesti da su spremnici skoro prazni</li> </ul>
Izvešća	<ul style="list-style-type: none"> <li><b>Izvešće o korištenju:</b> pregledajte broj obrađenih stranica za ispis</li> <li><b>Izvešća pisača:</b> ispis različitih izvješća, kao što su popisi fontova</li> <li><b>Zapisnik događaja:</b> prikaz zadnjih 50 poruka o pogreškama pisača</li> <li><b>Dnevnik zadataka:</b> prikaz popisa nedavno korištenih zadataka pisača</li> <li><b>Dnevnik zadataka s korištenjem boje:</b> prikaz broja ispisanih stranica crno-bijelo ili u sivim tonovima te stranica u boji za sve zadatke i za pojedinačne zadatke</li> </ul>

Stavka	Opis
Uslužni programi	<ul style="list-style-type: none"> <li>• <b>Postavljanje knjižnih oznaka:</b> postavite knjižne oznake na stranice u EWS-u</li> <li>• <b>Alatni okvir kvalitete ispisa:</b> pokrenite alate za održavanje da biste poboljšali ispisnu kvalitetu ispisa</li> <li>• <b>Praćenje inventara:</b> dodijelite uređaju inventurni broj ili mjesto</li> </ul>
Sigurnosno kopiranje i vraćanje	<ul style="list-style-type: none"> <li>• <b>Sigurnosno kopiranje:</b> stvorite datoteku šifriranu lozinkom u kojoj su pohranjene postavke pisača</li> <li>• <b>Vraćanje:</b> vratite postavke pisača pomoću sigurnosne datoteke koju je stvorio EWS</li> </ul>
Ponovno pokretanje pisača	<b>Napajanje:</b> isključite, a zatim ponovno uključite pisač
Ažuriranja pisača	<b>Ažuriranja firmvera:</b> postavite pisač tako da vas upozori o ažuriranjima ili automatski instalira ažuriranja

## Kartica Postavke

Koristite karticu **Postavke** da biste postavili i održali različite mogućnosti proizvoda, uključujući upravljanje napajanjem, datum i vrijeme, sigurnost, postavke ispisa i papira, upozorenja e-pošte, tvornički zadane postavke i postavke vatrozida.

Stavka	Opis
Upravljanje napajanjem	Postavite način uštede energije tako da minimizirate količinu energije koju proizvod troši kada je neaktivan i smanjite trošenje elektroničkih komponenti
Preference	Konfigurirajte zadane postavke za općenite značajke pisača, kao što su datum i vrijeme, jezik, prikaz i podaci o anonimnom korištenju. Možete i postaviti zadane vrijednosti za određene značajke kao što su ručni unos, upravljanje ladicama i papirom, registracija slika, ColorLok i tihi način rada.
Zaštita	Konfigurirajte postavke tako da spriječe neovlašteno korištenje pisača ili određenih značajki pisača. Dodatne informacije potražite u odjeljku <a href="#">Postavke sigurnosti</a> .
Upozorenja e-poštom	Postavite zadane vrijednosti za poslužitelj e-pošte, odredišta upozorenja i postavke upozorenja
Postavke ispisa	Konfigurirajte zadane postavke za ispis (kao što su font, kvaliteta ispisa, obostrani ispis i ispis crno-bijelo ili u boji)
Vraćanje zadanih postavki	Vraćanje tvornički zadanih postavki ili mrežnih postavki
Vatrozid	Konfigurirajte postavke vatrozida, kao što su pravila, adrese, servisi i ostale mogućnosti

# Web-servisi

- [Što su web-servisi?](#)
- [Postavljanje web-servisa](#)
- [Korištenje web-servisa](#)
- [Uklanjanje web-servisa](#)

## Što su web-servisi?

Pisač pruža inovativna web-rješenja koja omogućuju brz pristup internetu, dohvaćanje dokumenata i brži ispis uz manje gnjavaže – i sve to bez računala.



**NAPOMENA:** Da biste koristili te web-značajke, pisač mora biti povezan s internetom (putem Ethernet kabela ili bežične veze). Te internetske značajke ne možete koristiti ako je pisač povezan putem USB kabela.

## HP ePrint

HP ePrint besplatni je HP-ov servis koji omogućuje ispis na pisač s podrškom za HP ePrint u bilo kojem trenutku i s bilo kojeg mjesta. To je jednostavno kao slanje poruke e-pošte na adresu e-pošte dodijeljenu pisaču kada ste na pisaču omogućili web-servis. Nisu vam potrebni posebni upravljački programi ili softver. Ako možete poslati e-poštu, možete i ispisivati s bilo kojeg mjesta pomoću servisa HP ePrint.



### NAPOMENA:

- Možete se registrirati za račun na web-mjestu [HP Connected](#) (to web-mjesto možda nije dostupno u svim državama/regijama) i prijaviti radi konfiguriranja postavki servisa ePrint.
- Kada se registrirate za račun na web-mjestu HP Connected, možete se prijaviti da biste pregledali status zadatka na servisu HP ePrint, upravljali redom čekanja pisača na servisu HP ePrint, upravljali time tko može koristiti adresu e-pošte pisača na servisu HP ePrint radi ispisa te dobili pomoć za HP ePrint.

## Aplikacije za ispis

- Aplikacije za ispis omogućuju vam jednostavno pronalaženje i ispis unaprijed oblikovanog web-sadržaja izravno s pisača. Možete i digitalno pohraniti dokumente na webu.
- Unaprijed oblikovani sadržaj osmišljen posebno za vaš pisač onemogućuje pojavu odrezanog teksta i slika te dodatnih stranica samo s jednim retkom teksta. Na nekim pisačima možete odabrati postavke papira i kvalitete ispisa na zaslonu za pregled prije ispisa.

## Postavljanje web-servisa

Prije postavljanja web-servisa provjerite je li pisač povezan s internetom putem Ethernet ili bežične veze.

Da biste postavili web-servis, primijenite jedan od sljedećih postupaka.

### Postavljanje web-servisa pomoću upravljačke ploče

1. Otvorite nadzornu ploču na upravljačkoj ploči (povucite karticu nadzorne ploče na vrhu bilo kojeg zaslona prema dolje ili dotaknite područje nadzorne ploče na početnom zaslonu).
2. Na nadzornoj ploči upravljačke ploče dodirnite

3. Dodirnite [Web-servisi](#).
4. Dodirnite [Prihvćam](#) da biste prihvatili uvjete korištenja i omogućili web-servise.
5. Na zaslonu koji se pojavi dodirnite [OK](#) da biste pisaću omogućili automatsko traženje ažuriranja proizvoda.



**NAPOMENA:** Ako se zatraže postavke proxy poslužitelja i vaša ih mreža koristi, postavite proxy poslužitelj prema uputama na zaslonu. Ako nemate detalje o proxyju, obratite se mrežnom administratoru ili osobi koja je postavila mrežu.

6. Ako se prikaže zaslon [Mogućnosti ažuriranja pisaća](#), dodirnite [Instaliraj automatski \(preporučeno\)](#) ili [Upozori kada bude dostupno](#).
7. Kada se poveže s poslužiteljem, pisač će ispisati stranicu s podacima. Da biste dovršili postavljanje slijedite upute na stranici s podacima.

### Postavljanje web-servisa pomoću EWS-a

1. Otvorite ugrađeni web-poslužitelj (EWS). Dodatne informacije potražite u odjeljku [Otvaranje EWS-a](#).
2. Kliknite karticu **Web-servisi**.
3. U odjeljku **Postavke web-servisa** kliknite **Postavka**, zatim **Nastavi**, a potom slijedite upute na zaslonu da biste prihvatili uvjete korištenja.
4. Ako se zatraži, odaberite omogućivanje pisaću traženja i instalacije ažuriranja pisaća.



**NAPOMENA:** Ako se zatraže postavke proxy poslužitelja i vaša ih mreža koristi, postavite proxy poslužitelj prema uputama na zaslonu. Ako nemate detalje o proxyju, obratite se mrežnom administratoru ili osobi koja je postavila mrežu.

5. Kada se poveže s poslužiteljem, pisač će ispisati stranicu s podacima. Da biste dovršili postavljanje slijedite upute na stranici s podacima.

## Korištenje web-servisa

- [HP ePrint](#)
- [Aplikacije za ispis](#)

### HP ePrint

Da biste koristili HP ePrint, učinite sljedeće:

- Provjerite imate li računalo ili mobilni uređaj s podrškom za internet i e-poštu.
- Omogućite web-servise na pisaću. Dodatne informacije potražite u odjeljku [Postavljanje web-servisa](#).

Dodatne informacije o upravljanju postavkama servisa HP ePrint i njihovu konfiguriranju te o najnovijim značajkama potražite na web-mjestu [HP Connected](#). Ovo web-mjesto možda nije dostupno u svim državama/regijama.

## Ispis dokumenata pomoću značajke HP ePrint

1. Na stolnom računalu ili prijenosnom uređaju otvorite aplikaciju za e-poštu.
2. Stvorite novu poruku e-pošte, a potom priložite datoteku koju želite ispisati.
3. Upišite adresu e-pošte aplikacije HP ePrint u polje "Prima", a potom odaberite mogućnost slanja poruke e-poštom.





**NAPOMENA:** Nemojte unositi dodatne adrese e-pošte u polja "Prima" ili "Kopija". Poslužitelj HP ePrint ne prihvaća poslove ispisa ako je upisano više adresa e-pošte.

## Pronalaženje adrese e-pošte aplikacije HP ePrint

1. Otvorite nadzornu ploču na upravljačkoj ploči (povucite karticu nadzorne ploče na vrhu bilo kojeg zaslona prema dolje ili dotaknite područje nadzorne ploče na početnom zaslonu).
2. Na nadzornoj ploči upravljačke ploče dodirnite .
3. Dodirnite [Postavljanje web-servisa](#), a zatim [Ispis stranice s info.](#) Pisač ispisuje stranicu s informacijama koja sadrži kod pisača te upute kako prilagoditi adresu e-pošte.

## Isključivanje servisa HP ePrint s upravljačke ploče

1. Otvorite nadzornu ploču na upravljačkoj ploči (povucite karticu nadzorne ploče na vrhu bilo kojeg zaslona prema dolje ili dotaknite područje nadzorne ploče na početnom zaslonu).
2. Na nadzornoj ploči upravljačke ploče dodirnite .
3. Dodirnite , a zatim [HP ePrint](#) i isključite ga.

## Isključivanje servisa HP ePrint u EWS-u

1. Otvorite ugrađeni web-poslužitelj (EWS). Dodatne informacije potražite u odjeljku [Otvaranje EWS-a](#).
2. Kliknite karticu **Web-servisi**.
3. U odjeljku **Postavke web-servisa** za **HP ePrint** kliknite **Isključi**.
4. U dijaloškom okviru za potvrdu koji će se pojaviti kliknite **Da**.

## Aplikacije za ispis

Aplikacije za ispis omogućuju vam jednostavno pronalaženje i ispis unaprijed oblikovanog web-sadržaja izravno s pisača.

## Korištenje aplikacija za ispis

1. Na upravljačkoj ploči dodirnite mapu aplikacija [Aplikacije](#).
2. Dodirnite aplikaciju za ispis koju želite koristiti.

Dodatne informacije o pojedinačnim aplikacijama za ispis potražite na web-mjestu [HP Connected](#). Ovo web-mjesto možda nije dostupno u svim državama/regijama.

## Upravljanje aplikacijama za ispis

Aplikacije za ispis možete dodavati, konfigurirati ili ukloniti, a možete odrediti i redoslijed njihova pojavljivanja na zaslonu upravljačke ploče pisača.

1. Na upravljačkoj ploči dodirnite mapu aplikacija [Aplikacije](#).
2. Na zaslonu dodirnite ikonu [Upravljanje](#), a zatim slijedite upute na zaslonu.





**NAPOMENA:** Aplikacijama za ispis možete upravljati i na web-mjestu [HP Connected](#).

## Uklanjanje web-servisa

Web-servise možete ukloniti pomoću sljedećih uputa.

### Uklanjanje web-servisa putem upravljačke ploče

1. Otvorite nadzornu ploču na upravljačkoj ploči (povucite karticu nadzorne ploče na vrhu bilo kojeg zaslona prema dolje ili dotaknite područje nadzorne ploče na početnom zaslonu).
2. Na nadzornoj ploči upravljačke ploče dodirnite .
3. Dodirnite , zatim [Ukloni web-servise](#), a potom [Da](#).

### Uklanjanje web-servisa putem EWS-a

1. Otvorite ugrađeni web-poslužitelj (EWS). Dodatne informacije potražite u odjeljku [Otvaranje EWS-a](#).
2. Kliknite karticu **Web-servisi**.
3. U odjeljku **Postavke web-servisa** kliknite **Ukloni web-servise**.
4. Kliknite **Ukloni web-servise** da biste potvrdili.
5. Kliknite **Da** da biste s pisača uklonili web-servise.

## Softver HP Web Jetadmin

HP Web Jetadmin je nagrađivani, vodeći alat u industriji koji služi za učinkovito upravljanje širokog izbora umreženih HP-ovih uređaja, uključujući pisače, uređaje s više funkcija i digitalnih pošiljatelja. Ovo rješenje omogućuje vam da udaljeno instalirate, nadzirete, održavate, rješavate probleme i zaštitite svoje okruženje za ispis i obradu slika — čime se maksimalno povećava poslovna produktivnost i ušteduje vrijeme, kontroliraju troškovi te se štiti ulaganje.

HP Web Jetadmin ažuriranja obavljaju se periodično kako bi se pružila podrška za specifične značajke proizvoda. Posjetite web-mjesto [HP Web Jetadmin](#), a zatim kliknite **Preuzmite odmah**.

## Sigurnosne značajke uređaja

- [Sigurnosni propisi](#)
- [Firewall \(Vatrozid\)](#)
- [Postavke sigurnosti](#)
- [Ažuriranja firmvera](#)

### Sigurnosni propisi

Ovaj proizvod podržava sigurnosne standardne i protokole koji pomažu osigurati proizvod, zaštititi informacije na mreži te pojednostavniti nadzor i održavanje proizvoda.

Dodatne informacije o HP-ovu sigurnosnom stvaranju slika i rješenjima za ispis potražite na web-mjestu [HP-ov siguran ispis](#). Web-mjesto pruža veze do studija i dokumenata s najčešćim pitanjima o sigurnosnim značajkama i može sadržavati informacije o dodatnim sigurnosnim značajkama koje ne postoje u ovom dokumentu.

### Firewall (Vatrozid)

HP-ov ugrađeni web-poslužitelj daje mogućnost omogućivanja i konfiguriranja pravila vatrozida proizvoda, prioriteta, predložaka, servisa i pravila. Značajka vatrozida daje mrežni sloj sigurnosti na IPv4 i IPv6 mrežama. Mogućnost konfiguracije vatrozida omogućuje nadzor nad IP adresama kojima je dopušten pristup proizvodu. Omogućuje i postavljanje dozvola i prioriteta za servise za digitalno slanje, upravljanje, otkrivanje i ispis. Sve to omogućuje sigurniji način kontrole pristupa proizvodu.

Značajka vatrozida omogućuje i onemogućivanje nekorištenih protokola i servisa. Te postavke protokola i servisa moguće je zaštititi od mijenjanja postavljanjem administratorske lozinke EWS-a. Ti protokoli i servisi uključuju sljedeće.

Protokol ili servis	Opis
IPv4 i IPv6	Da biste ispravno radili na TCP/IP mreži, proizvod mora biti konfiguriran s valjanim postavkama TCP/IP mreže, kao što je IP adresa valjana za vašu mrežu.  Proizvod podržava dvije verzije protokola: verziju 4 (IPv4) i verziju 6 (IPv6). Protokole IPv4 i IPv6 moguće je pojedinačno omogućiti ili onemogućiti ili pak zajednički omogućiti.
Bonjour	Servisi Bonjour najčešće se koriste na malim mrežama za razrješenje IP adresa i naziva, u slučajevima kada se ne koriste konvencionalni DNS poslužitelji. Moguće je omogućiti ili onemogućiti Bonjour servise.

Protokol ili servis	Opis
SNMP	SNMP (Simple Network Management Protocol) koriste mrežne aplikacije za upravljanje proizvodom. Ovaj proizvod podržava protokol SNMPv1 na IP mrežama. Ovaj proizvod omogućava omogućivanje ili onemogućivanje protokola SNMPv1.
WINS	Ako na mreži imate protokol DHCP (Dynamic Host Configuration Protocol), proizvod automatski dohvaća svoju IP adresu s poslužitelja i registrira njegov naziv s bilo kojim dinamičkim servisima naziva sukladnim sa servisima RFC 1001 i 1002, sve dok je navedena IP adresa poslužitelja WINS (Windows Internet Name Service).  Moguće je omogućiti ili onemogućiti IP adresu konfiguracije WINS poslužitelja. Ako se omogući, moguće je navesti primarni i sekundarni WINS poslužitelj.
SLP	SLP (Service Location Protocol) internetski je standardni mrežni protokol koji pruža okvir kojim se mrežnim aplikacijama omogućava otkrivanje postojanja, mjesta i konfiguracije umreženih servisa na korporacijskim mrežama. Ovaj je protokol moguće omogućiti ili onemogućiti.
LPD	Line Printer Daemon (LPD) odnosi se na protokole i programe povezane sa servisima za red čekanja linijskog pisača koji su možda instalirani u raznim TCP/IP sustavima. LPD je moguće omogućiti ili onemogućiti.
LLMNR	LLMNR (Link-Local Multicast Name Resolution) je protokol koji se temelji na paketnom obliku DNS (Domain Name System) koji glavnim računalima s protokolima IPv4 i IPv6 omogućava razrješenje naziva za glavna računala na istoj lokalnoj mreži. LLMNR je moguće omogućiti ili onemogućiti.
Priključak 9100	Proizvod podržava običan IP ispis putem TCP priključka 9100. Taj HP-ov TCP/IP priključak na pisaču zadani je priključak za ispis i pristupa mu HP-ov softver. Priključak 9100 moguće je omogućiti ili onemogućiti.
Web-servisi	Proizvod podržava mogućnost omogućivanja ili onemogućivanja protokola Microsoft Web Services Dynamic Discovery (WS Discovery) ili ispisnih servisa Microsoft Web Services for Devices (WSD) podržanih na proizvodu. Te je web-servise moguće omogućiti ili onemogućiti zajednički ili je WS Discovery moguće omogućiti zasebno.
Internet Printing Protocol (IPP)	IPP (Internet Printing Protocol) standardni je internetski protokol koji omogućava ispis dokumenata i upravljanje zadacima putem interneta. IPP je moguće omogućiti ili onemogućiti.

## Postavke sigurnosti

Na kartici **Postavke** ugrađenog web-poslužitelja u odjeljku **Sigurnost** možete pronaći sljedeće mogućnosti.

Stavka	Opis
Postavke lozinke	Postavljanje lozinke radi sprječavanja daljinskog konfiguriranja ili prikaza postavki pisača s EWS-a neovlaštenim korisnicima
Postavke administratora	Prilagodba pisača tako da se omoguće ili onemoguće značajke povezane s mrežnom vezom, web-servisima, funkcijama pisača (npr. ispis u boji), memorijskim uređajima i ažuriranjima firmvera
Prečaci upravljačke ploče	Odabir koji se prečaci prikazuju u mapi Prečaci na upravljačkoj ploči pisača
Kontrola pristupa	Omogućivanje i konfiguriranje metoda prijave za kontrolu korisničkog pristupa određenim zadacima pisača
Zaštita pohranjenih podataka	Konfiguriranje postavki radi zaštite zadataka pohranjenih na pisaču od neovlaštenih korisnika

Dodatne informacije o sigurnosnim postavkama potražite u vodiču [Vodič za administratore EWS-a](#) (samo na engleskom jeziku).

## Ažuriranja firmvera

Firmver pisača može se automatski ažurirati. Na kartici **Alati** ugrađenog web-poslužitelja kliknite **Ažuriranja pisača**, **Ažuriranja firmvera**, a zatim **Instaliraj ažuriranja automatski**. HP preporučuje korištenje te mogućnosti.

# HP Printer Assistant u sustavu softver pisača (Windows)

HP Printer Assistant omogućuje pristup značajkama i resursima HP-ova pisača s izbornika programa sustava Windows ili putem ikone radne površine na računalu.

## Otvaranje programa HP Printer Assistant

1. Na računalu kliknite **Početak**, a zatim **Svi programi**.
2. Kliknite **HP**, zatim naziv proizvoda, a potom pisač.

## Značajke

- [Kartica Povezano](#)
- [Kartica Ispis](#)
- [Kartica Trgovina](#)
- [Kartica Pomoć](#)
- [Kartica Alati](#)
- [Kartica Procijenjene razine](#)

## Kartica Povezano

Kliknite karticu **Povezano** da biste pristupili web-mjestu [HP Connected](#) (možda nije dostupno u svim državama/regijama). HP Connected omogućuje jedinstvenu prijavu za odabrane HP-ove aplikacije i rješenja u oblaku uz pristup platformi HP Connected s pametnog telefona, tableta, računala ili HP-ova pisača omogućenog za web. Na HP Connected se možete prijaviti pomoću postojećeg računa za ePrintCenter ili se registrirate za novi račun za HP Connected.

## Kartica Ispis

Koristite karticu **Ispis** da biste pregledali uslužne programe za ispis i upravljali njima. Kartica sadrži sljedeće stavke.

Stavka	Opis
Ispis	<ul style="list-style-type: none"> <li>• <b>Poveži pisač s webom:</b> kliknite da biste otvorili <a href="#">HP-ovo web-mjesto</a> i dohvatili novi sadržaj i rješenja za HP-ov pisač povezan s webom</li> <li>• <b>Postavi preference:</b> kliknite da biste otvorili dijaloški okvir Preference ispisa i vidjeli i promijenili zadane postavke za veličinu papira, kvalitetu ispisa i više od toga</li> <li>• <b>Održavanje pisača:</b> kliknite da biste otvorili alatni okvir i poravnali i očistili spremnike ili ispisali dijagnostičku stranicu</li> <li>• <b>Ispis s mobilnih uređaja:</b> kliknite da biste otvorili web-mjesto <a href="#">HP Mobile Printing</a> i potražili informacije o tome kako ispisivati s pametnog telefona ili tableta. Ako lokalna verzija web-mjesta nije dostupna u vašoj državi/regiji, možda ćete biti preusmjereni na HP-ovo web-mjesto za mobilni ispis za drugu državu/regiju ili na drugom jeziku.</li> <li>• <b>Što se trenutno ispisuje:</b> kliknite da biste otvorili monitor ispisa i pregledali, pauzirali ili otkazali zadatke ispisa</li> <li>• <b>Prilagodba pisača:</b> kliknite da biste otvorili dijaloški okvir Preference ispisa i promijenili naziv, sigurnosne postavke i ostala svojstva pisača</li> <li>• <b>Početna stranica pisača (EWS):</b> kliknite da biste otvorili HP-ov ugrađeni web-poslužitelj i konfigurirali, pratili i održavali pisač</li> </ul>

## Kartica Trgovina

Pomoću kartice **Trgovina** kupite HP-ov potrošni materijal i ostale proizvode putem interneta.

## Kartica Pomoć

Pomoću kartice **Pomoć** pronađite resurse kao što je internetska pomoć i HP Eco Solutions.

## Kartica Alati

Pomoću kartice **Alati** postavite i održavajte upravljački program i softver pisača te dijagnosticirajte i riješite probleme s ispisom i vezom.

## Kartica Procijenjene razine

Pomoću kartice **Procijenjene razine** pregledajte razine spremnika i naručite nove spremnike po potrebi.

## HP Utility (OS X)

HP Utility sadrži alate za konfiguriranje postavki ispisa, kalibriranje pisača, naručivanje potrošnog materijala putem interneta i pronalaženje informacija o web-mjestu za podršku.



**NAPOMENA:** Značajke dostupne u uslužnom programu HP Utility ovise o odabranom pisaču.

Upozorenja i pokazatelji razine spremnika pružaju procjene samo u svrhu planiranja. Kad primite poruku upozorenja o niskoj razini spremnika, razmislite o nabavi zamjenskog spremnika kako biste izbjegli moguće zastoje pri ispisivanju. Ispisne spremnike ne morate mijenjati dok kvaliteta ispisa ne postane neprihvatljiva.

### Otvaranje programa HP Utility

- ▲ U mapi **Aplikacije** dvokliknite **HP Utility** u podmapi **HP**.

## AirPrint™ (OS X)

Proizvod podržava ispis putem Appleove značajke AirPrint za iOS 4.2 i Mac OS X v10.9 ili noviji. Upotrijebite AirPrint za izravan ispis na pisaču s uređaja iPad (iOS 4.2), iPhone (3GS ili noviji) ili iPod touch (treća generacija ili noviji).

Dodatne informacije potražite u odjeljku [Ispis uz AirPrint \(OS X\)](#).

---

## 4 Papir i mediji za ispis

- [Opis korištenja papira](#)
- [Podržane veličine medija](#)
- [Podržane vrste papira i kapacitet ladice](#)
- [Konfiguriranje ladica](#)
- [Umetanje medija](#)
- [Savjeti za odabir i korištenje papira](#)

## Opis korištenja papira

Spremnici HP PageWide posebno se razvijaju za korištenje s HP-ovim ispisnim glavama. Jedinstvene recepture pomažu produžiti život ispisnim glavama i poboljšati pouzdanost. Kada se koristi s papirom ColorLok®, ti spremnici daju izlaz boje nalik laserskom koji se brzo suši i spreman je za distribuciju.

 **NAPOMENA:** Temeljem HP-ova internog ispitivanja korištenjem raspona običnog papira, HP preporučuje papir s logotipom ColorLok® za ovaj proizvod. Detalje potražite na web-mjestu o [HP-ovoj postojanosti ispisa](#).



Proizvod podržava razne vrste papira i ostalih medija za ispis. Papir ili mediji za ispis koji ne zadovoljavaju sljedeće smjernice mogu uzrokovati lošu kvalitetu ispisa, više zaglavljenog papira i preuranjenu istrošenost proizvoda.

Moguće je da papir zadovoljava sve smjernice i ipak ne dovodi do zadovoljavajućih rezultata. To može biti posljedica neispravnog rukovanja, neprihvatljivih vrijednosti temperature i/ili vlažnosti, ili nekog drugog čimbenika na koji HP ne može utjecati.

**OBAVIJEST:** Korištenjem papira ili medija za ispis koji ne zadovoljavaju HP-ove specifikacije mogli biste uzrokovati probleme s proizvodom za koje bi mogao biti potreban popravak. Takav popravak nije pokriven jamstvom HP-a ili ugovorima o pružanju usluga.

Pomoću sljedećih smjernica možete postići zadovoljavajuće rezultate prilikom korištenja posebnog papira i medija za ispis. Postavite vrstu i veličinu papira u ladici pisača da biste postigli najbolje rezultate.

Vrsta medija	Nemojte	Nemojte
Omotnice	<ul style="list-style-type: none"><li>• Omotnice pohranjujte vodoravno.</li><li>• Koristite omotnice na kojima se šav proteže cijelom dužinom do kuta omotnice.</li></ul>	<ul style="list-style-type: none"><li>• Nemojte koristiti zgužvane, savijene, zalijepljene omotnice ili omotnice oštećene na bilo koji način.</li><li>• Nemojte koristiti omotnice koja imaju kopče, prozore ili podstavljenu unutrašnjost.</li></ul>
Naljepnice	<ul style="list-style-type: none"><li>• Koristite svježe naljepnice. Stare naljepnice mogle bi se odlijepiti tijekom ispisa.</li><li>• Koristite samo naljepnice između kojih se ne vidi pozadina.</li><li>• Koristite naljepnice koje nisu izbočene.</li><li>• Koristite samo potpune listove naljepnica.</li></ul>	<ul style="list-style-type: none"><li>• Nemojte koristiti naljepnice koje imaju nabore ili mjehuriće, ili su pak oštećene.</li><li>• Nemojte ispisivati dijelove listova s naljepnicama.</li></ul>
Memorandumi ili tiskanice	<ul style="list-style-type: none"><li>• Koristite samo memorandume ili tiskanice odobrene za korištenje u proizvodima HP PageWide.</li></ul>	<ul style="list-style-type: none"><li>• Nemojte koristiti izbočene ili metallic memorandume.</li></ul>
Težak papir	<ul style="list-style-type: none"><li>• Koristite samo težak papir čija je upotreba odobrena u proizvodima HP PageWide i koji odgovara specifikacijama težine za proizvod.</li></ul>	<ul style="list-style-type: none"><li>• Nemojte koristiti papir koji je teži od preporučene specifikacije medija za taj proizvod, osim u slučaju HP-ova papira koji je odobren za korištenje u proizvodu.</li></ul>
Sjajan ili premazan papir	<ul style="list-style-type: none"><li>• Koristite samo sjajan ili premazan papir odobren za korištenje u proizvodima HP PageWide.</li></ul>	<ul style="list-style-type: none"><li>• Koristite sjajan ili premazan papir odobren za korištenje u laserskim pisačima.</li></ul>

**OBAVIJEST:** Ne koristite medije koji sadrže spojnice ili spajalice.

## Podržane veličine medija

Da biste postigli najbolje rezultate, koristite odgovarajuće veličine papira i medija:

- [Podržane veličine papira i medija za ispis](#)
- [Podržane veličine omotnica](#)
- [Podržana veličina kartica i naljepnica](#)
- [Podržane veličine fotomedija](#)

## Podržane veličine papira i medija za ispis

Veličina	Dimenzije	Ladica 1	Ladica 2	Elektronički obostrani ispis
Letter	216 x 279 mm	✓	✓	✓
Oficio 8,5 x 13		✓		✓
Oficio 216 x 340 mm	216 x 340 mm	✓		✓
Legal	216 x 356 mm	✓		✓
A4	210 x 297 mm	✓	✓	✓
Executive	184 x 267 mm	✓	✓	✓
Statement	140 by 216 mm	✓	✓	
A5	148 x 210 mm	✓	✓	
A6	105 x 148,5 mm	✓		
B5 (JIS)	182 x 257 mm	✓	✓	✓
B6 (JIS)	128 x 182 mm	✓		
16k	184 x 260 mm	✓	✓	
	195 x 270 mm	✓	✓	
	197 x 273 mm	✓	✓	
Prilagođeno	Najmanje: 76 x 127 mm Najviše: 216 x 356 mm	Širina: 76 do 216 mm Dužina: 127 do 356 mm	Širina: 102 do 216 mm Dužina: 210,06 do 297,2 mm	

## Podržane veličine omotnica

Veličina	Dimenzije	Ladica 1	Ladica 2
Omotnica #10	105 x 241 mm	✓	✓
Omotnica DL	110 x 220 mm	✓	✓
Omotnica C5	162 x 229 mm	✓	✓

Veličina	Dimenzije	Ladica 1	Ladica 2
Omotnica B5	176 x 250 mm	✓	✓
Omotnica C6	114 x 162 mm	✓	
Monarch	98,4 x 190,5 mm	✓	
Japanska omotnica Chou #3	120 x 235 mm	✓	
Japanska omotnica Chou #4	90 x 205 mm	✓	

## Podržana veličina kartica i naljepnica

Veličina	Dimenzije	Ladica 1	Ladica 2
3 x 5		✓	
4x6 (4 x 6)		✓	
5x8		✓	
A6		✓	
Dvostruka japanska rotirana razglednica		✓	
Naljepnice (Letter i A4)		✓	✓

## Podržane veličine fotomedija

Size (Veličina)	Dimenzije	Ladica 1	Ladica 2
4x6 (4 x 6)		✓	
10 x 15cm		✓	
L		✓	
5 x 7 fotomedij (5 x 7 inča bez kartica)		✓	
Fotomediji (Letter i A4)		✓	✓
Japanska razglednica		✓	
Prilagođeno	Najmanje: 76 x 127 mm Najviše: 216 x 356 mm	Širina: 76 do 216 mm Dužina: 127 do 356 mm	Širina: 102 do 216 mm Dužina: 210,06 do 297,2 mm

## Podržane vrste papira i kapacitet ladice

Da biste postigli najbolje rezultate, koristite odgovarajuću vrstu papira i kapacitet ladice:

- [Ladica 1 \(višenamjenska\) s lijeve strane proizvoda](#)
- [Ladica 2 \(zadana ladica\)](#)

## Ladica 1 (višenamjenska) s lijeve strane proizvoda

Vrsta papira	Težina	Kapacitet <sup>1</sup>	Usmjerenje papira
Svaki dan:	60 do 175 g/m <sup>2</sup>	Do 50 listova	Strana na kojoj se ispisuje licem prema dolje, s gornjim rubom okrenutim prema pisaču
<ul style="list-style-type: none"> <li>• Neodređeni i obični</li> <li>• HP EcoFFICIENT</li> <li>• Memorandum</li> <li>• Tiskanice</li> <li>• Perforirani obrasci</li> <li>• Lagan 60 – 74 g</li> <li>• Srednji 85 – 95 g</li> <li>• Srednje težine 96 – 110 g</li> <li>• Teški 111 – 130 g</li> <li>• HP Premium mat papir za prezentacije 120 g</li> <li>• Izrazito teški 131 – 175 g</li> </ul>			
<ul style="list-style-type: none"> <li>• HP mat za brošure 180 g</li> <li>• HP sjajni papir za brošure 180 g</li> <li>• Tanji karton 176 – 220 g</li> <li>• HP mat za naslovnice 200 g</li> <li>• HP Advanced Photo Paper</li> </ul>	Do 220 g/m <sup>2</sup> (58 lb) <sup>1</sup>	Do 25 listova	Strana na kojoj se ispisuje licem prema dolje
<ul style="list-style-type: none"> <li>• Omotnica</li> <li>• Teška omotnica</li> <li>• Naljepnice</li> </ul>		Do 7 omotnica ili naljepnica	Strana na kojoj se ispisuje licem prema dolje

<sup>1</sup> Kapacitet ovisi o masi i debljini papira te uvjetima radne okoline.

## Ladica 2 (zadana ladica)

Vrsta papira	Težina	Kapacitet <sup>1</sup>	Usmjerenje papira
<ul style="list-style-type: none"> <li>• Neodređeni i obični</li> <li>• HP EcoFFICIENT</li> <li>• Memorandum</li> <li>• Tiskanice</li> <li>• Perforirani obrasci</li> <li>• Lagan 60 – 74 g</li> <li>• Srednji 85 – 95 g</li> <li>• Srednje težine 96 – 110 g</li> <li>• Teški 111 – 130 g</li> <li>• HP Premium mat papir za prezentacije 120 g</li> <li>• Izrazito teški 131 – 175 g</li> </ul>	60 do 175 g/m <sup>2</sup>	Do 500 listova	Strana na koju se ispisuje okrenuta licem prema gore, a gornji je rub usmjeren ulijevo
<ul style="list-style-type: none"> <li>• HP mat za brošure 180 g</li> <li>• HP sjajni papir za brošure 180 g</li> <li>• Tanji karton 176 – 220 g</li> <li>• HP mat za naslovnice 200 g</li> <li>• HP Advanced Photo Paper</li> </ul>	Do 220 g/m <sup>2</sup> (58 lb)	Do 100 listova	Strana na kojoj se ispisuje licem prema gore
<ul style="list-style-type: none"> <li>• Omotnica</li> <li>• Teška omotnica</li> <li>• Naljepnice</li> </ul>		Do 30 omotnica ili naljepnica <b>NAPOMENA:</b> Ladica 3 ne podržava ispis omotnica.	Strana na kojoj se ispisuje licem prema gore

<sup>1</sup> Kapacitet ovisi o masi i debljini papira te uvjetima radne okoline.

## Konfiguriranje ladica

Proizvod po zadanim postavkama povlači papir iz Ladice 2. Ako je Ladica 2 prazna, proizvod povlači papir iz Ladice 1.

 **NAPOMENA:** Ako promijenite zadanu ladicu u Ladicu 1, svakako ladicu konfigurirajte za ispravnu veličinu i vrstu papira.

Ako za sve ili većinu zadataka ispisa na proizvodu koristite posebni papir, promijenite ovu zadanu postavku na proizvodu.

U sljedećoj tablici nalazi se popis mogućih načina za korištenje postavki ladice koje će odgovarati vašim potrebama za ispis.

Upotreba papira	Konfiguracija proizvoda	Ispis
U Ladicu 1 i u jednu drugu ladicu umetnite isti papir i neka proizvod odabere papir iz jedne ladice kad je ona druga prazna.	Umetnite papir u Ladicu 1 i konfigurirajte ladicu za ispravan papir i vrstu. Nemojte koristiti <b>Bilo koja veličina/bilo koja vrsta</b> .	U softverskom programu ispišite zadatak.
Često koristite poseban papir, kao što je težak papir ili memorandum, iz jedne ladice.	Umetnite poseban papir u Ladicu 1 i konfigurirajte ladicu za vrstu papira.	Prije slanja zadatka ispisa, u dijaloškom okviru za ispis u softverskom programu odaberite vrstu papira koja se podudara s posebnim papirom umetnutim u ladicu. Odaberite Ladicu 1 kao Izvor papira na kartici <b>Papir/kvaliteta</b> (Windows) ili skočnom izborniku <b>Umetanje papira</b> (OS X).

## Umetanje medija

- [Punjenje Ladice 1](#)
- [Punjenje Ladice 2](#)
- [Umetanje omotnica](#)
- [Umetanje memoranduma ili tiskanica](#)

### Punjenje Ladice 1

Ladica 1 višenamjenska je ladica s lijeve strane proizvoda.

 **NAPOMENA:** Ako ne koristite način ALM (Alternate Letterhead Mode), papir umetnite stranom koja se ispisa okrenutom licem prema dolje i gornjim rubom prema pisaču. Informacije o ALM orijentaciji potražite u odjeljku [Umetanje memoranduma ili tiskanica](#).

1. Otvorite ladicu 1.



2. Izvucite produžetak Ladice 1.



3. Potpuno otvorite vodilice papira, a zatim umetnite snop papira u Ladice 1.



4. Zatvorite vodilice papira oko umetnutog medija.

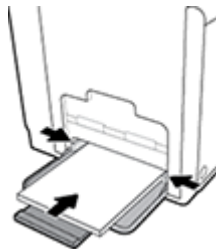

## Punjenje Ladice 2

Ladica 2 zadana je (glavna) ladica s prednje strane proizvoda.

 **NAPOMENA:** Ako ne koristite način ALM (Alternate Letterhead Mode), papir umetnite stranom koja se ispisuje okrenutom licem prema gore i gornjim rubom prema lijevoj strani ladice. Informacije o ALM orijentaciji potražite u odjeljku [Umetanje memoranduma ili tiskanica](#).

1. Izvucite ladicu iz proizvoda.



2. Potpuno otvorite vodilice za dužinu i širinu papira.

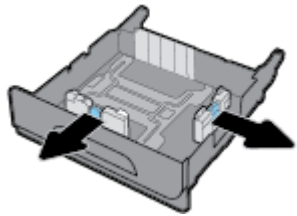

3. Umetnite papir u ladicu i provjerite je li poravnat u sva četiri kuta. Zatvorite vodilice za dužinu i širinu papira oko umetnutog medija.

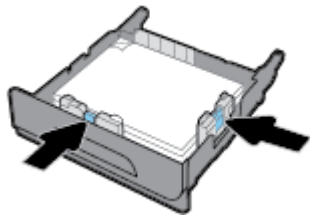

4. Pritisnite papir da biste provjerili je li snop ispod jezičaca ograničenja papira sa strane ladice.

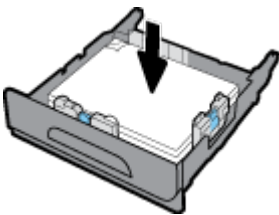

5. Gurnite ladicu u proizvod.



## Umetanje omotnica

Omotnice možete umetnuti u Ladicu 1 i Ladicu 2.

### Umetanje omotnica u Ladicu 1

1. Otvorite ladicu 1.

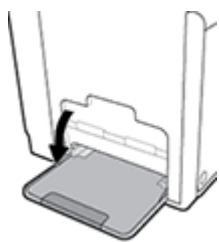

2. Izvucite produžetak Ladice 1.



3. Umetnite omotnice u Ladicu 1 okrenute licem prema dolje s vrhom omotnice okrenutom prema prednjoj strani pisača.

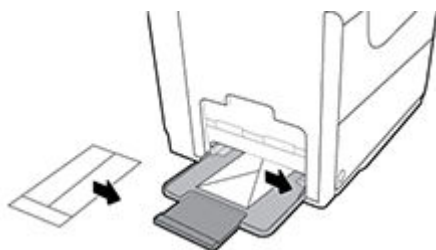

4. Zatvorite vodilice papira.

### Umetanje omotnica u Ladicu 2

1. Izvucite ladicu iz proizvoda.



2. Umetnite omotnice okrenute licem prema gore s vrhom omotnica okrenutom prema prednjoj strani ladice.

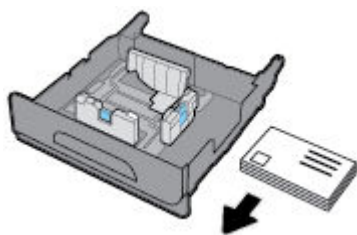

3. Umetnite omotnice u ladicu i provjerite jesu li poravnate u sva četiri kuta. Zatvorite vodilice za dužinu i širinu papira oko umetnutog medija.
4. Pritisnite omotnice da biste provjerili jesu li omotnice ispod jezičaca ograničenja papira sa strane ladice.

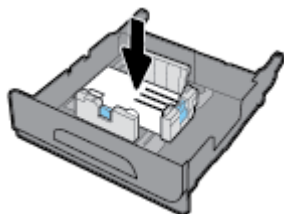

5. Gurnite ladicu u proizvod.

## Umetanje memoranduma ili tiskanica

Umetnite memorandume, tiskanice ili perforirane obrasce u bilo koju ladicu. Usmjerenje papira ovisi o tome ispisujete li jednostrano ili obostrano. Ako je omogućen ALM (Alternative Letterhead Mode), možete ispisivati i jednostrano i obostrano bez promjene usmjerenja papira.



**NAPOMENA:** Uz omogućen ALM morate kao vrstu papira u dijaloškom okviru Postavke pisača odabrati Memorandumi, Tiskanice ili Perforirani obrasci.

### Omogućavanje ili onemogućavanje ALM-a s upravljačke ploče

1. Otvorite nadzornu ploču na upravljačkoj ploči (povucite karticu nadzorne ploče na vrhu bilo kojeg zaslona prema dolje ili dotaknite područje nadzorne ploče na početnom zaslonu).
2. Na nadzornoj ploči upravljačke ploče dodirnite .
3. Dodirnite **Upravljanje ladicom i papirom**, a zatim **Alternative Letterhead Mode** i uključite ga ili isključite.

### Omogućavanje ili onemogućavanje ALM-a s EWS-a

1. Upišite IP adresu proizvoda u okvir za adresu web-preglednika da biste otvorili EWS. (Da biste dobili IP adresu proizvoda, na nadzornoj ploči upravljačke ploče dodirnite .)
2. Kliknite karticu **Postavke**.
3. Kliknite **Preference**, a zatim **Upravljanje ladicom i papirom**.
4. U odjeljku **Alternative Letterhead Mode** odaberite **Omogućeno** ili **Onemogućeno**.
5. Kliknite **Primijeni**.

## Umetanje memoranduma i perforiranih obrazaca s omogućenim ALM-om

1. Ovisno o ladici, okrenite papir kako slijedi.

Ladica 1	Ostale ladice
Umetnite memorandume okrenute licem prema gore, uz vrh stranice okrenut ulijevo.	Umetnite memorandume okrenute licem prema dolje, uz vrh stranice okrenut udesno.

2. Dovršite korake u odjeljku [Punjenje Ladice 1](#) ili [Punjenje Ladice 2](#).

## Umetanje memoranduma i perforiranih obrazaca s onemogućenim ALM-om

1. Ovisno o ladici, okrenite papir kako slijedi.

	Ladica 1	Ostale ladice
<b>Jednostrano</b>	Umetnite memorandume okrenute licem prema dolje, uz vrh stranice okrenut udesno.	Umetnite memorandume okrenute licem prema gore, uz vrh stranice okrenut ulijevo.
<b>Obostrano</b>	Umetnite memorandume okrenute licem prema gore, uz vrh stranice okrenut ulijevo.	Umetnite memorandume okrenute licem prema dolje, uz vrh stranice okrenut udesno.

2. Dovršite korake u odjeljku [Punjenje Ladice 1](#) ili [Punjenje Ladice 2](#).

## Savjeti za odabir i korištenje papira

Za najbolje rezultate pridržavajte se sljedećih smjernica.

- U ladicu istodobno stavljajte samo jednu vrstu papira.
- Provjerite je li papir ispravno umetnut u ladicu.
- U ladicu nemojte umetati previše papira.
- Da biste spriječili zaglavljenja papira, lošu kvalitetu ispisa i ostale probleme prilikom ispisa, u ladicu nemojte umetati sljedeće vrste papira:
  - višedijelnim medijima
  - medijima koji su oštećeni, savinuti ili izgužvani
  - medijima sa zarezima i perforacijama
  - Mediji teške teksture, reljefni mediji ili oni na koje je iz drugih razloga teško ispisivati
  - medijima koji su previše lagani i koji se lako mogu pocijepati
  - medijima na kojima su spojnice ili spajalice

---

# 5 Spremnici

- [Spremnici HP PageWide](#)
- [Upravljanje spremnicima](#)
- [Zamjena spremnika](#)
- [Savjeti vezani uz rad sa spremnicima](#)

# Spremnici HP PageWide

## HP-ovi propisi koji se odnose na spremnike drugih proizvođača

---

### VAŽNO:

- HP ne jamči kvalitetu ili pouzdanost sadržaja HP-ovih spremnika koji ne proizvodi HP.
- Jamstvo HP-ovih spremnika ne obuhvaća spremnike koje ne proizvodi HP ili spremnike sa sadržajem koji ne proizvodi HP.
- Jamstvo za HP-ov pisac ne obuhvaća popravke ili usluge vezane uz korištenje spremnika koje ne proizvodi tvrtka HP ili spremnike sa sadržajem koji ne proizvodi HP.

### NAPOMENA:

- Pisač nije namijenjen korištenju sustava neprekidnog dotoka tinte. Da biste nastavili s ispisom, uklonite sustav neprekidnog dotoka tinte i umetnite originalne HP-ove (ili kompatibilne) spremnike.
  - Pisač koristi spremnike koji se upotrebljavaju dok se ne isprazne. Ponovno punjenje spremnika prije nego što se posve isprazne može uzrokovati kvar pisača. Ako se to dogodi, umetnite novi spremnik (originalan HP-ov ili kompatibilan) da biste nastavili s ispisom.
- 

## Krivotvoreni HP-ovi spremnici

Spremnik možda nije originalan HP-ov spremnik ako primijetite sljedeće:

- Na upravljačkoj ploči ili u izvješću o statusu pisača prikazuje se da je umetnut korišteni ili krivotvoreni spremnik.
- Imate niz problema sa spremnikom.
- Spremnik ne izgleda onako kako inače izgleda (primjerice, pakiranje se razlikuje od HP-ova pakiranja).

Kada instalirate HP-ov spremnik za ispis, a poruka na upravljačkoj ploči uređaja javi da je spremnik već korišten ili se radi o krivotvorini, posjetite web-mjesto [HP anticounterfeit](#). HP će vam pomoći da riješite problem.

# Upravljanje spremnicima

Ispravno pohranjivanje, korištenje i praćenje spremnika pridonijet će ispisu visoke kvalitete i produžiti vijek trajanja spremnika.

- [Pohrana spremnika](#)
- [Ispis u načinu General Office \(Opće uredsko\)](#)
- [Ispis kada spremnik dođe do kraja predviđenog vijeka trajanja](#)
- [Provjera procijenjene razine spremnika](#)
- [Naručivanje spremnika](#)
- [Reciklirajte spremnike](#)

## Pohrana spremnika

- Ne vadite spremnik iz pakiranja ako ga ne mislite upotrijebiti.
- Spremnike pohranjujte na sobnoj temperaturi (15 – 35° C ili 59 – 95° F) najmanje 12 sati prije korištenja.
- Pažljivo rukujte spremnicima. Ispuštanje, udaranje ili grubo rukovanje tijekom umetanja može dovesti do privremenih problema s ispisom.

## Ispis u načinu General Office (Opće uredsko)

Opći uredski način rada stvara nešto svjetlije ispise, što može produžiti vijek trajanja spremnika.

1. U izborniku **Datoteka** u programu odaberite **Ispis**.
2. Provjerite je li pisač odabran.
3. Kliknite vezu ili gumb kojim se otvara dijaloški okvir **Svojstva**.

Ovisno o aplikaciji koju koristite, veza ili gumb može imati naziv **Svojstva**, **Mogućnosti**, **Postavljanje pisača**, **Svojstva pisača**, **Pisač** ili **Postavljanje preferenci**.

Učinite nešto od slijedećeg.

- **Windows:** Kliknite **Mogućnosti ispisa**, a zatim **Svojstva**.
  - **OS X:** S padajućeg izbornika odaberite **Kopije i stranice**.
4. Pritisnite jezičak **Paper/Quality** (Papir/kvaliteta).
  5. Odaberite **Opći uredski način rada** a padajućeg popisa **Kvaliteta ispisa** (Windows) ili skočnog izbornika (OS X).

## Ispis kada spremnik dođe do kraja predviđenog vijeka trajanja

Poruke vezane za potrošni materijal naći ćete na upravljačkoj ploči pisača.

- Poruka **Niska razina spremnika** pojavljuje se kada se spremnik približava predviđenom kraju vijeka trajanja. Ispis se može nastaviti, ali dobro bi bilo da pri ruci imate zamjenski spremnik.
- Poruka **Vrlo niska razina spremnika** pojavljuje se kada je spremnik na samome kraju predviđenog vijeka trajanja. Imajte zamjenski spremnik pri ruci.
- Poruka **Spremnik ispražnjen** pojavljuje se kada je spremnik prazan.



**NAPOMENA:** Iako korištenje postavke **Nastavi** dopušta ispis i nakon poruke **Vrlo niska razina spremnika** bez zamjene spremnika, proizvod će se isključiti prije nego dođe do problema s ispisom.

## Provjera procijenjene razine spremnika

Procijenjene razine spremnika možete provjeriti na upravljačkoj ploči ili u softveru pisača.

### Provjera razine spremnika s upravljačke ploče

1. Otvorite nadzornu ploču na upravljačkoj ploči (povucite karticu nadzorne ploče na vrhu bilo kojeg zaslona prema dolje ili dotaknite područje nadzorne ploče na početnom zaslonu).
2. Na nadzornoj ploči upravljačke ploče dodirnite  da bi se prikazale razine spremnika.

### Provjera razine spremnika s EWS-a

1. Otvorite ugrađeni web-poslužitelj (EWS). Dodatne informacije potražite u odjeljku [Otvaranje EWS-a](#).
2. Kliknite karticu **Alati**, a zatim **Mjerač razine spremnika**.

### Provjera razina spremnika u softveru proizvođa (Windows)

1. Otvoranje HP Printer Assistant. Dodatne informacije potražite u odjeljku [Otvaranje programa HP Printer Assistant](#).
2. Na kartici **Ispis** kliknite **Održavanje pisača**.
3. Kliknite karticu **Procijenjene razine spremnika**.

### Provjera razina spremnika u softveru proizvođa (OS X)

1. Otvorite HP Utility. Dodatne informacije potražite u odjeljku [Otvaranje programa HP Utility](#).
2. Provjerite je li pisač odabran.
3. Kliknite **Stanje potrošnog materijala**  
Prikazuju se procijenjene razine spremnika.
4. Kliknite **Sve postavke** da biste se vratili u okno **Informacije i podrška**.



#### NAPOMENA:

- Ako ste postavili ponovno napunjen ili prerađeni spremnik ili pak spremnik koji je bio korišten u drugom uređaju, pokazivač razine spremnika možda će biti netočan ili nedostupan.
- Upozorenja i pokazivači razine spremnika omogućuju procjenu samo u svrhu planiranja. Kada primite upozorenje o niskoj razini spremnika, razmislite o nabavi zamjenskog spremnika da biste izbjegli moguće zastoje pri ispisivanju. Spremnike ne morate mijenjati dok se to ne zatraži od vas.
- Tinta iz spremnika koristi se u postupku ispisa na nekoliko različitih načina, među ostalim i u sklopu početnog postupka kojim se pisač i spremnici pripremaju za ispis te tijekom servisiranja ispisne glave, čime se održava nesmetan ispis. Određena količina tinte ostaje u potrošenom spremniku. Dodatne informacije potražite na web-mjestu [HP SureSupply](#).

## Naručivanje spremnika

Da biste naručili spremnike, idite na web-mjesto [HP-ovo web-mjesto](#). (Trenutno su neki dijelovi HP-ova web-mjesta dostupni samo na engleskom jeziku.) Kupnja spremnika putem interneta nije podržana za sve države/regije. No u mnogim državama postoje informacije o naručivanju telefonom, pronalaženju lokalne trgovine i ispisivanju popisa za kupnju. Osim toga, možete posjetiti web-mjesto [HP SureSupply](#) da biste dobili informacije o kupnji HP-ovih proizvoda u svojoj državi.

Koristite samo zamjenske spremnike koji imaju isti broj spremnika kao i spremnici koje zamjenjujete. Broj spremnika nalazi se na sljedećim mjestima:

- Na naljepnici spremnika koji namjeravate zamijeniti.
- Na naljepnici u pisaču. Otvorite vratašca za pristup spremniku da biste pronašli naljepnicu.
- U softveru pisača otvorite HP Printer Assistant, kliknite **Trgovina**, a zatim **Kupnja potrošnog materijala putem interneta**.
- Na HP-ovu ugrađenom web-poslužitelju kliknite karticu **Alati**, a zatim u odjeljku **Informacije o proizvodu** kliknite **Mjerač razine spremnika**. Dodatne informacije potražite u odjeljku [HP Embedded Web Server](#).



**NAPOMENA:** Spremnik za postavljanje koji se isporučuje s pisačem ne može se kupiti zasebno.

## Reciklirajte spremnike

Posjetite web-mjesto [HP-ove održivosti](#) da biste potražili potpune informacije o recikliranju i naručili besplatne naljepnice, omotnice i kutije za recikliranje.

# Zamjena spremnika

Uređaj koristi četiri boje i za svaku boju ima drugi spremnik: žuta (Y), magenta (M), cijan (C) i crna (K).

## OBAVIJEST:

- Da biste spriječili probleme s kvalitetom ispisa, HP preporučuje da sve spremnike koji nedostaju što prije zamijenite originalnim HP-ovim spremnicima. Dodatne informacije potražite u odjeljku [Naručivanje spremnika](#).
- Ne isključujte pisač ako mu nedostaju pisači.

1. Otvorite vratašca spremnika s tintom.

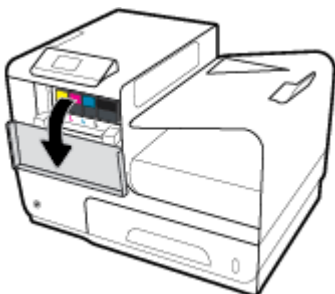

2. Gurnite spremnik prema unutra da biste ga otključali i otpustili.

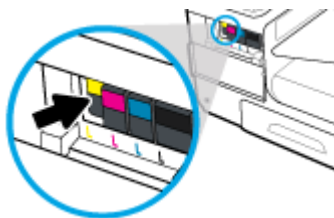

3. Uхватite ručicu na starom spremniku i povucite spremnik ravno van da biste ga uklonili.

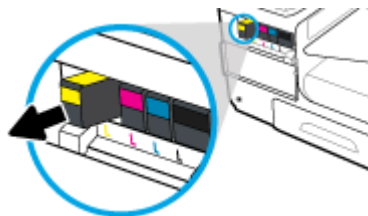

4. Nemojte dodirivati metalne kontakte na spremniku. Otisci prstiju na kontaktima mogu uzrokovati pogreške u povezivanju.



5. Novi spremnik umetnite u utor.

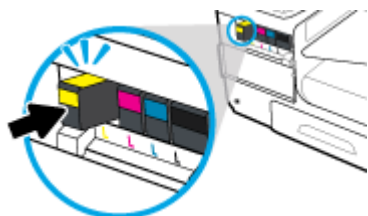

6. Zatvorite vratašca spremnika s tintom.



## Savjeti vezani uz rad sa spremnicima

Pri radu sa spremnicima imajte u vidu sljedeće savjete:

- Da biste riješili problem s kvalitetom boje, učinite sljedeće:
  - Pisač uvijek isključite pomoću gumba za napajanje s prednje strane i pričekajte da se žaruljica gumba isključi.

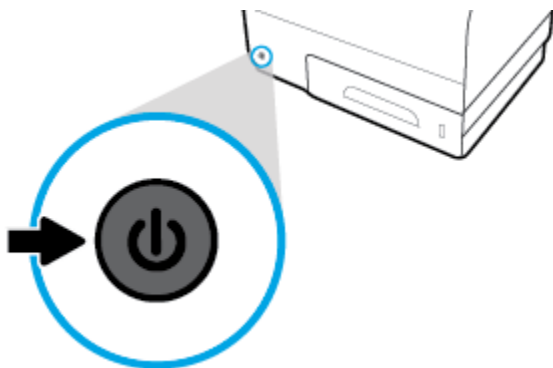

- Provjerite jesu li svi utori spremnika popunjeni.
- Ako iz bilo kojeg razloga uklonite spremnik iz pisača, nastojte ga ponovno zamijeniti što je prije moguće.
- Spremnike otvorite i otpakirajte tek kada ste spremni za umetanje.
- Spremnike umetnite u odgovarajuće utore. Uskladite boju i ikonu na svakom spremniku s tintom s bojom i ikonom svakog utora. Provjerite jesu li spremnici s tintom sjeli na mjesto.
- Kada zaslom s procijenjenom razinom spremnika pokazuje da su jedan ili više spremnika slabo napunjeni, razmislite o nabavki zamjenskih spremnika da biste izbjegli moguće odgode pri ispisu. Spremnike ne morate mijenjati dok se to ne zatraži od vas. Dodatne informacije potražite u odjeljku [Zamjena spremnika](#).
- Glavu pisača nemojte nepotrebno čistiti. Time se skraćuje vijek trajanja spremnika.
- Da biste pri prijenosu pisača spriječili curenje iz pisača ili neka druga oštećenja, poduzmite sljedeće:
  - Isključite pisač pritiskom na gumb za napajanje s prednje strane. Prije nego što isključite pisač iz utičnice, pričekajte da prestanu svi zvukovi unutarnjih pokreta.
  - Spremnike obavezno ostavite u pisaču.
  - Pisač se mora prenositi u uobičajenom položaju i ne smije se postaviti na bočnu, stražnju, prednju ili gornju stranu.

---

# 6 Ispis

- [Ispis s računala](#)
- [Ispis pomoću servisa HP ePrint](#)
- [Ispis uz AirPrint \(OS X\)](#)
- [Savjeti za uspješan ispis](#)

# Ispis s računala

## ispis s računala (Windows)

Upute se odnose na ispis na različite medije, uključujući sljedeće.

- |                             |               |              |
|-----------------------------|---------------|--------------|
| • Obični papir              | • Omotnice    | • Brošure    |
| • Memorandumi ili tiskanice | • Fotografije | • Naljepnice |

## ispis s računala (Windows)

1. Umetnite podržane medije u ispravnu ladicu.  
Dodatne informacije potražite u odjeljku [Podržane veličine medija](#).
2. U izborniku **Datoteka** u programu odaberite **Ispis**.
3. Provjerite je li pisač odabran.
4. Kliknite vezu ili gumb kojim se otvara dijaloški okvir **Svojstva** .  
Ovisno o aplikaciji koju koristite, veza ili gumb može imati naziv **Svojstva** , **Mogućnosti**, **Postavljanje pisača**, **Svojstva pisača**, **Pisač** ili **Postavljanje preferenci**.
5. Postavite ispravne mogućnosti ispisa za vrstu medija (obični papir, memorandumi ili tiskanice, omotnice, fotografski papir, naljepnice itd.).

U sljedećoj se tablici opisuju kartice i mogućnosti dostupne u programu.

Kartica	Opis
Prečaci za ispis	Prečac za ispis pohranjuje odgovarajuće postavke za određenu vrstu zadatka, pa sve mogućnosti možete postaviti jednim klikom.  Na kartici se prikazuju trenutni prečaci i ostale postavke, kao što su vrsta papira, izvor papira i boja ili sivi tonovi.

Kartica	Opis
Papir/Kvaliteta	<p>Kartica sadrži postavke koje definiraju vrstu zadatka ispisa. Primjerice, za ispis na omotnice koristi se druga veličina, izvor i vrsta papira nego za ispis na obični papir.</p> <p>Odaberite jednu od sljedećih mogućnosti:</p> <ul style="list-style-type: none"> <li>• <b>Veličina papira:</b> obuhvaća Letter, Omotnica #10 i Japanska omotnica Chou #3</li> <li>• <b>Izvor papira:</b> obuhvaća Automatski odabir pisača, Ručno uvlačenje, Ladica 1 i Ladica 2</li> <li>• <b>Paper type (Vrsta papira):</b> obuhvaća Obični, Memorandumi, Tiskanice, Omotnice, Fotografski papir HP Advanced, HP Brochure Matte 180 g i Naljepnice</li> </ul> <p><b>NAPOMENA:</b> Ako je omogućen ALM (Alternative Letterhead Mode) i ispisujete memorandume, tiskanice ili perforirane obrasce, odaberite Memorandumi, Tiskanice ili Perforirani obrasci kao vrstu papira. Dodatne informacije potražite u odjeljku <a href="#">Umetanje memoranduma ili tiskanica</a>.</p> <ul style="list-style-type: none"> <li>• <b>Posebne stranice:</b> sadrži prednje i stražnje naslovnice, prazne listove i tiskanice</li> <li>• <b>Kvaliteta ispisa:</b> obuhvaća Profesionalno (za visoku kvalitetu) i Opći uredski način rada (za svakodnevne zadatke)</li> </ul> <p><b>NAPOMENA:</b> Omotnice nije moguće ispisivati u Općem uredskom načinu rada.</p>
Efekti	<p>Kartica sadrži postavke koje privremeno utječu na izvedbu zadatka ispisa.</p> <p>Odaberite jednu od sljedećih mogućnosti:</p> <ul style="list-style-type: none"> <li>• <b>Promjena mogućnosti:</b> obuhvaća stvarnu veličinu, postotak stvarnog ili skalirano na posebnu veličinu medija kao što je Letter ili Omotnica #10</li> <li>• <b>Vodeni žigovi:</b> obuhvaća Povjerljivo i Skice</li> </ul>
Obrada	<p>Kartica sadrži postavke koje utječu na izvedbu zadatka ispisa.</p> <p>Odaberite jednu od sljedećih mogućnosti:</p> <ul style="list-style-type: none"> <li>• <b>Obostrani ispis:</b> obuhvaća mogućnost ispisa s prostorom za uvezivanje s lijeve ili desne strane ili pak nijedne strane</li> <li>• <b>Stranica po listu:</b> ispisuje se više stranica po listu, uz mogućnost za ispis obruba oko svake stranice</li> <li>• <b>Usmjerenje:</b> obuhvaća Okomito i Vodoravno</li> </ul>

Kartica	Opis
U boji	<p>Kartica sadrži postavke za ispis u boji ili sivim tonovima.</p> <p>Možete odabrati nešto od sljedećeg:</p> <ul style="list-style-type: none"> <li>• <b>Print in Grayscale</b> (Crno-bijeli ispis): ispis samo crnom tintom ili u sivim tonovima visoke kvalitete (koji uz spremnik s crnom bojom koristi i spremnike s drugim bojama)</li> <li>• <b>Teme u boji</b>: te mogućnosti određuju kako se boje iscrtavaju. Obuhvaćaju različite crveno-zelena-plave teme kao što su Zadano, Fotografija i Žive boje. Dodatne informacije potražite u odjeljku <a href="#">Prilagodba boja i upravljanje njima</a>.</li> </ul>
Napredno	<p>Kartica sadrži postavke koje se rijetko koriste ili mijenjaju.</p> <p>Možete odabrati nešto od sljedećeg:</p> <ul style="list-style-type: none"> <li>• <b>Kopije</b>: odaberite broj kopija i želite li ih poredati</li> <li>• <b>Obratan redoslijed stranica</b>: ispis kreće od zadnje stranice zadatka prema prvoj stranici</li> <li>• <b>Ispis cijelog teksta u crnoj boji</b>: smanjuje korištenje spremnika s bojom</li> <li>• <b>Postavke tinte</b>: pomoću klizača odaberite vrijeme sušenja, razinu zasićenja i širenje tinte za zadatak ispisa. Dodatne informacije potražite u odjeljku <a href="#">Prilagodba boja i upravljanje njima</a>.</li> </ul>

6. Kliknite **OK** da biste se vratili u dijaloški okvir **Svojtva**.

7. Kliknite **OK**, a zatim **Ispis** ili **OK** u dijaloškom okviru Ispis.



**NAPOMENA:** Nakon ispisa iz proizvoda uklonite sve posebne medije, kao što su omotnice ili fotografski papir.

## ispis s računala (OS X)

Upute se odnose na ispis na različite medije, uključujući sljedeće.

- |                             |               |              |
|-----------------------------|---------------|--------------|
| • Obični papir              | • Omotnice    | • Brošure    |
| • Memorandumi ili tiskanice | • Fotografije | • Naljepnice |

## ispis s računala (OS X)

1. Umetnite podržane medije u ispravnu ladicu.

Dodatne informacije potražite u odjeljku [Podržane veličine medija](#).

2. U izborniku **Datoteka** u programu odaberite **Ispis**.

3. Provjerite je li pisač odabran.

4. Na izborniku **Zadane postavke** po potrebi odaberite zadanu postavku ispisa.

5. Na kartici **Papir/kvaliteta** kliknite skočni izbornik pokraj vrste medija.

Postavite ispravne mogućnosti ispisa za medij (obični papir, memorandumi, tiskanice, perforirani obrasci, omotnice, fotografski papir, naljepnice itd.). Mogućnosti ispisa mogu obuhvaćati veličinu, vrstu, ladicu, razlučivost ispisa i automatske prilagodbe.

Ako u dijaloškom okviru Ispis ne vidite mogućnosti, kliknite **Prikaži detalje**.

6. Kliknite **Ispis**.

 **NAPOMENA:** Nakon ispisa iz proizvoda uklonite sve posebne medije, kao što su omotnice ili fotografski papir.

## Postavljanje prečaca za ispis (Windows)

1. U izborniku **Datoteka** u programu odaberite **Ispis**.
2. Kliknite vezu ili gumb kojim se otvara dijaloški okvir **Svojstva**.  
Ovisno o aplikaciji koju koristite, veza ili gumb može imati naziv **Svojstva**, **Mogućnosti**, **Postavljanje pisača**, **Svojstva pisača**, **Pisač** ili **Postavljanje preferenci**.
3. Kliknite na prečac **Printing Shortcuts** (Prečac za ispis).
4. Odaberite postojeći prečac kao temelj.

 **NAPOMENA:** Uvijek odaberite prečac prije prilagodbe bilo koje postavke s desne strane zaslona. Ako prilagodite postavke, a zatim odaberete prečac, sve će se prilagodbe izgubiti.

5. Odaberite mogućnosti ispisa za novi prečac.
6. Kliknite gumb **Spremi kao**.
7. Upišite naziv prečaca i pritisnite gumb **OK**.

## Postavljanje zadanih postavki ispisa (OS X)

1. U izborniku **Datoteka** u programu odaberite **Ispis**.
2. Provjerite je li pisač odabran.
3. Na skočnom izborniku **Zadane postavke** odaberite **Zadane postavke**.
4. Kliknite **Spremi trenutne postavke kao zadane**.
5. Upišite opisni naziv zadane postavke i spremite je za **Samo ovaj pisač** ili **Svi pisači**.

## Prilagodba boja i upravljanje njima

Prilagodite boju ispisa za proizvod tako da promijenite postavke u upravljačkom programu pisača.

- [Odabir zadane teme u boji za zadatak ispisa](#)
- [Ručna prilagodba mogućnosti boja za zadatak ispisa](#)
- [Usklađivanje boja s onima na zaslonu računala](#)
- [Upravljanje pristupom ispisu u boji](#)

## Odabir zadane teme u boji za zadatak ispisa

1. U izborniku **Datoteka** u programu odaberite **Ispis**.
2. Provjerite je li pisač odabran.

3. Kliknite vezu ili gumb kojim se otvara dijaloški okvir **Svojstva** .

Ovisno o aplikaciji koju koristite, veza ili gumb može imati naziv **Svojstva** , **Mogućnosti**, **Postavljanje pisača**, **Svojstva pisača**, **Pisač** ili **Postavljanje preferenci**.

4. Kliknite karticu **Boja** i odaberite temu boje s padajućeg popisa **Teme u boji** (Windows) ili skočnog izbornika **RGB boja** (OS X).
  - **Zadano (sRGB)**: tema postavlja proizvod na ispis RGB podataka u osnovnom načinu rada uređaja. Prilikom korištenja teme bojom upravljajte u programu ili operacijskom sustavu radi ispravnog iscrtavanja.
  - **Žive boje**: proizvod pojačava zasićenost boje u srednjim tonovima. Pomoću te teme ispisujete poslovne slike.
  - **Fotografija**: proizvod interpretira RGB boje kao da su otisnute kao fotografija u digitalnom minilaboratoriju. Proizvod iscrtava dublje, zasićenije boje drukčije od zadane (sRGB) teme. Pomoću te teme ispisujete fotografije.
  - **Fotografija (Adobe RGB 1998)**: pomoću te teme ispisujete digitalne fotografije koje umjesto prostora sRGB koriste prostor boje AdobeRGB. Pri korištenju te teme isključite upravljanje bojom u programu.
  - **Ništa**: ne koristi se nijedna tema u boji.

## Ručna prilagodba mogućnosti boja za zadatak ispisa

Pomoću upravljačkog programa pisača očistite zadane postavke boje i ručno prilagodite postavke. Pomoću ugrađene pomoći u upravljačkom programu informirajte se o tome kako svaka postavka utječe na ispis.

1. U izborniku **Datoteka** u programu odaberite **Ispis**.
2. Provjerite je li pisač odabran.
3. Učinite nešto od slijedećeg.
  - **Windows**: Kliknite vezu ili gumb kojim se otvara dijaloški okvir **Svojstva** .  
Ovisno o aplikaciji koju koristite, veza ili gumb može imati naziv **Svojstva** , **Mogućnosti**, **Postavljanje pisača**, **Svojstva pisača**, **Pisač** ili **Postavljanje preferenci**.
  - **OS X**: Na skočnom izborniku **Kopije i stranice**, odaberite **Boja**. Zatim poništite okvir **HP EasyColor**.
4. Prijedite na karticu ili okno **Napredno**.
  - **Windows**: na kartici **Napredno** kliknite **Postavke tinte**.
  - **OS X**: kliknite trokutić za otkrivanje pokraj stavke **Napredno**.
5. Pomoću klizača unesite sljedeće prilagodbe.

- **Vrijeme sušenja:** premjestite klizač udesno da biste povećali razdoblje koje je pisaču potrebno za sušenje ispisanе stranice. Povećanje vremena sušenja najbolje funkcionira za zadatke ispisa na obični papir.
- **Zasićenost:** pomaknite klizač udesno da biste povećali količinu primijenjene tinte. Povećanje zasićenosti najbolje funkcionira za zadatke ispisa na brošure ili fotografski papir.
- **Širenje crne tinte:** premjestite klizač ulijevo da biste ograničili širenje crne tinte na susjedna područja s bojom na ispisanој stranici. Smanjenje širenja najbolje funkcionira za zadatke ispisa na obični papir.



**NAPOMENA:** Ručna promjena postavki boje može utjecati na ispis. HP preporučuje da samo grafički stručnjaci mijenjaju te postavke.

6. Kliknite **OK** da biste spremili svoje prilagodbe i zatvorili prozor ili kliknite **Postavi ponovno** da biste postavke vratili na tvorničke postavke (Windows).

## Usklađivanje boja s onima na zaslonu računala

Za većinu je korisnika najbolja metoda usklađivanja boja ispis sRGB boja.

Postupak usklađivanja boje ispisa s bojom na računalnom zaslonu je složen, jer pisači i monitori stvaraju boje na različite načine. Monitori prikazuju boje koristeći svjetlosne piksele koji koriste postupak RGB boja (crvena, zelena, plava), a pisači ispisuju boje koristeći postupak CMYK (cijan, magenta, žuta i crna).

Mnogi čimbenici mogu utjecati na mogućnost usklađivanja ispisanih boja s onima na monitoru:

- mediji za ispis
- postupak ispisa (primjerice spremnik, tisak ili laserska tehnologija)
- osvjetljenje odozgora
- osobne razlike u percepciji boje
- softverski programi
- upravljački programi pisača
- operacijski sustavi računala
- monitori
- videokartice i upravljački programi
- radno okruženje (primjerice, vlažnost)

## Upravljanje pristupom ispisu u boji

HP-ov paket alata za pristup bojama omogućava vam omogućivanje ili onemogućivanje boja za pojedinačne korisnike ili grupe i aplikacije. Dodatne informacije potražite na web-mjestu [Univerzalni HP-ov upravljački program za ispis](#).

## Ispis pomoću servisa HP ePrint

Uz HP ePrint možete ispisivati s bilo kojeg mjesta, bilo kada, s mobitela, prijenosnog računala ili drugog mobilnog uređaja. HP ePrint funkcionira s bilo kojim uređajem omogućenim za e-poštu. Ako možete slati i primati e-poštu, možete i ispisivati na proizvodu s podrškom za HP ePrint. Dodatne informacije potražite na web-mjestu [HP Connected](#).

Da biste koristili HP AirPrint, provjerite sljedeće:

- imate li računalo ili mobilni uređaj s podrškom za internet i e-poštu.
- HP-ov ugrađeni poslužitelj i HP ePrint omogućeni su na pisaču. Dodatne informacije potražite u odjeljku [HP Embedded Web Server](#).

## Ispisujte na drugom mjestu tako da pošaljete e-poštu putem aplikacije HP ePrint

Ako ste na putovanju, dokumente možete jednostavno ispisivati slanjem e-pošte putem aplikacije HP ePrint na pisač s podrškom za HP ePrint. Dodatne informacije potražite u odjeljku [Web-servisi](#).



**NAPOMENA:** Adresu e-pošte aplikacije HP ePrint potražite dok ste u uredu. Upute potražite u odjeljku [HP ePrint](#).

1. Na stolnom računalu ili prijenosnom uređaju otvorite aplikaciju za e-poštu.
2. Stvorite novu poruku e-pošte, a potom priložite datoteku koju želite ispisati.
3. Unesite adresu e-pošte aplikacije HP ePrint u polje "Prima", a zatim odaberite mogućnost slanja poruke e-poštom.



**NAPOMENA:** Nemojte unositi dodatne adrese e-pošte u polja "Prima" ili "Kopija". Poslužitelj aplikacije HP ePrint ne prihvaća zadatke ispisa ako je upisano više adresa e-pošte.

## Ispis s računala ili mobitela

Ako ste kod kuće ili u uredu, na pisač možete jednostavno ispisivati s pametnog telefona ili tableta.



**NAPOMENA:** Dodatne informacije o ispisu bez mrežnog pristupa potražite u odjeljku [Povezivanje računala ili uređaja s proizvodom koristeći Wi-Fi Direct](#).

1. Provjerite nalaze li se mobilni uređaj i pisač na istoj mreži.
2. Odaberite fotografiju ili dokument za ispis te odaberite pisač.
3. Potvrdite postavke ispisa i započnite ispis.

## Ispis uz AirPrint (OS X)

Ispis pomoću Appleove aplikacije AirPrint podržavaju sljedeći uređaji: iPad (iOS 4.2), iPhone (3GS ili noviji), iPod touch (treća generacija ili noviji) te računala Mac (OS X V10.9 ili noviji).

Da biste koristili AirPrint, provjerite sljedeće:

- Pisač i Apple uređaj povezani su s istom mrežom kao i uređaj s podrškom za AirPrint. Dodatne informacije potražite na web-mjestu [HP Mobile Printing](#) . Ako lokalna verzija web-mjesta nije dostupna u vašoj državi/regiji, možda ćete biti preusmjereni na HP-ovo web-mjesto za mobilni ispis za drugu državu/regiju ili na drugom jeziku.
- Umetnite papir koji odgovara postavkama za papir u pisaču.

### Ponovno omogućivanje aplikacije AirPrint

Aplikacija AirPrint omogućena je prema zadanim postavkama. Ako se onemogućí, ponovno je možete omogućiti na sljedeći način.

1. Otvorite ugrađeni web-poslužitelj (EWS). Dodatne informacije potražite u odjeljku [Otvaranje EWS-a](#).
2. Na kartici **Mreža** kliknite **AirPrint**, a zatim **Status**.
3. U retku **Status aplikacije AirPrint** kliknite **Uključi AirPrint**.

## Savjeti za uspješan ispis

- [Savjeti za korištenje spremnika s tintom](#)
- [Savjeti za umetanje papira](#)
- [Savjeti vezani uz postavke pisača \(Windows\)](#)
- [Savjeti vezani uz postavke pisača \(OS X\)](#)

## Savjeti za korištenje spremnika s tintom

- Ako kvaliteta ispisa nije prihvatljiva, dodatne informacije potražite u odjeljku [Poboljšajte kvalitetu ispisa](#).
- Koristite originalne HP-ove spremnike.

Originalni HP-ovi spremnici dizajnirani su i testirani s HP-ovim pisačima i papirima da biste svaki put postizali sjajne rezultate.



**NAPOMENA:** HP ne može garantirati kvalitetu ili pouzdanost spremnika koje ne proizvodi HP. Servis uređaja ili popravci potrebni zbog korištenja spremnika koje nije proizveo HP nisu pokriveni jamstvom.

Ako smatrate da ste kupili izvorne HP-ove spremnike, idite na web-mjesto [HP anticounterfeit](#).

- Ispravno umetnite crni spremnik i spremnike u boji.

Dodatne informacije potražite u odjeljku [Zamjena spremnika](#).

- Provjerite procijenjene razine spremnika da biste provjerili ima li u njima dovoljno tinte.

Upozorenja i pokazatelji razine potrošnog materijala pružaju procjene samo u svrhu planiranja.

Dodatne informacije potražite u odjeljku [Provjera procijenjene razine spremnika](#).



**NAPOMENA:** Kad primite poruku upozorenja o niskoj razini spremnika, razmislite o nabavi zamjenskog spremnika kako biste izbjegli moguće zastoje pri ispisivanju. Spremnike ne morate mijenjati dok se to ne zatraži od vas.

- Da biste proizvod zaštitili od oštećenja, pisač uvijek isključite pomoću gumba za napajanje s prednje strane.

## Savjeti za umetanje papira

Dodatne informacije potražite u odjeljku [Podržane veličine medija](#).

- Provjerite je li papir pravilno umetnut u ulaznu ladicu pa postavite točnu veličinu i vrstu medija. Nakon umetanja papira u ulaznu ladicu od vas će se zatražiti unos veličine i vrste medija.
- Umetnite snop papira (ne samo jednu stranicu). Sav papir u snopu mora biti iste veličine i vrste da bi se izbjeglo zaglavljenje papira.
- Pazite da papir umetnut u ulaznu ladicu leži ravno te da rubovi nisu svijeni ili poderani.
- Prilagodite vodilice širine papira u ulaznoj ladici tako da pristanju uz papir. Vodilice ne smiju savijati papir u ladici.

## Savjeti vezani uz postavke pisača (Windows)

- Da biste promijenili zadane postavke ispisa, učinite nešto od sljedećeg:
  - U programu HP Printer Assistant kliknite **Ispis**, a zatim **Postavi preference**. Dodatne informacije potražite u odjeljku [Otvaranje programa HP Printer Assistant](#).
  - U izborniku **Datoteka** u programu odaberite **Ispis**. Otvorite dijaloški okvir Svojstva pisača.
- Na kartici **Boja** ili **Obrada** upravljačkog programa pisača postavite sljedeće mogućnosti po potrebi:
  - **Crno-bijeli ispis**: omogućuje ispis crno-bijelog dokumenta samo pomoću crnog spremnika. Odaberite **Samo crna tinta**, a zatim kliknite **OK**.
  - **Stranica po listu**: olakšava određivanje redoslijeda stranica ako ispisujete dokument sa više od dvije stranice po listu.
  - **Izgled brošure**: omogućuje ispis višestraničnog dokumenta u obliku brošure. Na svaku stranu lista postavlja dvije stranice, a listove je potom moguće presaviti u knjižicu veličine pola papira. S padajućeg popisa odaberite način uvezivanja, a zatim kliknite **OK**.
    - **Uvez s lijeve strane**: stranica za uvez nakon savijanja nalazi se s lijeve strane. Tu mogućnost odaberite ako čitate slijeva nadesno.
    - **Uvez s desne strane**: stranica za uvez nakon savijanja nalazi se s desne strane. Tu mogućnost odaberite ako čitate zdesna nalijevo.
  - **Ispis ruba stranice**: olakšava dodavanje obruba stranica ako ispisujete dokument s više od dvije stranice po listu.
- Da biste uštedjeli vrijeme pri postavljanju preferenci ispisa, koristite prečace za ispis.

## Savjeti vezani uz postavke pisača (OS X)

- U softverskom programu svakako odaberite ispravnu veličinu papira koji se nalazi u pisaču.
  - a. Na izborniku **Datoteka** odaberite **Postavljanje stranice**.
  - b. U odjeljku **Oblik za** provjerite je li odabran pisač.
  - c. S padajućeg izbornika odaberite **Veličina papira**.
- U softverskom programu svakako odaberite ispravnu vrstu i kvalitetu papira koji se nalazi u pisaču.
  - a. U izborniku **Datoteka** u programu odaberite **Ispis**.
  - b. Na skočnom izborniku **Kopije i stranice**, odaberite **Papir/kvaliteta**, a zatim ispravnu vrstu i kvalitetu papira.
- Da biste ispisali crno-bijeli dokument pomoću samo crnog spremnika, učinite sljedeće.
  - a. U izborniku **Datoteka** u programu odaberite **Ispis**.
  - b. U prozoru Ispis sa skočnog izbornika odaberite **Kopije i stranice**, a zatim **Boja**.
  - c. Poništite odabir okvira **HP EasyColor**, a zatim odaberite **Ispis boja u sivim tonovima**.
  - d. Odaberite **Samo crna tinta**.

---

# 7 Rješavanje problema

- [Kontrolni popis za rješavanje problema](#)
- [Stranice s informacijama](#)
- [Tvornički zadane postavke](#)
- [Brisanje rutinskih postupaka](#)
- [Problemi sa zaglavljivanjem i uvlačenjem papira](#)
- [Problemi sa spremnicima](#)
- [Problemi s ispisom](#)
- [Problemi s vezom](#)
- [Problemi s bežičnom mrežom](#)
- [Problemi sa softverom uređaja \(Windows\)](#)
- [Problemi sa softverom uređaja \(OS X\)](#)

## Kontrolni popis za rješavanje problema

Slijedite ove upute prilikom rješavanja problema s proizvodom.

- [Provjera je li napajanje proizvoda uključeno](#)
- [Traženje poruka o pogreškama na upravljačkoj ploči](#)
- [Testiranje funkcije ispisa](#)
- [Pokušajte poslati zadatak ispisa s računala](#)
- [Čimbenici koji utječu na performanse proizvoda](#)

### Provjera je li napajanje proizvoda uključeno

1. Ako gumb napajanja ne svijetli, pritisnite ga da biste uključili proizvod.
2. Ako se čini da gumb za napajanje ne funkcionira, provjerite je li kabel za napajanje povezan s proizvodom i električnom utičnicom ili utičnicom izmjenične struje.
3. Ako se proizvod i dalje ne može uključiti, provjerite izvor napajanja tako da povežete kabel za napajanje s drugom električnom utičnicom ili utičnicom izmjenične struje.

### Traženje poruka o pogreškama na upravljačkoj ploči

Na upravljačkoj ploči trebalo bi se prikazivati da je uređaj spreman. Ako se prikazuje poruka o pogrešci, riješite problem.

### Testiranje funkcije ispisa

1. Otvorite nadzornu ploču na upravljačkoj ploči (povucite karticu nadzorne ploče na vrhu bilo kojeg zaslona prema dolje ili dotaknite područje nadzorne ploče na početnom zaslonu).
2. Na nadzornoj ploči upravljačke ploče dodirnite .
3. Dodirnite **Izvjешća**, a zatim **Izvjешće o statusu pisača** da biste ispisali testnu stranicu.
4. Ako se izvješće ne ispiše, provjerite je li papir umetnut u ladicu i pogledajte upravljačku ploču da biste vidjeli je li se papir zaglavio u proizvodu.



**NAPOMENA:** Provjerite zadovoljava li papir u ladici specifikacije za taj proizvod.

### Pokušajte poslati zadatak ispisa s računala

1. Pomoću programa za obradu teksta pošaljite zadatak ispisa proizvodu.
2. Ako se zadatak ne ispiše, provjerite jeste li odabrali ispravni upravljački program pisača.
3. Deinstalirajte, a zatim ponovno instalirajte softver za proizvod.

### Čimbenici koji utječu na performanse proizvoda

Nekoliko čimbenika utječe na vrijeme koje je potrebno za ispis zadatka:

- Program koji koristite i njegove postavke
- Korištenje posebnog papira (kao što je teški papir ili papir prilagođene veličine)
- Obrada proizvoda i vrijeme preuzimanja
- Složenost i veličina grafičkih elemenata
- Brzina računala koje koristite
- USB ili mrežna veza
- Ispisuje li proizvod u boji ili monokromatski
- Vrsta USB uređaja ako ga koristite

# Stranice s informacijama

Stranice s informacijama nalaze se u memoriji proizvoda. Te stranice olakšavaju dijagnostiku i rješavanje problema s proizvodom.

 **NAPOMENA:** Ako jezik proizvoda nije ispravno postavljen tijekom instalacije, možete ga postaviti ručno tako da se stranice s informacijama ispisuju na jednom od podržanih jezika. Promijenite jezik pomoću podizbornika **Preference** na izborniku **Postavke** na upravljačkoj ploči ili korištenjem HP-ova ugrađenog web-poslužitelja.

1. Otvorite nadzornu ploču na upravljačkoj ploči (povucite karticu nadzorne ploče na vrhu bilo kojeg zaslona prema dolje ili dotaknite područje nadzorne ploče na početnom zaslonu).
2. Na nadzornoj ploči upravljačke ploče dodirnite .
3. Dodirnite **Izvjешća** da biste vidjeli izbornik.
4. Dodirnite naziv izvješća koje želite ispisati.

Stavka izbornika	Opis
<a href="#">Printer Status Report (Izvjешće o statusu pisača)</a>	<p>Ispisuje status spremnika. Uključuje i sljedeće informacije:</p> <ul style="list-style-type: none"><li>• Procijenjeni preostali omjer vijeka trajanja spremnika za ispis</li></ul> <p><b>NAPOMENA:</b> Upozorenja i pokazivači razine spremnika omogućuju procjenu samo u svrhu planiranja. Kada primite upozorenje o niskoj razini spremnika, razmislite o nabavi zamjenskog spremnika da biste izbjegli moguće zastoje pri ispisivanju. Spremnike ne morate mijenjati dok se to ne zatraži od vas.</p> <ul style="list-style-type: none"><li>• Približan broj preostalih stranica</li><li>• Brojevi dijelova za HP-ove spremnike</li><li>• Broj ispisanih stranica</li><li>• Informacije o naručivanju novih HP-ovih spremnika i recikliranju potrošenih HP-ovih spremnika</li></ul>
<a href="#">Print Quality Report (Izvjешće o kvaliteti ispisa)</a>	<p>Ispisuje stranicu koja pomaže u rješavanju problema u kvaliteti ispisa</p>
<a href="#">Testno izvješće o pristupu webu</a>	<p>Prikazuje trenutne postavke konfiguracije i dijagnostičke rezultate za lokalnu mrežu, pristupnik, DNS, proxy poslužitelj i testni poslužitelj. Izvjешće je korisno za rješavanje problema s pristupom webu.</p>
<a href="#">Stranica s informacijama o korištenju</a>	<p>Prikazuje broj svih veličina papira koje su prošle kroz proizvod, jesu li bile monokromatske ili u boji, jednostrane ili obostrane te izvješćuje o broju stranica. Ovo je izvješće važno za objedinjavanje ugovornih izvjava o naplati.</p>
<a href="#">Stranica s mrežnom konfiguracijom</a>	<p>Prikazuje status:</p> <ul style="list-style-type: none"><li>• Konfiguracije mrežnog hardvera</li><li>• Omogućenih značajki</li><li>• TCP/IP i SNMP informacija</li><li>• Mrežne statistike</li><li>• Konfiguracija bežične mreže (samo bežični modeli)</li></ul>
<a href="#">Event Log (Dnevnik događaja)</a>	<p>Ispisuje zapisnik pogrešaka i drugih događaja tijekom korištenja proizvoda.</p>
<a href="#">Popis PCL fontova</a>	<p>Ispisuje popis svih instaliranih PCL fontova</p>
<a href="#">Popis PCL6 fontova</a>	<p>Ispisuje popis svih instaliranih PCL6 fontova</p>
<a href="#">Popis PS fontova</a>	<p>Ispisuje popis svih instaliranih PS fontova</p>

## Tvornički zadane postavke

---

**OBAVIJEST:** Vraćanjem tvornički zadanih postavki sve se postavke proizvoda i mreže vraćaju na zadane tvorničke postavke. Postupak zatim automatski ponovno pokreće proizvod.

---

1. Otvorite nadzornu ploču na upravljačkoj ploči (povucite karticu nadzorne ploče na vrhu bilo kojeg zaslona prema dolje ili dotaknite područje nadzorne ploče na početnom zaslonu).
2. Na nadzornoj ploči upravljačke ploče dodirnite .
3. Dodirnite [Održavanje pisača](#), a zatim [Postavke](#).
4. Dodirnite [Vrati zadane postavke mreže](#), a zatim [Nastavi](#).

Uređaj se automatski ponovno pokreće.

## Brisanje rutinskih postupaka

- [Čišćenje glave pisača](#)
- [Čišćenje dodirnog zaslona](#)

### Čišćenje glave pisača

Papir, toner i čestice prašine mogu se tijekom ispisa nakupiti unutar uređaja. S vremenom takve čestice mogu uzrokovati probleme s kvalitetom ispisa, na primjer, mrlje ili razmazivanje.

Proizvod se automatski servisira, pokreće rutinske postupke za čišćenje koji mogu riješiti većinu problema.

Za probleme koje proizvod ne može automatski riješiti koristite sljedeći rutinski postupak za čišćenje glave pisača.

 **NAPOMENA:** Rutinski postupak koristi tintu za čišćenje glave pisača. Pomoću rutinskog postupka rješavajte samo probleme s kvalitetom ispisa. Nemojte ga koristiti za redovito održavanje.

 **SAVJET:** Pravilnim isključivanjem proizvoda pritiskom gumba za napajanje s prednje strane proizvoda sprječava se začepljenje i stvaranje problema s kvalitetom ispisa.

1. Otvorite nadzornu ploču na upravljačkoj ploči (povucite karticu nadzorne ploče na vrhu bilo kojeg zaslona prema dolje ili dotaknite područje nadzorne ploče na početnom zaslonu).
2. Na nadzornoj ploči upravljačke ploče dodirnite .
3. Dodirnite [Održavanje pisača](#) da biste vidjeli popis rutinskih postupaka za čišćenje i poravnanje.
4. Dodirnite [Čišćenje glave pisača, razina 1](#), a zatim slijedite upite na upravljačkoj ploči. Po potrebi umetnite papir u traženu ladicu.

Kroz uređaj će se polako provući stranica. Odbacite stranicu kada se postupak dovrši.

5. Ako glava pisača i dalje nije čista, dodirnite [Čišćenje glave pisača, razina 2](#), a zatim slijedite upite na upravljačkoj ploči. Ako to ne uspije, nastavite sa sljedećim rutinskim postupkom čišćenja. Nastavite na popis rutinskih postupaka čišćenje po potrebi.

Kroz uređaj će se polako provući stranica. Odbacite stranicu kada se postupak dovrši.

### Čišćenje dodirnog zaslona

Dodirni zaslon očistite svaki put kad je to potrebno kako biste uklonili tragove prstiju i prašinu. Lagano obrišite zaslon čistom i vlažnom krpom bez vlakana.

**OBAVIJEST:** Koristite samo vodu. Otapala i sredstva za čišćenje mogu oštetiti dodirni zaslon. Nemojte prskati ni prolijevati tekućinu izravno na dodirni zaslon.

## Problemi sa zaglavlivanjem i uvlačenjem papira

Isprobajte ova rješenja za rješavanje problema s rukovanjem papirom.

### Uređaj ne uvlači papir

Ako uređaj ne uvlači papir iz ladice, isprobajte ova rješenja.

1. Otvorite uređaj i izvadite sve zaglavljene listove papira.
2. U ladicu umetnite ispravnu veličinu papira za zadatak.
3. Provjerite jesu li vodilice za papir pravilno prilagođene za veličinu papira. Poravnajte vodilice s oznakama veličine papira pri dnu ladice.
4. Izvadite snop papira iz ladice i savijte ga, okrenite za 180 stupnjeva te preokrenite. *Nemojte protresati papir.* Vratite snop papira u ladicu.
5. Provjerite upravljačku ploču da biste vidjeli čeka li uređaj da prepoznate uputu da ručno umetnete papir u Ladicu 1, višenamjensku ladicu s lijeve strane proizvoda. Umetnite papir i nastavite.

## Uređaj je povukao više listova papira

Ako uređaj uvlači više listova papira iz ladice, isprobajte ova rješenja.

1. Izvadite snop papira iz ladice i savijte ga, okrenite za 180 stupnjeva te preokrenite. *Nemojte protresati papir.* Vratite snop papira u ladicu.
2. Koristite samo papir koji odgovara HP specifikacijama za ovaj proizvod.
3. Koristite papir koji nije naboran, presavijen ili oštećen. Ako je potrebno, koristite papir iz drugog pakiranja. Uvjerite se da je sav papir u snopu iste veličine i vrste.
4. Ladica ne smije biti prepunjena. Ako jest, izvadite cijeli snop papira iz ladice, izravnajte ga, a zatim vratite dio papira u ladicu.  
  
Čak i ako ladica nije prepunjena, pokušajte umetnuti manji snop medija, npr. pola.
5. Provjerite jesu li vodilice za papir pravilno prilagođene za veličinu papira. Poravnajte vodilice s oznakama veličine papira pri dnu ladice.
6. Ispisujte iz druge ladice.

## Sprječavanje zaglavljivanja papira

Da biste smanjili broj zaglavljivanja papira, isprobajte ova rješenja.

1. Koristite samo papir koji odgovara HP specifikacijama za ovaj proizvod. Ne preporučuje se lagani, kratkozrnati papir.
2. Koristite papir koji nije naboran, presavijen ili oštećen. Ako je potrebno, koristite papir iz drugog pakiranja.
3. Koristite papir na koji se nije ranije ispisivalo ili kopiralo.
4. Ladica ne smije biti prepunjena. Ako jest, izvadite cijeli snop papira iz ladice, izravnajte ga, a zatim vratite dio papira u ladicu.
5. Provjerite jesu li vodilice za papir pravilno prilagođene za veličinu papira. Prilagodite vodilice tako da snop papira dodiruju, a ne savijaju.
6. Provjerite je li ladica do kraja umetnuta u proizvod.
7. Ako ispisujete na teški, ugravirani ili perforirani papir, koristite Ladicu 1, višenamjensku ladicu s lijeve strane pisača i umećite listove jedan po jedan.

## Uklanjanje zaglavljenog papira

- [Mjesta zaglavljenja](#)
- [Vađenje zaglavljenog papira iz Ladice 1 \(višenamjenska ladica\)](#)
- [Uklanjanje zaglavljenog papira iz ladice 2](#)
- [Uklanjanje zaglavljenog papira iza lijevih vratašca](#)
- [Uklanjanje papira zaglavljenog u izlaznom spremniku](#)
- [Vađenje papira koji su se zaglavili u dodatku za obostrani ispis](#)



**NAPOMENA:** Da biste postigli najbolje rezultate, proizvod nemojte isključivati prije vađenja zaglavljenog papira.

---

## Mjesta zaglavljenja

Papiri se mogu zaglaviti na sljedećim mjestima:

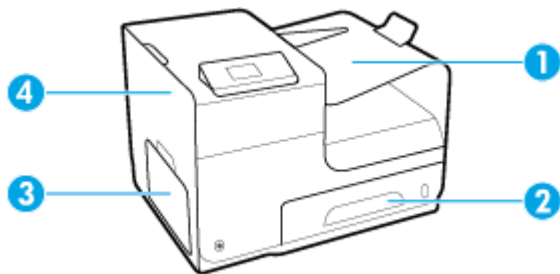

1	Izlazni spremnik
2	Ladica 2
3	Ladica 1
4	Lijeva vrata

Nakon zaglavljivanja papira u proizvodu bi moglo ostati tragova tinte. Taj se problem obično rješava nakon ispisa nekoliko stranica.

## Vađenje zaglavljenog papira iz Ladice 1 (višenamjenska ladica)

- ▲ Ako su zaglavljeni listovi vidljivi i lako dostupni u Ladici 1, povucite ih iz Ladice 1.

 **NAPOMENA:** Ako se list podere, prije nastavljanja ispisa svakako uklonite sve njegove dijelove.



## Uklanjanje zaglavljenog papira iz ladice 2

1. Otvorite Ladicu 2 povlačeći i otpuštajući polugu sa stražnje strane ladice.



2. Uklonite zaglavljenu list povlačeći ga udesno i izvan proizvoda.

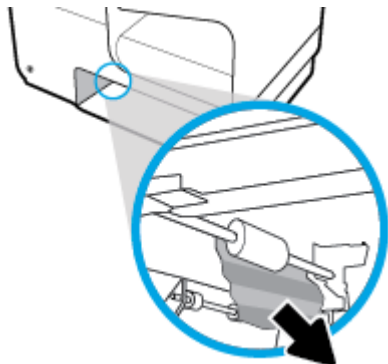

3. Zatvorite ladicu 2.

 **NAPOMENA:** Ladicu gurnite po sredini ili ravnomjerno s obje strane kako biste ju zatvorili. Ne preporučuje se guranje samo jedne strane.



## Uklanjanje zaglavljenog papira iza lijevih vratašca

1. Otvorite lijeva vrata.

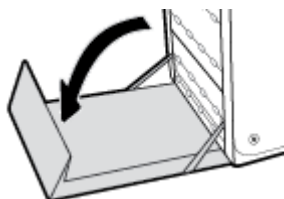

2. Nježno uklonite sav vidljivi papir s valjaka i područja isporuke.

 **NAPOMENA:** Ako se list podere, prije nastavljanja ispisa svakako uklonite sve njegove dijelove. Za uklanjanje komadića papira ne koristite oštre predmete.

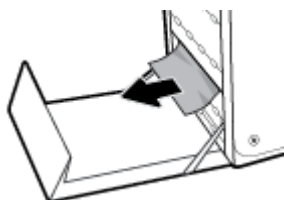

3. Zatvorite lijeva vrata.

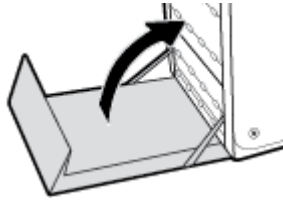

### Uklanjanje papira zaglavljenog u izlaznom spremniku

1. Potražite zaglavljeni papir u području izlazne ladice.
2. Uklonite vidljive ostatke medija.

 **NAPOMENA:** Ako se list podere, izvadite sve dijelove prije nastavka ispisa.

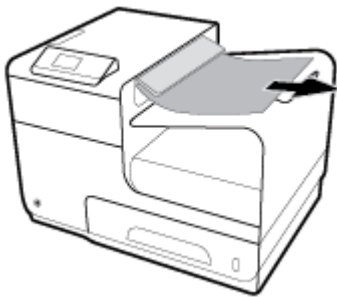

3. Otvorite i zatvorite lijeva vrata da bi se izbrisala poruka.

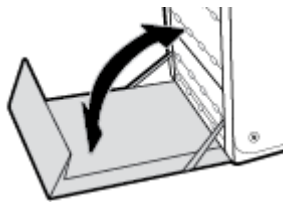

### Vađenje papira koji su se zaglavili u dodatku za obostrani ispis

1. Otvorite lijeva vrata.

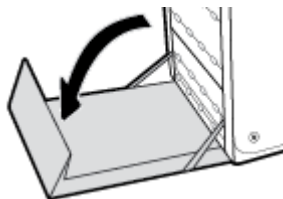

2. Odvojite dodatak za obostrani ispis tako da ga povučete s obje ruke. Postavite jedinicu za obostrani ispis po strani, uspravite je i postavite na papir da biste spriječili izlivanje.

**OBAVIJEST:** Prilikom izvlačenja dodatka za obostrani ispis ne dodirujte crni cilindar da biste spriječili razmazivanje tinte po koži ili odjeći.

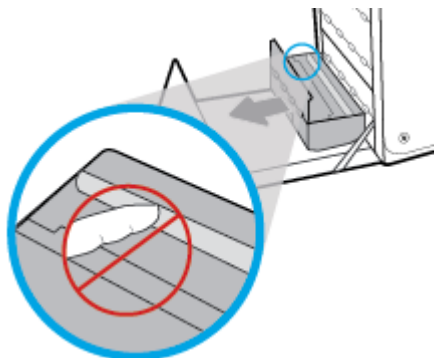

3. Spustite polugu pritiskom na zeleni jezičac. Tako će proizvod početi povlačiti listove kroz zonu ispisa. Ako se list ne uvlači, morate ga nježno povući. Uklonite list.

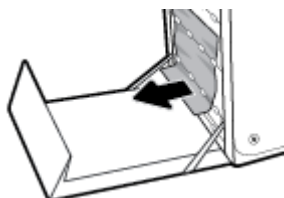

4. Podignite zeleni jezičac da biste polugu vratili u radni položaj.

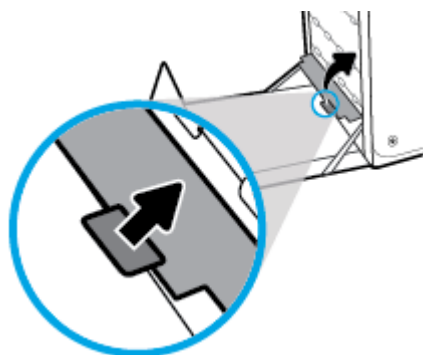

5. Ponovno umetnite dodatak za obostrani ispis.

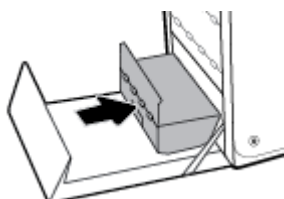

6. Zatvorite lijeva vrata.

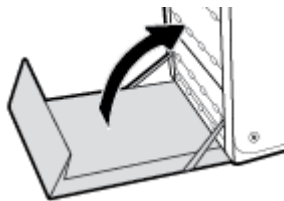

# Problemi sa spremnicima

## Ponovno napunjeni ili prerađeni spremnici

HP ne može preporučiti korištenje potrošnog materijala koju ne proizvodi HP, bez obzira na to je li nov ili obnovljen. Budući da to nisu HP-ovi proizvodi, HP ne može utjecati na njihov dizajn niti nadzirati njihovu kvalitetu. Ako koristite ponovo napunjen ili prerađen spremnik i niste zadovoljni kvalitetom ispisa, zamijenite ga originalnim spremnikom s tintom tvrtke HP.



**NAPOMENA:** Ako spremnik drugog proizvođača zamijenite originalnim HP-ovim spremnikom, glava pisača može sadržavati tintu drugog proizvođača sve dok se tinta u ispisnoj glavi ne potroši i ne napuni tintom iz novougrađenog, originalnog HP-ova spremnika. Dok se u sustavu nalazi tinta drugog proizvođača, kvaliteta ispisa može biti smanjena.

## Tumačenje poruka o spremnicima na upravljačkoj ploči

### [color] nije kompatibilna

#### Opis

Instalirali ste spremnik namijenjen za korištenje na drugom modelu proizvoda tvrtke HP. Proizvod možda neće ispravno funkcionirati dok je na njemu instaliran ovaj spremnik s tintom.

#### Preporučena radnja

Instalirajte odgovarajući spremnik za ovaj proizvod.

### Instalirani spremnici koji nisu HP-ovi

#### Opis

Nije potrebna nikakva akcija, ovo je samo obavijest.

#### Preporučena radnja

Nije potrebna nikakva akcija, ovo je samo obavijest.

HP ne može preporučiti korištenje potrošnog materijala koji ne proizvodi HP, bez obzira na to je li nov ili obnovljen. Kliknite **OK** da biste nastavili s ispisom ili zamijenili spremnik originalnim HP-ovim spremnikom.

### Install [color] cartridge (Umetnite spremnik s [boja] tonerom)

#### Opis

Ova se poruka može pojaviti tijekom početnog postavljanja proizvoda i može se pojaviti i nakon dovršetka početnog postavljanja proizvoda.

Ako se poruka pojavi tijekom početnog postavljanja, znači da jedan od spremnika u boji nije ugrađen sa za zatvorenim vratima. Proizvod neće ispisati ako spremnik nedostaje.

Ako se poruka pojavljuje nakon početnog postavljanja proizvoda, znači da spremnik nedostaje ili je instaliran, ali oštećen.

#### Preporučena radnja

Instalirajte ili zamijenite navedeni spremnik s tintom u boji.

## Korištenje spremnika za postavljanje

### Opis

Spremnici za POSTAVLJANJE uklonjeni su prije nego je proizvod dovršio pokretanje.

### Preporučena radnja

Za pokretanje proizvoda koristite spremnike za POSTAVLJANJE koje ste dobili uz proizvod.

Prilikom prvog postavljanja pisača morate instalirati spremnike za postavljanje isporučene u kutiji s pisačem. Ti spremnici kalibriraju pisač prije prvog zadatka ispisa. Ako ne instalirate spremnike za prvo korištenje, tijekom prvog postavljanja proizvoda doći će do pogreške. Ako ste instalirali obične spremnike s tintom, uklonite ih i instalirajte spremnike za prvo korištenje da biste dovršili postavljanje pisača. Nakon postavljanja pisač može koristiti obične spremnike.

Ako i dalje primete poruke o pogrešci, a pisač ne može dovršiti pokretanje sustava, posjetite web-mjesto [HP-ove službe za podršku](#).

## Kvar pisača

### Opis

Pisač ne funkcionira.

### Preporučena radnja

Pripremite zamjenski spremnik. Spremnike ne morate mijenjati dok se to ne zatraži od vas.

## Nekompatibilni spremnici

### Opis

- Kontakti na spremniku možda neće uspostaviti kontakt na pisaču.
- Spremnik nije kompatibilan s vašim pisačem.

### Preporučena radnja

- Oprezno očistite kontakte na spremniku mekom krpicom koja ne ostavlja dlačice pa spremnik ponovno umetnite.
- Smjesta izvadite taj spremnik i zamijenite ga kompatibilnim spremnikom.

## Nemojte koristiti spremnike za postavljanje

### Opis

Spremnike za POSTAVLJANJE nije moguće koristiti nakon postavljanja proizvoda.

### Preporučena radnja

Uklonite i ugradite spremnike koji nisu za POSTAVLJANJE.

## Niska razina spremnika

### Opis

Vijek trajanja spremnika bliži se kraju.

### **Preporučena radnja**

Ispis se može nastaviti, ali dobro bi bilo da pri ruci imate zamjenski spremnik. Spremnike ne morate mijenjati dok se to ne zatraži od vas.

## **Problem pripreme pisača**

### **Opis**

Sat pisača ne funkcionira pa pripremu spremnika nije moguće dovršiti. Mjerač za procjenu razine spremnika možda nije točan.

### **Preporučena radnja**

Provjerite kvalitetu ispisa za zadatak ispisa. Ako nije zadovoljavajuća, možda biste je mogli poboljšati pokretanjem postupka čišćenja ispisne glave iz alatnog okvira.

## **Problem sa spremnicima za postavljanje**

### **Opis**

Postoji problem sa spremnicima za postavljanje pa pisač ne može dovršiti pokretanje sustava.

### **Preporučena radnja**

Posjetite web-mjesto [HP-ova služba za korisničku podršku](#) .

## **Problem sa sustavom za ispis**

### **Opis**

Spremnika navedenog u poruci nema, oštećen je, nije kompatibilan ili je umetnut u pogrešan utor u pisaču.

### **Preporučena radnja**

Funkcija ispisa je onemogućena. Posjetite web-mjesto [HP-ova služba za korisničku podršku](#) .

## **Spremnik ispražnjen**

### **Opis**

Spremnik je pri kraju vijeka trajanja i proizvod više neće ispisivati.

### **Preporučena radnja**

Da biste nastavili s ispisom, potrošeni se spremnici moraju zamijeniti.

## **Ugrađen je krivotvoreni ili korišteni spremnik s tintom [boja]**

### **Opis**

Originalna HP-ova tinta u ovom je spremniku potrošena.

### **Preporučena radnja**

Kliknite OK (U redu) da biste nastavili s ispisom ili zamijenili spremnik originalnim HP-ovim spremnikom.

## Umetnuti su originalni HP-ovi spremnici

### Opis

Umetnut je originalni HP-ov spremnik.

### Preporučena radnja

Nije potrebna nikakva akcija.

## Used [color] installed (Instaliran je korišteni spremnik boje [boja])

### Opis

Instaliran je ili premješten korišteni, ali originalni HP-ov spremnik.

### Preporučena radnja

Ugradili ste korišteni, ali originalni HP-ov spremnik. Nije potrebno ništa poduzeti.

## Vrlo niska razina spremnika

### Opis

Vijek trajanja spremnika gotovo je pri kraju.

### Preporučena radnja

Pripremite zamjenski spremnik. Spremnike ne morate mijenjati dok se to ne zatraži od vas.

# Problemi s ispisom

## Uređaj ne ispisuje

Ako uređaj uopće ne ispisuje, isprobajte sljedeća rješenja.

1. Provjerite je li uređaj uključen i upravljačka ploča naznačuje da je spreman.
  - Ako upravljačka ploča ne naznačuje da je uređaj spreman, isključite uređaj, a zatim ga ponovno uključite.
  - Ako upravljačka ploča naznačuje da je uređaj spreman, pokušajte ponovno poslati zadatak.
2. Ako se na upravljačkoj ploči prikazuje pogreška, riješite je pa pokušajte s upravljačke ploče ispisati testnu stranicu. Ako se testna stranica ispiše, može postojati problem u komunikaciji između pisača i računala s kojeg pokušavate ispisati.
3. Provjerite je su li kabeli ispravno povezani. Ako je uređaj povezan s mrežom, provjerite sljedeće:
  - Provjerite žaruljicu pokraj mrežne veze na uređaju. Ako je mreža aktivna, žaruljica svijetli zeleno.
  - Provjerite koristite li mrežni kabel, a ne telefonski kabel za povezivanje s mrežom.
  - Provjerite je li uključen mrežni usmjerivač, koncentrator ili preklopnik i funkcionira li ispravno.
4. Instalirajte HP-ov softver s adrese [123.hp.com/pagewide](https://123.hp.com/pagewide) (preporučuje se) ili s CD-a s HP-ovim softverom koji je isporučen uz pisač. Korištenje generičkih upravljačkih programa pisača može uzrokovati brisanje zadataka iz reda čekanja za ispis.

5. Na popisu pisača na računalo desnom tipkom miša kliknite naziv ovog uređaja, kliknite **Svojstva**, a zatim otvorite karticu **Priključci**.
  - Ako koristite mrežni kabel za povezivanje s mrežom, provjerite odgovara li naziv pisača na kartici **Priključci** nazivu proizvoda na stranici s konfiguracijom proizvoda.
  - Ako koristite USB kabel i povezujete se s bežičnom mrežom, provjerite je li potvrđen okvir pokraj mogućnosti **Virtualni priključak pisača za USB**.
6. Ako koristite osobni sustav vatrozida na računalo, možda blokira komunikaciju s uređajem. Pokušajte privremeno onemogućiti vatrozid da biste vidjeli je li to uzrok problema.
7. Ako je računalo ili uređaj povezan s bežičnom mrežom, loša kvaliteta signala ili smetnje mogu utjecati na odgodu zadataka ispisa.

## Proizvod sporo ispisuje

Ako proizvod ispisuje, ali se čini sporim, isprobajte sljedeća rješenja.

- Provjerite zadovoljava li računalo minimalne specifikacije za taj proizvod. Popis specifikacija potražite na web-mjestu [HP-ova služba za korisničku podršku](#).
- Ako postavka vrste papira nije ispravna za vrstu papira koji koristite, promijenite ju na ispravnu vrstu papira.
- Ako je računalo ili uređaj povezan s bežičnom mrežom, loša kvaliteta signala ili smetnje mogu utjecati na odgodu zadataka ispisa.
- Ako je u tihom načinu rada, isključite ga. Taj način rada usporava brzinu pisača. Dodatne informacije potražite u odjeljku [Tihi način rada](#).

## Poboljšajte kvalitetu ispisa

Većinu problema s kvalitetom ispisa možete spriječiti tako da slijedite ove smjernice.

- [Provjera originalnih HP-ovih spremnika](#)
- [Korištenje papira koji zadovoljava HP-ove specifikacije](#)
- [Korištenje ispravne postavke vrste papira u upravljačkom programu pisača](#)
- [Korištenje upravljačkog programa pisača koji najbolje zadovoljava vaše potrebe za ispisom](#)
- [Poravnavanje glave pisača](#)
- [Ispis izvješća o kvaliteti ispisa](#)

## Provjera originalnih HP-ovih spremnika

Spremnik možda nije originalni HP-ov spremnik. Dodatne informacije potražite u odjeljku [Krivotvoreni HP-ovi spremnici](#). Zamijenite ga originalnim HP-ovim spremnikom.

## Korištenje papira koji zadovoljava HP-ove specifikacije

Koristite drugi papir ako imate sljedeće probleme:

- Ispis je previše svijetao ili se čini da je izbledio na nekim dijelovima.
- Na ispisanim stranicama ima točkica tinte.

- Tinta se razmazuje po ispisanim stranicama.
- Ispisani su znakovi izobličeni.
- Ispisane su stranice naborane.

Uvijek koristite vrstu papira i težinu koju ovaj uređaj podržava. Isto tako, prilikom odabira papira pratite ove smjernice:

- Koristite kvalitetan papir bez rezova, nabora, oštećenja, točaka, otrgnutih dijelova, prašine, praznina, spojnica ili pak zgužvanih ili savijenih rubova.
- Koristite papir na koji se nije ranije ispivalo.
- Koristite papir namijenjen pisačima PageWide.
- Koristite papir koji nije prehrapav. Korištenjem glađeg papira u pravilu se postiže bolja kvaliteta ispisa.



**NAPOMENA:** Temeljem HP-ova internog ispitivanja korištenjem raspona običnog papira, HP preporučuje papir s logotipom ColorLok® za ovaj proizvod. Detalje potražite na web-mjestu o [HP-ovoj postojanosti ispisa](#).



## Korištenje ispravne postavke vrste papira u upravljačkom programu pisača

Ako imate sljedeće probleme, provjerite postavku vrste papira:

- Tinta se razmazuje po ispisanim stranicama.
- Na ispisanim stranicama pojavljuju se isti tragovi.
- Ispisane su stranice naborane.
- Na ispisanim se stranicama vide neispisani dijelovi.

### Promjena postavke vrste i veličine papira (Windows)

1. U izborniku **Datoteka** u programu odaberite **Ispis**.
2. Odaberite proizvod, a zatim kliknite **Svojstva** iligumb **Preference**.
3. Pritisnite jezičak **Paper/Quality** (Papir/kvaliteta).
4. Na padajuće popisu **Vrsta papira** kliknite **Dodatno**.
5. Proširite popis mogućnosti **Vrsta je**.
6. Proširite svaku kategoriju vrste papira da biste pronašli vrstu papira koju koristite.
7. Odaberite mogućnost za vrstu papira koju koristite i kliknite **OK**.

## Promjena postavke vrste i veličine papira (OS X)

1. Na izborniku **Datoteka** odaberite **Postavljanje stranice**.
2. U odjeljku **Oblik za:** provjerite je li odabran pisač.
3. Sa skočnog izbornika **Veličina papira** odaberite ispravnu veličinu.
4. Na skočnom izborniku **Kopije i stranice**, odaberite **Papir/kvaliteta**.
5. Sa skočnog izbornika **Vrsta medija:** odaberite ispravnu vrstu medija.

## Korištenje upravljačkog programa pisača koji najbolje zadovoljava vaše potrebe za ispisom

Možda trebate koristiti drugi upravljački program pisača ako se na ispisanom stranici prikazuju neočekivane crte, nedostaje tekst, nedostaju grafički elementi, oblikovanje je pogrešno ili su fontovi zamijenjeni.

---

<b>Upravljački program HP PCL 6</b>	<ul style="list-style-type: none"><li>• Postavljen kao zadani upravljački program. Upravljački se program automatski instalira s adrese <a href="http://123.hp.com/pagewide">123.hp.com/pagewide</a> (preporučuje se) ili s CD-a s HP-ovim softverom koji je isporučen uz pisač.</li><li>• Preporučeno za sva okruženja sa sustavom Windows. Za Windows 7 ili noviji sustav upravljački se program temelji na XPS-u. Za Windows 2003, XP i Vista ponuđen je jednostavniji upravljački program PCL 6.</li><li>• Omogućuje najbolju ukupnu brzinu, kvalitetu ispisa i podršku značajki uređaja većini korisnika.</li></ul>
<b>Upravljački program HP UPD PS</b>	<ul style="list-style-type: none"><li>• Preporučuje se za ispis putem programa tvrtke Adobe® ili drugih grafičkih programa.</li><li>• Sadrži podršku za ispisivanje u svrhu postscript emulacije ili za postscript flash fontove.</li><li>• Upravljački program dostupan je za preuzimanje na adresi <a href="#">Univerzalni HP-ov upravljački program za ispis</a>.</li></ul>
<b>HP UPD PCL 6</b>	<ul style="list-style-type: none"><li>• Preporučuje se za ispis u svim okruženjima sa sustavom Windows.</li><li>• Omogućuje najveću ukupnu brzinu, kvalitetu ispisa i podršku za značajke pisača za većinu korisnika u upravljanim okruženjima.</li><li>• Razvijen u skladu s grafičkim sučeljem uređaja (GDI) sustava Windows za optimalnu brzinu u okruženjima sustava Windows.</li><li>• Upravljački program dostupan je za preuzimanje na adresi <a href="#">Univerzalni HP-ov upravljački program za ispis</a>.</li></ul>

---



**NAPOMENA:** Preuzmite dodatne upravljačke programe pisača s web-mjesta [HP-ova služba za korisničku podršku](#).

---

## Poravnavanje glave pisača

1. Otvorite nadzornu ploču na upravljačkoj ploči (povucite karticu nadzorne ploče na vrhu bilo kojeg zaslona prema dolje ili dotaknite područje nadzorne ploče na početnom zaslonu).
2. Na nadzornoj ploči upravljačke ploče dodirnite .
3. Dodirnite **Održavanje pisača**, a zatim **Poravnaj glavu pisača**.

## Ispis izvješća o kvaliteti ispisa

Pokrenite izvješće o kvaliteti ispisa i slijedite upute. Dodatne informacije potražite u odjeljku [Stranice s informacijama](#).

## Problemi s vezom

### Rješavanje problema s izravnim povezivanjem putem USB-a

Ako ste proizvod povezali izravno s računalom, provjerite USB kabel.

- Provjerite je li kabel povezan s računalom, provjerite USB kabel.
- Provjerite je li kabel kraći od 5 m. Upotrijebite kraći kabel.
- Provjerite je li kabel ispravan tako da njime spojite neki drugi proizvod. Ako je potrebno, zamijenite kabel.

### Rješavanje problema s mrežom

Provjerite sljedeće stavke da biste provjerili komunicira li proizvod s mrežom. Prije početka ispišite stranicu s konfiguracijom s upravljačke ploče i pronađite IP adresu koja se nalazi na toj stranici.

- [Loša fizička veza](#)
- [Računalo koristi pogrešnu IP adresu za proizvod](#)
- [Računalo nije u mogućnosti komunicirati s proizvodom](#)
- [Proizvod koristi neispravne postavke veze i obostranog ispisa za mrežu](#)
- [Novi programi mogli bi uzrokovati probleme s kompatibilnosti](#)
- [Računalo i radna stanica možda su neispravno postavljeni](#)
- [Proizvod je onemogućen ili su ostale postavke mreže neispravne](#)

#### Loša fizička veza

1. Provjerite je li proizvod priključen s ispravnim Ethernet priključkom putem ispravnog kabela.
2. Provjerite jesu li spojevi kabela dobro pričvršćeni.
3. Pogledajte priključak Ethernet veze na stražnjoj strani uređaja i provjerite svijetle li žuti indikator aktivnosti i zeleni indikator statusa veze.
4. Ako se problem nastavi pojavljivati, pokušajte koristiti drugi kabel, mrežni usmjerivač, preklopnik ili koncentrador.

#### Računalo koristi pogrešnu IP adresu za proizvod

1. Na računalu otvorite postavke pisača, a zatim kliknite karticu **Priključci**. Provjerite je li odabrana trenutna IP adresa uređaja. IP adresa proizvoda nalazi se na stranici s konfiguracijom proizvoda ili putem upravljačke ploče.
2. Ako ste instalirali proizvod pomoću HP-ova standardna TCP/IP priključka, potvrdite okvir s oznakom **Uvijek ispisuj na ovaj pisač, čak i ako se njegova IP adresa promijeni**.

3. Ako ste proizvod instalirali pomoću Microsoftova standardna TCP/IP priključka, koristite naziv glavnog računala umjesto IP adrese.

Ako ste proizvod instalirali s web-mjesta [123.hp.com/pagewide](http://123.hp.com/pagewide) (preporučuje se) ili s CD-a s HP-ovim softverom koji je isporučen uz pisač, IP adresu proizvoda možete vidjeti ili promijeniti na sljedeći način:

- a. Otvaranje HP Printer Assistant. Dodatne informacije potražite u odjeljku [Otvaranje programa HP Printer Assistant](#).
  - b. Kliknite karticu **Tools** (Alati).
  - c. Kliknite **Ažuriraj IP adresu** da biste otvorili uslužni program koji javlja poznatu ("prethodnu") IP adresu za proizvod i omogućuje promjenu IP adrese po potrebi.
4. Ako je IP adresa ispravna, izbrišite unos proizvoda s popisa instaliranih pisača, a potom ga ponovno dodajte.

## Računalo nije u mogućnosti komunicirati s proizvodom

1. Testirajte mrežnu komunikaciju pinganjem uređaja.
  - a. Otvorite naredbeni redak na računalu. Za Windows kliknite **Početak**, zatim **Pokreni**, a potom upišite `cmd`.
  - b. Upišite `ping`, a zatim IP adresu proizvoda.
  - c. Ako se u prozoru pokažu vremena čitavog kruga, mreža i uređaj rade.
2. Ako naredba ping nije bila uspješna, provjerite jesu li uključeni mrežni usmjerivač, koncentrator i preklopnici, a zatim provjerite jesu li mrežne postavke, proizvod i računalo konfigurirani za istu mrežu.

## Proizvod koristi neispravne postavke veze i obostranog ispisa za mrežu

HP preporučuje da tu postavku ostavite u automatskom načinu rada (zadana postavka). Ako promijenite te postavke, morate ih promijeniti i za mrežu.

## Novi programi mogli bi uzrokovati probleme s kompatibilnosti

Provjerite jesu li svi programi ispravno instalirani i koriste li ispravan upravljački program pisača.

## Računalo i radna stanica možda su neispravno postavljeni

1. Provjerite upravljačke programe mreže, upravljačke programe pisača i preusmjeravanje u mreži.
2. Provjerite je li operacijski sustav ispravno konfiguriran.

## Proizvod je onemogućen ili su ostale postavke mreže neispravne

1. Pogledajte stranicu s konfiguracijom da biste provjerili status mrežnog protokola. Omogućite značajku ako je potrebno.
2. Ponovno konfigurirajte mrežne postavke ako je potrebno.

# Problemi s bežičnom mrežom

## Kontrolni popis za mrežnu vezu

- Proizvod i bežični usmjerivač uključeni su i pod napajanjem. Provjerite i je li uključen bežični radio u proizvodu.
- Postavljeni identifikator servisa (SSID) je ispravan. Ispišite stranicu s konfiguracijom da biste odredili SSID. Ako niste sigurni je li SSID ispravan, ponovno pokrenite postavljanje bežične veze.
- Za sigurne mreže provjerite jesu li sigurnosni podaci točni. Ako sigurnosni podaci nisu točni, ponovno pokrenite postavljanje bežične veze.
- Ako bežična mreža radi kako treba, pokušajte pristupiti drugim računalima na bežičnoj mreži. Ako mreža ima pristup Internetu, pokušajte se povezati s internetom putem druge bežične veze.
- Metoda šifriranja (AES ili TKIP) ista je za uređaj i bežičnu pristupnu točku, kao što je bežični usmjerivač (na mrežama koje koriste WPA).
- Proizvod se nalazi u dometu bežične mreže. Za većinu mreža proizvod mora biti na udaljenosti do 30 m od bežične pristupne točke (bežični usmjerivač).
- Prepreke ne blokiraju bežični signal. Uklonite sve velike metalne predmete između pristupne točke i proizvoda. Provjerite ne nalaze li se između proizvoda i bežične pristupne točke zidovi ili stupovi koji sadrže metal ili beton.
- Proizvod se nalazi dalje od elektroničkih uređaja koji bi mogli ometati bežični signal. Mnogi uređaji mogu ometati bežični signal, uključujući motore, bežične telefone, kamere sigurnosnih sustava, ostale bežične mreže i neke Bluetooth uređaje.
- Upravljački program pisača instaliran je na računalo.
- Odabrali ste ispravan priključak pisača.
- Računalo i proizvod povezani su s istom bežičnom mrežom.

## Proizvod ne ispisuje, a na računalu je instaliran vatrozid drugog proizvođača

1. Ažurirajte vatrozid najnovijim dostupnim ažuriranjem od proizvođača.
2. Ako programi traže pristup vatrozidu prilikom instalacije uređaja ili ispisa, provjerite jeste li programima dopustili pokretanje.
3. Privremeno isključite vatrozid, a zatim instalirajte bežični uređaj na računalo. Omogućite vatrozid kada dovršite instalaciju bežične veze.

## Bežična veza ne funkcionira nakon premještanja bežičnog usmjerivača ili uređaja

Provjerite povezuje li se usmjerivač ili uređaj na istu mrežu s kojom se povezuje računalo.

1. Otvorite nadzornu ploču na upravljačkoj ploči (povucite karticu nadzorne ploče na vrhu bilo kojeg zaslona prema dolje ili dotaknite područje nadzorne ploče na početnom zaslonu).
2. Na nadzornoj ploči upravljačke ploče dodirnite .
3. Dodirnite [Izvešća](#), a zatim [Stranica s mrežnom konfiguracijom](#) da biste ispisali izvješće.

4. Usporedite postavljeni identifikator servisa (SSID) na izvješću o konfiguraciji s SSID-em u konfiguraciji pisača na računalu.
5. Ako SSID-ovi nisu isti, uređaji se ne povezuju na istu mrežu. Ponovno konfigurirajte postavke bežične mreže na uređaju.

## Povezivanje više računala na bežični uređaj nije moguće

1. Provjerite jesu li ostala računala u dometu bežične veze i ne ometaju li prepreke signal. Za većinu mreža domet je unutar 30 m od bežične pristupne točke.
2. Provjerite je li uređaj uključen i spreman.
3. Isključite vatrozide drugih proizvođača na računalu.
4. Provjerite funkcionira li bežična mreža ispravno.
  - a. Otvorite nadzornu ploču na upravljačkoj ploči (povucite karticu nadzorne ploče na vrhu bilo kojeg zaslona prema dolje ili dotaknite područje nadzorne ploče na početnom zaslonu).
  - b. Na nadzornoj ploči upravljačke ploče dodirnite .
  - c. Dodirnite **Izvješća**, a zatim **Izvješće o pristupu webu** da biste ispisali izvješće.
5. Provjerite je li odabran ispravan priključak ili uređaj.
  - Za pisače koji su instalirani *bez* programa za instalaciju sa svim značajkama:
    - a. Na popisu pisača na računalu desnom tipkom miša kliknite naziv ovog uređaja, kliknite **Postavke pisača**, a zatim otvorite karticu **Priključci**.
    - b. Provjerite je li potvrđen okvir **Virtualni priključak pisača za USB**.
  - Ako ste program instalirali s web-mjesta [123.hp.com/pagewide](https://123.hp.com/pagewide) (preporučuje se) ili s CD-a s HP-ovim softverom koji je isporučen uz pisač, IP adresu proizvoda možete vidjeti ili promijeniti na sljedeći način:
    - a. Kliknite **Start**.
    - b. Kliknite **Svi programi**.
    - c. Kliknite **HP**.
    - d. Kliknite svoj proizvod.
    - e. Kliknite **Ažuriraj IP adresu** da biste otvorili uslužni program koji javlja poznatu ("prethodnu") IP adresu za proizvod i omogućuje promjenu IP adrese po potrebi.
6. Provjerite funkcionira li računalo ispravno. Ako je to potrebno, ponovno pokrenite računalo.

## Bežični uređaj gubi komunikaciju kada je povezan s VPN-om

- Obično nije moguće istodobno povezivanje s VPN-om i ostalim mrežama.

## Mreža se ne prikazuje na popisu bežičnih mreža

- Uređaj i bežični usmjerivač uključeni su i pod napajanjem.
- Mreža je možda skrivena. No možete se povezati sa skrivenom mrežom.

## Bežična mreža ne funkcionira

1. Da biste provjerili je li mreža izgubila komunikaciju, povežite druge uređaje s njom.
2. Testirajte mrežnu komunikaciju pinganjem mreže.
  - a. Otvorite naredbeni redak na računalu. Za Windows kliknite **Početak** , zatim **Pokreni**, a potom upišite `cmd`.
  - b. Upišite `ping`, a zatim postavljeni identifikator servisa (SSID) za mrežu.
  - c. Ako se u prozoru pokažu vremena čitavog kruga, mreža funkcionira.
3. Da biste provjerili povezuje li se usmjerivač ili uređaj na istu mrežu s kojom se povezuje računalo, ispišite stranicu s mrežnom konfiguracijom. Upute potražite u odjeljku [Stranice s informacijama](#).

# Problemi sa softverom uređaja (Windows)

Problem	Rješenje
Upravljački program pisača za uređaj ne vidi se u mapi <b>Pisač</b>	<ul style="list-style-type: none"><li>• Ponovo instalirajte softver za uređaj. <b>NAPOMENA:</b> Zatvorite sve pokrenute aplikacije. Da biste zatvorili aplikaciju čija se ikona nalazi na traci sustava, desnom tipkom miša kliknite ikonu, a zatim odaberite <b>Zatvori</b> ili <b>Onemogući</b>.</li><li>• Pokušajte USB kabel povezati s drugim USB priključkom računala.</li></ul>
Tijekom instalacije softvera prikazuje se poruka o pogrešci	<ul style="list-style-type: none"><li>• Ponovo instalirajte softver za uređaj. <b>NAPOMENA:</b> Zatvorite sve pokrenute aplikacije. Da biste zatvorili aplikaciju čija se ikona nalazi na programskoj traci, desnom tipkom miša kliknite ikonu, a zatim odaberite <b>Zatvori</b> ili <b>Onemogući</b>.</li><li>• Provjerite količinu slobodnog prostora na pogonu na koji instalirate softver uređaja. Po potrebi oslobodite što više prostora, a zatim ponovno instalirajte softver uređaja.</li><li>• Po potrebi pokrenite alat za defragmentiranje diska, a zatim ponovno instalirajte softver uređaja.</li></ul>
Uređaj je spreman, no ništa se ne ispisuje	<ul style="list-style-type: none"><li>• S upravljačke ploče uređaja ispišite konfiguracijsku stranicu da biste provjerili funkcije proizvoda.</li><li>• Provjerite jesu li svi kabeli ispravno priključeni i zadovoljavaju li specifikacije. To obuhvaća USB i kabele za napajanje. Isprobajte novi kabel.</li><li>• Provjerite odgovara li IP adresa na stranici s konfiguracijom IP adresi priključka softvera. Primijenite jedan od sljedećih postupaka:<ul style="list-style-type: none"><li>◦ <b>Windows XP, Windows Server 2003, Windows Server 2008 i Windows Vista</b>, instalirani bez potpunog instalacijskog programa (kao što je čarobnjak za dodavanje pisača u sustavu Windows):<ol style="list-style-type: none"><li>1. Kliknite <b>Start</b>.</li><li>2. Kliknite <b>Settings</b> (Postavke).</li><li>3. Kliknite <b>Printers (Pisači)</b>.</li><li>4. Desnom tipkom miša kliknite ikonu upravljačkog programa uređaja, a zatim odaberite <b>Svojstva</b>.</li><li>5. Kliknite karticu <b>Priključci</b>, a zatim kliknite <b>Konfiguriraj priključak</b>.</li><li>6. Provjerite IP adresu, a zatim kliknite <b>OK</b> ili <b>Odustani</b>.</li><li>7. Ako IP adrese nisu iste, izbrišite upravljački program, a zatim ponovno instalirajte upravljački program pomoću točne IP adrese.</li></ol></li><li>◦ <b>Windows 7</b>, instalirano bez potpunog instalacijskog programa (kao što je čarobnjak za dodavanje pisača u sustavu Windows):<ol style="list-style-type: none"><li>1. Kliknite <b>Start</b>.</li><li>2. Kliknite <b>Uređaji i pisači</b>.</li><li>3. Desnom tipkom miša kliknite ikonu upravljačkog programa uređaja, a zatim odaberite <b>Svojstva pisača</b>.</li><li>4. Kliknite karticu <b>Priključci</b>, a zatim kliknite <b>Konfiguriraj priključak</b>.</li><li>5. Provjerite IP adresu, a zatim kliknite <b>OK</b> ili <b>Odustani</b>.</li><li>6. Ako IP adrese nisu iste, izbrišite upravljački program, a zatim ponovno instalirajte upravljački program pomoću točne IP adrese.</li></ol></li><li>◦ <b>Windows XP, Windows Server 2003, Windows Server 2008 i Windows Vista i Windows 7</b>, instalirani pomoću potpunog instalacijskog programa:</li></ul></li></ul>

---

Problem	Rješenje
	<ol style="list-style-type: none"><li data-bbox="491 222 667 249">1. Kliknite <b>Start</b>.</li><li data-bbox="491 275 735 302">2. Kliknite <b>Svi programi</b>.</li><li data-bbox="491 327 644 354">3. Kliknite <b>HP</b>.</li><li data-bbox="491 380 735 407">4. Kliknite svoj proizvod.</li><li data-bbox="491 432 1437 478">5. Kliknite <b>Ažuriraj IP adresu</b> da biste otvorili uslužni program koji javlja poznatu ("prethodnu") IP adresu za proizvod i omogućuje promjenu IP adrese po potrebi.</li></ol>

---

## Problemi sa softverom uređaja (OS X)

### Zadatak ispisa nije poslan uređaju kojem ste ga željeli poslati

1. Otvorite red čekanja na ispis, a zatim ponovno pokrenite zadatak ispisa.
2. Drugi uređaj s istim ili sličnim nazivom možda je primio vaš posao ispisa. Za provjeru naziva uređaja ispišite konfiguracijsku stranicu. Provjerite podudara li se naziv na stranici s konfiguracijom s nazivom proizvoda na popisu Pisači.

### Prilikom korištenja USB veze koristite generički upravljački program pisača

Ako ste USB kabel povezali prije instalacije softvera, možda koristite generički upravljački program pisača umjesto upravljačkog programa za taj uređaj.

1. Izbrišite generički upravljački program pisača.
2. Ponovno instalirajte softver CD-a proizvoda. Nemojte povezivati USB kabel dok to program za instalaciju ne zatraži.
3. Ako instalirate više pisača, provjerite jeste li odabrali ispravni pisač na skočnom izborniku **Oblik za u dijaloškom okviru Ispis** .

---

## 8 Usluge i podrška

- [Služba za korisničku podršku](#)
- [HP-ova izjava o ograničenom jamstvu](#)

## Služba za korisničku podršku

Ako vam je potrebna pomoć predstavnika HP-ove tehničke podrške u rješavanju problema, obratite se [HP-ovoj korisničkoj podršci](#).

Registrirajte proizvod	<a href="http://www.register.hp.com">www.register.hp.com</a>
Preuzimanje uslužnih programa, upravljačkih programa i elektroničke dokumentacije	<a href="#">HP-ova služba za korisničku podršku</a>
Primate 24-satnu podršku i otklanjanje poteškoća za proizvod te preuzmite upravljačke programe i softver te elektroničke informacije	<a href="#">HP-ova služba za korisničku podršku</a>
Podrška za proizvode koji se koriste s Mac računalima	<a href="#">HP-ova služba za korisničku podršku</a>
Potražite telefonsku podršku, besplatnu tijekom jamstvenog razdoblja, za svoju državu/regiju	Telefonski brojevi države/regije nalaze se na letku koji ste dobili u kutiji s proizvodom ili na adresi <a href="#">HP-ova služba za korisničku podršku</a> .
Pripremite naziv proizvoda, serijski broj, datum kupnje i opis problema.	
Dodatni ugovori o HP-ovim uslugama ili održavanju	<a href="http://www.hp.com/go/carepack">www.hp.com/go/carepack</a>

## HP-ova izjava o ograničenom jamstvu

HP-OV PROIZVOD	TRAJANJE OGRANIČENOG JAMSTVA
HP PageWide Pro 452dn, 452dw	1 godina

HP vama, krajnjem korisniku, jamči kako od datuma kupnje do isteka gore navedenog razdoblja na HP hardveru i dodatnoj opremi neće biti nedostataka u materijalu niti izvedbi. Ako HP obavijestite o takvim nedostacima tijekom jamstvenog razdoblja, HP će ili popraviti ili zamijeniti proizvode na kojima nedostaci uistinu postoje. Zamjenski proizvodi mogu biti novi ili po svojim radnim karakteristikama jednaki novim proizvodima.

HP vam jamči kako HP softver od datuma kupnje do isteka gore navedenog razdoblja neće pogrešno izvršavati programske naredbe zbog nedostataka u materijalu ili izradi, pod uvjetom da je ispravno instaliran i upotrebljavan. Ako HP tijekom jamstvenog razdoblja obavijestite o takvim nedostacima, HP će zamijeniti softver koji ne izvršava svoje programske naredbe zbog takvih nedostataka.

HP ne jamči nesmetan rad HP proizvoda bez pogrešaka. Ako HP ne može unutar razumnog roka popraviti niti zamijeniti proizvode u skladu s uvjetima jamstva, nakon pravovremenog povrata proizvoda primit ćete povrat novca u iznosu cijene kupnje.

HP proizvodi mogu sadržavati doradene dijelove koji po radnim karakteristikama odgovaraju novim dijelovima ili dijelove koji su upotrijebljeni slučajno.

Jamstvo ne pokriva nedostatke koji su rezultat (a) nepravilnog ili neprilagođenog održavanja ili baždarenja, (b) upotrebe softvera, sučelja, dijelova ili potrošnog materijala koji nije proizvela tvrtka HP, (c) neovlaštene modifikacije ili zlouporabe, (d) upotrebe proizvoda izvan navedenih specifikacija za radnu okolinu proizvoda ili (e) neprikladne pripreme mjesta rada ili održavanja.

HP-ovo ograničeno jamstvo poništava se ako je pisač priključen na drugi uređaj ili sustav koji mijenja funkciju pisača, kao što je sustav neprekidnog dotoka tinte.

U SKLADU SA ZAKONSKIM OGRANIČENJIMA, GORE NAVEDENA JAMSTVA SU ISKLJUČIVA I NIJEDNO DRUGO JAMSTVO ILI UVJET, BILO PISMENI ILI USMENI, NIJE IZREČENO NITI IMPLICIRANO TE SE HP IZRIČITO ODRIČE SVIH IMPLICIRANIH JAMSTAVA I UVJETA PRODAJE, ZADOVOLJAVAJUĆE KVALITETE I PRIKLADNOSTI ZA ODGOVARAJUĆU SVRHU. U određenim državama/regijama, saveznim državama ili pokrajinama ograničenje trajanja impliciranog jamstva nije dopušteno te se gore navedeno ograničenje ili isključenje ne odnosi na korisnike u tim područjima. Ovim jamstvom dana su vam određena zakonska prava, a uz njih možda imate i druga prava koja su različita za različite države/regije, savezne države ili pokrajine.

Ograničeno HP jamstvo valjano je u svim državama/regijama ili lokacijama na kojima HP ima podršku za ovaj proizvod i na kojem je tvrtka HP taj proizvod reklamirala. Razina servisa koju vam jamstvo omogućava može se razlikovati s obzirom na lokalne standarde. HP neće promijeniti oblik, sklop niti funkcije proizvoda kako bi se on mogao koristiti u državama/regijama za koje nije bio namijenjen iz pravnih ili praktičnih razloga.

U SKLADU SA ZAKONSKIM OGRANIČENJIMA, DOSTUPNI SU VAM JEDINO I ISKLJUČIVO PRAVNI LIJEKOVI NAVEDENI U OVOM JAMSTVU. OSIM U SKLADU S GORE NAVEDENIM ODREDBAMA, TVRTKA HP I NJENI DOBAVLJAČI NI POD KOJIM UVJETIMA NEĆE BITI ODGOVORNI ZA GUBITAK PODATAKA NITI ZA IZRAVNU, POSEBNU, SLUČAJNU, POSLJEDIČNU (UKLJUČUJUĆI GUBITAK PODATAKA ILI DOBITI) ILI DRUGU VRSTU ŠTETE, BEZ OBZIRA TEMELJI LI SE ISTA NA UGOVORU, KAZNENOM DJELU ILI NEČEM TREĆEM. U određenim državama/regijama, saveznim državama ili pokrajinama odricanje ili ograničenje slučajne ili posljedične štete nije dopušteno te se gore navedeno ograničenje ili odricanje ne odnosi na korisnike u tim područjima.

JAMSTVENI UVJETI NAVEDENI U OVOJ IZJAVI, OSIM AKO ZAKONOM NIJE DRUGAČIJE PROPISANO, NE PREDSTAVLJAJU ISKLJUČENJE, OGRANIČENJE NITI MODIFIKACIJU, A UZ OBAVEZNA ZAKONSKA PRAVA PRIMIJENJUJU SE NA UVJETE PRODAJE OVOG PROIZVODA.

## UK, Irska i Malta

The HP Limited Warranty is a commercial guarantee voluntarily provided by HP. The name and address of the HP entity responsible for the performance of the HP Limited Warranty in your country/region is as follows:

**UK:** HP Inc UK Limited, Cain Road, Amen Corner, Bracknell, Berkshire, RG12 1HN

**Ireland:** Hewlett-Packard Ireland Limited, Liffey Park Technology Campus, Barnhall Road, Leixlip, Co.Kildare

**Malta:** Hewlett-Packard Europe B.V., Amsterdam, Meyrin Branch, Route du Nant-d'Avril 150, 1217 Meyrin, Switzerland

**United Kingdom:** The HP Limited Warranty benefits apply in addition to any legal rights to a guarantee from seller of nonconformity of goods with the contract of sale. These rights expire six years from delivery of goods for products purchased in England or Wales and five years from delivery of goods for products purchased in Scotland. However various factors may impact your eligibility to receive these rights. For further information, please consult the following link: Consumer Legal Guarantee ([www.hp.com/go/eu-legal](http://www.hp.com/go/eu-legal)) or you may visit the European Consumer Centers website ([http://ec.europa.eu/consumers/solving\\_consumer\\_disputes/non-judicial\\_redress/ecc-net/index\\_en.htm](http://ec.europa.eu/consumers/solving_consumer_disputes/non-judicial_redress/ecc-net/index_en.htm)). Consumers have the right to choose whether to claim service under the HP Limited Warranty or against the seller under the legal guarantee.

**Ireland:** The HP Limited Warranty benefits apply in addition to any statutory rights from seller in relation to nonconformity of goods with the contract of sale. However various factors may impact your eligibility to receive these rights. Consumer statutory rights are not limited or affected in any manner by HP Care Pack. For further information, please consult the following link: Consumer Legal Guarantee ([www.hp.com/go/eu-legal](http://www.hp.com/go/eu-legal)) or you may visit the European Consumer Centers website ([http://ec.europa.eu/consumers/solving\\_consumer\\_disputes/non-judicial\\_redress/ecc-net/index\\_en.htm](http://ec.europa.eu/consumers/solving_consumer_disputes/non-judicial_redress/ecc-net/index_en.htm)). Consumers have the right to choose whether to claim service under the HP Limited Warranty or against the seller under the legal guarantee.

**Malta:** The HP Limited Warranty benefits apply in addition to any legal rights to a two-year guarantee from seller of nonconformity of goods with the contract of sale; however various factors may impact your eligibility to receive these rights. Consumer statutory rights are not limited or affected in any manner by the HP Limited Warranty. For further information, please consult the following link: Consumer Legal Guarantee ([www.hp.com/go/eu-legal](http://www.hp.com/go/eu-legal)) or you may visit the European Consumer Centers website ([http://ec.europa.eu/consumers/solving\\_consumer\\_disputes/non-judicial\\_redress/ecc-net/index\\_en.htm](http://ec.europa.eu/consumers/solving_consumer_disputes/non-judicial_redress/ecc-net/index_en.htm)). Consumers have the right to choose whether to claim service under the HP Limited Warranty or against the seller under two-year legal guarantee.

## Austrija, Belgija, Njemačka i Luksemburg

Die beschränkte HP Herstellergarantie ist eine von HP auf freiwilliger Basis angebotene kommerzielle Garantie. Der Name und die Adresse der HP Gesellschaft, die in Ihrem Land für die Gewährung der beschränkten HP Herstellergarantie verantwortlich ist, sind wie folgt:

**Deutschland:** HP Deutschland GmbH, Schickardstr. 32, D-71034 Böblingen

**Österreich:** HP Austria GmbH., Technologiestrasse 5, A-1120 Wien

**Luxemburg:** Hewlett-Packard Luxembourg S.C.A., 75, Parc d'Activités Capellen, Rue Pafebruc, L-8308 Capellen

**Belgien:** HP Belgium BVBA, Hermeslaan 1A, B-1831 Diegem

Die Rechte aus der beschränkten HP Herstellergarantie gelten zusätzlich zu den gesetzlichen Ansprüchen wegen Sachmängeln auf eine zweijährige Gewährleistung ab dem Lieferdatum. Ob Sie Anspruch auf diese Rechte haben, hängt von zahlreichen Faktoren ab. Die Rechte des Kunden sind in keiner Weise durch die

beschränkte HP Herstellergarantie eingeschränkt bzw. betroffen. Weitere Hinweise finden Sie auf der folgenden Website: Gewährleistungsansprüche für Verbraucher ([www.hp.com/go/eu-legal](http://www.hp.com/go/eu-legal)) oder Sie können die Website des Europäischen Verbraucherzentrums ([http://ec.europa.eu/consumers/solving\\_consumer\\_disputes/non-judicial\\_redress/ecc-net/index\\_en.htm](http://ec.europa.eu/consumers/solving_consumer_disputes/non-judicial_redress/ecc-net/index_en.htm)) besuchen. Verbraucher haben das Recht zu wählen, ob sie eine Leistung von HP gemäß der beschränkten HP Herstellergarantie in Anspruch nehmen oder ob sie sich gemäß der gesetzlichen zweijährigen Haftung für Sachmängel (Gewährleistung) sich an den jeweiligen Verkäufer wenden.

## Belgija, Francuska i Luksemburg

La garantie limitée HP est une garantie commerciale fournie volontairement par HP. Voici les coordonnées de l'entité HP responsable de l'exécution de la garantie limitée HP dans votre pays:

**France:** HP France SAS, société par actions simplifiée identifiée sous le numéro 448 694 133 RCS Evry, 1 Avenue du Canada, 91947, Les Ulis

**G.D. Luxembourg:** Hewlett-Packard Luxembourg S.C.A., 75, Parc d'Activités Capellen, Rue Pafebruc, L-8308 Capellen

**Belgique:** HP Belgium BVBA, Hermeslaan 1A, B-1831 Diegem

**France:** Les avantages de la garantie limitée HP s'appliquent en complément des droits dont vous disposez au titre des garanties légales applicables dont le bénéfice est soumis à des conditions spécifiques. Vos droits en tant que consommateur au titre de la garantie légale de conformité mentionnée aux articles L. 211-4 à L. 211-13 du Code de la Consommation et de celle relatives aux défauts de la chose vendue, dans les conditions prévues aux articles 1641 à 1648 et 2232 du Code de Commerce ne sont en aucune façon limités ou affectés par la garantie limitée HP. Pour de plus amples informations, veuillez consulter le lien suivant : Garanties légales accordées au consommateur ([www.hp.com/go/eu-legal](http://www.hp.com/go/eu-legal)). Vous pouvez également consulter le site Web des Centres européens des consommateurs ([http://ec.europa.eu/consumers/solving\\_consumer\\_disputes/non-judicial\\_redress/ecc-net/index\\_en.htm](http://ec.europa.eu/consumers/solving_consumer_disputes/non-judicial_redress/ecc-net/index_en.htm)). Les consommateurs ont le droit de choisir d'exercer leurs droits au titre de la garantie limitée HP, ou auprès du vendeur au titre des garanties légales applicables mentionnées ci-dessus.

### POUR RAPPEL:

Garantie Légale de Conformité:

*« Le vendeur est tenu de livrer un bien conforme au contrat et répond des défauts de conformité existant lors de la délivrance.*

*Il répond également des défauts de conformité résultant de l'emballage, des instructions de montage ou de l'installation lorsque celle-ci a été mise à sa charge par le contrat ou a été réalisée sous sa responsabilité ».*

Article L211-5 du Code de la Consommation:

*« Pour être conforme au contrat, le bien doit:*

*1° Etre propre à l'usage habituellement attendu d'un bien semblable et, le cas échéant:*

*- correspondre à la description donnée par le vendeur et posséder les qualités que celui-ci a présentées à l'acheteur sous forme d'échantillon ou de modèle;*

*- présenter les qualités qu'un acheteur peut légitimement attendre eu égard aux déclarations publiques faites par le vendeur, par le producteur ou par son représentant, notamment dans la publicité ou l'étiquetage;*

*2° Ou présenter les caractéristiques définies d'un commun accord par les parties ou être propre à tout usage spécial recherché par l'acheteur, porté à la connaissance du vendeur et que ce dernier a accepté ».*

Article L211-12 du Code de la Consommation:

« L'action résultant du défaut de conformité se prescrit par deux ans à compter de la délivrance du bien ».

Garantie des vices cachés

Article 1641 du Code Civil : « Le vendeur est tenu de la garantie à raison des défauts cachés de la chose vendue qui la rendent impropre à l'usage auquel on la destine, ou qui diminuent tellement cet usage que l'acheteur ne l'aurait pas acquise, ou n'en aurait donné qu'un moindre prix, s'il les avait connus. »

Article 1648 alinéa 1 du Code Civil:

« L'action résultant des vices rédhibitoires doit être intentée par l'acquéreur dans un délai de deux ans à compter de la découverte du vice. »

**G.D. Luxembourg et Belgique:** Les avantages de la garantie limitée HP s'appliquent en complément des droits dont vous disposez au titre de la garantie de non-conformité des biens avec le contrat de vente. Cependant, de nombreux facteurs peuvent avoir un impact sur le bénéfice de ces droits. Vos droits en tant que consommateur au titre de ces garanties ne sont en aucune façon limités ou affectés par la garantie limitée HP. Pour de plus amples informations, veuillez consulter le lien suivant : Garanties légales accordées au consommateur ([www.hp.com/go/eu-legal](http://www.hp.com/go/eu-legal)) ou vous pouvez également consulter le site Web des Centres européens des consommateurs ([http://ec.europa.eu/consumers/solving\\_consumer\\_disputes/non-judicial\\_redress/ecc-net/index\\_en.htm](http://ec.europa.eu/consumers/solving_consumer_disputes/non-judicial_redress/ecc-net/index_en.htm)). Les consommateurs ont le droit de choisir de réclamer un service sous la garantie limitée HP ou auprès du vendeur au cours d'une garantie légale de deux ans.

## Italija

La Garanzia limitata HP è una garanzia commerciale fornita volontariamente da HP. Di seguito sono indicati nome e indirizzo della società HP responsabile della fornitura dei servizi coperti dalla Garanzia limitata HP nel vostro Paese:

**Italia:** HP Italy S.r.l., Via G. Di Vittorio 9, 20063 Cernusco S/Naviglio

I vantaggi della Garanzia limitata HP vengono concessi ai consumatori in aggiunta ai diritti derivanti dalla garanzia di due anni fornita dal venditore in caso di non conformità dei beni rispetto al contratto di vendita. Tuttavia, diversi fattori possono avere un impatto sulla possibilità di beneficiare di tali diritti. I diritti spettanti ai consumatori in forza della garanzia legale non sono in alcun modo limitati, né modificati dalla Garanzia limitata HP. Per ulteriori informazioni, si prega di consultare il seguente link: Garanzia legale per i clienti ([www.hp.com/go/eu-legal](http://www.hp.com/go/eu-legal)), oppure visitare il sito Web dei Centri europei per i consumatori ([http://ec.europa.eu/consumers/solving\\_consumer\\_disputes/non-judicial\\_redress/ecc-net/index\\_en.htm](http://ec.europa.eu/consumers/solving_consumer_disputes/non-judicial_redress/ecc-net/index_en.htm)). I consumatori hanno il diritto di scegliere se richiedere un servizio usufruendo della Garanzia limitata HP oppure rivolgendosi al venditore per far valere la garanzia legale di due anni.

## Španjolska

Su Garantía limitada de HP es una garantía comercial voluntariamente proporcionada por HP. El nombre y dirección de las entidades HP que proporcionan la Garantía limitada de HP (garantía comercial adicional del fabricante) en su país es:

**España:** Hewlett-Packard Española S.L. Calle Vicente Aleixandre, 1 Parque Empresarial Madrid - Las Rozas, E-28232 Madrid

Los beneficios de la Garantía limitada de HP son adicionales a la garantía legal de 2 años a la que los consumidores tienen derecho a recibir del vendedor en virtud del contrato de compraventa; sin embargo, varios factores pueden afectar su derecho a recibir los beneficios bajo dicha garantía legal. A este respecto, la Garantía limitada de HP no limita o afecta en modo alguno los derechos legales del consumidor ([www.hp.com/go/eu-legal](http://www.hp.com/go/eu-legal)). Para más información, consulte el siguiente enlace: Garantía legal del

consumidor o puede visitar el sitio web de los Centros europeos de los consumidores ([http://ec.europa.eu/consumers/solving\\_consumer\\_disputes/non-judicial\\_redress/ecc-net/index\\_en.htm](http://ec.europa.eu/consumers/solving_consumer_disputes/non-judicial_redress/ecc-net/index_en.htm)). Los clientes tienen derecho a elegir si reclaman un servicio acogiéndose a la Garantía limitada de HP o al vendedor de conformidad con la garantía legal de dos años.

## Danska

Den begrænsede HP-garanti er en garanti, der ydes frivilligt af HP. Navn og adresse på det HP-selskab, der er ansvarligt for HP's begrænsede garanti i dit land, er som følger:

**Danmark:** HP Inc Danmark ApS, Engholm Parkvej 8, 3450, Allerød

Den begrænsede HP-garanti gælder i tillæg til eventuelle juridiske rettigheder, for en toårig garanti fra sælgeren af varer, der ikke er i overensstemmelse med salgsaftalen, men forskellige faktorer kan dog påvirke din ret til at opnå disse rettigheder. Forbrugerens lovbestemte rettigheder begrænses eller påvirkes ikke på nogen måde af den begrænsede HP-garanti. Se nedenstående link for at få yderligere oplysninger: Forbrugerens juridiske garanti ([www.hp.com/go/eu-legal](http://www.hp.com/go/eu-legal)) eller du kan besøge De Europæiske Forbrugercentres websted ([http://ec.europa.eu/consumers/solving\\_consumer\\_disputes/non-judicial\\_redress/ecc-net/index\\_en.htm](http://ec.europa.eu/consumers/solving_consumer_disputes/non-judicial_redress/ecc-net/index_en.htm)). Forbrugere har ret til at vælge, om de vil gøre krav på service i henhold til HP's begrænsede garanti eller hos sælger i henhold til en toårig juridisk garanti.

## Norveška

HPs garanti er en begrenset og kommersiell garanti som HP selv har valgt å tilby. Følgende lokale selskap innestår for garantien:

**Norge:** HP Norge AS, Rolfbuktveien 4b, 1364 Fornebu

HPs garanti kommer i tillegg til det mangelsansvar HP har i henhold til norsk forbrukerkjøpslovgivning, hvor reklamasjonsperioden kan være to eller fem år, avhengig av hvor lenge salgsgjenstanden var ment å vare. Ulike faktorer kan imidlertid ha betydning for om du kvalifiserer til å kreve avhjelp iht slikt mangelsansvar. Forbrukerens lovmessige rettigheter begrenses ikke av HPs garanti. Hvis du vil ha mer informasjon, kan du klikke på følgende kobling: Juridisk garanti for forbruker ([www.hp.com/go/eu-legal](http://www.hp.com/go/eu-legal)) eller du kan besøke nettstedet til de europeiske forbrukersentrene ([http://ec.europa.eu/consumers/solving\\_consumer\\_disputes/non-judicial\\_redress/ecc-net/index\\_en.htm](http://ec.europa.eu/consumers/solving_consumer_disputes/non-judicial_redress/ecc-net/index_en.htm)). Forbrukere har retten til å velge å kreve service under HPs garanti eller iht selgerens lovpålagte mangelsansvar.

## Švedska

HP:s begränsade garanti är en kommersiell garanti som tillhandahålls frivilligt av HP. Namn och adress till det HP-företag som ansvarar för HP:s begränsade garanti i ditt land är som följer:

**Sverige:** HP PPS Sverige AB, SE-169 73 Stockholm

Fördelarna som ingår i HP:s begränsade garanti gäller utöver de lagstadgade rättigheterna till tre års garanti från säljaren angående varans bristande överensstämmelse gentemot köpeavtalet, men olika faktorer kan påverka din rätt att utnyttja dessa rättigheter. Konsumentens lagstadgade rättigheter varken begränsas eller påverkas på något sätt av HP:s begränsade garanti. Mer information får du om du följer denna länk: Lagstadgad garanti för konsumenter ([www.hp.com/go/eu-legal](http://www.hp.com/go/eu-legal)) eller så kan du gå till European Consumer Centers webbplats ([http://ec.europa.eu/consumers/solving\\_consumer\\_disputes/non-judicial\\_redress/ecc-net/index\\_en.htm](http://ec.europa.eu/consumers/solving_consumer_disputes/non-judicial_redress/ecc-net/index_en.htm)). Konsumenter har rätt att välja om de vill ställa krav enligt HP:s begränsade garanti eller på säljaren enligt den lagstadgade treåriga garantin.

## Portugal

A Garantia Limitada HP é uma garantia comercial fornecida voluntariamente pela HP. O nome e a morada da entidade HP responsável pela prestação da Garantia Limitada HP no seu país são os seguintes:

**Portugal:** HPCP – Computing and Printing Portugal, Unipessoal, Lda., Edifício D. Sancho I, Quinta da Fonte, Porto Salvo, Lisboa, Oeiras, 2740 244

As vantagens da Garantia Limitada HP aplicam-se cumulativamente com quaisquer direitos decorrentes da legislação aplicável à garantia de dois anos do vendedor, relativa a defeitos do produto e constante do contrato de venda. Existem, contudo, vários fatores que poderão afetar a sua elegibilidade para beneficiar de tais direitos. Os direitos legalmente atribuídos aos consumidores não são limitados ou afetados de forma alguma pela Garantia Limitada HP. Para mais informações, consulte a ligação seguinte: Garantia legal do consumidor ([www.hp.com/go/eu-legal](http://www.hp.com/go/eu-legal)) ou visite o Web site da Rede dos Centros Europeus do Consumidor ([http://ec.europa.eu/consumers/solving\\_consumer\\_disputes/non-judicial\\_redress/ecc-net/index\\_en.htm](http://ec.europa.eu/consumers/solving_consumer_disputes/non-judicial_redress/ecc-net/index_en.htm)). Os consumidores têm o direito de escolher se pretendem reclamar assistência ao abrigo da Garantia Limitada HP ou contra o vendedor ao abrigo de uma garantia jurídica de dois anos.

## Grčka i Cipar

Η Περιορισμένη εγγύηση HP είναι μια εμπορική εγγύηση η οποία παρέχεται εθελοντικά από την HP. Η επωνυμία και η διεύθυνση του νομικού προσώπου HP που παρέχει την Περιορισμένη εγγύηση HP στη χώρα σας είναι η εξής:

**Ελλάδα /Κύπρος:** HP Printing and Personal Systems Hellas EPE, Tzavella 1-3, 15232 Chalandri, Attiki

**Ελλάδα /Κύπρος:** HP Συστήματα Εκτύπωσης και Προσωπικών Υπολογιστών Ελλάς Εταιρεία Περιορισμένης Ευθύνης, Tzavella 1-3, 15232 Chalandri, Attiki

Τα προνόμια της Περιορισμένης εγγύησης HP ισχύουν επιπλέον των νόμιμων δικαιωμάτων για διετή εγγύηση έναντι του Πωλητή για τη μη συμμόρφωση των προϊόντων με τις συνομολογημένες συμβατικά ιδιότητες, ωστόσο η άσκηση των δικαιωμάτων σας αυτών μπορεί να εξαρτάται από διάφορους παράγοντες. Τα νόμιμα δικαιώματα των καταναλωτών δεν περιορίζονται ούτε επηρεάζονται καθ' οιονδήποτε τρόπο από την Περιορισμένη εγγύηση HP. Για περισσότερες πληροφορίες, συμβουλευτείτε την ακόλουθη τοποθεσία web: Νόμιμη εγγύηση καταναλωτή ([www.hp.com/go/eu-legal](http://www.hp.com/go/eu-legal)) ή μπορείτε να επισκεφτείτε την τοποθεσία web των Ευρωπαϊκών Κέντρων Καταναλωτή ([http://ec.europa.eu/consumers/solving\\_consumer\\_disputes/non-judicial\\_redress/ecc-net/index\\_en.htm](http://ec.europa.eu/consumers/solving_consumer_disputes/non-judicial_redress/ecc-net/index_en.htm)). Οι καταναλωτές έχουν το δικαίωμα να επιλέξουν αν θα αξιώσουν την υπηρεσία στα πλαίσια της Περιορισμένης εγγύησης HP ή από τον πωλητή στα πλαίσια της νόμιμης εγγύησης δύο ετών.

## Mađarska

A HP korlátozott jótállás egy olyan kereskedelmi jótállás, amelyet a HP a saját elhatározásából biztosít. Az egyes országokban a HP mint gyártó által vállalt korlátozott jótállást biztosító HP vállalatok neve és címe:

**Magyarország:** HP Inc Magyarország Kft., H-1117 Budapest, Alíz utca 1.

A HP korlátozott jótállásban biztosított jogok azokon a jogokon felül illetik meg Önt, amelyek a termékeknek az adásvételi szerződés szerinti minőségére vonatkozó kétéves, jogszabályban foglalt eladói szavatosságból, továbbá ha az Ön által vásárolt termékre alkalmazandó, a jogszabályban foglalt kötelező eladói jótállásból erednek, azonban számos körülmény hatással lehet arra, hogy ezek a jogok Önt megilletik-e. További információért kérjük, keresse fel a következő webhelyet: Jogi Tájékoztató Fogyasztóknak ([www.hp.com/go/eu-legal](http://www.hp.com/go/eu-legal)) vagy látogassa meg az Európai Fogyasztói Központok webhelyét ([http://ec.europa.eu/consumers/solving\\_consumer\\_disputes/non-judicial\\_redress/ecc-net/index\\_en.htm](http://ec.europa.eu/consumers/solving_consumer_disputes/non-judicial_redress/ecc-net/index_en.htm)). A fogyasztóknak jogában áll, hogy megválasszák, hogy a jótállással kapcsolatos igényüket a HP korlátozott

jótállás alapján vagy a kétéves, jogszabályban foglalt eladói szavatosság, illetve, ha alkalmazandó, a jogszabályban foglalt kötelező eladói jótállás alapján érvényesítik.

## Republika Česka

Omezená záruka HP je obchodní zárukou dobrovolně poskytovanou společností HP. Názvy a adresy společností skupiny HP, které odpovídají za plnění omezené záruky HP ve vaší zemi, jsou následující:

**Česká republika:** HP Inc Czech Republic s. r. o., Za Brumlovkou 5/1559, 140 00 Praha 4

Výhody, poskytované omezenou zárukou HP, se uplatňují jako doplněk k jakýmkoli právním nárokům na dvouletou záruku poskytnutou prodejcem v případě nesouladu zboží s kupní smlouvou. Váš nárok na uznání těchto práv však může záviset na mnohých faktorech. Omezená záruka HP žádným způsobem neomezuje ani neovlivňuje zákonná práva zákazníka. Další informace získáte kliknutím na následující odkaz: Zákonná záruka spotřebitele ([www.hp.com/go/eu-legal](http://www.hp.com/go/eu-legal)) případně můžete navštívit webové stránky Evropského spotřebitelského centra ([http://ec.europa.eu/consumers/solving\\_consumer\\_disputes/non-judicial\\_redress/ecc-net/index\\_en.htm](http://ec.europa.eu/consumers/solving_consumer_disputes/non-judicial_redress/ecc-net/index_en.htm)). Spotřebitelé mají právo se rozhodnout, zda chtějí službu reklamovat v rámci omezené záruky HP nebo v rámci zákonem stanovené dvouleté záruky u prodejce.

## Slovačka

Obmedzená záruka HP je obchodná záruka, ktorú spoločnosť HP poskytuje dobrovoľne. Meno a adresa subjektu HP, ktorý zabezpečuje plnenie vyplývajúce z Obmedzenej záruky HP vo vašej krajine:

**Slovenská republika:** HP Inc Slovakia, s.r.o., Galvaniho 7, 821 04 Bratislava

Výhody Obmedzenej záruky HP sa uplatnia vedľa prípadných zákazníkových zákonných nárokov voči predávajúcemu z väd, ktoré spočívajú v nesúlade vlastností tovaru s jeho popisom podľa predmetnej zmluvy. Možnosť uplatnenia takých prípadných nárokov však môže závisieť od rôznych faktorov. Služby Obmedzenej záruky HP žiadnym spôsobom neobmedzujú ani neovplyvňujú zákonné práva zákazníka, ktorý je spotrebiteľom. Ďalšie informácie nájdete na nasledujúcom prepojení: Zákonná záruka spotrebiteľa ([www.hp.com/go/eu-legal](http://www.hp.com/go/eu-legal)), prípadne môžete navštíviť webovú lokalitu európskych zákazníckych stredísk ([http://ec.europa.eu/consumers/solving\\_consumer\\_disputes/non-judicial\\_redress/ecc-net/index\\_en.htm](http://ec.europa.eu/consumers/solving_consumer_disputes/non-judicial_redress/ecc-net/index_en.htm)). Spotrebiteľia majú právo zvoliť si, či chcú uplatniť servis v rámci Obmedzenej záruky HP alebo počas zákonnej dvojročnej záručnej lehoty u predajcu.

## Poljska

Ograniczona gwarancja HP to komercyjna gwarancja udzielona dobrowolnie przez HP. Nazwa i adres podmiotu HP odpowiedzialnego za realizację Ograniczonej gwarancji HP w Polsce:

**Polska:** HP Inc Polska sp. z o.o., Szturmowa 2a, 02-678 Warszawa, wpisana do rejestru przedsiębiorców prowadzonego przez Sąd Rejonowy dla m.st. Warszawy w Warszawie, XIII Wydział Gospodarczy Krajowego Rejestru Sądowego, pod numerem KRS 0000546115, NIP 5213690563, REGON 360916326, GIOŚ E0020757WZBW, kapitał zakładowy 480.000 PLN.

Świadczenia wynikające z Ograniczonej gwarancji HP stanowią dodatek do praw przysługujących nabywcy w związku z dwuletnią odpowiedzialnością sprzedawcy z tytułu niezgodności towaru z umową (rękojmia). Niemniej, na możliwość korzystania z tych praw mają wpływ różne czynniki. Ograniczona gwarancja HP w żaden sposób nie ogranicza praw konsumenta ani na nie nie wpływa. Więcej informacji można znaleźć pod następującym łączem: Gwarancja prawna konsumenta ([www.hp.com/go/eu-legal](http://www.hp.com/go/eu-legal)), można także odwiedzić stronę internetową Europejskiego Centrum Konsumentckiego ([http://ec.europa.eu/consumers/solving\\_consumer\\_disputes/non-judicial\\_redress/ecc-net/index\\_en.htm](http://ec.europa.eu/consumers/solving_consumer_disputes/non-judicial_redress/ecc-net/index_en.htm)). Konsumentci mają prawo wyboru co do możliwości skorzystania albo z usług gwarancyjnych przysługujących w ramach Ograniczonej gwarancji HP albo z uprawnień wynikających z dwuletniej rękojmi w stosunku do sprzedawcy.

## Bugarska

Ограничената гаранция на HP представлява търговска гаранция, доброволно предоставяна от HP. Името и адресът на дружеството на HP за вашата страна, отговорно за предоставянето на гаранционната поддръжка в рамките на Ограничената гаранция на HP, са както следва:

HP Inc Bulgaria EOOD (Ейч Пи Инк България EOOD), гр. София 1766, район р-н Младост, бул. Околовръстен Път No 258, Бизнес Център Камбаните

Предимствата на Ограничената гаранция на HP се прилагат в допълнение към всички законови права за двугодишна гаранция от продавача при несъответствие на стоката с договора за продажба. Въпреки това, различни фактори могат да окажат влияние върху условията за получаване на тези права. Законовите права на потребителите не са ограничени или засегнати по никакъв начин от Ограничената гаранция на HP. За допълнителна информация, моля вижте Правната гаранция на потребителя ([www.hp.com/go/eu-legal](http://www.hp.com/go/eu-legal)) или посетете уебсайта на Европейския потребителски център ([http://ec.europa.eu/consumers/solving\\_consumer\\_disputes/non-judicial\\_redress/ecc-net/index\\_en.htm](http://ec.europa.eu/consumers/solving_consumer_disputes/non-judicial_redress/ecc-net/index_en.htm)). Потребителите имат правото да избират дали да претендират за извършване на услуга в рамките на Ограничената гаранция на HP или да потърсят такава от търговеца в рамките на двугодишната правна гаранция.

## Rumunjska

Garanția limitată HP este o garanție comercială furnizată în mod voluntar de către HP. Numele și adresa entității HP răspunzătoare de punerea în aplicare a Garanției limitate HP în țara dumneavoastră sunt următoarele:

**România:** HP Inc Romania SRL, 5 Fabrica de Glucoza Str., Building F, Ground Floor & Floor 8, 2nd District, București

Beneficiile Garanției limitate HP se aplică suplimentar față de orice drepturi privind garanția de doi ani oferită de vânzător pentru neconformitatea bunurilor cu contractul de vânzare; cu toate acestea, diverși фактори pot avea impact asupra eligibilității dvs. de a beneficia de aceste drepturi. Drepturile legale ale consumatorului nu sunt limitate sau afectate în vreun fel de Garanția limitată HP. Pentru informații suplimentare consultați următorul link: гаранцията acordată потребителului prin lege ([www.hp.com/go/eu-legal](http://www.hp.com/go/eu-legal)) sau puteți accesa site-ul Centrul European al Consumatorilor ([http://ec.europa.eu/consumers/solving\\_consumer\\_disputes/non-judicial\\_redress/ecc-net/index\\_en.htm](http://ec.europa.eu/consumers/solving_consumer_disputes/non-judicial_redress/ecc-net/index_en.htm)). Consumatorii au dreptul să aleagă dacă să pretendă despăгубири в кадру Гаранției limitate HP sau de la vânзător, в кадру гаранției legale de doi ani.

## Belgija i Nizozemska

De Beperkte Garantie van HP is een commerciële garantie vrijwillig verstrekt door HP. De naam en het adres van de HP-entiteit die verantwoordelijk is voor het uitvoeren van de Beperkte Garantie van HP in uw land is als volgt:

**Nederland:** HP Nederland B.V., Startbaan 16, 1187 XR Amstelveen

**België:** HP Belgium BVBA, Hermeslaan 1A, B-1831 Diegem

De voordelen van de Beperkte Garantie van HP vormen een aanvulling op de wettelijke garantie voor consumenten gedurende twee jaren na de levering te verlenen door de verkoper bij een gebrek aan conformiteit van de goederen met de relevante verkoopovereenkomst. Niettemin kunnen diverse factoren een impact hebben op uw eventuele aanspraak op deze wettelijke rechten. De wettelijke rechten van de consument worden op geen enkele wijze beperkt of beïnvloed door de Beperkte Garantie van HP. Raadpleeg voor meer informatie de volgende webpagina: Wettelijke garantie van de consument ([www.hp.com/go/eu-legal](http://www.hp.com/go/eu-legal)) of u kan de website van het Europees Consumenten Centrum bezoeken ([http://ec.europa.eu/consumers/solving\\_consumer\\_disputes/non-judicial\\_redress/ecc-net/index\\_en.htm](http://ec.europa.eu/consumers/solving_consumer_disputes/non-judicial_redress/ecc-net/index_en.htm)). Consumenten hebben

het recht om te kiezen tussen enerzijds de Beperkte Garantie van HP of anderzijds het aanspreken van de verkoper in toepassing van de wettelijke garantie.

## Finska

HP:n rajoitettu takuu on HP:n vapaaehtoisesti antama kaupallinen takuu. HP:n myöntämästä takuusta maassanne vastaavan HP:n edustajan yhteystiedot ovat:

**Suomi:** HP Finland Oy, Piispankalliontie, FIN - 02200 Espoo

HP:n takuun edut ovat voimassa mahdollisten kuluttajansuojalakiin perustuvien oikeuksien lisäksi sen varalta, että tuote ei vastaa myyntisopimusta. Saat lisätietoja seuraavasta linkistä: Kuluttajansuoja ([www.hp.com/go/eu-legal](http://www.hp.com/go/eu-legal)) tai voit käydä Euroopan kuluttajakeskuksen sivustolla ([http://ec.europa.eu/consumers/solving\\_consumer\\_disputes/non-judicial\\_redress/ecc-net/index\\_en.htm](http://ec.europa.eu/consumers/solving_consumer_disputes/non-judicial_redress/ecc-net/index_en.htm)). Kuluttajilla on oikeus vaatia virheen korjausta HP:n takuun ja kuluttajansuojan perusteella HP:lta tai myyjältä.

## Slovenija

Omejena garancija HP je prostovoljna trgovska garancija, ki jo zagotavlja podjetje HP. Ime in naslov poslovne enote HP, ki je odgovorna za omejeno garancijo HP v vaši državi, sta naslednja:

**Slovenija:** Hewlett-Packard Europe B.V., Amsterdam, Meyrin Branch, Route du Nant-d'Avril 150, 1217 Meyrin, Switzerland

Ugodnosti omejene garancije HP veljajo poleg zakonskih pravic, ki ob sklenitvi kupoprodajne pogodbe izhajajo iz dveletne garancije prodajalca v primeru neskladnosti blaga, vendar lahko na izpolnjevanje pogojev za uveljavitev pravic vplivajo različni dejavniki. Omejena garancija HP nikakor ne omejuje strankinih z zakonom predpisanih pravic in ne vpliva nanje. Za dodatne informacije glejte naslednjo povezavo: Strankino pravno jamstvo ([www.hp.com/go/eu-legal](http://www.hp.com/go/eu-legal)); ali pa obiščite spletno mesto evropskih središč za potrošnike ([http://ec.europa.eu/consumers/solving\\_consumer\\_disputes/non-judicial\\_redress/ecc-net/index\\_en.htm](http://ec.europa.eu/consumers/solving_consumer_disputes/non-judicial_redress/ecc-net/index_en.htm)). Potrošniki imajo pravico izbrati, ali bodo uveljavljali pravice do storitev v skladu z omejeno garancijo HP ali proti prodajalcu v skladu z dvoletno zakonsko garancijo.

## Hrvatska

HP ograničeno jamstvo komercijalno je dobrovoljno jamstvo koje pruža HP. Ime i adresa HP subjekta odgovornog za HP ograničeno jamstvo u vašoj državi:

**Hrvatska:** HP Computing and Printing d.o.o. za računalne i srodne aktivnosti, Radnička cesta 41, 10000 Zagreb

Pogodnosti HP ograničenog jamstva vrijede zajedno uz sva zakonska prava na dvogodišnje jamstvo kod bilo kojeg prodavača s obzirom na nepodudaranje robe s ugovorom o kupnji. Međutim, razni faktori mogu utjecati na vašu mogućnost ostvarivanja tih prava. HP ograničeno jamstvo ni na koji način ne utječe niti ne ograničava zakonska prava potrošača. Dodatne informacije potražite na ovoj adresi: Zakonsko jamstvo za potrošače ([www.hp.com/go/eu-legal](http://www.hp.com/go/eu-legal)) ili možete posjetiti web-mjesto Europskih potrošačkih centara ([http://ec.europa.eu/consumers/solving\\_consumer\\_disputes/non-judicial\\_redress/ecc-net/index\\_en.htm](http://ec.europa.eu/consumers/solving_consumer_disputes/non-judicial_redress/ecc-net/index_en.htm)). Potrošači imaju pravo odabrati žele li ostvariti svoja potraživanja u sklopu HP ograničenog jamstva ili pravnog jamstva prodavača u trajanju ispod dvije godine.

## Latvija

HP ierobežotā garantija ir komercgarantija, kuru brīvprātīgi nodrošina HP. HP uzņēmums, kas sniedz HP ierobežotās garantijas servisa nodrošinājumu jūsu valstī:

**Latvija:** HP Finland Oy, PO Box 515, 02201 Espoo, Finland

HP ierobežotās garantijas priekšrocības tiek piedāvātas papildus jebkurām likumīgajām tiesībām uz pārdevēja un/vai ražotāju nodrošinātu divu gadu garantiju gadījumā, ja preces neatbilst pirkuma līgumam, tomēr šo tiesību saņemšanu var ietekmēt vairāki faktori. HP ierobežotā garantija nekādā veidā neierobežo un neietekmē patērētāju likumīgās tiesības. Lai iegūtu plašāku informāciju, izmantojiet šo saiti: Patērētāju likumīgā garantija ([www.hp.com/go/eu-legal](http://www.hp.com/go/eu-legal)) vai arī Eiropas Patērētāju tiesību aizsardzības centra tīmekļa vietni ([http://ec.europa.eu/consumers/solving\\_consumer\\_disputes/non-judicial\\_redress/ecc-net/index\\_en.htm](http://ec.europa.eu/consumers/solving_consumer_disputes/non-judicial_redress/ecc-net/index_en.htm)). Patērētājiem ir tiesības izvēlēties, vai pieprasīt servisa nodrošinājumu saskaņā ar HP ierobežoto garantiju, vai arī pārdevēja sniegto divu gadu garantiju.

## Litva

HP ribotoji garantija yra HP savanoriškai teikiama komercinė garantija. Toliau pateikiami HP bendrovių, teikiančių HP garantiją (gamintojo garantiją) jūsų šalyje, pavadinimai ir adresai:

**Lietuva:** HP Finland Oy, PO Box 515, 02201 Espoo, Finland

HP ribotoji garantija papildomai taikoma kartu su bet kokiomis kitomis įstatymais nustatytomis teisėmis į pardavėjo suteikiamą dviejų metų laikotarpio garantiją dėl prekių atitikties pardavimo sutarčiai, tačiau tai, ar jums ši teisė bus suteikiama, gali priklausyti nuo įvairių aplinkybių. HP ribotoji garantija niekaip neapriboja ir neįtakoja įstatymais nustatytų vartotojo teisių. Daugiau informacijos rasite paspaudę šią nuorodą: Teisinė vartotojo garantija ([www.hp.com/go/eu-legal](http://www.hp.com/go/eu-legal)) arba apsilankę Europos vartotojų centro internetinėje svetainėje ([http://ec.europa.eu/consumers/solving\\_consumer\\_disputes/non-judicial\\_redress/ecc-net/index\\_en.htm](http://ec.europa.eu/consumers/solving_consumer_disputes/non-judicial_redress/ecc-net/index_en.htm)). Vartotojai turi teisę prašyti atlikti techninį aptarnavimą pagal HP ribotąją garantiją arba pardavėjo teikiamą dviejų metų įstatymais nustatytą garantiją.

## Estonija

HP piiratud garantii on HP poolt vabatahtlikult pakutav kaubanduslik garantii. HP piiratud garantii eest vastutab HP üksus aadressil:

**Eesti:** HP Finland Oy, PO Box 515, 02201 Espoo, Finland

HP piiratud garantii rakendub lisaks seaduses ettenähtud müüjapoolsele kaheaastasele garantiile, juhul kui toode ei vasta müügilepingu tingimustele. Siiski võib esineda asjaolusid, mille puhul teie jaoks need õigused ei pruugi kehtida. HP piiratud garantii ei piira ega mõjuta mingil moel tarbija seadusjärgseid õigusi. Lisateavet leiate järgmiselt lingilt: tarbija õiguslik garantii ([www.hp.com/go/eu-legal](http://www.hp.com/go/eu-legal)) või võite külastada Euroopa tarbijakeskuste veebisaiti ([http://ec.europa.eu/consumers/solving\\_consumer\\_disputes/non-judicial\\_redress/ecc-net/index\\_en.htm](http://ec.europa.eu/consumers/solving_consumer_disputes/non-judicial_redress/ecc-net/index_en.htm)). Tarbijal on õigus valida, kas ta soovib kasutada HP piiratud garantiid või seadusega ette nähtud müüjapoolset kaheaastast garantiid.

## Rusija

### Срок службы принтера для России

Срок службы данного принтера HP составляет пять лет в нормальных условиях эксплуатации. Срок службы отсчитывается с момента ввода принтера в эксплуатацию. В конце срока службы HP рекомендует посетить веб-сайт нашей службы поддержки по адресу <http://www.hp.com/support> и/или связаться с авторизованным поставщиком услуг HP для получения рекомендаций в отношении дальнейшего безопасного использования принтера.

---

# A Tehnički podaci

- [Tehnički podaci o proizvodu](#)
- [Program ekološkog zbrinjavanja proizvoda](#)
- [Regulatorne informacije](#)

## Tehnički podaci o proizvodu

- [Specifikacije ispisa](#)
- [Fizičke specifikacije](#)
- [Potrošnja energije i električne specifikacije](#)
- [Specifikacije širenja zvuka](#)
- [Specifikacije o okolini](#)

### Specifikacije ispisa

Popis podržanih razlučivosti ispisa potražite na web-mjestu podrške za pisač na adresi [HP-ova služba za korisničku podršku](#).

## Fizičke specifikacije

Proizvod	Dimenzije uređaja (Širina x dubina x visina)	Radne dimenzije (Širina x dubina x visina)	Težina
HP PageWide Pro 452dn/dw series	530 x 401 x 380 mm (20,87 x 15,79 x 14,96 inča)	806 x 681 x 380 mm (31,73 x 26,81 x 14,96 inča)	16,4 kg (35,1 lb)

## Potrošnja energije i električne specifikacije

 **OPREZ:** Vrsta napajanja ovisi o državi/regiji u kojoj se prodaje uređaj. Nemojte pretvarati radne napone. Time ćete oštetiti proizvod, a takva šteta nije pokrivena HP-ovim ograničenim jamstvom i servisnim ugovorima.

## Specifikacije širenja zvuka

Rad	LwAd-mono (B)	LwAd-color (B)
Ispis	6,9	6,8



**NAPOMENA:** HP preporučuje da pisač bude smješten u prostoriji u kojoj niti jedan od zaposlenika nema svoju radnu stanicu.

## Specifikacije o okolini

	Pri radu	Prijenos
Temperatura	od 15 do 30 °C (59° do 86° F)	-40° do 60° C (-40° do 140° F)
Relativna vlažnost	20% do 80%	90% ili manje (nekondenzirajuće)
Nadmorska visina	0 do 3048 m	
Zakretanje	<b>VAŽNO:</b> Pri premještanju proizvoda nakon instalacije spremnika budite oprezni. Naginjanje proizvoda pod kutom većim od 3 stupnjeva može dovesti do curenja spremnika.	



**NAPOMENA:** Vrijednosti su podložne promjenama.

# Program ekološkog zbrinjavanja proizvoda

- [Zaštita okoliša](#)
- [Emisija ozona](#)
- [Potrošnja električne energije](#)
- [Uredba Europske komisije 1275/2008](#)
- [Papir](#)
- [Potrošni materijal HP PageWide](#)
- [Plastika](#)
- [Recikliranje elektroničkog hardvera](#)
- [Materijalna ograničenja](#)
  - [Opće informacije o bateriji](#)
  - [Odlaganje baterija u otpad na Tajvanu](#)
  - [Obavijest o perkloratnim materijalima za Kaliforniju](#)
  - [Direktiva EU-a o baterijama](#)
  - [Obavijest o bateriji za Brazil](#)
- [Kemijske tvari](#)
- [EPEAT](#)
- [Odlaganje opreme u otpad](#)
- [Tablica toksičnih i opasnih tvari \(Kina\)](#)
- [Izjava o ograničenju korištenja opasnih tvari \(Turska\)](#)
- [Izjava o ograničenju korištenja opasnih tvari \(Ukrajina\)](#)
- [Izjava o ograničenju korištenja opasnih tvari \(Indija\)](#)
- [Energetska naljepnica za pisače, faks-uređaje i fotokopirne uređaje u Kini](#)
- [Informacije na ekološkoj naljepnici SEPA za korisnike u Kini](#)

## Zaštita okoliša

HP predan je proizvodnji kvalitetnih proizvoda na ekološki prihvatljiv način. Ovaj proizvod je dizajniran s nekoliko svojstava koja umanjuju njegov utjecaj na okoliš.

Posjetite [www.hp.com/go/environment](http://www.hp.com/go/environment) ili [www.hp.com/hpinfo/globalcitizenship/environment](http://www.hp.com/hpinfo/globalcitizenship/environment) da biste dobili više informacija o HP-u i okolišu, uključujući dokumente o ekološkim profilima tih proizvoda, deklaracije o sigurnosti materijala te HP-ove programe povrata i recikliranja.

## Emisija ozona

Ovaj proizvod ne emitira značajnije količine ozona (O<sub>3</sub>).

## Potrošnja električne energije

Slikovna oprema i oprema za ispis tvrtke HP s logotipom ENERGY STAR® ima certifikat američke Agencije za zaštitu okoliša. Na proizvodima koji ispunjavaju specifikacije standarda ENERGY STAR nalazi se sljedeća oznaka:



Dodatne informacije o modelima uređaja koji imaju certifikat ENERGY STAR potražite na web-stranici: [www.hp.com/go/energystar](http://www.hp.com/go/energystar)

## Uredba Europske komisije 1275/2008

Podatke o napajanju proizvoda, uključujući potrošnju energije proizvoda u umreženom stanju čekanja ako su svi žičani mrežni priključci spojeni i svi bežični mrežni priključci aktivirani, potražite na 14. str. u dijelu „Dodatne informacije” u IT ECO deklaraciji proizvoda na [www.hp.com/hpinfo/globalcitizenship/environment/productdata/itecodesktop-pc.html](http://www.hp.com/hpinfo/globalcitizenship/environment/productdata/itecodesktop-pc.html).

## Papir

Uređaj može koristiti reciklirani papir i lagani papir (EcoFFICIENT™) ako papir zadovoljava smjernice navedene u vodiču za medije za ispis ovog uređaja. Ovaj proizvod može koristiti reciklirani papir i lagani papir (EcoFFICIENT™) sukladno standardu EN12281:2002.

## Potrošni materijal HP PageWide

Originalni HP-ov potrošni pribor osmišljen je uz brigu za okoliš. HP olakšava uštedu resursa i papira prilikom ispisa. Kada završite, olakšat ćemo besplatno recikliranje. Pokrivenost programom varira. Dodatne informacije potražite na adresi [www.hp.com/recycle](http://www.hp.com/recycle). Da biste sudjelovali u programu povrata i recikliranja HP Planet Partners, posjetite [www.hp.com/recycle](http://www.hp.com/recycle). Odaberite svoju državu ili regiju da biste dobili informacije o povratu potrošnog materijala HP PageWide.



**NAPOMENA:** Posjetite web-mjesto [HP-ova održivost](#) da biste dobili potpune informacije o recikliranju i naručili naljepnice, oмотnice ili kutije s plaćenom poštarinom za recikliranje.

## Plastika

Plastični dijelovi teži od 25 grama označeni su u skladu s međunarodnim standardima kako bi se prilikom odlaganja proizvoda na otpad lakše identificirala plastika za reciklažu.

## Recikliranje elektroničkog hardvera

HP potiče korisnike na recikliranje iskorištenog elektroničkog hardvera. Dodatne informacije o programima recikliranja potražite na web-mjestu [HP-ova održivost](#).

## Materijalna ograničenja

- [Opće informacije o bateriji](#)
- [Odlaganje baterija u otpad na Tajvanu](#)

- [Obavijest o perkloratnim materijalima za Kaliforniju](#)
- [Direktiva EU-a o baterijama](#)
- [Obavijest o bateriji za Brazil](#)

## Opće informacije o bateriji

HP-ov proizvod ne sadrži namjerno dodanu živu.

Ovaj HP proizvod sadrži bateriju za koju, po isteku radnog vijeka, mogu biti potrebni posebni načini rukovanja. Baterije sadržane u ovom proizvodu, odnosno one koje isporuči HP obuhvaćaju sljedeće.

HP PageWide Pro 452 series	
Vrsta	Litij-manganski dioksid
Težina	3,0 g
Lokacija	Na glavnoj ploči
Mijenja korisnik	Ne

## Odlaganje baterija u otpad na Tajvanu



廢電池請回收

Please recycle waste batteries.

## Obavijest o perkloratnim materijalima za Kaliforniju

### California Perchlorate Material Notice

Perchlorate material - special handling may apply. See:  
<http://www.dtsc.ca.gov/hazardouswaste/perchlorate/>

This product's real-time clock battery or coin cell battery may contain perchlorate and may require special handling when recycled or disposed of in California.

## Direktiva EU-a o baterijama

Uređaj sadrži bateriju koja se koristi za održavanje integriteta podataka o stvarnom vremenu uređaja ili postavki uređaja te je osmišljena da traje do isteka vijeka trajanja uređaja. Bilo kakav pokušaj servisiranja ili zamjene baterije treba obaviti kvalificirani tehničar iz servisa.



## Obavijest o bateriji za Brazil

A bateria deste equipamento não foi projetada para ser removida pelo cliente.

## Kemijske tvari

HP je obvezan pružiti klijentima informacije o kemijskim tvarima u svojim proizvodima sukladno propisima kao što je REACH (Uredba EZ-a br. 1907/2006 Europskog parlamenta i Vijeća). Izvješće s kemijskim podacima za ovaj proizvod možete pronaći na web-mjestu <http://www.hp.com/go/reach>.

## EPEAT

Most HP products are designed to meet EPEAT. EPEAT is a comprehensive environmental rating that helps identify greener electronics equipment. For more information on EPEAT go to [www.epeat.net](http://www.epeat.net). For information on HP's EPEAT registered products go to [www.hp.com/hpinfo/globalcitizenship/environment/pdf/epeat\\_printers.pdf](http://www.hp.com/hpinfo/globalcitizenship/environment/pdf/epeat_printers.pdf).

## Odlaganje opreme u otpad



Ovaj simbol znači da se proizvod ne odlaže s kućnim otpadom. Umjesto toga, trebate zaštititi ljudsko zdravlje i okolinu tako da odnesete opremu za otpad na određeno zbirno odlagalište za recikliranje otpadne električne i elektroničke opreme. Više informacija potražite na [www.hp.com/recycle](http://www.hp.com/recycle).

## Tablica toksičnih i opasnih tvari (Kina)

产品中有害物质或元素的名称及含量  
根据中国《电子信息产品污染控制管理办法》



零件描述	有害物质					
	铅	汞	镉	六价铬	多溴联苯	多溴联苯醚
外壳和托盘*	0	0	0	0	0	0
电线*	0	0	0	0	0	0
印刷电路板*	X	0	0	0	0	0
打印系统*	X	0	0	0	0	0
显示器*	X	0	0	0	0	0
喷墨打印机墨盒*	0	0	0	0	0	0
驱动光盘*	X	0	0	0	0	0
扫描仪*	X	X	0	0	0	0
网络配件*	X	0	0	0	0	0
电池板*	X	0	0	0	0	0
自动双面打印系统*	0	0	0	0	0	0
外部电源*	X	0	0	0	0	0

本表格依据 SJ/T 11364 的规定编制。  
 0: 表示该有害物质在该部件所有均质材料中的含量均在 GB/T 26572 规定的限量要求以下。  
 X: 表示该有害物质至少在该部件的某一均质材料中的含量超出 GB/T 26572 规定的限量要求。  
 此表中所有名称中含“X”的部件均符合欧盟 RoHS 立法。  
 注: 环保使用期限的参考标识取决于产品正常工作的温度和湿度等条件

## Izjava o ograničenju korištenja opasnih tvari (Turska)

Türkiye Cumhuriyeti: EEE Yönetmeliğine Uygundur

## Izjava o ograničenju korištenja opasnih tvari (Ukrajina)

Обладнання відповідає вимогам Технічного регламенту щодо обмеження використання деяких небезпечних речовин в електричному та електронному обладнанні, затвердженого постановою Кабінету Міністрів України від 3 грудня 2008 № 1057

## Izjava o ograničenju korištenja opasnih tvari (Indija)

### Restriction of hazardous substances (India)

This product complies with the "India E-waste (Management and Handling) Rule 2011" and prohibits use of lead, mercury, hexavalent chromium, polybrominated biphenyls or polybrominated diphenyl ethers in concentrations exceeding 0.1 weight % and 0.01 weight % for cadmium, except for the exemptions set in Schedule 2 of the Rule.

# 复印机、打印机和传真机能源效率标识 实施规则

依据“复印机、打印机和传真机能源效率标识实施规则”，本打印机具有中国能效标签。根据“复印机、打印机和传真机能效限定值及能效等级”（“GB21521”）决定并计算得出该标签上所示的能效等级和 TEC（典型能耗）值。

### 1. 能效等级

能效等级分为三个等级，等级 1 级能效最高。根据产品类型和打印速度标准决定能效限定值。

### 2. 能效信息

#### 2.1 LaserJet 打印机和高性能喷墨打印机

- 典型能耗

典型能耗是正常运行 GB21521 测试方法中指定的时间后的耗电量。此数据表示为每周千瓦时 (kWh)。

标签上所示的能效数字按涵盖根据“复印机、打印机和传真机能源效率标识实施规则”选择的登记装置中所有配置的代表性配置测定而得。因此，本特定产品型号的实际能耗可能与标签上所示的数据不同。

有关规范的详情信息，请参阅 GB21521 标准的当前版本。

## Informacije na ekološkoj naljepnici SEPA za korisnike u Kini

### 中国环境标识认证产品用户说明

噪声大于63.0Db(A)的办公设备不宜放置于办公室内，请在独立的隔离区域使用。

如需长时间使用本产品或打印大量文件，请确保在通风良好的房间内使用。

如您需要确认本产品处于零能耗状态，请按下电源关闭按钮，并将插头从电源插座断开。

您可以使用再生纸，以减少资源耗费。

## Regulatorne informacije

- [Pravne obavijesti](#)
- [VCCI izjava \(Japan\)](#)
- [Upute za kabel za napajanje](#)
- [Izjava o kabelu za napajanje \(Japan\)](#)
- [EMC izjava \(Koreja\)](#)
- [Izjava o radnim mjestima s vizualnim prikazom u Njemačkoj](#)
- [Regulatorna napomena Europske Zajednice](#)
- [Dodatne izjave za bežične proizvode](#)

## Pravne obavijesti

### Regulatorni identifikacijski broj modela

Za potrebe regulatorne identifikacije vašem je proizvodu dodijeljen regulatorni broj modela. Regulatorni broj nije tržišni naziv () ni broj proizvoda.

Broj modela proizvoda	Regulatorni broj modela
PageWide Pro 452dn	VCVRA-1501-00
PageWide Pro 452dw	VCVRA-1501-01
PageWide Pro 452dw	VCVRA-1501-02

### Izjava FCC

Ovaj uređaj ispitan je i usklađen s ograničenjima za digitalni uređaj razreda B, sukladno članku 15 Pravila FCC-a. Ograničenja su namijenjena stvaranju razumne zaštite od štetnih interferencija u stambenim građevinama. Ovaj uređaj stvara, koristi i može zračiti energiju na radio frekvencijama i, ako se ne ugradi i koristi sukladno ovim uputama, može prouzročiti štetnu interferenciju radio komunikacija. Ne postoje, međutim, jamstva da se interferencija neće dogoditi u određenoj instalaciji. Ako ovaj uređaj prouzroči štetnu interferenciju radio ili televizijskog prijema, što se može ustanoviti isključivanjem i uključivanjem uređaja, korisniku se preporučuje da pokuša ukloniti interferenciju provodeći sljedeće mjere:

- Preusmjerite ili premjestite antenu prijarnika.
- Povećajte udaljenost između opreme i prijarnika.
- Priključite uređaj u drugu utičnicu na strujni krug različit od onog na kojoj je uređaj trenutno priključen.
- Savjetuje se sa zastupnikom ili iskusnim radio/TV tehničarom za pomoć.



**NAPOMENA:** Sve promjene ili izmjene na uređaju koje nije izričito odobrio HP mogu poništiti ovlasti korisnika za rukovanje opremom.

Da biste bili u skladu s ograničenjima klase B u članku 15. pravilnika FCC-a, koristite oklopljeni kabel sučelja.

Dodatne informacije potražite na adresi: Voditelj korporativnih propisa za proizvode, HP Inc., 1501 Page Mill Road, Palo Alto, CA 94304, USA.

Ovaj uređaj u skladu je s člankom 15. pravilnika FCC-a. Rad je podložan sljedećim dvama uvjetima: (1) ovaj uređaj ne može uzrokovati štetne interferencije, i (2) ovaj uređaj mora prihvatiti svaku primljenu interferenciju, uključujući interferenciju koja može uzrokovati nenamjeravano ponašanje.

## VCCI izjava (Japan)

この装置は、情報処理装置等電波障害自主規制協議会（VCCI）の基準に基づいたクラスB情報技術装置です。この装置は、家庭環境で使用することを目的としていますが、この装置がラジオやテレビジョン受信機に近接して使用されると、受信障害を引き起こすことがあります。  
取扱説明書に従って正しい取り扱いをして下さい。

## Upute za kabel za napajanje

Provjerite odgovara li izvor napajanja ulaznom naponu naznačenom na uređaju. Ulazni napon naznačen je na naljepnici na uređaju. Uređaj koristi struju napona 100 – 240 V izmjeničnog napona ili 200 – 240 V izmjeničnog napona pri 50/60 Hz.

**⚠ OPREZ:** Kako ne biste oštetili uređaj, upotrebljavajte samo kabel za napajanje koji je isporučen uz uređaj.

## Izjava o kabelu za napajanje (Japan)

製品には、同梱された電源コードをお使い下さい。  
同梱された電源コードは、他の製品では使用出来ません。

## EMC izjava (Koreja)

B급 기기 (가정용 방송통신기기)	이 기기는 가정용(B급)으로 전자파적합등록을 한 기기로서 주로 가정에서 사용하는 것을 목적으로 하며, 모든 지역에서 사용할 수 있습니다.
-----------------------	--

## Izjava o radnim mjestima s vizualnim prikazom u Njemačkoj

Das Gerät ist nicht für die Benutzung im unmittelbaren Gesichtsfeld am Bildschirmarbeitsplatz vorgesehen. Um störende Reflexionen am Bildschirmarbeitsplatz zu vermeiden, darf dieses Produkt nicht im unmittelbaren Gesichtsfeld platziert werden.

## Regulatorna napomena Europske Zajednice

- [Regulatorna napomena Europske Zajednice](#)
- [Samo bežični modeli](#)

## Regulatorna napomena Europske Zajednice



Proizvodi koji nose oznaku CE sukladni su europskoj direktivi ili direktivama koje se primjenjuju: Direktiva o niskom naponu 2006/95/EC, Direktiva EMC 2004/108/EC, Direktiva Ecodesign 2009/125/EC, Direktiva o radijskoj opremi i telekomunikacijskoj terminalnoj opremi 1999/5/EC, Direktiva o ograničenju upotrebe opasnih tvari 2011/65/EU. Usklađenost s ovim direktivama procjenjuje se prema odgovarajućim harmoniziranim europskim standardima. Izjava o usklađenosti dostupna je na sljedećem web-mjestu: <http://www.hp.eu/certificates> (Pretražite prema nazivu modela proizvoda ili regulatornom broju modela (RMN) koji je naveden na regulatornoj naljepnici.)

Pravna pitanja uputite na adresu:

Hewlett-Packard GmbH, Dept./MS: HQ-TRE, Herrenberger Strasse 140, 71034 Boeblingen, NJEMAČKA

## Samo bežični modeli

### EMF

- Proizvod zadovoljava međunarodne smjernice (ICNIRP) o izloženosti radiofrekventnom zračenju.

Ako obuhvaća uređaj za slanje i primanje radijskih signala pri uobičajenoj upotrebi, udaljenost od 20 cm jamči da su razine izloženosti radiofrekvenciji u skladu s propisima EU-a.

### Bežična funkcija u Europi

- Proizvod je osmišljen za korištenje bez ograničenja u svim državama EU-a te Islandu, Lihtenštajnu, Norveškoj i Švicarskoj.

## Dodatne izjave za bežične proizvode

- [Izloženost radiofrekvencijskom zračenju](#)
- [Obavijest korisnicima u Brazilu](#)
- [Izjave za Kanadu](#)
- [Izjava za Japan](#)
- [Obavijest korisnicima u Koreji](#)
- [Izjava za Tajvan](#)
- [Izjava za Meksiko](#)

## Izloženost radiofrekvencijskom zračenju

### Exposure to radio frequency radiation



**Caution** The radiated output power of this device is far below the FCC radio frequency exposure limits. Nevertheless, the device shall be used in such a manner that the potential for human contact during normal operation is minimized. This product and any attached external antenna, if supported, shall be placed in such a manner to minimize the potential for human contact during normal operation. In order to avoid the possibility of exceeding the FCC radio frequency exposure limits, human proximity to the antenna shall not be less than 20 cm (8 inches) during normal operation.

## Obavijest korisnicima u Brazilu

### Aviso aos usuários no Brasil

Este equipamento opera em caráter secundário, isto é, não tem direito à proteção contra interferência prejudicial, mesmo de estações do mesmo tipo, e não pode causar interferência a sistemas operando em caráter primário.

## Izjave za Kanadu

Under Industry Canada regulations, this radio transmitter may only operate using an antenna of a type and maximum (or lesser) gain approved for the transmitter by Industry Canada. To reduce potential radio interference to other users, the antenna type and its gain should be so chosen that the equivalent isotropically radiated power (e.i.r.p.) is not more than that necessary for successful communication.

This device complies with Industry Canada licence-exempt RSS standard(s). Operation is subject to the following two conditions: (1) this device may not cause interference, and (2) this device must accept any interference, including interference that may cause undesired operation of the device.

**⚠ UPOZORENJE!** Exposure to Radio Frequency Radiation The radiated output power of this device is below the Industry Canada radio frequency exposure limits. Nevertheless, the device should be used in such a manner that the potential for human contact is minimized during normal operation.

To avoid the possibility of exceeding the Industry Canada radio frequency exposure limits, human proximity to the antennas should not be less than 20 cm (8 inches).

## Izjava za Japan

この機器は技術基準適合証明又は工事設計認証を受けた無線設備を搭載しています。

## Obavijest korisnicima u Koreji

해당 무선설비는 전파혼신 가능성이 있으므로 인명안전과 관련된 서비스는 할 수 없음

## Izjava za Tajvan

### 低功率電波輻射性電機管理辦法

第十二條 經型式認證合格之低功率射頻電機，非經許可，公司、商號或使用者均不得擅自變更頻率、加大功率或變更原設計之特性及功能。

第十四條 低功率射頻電機之使用不得影響飛航安全及干擾合法通信；經發現有干擾現象時，應立即停用，並改善至無干擾時方得繼續使用。前項合法通信，指依電信法規定作業之無線電通信。低功率射頻電機須忍受合法通信或工業、科學及醫療用電波輻射性電機設備之干擾。

## Izjava za Meksiko

### Aviso para los usuarios de México

La operación de este equipo está sujeta a las siguientes dos condiciones: (1) es posible que este equipo o dispositivo no cause interferencia perjudicial y (2) este equipo o dispositivo debe aceptar cualquier interferencia, incluyendo la que pueda causar su operación no deseada. Para saber el modelo de la tarjeta inalámbrica utilizada, revise la etiqueta regulatoria de la impresora.

# Kazalo

- A**
  - akustične specifikacije 115
  - Alternative Letterhead Mode
    - ulazna ladica 50, 51
- B**
  - baterije priložene 118
  - bežična mreža
    - instaliranje upravljačkog programa 20
    - konfiguriranje pomoću čarobnjaka za postavljanje 15
  - bežična mrežna veza 14
- Č**
  - Čarobnjak za postavljanje bežične veze
    - konfiguriranje bežične mreže 15
  - čistiti
    - dodirni zaslon 77
  - čišćenje
    - glava pisača 77
- D**
  - dodirni zaslon, čišćenje 77
- E**
  - električne specifikacije 115
  - energija
    - potrošnja 115
- H**
  - HP-ova služba za korisnike 101
  - HP-ovo web-mjesto s obavijestima o prijevarama 54
  - HP Utility (OS X)
    - otvaranje 38
  - HP Web Jetadmin 33
- I**
  - instaliranje
    - proizvod na ožičenim mrežama 14
  - IPv4 adresa 22
  - izlazni spremnik
    - zaglavljen papir, uklanjanje 82
  - izvješća
    - dnevnik događaja 75
    - izvješće o kvaliteti 75
    - izvješće o statusu pisača 75
    - Popis PCL6 fontova 75
    - Popis PCL fontova 75
    - Popis PS fontova 75
    - stranica s mrežnom konfiguracijom 75
- J**
  - jamstvo
    - uređaj 102
  - Japanska VCCI izjava 124
  - Jetadmin, HP Web 33
- K**
  - Korejska EMC izjava 124
  - krivotvoren potrošni materijal 54
  - kvaliteta ispisa
    - poboljšanje 89, 90
- L**
  - Ladica 1
    - zaglavljeni papir, uklanjanje 80
  - ladica 2
    - zaglavljeni papir, uklanjanje 80
  - ladice
    - zadana veličina papira 46
    - zaglavljen papir, uklanjanje 80
- lijeva vratašca
  - zaglavljivanje papira, uklanjanje 81
- M**
  - Mac
    - problemi, otklanjanje poteškoća 99
  - Macintosh
    - podrška 101
  - maska podmreže 22
  - materijalna ograničenja 118
  - model
    - usporedba 1
  - modeli, pregled značajki 2
  - mreža
    - lozinka, postavka 22
    - lozinka, promjena 22
    - postavke, prikaz 22
    - postavke, promjena 22
  - mreže
    - HP Web Jetadmin 33
    - IPv4 adresa 22
    - maska podmreže 22
    - zadani pristupnik 22
  - mreže, ožičeno
    - instaliranje proizvoda 14
- O**
  - Odlaganje otpada 120
  - održavanje
    - provjera razina spremnika 56
  - online podrška 101
  - originalan potrošni materijal 54
  - OS X
    - HP Utility 38
  - otklanjanje poteškoća
    - kontrolni popis 73

- problemi s izravnim povezivanjem putem USB-a 92
  - problemi s mrežom 92
  - Problemi s računalom Mac 99
  - problemi vezani uz uvlačenje papira 77
  - zaglavljani 78
- P**
- papir
    - odabir 52, 89
    - zadana veličina za ladicu 46
    - zaglavljani 78
  - podrška
    - online 101
  - pogreške
    - softver 97
  - pohrana
    - spremnici 55
  - Postavka General Office (Opće uredsko) 55
  - postavke
    - tvornički zadane vrijednosti, vraćanje 76
  - postavke brzine veze 23
  - postavke obostranog ispisa, promjena 23
  - potrošni materijal
    - drugi proizvođači 54
    - krivotvorine 54
    - recikliranje 57, 118
  - potrošni materijal drugih proizvođača 54
  - povezivanje
    - rješavanje problema 92
    - USB 13
  - povezivanje s bežičnom mrežom 14
  - pregled proizvoda 2
  - pristupnik, zadana postavka 22
  - problemi vezani uz uvlačenje papira
    - rješavanje 77, 78
  - proizvod
    - usporedba modela 1
  - proizvod bez žive 118
  - put papira
    - zaglavljivanje papira, uklanjanje 81
- R**
- razine spremnika, provjera 56
- recikliranje** 2, 118
- recikliranje potrošnog materijala** 57
- rješavanje**
- problemi s izravnim povezivanjem putem USB-a 92
  - problemi s mrežom 92
- rješavanje problema ne odgovara** 88
- spor odziv** 89
- S**
- služba za korisničku podršku
    - online 101
  - softver
    - problemi 97
  - softver pisača (OS X)
    - otvaranje 38
  - softver pisača (Windows)
    - otvaranje softvera pisača (Windows) 21
  - specifikacije
    - električno i akustično 115
  - spremnici 57
    - drugi proizvođači 54
    - pohrana 55
    - provjera razina spremnika 56
    - recikliranje 57, 118
  - spremnici s tintom
    - recikliranje 118
  - spremnici za ispis
    - recikliranje 57
  - spremnik, izlazni
    - zaglavljani papir, uklanjanje 82
- T**
- TCP/IP**
- ručno konfiguriranje IPv4 parametara 22
- tehnička podrška**
- online 101
- tvornički zadane vrijednosti, vraćanje** 76
- U**
- u boji
    - ispisano u odnosu na monitor 67
    - prilagodba 65
    - usklađivanje 67
  - ugrađeni web-poslužitelj
    - značajke 25
- ulazna ladicu**
- umetanje 46, 48, 49, 50, 51
- umetanje memoranduma**umetanje tiskanica
- ulazna ladicu 50, 51
- umetanje omotnica**
- ulazna ladicu 48, 49
- umetanje papira**
- ulazna ladicu 46
- upravljačka ploča**
- čišćenje dodirnog zaslona 77
  - stranica za čišćenje, ispisivanje 77
- upravljački programi pisača**
- odabir 91
- upravljački program pisača**
- konfiguriranje bežične mreže 20
- upravljanje mrežom** 22
- USB configuration (Konfiguracija TCP/IP-a)** 13
- usklađivanje boja** 67
- usporedba, modeli proizvoda** 1
- V**
- vatrozid 14
  - vraćanje tvornički zadanih vrijednosti 76
  - vrsta papira
    - mijenjanje 90
- W**
- web-mjesta
    - izvješća o prijeverama 54
  - Web-mjesta
    - HP Web Jetadmin, preuzimanje 33
    - Korisnička podrška za Macintosh 101
    - služba za korisničku podršku 101
  - Web-stranice o prijeverama 54
- Z**
- zadane vrijednosti, vraćanje 76
  - zadani pristupnik, postavka 22
  - zaglavljani
    - izbjegavati papire 52
    - uzroci 78
  - zaglavljani papir
    - izlazni spremnik, uklanjanje 82
    - lokacija 80

zaglavljivanje papira  
put papira, uklanjanje 81  
zbrinjavanje, kraj životnog vijeka  
118  
zbrinjavanje na kraju životnog  
vijeka 118  
značajke 2  
značajke za očuvanje okoliša 2