



ROBOT USISANJE

# M7/M7 Pro



## SADRŽAJ

SIGURNOSNE UPUTE	01
<hr/>	
TEHNIČKI PODACI	09
<hr/>	
PREGLED PROIZVODA	10
<hr/>	
Kontrole i funkcije	10
opseg isporuke	10
<hr/>	
RAD PROIZVODA	12
<hr/>	
Uvod u daljinski upravljač	12
Ugradite bočne četke	13
Napunite robot usisavač	13
čišćenje	14
Brisanje	16
Korištenje APP-a	17
Brzi vodič za aplikaciju M-smartLife	18

ODRŽAVANJE	19
<hr/>	
Očistite bočnu četku	19
Očistite spremnik za prašinu, spužvu i filter	19
Očistite spremnik za vodu	20
Očistite senzor i kotače	21
Očistite priključke za punjenje	21
Očistite valjak četke	22
<hr/>	
RJEŠAVANJE PROBLEMA	23
<hr/>	

# SIGURNOSNE UPUTE

## Upozorenja

1. Ovaj uređaj mogu koristiti djeca starija od 8 godina  
i osobe sa smanjenim fizičkim, osjetilnim ili mentalnim sposobnostima ili s nedostatkom iskustva i znanja, pod uvjetom da su pod nadzorom ili su upućene u sigurnu uporabu uređaja i razumiju opasnosti koje iz toga proizlaze.  
  
Djeca se ne smiju igrati s uređajem.  
Čišćenje i korisničko održavanje ne smiju obavljati djeca bez nadzora.
2. Isključite kabel za napajanje prije uporabe  
Provedite radove na održavanju uređaja.  
Isključite uređaj prije čišćenja ili servisiranja.
3. Ako je kabel za napajanje oštećen, mora se zamijeniti  
zamijeniti posebnim kabelom koji je dostupan kod proizvođača ili njegove korisničke službe.
4. UPOZORENJE: Za punjenje baterije koristite samo isporučeni strujni adapter.  
Koristite samo M7-DS napajanje.
5. Ovaj uređaj sadrži baterije koje su dostupne samo od  
mogu zamijeniti stručnjaci.
6. Ne postavljajte robota blizu izvora topline, zračenja ili gorenja

Opušci cigareta. Strogo je zabranjeno usisavanje sljedećih predmeta:

- 1) Sve tekućine poput vode i otapala;
- 2) Vapno, cementna prašina i ostala građevinska prašina i -gubljenje;
- 3) Stavke koje proizvode toplinu kao što su  
npr. B. još tinjajući komadići ugljena ili opušci;
- 4) Oštre krhotine kao što su B. staklo itd.; 5) Zapaljivi i eksplozivni predmeti kao što su: Npr. benzin i alkoholni proizvodi.
7. Prije uporabe uklonite sve lomljive predmete s poda (npr. čaše, svjetiljke itd.) i predmete koji se mogu uhvatiti za bočnu četku, valjak četke i pogonske kotače (npr. žice, zavjese i druge materijale koji se lako zapetljaju ).
8. Obratite pažnju na čišćenje prilikom korištenja  
i održavanje robota na vašoj kosi i izbjegavajte da se zaglavi u kotače ili valjkaste četke.
9. Ne koristite ovaj proizvod na visini  
od preko 2000 m.



#### 10. Ispravno odlaganje ovog proizvoda.

Ovaj simbol označava da se ovaj proizvod ne smije odlagati s drugim kućnim otpadom. Kako biste izbjegli štetu okolišu ili ljudskom zdravlju zbog nekontroliranog odlaganja, odgovorno reciklirajte uređaj kako biste promicali održivu ponovnu uporabu prirodnih resursa. Za vraćanje rabljenog uređaja upotrijebite sustave povrata i povrata ili se obratite prodavaču kod kojeg ste kupili proizvod. Tamo možete predati ovaj proizvod na ekološki prihvatljivo recikliranje.

#### 11. Jamstvo

Proizvođač nudi jamstvo u skladu sa zakonodavstvom zemlje u kojoj kupac boravi, s minimalnim trajanjem od 1 godine (Njemačka: 2 godine), počevši od datuma kada je uređaj prodan krajnjem korisniku. Jamstvo pokriva nedostatke u materijalu i izradi.

Popravke pod jamstvom smije obavljati samo ovlašteni servis za korisnike. Prilikom podnošenja jamstvenog zahtjeva potrebno je predložiti originalni račun (s datumom kupnje).

Izuzeci iz jamstva:

- Normalno trošenje
- Nepravilna uporaba, npr. preopterećenje uređaja, korištenje nedozvoljenih dodataka
- Primjena sile, vanjska oštećenja  
Utjecaji
- Šteta uzrokovana nepridržavanjem  
Korisnički priručnik, npr. spajanje na neprikladno napajanje ili nepoštivanje uputa za instalaciju

- Djelomično ili potpuno rastavljeni uređaji.

#### 12. WiFi: 2400 - 2483,5MHz, MAKS. IZVEDBA:

20 dBm, BLUETOOTH MAKS. SNAGA: 10 dBm Kako bi se zadovoljili zahtjevi za izloženost RF zračenju, udaljenost od 20 cm ili više trebala bi biti između antene ovog uređaja i ljudi tijekom rada uređaja. Kako bi se osigurala usklađenost, ne preporučuje se rad na manjoj udaljenosti.

#### 13. LASERSKI PROIZVOD Klase 1

## Upozorenja stanica za punjenje

1. "VAŽNE SIGURNOSNE UPUTE - SPREMITE OVE UPUTE" - "PAŽLJIVO SLIJEDITE OVE UPUTE KAKO BISTE IZBJEGLI OPASNOSTI OD POŽARA I ELEKTRIČNE PORUKE".
2. Ovaj uređaj mogu koristiti djeca starija od 8 godina i osobe sa smanjenim fizičkim, osjetilnim ili mentalnim sposobnostima ili s nedostatkom iskustva i znanja, pod uvjetom da su pod nadzorom ili su upućene u sigurnu uporabu uređaja i razumiju opasnosti koje iz toga proizlaze.  
  
Djeca se ne smiju igrati s uređajem.
3. Korisničko čišćenje i održavanje ne smiju provoditi djeca bez nadzora.
4. Djecu treba nadzirati da osigurati da se ne igraju s uređajem.
5. Ako je kabel za napajanje oštećen, mora se zamijeniti zamijeniti posebnim kabelom koji je dostupan kod proizvođača ili njegove korisničke službe.
6. Stanica za punjenje je prikladna samo za M7/M7 Pro proizvod.
7. Upozorenje: Punjač akumulatora (stanica za punjenje) je Nije prikladno za punjenje nepunjivih baterija.

## Upozorenja o bateriji

1. Ne smijete rastavljati baterije ili punjive baterije otvoriti ili rasturati.  
a) Ne izlažite baterije ili akumulatore toplini ili vatri. Izbjegavajte skladištenje na izravnoj sunčevoj svjetlosti.
2. Spojite bateriju ili punjivu bateriju ne kratko. Nemojte skladištiti baterije ili akumulatore nasumično u kutiji ili ladici gdje mogu izazvati kratki spoj između sebe ili ih mogu izazvati drugi metalni predmeti.
3. Nemojte vaditi bateriju ili punjivu bateriju iz originalnog pakiranja dok ne bude potrebna za upotrebu.
4. Nemojte izlagati baterije ili akumulatore mehaničkim udarima.
5. Ako baterija iscuri, pazite da tekućina ne dođe u dodir s kožom ili očima. U slučaju kontakta, zahvaćeno područje isprati s puno vode i posavjetovati se s liječnikom.
6. Nemojte koristiti nijedan drugi punjač osim onog posebno dizajniranog za ovaj uređaj.
7. Obratite pažnju na plus (+) i minus (-) Oznake na baterijama, bateriji i uređaju osiguravaju ispravnu uporabu.

8. Nemojte koristiti baterije ili punjive baterije koje nisu namijenjene za korištenje s uređajem.

9. Ne miješajte različite baterije

Proizvođač, kapacitet, veličina ili tip unutar uređaja.

10. Baterije i akumulatorne držite podalje od dohvata djece.

11. Odmah potražite liječničku pomoć ako a  
Progutana je baterija ili punjiva baterija.



[Simbol IEC 60417-5957  
(2004-12)]

Samo za upotrebu u  
interijeri



[Ikona ISO 7000-0790  
(2004-01)]

Čitati  
priručnik za rad



[Simbol IEC 60417-5031  
(2002-10)]

Istosmjerna struja



Mikroosigurač sporog djelovanja, gdje je X simbol za vrijeme/  
Strujna karakteristika prema IEC 60127



[Simbol IEC 60417-5032  
(2002-10)]

Naizmjenična struja



[Simbol IEC 60417-5172  
(2003-02)]

Uređaj klase II

12. Uvijek kupujte odgovarajuću bateriju ili punjivu bateriju za uređaj.

13. Držite baterije i akumulatorne čistima i suhima.

14. Ako su terminali baterije prljavi, obrišite ih čistom, suhom krpom.

15. Sekundarne ćelije i baterije moraju biti instalirane prije

puniti tijekom korištenja. Uvijek koristite ispravan punjač i slijedite upute proizvođača ili priručnik uređaja za ispravne upute za punjenje.

16. Ne ostavljajte bateriju napunjenu dulje vrijeme kada nije u upotrebi.

17. Nakon dugih razdoblja skladištenja, možda će biti potrebno napuniti i isprazniti baterije nekoliko puta kako bi se postigla maksimalna učinkovitost.

18. Sekundarne ćelije i baterije rade najbolje

Učinkovitost pri radu na normalnoj sobnoj temperaturi (20°C ± 5°C).

19. Čuvajte originalne dokumente proizvođača za buduću upotrebu.

20. Bateriju ili akumulator koristite samo u svrhu za koju je namijenjena.

21. Ako je moguće, izvadite bateriju iz uređaja kada se ne koristi.

22. Osigurajte pravilno zbrinjavanje.

## TEHNIČKI PODACI

### Upozorenja o bateriji

1. Model: M7/M7 Pro
2. Napon punjenja robota: 16,9 V 3. Nazivni napon robota: 14,4 V 4. Nazivna snaga robota: 55 W
5. Model stanice za punjenje: M7-DS
6. Ulaz stanice za punjenje: 100 - 240 V~, 50-60Hz, 38 W
7. Izlaz stanice za punjenje: 16,9 V 8. Model baterije: BP14452B
9. Nazivni napon baterije: 14,4 V 10. Kapacitet baterije: 5200 mAh 74,88 Wh
11. Završni napon punjenja: 16,8 V

Uvoznik: Solectric GmbH Adresa:  
Unteröwisheimer Straße 6, 76698 Ubstadt  
Dežurni telefon za usluge: +49 7251 93693-33  
Service@solectric.de

## PREGLED PROIZVODA

### Kontrole i funkcije

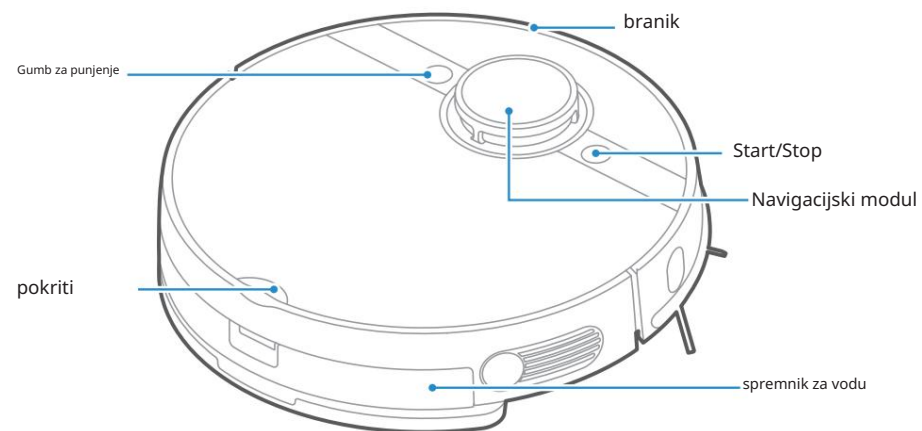

### opseg isporuke

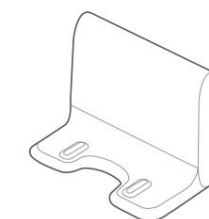

Stanica za punjenje x1

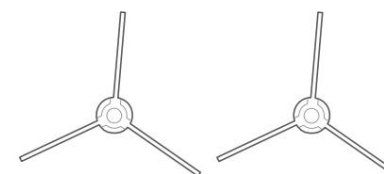

Bočna četka x 2 para

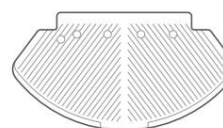

Držać za brisače x1



Kabel za napajanje x1

## RAD PROIZVODA

### Uvod u daljinski upravljač

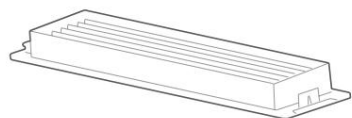
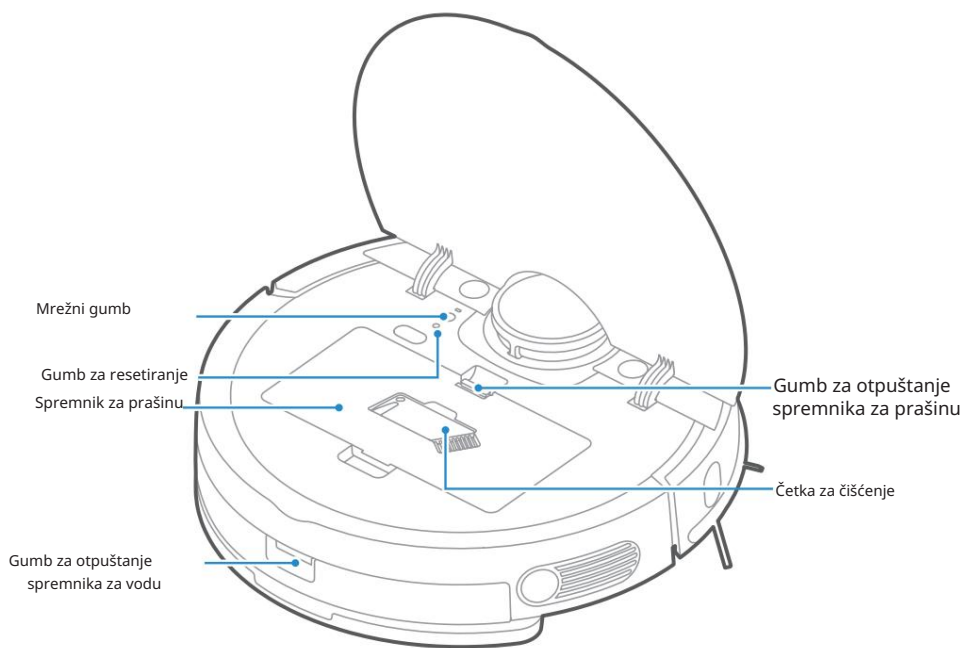

HEPA filter x1

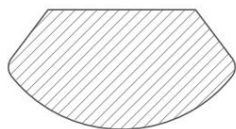

Mop krpa x1



Četka za čišćenje x1 Upute za uporabu x1



Manual



Otrti-  
Uključen nastavak za krpu za brisanje  
Funkcija vibracije x1

Samo za M7 Pro

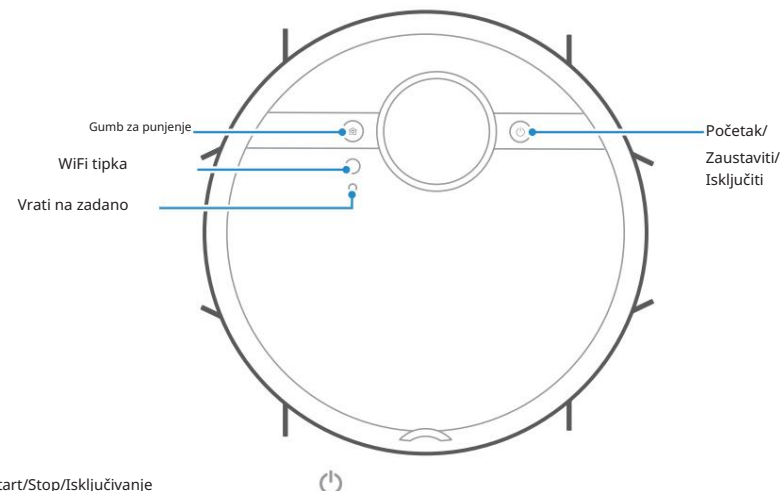

#### Start/Stop/Isključivanje

Start: Pritisnite i držite tipku 3 sekunde. Tada ćete čuti glas za početak i uređaj će se uključiti.

Stop: Pritisnite jednom i uređaj se zaustavlja. Pritisnite ponovno i uređaj će nastaviti s radom.

Isključivanje: Odspojite uređaj sa stanice za punjenje i držite tipku 3 sekunde. Tada ćete čuti glas i uređaj će se isključiti.

#### WiFi tipka

Wi-Fi

Pritisnite tipku 3 sekunde za uspostavljanje WiFi veze. Kada svjetlo treperi, robot se spaja.

#### Gumb za punjenje

Za punjenje kratko pritisnite ovu tipku.

#### Vrati na zadano

Pritisnite gumb "Reset" za ponovno pokretanje robota kada prestane raditi.



## Ugradite bočne četke

- 1 Okrenite uređaj.
- 2 Poravnajte bočnu četku. Molim  
Provjerite odgovara li boja bočnih četki boji držača četkica.
- 3 Pritisnite bočnu četku  
prema dolje dok ne sjedne na mjesto.
- 4 Provjerite je li  
Bočne četke se mogu slobodno okretati.
- 5 Vidi sl. 1.

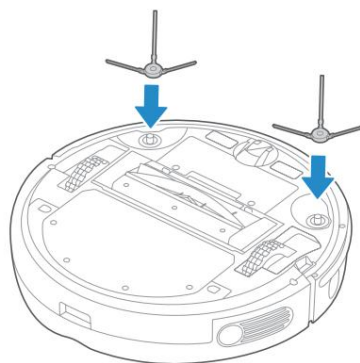

Sl. 1

## Napunite robot usisavač

- 1 Optimalno postavite stanicu za punjenje:  
Postavite stanicu za punjenje uza zid i uklonite sve prepreke oko stanice za punjenje, kao što je prikazano na slici ispod.

Nemojte postavljati stanicu za punjenje na tepih i održavajte područje suhim. Također uklonite držač krpe dok se robot puni.

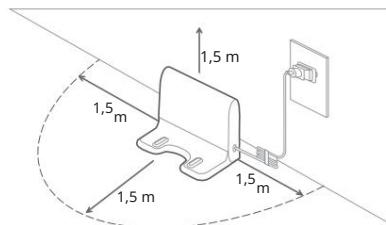

- 2 Uključite prekidač napajanja.

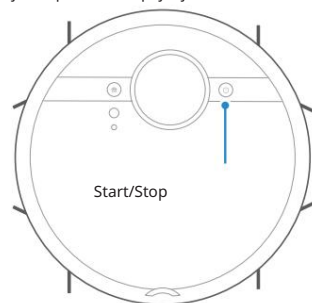

- 3 Postavite robot usisavač na stanicu za punjenje i uvjerite se da su kontakti za punjenje dodirnuti. Bijelo svjetlo će početi treperiti, što znači da se robot puni. Punite bateriju 12 sati prije prve uporabe.

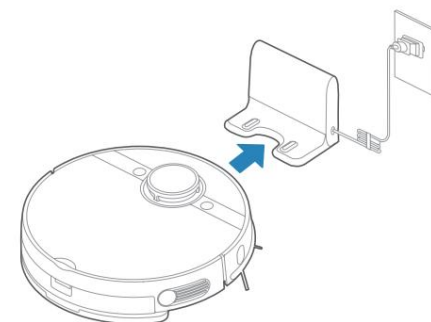

## OBAVIJEST

Kako biste održivo produžili životni vijek baterije, trebali biste obratiti pažnju na sljedeće:

- 1 Napunite bateriju prije prve uporabe;
- 2 Ako je baterija prazna, napunite je što je prije moguće;
- 3 Ako nećete koristiti uređaj dulje vrijeme, potpuno napunite bateriju i stavite ga na prozračeno i suho mjesto;
- 4 Napunite robota svaka 3 mjeseca ako se ne koristi dulje vrijeme kako biste sačuvali bateriju;
- 5 Uređaj ima funkciju automatskog punjenja. U nekim posebnim slučajevima (npr. kada je baterija prazna, uređaj se zaglavio, itd.), glavni uređaj se možda neće moći automatski puniti.

## čišćenje

Prije čišćenja uklonite sve kablove i druge dijelove koji leže na podu te uklonite vrijedne predmete prije čišćenja ako se lako mogu prevrnuti.

Ako nešto visi u području čišćenja, popravite ili uklonite te predmete kako biste izbjegli moguću štetu.

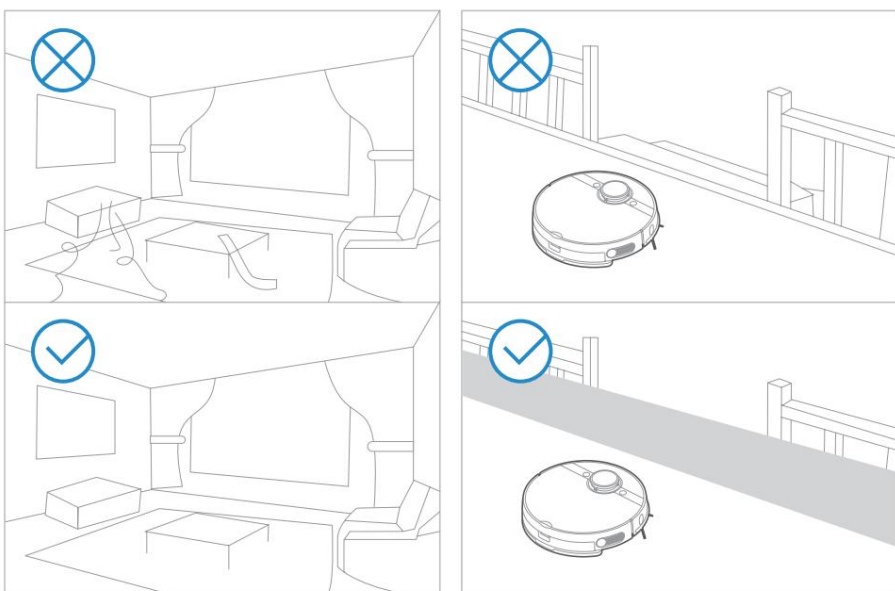

Preporuča se promatrati prvi proces čišćenja robota usisavača kako bi se uklonili problemi koji se mogu pojaviti. Robot tada može čistiti glatko. Ako određena područja ne treba čistiti ili bi se robot tamo mogao zarobiti, možete dodati ograničeno područje ili virtualni zid na kartu u APP-u. To će spriječiti robota da uđe u ovo područje.

**OBAVJEST**

1 Ne koristite svog robota na mokrim površinama ili površinama sa stajaćom vodom. Prije Ako uređaj koristite na tepihu s resama, preklopite rubove tepiha.

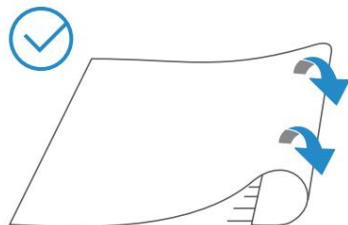
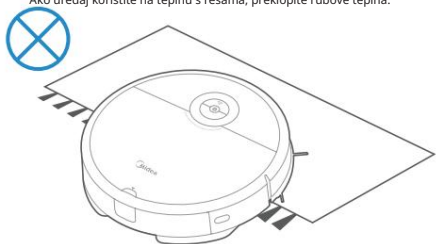

## Brisanje

1 Pričvrstite krpu za brisanje na držač krpe.

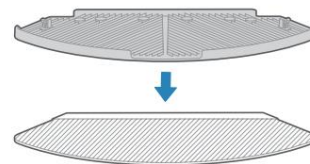

3 Napunite vodom.

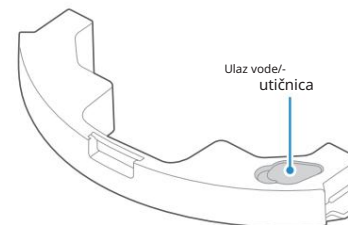

5 Vratite spremnik za vodu vakuumski robot.



**OBAVJEST**

- a. Spremnik za vodu punite samo do oznake "Max".
- b. Preporuča se koristiti čistu vodu iz slavine za spremnik za vodu. Nemojte koristiti nikakve Deterdžent u vodi. c. Očistite krpu nakon čišćenja.
- d. Čut ćete zvuk klika kada je spremnik za vodu ispravno umetnut.
- e. Uklonite držač krpe dok se robot puni.
- f. Postavite virtualni zid u aplikaciji ili smotajte tepih ako to ne želite, da robot prijeđe na vaš tepih dok briše.
- G. Molimo prilagodite protok vode prema svojim zahtjevima putem aplikacije.

2 Pritisnite gumb na spremniku za vodu i izvucite ga.

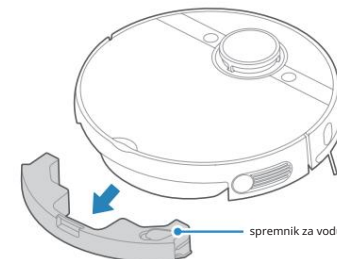

4 Pričvrstite držač mopa na spremnik za vodu.

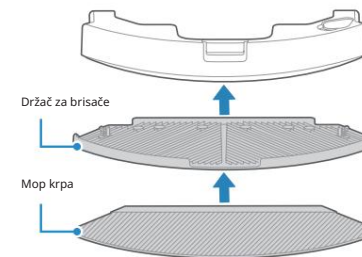

6 Za početak brisanja, "Pritisnite"

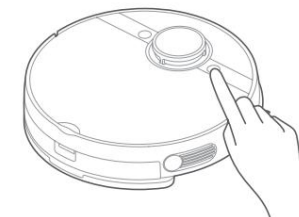

## Korištenje APP-a



Ako se vaše kućno Wi-Fi ime ili zaporka promijene, morat ćete se ponovno spojiti na svoj robotski usisivač.

Aplikacija podržava iOS 9.0 i novije verzije, Android 6.0 i novije verzije, ali a

Tablet uređaj nije podržan; općenito se verzija može promijeniti klikom

Mogu se provjeriti "Postavke" u mobilnom telefonu;

Ovaj model ne podržava WEP šifrirane usmjerivače;

Konfiguracija mrežnog pristupa robota zahtijeva WiFi mrežu

Frekvencijski raspon od 2,4 GHz, frekvencijski raspon od 5 GHz trenutno nije kompatibilan;

Nemojte konfigurirati pristup mreži tijekom punjenja;

WiFi je obavezan za konfiguraciju pristupa mreži robota; nakon što je pristup mreži uspješno konfiguriran, aplikacijom se može upravljati putem WiFi/2G/3G/4G i robotom se može upravljati daljinski;

Ako je vaša kućna WiFi lozinka promijenjena, robot usisavač pojavit će se u aplikaciji kao

prikazan izvan mreže; Jednostavno trebate ponovno konfigurirati pristup mreži za robotski usisivač bez promjene broja računa aplikacije;

Ako drugi ljudi žele koristiti aplikaciju za upravljanje istim robotom usisavačem, mora ih vlasnik uređaja pozvati u aplikaciju (preduvjet je

Preuzmite aplikaciju i registrirajte pozvanu osobu);

Uređaj se automatski uklanja s prethodnog popisa uređaja kada se instalira novi

Vlasnik računa uspješno povezuje uređaj;

Nakon što je robot uspješno konfiguriran za pristup mreži, sljedeće radnje rezultirat će brisanjem Wi-Fi

postavki i ponovnom potrebom konfiguracije pristupa mreži; Pritisnite tipku za konfiguraciju

mrežnog pristupa na uređaju dulje od 3 sekunde. Nakon što se čuje zvuk otkucaja, sve WiFi informacije bit će izbrisane;

1 Provjerite je li mobilni telefon povezan s kućnom WiFi mrežom.

2 Preuzmite aplikaciju MSmartLife i registrirajte svog robota:

a. Skenirajte QR kod ili potražite aplikaciju MSmartLife u Apple ili Google Play trgovini. Preuzmite aplikaciju.

b. Otvorite aplikaciju i kreirajte svoj osobni račun.

Sljedite upute na zaslonu.

3 Dodajte svoj robot usisavač u svoju aplikaciju

Pritisnite gumb odaberite " + " na glavnom zaslonu aplikacije i

M7 / M7 Pro s popisa dostupnih proizvoda.

4 Povežite robota s WiFi mrežom

Nakon što sastavite robota i uključite ga, pritisnite i držite tipku "Wi-Fi" 3 sekunde dok ne čujete zvučni signal. Svjetlo indikatora WiFi trebalo bi početi bljeskati. Za sljedeće korake slijedite upute u aplikaciji.



Nakon što je mrežni pristup uspješno konfiguriran, vi ste korisnik ovog robota usisavača i možete upravljati svojim inteligentnim robotom usisavačem pristupom korisničkom sučelju robota usisavača.

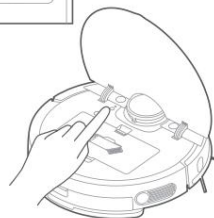

## Brzi vodič za aplikaciju M-smartLife



Ako vaš WiFi nije stabilan, to može uzrokovati određeno kašnjenje u odgovarajućim operacijama

aplikacije M-Smart. (Sadržaj aplikacije MSmartLife može se promijeniti kako se tehnologija proizvoda ažurira.

Pojedinosti potražite u sučelju MSmartLife).

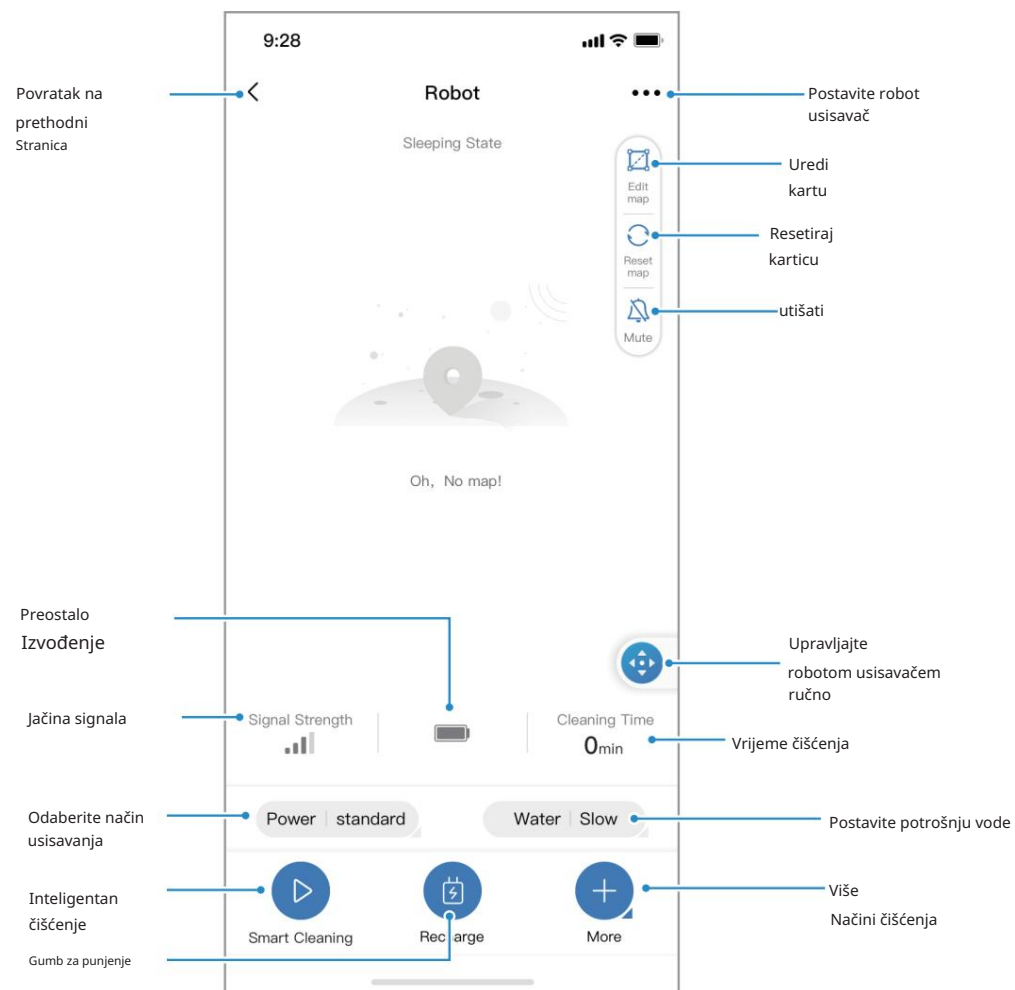

## ODRŽAVANJE

### Očistite bočnu četku

- 1 Redovito provjeravajte ima li dlaka omotanih oko bočne četke.
- 2 Očistite bočnu četku alatom za čišćenje ili krpom.
- 3 Ako se bočna četka deformirala zbog namotane dlake, uklonite bočnu četku povlačenjem s robota usisavača; zatim ih stavite u toplu vodu na 5 sekundi.
- 4 Ako je bočna četka trajno oštećena, zamijenite je drugom Zamjenska četka.

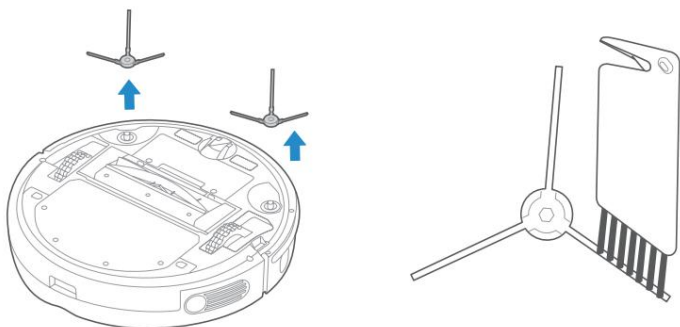

### Očistite spremnik za prašinu, spužvu i filter

#### OBAVIJEST

Ispraznite spremnik za prašinu nakon svake uporabe.

- 1 Pritisnite gumb za otpuštanje spremnika za prašinu kako biste izvadili spremnik za prašinu iz robota.
- 2 Pritisnite gumb za otpuštanje na posudi za prašinu kako biste je ispraznili u kantu za smeće.

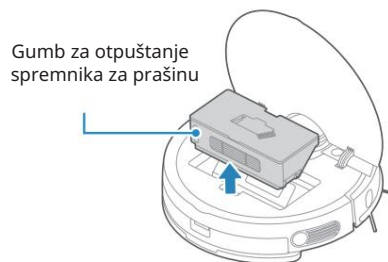

- 3 HEPA filter se nalazi sa strane spremnika za prašinu. Isperite spremnik za prašinu, spužvu i filter toplom vodom i ostavite da se 24 sata TEMELJITO osuše.

- 4 Vratite posudu za prašinu u robot.

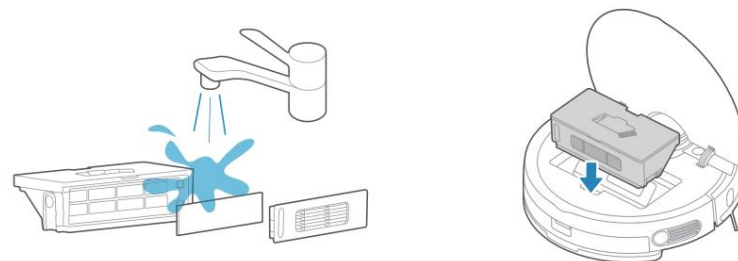

### Očistite spremnik za vodu

- 1 Kada završite s pranjem, pritisnite gumb za otpuštanje spremnika za vodu i izvucite spremnik za vodu. Olabavite držač mopa povlačenjem.

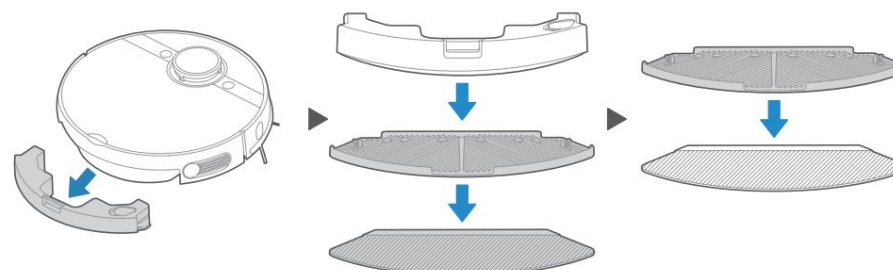

- 2 Operite krpu i TEMELJITO osušite.

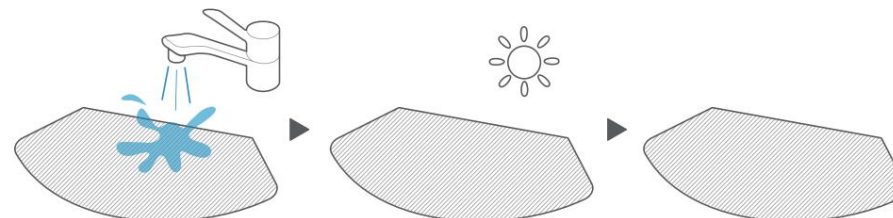

3 Otvorite poklopac i izlijte preostalu vodu iz spremnika za vodu.

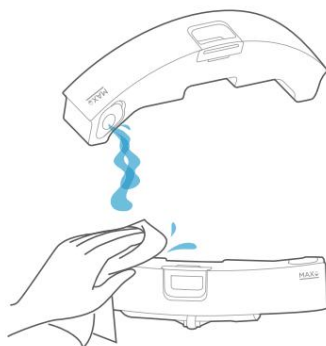

4 Obrišite spremnik za vodu do suhog.  
Ne preporučuje se izlaganje suncu obustaviti.

## Očistite senzor i kotače

Nježno obrišite senzor i kotačiće mekom krpom kao što je prikazano na slici ispod.

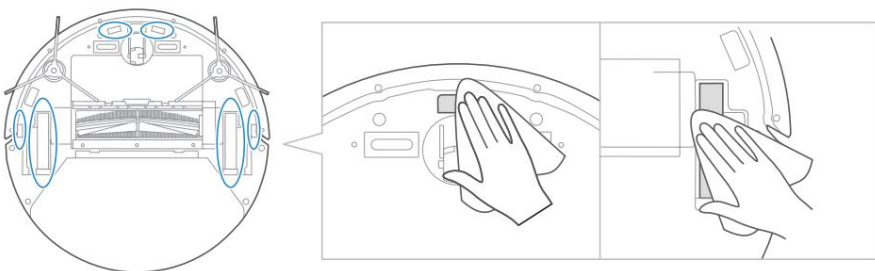

## Očistite priključke za punjenje

Nježno obrišite priključke za punjenje mekom krpom kao što je prikazano na slici ispod.

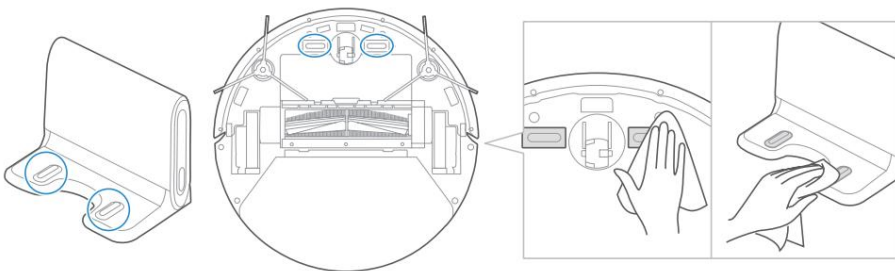

## Očistite valjak četke

1 Povucite središte valjka četke kako biste ga uklonili.

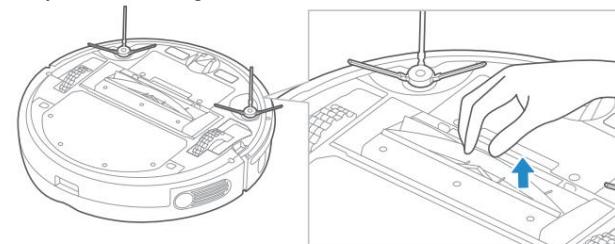

2 Valjak četke može se rastaviti povlačenjem središnjeg dijela postati. Zatim se sve niti ili dlake koje su omotane oko valjka četke mogu ukloniti pomoću škara ili priloženog sredstva za čišćenje četkica.

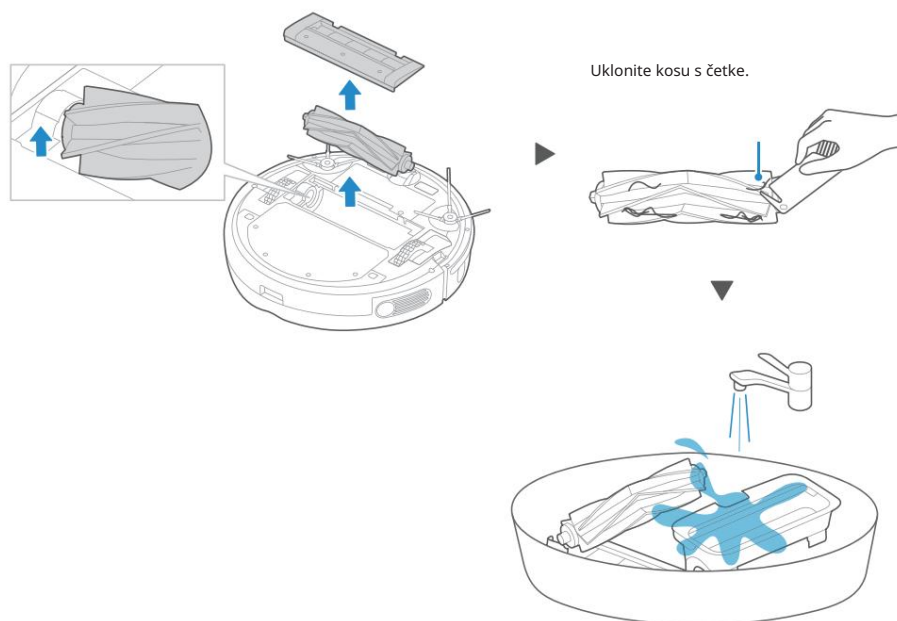

### ⚠ OBAVIJEST

Ako su se bočne četke uvile, možete ih ukloniti i staviti u toplu vodu na 30 sekundi. Zatim ostavite da se temeljito osuši. Također redovito koristite sredstvo za čišćenje četki za uklanjanje prašine, prljavštine i dlaka s bočnih četki. Okvir valjka četke također se može ukloniti i zatim očistiti. Prilikom ponovne montaže, provjerite da strana s gumenim poklopcem dobro prijanja uz spremnik za prašinu.

Očistite filter u isto vrijeme svaki put kada ispraznite spremnik za prašinu.

## Rješavanje problema

U slučaju kvara, pročitajte sljedeću tablicu.

problem	Mogući uzrok	Predloženo rješenje
Uređaj se ne može puniti	Prekidač napajanja nije uključen tijekom punjenja. Uređaj i stupovi za punjenje nisu u potpunom kontaktu.	Uključite uređaj. Provjerite je li uređaj u potpunom kontaktu s polovima za punjenje.
Uređaj se zaglavi	Uređaj je uključen Kabeli koji leže na podu, vise zavjese ili su međusobno povezani Tepisi ograničeni u kretanju. Bočna četka, valjak četke, itd. se blokiraju i uređaj ne može raditi normalno.	Uređaj automatski pokreće način bijega. Ako uređaj ne može sam riješiti problem, uzroke treba ukloniti ručno. Očistite bočnu četku i ponovno pokrenite uređaj. Ako ovo ne uspije, obratite se službi za korisnike.
Čišćenje nije dovršeno	Uređaj otkriva da više nema dovoljno snage baterije.	Napunite uređaj.
Nema čišćenja unutar unaprijed zadanog vremena	Prekidač napajanja nije uključen. Postavka je prekinuta.	Uključite prekidač napajanja uređaja. Resetirajte uređaj i unesite novo programiranje.
Nakon sastavljanja Kada se držač mopa ukloni, uređaj više ne dopušta istjecanje vode	Otpao je magnet na držaču mopa. U spremniku za vodu nema vode. Otvor za odvod vode je blokiran.	Kontaktirajte službu za korisnike. Dodajte vodu. Očistite izlaz vode i filter spremnika.
Uređaj ima određene područja nisu obrisana, nema plana čišćenja, a plan u aplikaciji je nepotpun	Pod je sklizak. Kablovi, cijele i ostalo Predmeti leže na podu i ometaju normalan rad uređaja. Čišćenje je prekinuto na pola puta.	Ako je pod voštan, osušite ga prije upotrebe uređaja. Ostavite što manje predmeta na podu. Nemojte pomicati ili blokirati uređaj tijekom rada.
Uređaj ne radi	Prekidač napajanja nije uključen. Razina baterije je niska. Kotači se ne mogu pomicati pomaknite se više i tri senzora su prepoznala da se kotači više ne okreću.	Uključite prekidač napajanja. Napunite uređaj. Postavite uređaj čvrsto na Kat. Kontaktirajte službu za korisnike.
Uređaj se resetira.	Postoji prepreka ispred uređaja. Branik je zaglavljen.	Uklonite prepreku ispred uređaja. Dodirnite branik, kako biste provjerili je li strano tijelo zarobljeno.

problem	Uzrokovano	Rješavanje problema	Predloženo rješenje
Aplikacija pokazuje da je veza je prekinuta	Veza između mobitela i Uređaj je u prekidu	Provjerite ima li mobilni telefon pristup mreži; Provjerite radi li ruter normalno; Robot usisavač mora imati napajanje; WLAN konfiguracije uređaja se brišu; WIFI lozinka ili mreža su promijenjeni.	Mobitel mora ponovno pristupiti mreži; Ponovno pokrenite ruter; Uključite ga Robot usisavač ponovno uključen; Dodajte u aplikaciju Ponovno dodajte uređaj; Držite nakon Započnite držanjem gumba "WLAN" 3 sekunde i otpuštanjem nakon otkucavanja zvuka; Izbrišite sve WLAN konfiguracije robota usisavača i ponovno dodajte sve električne kućanske uređaje kojima želite upravljati.
Aplikacija radi sporo	Mrežna veza nije posve besprijekorna	Mreža je zauzeta; Loš WiFi Prijem signala mobitela; Propusnost mreže nije dovoljna.	Ponovno pokrenite router i smanjite broj korisnika koji mu pristupaju; Provjerite Postavke za Mobitela; Proširite Propusnost mreže.
Aplikacija ne može skenirati QR kod mobilnog telefona.	Hardverske konfiguracije mobitela nisu dovoljne, kamera nema funkciju fokusa.	Promijenite to mobilni telefon za provjeru;	Promijenite to mobitel i skener; Dodajte uređaje prema kategoriji proizvođača.

2400 - 2483,5 MHz, WLAN MAX. RF SNAGA: 20 dBm, BLUETOOTH

MAKS. RF SNAGA: 10 dBm

Ispravno odlaganje ovog proizvoda



Ovaj simbol označava da se ovaj proizvod ne smije odlagati s drugim kućnim otpadom. Kako biste izbjegli štetu okolišu ili ljudskom zdravlju zbog nekontroliranog odlaganja, odgovorno reciklirajte uređaj kako biste promicali održivu ponovnu uporabu prirodnih resursa.  
Za vraćanje rabljenog uređaja upotrijebite sustave povrata i preuzimanja ili kontaktirajte svog prodavača kod kojeg ste kupili proizvod.

Tamo možete predati ovaj proizvod na ekološki prihvatljivo recikliranje.



Jiangsu Midea Cleaning Appliances Co., Ltd.

## Izjava o sukladnosti (DoC)

Jasna identifikacija ove DoC: M7-001 \_\_\_\_\_

Mi u Jiangsu Midea Cleaning Appliances Co., Ltd. \_\_\_\_\_

No.39 Caohu Avenue, Xiangcheng Economic Development Zone, Suzhou, Jiangsu, Kina \_\_\_\_\_

### odgovorni su osigurati da proizvod:

Naziv proizvoda: Robot usisavač

Naziv marke: Midea

Tip ili model: M7/M7 Pro

na koje se ova izjava odnosi, u skladu je s bitnim zahtjevima i drugim relevantnim zahtjevima  
sljedeće Direktive:

2014/53/EU 2011/65/EU (EZ) br. 1907/2006

Proizvod je u skladu sa sljedećim standardima i/ili drugim normativnim standardima

Dokumenti:

2014/53/EU: EN 60335-2-2:2010 +A11: 2012 +A1: 2013 \_\_\_\_\_

EN 60335-1: 2012+A11: 2014+AC:2014+A13: 2017 +A1:2019+A14:2019+A2:2019 \_\_\_\_\_

EN 62311: 2008 EN 62233: 2008 \_\_\_\_\_

EN 301 489-1 V2.2.3 EN 301 489-17 V3.2.4 EN 55014-1:2017 EN 55014-2: 2015 \_\_\_\_\_

EN IEC 61000-3-2: 2019 EN 61000-3-3:2013+A1: 2019 EN 300 328 V2.2.2 \_\_\_\_\_

2011/65/EU: EN 62321-1:2013 \_\_\_\_\_ EN 62321-2: 2014 EN 62321-3-1: 2014 \_\_\_\_\_

EN 62321-4: 2014 EN 62321-5: 2014 EN 62321-6:2015 EN 62321-7-1: 2015 \_\_\_\_\_

EN 62321-7-2: 2017 EN 62321-8: 2017 \_\_\_\_\_

Dodatne informacije:

Tehnička dokumentacija u vlasništvu: Jiangsu Midea Cleaning Appliances Co., Ltd. \_\_\_\_\_

Mjesto i datum izdavanja (ove izjave o sukladnosti): KINA, 1. ožujka 2021.

Potpisano od strane ili za proizvođača

(Potpis ovlaštene osobe)

Ime (tiskanim slovima): Shawn.Yan

Titula: Voditelj kvalitete