

SACC-EC-M12FS-5CON-PG9/0,5

Rendelési szám: 1671108



<http://eshop.phoenixcontact.hu/phoenix/treeViewClick.do?UID=1671108>

Szenzor/aktor beépíthető aljzat, 5 pólusú, M12, A kódolású, falon átvezető /csavaros szerelés PG9 menettel, pozicionálható, 0,5 m TPE-érvezetékkel, 5 x 0,34 mm²

Kereskedelmi adat

EAN	 4 017918 134952
Csomag	1
Vámtarifa	85366990
Katalógusoldal információ	Oldal 232 (CAT-2-2013)

Termék jegyzetek

WEEE/RoHS-megfelelo: 2005.12.20



Az itt megadott adatok az online katalógusból származnak. Teljeskörű információkat és adatokat a felhasználói dokumentációknál találhat: <http://www.download.phoenixcontact.com>. Az internetes letöltésekhez eloször el kell fogadni az általános szerződési feltételeket.

Muszaki adatok

Általános adatok

Méretezési áram 40 °C-nál	4 A
Méretezési feszültség	60 V
Pólusszám	5
Átmeneti ellenállás	≤ 3 mΩ
Szigetelési ellenállás	> 100 MΩ

Kábelhossz	0,5 m
Környezeti hőmérséklet (üzemi)	-25 °C ... 85 °C (dugasz/aljzat)

Általános jellemzők

Szabványok/előírások	M12-csatlakozó IEC 61076-2-101
Kódolás	A - standard
Túlfeszültség kategória	II
Szennyeződési fok	3
Védettség	IP67
Érintkező anyaga	CuZn
Érintkezőfelület anyaga	Ni/Au
Érintkezőtartó anyaga	PA66
Recézet anyaga	Nikkelezett sárgaréz
Tömítés anyaga	NBR
Szerelési mód	Fal előtti szerelés Pg9 ellenanyával
Csatlakozási mód	Külön erek
Állapotjelzés	nincs

Vezeték paraméterek

Kábel típus	TPE sodrat
Érkeresztmetszet	0,34 mm ²
AWG jelvezeték	22
Jelvezeték vezetékfelépítése	7x 0,25 mm
Érátmérő a szigeteléssel együtt	1,2 mm ±0,07 mm
Szigetelés vastagsága	0,21 mm
Érszínek	fekete, barna, kék, fehér, szürke
Érszigetelés anyaga	TPE
Vezeték anyaga	ónozott Cu érvezeték
Szigetelési ellenállás	≥ 20 MΩ*km
Vezetékellenállás	≤ 57,6 Ω/km
Vezeték néveleges feszültsége	300 V
Vezeték vizsgálófeszültsége	2000 V AC
Környezeti hőmérséklet (üzemi)	-25 °C ... 90 °C (kábel, fix kiépítéshez)

Tanúsítványok



Tanúsítások

GOST, UL Recognized

Igényelt tanúsítások:

Ex tanúsítások:

Tartozékok

Termék	Típus leírás	Leírás
szerelés		
1504084	SACC-E-MU-PG9	Lapos anya Pg9-es menettel

Rajzok

Méretezrajz

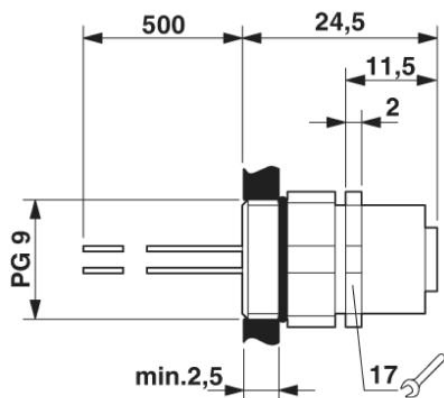

M12 beépíthető aljzat, pozícionálható

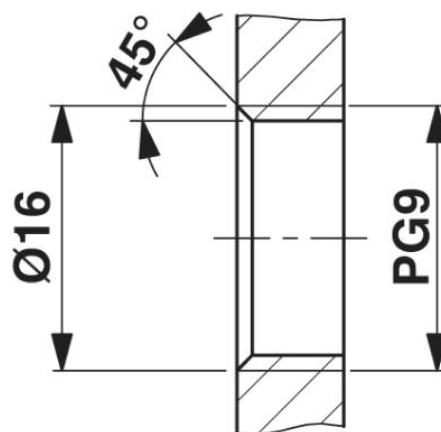

Készülékház kivágás a Pg9 rögzítőmenet számára, szerelőfal menettel

Kapcsolási rajz

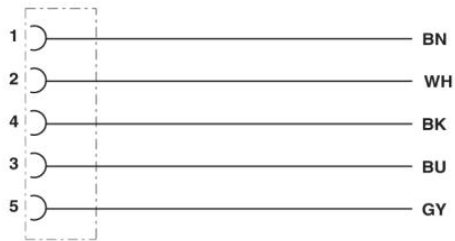

Az M12 dugasz és az M12 aljzat lábkiosztása

Sematikus rajz

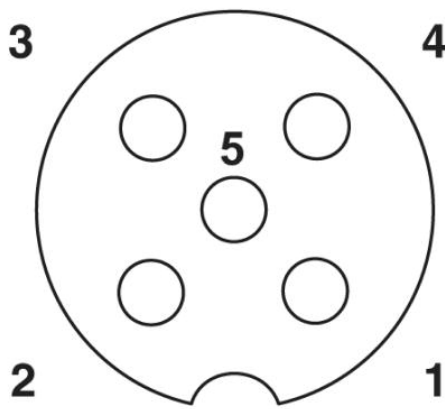

Az M12 aljzat pólusábrája, 5 pólusú, A kódolású, aljzat oldali nézet

Cím

Phoenix Contact Kft.
Gyár utca 2
2040 Budaörs, Hungary
Telefon +36-23/501-160
Fax +36-23/418-438
<http://www.phoenixcontact.hu>



Phoenix Contact Kft.
Muszaki módosítás fenntartva;