

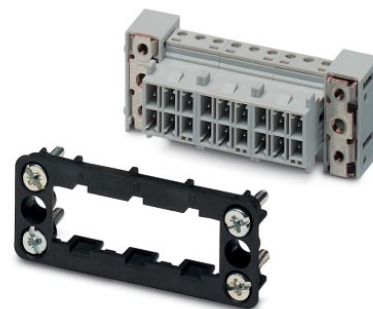

VC-AR2/3M-S666-SET

Rendelési szám: 1607359

Az ábrán a 18 pólusú változat látható

<http://eshop.phoenixcontact.hu/phoenix/treeViewClick.do?UID=1607359>

Érintkezőbetétekből álló készlet a felszerelési oldal számára, lengő keret PE-vel, 4 rögzítőcsavar, előre szerelt 6 pólusú érintkezőbetétek, 6 kódolóprofil, 2 falra szerelhető perem

Kereskedelmi adat	
EAN	 4 017918 941086
Csomag	5
Vámtarifa	85366990
Katalógusoldal információ	Oldal 24 (CAT-2-2013)

Termék jegyzetek

WEEE/RoHS-megfelelo: 2006.03.02



Az itt megadott adatok az online katalógusból származnak. Teljeskörű információkat és adatokat a felhasználói dokumentációknál találhat: <http://www.download.phoenixcontact.com>. Az internetes letöltésekhez eloször el kell fogadni az általános szerződési feltételeket.

Muszaki adatok	
Általános adatok	
Megjegyzés	A csatlakozókat csak feszültségmentes állapotban lehet csatlakoztatni.
Csatlakozástechnika	Csavaros csatlakozás
	Csavaros csatlakozás
Meghúzási nyomaték	0,22 Nm ... 0,25 Nm

Környezeti hőmérséklet (üzemi)	-40 °C ... 100 °C
Szennyeződési fok	3
Túlfeszültség kategória	III
Csatlakoztatási ciklus	≥ 100
Kialakítás	VC2
Tömör vezeték keresztmetszet min	0,14 mm ²
Tömör vezeték keresztmetszet max	1,5 mm ²
Hajlékony vezeték keresztmetszet min	0,14 mm ²
Hajlékony vezeték keresztmetszet max	0,75 mm ²
Csatlakozási keresztmetszet	0,14 mm ² ... 1,5 mm ²
AWG csatlakozási keresztmetszet	30 ... 14
Az egyes erek csupaszolási hossza	7 mm

Anyagadatok

Éghetőségi osztály az UL 94 szerint	V0
Érintkező anyaga	CuZn
Érintkezőfelület anyaga	ónozott
Érintkezőtartó anyaga	PA

Villamos paraméterek

Méretezési feszültség (III/3)	250 V
U _N névleges feszültség	250 V
Méretezési átütési szilárdság	4 kV
Méretezési átültési szilárdság	4 kV
Méretezési áram	10 A
	10 A
I _N névleges áram	10 A

Tanúsítványok

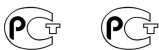

Tanúsítások

GOST

Igényelt tanúsítások:

Ex tanúsítások:

Rajzok

Méretrajz

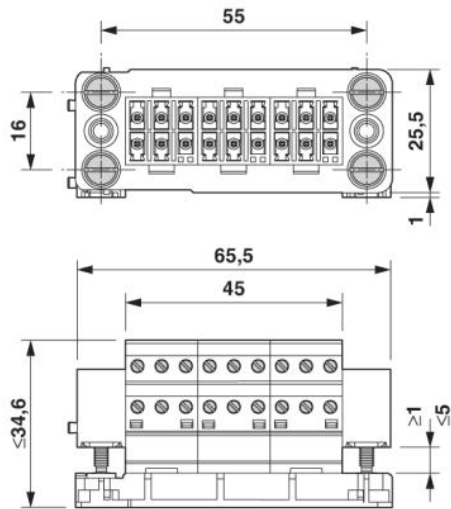

Érintkezőbetét

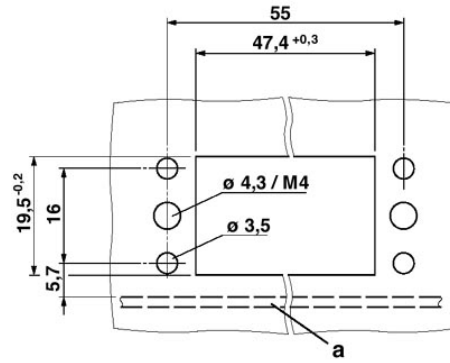

Szerelési kivágás

Cím

Phoenix Contact Kft.
Gyár utca 2
2040 Budaörs, Hungary
Telefon +36-23/501-160
Fax +36-23/418-438
<http://www.phoenixcontact.hu>



Phoenix Contact Kft.
Muszaki módosítás fenntartva;