

Használati útmutató

FAX-2840
FAX-2845
FAX-2940

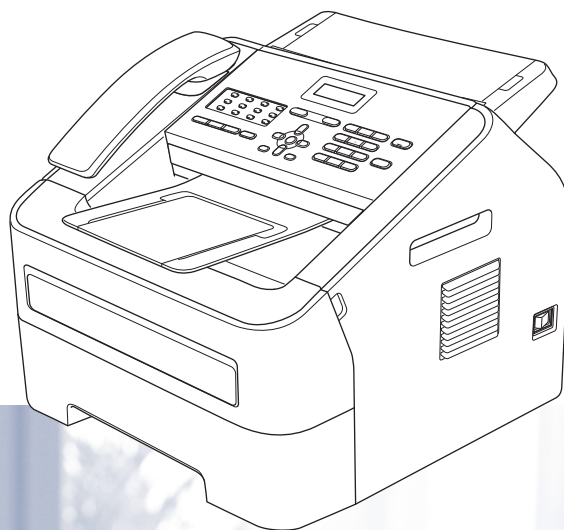

Nem minden modell kapható az összes országban.

Ha az ügyfélszolgálatot kell hívnia

Kérjük, adja meg az alábbi információkat a későbbi beazonosításhoz:

Modellszám: FAX-2840, FAX-2845 vagy FAX-2940
(Karikázza be a megfelelő modellszámot)

Sorozatszám: ¹ _____

Vásárlás dátuma: _____

Vásárlás helye: _____

¹ A sorozatszám a készülék hátlapján található. Őrizze meg ezt a Használati útmutatót a vásárláskor kiállított számlával együtt, mert ha a készüléket esetleg ellopnák, vagy tűzkár érné, illetve ha jótállást kíván érvényesíteni, akkor szüksége lesz rájuk.

Regisztrálja a terméket az interneten a következő címen:

<http://www.brother.com/registration/>

A használati útmutatók és azok megkeresése

Melyik kézikönyv?	Mi található benne?	Hol található?
Termékbiztonsági útmutató	Először ezt az útmutatót olvassa el. Olvassa el a készülék beállítása előtt. A védjegyekről és jogi korlátozásokról ebben a dokumentumban tájékozódhat.	Nyomatott / A dobozban
Gyors telepítési útmutató	Kövesse ezeket az utasításokat a készülék és a használt kapcsolattípus beállításához.	Nyomatott / A dobozban
Használati útmutató	Ismerje meg az alapvető faxolási és másolási műveleteket, valamint a fogyóeszközök cseréjének menetét. Lásd a hibaelhárítási tanácsokat.	Nyomatott / A dobozban Csehországban, Bulgáriában, Magyarországon, Lengyelországban, Romániában, Szlovákiában, Horvátországban, Szlovéniában: PDF fájl / CD-ROM / A dobozban
Kibővített használati útmutató	Ismerje meg a speciálisabb műveleteket: fax, másolás, biztonsági funkciók, jelentések nyomtatása és a rendszeres karbantartás elvégzése.	PDF fájl / CD-ROM / A dobozban

Töltse le az opcionális szoftvert a Brother Solutions Center weboldalon (csak FAX-2940 felhasználóknak)

A nyomtató és a szkennel illesztőprogramok ¹ és a PC-Fax küldő szoftver ingyenesen letölthetők a Brother Solutions Center weboldaláról, így Brother fax-készülékét nyomtatóként vagy szkennerként is használhatja ¹, vagy számítógépéről is küldhet fax üzeneteket. Látogasson meg bennünket a <http://solutions.brother.com/> címen.

¹ Mac OS X 10.5.8 felhasználóknak nem elérhető

Tartalomjegyzék

(Használati útmutató)

1	Általános tudnivalók	1
	Az útmutató használata	1
	A dokumentációban használt szimbólumok és egyezményes jelek	1
	A Kibővített használati útmutató elérése	2
	A dokumentáció megtekintése	2
	A vezérlőpult áttekintése	4
	Hangerőszabályozás	7
	Csengetés hangereje	7
	Hangjelzés hangereje	7
	Hangszóró hangereje	7
2	Papír betöltése	8
	Papír és nyomtatási adathordozó betöltése	8
	Papír betöltése a normál papírtálcába	8
	Papír betöltése kézi adagolónyílásba	10
	Nem szkennelhető és nem nyomtatható területek	14
	Papírbeállítások	15
	Papírtípus	15
	Papírméret	15
	Használható papírok és egyéb nyomtatási adathordozók	15
	Javasolt papír és egyéb nyomtatási adathordozók	15
	Papír típusa és mérete	16
	Speciális papír kezelése és használata	17
3	Dokumentum-betöltés	20
	Dokumentumok betöltése	20
	Az automatikus dokumentumadagoló (ADF) használata	20
4	Fax küldése	22
	Fax küldése	22
	Folyamatban lévő fax visszavonása	22
	Küldés-igazolási jelentés	22
5	Fax fogadása	24
	Vételi módok	24
	Fogadási mód kiválasztása	24
	Fogadási módok használata	25
	Csak Fax	25
	Fax/Tel	25
	Kézi	25
	Küldő üzenetrögzítő	25
	Fogadási módok beállításai	26
	Csengetés-késleltetés	26

	F/T csengetési idő (Csak Fax/Tel. üzemmódban).....	26
	Fax észlelése.....	27
6	Telefon és külső eszközök	28
	Hangműveletek (csak FAX-2845 esetén).....	28
	Telefonhívás indítása	28
	Némítás	28
	Telefonvonal szolgáltatások	28
	A telefonvonal típusának beállítása.....	28
	Kapcsolódás külső üzenetrögzítőhöz	30
	Kapcsolatok.....	30
	Kimenő üzenet rögzítése.....	30
	Többvonalas kapcsolatok (PBX)	31
	Külső és melléktelefonok.....	31
	Külső és melléktelefon csatlakoztatása.....	31
	Működtetés melléktelefonról.....	32
	Csak Fax/Tel. üzemmód esetén.....	32
	Nem Brother gyártmányú vezeték nélküli külső telefon használata	32
	Távoli kódok használata	32
7	Hívás és számok tárolása	34
	Tárcsázás	34
	Kézi tárcsázás	34
	Egygombos tárcsázás	34
	Gyors tárcsázás.....	34
	Keresés	34
	Fax-újrAhívás.....	35
	Számok tárolása	35
	Szünet tárolása.....	35
	Egygombos tárcsázási számok tárolása	35
	Gyorshívási számok tárolása	36
	Az egygombos és a gyorstárcsázási számok módosítása	36
	Az egygombos és a gyorstárcsázási számok törlése.....	37
	(FAX-2845 esetén) Hangkódos (Tone) vagy Impulzusos (Pulse) tárcsázás.....	37
8	Másolatok készítése	38
	Másolás	38
	Másolás leállítása.....	38
	Másolási beállítások	38
A	Szokásos karbantartás	39
	Fogyóeszközök cseréje	39
	Festékkazetta cseréje.....	40
	A dobegység cseréje.....	45
	A készülék tisztítása	49
	A burkolat tisztítása	50
	A szkennerveg tisztítása.....	50
	A dokumentum adagoló tisztítása	51

	A koronavezeték tisztítása	52
	A dobegység tisztítása	53
	A papírfelszedő görgők tisztítása	58
	A készülék ellenőrzése	60
	Oldalszámlálók ellenőrzése	60
	Alkatrészek fennmaradó élettartamának ellenőrzése	60
B	Hibaelhárítás	61
	A probléma azonosítása	61
	Hiba- és karbantartási üzenetek	62
	A faxok vagy a faxnapló átküldése	68
	Dokumentum-elakadás	69
	A dokumentum nem megfelelően lett betöltve, vagy túl hosszú volt	69
	Papírelakadások	69
	A papír elakadt a normál papírtálcában	69
	A papír a gép hátsó részében akadt el	70
	A papír a gép belsejében akadt el	73
	Ha problémát tapasztal a készülékkel	78
	Tárcsahangészlelés beállítása	84
	Telefonvonal-interferencia/VoIP	84
	A nyomtatási minőség javítása	85
	Készülékinformációk	94
	A sorozatszám ellenőrzése	94
	Visszaállítási funkciók	94
	A készülék beállításainak visszaállítása	95
C	Menü és funkciók	96
	Képernyőn keresztül történő programozás	96
	Menü táblázat	96
	A menü üzemmód elérése	96
	Menü táblázat	97
	Szöveg beírása	107
D	Műszaki adatok	108
	Általános	108
	Dokumentumméret	110
	Nyomtatási adathordozó	111
	Fax	112
	Másolás	113
	Interfészek	114
	Fogyóeszközök	115
E	Index	116

Tartalomjegyzék

(Kibővített használati útmutató)

A Kibővített használati útmutató a következő funkciókat és műveleteket magyarázza el.

A Kibővített használati útmutató a CD-ROM-on tekinthető meg.

1 Általános beállítások

FONTOS MEGJEGYZÉS
Tárolás a memóriában
Automatikus nyári időszámítás
Gazdaságosság
Tonerbeállítások
Az LCD kijelző kontrasztja
Üzem mód-időzítő

A készülék csomagolása és szállítása

B Szószedet

C Index

2 Biztonsági jellemzők

Biztonság

3 Fax küldése

További küldési lehetőségek
További küldési műveletek
Lehívás áttekintése

4 Fax fogadása

Távoli fax-opciók
További fogadási műveletek
Lehívás áttekintése

5 Számok hívása és tárolása

További hívási műveletek
Számok tárolásának további módjai

6 Jelentések nyomtatása

Faxjelentések
Jelentések

7 Másolatok készítése

Másolási beállítások

A Szokásos karbantartás

A készülék tisztítása
A készülék ellenőrzése

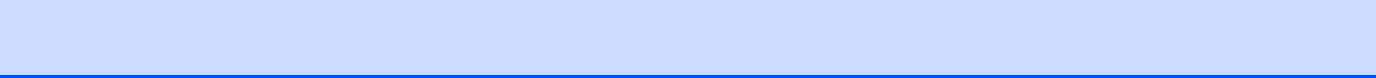

Az útmutató használata

Köszönjük, hogy Brother készüléket választott! Az útmutató elolvasása segíthet abban, hogy a legtöbbet hozza ki a készülékéből.

A dokumentációban használt szimbólumok és egyezményes jelek

Az útmutatóban a következő szimbólumok és egyezményes jelek szerepelnek.

FIGYELMEZTETÉS

A FIGYELMEZTETÉS olyan lehetséges veszélyhelyzetet jelöl, amely, ha nem kerülik el, súlyos, akár végzetes sérüléseket eredményezhet.

Fontos

A Fontos olyan lehetséges veszélyhelyzetet jelöl, amely csak anyagi kárral vagy a termék működőképességének megszűnésével járó balesethez vezethet.



A tiltást jelző ikonok olyan tevékenységeket jelölnek, melyek elvégzése tilos.



Az Áramütés-veszély ikon áramütés lehetőségére figyelmeztet.



A Tűzveszély ikon tűz kialakulásának lehetőségére figyelmeztet.



A Forró felület-ikon arra figyelmeztet, hogy ne érintsük meg a készülék forró részeit.



A Megjegyzésekben útmutatót talál a különböző helyzetek kezelésére, továbbá javaslatokat arra vonatkozóan, hogy az aktuális művelet hogyan használható más funkciókkal.

Félkövér Félkövér betűkkel a készülék vezérlőpultján található vagy a számítógép monitorján megjelenő gombokat jelöltük.

Dőlt betű A dőlt betűstílus egy fontos pont kiemelésére szolgál, vagy kapcsolódó témákhoz irányítja.

Courier New Courier New betűtípusban jelennek meg a készülék LCD kijelzőjén megjelenő üzenetek.



Megjegyzés

A használati útmutató legtöbb ábrája a FAX-2845 készülékre vonatkozik.

A Kibővített használati útmutató elérése

Ez a Használati útmutató nem tartalmazza a készülékkel kapcsolatos összes információt, például a speciális faxolási és másolási funkciók leírását. Amikor készen áll a műveletek részletes információinak megismerésére, olvassa ek a CD-ROM-on található **Kibővített használati útmutatót**.

A dokumentáció megtekintése

- 1 Kapcsolja be a számítógépet. Helyezze be a CD-ROM-ot a CD-meghajtóba.



Megjegyzés

(Windows® felhasználóknak) Ha nem jelenik meg automatikusan a képernyő, lépjen a **Sajátgép (Számítógép)** lehetőségre, kattintson duplán a CD-ROM ikonra, majd az **index.html** fájlra.

- 2 (Macintosh felhasználóknak) Kattintson duplán a CD-ROM ikonra, majd az **index.html** elemre.

- 3 Kattintson a kívánt országra.

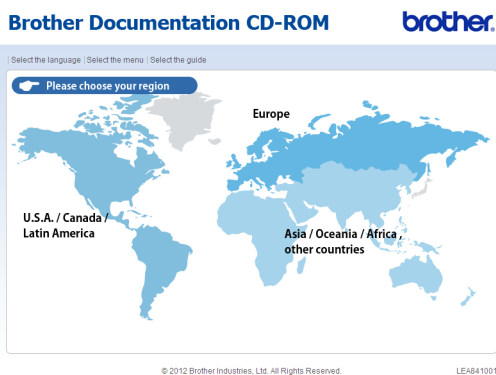

- 4 Válassza ki a nyelvet és az **Útmutató megtekintése** elemet, majd kattintson az elolvasni kívánt útmutatóra.

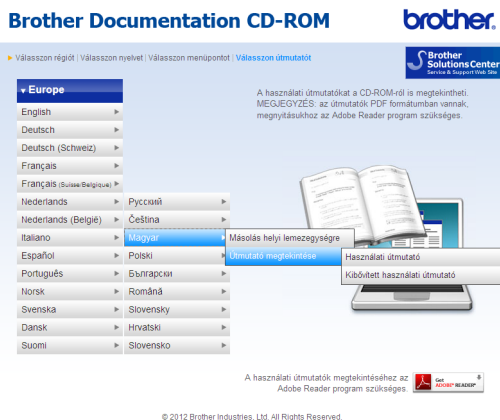
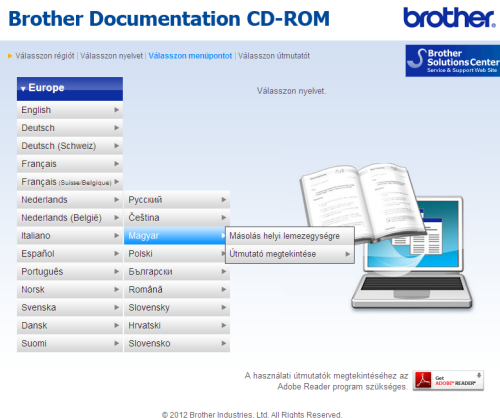

Megjegyzés

- (Csak Windows® felhasználóknak) Előfordulhat, hogy a böngésző tetején sárga sáv jelenik meg, amely biztonsági figyelmeztetést tartalmaz az Active X vezérlőkkel kapcsolatban. Ahhoz, hogy az oldal megfelelően megjelenjen, kattintson a sávon a **Blokkolt tartalom engedélyezése...** gombra, majd kattintson az **Igen** gombra a Biztonsági figyelmeztetés párbeszédablakban.

- (Csak Windows® felhasználóknak) ¹ A gyorsabb hozzáférés érdekében az összes felhasználói dokumentációt a számítógép egy helyi mappájába másolhatja PDF formátumban. Válassza ki a nyelvet, majd kattintson a **Másolás helyi lemezegységre** elemre.

¹ Microsoft® Internet Explorer® 6.0 vagy újabb.

A vezérlőpult áttekintése

FAX-2845

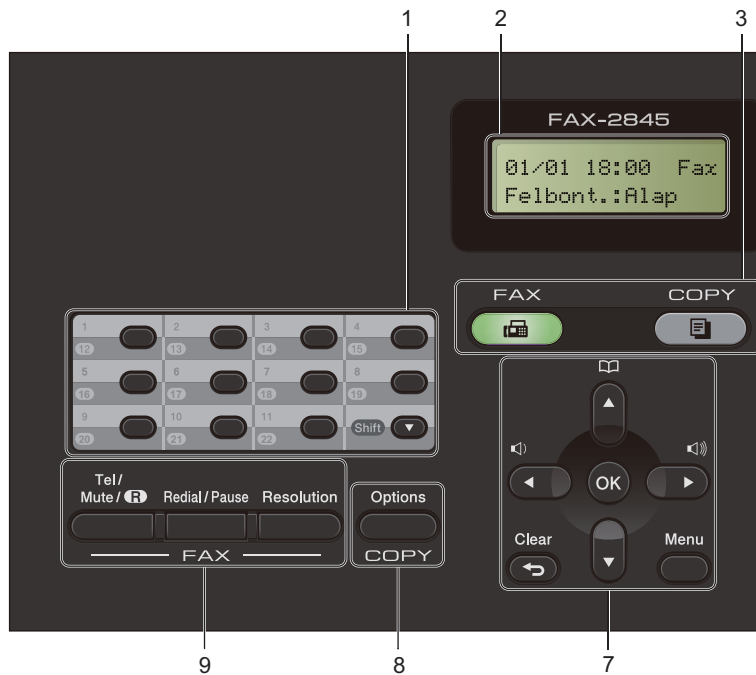

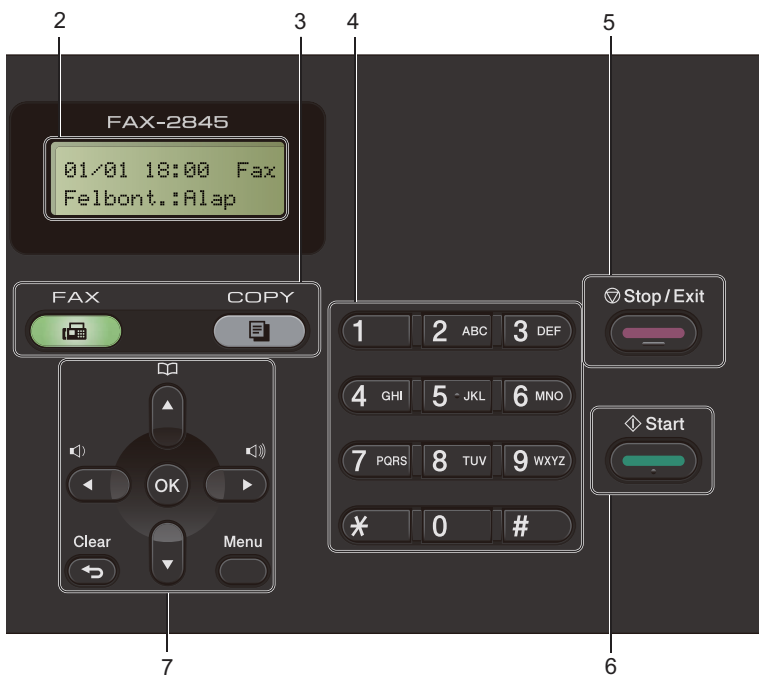

1 Gyorsbillentyűk

Ez a 11 gomb azonnali hozzáférést biztosít 22 korábban tárolt számhoz.

Shift (Váltás)

Lenyomásukkal elérheti az egygombos számokat 12-től 22-ig.

2 LCD

A készülék beállítását és használatát elősegítő üzeneteket jeleníti meg.

3 Üzem mód-gombok:



FAX

A készüléket FAX üzemmódba helyezi.



COPY (MÁSOLÁS)

A készüléket MÁSOLÁS üzemmódba helyezi.

4 Tárcsázófelület

Ezekkel a gombokkal a telefon- és faxszámokat tárcsázhatja, valamint billentyűzetként használhatja azokat, ha információt kíván beírni a készülékbe.

(FAX-2845 esetén)

A # gomb ideiglenesen impulzusosról hangkódosra váltja át a tárcsázást telefonhívás közben.

5 Stop/Exit (Stop/Kilépés)

Művelet leállítása vagy kilépés a menüből.

6 Start

A faxok küldésének vagy a másolatok készítésének megkezdése.

7 Menü gombok:

Clear (Törlés)

Beírt adatok vagy az adott beállítás törlése.

Menu (Menü)

A gombokkal a beléphet a Menübe a készüléke beállításainak beprogramozásához.

OK

Lehetővé teszi a beállítások tárolását és az LCD üzenetek jóváhagyását a gépen.

Hangerő gombok:

◀ vagy ▶

A választható menük közötti vissza vagy előre lépéshez. Nyomja meg a hangerő módosításához fax- vagy készenlét-üzemmódban.

▲ vagy ▼

Nyomja meg a menük és opciók közötti böngészéshez.



▲ Címjegyzék

Lehetővé teszi a gyorstárcsázásos számok közvetlen elérését.

8 COPY (MÁSOLÁS) gomb:

Options (Opciók)

Könnyedén és gyorsan kiválaszthat ideiglenes másolási beállításokat.

9 FAX gombok:

Tel/R vagy Tel/Mute/R (Tel/Némítás/R)

Alkőzpontra való csatlakozás esetén ezt a gombot arra használhatja, hogy hozzáférjen a külső vonalhoz, visszahívja a kezelőt, vagy átkapcsolja a hívást másik mellékre.

Ez a gomb akkor használható, ha telefonbeszélgetést kíván folytatni, miután felvette a külső telefonkagylót egy F/T gyors, dupla csengetés után.

(csak FAX-2845 esetén)

Lehetővé teszi a hívások várakoztatását.

Redial/Pause (Újratárcsáz/Leállít)

Újratárcsázza az utolsó hívott számot. Beszúr egy szünetet, amikor a gyorstárcsázható számokat programozza, vagy amikor egy számot kézzel tárcsáz.

Resolution (Felbontás)

Felbontás beállítása fax küldésekor.

Hangerőszabályozás

Csengetés hangereje

A csengetés hangerejét a **Hangos** és a **Ki** értékek között változtathatja.

FAX üzemmódban nyomja meg a **◀** vagy **▶** gombokat a hangerő szintjének beállításához. A kijelző megjeleníti az aktuális beállítást, és minden gombnyomás a következő szintre módosítja a hangerőt. A készülék mindaddig megtartja az adott beállítást, amíg Ön nem módosít rajta.

A menün keresztül is módosítható a csengetés hangereje:

- 1 Nyomja meg a **Menu (Menü)**, **1**, **3**, **1** gombokat.
- 2 Használja a **▲** vagy a **▼** gombot a **Ki**, **Halk**, **Közép** vagy **Hangos** opció kiválasztásához. Nyomja meg az **OK** gombot.
- 3 Nyomja meg a **Stop/Exit (Stop/Kilépés)** gombot.

Hangjelzés hangereje

Ha a sípoló hangjelzés be van kapcsolva, egy jelzés hallható, amikor megnyom egy gombot, amikor hibázott, illetve miután faxot küldött/fogadott. A hangerőt több szint közül választhatja meg: a **Hangos**-tól a **Ki** lehetőségig.

- 1 Nyomja meg a **Menu (Menü)**, **1**, **3**, **2** gombokat.
- 2 Használja a **▲** vagy a **▼** gombot a **Ki**, **Halk**, **Közép** vagy **Hangos** opció kiválasztásához. Nyomja meg az **OK** gombot.
- 3 Nyomja meg a **Stop/Exit (Stop/Kilépés)** gombot.

Hangszóró hangereje

A hangerőt több szint közül választhatja meg: a **Hangos**-tól a **Ki** lehetőségig.

- 1 Nyomja meg a **Menu (Menü)**, **1**, **3**, **3** gombokat.
- 2 Használja a **▲** vagy a **▼** gombot a **Ki**, **Halk**, **Közép** vagy **Hangos** opció kiválasztásához. Nyomja meg az **OK** gombot.
- 3 Nyomja meg a **Stop/Exit (Stop/Kilépés)** gombot.

2

Papír betöltése

Papír és nyomtatási adathordozó betöltése

A készülék a normál papírtálcáról és a kézi adagoló nyílásból is képes a papír adagolására.

Papír betöltése a normál papírtálcába

Legfeljebb 250 lap tölthető be. A papír a papírtálca jobb oldalán lévő maximum jelzésig (▼▼▼) tölthető be. (Az ajánlott papír kiválasztásához lásd: *Papírtálcák papírkapacitása* ►► részt a(z) 16. oldalon.)

Nyomtatás a normál papírtálcából származó sima papírra, vékony papírra, vagy újrahasznosított papírra

- 1 Húzza ki teljesen a papírtálcát a készülékből.

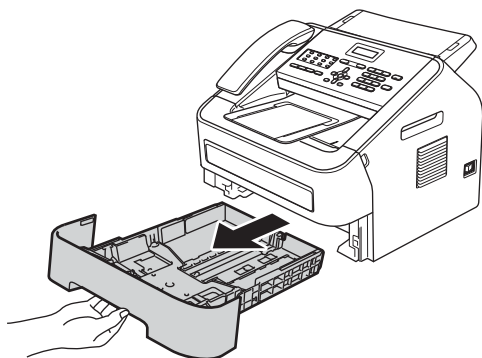

- 2 Miközben nyomva tartja a papírvezető zöld kioldó karját, igazítsa a papírvezetőket a papírtálcába töltött papír méretéhez. Ügyeljen rá, hogy a vezetők szilárdan illeszkedjenek a vágatokba.

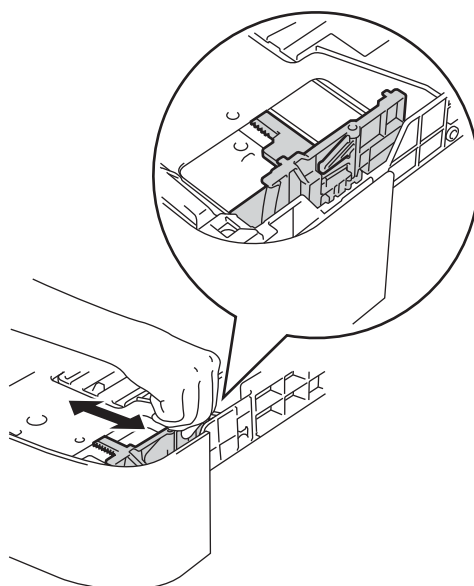
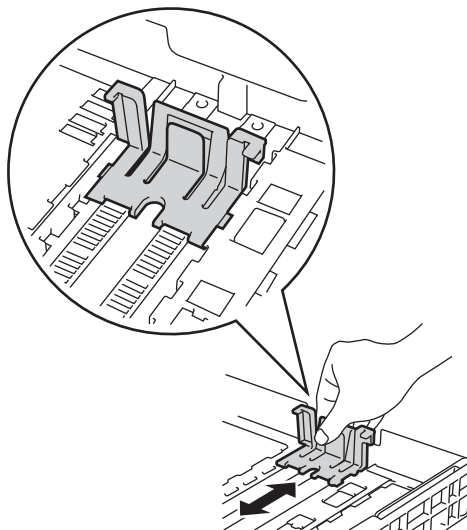

- 3 A papírelakadás és a félreadagolás elkerülése érdekében alaposan pörgesse át a papírköteget.

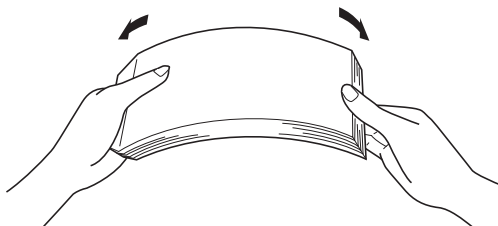

- 4 Helyezzen papírt a tálcába, és ellenőrizze a következőket:
- A papír a papírtálca maximum papírjelzése (▼▼▼) (1) alatt legyen. A papírtálca túltöltése papírelakadást okozhat.
 - A nyomtatandó oldalnak *lefelé* kell néznie.
 - A megfelelő adagolás érdekében a papírvezetők érjenek hozzá a papír széléhez.

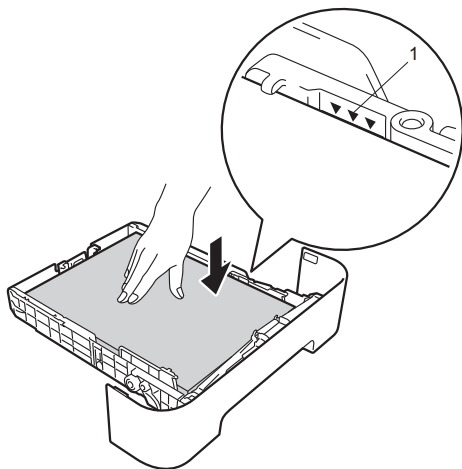

- 5 Helyezze vissza a papírtálcát a gépbe. Ellenőrizze, hogy a papírtálca teljesen be van-e helyezve a készülékbe.

- 6 Emelje fel az ADF dokumentumkiadó papírtartó szárnyát (1), majd emelje azt meg (2), hogy megakadályozza a papír lecsúszását a lefelé fordított kimeneti papírtálcáról.

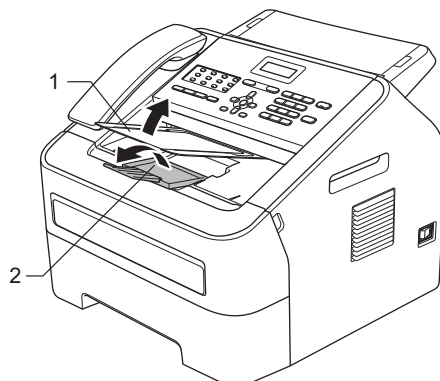

Papír betöltése kézi adagolónyílásba

Ebbe a nyílásba borítékok és speciális nyomtatási adathordozók tölthetők be, egyenként. A kézi adagoló nyílással címkékre, borítékokra vagy vastagabb papírra nyomtathat vagy másolhat.



Megjegyzés

A készülék automatikusan kézi adagolás üzemmódba áll, ha papírt helyez a kézi adagolónyílásba.

Nyomtatás a kézi adagolónyílásba helyezett normál papírra, vékony papírra vagy újrahasznosított papírra

- 1 Emelje fel az ADF dokumentumkiadó papírtartó szárnyát (1), (2), hogy megakadályozza a papír kicsúszását a lefelé fordított kimeneti papírtálcából, vagy távolítsa el azonnal a papírt, ahogy az kijön a készülékből.

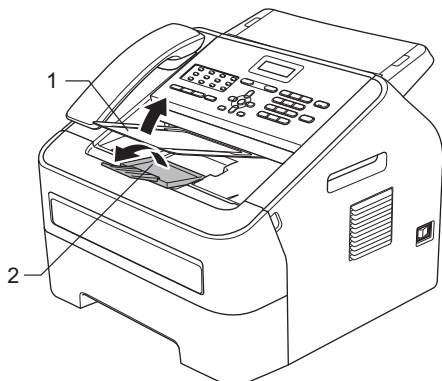

- 2 Nyissa fel a kézi adagolónyílás fedelét.

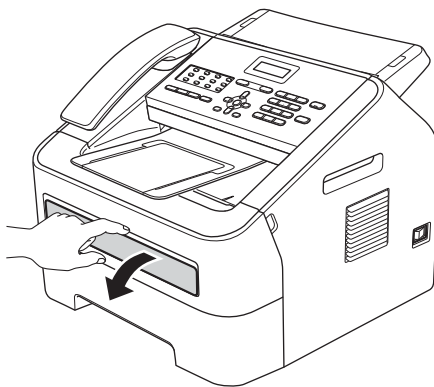

- 3 Két kézzel állítsa a kézi adagoló papírvezetőit a használni kívánt papírszélességre.

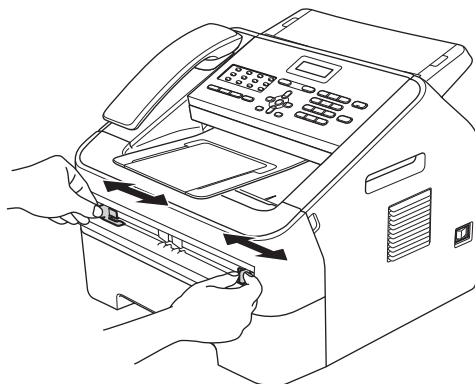

- 4 Két kézzel helyezzen egy lapot a kézi adagolónyílásba, amíg a papír felső szegélye el nem éri a papíradagoló hengert. Amikor érzi, hogy a készülék megkezdte a behúzást, engedje el a papírt.

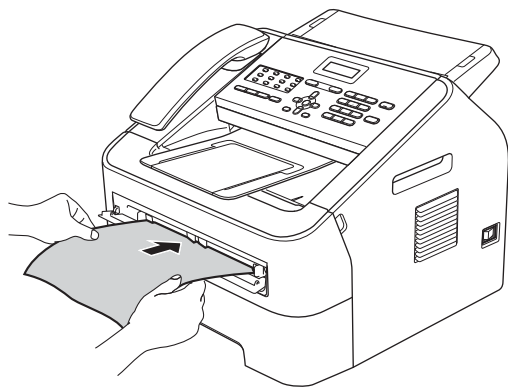

Nyomtatás vastag papírra, finom írópapírra, címkékre és borítékokra

A hátsó kimeneti tálca lehúzásakor a készülékben egyenes a papír útja a kézi adagoló nyílástól a hátsó részig. Ezzel a papíradagolási és kiadási módszerrel nyomtathat vastag papírra, címkékre vagy borítékokra is.



Megjegyzés

Távolítsa el azonnal a kinyomtatott lapot vagy borítékot, hogy elkerülje a papír elakadását.

- 1 Nyissa fel a hátsó fedelet (a hátsó kimeneti tálcat).

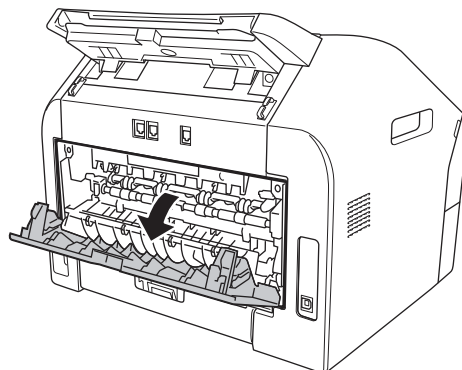
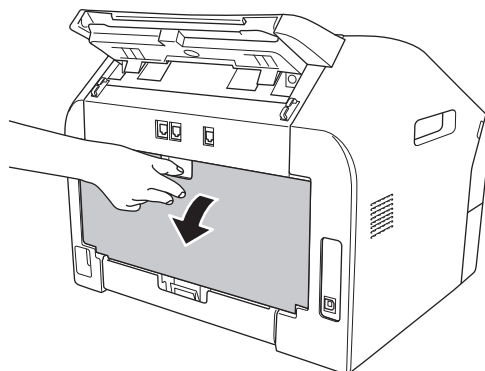

Megjegyzés

<Csak borítékok esetén>
Húzza le a két zöld kart (a bal és jobb oldalon) a következő ábrán látható módon.

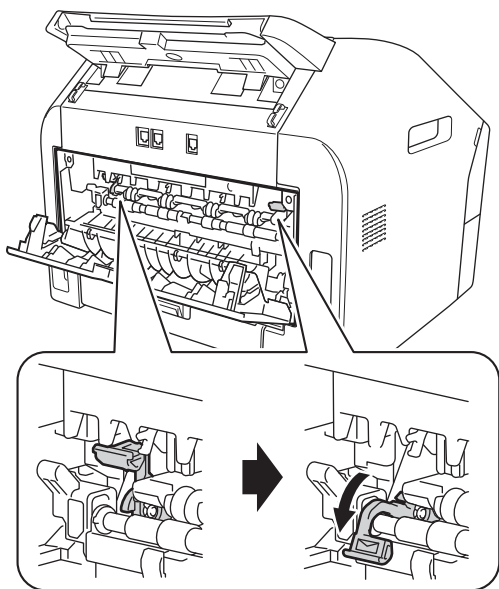

2 Nyissa fel a kézi adagolónyílás fedelét.

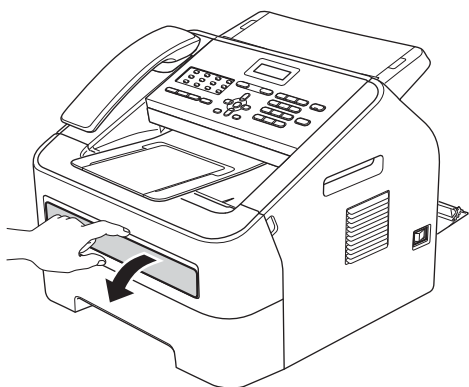

3 Két kézzel állítsa a kézi adagoló papírvezetőit a használni kívánt papírszélességre.

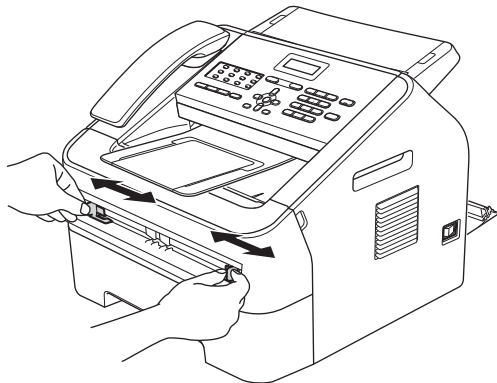

4 Két kézzel helyezzen lapot vagy borítékot a kézi adagolónyílásba, amíg a papír vagy boríték felső szegélye el nem éri a papíradagoló hengert. Amikor érzi, hogy a készülék megkezdte a behúzást, engedje el a papírt.

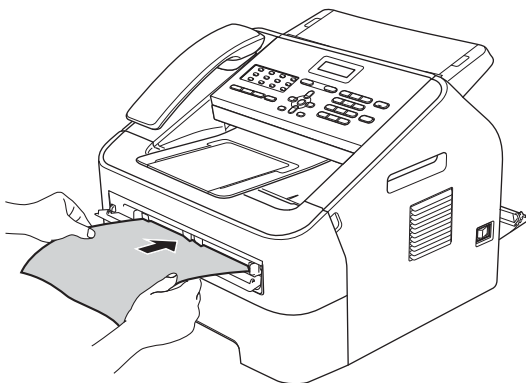

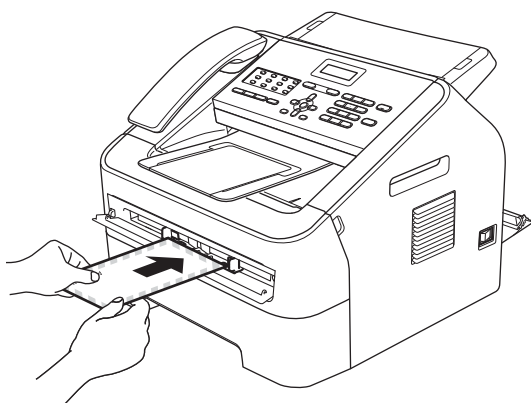

Megjegyzés

- A kézi adagolónyílásba nyomtatott oldalával felfelé helyezze be a papírt.
 - Ügyeljen arra, hogy a papír egyenes legyen, és megfelelő helyzetben kerüljön a kézi adagolónyílásba. Ellenkező esetben a behúzás nem lesz megfelelő, ami ferde nyomtatást vagy papírelakadást okozhat.
 - Ne helyezzen egyszerre egynél több lapot a kézi adagolónyílásba, mert papírelakadást okozhat.
 - Ha a kézi adagolónyílásba a készülék Üzemkész módba állása előtt helyez papírt, a készülék nyomtatás nélkül kiadhatja azt.
-

Nem szkennelhető és nem nyomtatható területek

Az alábbi ábrák a maximális nem szkennelhető és nem nyomtatható területeket mutatják. A nem szkennelhető és nem nyomtatható terület a használt papírmérettől függően változhat.

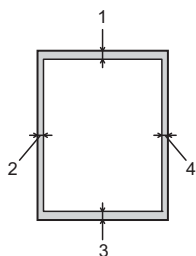

Használat	Dokumentum méret	Fent (1) Lent (3)	Bal (2) Jobb (4)
Fax (küldés)	Letter	3 mm	4 mm
	A4	3 mm	1 mm
Másolás *egy másolat vagy 1 az 1-ben másolat	Letter	3 mm	4 mm
	A4	3 mm	3 mm

Papírbeállítások

Papírtípus

Állítsa be a készüléket a használt papírhoz. Így érhető el a legjobb nyomtatási minőség.

- 1 Nyomja meg a **Menu (Menü)**, **1**, **2**, **1** gombokat.
- 2 Használja a **▲** vagy **▼** gombot a következő opciók kiválasztáshoz:
Vékony, Sima, Vastag, Vastagabb, Újrapapír vagy Címke.
Nyomja meg az **OK** gombot.
- 3 Nyomja meg a **Stop/Zakończ (Stop/Kilépés)** gombot.

Papírméret

A másolatok nyomtatásához számos különböző papírméretet használhat: A4, Letter, Executive, A5, A5 L, A6, B5, vagy B6, faxok nyomtatásához pedig: A4 vagy Letter.

Ha más méretű papírt tesz a papírtálcába, meg kell változtatnia a papírméret beállításait is, hogy a készülék a dokumentumot vagy a bejövő faxot helyesen tudja elhelyezni a papíron.

- 1 Nyomja meg a **Menu (Menü)**, **1**, **2**, **2** gombokat.
- 2 A **▲** vagy **▼** gombbal válasszon az A4, Letter, Executive, A5, A5 L, A6, B5, vagy B6 lehetőségek közül.
Nyomja meg az **OK** gombot.
- 3 Nyomja meg a **Stop/Zakończ (Stop/Kilépés)** gombot.

Használható papírok és egyéb nyomtatási adathordozók

A nyomtatás minősége a használt papír típusától függően változhat.

A következő nyomtatási adathordozókat választhatja: vékony papír, normál papír, vastag papír, finom írópapír, újrahasznosított papír, címke és boríték.

A legjobb eredmény elérése érdekében kövesse az alábbi utasításokat:

- NE tegyen különböző típusú papírt egyszerre a tálcába, mert papírelakadást és hibás adagolást eredményezhet.
- Ne érintse meg a papír frissen nyomtatott felületét.
- Nagyobb mennyiségű papír beszerzése előtt kisebb mennyiséggel végezzen próbanyomtatást annak ellenőrzésére, hogy megfelelő-e a papír.

Javasolt papír és egyéb nyomtatási adathordozók

Papírtípus	Tétel
Normál papír	Xerox Premier TCF 80 g/m ² Xerox Business 80 g/m ²
Újrahasznosított papír	Xerox Recycled Supreme 80 g/m ²
Címkék	Avery L7163 címke lézernyomtatóhoz
Boríték	Antalis River series (DL)

Papír típusa és mérete

A készülék a normál papírtálcáról és a kézi adagoló nyílásból adagolt papírra is képes nyomtatni.

Papírtálcák papírkapacitása

	Papírméret	Papírtípusok	Lapok száma
Normál papírtálca	A4, Letter, B5, Executive, A5, A5 (Long Edge), A6, B6	Normál papír, vékony papír és újrahasznosított papír	Up to 250 [80 g/m ²]
Kézi adagolónyílás	Szélesség: 76,2 – 216 mm Hossz: 116 – 406,4 mm	Normál papír, vékony papír, vastag papír, finom írópapír, újrahasznosított papír, borítékok és címkék	Egy lap [80 g/m ²]

Ajánlott papírok adatai

A készülékének az alábbi papír-specifikációk felelnek meg.

Alapsúly	75-90 g/m ²
Vastagság	80-110 µm
Durvaság	Magasabb, mint 20 sec.
Merevség	90-150 cm ³ /100
Szálirány	Hosszanti
Fajlagos ellenállás	10e ⁹ -10e ¹¹ ohm
Felületi ellenállás	10e ⁹ -10e ¹² ohm-cm
Töltőanyag	CaCO ₃ (Semleges)
Hamutartalom	23 wt% alatt
Világosság	Több mint 80%
Fedőképesség	Több mint 85%

- Csak normál papíros másolásra alkalmas papírt használjon.
- Csak 75 és 90 g/m² közötti súlyú papírt használjon.
- Használjon hosszanti szálirányú, semleges Ph-értékű papírt, amelynek nedvességtartalma 5% körüli.
- Ezzel a készülékkel a DIN 19309 műszaki adatoknak megfelelő újrahasznosított papír használható.

Speciális papír kezelése és használata

A készülék kialakításának köszönhetően a legtöbb xerográfiai és finom írópapír-típussal megfelelően működik együtt. Azonban előfordulhat, hogy bizonyos papírtípusok befolyásolják a nyomtatási minőséget és a kezelés megbízhatóságát. A megfelelő teljesítmény érdekében mindig próbálja ki mintákkal a hatást, mielőtt vásárolna. Tárolja a papírt az eredeti csomagolásban, és tartsa lezárva. Vigyázzon, hogy a papír ne gyűrődjön meg, és óvja azt a nedvesség, közvetlen napfény és hő káros hatásaitól.

Néhány fontos irányelv papírválasztáshoz:

- NE használjon tintasugaras nyomtatóba való papírt, mert papírelakadást vagy károsodást okozhat.
- Az előnyomtatott papíron csak olyan tinta lehet, amely ellenáll a készülék beégetési folyamata során alkalmazott hőnek (200°C).
- Ha finom írópapírt, durva felszínű papírt vagy ráncos, hullámos papírt használ, akkor gyengébb teljesítményt tapasztalhat.

Kerülendő papírtípusok

! Fontos

Bizonyos papírtípusok nem nyújtanak megfelelő teljesítményt, vagy akár a gép károsodását is okozhatják.

NE használjon olyan papírt:

- ami erősen mintázott
- ami nagyon sima vagy fényes
- ami hullámos vagy felgyűrődött

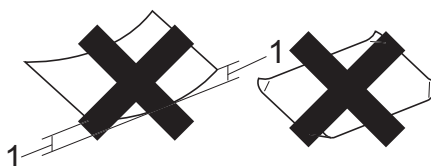

1 A 2 mm-es vagy nagyobb hullámosodás elakadást okozhat.

- ami bevonatos vagy vegyileg kezelt
- ami sérült, gyűrött vagy behajtott
- ami túllépi az ebben az útmutatóban ajánlott súlyhatárt
- amin hajtókák, pántok, címkék, kapcsok vannak
- amelyek alacsony hőmérsékletű festéket vagy termográfiát használó fejlécekkel rendelkeznek
- ami többrétegű vagy indigó nélküli (szénmentes) többmásolatos papír
- ami tintasugaras nyomtatáshoz készült

A fenti papírtípusok használata károsíthatja készülékét. Elképzelhető, hogy az ilyen jellegű kár a Brother jótállás vagy szerviz-megállapodás nem terjed ki.

Borítékok

A legtöbb, lézernyomatatóhoz tervezett borítéktípus használható a készülékben. Azonban elképzelhető, hogy bizonyos borítékok az elkészítési módjukból kifolyólag adagolási vagy nyomtatási minőség-problémákat okoznak. A megfelelő borítékok egyenes, jól vasalt hajtásúak, és a vezető élük nem vastagabb, mint két papírlap. A boríték legyen lapos, sima, ne pedig buggyos, vagy gyenge kialakítású. Olyan szállítótól szerezze be a papírt, aki tisztában van vele, hogy a borítékokat lézeres készülékben fogja nyomtatni.

A borítékok egyenként, a kézi adagoló nyílásból tölthetők be. Ajánlatos tesztnyomtatást végezni a borítékkal, hogy ellenőrizni tudja a nyomtatási minőséget, mielőtt nagyobb mennyiségű borítékot vásárol.

Kerülendő borítéktípusok

! Fontos

NE használjon olyan borítékot:

- ami sérült, felpödrödött, begyűrődött vagy szokatlan formájú
- ami túlzottan csillog, vagy mintázott
- ami kapcsokkal, patentokkal, csatokkal, zsinórokkal rendelkezik
- ami öntapadó lezárású
- ami buggyos kialakítású
- ami nem élesen hajtott
- ami dombornyomott (kiemelkedő írás van rajta)
- amelyre korábban már lézeresen nyomtattak
- ami belül előnyomtatott
- amit nem lehet szépen egymásra pakolni
- ami a specifikációkban meghatározott papírnál nehezebb papírból készült

- melynek élei nem egyenesek és derékszögűek
- amin ablakok, rések, lyukak, kivágások vagy perforációk vannak
- ami az alábbi ábrán látható módon ragasztós a felszínén



- ami az ábrán látható módon kettős hajtókával rendelkezik

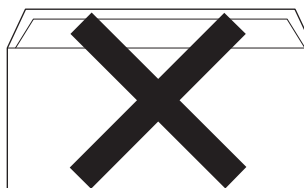

- ami olyan hajtókákkal rendelkezik, amelyek a vásárláskor nincsenek lehajtva
- ami az ábrán látható módon hajtókával rendelkezik



- melynek minden oldala hajtogatott, ahogy az alábbi ábrán látható

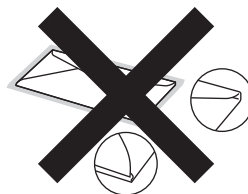

Az itt felsorolt borítékok használata károsíthatja a készüléket. Elképzelhető, hogy az ilyen jellegű kárra a Brother jótállás vagy szerviz-megállapodás nem terjed ki.

Címkék

A készülék a legtöbb lézeres készülékre tervezett címketípusra tud nyomtatni. A címkéknek akrilbázisú ragasztófelülettel kell rendelkezniük, mert ez az anyag sokkal stabilabb marad a beégető egység által eredményezett magas hőmérsékleten. A ragasztónak a készülék semelyik részével nem szabad érintkeznie, mert a címkeanyag hozzáragadhat a dobegységhez vagy a görgőkhöz, és elakadást vagy nyomtatásminőségi problémákat okozhat. A címkék között nem türemkedhet ki ragasztóanyag. A címkéknek a papír teljes hosszában és szélességében kell elhelyezkednie. Ha üres területek vannak az íven, egyes címkék felpödörödhözhetnek, ami komoly elakadást okozhat, vagy nyomtatási problémához vezethet.

A készülékben használt címkéknek ellen kell állnia 200°C hőmérsékletnek 0,1 másodperces időtartamig.

Címkelapot egynél többször ne töltsön be a készülékbe.

Kerülendő címketípusok

Ne használjon olyan címkéket, amelyek sérültek, felpödörödtek, begyűrődöttek vagy szokatlan formájúak.



⚠ Fontos

- NE használjon részben már használt címkelapokat. A használt hordozó károkat okozhat a készülékében.
- A címkéket tartalmazó ív súlya nem haladhatja meg a Használati útmutatóban megadott előírt értékeket. Az előírt értéket meghaladó adottságú címkék lehet, hogy nem töltődnek vagy nyomtatódnak majd helyesen, esetleg károsíthatják a készüléket.
- NE használjon újra vagy illesszen be olyan címkéket, amelyeket korábban használt, vagy amelyek lapjáról hiányzik néhány címke.

Dokumentumok betöltése

Az ADF-ről (automatikus dokumentumadagolóról) küldhet faxot és készíthet másolatokat is.

Az automatikus dokumentumadagoló (ADF) használata

Az ADF legfeljebb 20 lapot tartalmazhat és a lapokat egyenként adagolja. Szabványos 80 g/m² súlyú papírt használjon, és mindig pörgesse végig a lapokat az ADF-be való betöltés előtt.

Ha a lapokat eltoltan helyezi be, és az alábbi feltételek teljesülnek, az ADF 30 oldalt képes befogadni:

Hőmérséklet: 20°C - 30°C

Páratartalom: 50% - 70%

Papír: 80 g/m²

Támogatott dokumentumméretek

Hossz:	147,3 – 355,6 mm
Szélesség:	147,3 – 215,9 mm
Súly:	64-90 g/m ²

Fontos

- NE használjon hullámos, felpödrödött, gyűrött, hajtogatott, tépett, kapcsos, papírkapcsos vagy ragasztós vagy fűzött papírt.
- NE használjon kartonpapírt, újságot vagy ruhaanyagot.
- A készülék károsodását elkerülendő, az ADF használata közben NE rángassa a papírt.

Megjegyzés

Ügyeljen arra, hogy a folyékony hibajavítóval javított vagy tintával írt dokumentumok teljesen megszáradjanak.

Dokumentumok betöltése

- 1 Emelje fel az ADF dokumentumtartót (1) és az ADF dokumentumkiadó papírtartó szárnyát (2).



- 2 Alaposan pörgesse át az oldalakat.
- 3 Helyezze a dokumentumokat a beolvasandó oldalukkal *lefelé* és *felső élükkel előre* az ADF-be, amíg az LCD kijelzése meg nem változik, és érzi, hogy a papír eléri az adagolóhengereket.

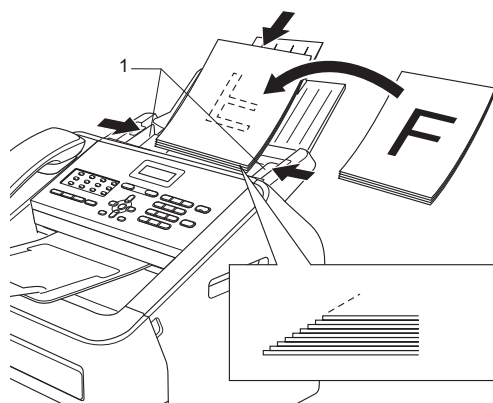

- 4 Igazítsa a papírvetetőket (1) úgy, hogy illeszkedjenek a dokumentum szélességéhez.

! Fontos

A készülék károsodását elkerülendő, az ADF használata közben NE rángassa a papírt.

Fax küldése

A következő lépések a fax küldésének módját mutatják be.

- 1 Ha faxot szeretne küldeni, vagy módosítani kívánja a faxküldési vagy fogadási beállításokat, nyomja meg a  (FAX) gombot. Ekkor az zölden világítani kezd.

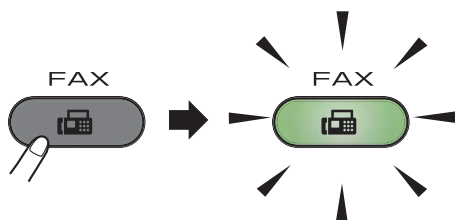

- 2 Helyezze a dokumentumot a *nyomatott oldalával lefelé* az ADF-be. (Lásd: *Az automatikus dokumentumadagoló (ADF) használata* >> részt a(z) 20. oldalon.)
- 3 Állítsa be a faxfelbontást vagy a kontrasztot, ha módosítani szeretné ezeket.

A faxküldési műveletek és beállítások részletesebb leírásával kapcsolatban lásd: Kibővített használati útmutató: *Fax küldése*.

- Adás
- Kontraszt
- Fax Felbontás
- Időzítő
- Körfax
- Közvetl.küld
- Lehívó adás
- Fedőlap beáll.
- Fedőlapüzenet

- Tengtértúli-mód

- 4 Írja be a faxszámot a számgombok, az egygombos billentyűk vagy az  (Címjegyzék) gomb megnyomásával és a háromjegyű gyorstárcsázási szám beírásával.
- 5 Nyomja meg a **Start** gombot. A gép megkezdi a dokumentum szkennelését és elküldését.



Megjegyzés

A beállítások elvetéséhez nyomja meg a **Stop/Exit (Stop/Kilépés)** gombot.

Folyamatban lévő fax visszavonása

A faxátvitel megszakításához nyomja meg a **Stop/Exit (Stop/Kilépés)** gombot. Ha tárcsázás vagy küldés közben nyomja meg a **Stop/Exit (Stop/Kilépés)** gombot, a kijelzőn megerősítő üzenet jelenik meg.

Tárcsáz #XXX
1.Töröl 2.Kilép

Küldés #XXX LXX
1.Töröl 2.Kilép

A faxátvitel megszakításához nyomja meg az **1** gombot.

Küldés-igazolási jelentés

Az Átvitelt megerősítő jelentés funkció segítségével megbizonyosodhat a faxok sikeres átküldéséről. Ez a jelentés tartalmazza a hívott fél nevét vagy faxszámát, az átvitel idejét és dátumát, az átvitel hosszát, az elküldött oldalak számát, és azt, hogy az átvitel sikeres volt-e.

Különböző beállítások használhatók az Átvitel-megerősítési jelentéshez:

- **Be:** Minden elküldött fax után jelentést nyomtat.
- **Be+Kép:** Minden elküldött fax után jelentést nyomtat. A jelentésen megjelenik a fax első oldalának egy részlete.
- **Ki:** Jelentést nyomtat, ha a faxküldés átviteli hiba miatt sikertelen. Az alapértelmezett beállítás: Kikapcsolva.
- **Ki+Kép:** Jelentést nyomtat, ha a faxküldés átviteli hiba miatt sikertelen. A jelentésen megjelenik a fax első oldalának egy részlete.

- 1 Nyomja meg a **Menu (Menü), 2, 4, 1** gombokat.
- 2 Használja a **▲** vagy a **▼** gombot a **Be, Be+Kép, Ki** vagy **Ki+Kép** opció kiválasztásához. Nyomja meg az **OK** gombot.
- 3 Nyomja meg a **Stop/Exit (Stop/Kilépés)** gombot.



Megjegyzés

- Ha a **Be+Kép** vagy a **Ki+Kép** lehetőséget választja, akkor a kép csak akkor kerül az átvitelt megerősítő jelentésre, ha a valósidejű átvitel **Ki** értékre van kapcsolva. (Lásd: Kibővített használati útmutató: *Valós idejű küldés*).
- Ha az átvitel sikeres volt, akkor az **OK** felirat jelenik meg az **EREDM.** mellett az átvitelt megerősítő jelentésben. Ha az átvitel sikertelen volt, akkor az **HIBA** felirat jelenik meg az **EREDM.** mellett.

Vételi módok



Megjegyzés

A másolatok nyomtatásához kétféle papírméret közül választhat: A4 vagy Letter.

Attól függően válasszon fogadási módot, hogy milyen külső készülék csatlakozik a berendezéshez, és milyen szolgáltatások érhetők el a hálózaton.

Fogadási mód kiválasztása

Alapértelmezett beállításként a készülék automatikusan fogad minden kapott faxot. Az alábbi ábra segít a megfelelő üzemmód kiválasztásában. (A fogadási módokkal kapcsolatos bővebb információkért lásd: *Fogadási módok használata* ►► részt a(z) 25. oldalon.)

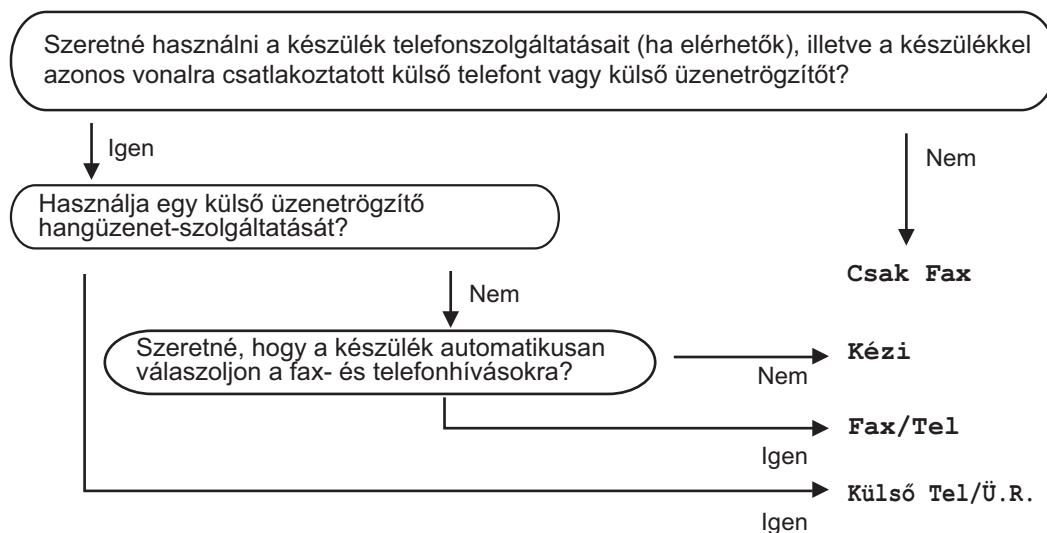

A fogadási mód beállításához kövesse az alábbi utasításokat:

- 1 Nyomja meg a **Menu (Menü)**, **0**, **1** gombokat.
- 2 Válassza ki a ▲ és a ▼ gombokkal az Ön által előnyben részesített vételi üzemmódot. Nyomja meg az **OK** gombot a kiválasztás megerősítéséhez.
- 3 Nyomja meg a **Stop/Exit (Stop/Kilépés)** gombot.

Az LCD kijelzőn megjelenik az aktuális fogadási mód.

Fogadási módok használata

Némely fogadási módban a készülék automatikusan válaszol (Csak fax és Fax/Tel). Előfordulhat, hogy módosítani kívánja a csengetés késleltetését, mielőtt ezeket a módokat választaná. (Lásd: *Csengetés-késleltetés*)
 >> részt a(z) 26. oldalon.)

Csak Fax

Csak fax módban minden hívás automatikusan faxként kerül megválaszolásra.

Fax/Tel

A Fax/Tel mód segít automatikusan kezelni a bejövő hívásokat, mivel felismeri, hogy fax-vagy telefonhívásról van-e szó, és az alábbi módok egyikén kezeli őket:

- A beérkező faxokat automatikusan fogadja.
- A telefonhívások F/T csengéssel érkeznek, ami figyelmeztet a hívás fogadására. Az F/T csengés a készülék által kiadott gyors, dupla csengetés.

(Lásd még: *Csengetés-késleltetés*)
 >> részt a(z) 26. oldalon és *F/T csengetési idő (Csak Fax/Tel. üzemmódban)*
 >> részt a(z) 26. oldalon.)

Kézi

A Kézi mód kikapcsolja az összes automatikus válaszadási funkciót.

Faxok kézi módban történő fogadásához vegye fel egy külső telefonkészülék vagy a gép (FAX-2845) kagylóját.

Ha faxhangokat hall (rövid, ismétlődő hangjelzések),

(FAX-2840 és FAX-2940)
 nyomja meg a **Start** gombot.

(FAX-2845)
 nyomja meg a **Tel/Mute/R (Tel/Némítás/R)**, majd a **Start** gombot, ha külső telefonkészüléken emeli fel a kagylót, vagy a **Start** gombot, ha a gép kagylóját használja.

Használhatja a Fax észlelése funkciót is faxok fogadására olyan esetekben, amikor a telefonkagylót a készülékkel megegyező vonalon veszi fel.

(Lásd: *Fax észlelése*)
 >> részt a(z) 27. oldalon.)

Küldő üzenetrögzítő

Külső Tel/Ü.R. módban egy külső üzenetrögzítő készülék kezelheti a bejövő hívásokat. A bejövő hívások kezelésére a következő módokon van lehetőség:

- A beérkező faxokat automatikusan fogadja.
- A hívó személyek hangüzeneteket rögzíthetnek a külső üzenetrögzítőn.

(További információkért lásd: *Kapcsolódás külső üzenetrögzítőhöz*)
 >> részt a(z) 30. oldalon)

Fogadási módok beállításai

Csengetés-késleltetés

A csengetés-késleltetés beállítása meghatározza a hívás fogadását megelőző csöngetések számát *Csak fax* vagy *Fax/Tel* módban.

Ha a készülékkel azonos vonalon külső vagy melléktelefonok is vannak, válassza ki a maximális csengetésszámot. (Lásd: *Működtetés melléktelefonról*

➤➤ részt a(z) 32. oldalon és *Fax észlelése*

➤➤ részt a(z) 27. oldalon.)

- 1 Győződjön meg róla, hogy a készülék FAX üzemmódban van .
- 2 Nyomja meg a **Menu (Menü)**, **2**, **1**, **1** gombokat.
- 3 A **▲** vagy **▼** gombbal válassza ki, hogy a készülék hány csengetés után válaszoljon a hívásra. Nyomja meg az **OK** gombot.
- 4 Nyomja meg a **Stop/Exit (Stop/Kilépés)** gombot.

F/T csengetési idő (Csak Fax/Tel. üzemmódban)

Ha valaki a készüléket hívja, Ön és a hívó fél is normál telefoncsengést hall majd. A csengetések száma a csengetési késleltetés beállításban határozható meg.

Ha a hívás faxhívás, akkor a készülék fogadni fogja, ha azonban a hívás hanghívás, a készülék az F/T csengéssel (gyors, kettős csengetés) jelez majd, olyan hosszan, ahogy azt beállította. Ha az F/T csengetést hallja, azt jelenti, a másik oldalon egy hívó személy várja, hogy vegye fel a kagylót.

Mivel az F/T csengetést a készülék adja ki, mellék- és külső telefonok *nem* fognak csengetni; de a hívást bármelyik telefonról megválaszolhatja. (További információért lásd: *Távoli kódok használata*

➤➤ részt a(z) 32. oldalon)

- 1 Győződjön meg róla, hogy a készülék FAX üzemmódban van .
- 2 Nyomja meg a **Menu (Menü)**, **2**, **1**, **2** gombokat.
- 3 Használja a **▲** vagy a **▼** gombot a beérkező hívás-figyelmeztetés hosszának beállításához (20, 30, 40 vagy 70 másodperc). Nyomja meg az **OK** gombot.
- 4 Nyomja meg a **Stop/Exit (Stop/Kilépés)** gombot.

Fax észlelése

Ha a Fax észlelés funkció **Be** van kapcsolva:

A készülék automatikusan fogadja a faxhívást akkor is, ha a felhasználó fogadja a hívást. Ha a **Vételel** üzenet jelenik meg az LCD kijelzőn, vagy kattogáshoz hasonló hangjelzések hallhatók a telefonkagylóban, akkor egyszerűen tegye a helyére a kagylót. A további feladatokat a készülék ellátja.

(FAX-2845 esetén)

Ha a Fax észlelés beállítása **fé1**:

A készülék csak akkor fogad automatikusan faxokat, ha a hívást a gép kagylójának használatával válaszolja meg.

Ha melléktelefont vagy külső telefonkészüléket vett fel, nyomja meg a ***51** gombokat. (Lásd: *Működtetés melléktelefonról* ►► részt a(z) 32. oldalon.)

Ha a Fax érzékelés beállítása **ki**:

Ha a gépnél tartózkodik, és a faxot a külső telefonkészülék vagy a gép (FAX-2845) kagylójának felemelésével fogadja,

(FAX-2840 és FAX-2940)
nyomja meg a **Start** gombot.

(FAX-2845)
nyomja meg a **Tel/Mute/R (Tel/Némítás/R)**, majd a **Start** gombot, ha külső telefonkészüléken emeli fel a kagylót, vagy a **Start** gombot, ha a gép kagylóját használja.

Ha egy melléktelefont vett fel, nyomja meg a ***51** gombokat. (Lásd: *Működtetés melléktelefonról* ►► részt a(z) 32. oldalon.)



Megjegyzés

- Ha ez a funkció **Be** lehetőségre van állítva, de a készülék nem fogadja a faxhívást, amikor felveszi a melléktelefonon a telefonkagylót, akkor adja meg a faxfogadási kódot: ***51**.

- Ha ugyanazon a telefonvonalon lévő számítógépről faxokat küld, és a készülék fogadja azokat, a fax észlelését kapcsolja **Ki** állásba.

- 1 Győződjön meg róla, hogy a készülék FAX üzemmódban van .
- 2 Nyomja meg a **Menu (Menü)**, **2**, **1**, **3** gombokat.
- 3 A **▲** vagy **▼** gombok használatával válasszon a **Be**, **Auto** (FAX-2845 esetén) vagy **Ki** lehetőségek közül. Nyomja meg az **OK** gombot.
- 4 Nyomja meg a **Stop/Exit (Stop/Kilépés)** gombot.

Hangműveletek (csak FAX-2845 esetén)

A telefonkagylóval a számgombok, az egygombos számok, vagy az  (Címjegyzék) gomb megnyomásával, majd a háromjegyű gyorstárcsázási szám megadásával indíthat hanghívásokat.

Telefonhívás indítása

- 1 Vegye fel a telefonkagylót.
- 2 Amikor meghallja a tárcsázási hangot, írja be a számot a számgombok, az egygombos billentyűk vagy az  (Címjegyzék) gomb megnyomásával és a háromjegyű gyorstárcsázási szám beírásával.
- 3 A hívás megszakításához tegye vissza a kagylót.

Némítás

- 1 A hívás várakoztatásához nyomja meg a **Tel/Mute/R (Tel/Némítás/R)** gombot. A kagylót a hívás megszakítása nélkül visszateheti a helyére.
- 2 A tartott hívás folytatásához vegye fel a gép kagylóját.



Megjegyzés

Felveheti a hívást külső telefonon és folytathatja a beszélgetést anélkül, hogy a gépen megszüntetné a hívás tartott állapotát.

Telefonvonal szolgáltatások

A telefonvonal típusának beállítása

Ha a berendezést olyan telefonvonalra köti, amely a faxküldéshez és fogadáshoz alközponti (PBX) vagy ISDN szolgáltatást biztosít, módosítani kell a Telefonvonal típusának beállítását. Ehhez végezze el az alábbi lépéseket. Ha olyan vonalat használ, amely alközponti szolgáltatást nyújt (PBX), akkor beállíthatja, hogy készüléke mindig hozzáférjen-e a külső vonalhoz (a megadott előtag használatával), vagy csak akkor férjen hozzá, ha megnyomja a **Tel/R** gombot, vagy egyszerre lenyomja a **Tel/Mute/R (Tel/Némítás/R)** és **Shift (Váltás)** gombokat (csak FAX-2845 esetén).

- 1 Nyomja meg a **Menu (Menü), 0, 6** gombokat.
- 2 Nyomja meg a **▲** vagy a **▼** gombot, és válassza a **PBX, ISDN (vagy Normál)** lehetőséget. Nyomja meg az **OK** gombot.
- 3 Válasszon az alábbi lehetőségek közül:
 - Ha az **ISDN** vagy **Normál** lehetőséget választja, ugorjon a **7.** lépésre.
 - Ha a **PBX** szolgáltatást választja, ugorjon a **4.** lépésre.
- 4 Válasszon az alábbi lehetőségek közül:
 - Ha meg szeretné változtatni az aktuális előhívó számot, nyomja meg az **1** gombot, és folytassa az **5.** lépéssel.

- Ha nem szeretné megváltoztatni az aktuális előhívó számot, nyomja meg az **1**, majd az **OK** gombot. Ugorjon a **6** lépéshez.

- 5** Adja meg az előhívószámot (max. 5 számjegy) a tárcsázó billentyűzeten. Nyomja meg az **OK** gombot.



Megjegyzés

- A következő karakterek használhatók: számok 0–9, #, * és !.

A felkiáltójelet „!” a **Tel/R**, vagy a **Tel/Mute/R (Tel/Némítás/R)** és **Shift (Váltás)** gomb egyidejű megnyomásával (csak FAX-2845 esetén) viheti be.

- A felkiáltójel nem használható együtt más számokkal vagy karakterekkel.
- Ha a **Be** opciót választja, a **Tel/R**, vagy a **Tel/Mute/R (Tel/Némítás/R)** és **Shift (Váltás)** gomb egyidejű megnyomásával (csak FAX-2845 esetén) (a monitoron „!”) hozzáférhet a külső vonalhoz.
- Ha a **Mindig** lehetőséget választja, a külső vonalhoz a **Tel/R**, vagy a **Tel/Mute/R (Tel/Némítás/R)** és **Shift (Váltás)** gomb egyidejű lenyomása nélkül is hozzáférhet (csak FAX-2845 esetén).

- 6** Nyomja meg a **▲** vagy a **▼** gombot, és válassza az **Be** vagy a **Mindig** lehetőséget. Nyomja meg az **OK** gombot.

- 7** Nyomja meg az **Stop/Exit (Stop/Kilépés)** gombot.

PBX és TRANSFER

A gép alapbeállításaként **Normál** módra van állítva, ami lehetővé teszi, hogy szabványos PSTN (Public Switched Telephone Network/Nyilvános kapcsolt telefonhálózat) vonalhoz csatlakozzon. Azonban sok iroda egy központi telefonhálózatot vagy egy házi alközpontot (PBX) használ. Berendezése csatlakoztatható a legtöbb alközponti hálózathoz. A berendezés újrarahívó funkciója kizárólag timed break recall (időzített szüneteltetett lekérdezőhívás, TBR) megoldást támogat. A TBR a legtöbb alközponti rendszerrel működik, és lehetővé teszi, hogy hozzáférjen külső vonalhoz, vagy átirányítsa a hívásokat másik mellékre. Ez a funkció csak akkor érhető el, ha megnyomja a **Tel/R** gombot, vagy egyszerre lenyomja a **Tel/Mute/R (Tel/Némítás/R)** és **Shift (Váltás)** gombokat (FAX-2845 esetében).

Kapcsolódás külső üzenetrögzítőhöz

Készülékével egy vonalra csatlakoztatható egy üzenetrögzítő készülék (TAD). Amikor a TAD válaszol egy hívásra, készüléke „figyel, vár” a CNG (faxhívási) hangokra, amelyeket a másik készülék küld. Ha meghallja azokat, átveszi a hívást és fogadja a faxot. Ha nem hall ilyen hangokat, hagyja, hogy a TAD rögzítse az üzenetet, és a kijelzőn a Telefon (FAX-2840 és FAX-2940) vagy az Külső telefon üzenetet (FAX-2845) jeleníti meg.

A külső TAD-nak 4 csengetésen belül kell válaszolnia (mi 2 csengetés beállítását javasoljuk). Erre azért van szükség, mert készüléke nem képes a CNG hangokat addig meghallani, amíg a külső TAD nem fogadja a hívást. A küldő készülék ezt követően már csak kb. 8 - 10 másodpercig küld CNG hangokat. Nem javasoljuk a távolsági beszélgetési díj-csökkentő funkció bekapcsolását a külső TAD-on, ha annak aktiválásához több mint 4 csengetésre van szükség.



Megjegyzés

Ha problémája adódik faxok fogadásakor, csökkentsen a külső TAD csengetés késleltetés beállításain.

Kapcsolatok

A külső üzenetrögzítőnek (TAD) az alábbi ábrán bemutatott módon kell csatlakoznia.

A külső üzenetrögzítő csatlakoztatása előtt távolítsa el a védősapkát (2) a gép **EXT.** jelölésű csatlakozójáról.

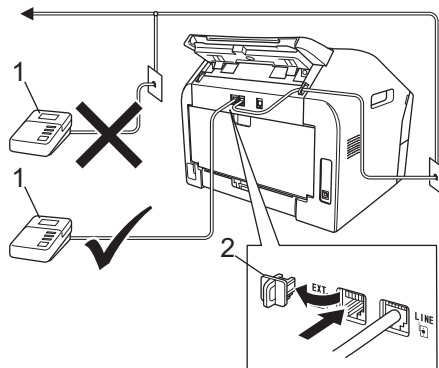

1 TAD

2 Védősapka

- 1 A külső üzenetrögzítőt állítsa egy vagy két csengetésre. (A készülék csengetés-késleltetés funkciója erre nem vonatkozik.)
- 2 Rögzítse kimenő üzenetét a külső üzenetrögzítőn.
- 3 Állítsa be a TAD-ot hívások fogadására.
- 4 A Fogadási módot állítsa **Külső Tel/Ü.R.** lehetőségre. (Lásd: *Fogadási mód kiválasztása* >> részt a(z) 24. oldalon.)

Kimenő üzenet rögzítése

- 1 Rögzítsen 5 másodpercnyi szünetet az üzenet megkezdése előtt. Ez lehetővé teszi készülékének, hogy fax hangokat észleljen.
- 2 Az üzenet ne legyen 20 másodpercnél hosszabb.
- 3 A 20 másodperces üzenet végén adja meg a távoli aktiválási kódot a kézi faxtovábbításhoz. Például: „A sípszó után hagyjon üzenetet, vagy nyomja meg a *51 gombokat, és a **Start** gomb megnyomásával küldje el a faxot.”



Megjegyzés

- A távoli elérési kódok beállításait be kell kapcsolnia, hogy a *51 fax-aktiválási kódot használhassa. (Lásd: *Távoli kódok használata* ►► részt a(z) 32. oldalon.)
- Javasoljuk, hogy a kimenő üzenetet 5 másodperc szünettel indítsa, mert előfordulhat, hogy a készülék nem képes a faxhangokat hangos beszéden keresztül meghallani. Megpróbálhatja ezt a szünetet kihagyni, de ha faxfogadási gondjai adódnak, vegye fel újra az üzenetét, és tegye bele a szünetet.

Többvonalas kapcsolatok (PBX)

Javasoljuk, hogy azt a céget kérje készüléke bekötésére, aki az alközpontot is telepítette. Ha többvonalas rendszere van, kérje, hogy az egységet a rendszer utolsó vonalára kössék. Ezzel megelőzhető, hogy a készülék minden egyes, a rendszerre érkező híváskor bekapcsoljon. Ha minden bejövő hívást telefonközpontos vesz fel, javasoljuk, hogy a fogadási módot *Kézi* üzemmódra állítsa.

Nem garantálható, hogy készüléke PBX-re kapcsolva minden körülmények között hibátlanul fog működni. Minden, a küldéssel/fogadással kapcsolatos problémát először a PBX-et kezelő cégnek jelentsen.

Külső és melléktelefonok



Megjegyzés

A távolsági hozzáférés kódjait be kell kapcsolnia, hogy használhassa a *51 távoli aktiválási kódot és a #51 távoli kikapcsolási kódot. (Lásd: *Távoli kódok használata* ►► részt a(z) 32. oldalon.)

Külső és melléktelefon csatlakoztatása

Közvetlenül csatlakoztathat egy különálló telefonkészüléket készülékéhez, ahogy az alábbi ábra mutatja.

A külső telefonkészülék csatlakoztatása előtt távolítsa el a védősapkát (3) a gép **EXT.** jelölésű csatlakozójáról.

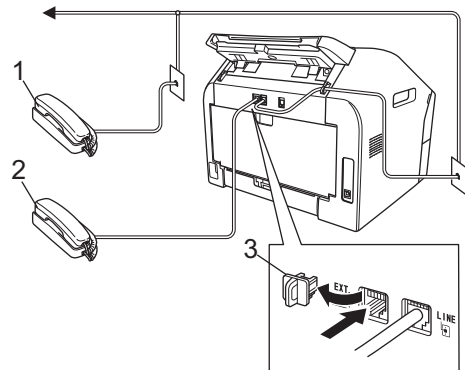

- 1 Melléktelefon
- 2 Külső telefon
- 3 Védősapka

Ha a külső telefont használja, az LCD kijelzőn a *Telefon* (FAX-2840 és FAX-2940) vagy az *Külső telefon* (FAX-2845) üzenet jelenik meg.

Működtetés melléktelefonról

Ha olyan külső vagy melléktelefonról válaszol faxhívásra, amely a megfelelő módon a készülékhez csatlakoztatva egy T-csatlakozón keresztül, készülékét a távoli aktiválási kóddal utasíthatja a hívás fogadására. Ha megnyomja a *51 távoli aktiválási kódot, a készülék megkezdi a fax fogadását.

Ha válaszol a hívásra és senki nincs a vonalban:

Valószínű, hogy kézíleg küldött faxot kap.

Írja be a *51 kódot, és várja meg a hangjelzést, vagy azt, hogy az LCD kijelzőn megjelenjen a VÉTEl felirat, majd tegye le a kagylót.



Megjegyzés

Használhatja a Fax észlelése funkciót is, hogy készüléke automatikusan fogadhassa a hívást. (Lásd: *Fax észlelése* >> részt a(z) 27. oldalon.)

Csak Fax/Tel. üzemmód esetén

Ha a készülék Fax/Tel. üzemmódban van, az F/T csengetési időt (gyors/kettős csengetés) használja arra, hogy figyelmeztesse Önt a hívás fogadására.

Emelje fel a külső telefon kagylóját, és nyomja meg a **Tel/R** gombot a válaszadáshoz.

(Csak FAX-2845 esetén)

A fogadáshoz emelje fel a készülék kagylóját.

Ha melléktelefonnál tartózkodik, emelje fel a telefonkagylót az F/T csengetési idő alatt, majd nyomja meg a **#51** gombokat a gyors/kettős csengetések között az F/T csengetés kikapcsolásához. Ha senki nincs a vonalban, vagy ha valaki faxolni szeretne Önnek, küldje vissza a hívást a készülékhez a *51 kód beírásával.

Nem Brother gyártmányú vezeték nélküli külső telefon használata

Ha nem Brother gyártmányú vezeték nélküli telefonja T-csatlakozáson keresztül csatlakozik a géphez (lásd: *Külső és melléktelefon csatlakoztatása*

>> részt a(z) 31. oldalon), és általában elviszi valahova máshova a vezeték nélküli kézibeszélőt, akkor egyszerűbb a hívásokra a csengetés-késleltetés alatt válaszolni.

Ha hagyja, hogy a készülék válaszoljon, emelje fel a vezeték nélküli kagylót, majd a gépen nyomja meg a **Tel/R** vagy a **Tel/Mute/R (Tel/Némítás/R)** gombot, hogy a hívást a vezeték nélküli telefonra irányítsa.

Távoli kódok használata

Távoli aktiválási kód

Ha külső telefonon fogad egy fax hívást, utasíthatja a készüléket a fax fogadására az *51 távoli aktiváló kód megadásával. Várjon a csipogó hangra, és helyezze vissza a kagylót. (Lásd: *Fax észlelése* >> részt a(z) 27. oldalon.)

(FAX-2840 és FAX-2940 esetében)

Ha egy faxhívást külső telefonkészüléken fogad, akkor a készüléket utasíthatja a fax fogadására a **Start** gomb megnyomásával.

(FAX-2845 esetében)

Ha egy faxhívást külső telefonkészüléken fogad, akkor a készüléket utasíthatja a fax fogadására a **Tel/Mute/R (Tel/Némítás/R)** majd a **Start** gomb megnyomásával.

Ha egy faxhívást a gépen fogad, akkor a készüléket utasíthatja a fax fogadására a **Start** gomb megnyomásával.

Távoli kikapcsolási kód

Ha hanghívást kap, és a készülék F/T csengetés módban van, akkor az F/T (gyors kettős) csengetéssel jelez a kezdeti csengetés-késleltetés után. Ha a melléktelefont veszi fel, kikapcsolhatja az F/T csengetést az **#51** kód beütésével (ügyeljen rá, hogy a csengetések *között* üsse be a kódot).

Ha a készülék fogadja a hanghívást, és gyors/kettős csengetést hallat,

fogadhatja a hívást a külső telefonon a **Tel/R** gomb megnyomásával.

(FAX-2845 esetén)
fogadhatja a hívást a gépen a gép telefonkagylójának felemelésével.

Távoli kódok bekapcsolása

A távolsági hozzáférés kódjait be kell kapcsolnia, hogy használhassa a távoli aktiválási kódot és a távoli kikapcsolási kódot.

- 1 Győződjön meg róla, hogy a készülék FAX üzemmódban van .
- 2 Nyomja meg a **Menu (Menü) 2, 1, 4** gombokat.
- 3 Nyomja meg a **▲** vagy a **▼** gombot, és válassza a **Be** lehetőséget. Nyomja meg az **OK** gombot.
- 4 Ha nem akarja módosítani a távoli aktiválási kódot, akkor nyomja meg az **OK** gombot.
- 5 Ha nem akarja módosítani a távoli kikapcsolási kódot, akkor nyomja meg az **OK** gombot.
- 6 Nyomja meg az **Stop/Exit (Stop/Kilépés)** gombot.

Távoli kódok módosítása

Az előre beállított távoli aktiválási kód: ***51**. Az előre beállított távoli kikapcsolási kód: **#51**. Ha mindig megszakad a kapcsolat, amikor a külső üzenetrögzítőre kapcsolódik, akkor próbálja megváltoztatni a háromjegyű távoli kódokat, például: **###** és **555**-re.

- 1 Győződjön meg róla, hogy a készülék FAX üzemmódban van .
- 2 Nyomja meg a **Menu (Menü) 2, 1, 4** gombokat.
- 3 Nyomja meg a **▲** vagy a **▼** gombot, és válassza a **Be** vagy **Ki** lehetőséget. Nyomja meg az **OK** gombot.
- 4 Ha a **Be** lehetőséget választja a **Ⓢ** lépésben, adja meg az új távoli aktiválási kódot. Nyomja meg az **OK** gombot.
- 5 Adja meg az új távoli kikapcsolási kódot. Nyomja meg az **OK** gombot.
- 6 Nyomja meg az **Stop/Exit (Stop/Kilépés)** gombot.

Tárcsázás

A következő módok bármelyikén tárcsázhat.

Kézi tárcsázás

A telefonszám számjegyeinek beviteléhez használja a tárcsázófelületet.



Egygombos tárcsázás

Nyomja meg azt a gombot, amelyen korábban a hívandó számot elmentette. (Lásd: *Egygombos tárcsázási számok tárolása* >> részt a(z) 35. oldalon.)

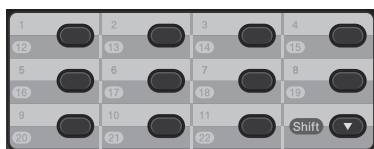

A 12 – 22-es egygombos telefonszámok tárcsázásához tartsa lenyomva a **Shift (Váltás)** gombot, majd nyomja meg az egygombos billentyűt.

Gyors tárcsázás

Nyomja meg a  (**Címjegyzék**) gombot, majd írja be a háromjegyű gyorshívási számot. (Lásd: *Gyorshívási számok tárolása* >> részt a(z) 36. oldalon.)



Háromjegyű szám



Megjegyzés

Ha az LCD kijelző a *Regisztrál?* üzenetet jeleníti meg az egygombos vagy a gyors tárcsázható szám megadásakor, az azt jelenti, hogy nincs telefonszám az adott helyen.

Keresés

Névsor alapján kereshet az egygombos és a gyors tárcsázó helyeken tárolt nevek között. (Lásd: *Egygombos tárcsázási számok tárolása* >> részt a(z) 35. oldalon és *Gyorshívási számok tárolása* >> részt a(z) 36. oldalon.)

- 1 Nyomja meg kétszer az  (**Címjegyzék**) gombot.
- 2 Nyomja meg a név első néhány betűinek megfelelő gombokat. (Lásd: *Szöveg beírása* >> részt a(z) 107. oldalon.) Nyomja meg az **OK** gombot.

- 3 Használja a ▲ vagy a ▼ gombot a böngészéshez, amíg megtalálja a keresett nevet.
Nyomja meg az **OK** gombot.

- 4 Nyomja meg a **Start** gombot.



Megjegyzés

- Ha nem ír be betűt és megnyomja az **OK** gombot a 2 lépésnél, minden regisztrált név meg fog jelenni. Használja a ▲ vagy a ▼ gombot a böngészéshez, amíg megtalálja a keresett nevet.
- Ha a kijelzőn a *Kapcs. nem tal.* üzenet jelenik meg a név első betűinek megadásakor, akkor nem tárolt ilyen betűvel kezdődő nevet.

Fax-újrAhívás

Ha egy faxot automatikusan küld és a vonal foglalt, a készülék három alkalommal, ötperces szünetekkel automatikusan újratárcsáz.

(FAX-2845 esetén)

Ha manuálisan küld faxot, és a vonal foglalt, nyomja meg az **Redial/Pause (Újratárcsáz/Leállít)** gombot, és próbálkozzon újra. A legutóbb tárcsázott számot az **Redial/Pause (Újratárcsáz/Leállít)** gomb lenyomásával hívhatja újra.

Az **Redial/Pause (Újratárcsáz/Leállít)** gomb csak akkor használható, ha a kezelőpanelről indított a hívást.

Számok tárolása

Az egyszerűbb tárcsázás érdekében az alábbi opciókat állíthatja be a gépen: Egygombos tárcsázás, gyorshívás és csoportos hívás körfaxoláshoz. Ha egy gyors tárcsázás számot tárcsáz, a kijelző megmutatja a nevet - ha eltárolta - vagy a számot.

Áramszünet esetén a memóriában található gyors tárcsázás számok nem vesznek el.

Szünet tárolása

Nyomja meg az **Redial/Pause (Újratárcsáz/Leállít)** gombot, ha 3,5 másodperces szünetet szeretne a számok közé beszúrni. A szünet növeléséhez nyomja meg tetszőleges számban a **Redial/Pause (Újratárcsáz/Leállít)** gombot.

Egygombos tárcsázási számok tárolása

Az Ön készüléke 11 gyorsbillentyűvel rendelkezik, amelyeken 22 fax- vagy telefonszámot rögzíthet automatikus tárcsázáshoz. A 12 – 22 számokhoz úgy férhet hozzá, hogy lenyomva tartja a **Shift (Váltás)** gombot, miközben megnyomja valamelyik Egygombos tárcsázó gombot.

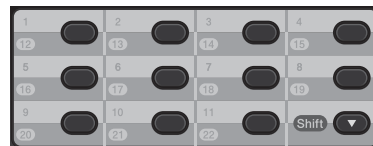

- 1 Nyomja meg az egygombos billentyűt, amelyen a számot rögzíteni kívánja. Ha nincs szám eltárolva az adott helyen, akkor az LCD kijelzőn a *Regisztrál?* felirat jelenik meg. Nyomja meg az **1** gombot az *Igen* lehetőség kiválasztásához.

- 2 Írja be a telefon- vagy faxszámot (legfeljebb 20 karakter).
Nyomja meg az **OK** gombot.
- 3 Válasszon az alábbi lehetőségek közül:
- Írja be a nevet a tárcsázási billentyűzeten (legfeljebb 15 karakter). Lásd: *Szöveg beírása* >> részt a(z) 107. oldalon.
Nyomja meg az **OK** gombot.
 - Nyomja meg az **OK** gombot a szám név nélküli rögzítéséhez.
- 4 Új egygombos tárcsázási szám rögzítéséhez lépjen a 1 lépésre.

Gyorshívási számok tárolása

Gyakran tárcsázott számait gyorstárcsázható számokként is eltárolhatja, hogy tárcsázásukhoz csak néhány gombot ( **(Címjegyzék)**, a háromjegyű gyorstárcsázási szám és a **Start** gomb) kelljen majd megnyomnia. A készülék 200 számot képes tárolni gyorshívásként (001–200).

- 1 Nyomja meg az  **(Címjegyzék)** gombot, és adja meg a gyorstárcsázás helyének háromjegyű számát (001–200). Ha nincs szám eltárolva az adott helyen, akkor az LCD kijelző a *Regisztrál? üzenetet* jeleníti meg. Nyomja meg az **1** gombot az *Igen* lehetőség kiválasztásához.
- 2 Írja be a telefon- vagy faxszámot (legfeljebb 20 karakter).
Nyomja meg az **OK** gombot.
- 3 Válasszon az alábbi lehetőségek közül:
- Írja be a nevet a tárcsázási billentyűzeten (legfeljebb 15 karakter). Lásd: *Szöveg beírása* >> részt a(z) 107. oldalon.
Nyomja meg az **OK** gombot.

- Nyomja meg az **OK** gombot a szám név nélküli rögzítéséhez.

- 4 Új gyorstárcsázási szám rögzítéséhez lépjen a 1 lépésre.

Az egygombos és a gyorstárcsázási számok módosítása

Ha egygombos vagy gyorshívási számot próbál módosítani, az LCD kijelzi az ott aktuálisan tárolt nevet vagy számot. Ha a módosítani kívánt egygombos vagy gyorshívási számhoz ütemezett feladat tartozik, illetve ha faxtovábbítási szám van beállítva hozzá, az LCD kijelző rákérdez, hogy szeretné-e módosítani a nevet vagy számot.

- 1 Válasszon az alábbi lehetőségek közül:
- Tárolt egygombos szám módosításához nyomja meg a **Menu (Menü)**, **2**, **3**, **1** gombokat.

Címjegyzék
1. Egygombos

Nyomja meg a módosítani kívánt egygombos számot.

- Tárolt gyorstárcsázási szám módosításához nyomja meg a **Menu (Menü)**, **2**, **3**, **2** gombokat.

Címjegyzék
2. Gyorstárcsázás

Írja be a módosítani kívánt gyorstárcsázási számot, majd nyomja meg az **OK** gombot.

- 2 Válasszon az alábbi lehetőségek közül:
- A tárolt adatok módosításához nyomja meg az **1** gombot. Ugorjon a 3 lépéshez.
 - A változtatás nélküli kilépéshez nyomja meg a **Stop/Exit (Stop/Kilépés)** gombot.

```
#005:MIKE
1.Csere 2.Törlés
```

- 3 A szám és a név szerkesztéséhez kövesse az alábbi lépéseket. Ha befejezte a szerkesztést, nyomja meg az **OK** gombot.

- A tárolt név vagy szám szerkesztéséhez nyomja meg a ◀ vagy a ▶ gombot, hogy a kurzort a módosítani kívánt karakter alá mozgassa, majd nyomja meg a **Clear (Törlés)** gombot. Ezután írja be a megfelelő karaktert.

- 4 Nyomja meg a **Stop/Exit (Stop/Kilépés)** gombot.

Az egygombos és a gyorstárcsázási számok törlése

Ha egygombos vagy gyorshívási számot próbál törölni, az LCD kijelzi az ott aktuálisan tárolt nevet vagy számot. Ha a törölni kívánt egygombos vagy gyorshívási számhoz ütemezett feladat tartozik, illetve ha faxtovábbítási szám van beállítva hozzá, az LCD kijelző rákérdez, hogy szeretné-e módosítani a nevet vagy számot.

- 1 Válasszon az alábbi lehetőségek közül:
- Tárolt egygombos szám törléséhez nyomja meg a **Menu (Menü)**, **2**, **3**, **1** gombokat.

```
Címjegyzék
1.Egygombos
```

Nyomja meg a törölni kívánt egygombos számot.

- Tárolt gyorstárcsázási szám törléséhez nyomja meg a **Menu (Menü)**, **2**, **3**, **2** gombokat.

```
Címjegyzék
2.Gyorstárcsázás
```

Írja be a törölni kívánt gyorshívási számot, majd nyomja meg az **OK** gombot.

- 2 A tárolt adatok törléséhez nyomja meg a **2** gombot.

```
#005:MIKE
1.Csere 2.Törlés
```

- 3 Válasszon az alábbi lehetőségek közül:
- A tárolt adatok törlésének megerősítéséhez nyomja meg az **1** gombot.
 - Ha a tárolt adatok törlése nélkül szeretne kilépni, nyomja meg a **2** gombot.

```
Adatot törölni?
1.Igen 2.Nem
```

- 4 Nyomja meg a **Stop/Exit (Stop/Kilépés)** gombot.

(FAX-2845 esetén) Hangkódos (Tone) vagy Impulzusos (Pulse) tárcsázás

Ha impulzus alapú tárcsázási szolgáltatással rendelkezik, de hangkód alapú jel leadása szükséges (például a telefonos banki ügyintézéshez), akkor kövesse az alábbi utasításokat. Érintógombos szolgáltatás esetén a funkció használata nem szükséges.

- 1 Emelje fel a gép telefonkagylóját.
- 2 Nyomja meg az **#** gombot a készülék kezelőpaneljén. Minden, ezek után tárcsázott számjegy hangkód jelzésben kerül elküldésre.
Ha leteszi a telefonkagylót, akkor a készülék visszatér az impulzusos tárcsázási módba.

Másolás

A következő lépések az alapvető másolási műveletet mutatják be. Az egyes lehetőségekről a CD-ROM-on található Kibővített használati útmutató nyújt bővebb tájékoztatást.

- Amikor másolatot szeretne készíteni, nyomja meg a  (**COPY (MÁSOLÁS)**) gombot. Ekkor az zölden világítani kezd.
 - Ellenőrizze, hogy a készülék **MÁSOLÁS** üzemmódban legyen.

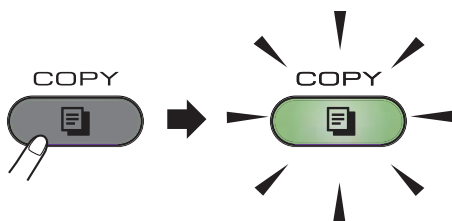

- Az LCD kijelzőn megjelenik a következő üzenet:

Gyűj. Másolat:01
100% Auto



Megjegyzés

Az alapértelmezett beállítás a FAX üzemmód. beállíthatja, hogy a készülék mennyi ideig legyen MÁSOLÁS üzemmódban az utolsó másolási művelet után. (Lásd: Kibővített használati útmutató: *Üzemmód-időzítő*.)

- Helyezze a dokumentumot a *nyomtatott oldalával lefelé* az ADF-be. (Lásd: *Az automatikus dokumentumadagoló (ADF) használata* >> részt a(z) 20. oldalon.)
- Nyomja meg a **Start** gombot.

Másolás leállítása

A másolás leállításához nyomja meg a **Stop/Exit (Stop/Kilépés)** gombot.

Másolási beállítások

Nyomja meg a COPY (MÁSOLÁS) **Options (Opciók)** lehetőséget, ha időlegesen szeretné módosítani a másolási beállításokat.

A másolási beállítások módosításával és a kétoldalas másolással kapcsolatos további információkért lásd: Kibővített használati útmutató: *Másolási beállítások*.

A következő másolási beállításokat módosíthatja:

- Minőség
- Gyűjt/Rendez
- Világosság
- Kontrasz
- Nagyít/Kics.
- Oldal beáll.
- Manuális Duplex (kétoldalas)

Fogyóeszközök cseréje

A készülék jelzi, ha kell cserélni a fogyóeszközöket. (Lásd: *Festékkazetta cseréje* >> részt a(z) 40. oldalon és *A dobegység cseréje* >> részt a(z) 45. oldalon.)

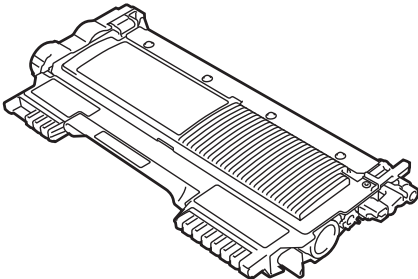
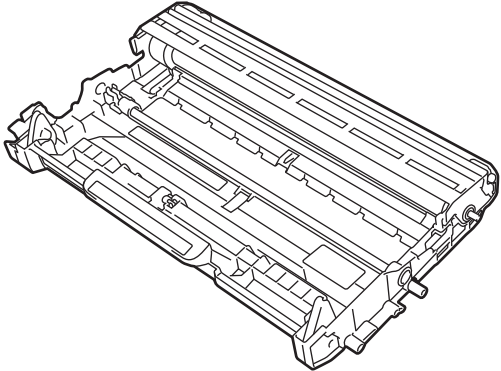
Festékkazetta	Dobegység
<p>Lásd: <i>Festékkazetta cseréje</i> >> részt a(z) 40. oldalon.</p> <p>Modellnév: TN-2210, TN-2220</p>	<p>Lásd: <i>A dobegység cseréje</i> >> részt a(z) 45. oldalon.</p> <p>Modellnév: DR-2200</p>
	

Megjegyzés

- A Brother újrahasznosítási és csereprogrammal kapcsolatos részletekért látogasson el a <http://www.brother.com/original/index.html> címre. Ha úgy dönt, hogy nem juttatja vissza a gyártónak a használt eszközöket, akkor azokat a helyi környezetvédelmi szabályoknak megfelelően selejtezze le, a háztartási hulladéktól elkülönítve. Ha bármilyen kérdése van, hívja a helyi hulladékkezeléssel foglalkozó hivatalt. (Lásd: Termékbiztonsági útmutató: *Az újrahasznosításra vonatkozó információk megfelelnek a WEEE 2002/96/EK és a 2006/66/EK elemekről és akkumulátorokról szóló irányelvnek.*)
- Javasoljuk, hogy a használt fogyóeszközöket papírra helyezze arra az esetre, ha a bennük levő anyag véletlen kiborulna, kiszóródna.
- Ha nem az ajánlott azonos papírtípust használ, a készülék és a fogyóeszközök élettartama csökkenhet.
- A festékkazetták várható élettartama az ISO/IEC 19752 előírásai alapján lett meghatározva. A csere gyakoriságát nagyban befolyásolja a nyomtatott oldalak összetettsége, a fedési százalék és a használt média típusa.

Festékkazetta cseréje

Modellnév: A festékkazetták modellneveiről lásd: *Fogyóeszközök cseréje*
➤➤ részt a(z) 39. oldalon.

A normál festékkazettával kb. 1200 oldal nyomtatható ¹. A nagy kapacitású festékkazettával kb. 2600 oldal nyomtatható ¹. Az aktuális oldalszám a dokumentumok típusától függ. Ha a festék kezd kifogni, akkor az LCD kijelzőn a *Kevés a toner* felirat jelenik meg.

A készülékhez mellékelt festékkazettát körülbelül 1000 oldal után kell kicserélni ¹.

¹ A patronok hozzávetőleges teljesítményét az ISO/IEC 19752 szabvány alapján határoztuk meg.



Megjegyzés

- Érdemes már akkor készenlétbe helyezni egy új festékkazettát, amikor megjelenik a kijelzőn a *Kevés a toner* figyelmeztető üzenet.
- A jó minőségű nyomtatás érdekében eredeti Brother festékkazettákat használjon. Ha festékkazettát kíván vásárolni, akkor kérjük, forduljon a Brother ügyfélszolgálatához vagy Brother viszonteladójához.
- Azt javasoljuk, hogy a festékkazetta cseréjekor tisztítsa meg a készüléket. Lásd: *A készülék tisztítása*
➤➤ részt a(z) 49. oldalon.
- Ha módosítja a nyomtatási fényerősséget a világosabb vagy sötétebb nyomatok biztosítása érdekében, akkor az elhasznált festékmennyiség is változni fog.
- A festékkazettát csak közvetlenül a behelyezés előtt csomagolja ki.

Toner fogytán

Kevés a toner

Ha az LCD kijelzőn a *Kevés a toner* üzenet látható, vásároljon új festékkazettát, és helyezze azt a készülékbe, mielőtt a *Cseréljen tonert* üzenet megjelenne.

Kazettacsere

Ha a következő üzenet jelenik meg az LCD-n, ki kell cserélnie az adott festékkazettát:

Cseréljen tonert

A készülék leállítja a nyomtatást, amíg kicseréli a festékkazettát. Új, eredeti Brother festékkazetta behelyezésével kilép a Kazettacsere módból.



Megjegyzés

Ha azt szeretné, hogy a készülék folytassa a nyomtatást az LCD-kijelzőn megjelenő, *Cseréljen tonert* üzenetét követően, állítsa a készüléket *Folytatás* módba (**Menu (Menü), 1, 7, és Folytatás**). A készülék a *Festék kifogyott* üzenet megjelenéséig folytatja a nyomtatást. (A festékkazetta beállításokkal kapcsolatban lásd: *Kibővített használati útmutató: Tonerbeállítások*).

Festék kifogyott

Festék kifogyott

A készülék leállítja a nyomtatást addig, amíg ki nem cseréli a festékkazettát. (Lásd: *A festékkazetta cseréje*
➤➤ részt a(z) 41. oldalon.)

A festékkazetta cseréje

- 1 Nyissa ki az előlapot, és hagyja bekapcsolva a készüléket 10 percig, hogy a belső ventilátor lehűtse a gép forró részeit.

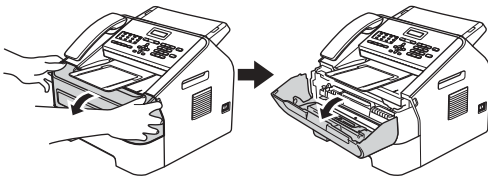

- 2 Miután a gép lehült, kapcsolja ki azt.



Megjegyzés

(FAX-2840 és FAX-2845 esetén)
Ha nem szeretné, hogy fontos üzenetei elveszenek, lásd: *A faxok vagy a faxnapló átküldése*
➤ rész a(z) 68. oldalon.



FIGYELEM



FORRÓ FELÜLET

Közvetlenül a készülék használata után néhány belső alkatrész különösen forró lehet. Várja meg, amíg a készülék lehül, mielőtt annak belső alkatrészeit megérintené.

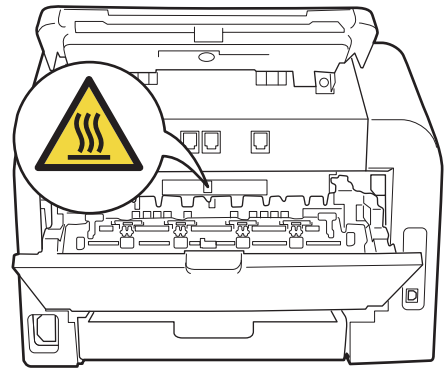
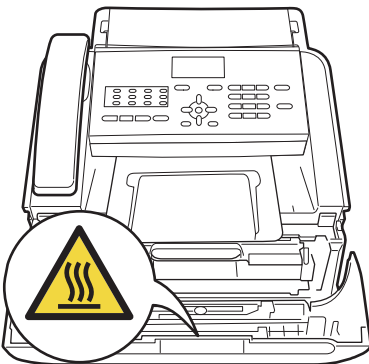

- 3 Vegye ki a dobegységet és a festékkazetta-szerelvényt.

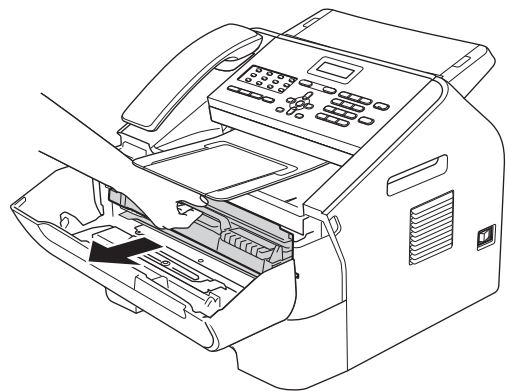

Fontos

- Javasoljuk, hogy a dobegységet és/vagy a festékkazettát tiszta, sima, vízszintes, stabil felületre tegye, és helyezzen alájuk felesleges papírt arra az esetre, ha a festék véletlenül kiborulna, kiszóródna.
- Óvatosan bánjon a festékkazettával. Ha a festék a kezére vagy a ruhájára ömlik, azonnal törölje le, vagy mossa le hideg vízzel.
- A statikus elektromosság okozta károk elkerülése érdekében NE érjen az alábbi ábrán látható elektródákhoz.

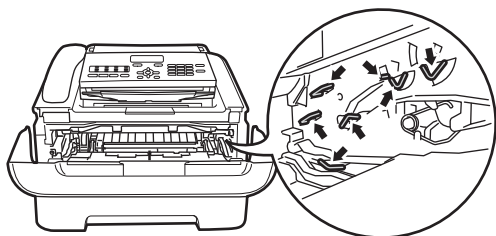

- 4 Nyomja le a zöld zárókart, és vegye ki a festékkazettát a dobegységből.

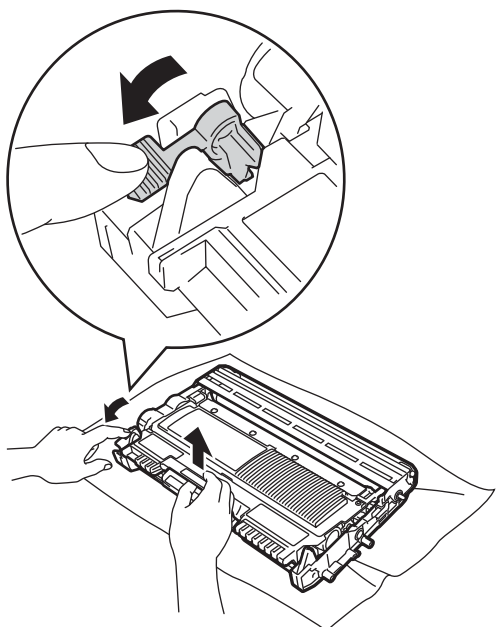

FIGYELEM

A festékkazettákat vagy a dobegységet NE dobja tűzbe. Felrobbanhat, és sérülést okozhat.

A gép belsejének vagy külső részének tisztításához NE használjon semmilyen gyúlékony anyagot, aeroszolt, vagy alkoholt/ammóniát tartalmazó szerves oldószert/folyadékot. Ez tüzet okozhat. Ehelyett száraz, szálmentes ronggyal végezze a készülék tisztítását. (Lásd: Termékbiztonsági útmutató: *Általános óvintézkedések*).



Ügyeljen rá, hogy a kazettában levő festéket ne lélegezze be.

Fontos

A nyomtatási problémák elkerülése érdekében NE érintse meg a készülék mellékelt ábrán jelzett részeit.

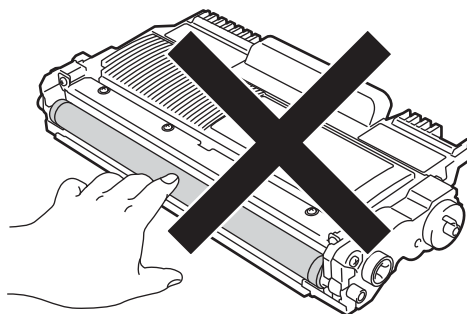

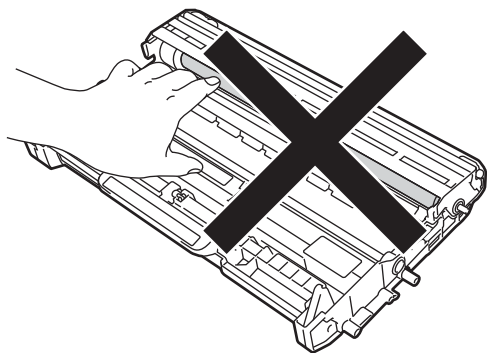

Megjegyzés

- Gondosan zárja le a kazettát egy megfelelő zacskóban, hogy ne folyjon ki belőle a festék.
- A Brother újrahasznosítási és csereprogrammal kapcsolatos részletekért látogasson el a <http://www.brother.com/original/index.html> címre. Ha úgy dönt, hogy nem juttatja vissza a gyártónak a használt eszközöket, akkor azokat a helyi környezetvédelmi szabályoknak megfelelően selejtezze le, a háztartási hulladéktól elkülönítve. Ha bármilyen kérdése van, hívja a helyi hulladékkezeléssel foglalkozó hivatalt. (Lásd: Termékbiztonsági útmutató: *Az újrahasznosításra vonatkozó információk megfelelnek a WEEE 2002/96/EK és a 2006/66/EK elemekről és akkumulátorokról szóló irányelvnek.*)

- 5 Csomagolja ki az új kazettát. Tartsa a festékkazettát egyenesen mindkét kezével, majd néhányszor finoman rázza meg oldalirányban, hogy a festék egyenletesen oszoljon el benne.

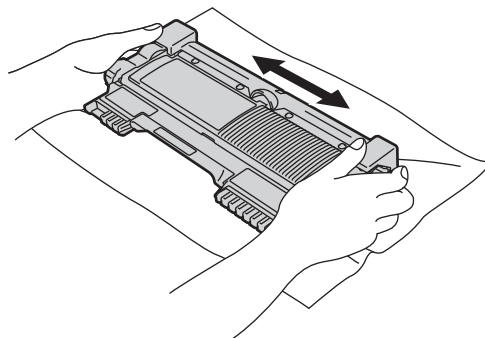

Fontos

- A festékkazettát csak közvetlenül a behelyezés előtt csomagolja ki. Ha sokáig hagyja kibontva a kazettát, akkor csökken annak élettartama.
- A napfényre vagy egyéb fényre kerül károsíthatja a kicsomagolt dobegységet.
- A Brother készülékeket meghatározott műszaki paraméterekkel rendelkező festékekhez tervezték. A készülékek az eredeti Brother festékkazettákkal nyújtanak optimális teljesítményt. A Brother nem garantálhatja a festék vagy a kazetta optimális teljesítményét, ha más márkájú festéket vagy festékkazettát használ. Ezért a Brother azt javasolja, hogy kizárólag Brother márkájú festékkazettát helyezzen a nyomtatóba, és ne töltsse fel a kazettát másfajta festékkel. A jótállás nem vonatkozik a dobegység vagy egyéb alkatrészek olyan káraitra, amelyek azért keletkeztek, mert nem Brother márkájú festékkazetták használtak, vagy mert a festék nem alkalmas a készülékben való használatra.

- 6 Távolítsa el a védőburkolatot.

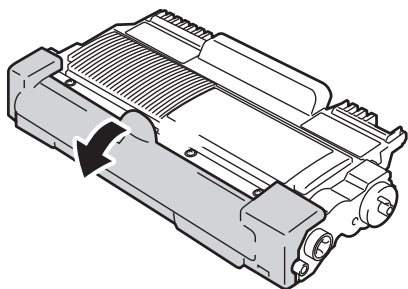

Fontos

Helyezze a festékkazettát a dobegységbe közvetlenül azután, hogy eltávolította a kazetta védőburkolatát. A nyomtatás minőségével kapcsolatos problémák elkerülése érdekében NE érintse meg a készülék ábrán jelzett részeit.

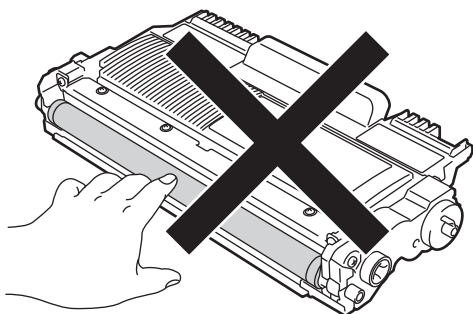

- 7 Az új festékkazettát csúsztassa be a dobegységbe, amíg az a helyére nem kattan. Ha megfelelően helyezte be, a zöld zárókar automatikusan felemelkedik.

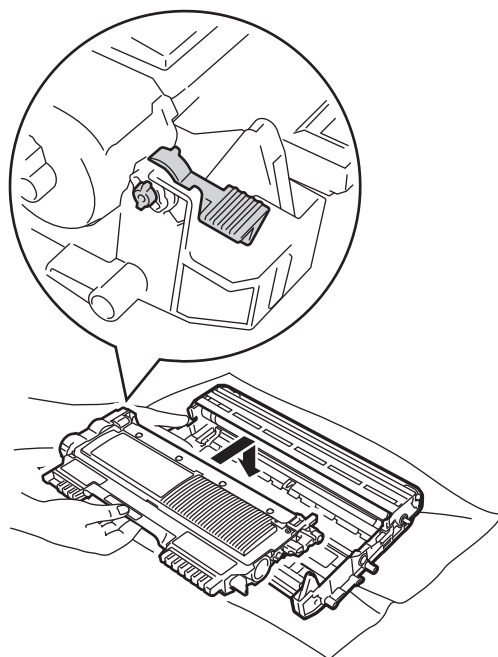
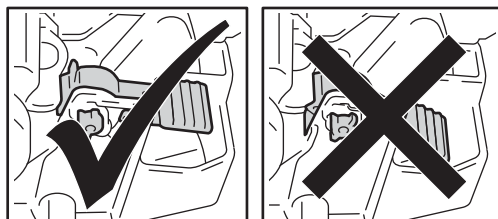

Megjegyzés

Ügyeljen a festékkazetta megfelelő behelyezésére, különben az leválhat a dobegységről.

- 8 Tisztítsa meg a koronaszálat a dobegységben úgy, hogy a zöld fület néhányszor finoman balról jobbra, majd jobbról balra csúsztatja.

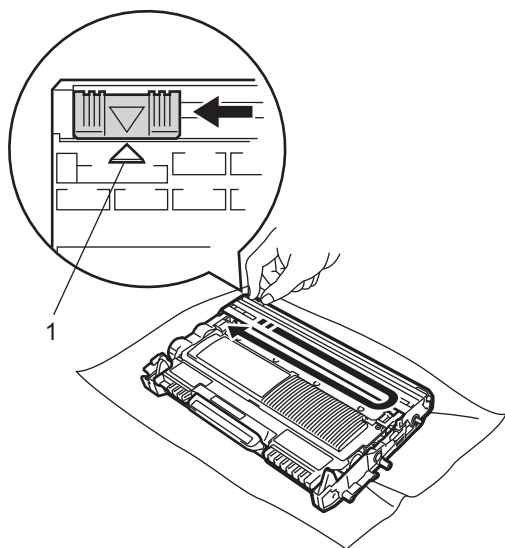

Megjegyzés

A fület helyezze vissza a kiindulási helyzetbe (▲) (1). Ha ezt elmulasztja, a nyomtatott oldalakon függőleges csíkok jelenhetnek meg.

- 9 Helyezze vissza a dobegységet és a festékkazettát a készülékbe. Zárja vissza az előlő fedelet.

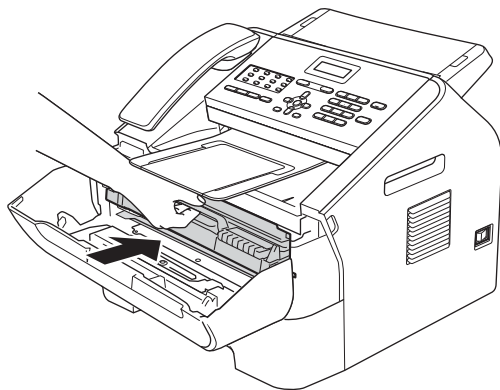

Megjegyzés

Festékkazetta cseréje után NE kapcsolja ki a készülék hálózati kapcsolóját és ne nyissa ki az előlapot, amíg az LCD-kijelzőről el nem tűnik a *Kérem várjon* üzenet, és a készülék vissza nem áll Üzemkész módra.

A dobegység cseréje

Modellnév: DR-2200

Az új dobegységek körülbelül 12 000 A4 vagy Letter méretű egyoldalas lapot képesek nyomtatni.

Fontos

Az optimális teljesítmény elérése érdekében csak eredeti Brother dobegységeket és eredeti Brother festékkazettákat használjon. Harmadik féltől származó dobegységek vagy festékkazetták használata csökkentheti a nyomtatási minőséget és a készülék élettartamát is. A garancia nem érvényes a harmadik féltől származó dobegységek vagy festékkazetták használatából fakadó problémákra.

Dob hiba

Dob hiba

A koronavezeték beszennyeződött. Tisztítsa meg a koronavezetékét a dobegységben. (Lásd: *A koronavezeték tisztítása* ►► részt a(z) 52. oldalon.)

Ha megtisztította a koronavezetékét, és a *Dob hiba* üzenet nem tűnik el, új dobegységre van szükség.

Dobegys. csere

Cseréljen dobot

Cserélje ki a dobegységet új egységre. Azt javasoljuk, hogy eredeti Brother dobegységet használjon.

Csere után állítsa vissza a dob számlálóját az új dobegységgel kapott utasításokat követve.

Dobegys megáll

Dobegység állj

Nem tudjuk garantálni a nyomtatás minőségét. Cserélje ki a dobegységet új egységre. Azt javasoljuk, hogy eredeti Brother dobegységet használjon.

Csere után állítsa vissza a dob számlálóját az új dobegységgel kapott utasításokat követve.

A dobegység cseréje

Fontos

- A dobegység cseréjekor óvatosan kezelje azt, mert festék lehet benne. Ha a festék a kezére vagy a ruhájára ömlik, azonnal törölje le, vagy mossa le hideg vízzel.
- A dobegységet cseréjekor tisztítsa meg a készülék belsejét is. (Lásd: *A készülék tisztítása* >>> részt a(z) 49. oldalon.)
- A dobegységet közvetlenül a behelyezés előtt csomagolja ki. A közvetlen napfény vagy a szobai világítás károsíthatja a dobegységet.

- 1 Nyissa ki az előlapot, és hagyja bekapcsolva a készüléket 10 percig, hogy a belső ventilátor lehűtse a gép forró részeit.

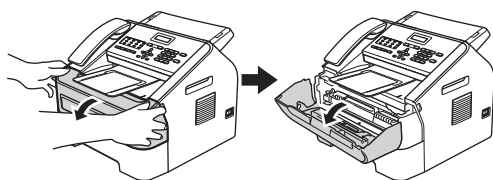

- 2 Miután a gép lehült, kapcsolja ki azt.

Megjegyzés

(FAX-2840 és FAX-2845 esetén)
Ha nem szeretné, hogy fontos üzenetei elvesszenek, lásd: *A faxok vagy a faxnapló átküldése*
>>> részt a(z) 68. oldalon.

FIGYELEM

FORRÓ FELÜLET

Közvetlenül a készülék használata után néhány belső alkatrész különösen forró lehet. Várja meg, amíg a készülék lehül, mielőtt annak belső alkatrészeit megérintené.

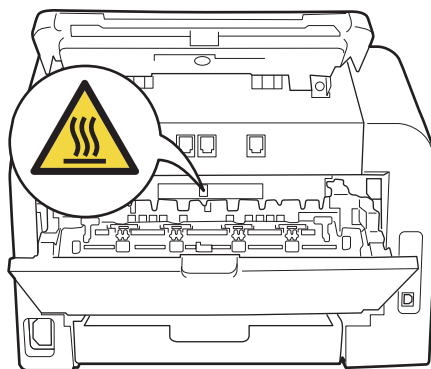
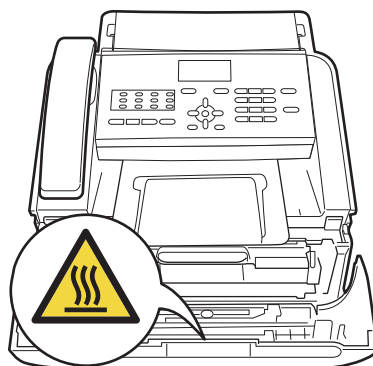

- 3 Vegye ki a dobegységet és a festékkazetta-szerelvényt.

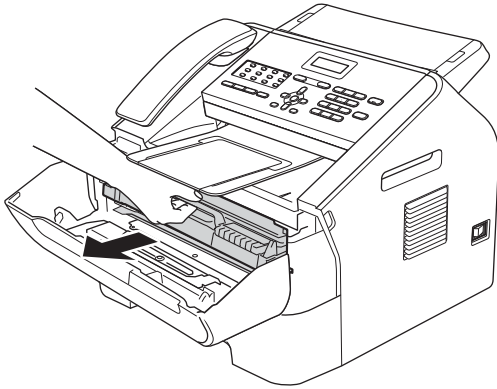

- 4 Nyomja le a zöld zárókart, és vegye ki a festékkazettát a dobegységéből.

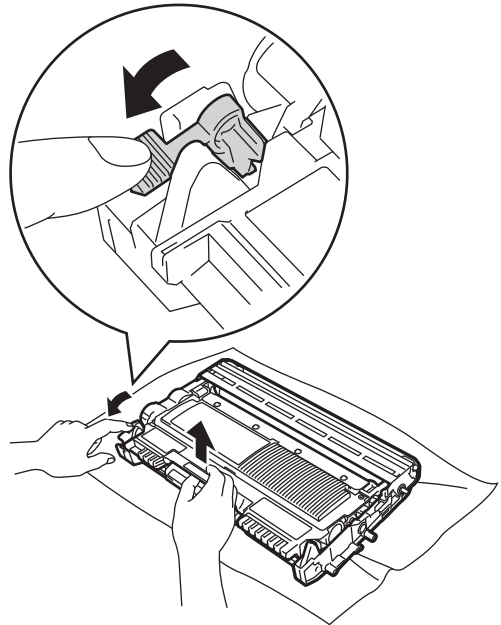

Fontos

- Javasoljuk, hogy a dobegységet és/vagy a festékkazettát tiszta, sima, vízszintes, stabil felületre tegye, és helyezzen alájuk felesleges papírt arra az esetre, ha a festék véletlenül kiborulna, kiszóródna.
- Óvatosan bánjon a festékkazettával. Ha a festék a kezére vagy a ruhájára ömlik, azonnal törölje le, vagy mossa le hideg vízzel.
- A statikus elektromosság okozta károk elkerülése érdekében NE érjen az alábbi ábrán látható elektródákhoz.

FIGYELEM

A festékkazettákat vagy a dobegységet NE dobja tűzbe. Felrobbanhat, és sérülést okozhat.

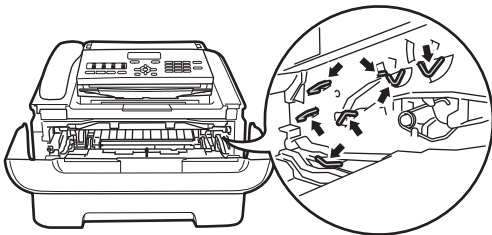

A gép belsejének vagy külső részének tisztításához NE használjon semmilyen gyúlékony anyagot, aeroszolt, vagy alkoholt/ammóniát tartalmazó szerves oldószert/folyadékot. Ez tüzet okozhat. Ehelyett száraz, szálmentes ronggyal végezze a készülék tisztítását. (Lásd: Termékbiztonsági útmutató: *Általános óvintézkedések*).



Ügyeljen rá, hogy a kazettában levő festéket ne lélegezze be.

! Fontos

A nyomtatási problémák elkerülése érdekében NE érintse meg a készülék mellékelt ábrán jelzett részeit.

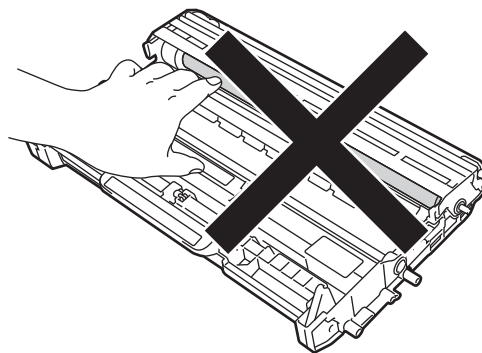
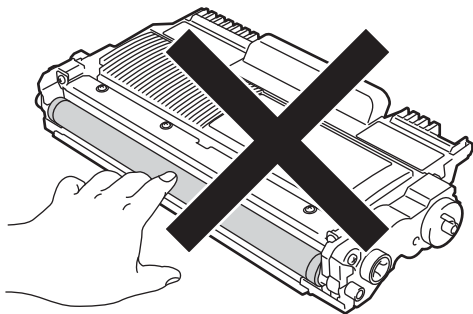

📄 Megjegyzés

- Gondosan zárja le a dobegységet egy tasakba, hogy ne folyjon ki belőle a festékanyag.
- A Brother újrahajsznítási és csereprogrammal kapcsolatos részletekért látogasson el a <http://www.brother.com/original/index.html> címre. Ha úgy dönt, hogy nem juttatja vissza a gyártónak a használt eszközöket, akkor azokat a helyi környezetvédelmi szabályoknak megfelelően selejtezze le, a háztartási hulladéktól elkülönítve. Ha bármilyen kérdése van, hívja a helyi hulladékkezeléssel foglalkozó hivatalt. (Lásd Termékbiztonsági útmutató: *Az újrahajsznításra vonatkozó információk megfelelnek a WEEE 2002/96/EK és a 2006/66/EK elemekről és akkumulátorokról szóló irányelvnek*.)

- 5 Csomagolja ki az új dobegységet.

- 6 A festékkazettát csúsztassa be az új dobegységbe, amíg az a helyére nem kattann. Ha megfelelően helyezte be, a zöld zárókar automatikusan felemelkedik.

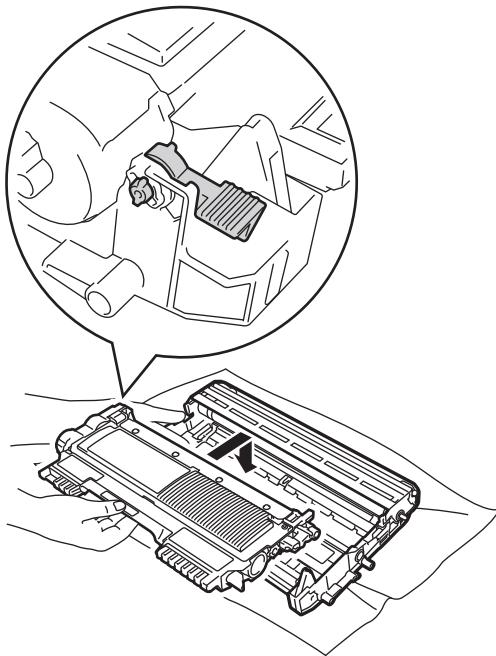
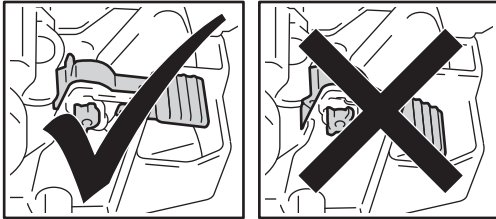

Megjegyzés

Ügyeljen a festékkazetta megfelelő behelyezésére, különben az leválhat a dobegységről.

- 7 Helyezze vissza az új dobegységet és a festékkazettát a készülékbe.

A készülék tisztítása

Rendszeresen tisztítsa meg a készülék külsejét és belsejét száraz, szálmentes ronggyal. A festékkazetta vagy a dobegység cseréjekor mindig tisztítsa ki a készülék belsejét. Ha a nyomtatott oldalakat a festék összekoszolja, tisztítsa meg a készülék belsejét egy száraz, szálmentes kendővel.

⚠ FIGYELEM

A gép belsejének vagy külső részének tisztításához **NE** használjon semmilyen gyúlékony anyagot, aeroszolt, vagy alkoholt/ammóniát tartalmazó szerves oldószert/folyadékot. Ez tüzet okozhat. Ehelyett száraz, szálmentes ronggyal végezze a készülék tisztítását. (Lásd: Termékbiztonsági útmutató: *Általános óvintézkedések.*)



Ügyeljen rá, hogy a kazettában levő festéket ne lélegezze be.

⚠ Fontos

Semleges tisztítószerrel használjon. Az illékony folyadékokkal, például hígítóval vagy benzinnel végzett tisztítás károsítja a készülék felületét.

A burkolat tisztítása

- 1 Kapcsolja ki a készüléket. Húzza ki a telefonvezetékét, válassza le valamennyi vezetékét, majd a tápkábelt is húzza ki az elektromos aljzatból.



Megjegyzés

(FAX-2840 és FAX-2845 esetén)
Ha nem szeretné, hogy fontos üzenetei elveszenek, lásd *A faxok vagy a faxnapló átküldése* ►► részt a(z) 68. oldalon.

- 2 Húzza ki teljesen a papírtálcát a készülékből.

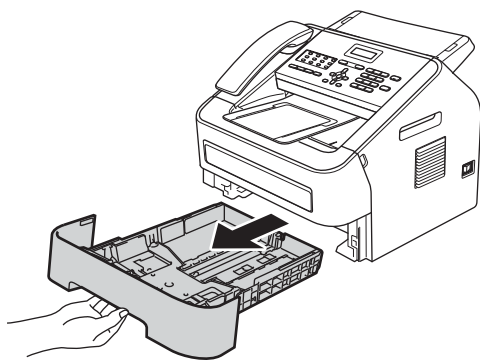

- 3 Törölje le a port a készülék burkolatáról egy száraz, puha, szálmentes kendővel.

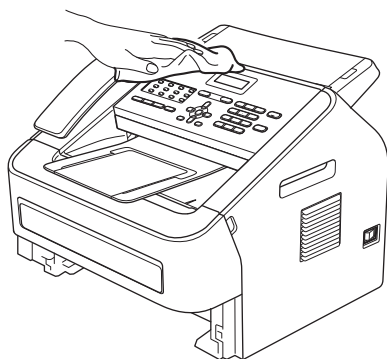

- 4 Távolítsa el minden papírt a papírtálcából.
- 5 Törölje le a port a papírtálca külsejéről és belsejéről egy száraz, szálmentes, puha kendővel.

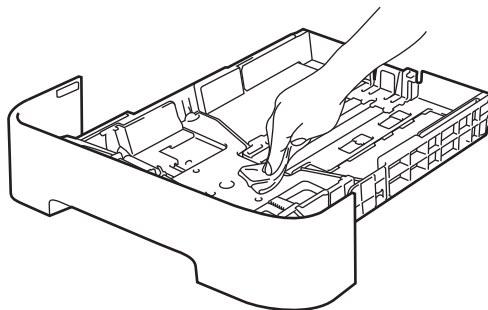

- 6 Töltse fel papírral, helyezze vissza, és rögzítse a papírtálcát.
- 7 Dugja vissza a tápvezetékét az elektromos csatlakozóaljzatba, csatlakoztassa az összes kábelt, majd csatlakoztassa a telefonkábel is. Kapcsolja be a készüléket.

A szkennerveg tisztítása

- 1 Kapcsolja ki a készüléket. Húzza ki a telefonkábelét, válassza le valamennyi kábelt, majd a hálózati tápkábelt is húzza ki az hálózati aljzatból.



Megjegyzés

(FAX-2840 és FAX-2845 esetén)
Ha nem szeretné, hogy fontos üzenetei elveszenek, lásd *A faxok vagy a faxnapló átküldése* ►► részt a(z) 68. oldalon.

- 2 Emelje fel a kezelőpanel borítását (1). Óvatosan távolítsa el a szennyeződések a szkennerveg szalagról (2) és a felette lévő fehér műanyag felületről (3) egy puha, szálmentes, megnedvesített ronggyal.

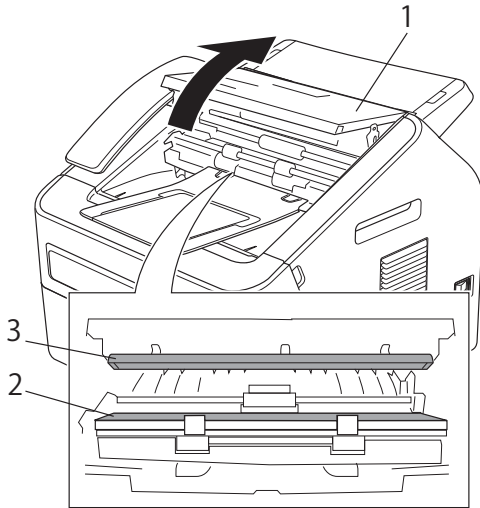

- 3 Csukja le a kezelőpanel borítást.



Megjegyzés

A szkennerrüveg-szalag puha, szálmentes és vízzel megnedvesített ruhával történő tisztítása mellett húzza végig ujjait a felületükön, hogy nem érez-e rajtuk valamit. Ha szennyeződést vagy törmelékeket érez ujjával, az adott részre koncentrálni tisztítsa meg újra a felületet. Előfordulhat, hogy háromszor-négyszer meg kell ezt ismételnie. Ellenőrzésképpen minden tisztítás után készítsen egy másolatot.

- 4 Dugja vissza a tápvezetékét az elektromos csatlakozóaljzatba, csatlakoztassa az összes kábelt, majd csatlakoztassa a telefonkábel is. Kapcsolja be a készüléket.

A dokumentum adagoló tisztítása

- 1 Kapcsolja ki a készüléket. Húzza ki a telefonkábel, válassza le valamennyi kábelt, majd a hálózati tápkábelt is húzza ki az hálózati aljzataból.



Megjegyzés

(FAX-2840 és FAX-2845 esetén)
Ha nem szeretné, hogy fontos üzenetei elveszenek, lásd *A faxok vagy a faxnapló átküldése* >> részt a(z) 68. oldalon.

- 2 Emelje fel a kezelőpanel borítását (1). Puha, szálmentes ronggyal óvatosan távolítsa el a szennyeződéseket a dokumentum adagolóról (2).

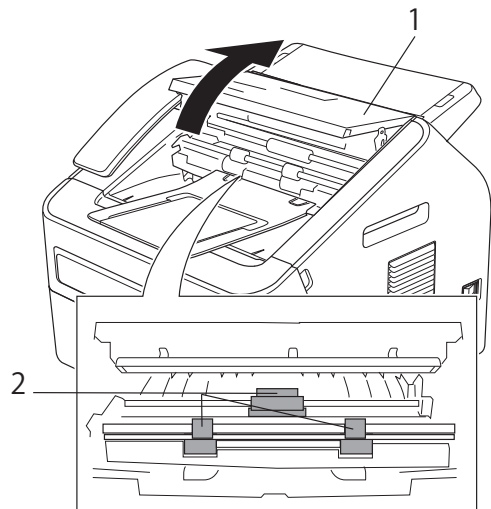

- 3 Csukja le a kezelőpanel borítást.

A koronavezeték tisztítása

Ha a nyomtatási minőséggel kapcsolatos problémák lépnek fel, az alábbiak szerint tisztítsa meg a koronavezetékét:

- 1 Nyissa ki az előlapot, és hagyja bekapcsolva a készüléket 10 percig, hogy a belső ventilátor lehűtse a gép forró részeit.

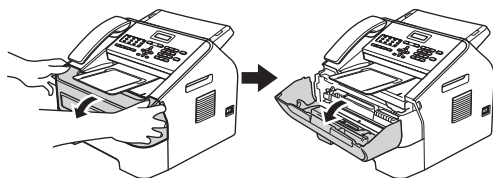

- 2 Miután a gép lehűlt, kapcsolja ki azt.



Megjegyzés

(FAX-2840 és FAX-2845 esetén)
Ha nem szeretné, hogy fontos üzenetei elvesszenek, lásd: *A faxok vagy a faxnapló átküldése*
➤➤ részt a(z) 68. oldalon.

⚠ FIGYELEM



FORRÓ FELÜLET

Közvetlenül a készülék használata után néhány belső alkatrész különösen forró lehet. Várja meg, amíg a készülék lehül, mielőtt annak belső alkatrészeit megérintené.

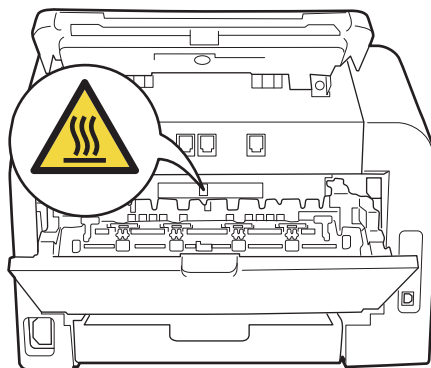
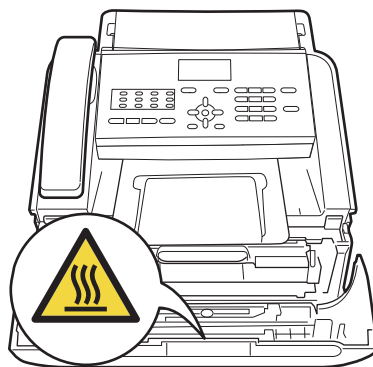

- 3 Óvatosan vegye ki a dobegységet és a festékkazetta-szerelvényt.

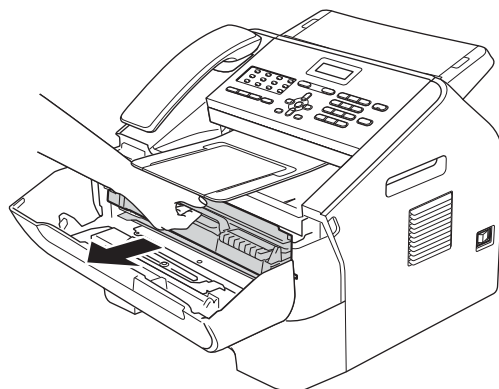

! Fontos

- Javasoljuk, hogy a dobegységet és festékkazettákat tiszta, sima felületre tegye, és helyezzen alájuk eldobható papírt arra az esetre, ha a festék véletlenül kifolyna.
- Óvatosan bánjon a festékkazettával. Ha a festék a kezére vagy a ruhájára ömlik, azonnal törölje le, vagy mossa le hideg vízzel.
- A statikus elektromosság okozta károk elkerülése érdekében NE érjen az alábbi ábrán látható elektródákhoz.

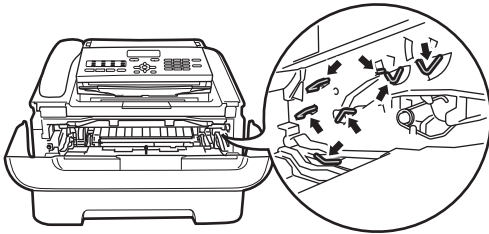

- 4** Tisztítsa meg a koronavezeték a dobegységben úgy, hogy a zöld fület néhányszor finoman balról jobbra, majd jobbról balra csúsztatja.

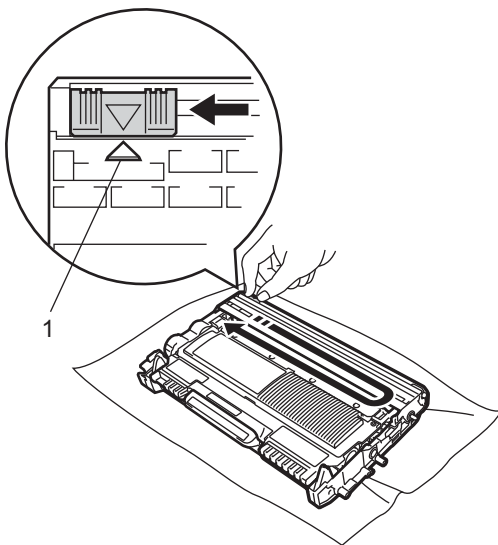
**✎ Megjegyzés**

A fület helyezze vissza kiindulási helyzetbe (▲) (1). Ha ezt elmulasztja, a nyomtatott oldalakon függőleges csíkok jelenhetnek meg.

- 5** Helyezze vissza a dobegységet és a festékkazettát a készülékbe. Zárja vissza az elülső fedelet.

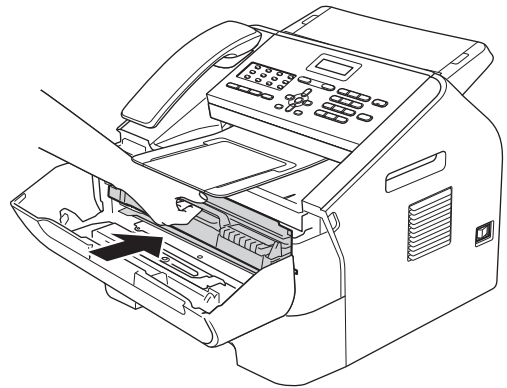
**A dobegység tisztítása**

Ha a nyomtatási minőség nem kielégítő, akkor idegen anyag, például ragasztóanyag kerülhetett egy címkéről a dob felületére. A probléma megoldásához kövesse az alábbi lépéseket.

- 1** Készítsen elő néhány A4-es méretű papírlapot.
- 2** Ellenőrizze, hogy a készülék üzemkész módban van-e.

- 3 Nyissa fel a hátsó fedelet (a felfelé néző kimeneti tálcát).

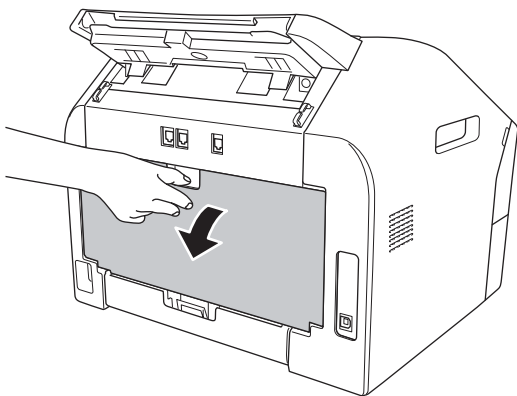

- 4 Nyissa fel a kézi adagolónyílás fedelét.

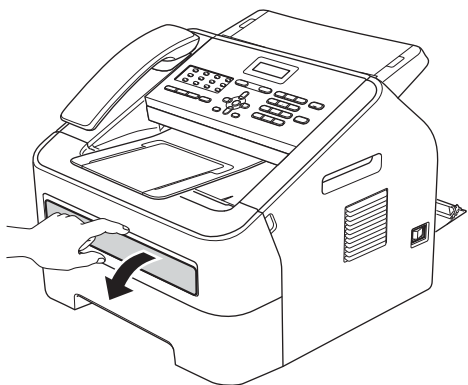

- 5 Nyomja meg egyszerre a **Clear (Törlés)** és a **Menu (Menü)** gombokat. Az LCD kijelzőn a Dob tisztítása üzenet jelenik meg.

- 6 Két kézzel állítsa a kézi adagoló papírvezetőit a kívánt papírszélességre.

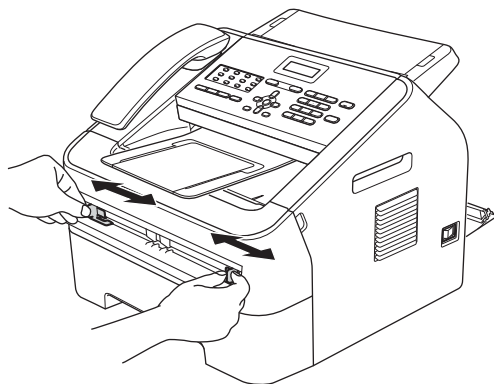

- 7 Két kézzel helyezzen egy A4-es vagy levél méretű papírlapot a kézi adagolónyílásba, amíg a papír felső szegélye el nem éri a papíradagoló hengert. Amikor érzi, hogy a készülék megkezdte a behúzást, engedje el a papírt. A készülék megkezdte a dob tisztítását.

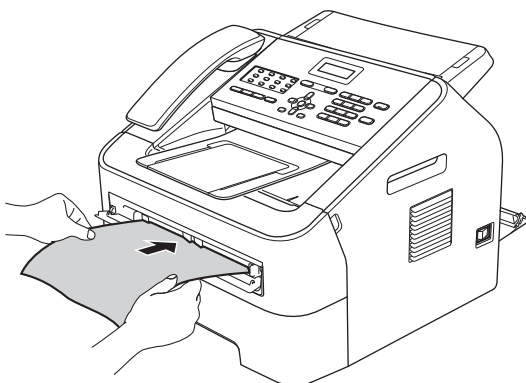

Megjegyzés

- A dob tisztítása közben a készülék szokatlan hangokat adhat ki, mert a dob ilyenkor visszafelé forog. Ez a zaj nem hibajelenség.
- NE helyezzen egyszerre egynél több lapot a kézi adagolónyílásba, mert papírelakadást okozhat.

- Ha a kézi adagolónyílásba helyezett papír nem A4 vagy Levél méretű, a készülék leállítja a dobtisztítási folyamatot, és kiadja a papírt.
- Ügyeljen arra, hogy a papír egyenes legyen és megfelelő helyzetben kerüljön a kézi adagolónyílásba. Ellenkező esetben a behúzás nem lesz megfelelő, ami papírelakadást okozhat.
- A dob tisztítása közben NE csukja be a hátsó fedelet (felfelé néző kimeneti tálca). A gép leállítja a dobtisztítási folyamatot és papírelakadást okozhat.

- 8 Ha a készülék befejezte a tisztítást, Üzemkész módba áll vissza.
- 9 Ismételje meg még kétszer az 5 – 8 lépéseket, minden alkalommal új üres papírral. A folyamat végén a használt papírt dobja ki.
- 10 Zárja le a hátsó fedelet (felfelé néző kimeneti tálca) és a manuális betöltő nyílás fedelét.

Ha a probléma nem szűnik meg, kövesse az alábbi lépéseket:

- 1 Nyissa ki az előlapot, és hagyja bekapcsolva a készüléket 10 percre, hogy a belső ventilátor lehűtse a gép rendkívül forró belső részeit.

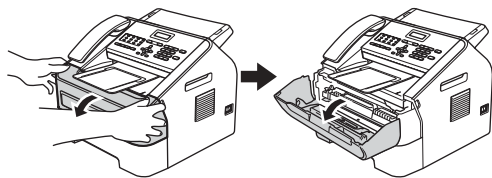

- 2 Miután a gép lehült, kapcsolja ki azt.



Megjegyzés

(FAX-2840 és FAX-2845 esetén)

Ha nem szeretné, hogy fontos üzenetei elveszenek, lásd: *A faxok vagy a faxnapló átküldése*

➤ részt a(z) 68. oldalon.

FIGYELEM



FORRÓ FELÜLET

Közvetlenül a készülék használata után néhány belső alkatrész különösen forró lehet. Várja meg, amíg a készülék lehül, mielőtt annak belső alkatrészeit megérintené.

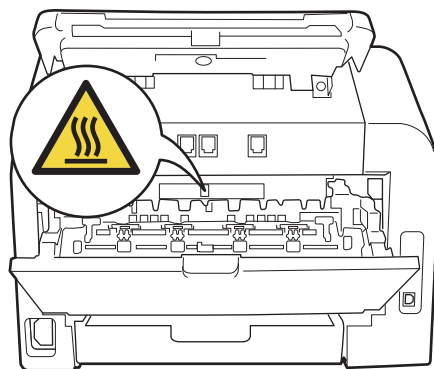
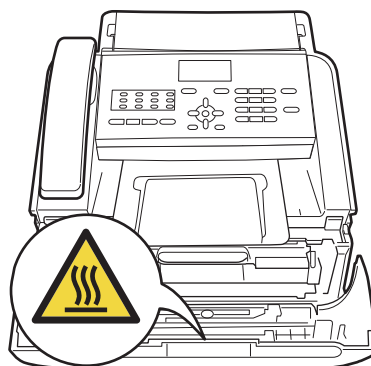

- 3 Óvatosan vegye ki a dobegységet és a festékkazetta-szerelvényt.

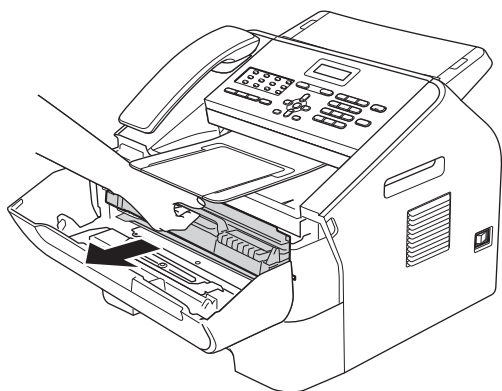

- 4 Nyomja le a zöld zárókart, és vegye ki a festékkazettát a dobegységből.

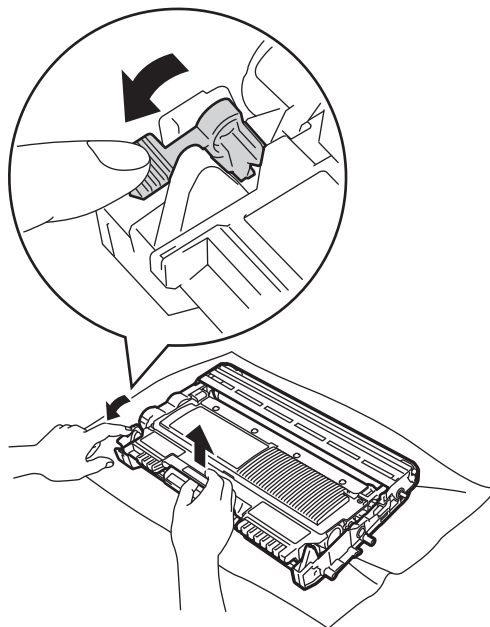

! Fontos

- Javasoljuk, hogy a dobegységet és a festékkazettákat tiszta, sima felületre tegye, és helyezzen alájuk felesleges papírt arra az esetre, ha a festék véletlenül kifolyna.
- Óvatosan bánjon a festékkazettával. Ha a festék a kezére vagy a ruhájára ömlik, azonnal törölje le, vagy mossa le hideg vízzel.
- A statikus elektromosság okozta károk elkerülése érdekében NE érjen az alábbi ábrán látható elektródákhoz.

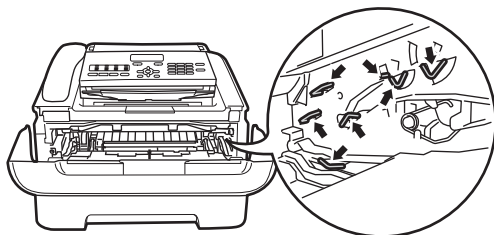

! Fontos

A nyomtatási problémák elkerülése érdekében NE érintse meg a készülék mellékelt ábrán jelzett részeit.

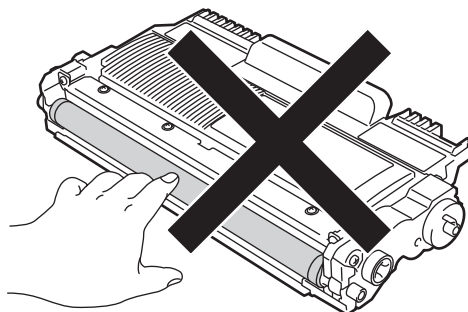

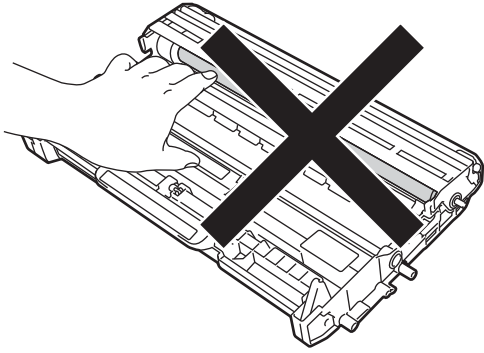

- 5 Helyezze a nyomtatási mintaoldalt a dobegység elé, és keresse meg a rossz minőségű nyomtatás pontos helyét.

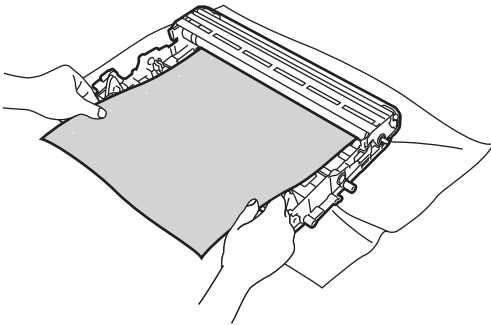

- 6 Forgassa a dobegység-szerelvényt kézzel, és közben figyelje a dob henger felületét (1).

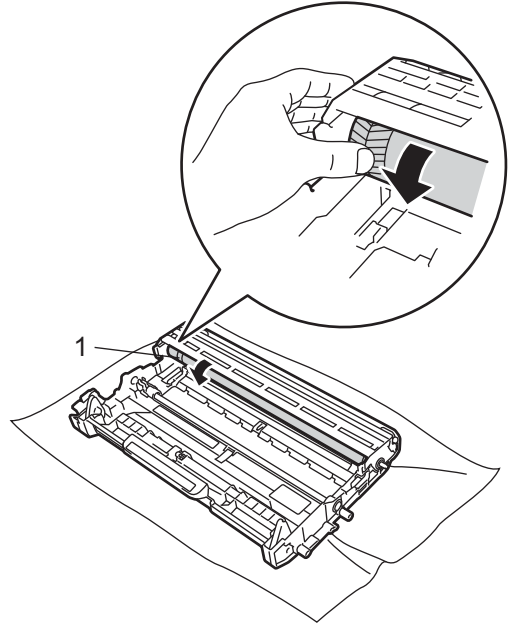

- 7 Ha megtalálta azt a nyomot a dobon, amely egybeesik a mintaoddallal, akkor óvatosan törölje le a dob henger felületét pamut törlőruhával mindaddig, amíg a szennyeződést el nem távolítja a felületről.

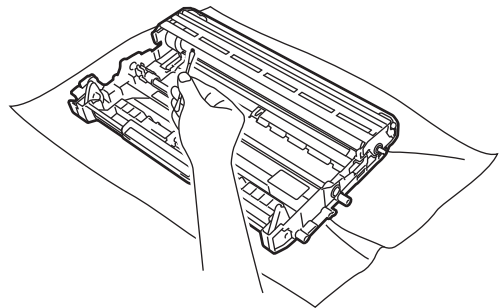

Fontos

A fényérzékeny dob tisztításához NE használjon éles tárgyakat.

- 8 A festékkazettát csúsztassa be a dobegységbe, amíg az a helyére nem kattán. Ha megfelelően helyezte be, a zöld zárókar automatikusan felemelkedik.

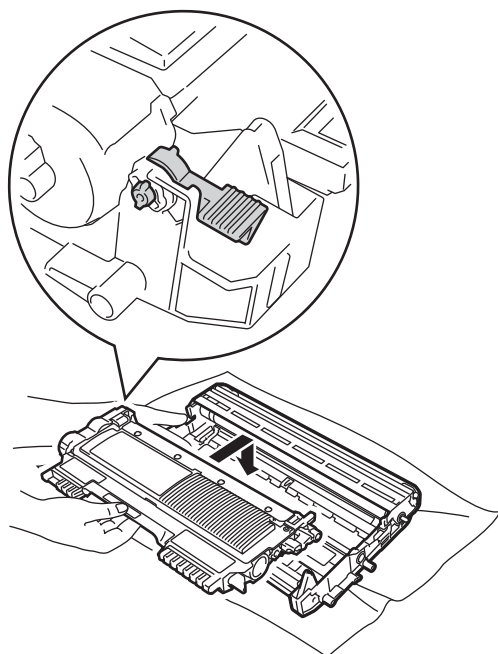
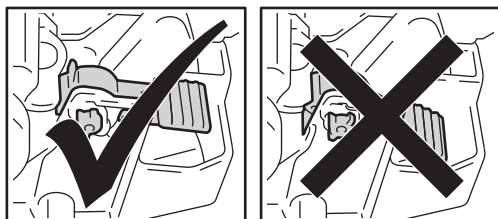

- 9 Helyezze vissza a dobegységet és a festékkazettát a készülékbe.

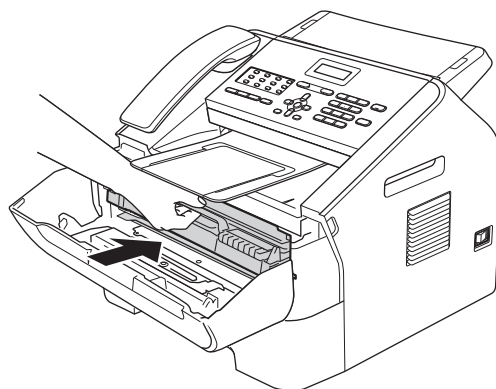

- 10 Zárja vissza az elülső fedelet.

A papírfelszedő görgők tisztítása

Ha problémát tapasztal a papírtovábbítással kapcsolatban, akkor tisztítsa meg a papírfelszedő hengereket az alábbiak szerint:

- 1 Kapcsolja ki a készüléket. Húzza ki a tápvezetékét az elektromos csatlakozóaljzatból.



Megjegyzés

(FAX-2840 és FAX-2845 esetén)

Ha nem szeretné, hogy fontos üzenetei elvesszenek, lásd *A faxok vagy a faxnapló átküldése* ►► részt a(z) 68. oldalon.

- 2 Húzza ki teljesen a papírtálcát a készülékből.

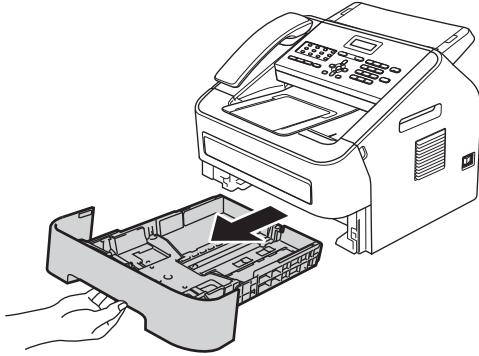

- 3 A por eltávolításához egy langyos vízzel megnedvesített, alaposan kicsavart szálmentes kendővel törölje le a papírtálcában lévő szétválasztó párnát (1).

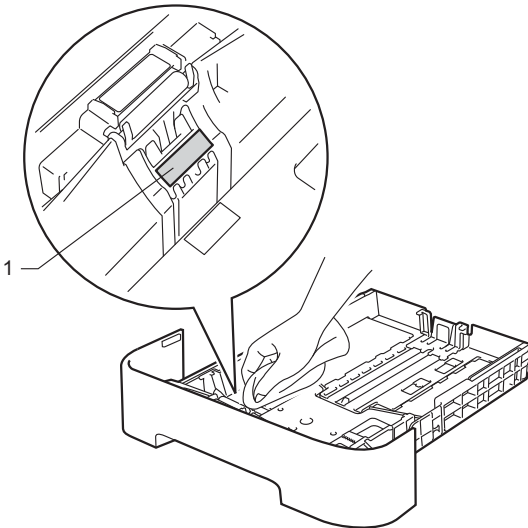

- 4 Törölje le a port a készülék két papírfelszedő hengeréről (1).

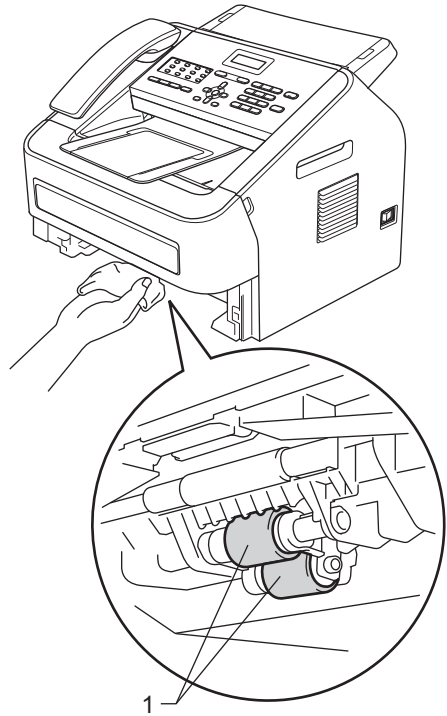

- 5 Helyezze vissza a papírtálcát a készülékbe.
- 6 Csatlakoztassa vissza a készülék tápvezetékét az elektromos csatlakozóaljzatba. Kapcsolja be a készüléket.

A készülék ellenőrzése

Oldalszámlálók ellenőrzése

A készülék oldalszámlálóját a másolt oldalak, a nyomtatott oldalak, a jelentések és listák, illetve faxok szerint, vagy összesítve tekintheti meg.

- 1 Nyomja meg a **Menu (Menü)**, **5**, majd a **2** gombot.
- 2 A **▲** vagy **▼** gombok használatával válasszon a **Teljes, Fax/Lista, Másol** és **Nyomtat** lehetőségek közül.
- 3 Nyomja meg a **Stop/Exit (Stop/Kilépés)** gombot.

Alkatrészek fennmaradó élettartamának ellenőrzése

A készülék alkatrészeinek hátralévő élettartamát az LCD kijelzőn ellenőrizheti.

- 1 Nyomja meg a **Menu (Menü)**, **5**, majd a **3** gombot.
- 2 Nyomja meg a **Stop/Exit (Stop/Kilépés)** gombot.

Ha úgy véli, hogy a készülék nem megfelelően működik, ellenőrizze az alábbi pontokat, és kövesse a hiba elhárítására vonatkozó tanácsokat.

A legtöbb problémát Ön is megjavíthatja. Ha további segítségre van szüksége, a Brother Solutions Center a legfrissebb Gyakran Ismétlődő Kérdésekre (GYIK) adott válaszokkal és hibakeresési ötletekkel további támogatást nyújt. Látogasson el weboldalunkra a

<http://solutions.brother.com/> címen.

A probléma azonosítása

Először ellenőrizze az alábbiakat:

- A gép tápkábele megfelelően be van-e dugva és a készülék be van-e kapcsolva. Ha a készülék a tápkábel bedugása után nem kapcsol be, lásd: *Egyéb problémák* >> részt a(z) 83. oldalon.
- Minden védőelem el van-e távolítva.
- A papír megfelelően van-e betöltve a papírtálcába.
- Az LCD kijelzőn megjelenő üzenetek
(Lásd: *Hiba- és karbantartási üzenetek* >> részt a(z) 62. oldalon.)

Ha a fenti ellenőrzések után a probléma továbbra is fennáll, azonosítsa a problémát, majd ugorjon a jelzett oldalszámra.

Papírkezelési és nyomtatási problémák:

- *Papírkezelési nehézségek* >> részt a(z) 82. oldalon
- *A fogadott faxok nyomtatása* >> részt a(z) 78. oldalon

Telefon és fax problémák:

- *Telefonvonal vagy összeköttetés* >> részt a(z) 79. oldalon
- *A bejövő hívások kezelése* >> részt a(z) 81. oldalon
- *Faxok fogadása* >> részt a(z) 79. oldalon
- *Faxok küldése* >> részt a(z) 81. oldalon

Másolási problémák:

- *Másolási nehézségek* >> részt a(z) 82. oldalon

Hiba- és karbantartási üzenetek

Mint minden kifinomult irodai termék esetében, előfordulhatnak hibák a készülékben, és a fogyóeszközöket is pótolni kell. Ha ez történik, a készülék azonosítja a hibát vagy az igényelt megelőző karbantartást, és megjeleníti a megfelelő üzenetet. A leggyakrabban előforduló hiba- és karbantartási üzenetek:

A legtöbb hibát megszüntetheti és a megelőző karbantartást elvégezheti a felhasználó is. Ha további segítségre van szüksége, a Brother Solutions Center weboldalán megtalálja a a legfrissebb GYIK-válaszokat és hibaelhárítási tanácsokat:

Látogasson el a <http://solutions.brother.com/> címre.

Hibaüzenet	Ok	Ajánlott intézkedés
Átvitelhiba	A rossz minőségű telefonvonal kommunikációs hibát okozott.	Próbáljon meg újra faxot küldeni, vagy csatlakoztassa a készüléket egy másik telefonvonalhoz. Ha a probléma továbbra is fennáll, hívja fel a telefontársaságot, és kérje meg őket, hogy vizsgálják meg a vonalat.
Beégető egység hibás	A beégető egység hőmérséklete nem emelkedik a megfelelő mértékben a megadott időn belül. A beégető egység túlhevült.	(FAX-2840 és FAX-2845 esetén) A memóriában lévő fogadott faxüzenetek a készülék kikapcsolásakor elvesznek. Hogy ne vesszenek el fontos üzenetek, a készülék leválasztása előtt tekintse át: <i>A faxok vagy a faxnapló átküldése</i> >> részt a(z) 68. oldalon. Ezután kapcsolja ki a gépet, várjon néhány másodpercig, majd kapcsolja be ismét. Hagyja a gépet 15 percig bekapcsolva. (FAX-2940 esetén) Kapcsolja ki a gépet, várjon néhány másodpercig, majd kapcsolja be ismét. Hagyja a gépet 15 percig bekapcsolva.
Belső lapelak	A papír elakadt a gép belsejében.	(Lásd: <i>A papír a gép belsejében akadt el</i> >> részt a(z) 73. oldalon.)
Cseréljen dobot	Időszerű a dobegység cseréje.	Cserélje ki a dobegységet. (Lásd: <i>A dobegység cseréje</i> >> részt a(z) 45. oldalon.)

Hibaüzenet	Ok	Ajánlott intézkedés
Cseréljen tonert Festékkaz cseré	A festékkazettát ki kell cserélni. A készülék leállítja a nyomtatást, amíg kicseréli a festékkazettát. Amíg van szabad hely a memóriában, a gép a memóriában tárolja el a faxokat.	Ha a festékkazettához az Állj beállítást adta meg, cserélje ki a régi festékkazettát új, eredeti Brother festékkazettára. Ezzel nyugtázza a Festékkazetta csere üzenetet. (Lásd: <i>Festékkazetta cseréje</i> >> részt a(z) 40. oldalon.) Ha a festékkazettához a Folytatás beállítást adta meg, a készülék a Festék kifogyott üzenet megjelenéséig folytatja a nyomtatást. A Folytatás mód használatával kapcsolatos információkért lásd: Kibővített használati útmutató: <i>Tonerbeállítások</i> .
Dob hiba	A dobegység koronahuzalai tisztításra szorulnak.	Tisztítsa meg az elsődleges koronaszálát a dobegységen. (Lásd: <i>A koronavezeték tisztítása</i> >> részt a(z) 52. oldalon.)
Dobegység állj	Időszerű a dobegység cseréje.	Cserélje ki a dobegységet. (Lásd: <i>A dobegység cseréje</i> >> részt a(z) 45. oldalon.)
EL hiba	Mechanikai hiba.	Nyissa ki az előlapot, majd zárja vissza ismét.
Fedél nyitva	Az előlapot nem zárta be teljesen.	Zárja le a készülék előlapját.
Fedél nyitva	A vezérlőpanel fedelét nem csukta le teljesen.	Zárja le a vezérlőpanel fedőlapját.
Fedél nyitva	A vezérlőpanel fedele nyitva volt a dokumentum betöltése közben.	Zárja le a vezérlőpanel fedőlapját, majd nyomja meg a Stop/Exit (Stop/Kilépés) gombot.
Fedél nyitva	A beégetőmű fedele nincs megfelelően bezárva, vagy papírelakadás történt a készülék hátulsó részében a készülék bekapcsolásakor.	<ul style="list-style-type: none"> ■ Zárja le a beégetőmű fedelét. ■ Ellenőrizze, hogy a papír nincs-e elakadva a készülék hátulsó részében, majd zárja be a beégetőegység fedelét, és nyomja meg a Start gombot.
Festék kifogyott	Időszerű a festékkazetta cseréje. Amíg van szabad hely a memóriában, a gép a memóriában tárolja el a faxokat.	Cserélje ki a festékkazettát. (Lásd: <i>Festékkazetta cseréje</i> >> részt a(z) 40. oldalon.)
Hátsó papírelak	A papír a gép hátsó részében akadt el.	(Lásd: <i>A papír a gép hátsó részében akadt el</i> >> részt a(z) 70. oldalon.)
Kapcsolási hiba	Olyan faxgéppel próbált lehívást kezdeményezni, amelyik nem volt Várakozás lekérdezésre üzemmódban.	Ellenőrizze a másik faxkészülék lehívási beállításait.
Kazetta hiba	A festékkazetta nem megfelelően lett behelyezve.	Húzza ki a dobegységet és távolítsa el a festékkazettát, majd helyezze vissza azt a dobegységbe.

Hibaüzenet	Ok	Ajánlott intézkedés
Képtelen kezd XX	Mechanikai hiba.	<ul style="list-style-type: none"> ■ (FAX-2840 és FAX-2845 esetén) A memóriában lévő fogadott faxüzenetek a készülék kikapcsolásakor elvesznek. Hogy ne vesszenek el fontos üzenetek, a készülék leválasztása előtt tekintse át: <i>A faxok vagy a faxnapló átküldése</i> >> részt a(z) 68. oldalon. Ezután kapcsolja ki a gépet, várjon néhány másodpercig, majd kapcsolja be ismét. Hagyja a gépet 15 percig bekapcsolt állapotban. (FAX-2940 esetén) Kapcsolja ki a gépet, várjon néhány másodpercet, majd kapcsolja be ismét. Hagyja a gépet 15 percig bekapcsolva. ■ Ha a probléma továbbra is fennáll, hívja a Brother ügyfélszolgálatot vagy a helyi Brother viszonteladót.
Képtelen nyom XX	Mechanikai hiba.	<p>Válasszon az alábbi lehetőségek közül:</p> <ul style="list-style-type: none"> ■ (FAX-2840 és FAX-2845 esetén) Hogy ne vesszenek el fontos üzenetek, a készülék leválasztása előtt lásd: <i>A faxok vagy a faxnapló átküldése</i> >> részt a(z) 68. oldalon. Ezután kapcsolja ki a gépet, várjon néhány másodpercig, majd kapcsolja be ismét. Hagyja a gépet 15 percig bekapcsolva. (FAX-2940 esetén) Kapcsolja ki a gépet, várjon néhány másodpercig, majd kapcsolja be ismét. Hagyja a gépet 15 percig bekapcsolva. ■ Ha a probléma továbbra is fennáll, hívja a Brother ügyfélszolgálatot vagy a helyi Brother viszonteladót.

Hibaüzenet	Ok	Ajánlott intézkedés
Képtelen szke XX	Mechanikai hiba.	<ul style="list-style-type: none"> ■ (FAX-2840 és FAX-2845 esetén) Hogy ne vesszenek el fontos üzenetek, a készülék leválasztása előtt lásd: <i>A faxok vagy a faxnapló átküldése</i> >> részt a(z) 68. oldalon. Ezután kapcsolja ki a gépet, várjon néhány másodpercig, majd kapcsolja be ismét. Hagyja a gépet 15 percig bekapcsolva. (FAX-2940 esetén) Kapcsolja ki a gépet, várjon néhány másodpercig, majd kapcsolja be ismét. Hagyja a gépet 15 percig bekapcsolva. ■ Ha a probléma továbbra is fennáll, hívja a Brother ügyfélszolgálatot vagy a helyi Brother viszonteladót.
Kevés a toner	Ha az LCD kijelzőn megjelenik a Kevés a toner üzenet, még tud nyomtatni. Ez csupán figyelmeztetés, hogy a festékkazetta hamarosan ki fog fogyni.	Rendeljen új festékkazettát, hogy a Cseréljen tonert vagy Festék kifogyott üzenet megjelenésekor rögtön ki tudja cserélni a festékkazettát.
Lehűtés Kérem várjon	Túl forró a dobegység vagy a festékkazetta. A gép leállítja az aktuális nyomtatási feladatot, és átkapcsol hűtési üzemmódba. Hűtés közben hallani fogja a ventilátort, miközben a kijelzőn a Lehűtés, és a Kérem várjon üzenet jelenik meg.	<p>Ellenőrizze, hogy a ventilátor hallhatóan működik-e és tegye szabaddá a légkibocsátó nyílást.</p> <p>Ha a ventilátor működésben van, távolítsa el minden akadályt a légkibocsátó nyílástól és hagyja a gépet bekapcsolva, de ne használja néhány percig.</p> <p>(FAX-2840 és FAX-2845 esetén) Hogy ne vesszenek el fontos üzenetek, a készülék leválasztása előtt lásd: <i>A faxok vagy a faxnapló átküldése</i> >> részt a(z) 68. oldalon. Ezután kapcsolja ki a gépet, várjon néhány másodpercig, majd kapcsolja be ismét. Hagyja a gépet 15 percig bekapcsolt állapotban.</p> <p>(FAX-2940 esetén) Kapcsolja ki a gépet, várjon néhány másodpercet, majd kapcsolja be ismét. Hagyja a gépet 15 percig bekapcsolva.</p>

Hibaüzenet	Ok	Ajánlott intézkedés
Memória megtelt	A készülék memóriája megtelt.	<p>Fax küldése vagy másolás van folyamatban</p> <p>Válasszon az alábbi lehetőségek közül:</p> <ul style="list-style-type: none"> ■ Nyomja meg a Start gombot a szkennelt oldalak küldéséhez vagy másolásához. ■ Nyomja meg a Stop/Exit (Stop/Kilépés) gombot, és várja meg, amíg a folyamatban lévő műveletek befejeződnek, majd próbálkozzon újra. ■ Törölje a memóriában lévő faxokat. <p>A teljes memória felszabadításához nyomtassa ki a memóriában tárolt faxokat. Ezt követően kapcsolja ki a faxtárolást, hogy a készülék ne tároljon több faxot a memóriában. (Lásd Kibővített használati útmutató: <i>Fax nyomtatása memóriából és Fax tárolása</i>).</p>
Nincs Papír	A gépből kifogyott a papír, vagy rosszul lett a tálcán elhelyezve.	<p>Válasszon az alábbi lehetőségek közül:</p> <ul style="list-style-type: none"> ■ Töltse fel ismét az adagolótálcát, és nyomja meg a Start gombot. ■ Vegye ki a papírt és helyezze vissza újra. Ezután nyomja meg a Start gombot. ■ Ha a probléma továbbra is fennáll, elképzelhető, hogy meg kell tisztítani a papírfelszedő hengert. Tisztítsa meg a papírfelszedő hengert. (Lásd: <i>A papírfelszedő görgők tisztítása</i> >> részt a(z) 58. oldalon.)
Nincs toner	A festékkazetta nem megfelelően lett behelyezve.	Húzza ki a dobegységet. Vegye ki a festékkazettát, majd helyezze vissza azt a dobegységbe.
Nincs v./foglalt	A hívott szám nem elérhető, vagy foglalt.	Ellenőrizze a számot, és tárcsázzon újra.
Papírelakadás	A dokumentum behelyezése vagy behúzása nem megfelelően történt, vagy az ADF-ről szkennelt dokumentum túl hosszú volt.	Lásd: <i>A dokumentum nem megfelelően lett betöltve, vagy túl hosszú volt</i> >> részt a(z) 69. oldalon vagy <i>Az automatikus dokumentumadagoló (ADF) használata</i> >> részt a(z) 20. oldalon.
Rossz méret	A tálcában lévő papír nem megfelelő méretű.	Helyezzen megfelelő méretű papírt a tálcára, majd állítsa vissza a „Papírméret” (Menu (Menü), 1, 2, 2). (Lásd: <i>Papírméret</i> >> részt a(z) 15. oldalon.)
Tálca elakadás	A papír elakadt az adagolótálcában.	(Lásd: <i>A papír elakadt a normál papírtálcában</i> >> részt a(z) 69. oldalon.)

Hibaüzenet	Ok	Ajánlott intézkedés
Vonalhiba	A másik személy vagy annak a faxgépe leállította a hívást.	Próbáljon meg újra küldeni vagy fogadni.

A faxok vagy a faxnapló átküldése

Ha az LCD-n a következő jelenik meg:

- Képtelen kezd XX
- Képtelen nyom XX
- Képtelen szke XX

(FAX-2840 és FAX-2845 esetén)

Ha a készüléket ki kell húzni a fali aljzatból, előbb ajánlatos a faxokat másik faxkészülékre vagy a PC-re másolni. (Lásd: *Faxok továbbítása másik faxkészülékre* >> részt a(z) 68. oldalon.)

Átmásolhatja a Faxnaplót is, hogy lássa, van-e átmásolandó fax. (Lásd: *Faxnapló továbbítása másik faxkészülékre* >> részt a(z) 68. oldalon.)



Megjegyzés

Ha a faxok átvitele után hibaüzenet olvasható a kijelzőn, akkor húzza ki a készüléket a konnektorból néhány percre, majd csatlakoztassa újra.

Faxok továbbítása másik faxkészülékre

Amíg nem állította be az állomás-azonosítót, addig nem léphet be a faxtovábbítás üzemmódba. (Lásd Gyors telepítési útmutató: *Személyes információk megadása (állomásazonosító)*).

- 1 Nyomja meg a **Menu (Menü), 9, 0, 1.** gombokat.
- 2 Válasszon az alábbi lehetőségek közül:
 - Ha az LCD kijelzőn a **Nincs adat** felirat jelenik meg, akkor nincs fax a készülék memóriájában. Nyomja meg az **Stop/Exit (Stop/Kilépés)** gombot.
 - Adja meg azt a faxszámot, ahová a faxokat szeretné küldeni. Nyomja meg a **Start** gombot.

Faxnapló továbbítása másik faxkészülékre

Amíg nem állította be az állomás-azonosítót, addig nem léphet be a faxtovábbítás üzemmódba. (Lásd Gyors telepítési útmutató: *Személyes információk megadása(állomásazonosító)*).

- 1 Nyomja meg a **Menu (Menü), 9, 0, 2** gombokat.
- 2 Adja meg azt a faxszámot, ahová a faxnaplót szeretné küldeni.
- 3 Nyomja meg a **Start** gombot.

Dokumentum-elakadás

A dokumentum nem megfelelően lett betöltve, vagy túl hosszú volt

- 1 Nyissa fel a kezelőpanel fedelét.



- 2 Óvatosan húzza ki az elakadt papírt a gép elülső része felé.



- 3 Csukja le a kezelőpanel borítást.

- 4 Nyomja meg az **Stop/Exit** (Stop/Kilépés) gombot.

Papírelakadások

Új papír adagolásakor mindig távolítsa el minden papírt a tálcáról és egyenesítse ki a papírköteget. Ezzel megakadályozható, hogy egyszerre több lap kerüljön a gépbe, és így elkerülhetők az elakadások is.

A papír elakadt a normál papírtálcában

Ha az LCD kijelzőn a **Tálca elakadás** felirat jelenik meg, kövesse az alábbi lépéseket:

- 1 Húzza ki teljesen a papírtálcát a készülékből.

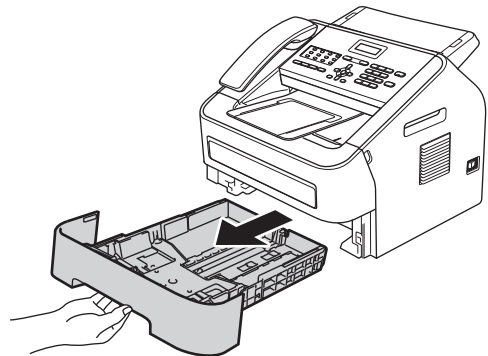

B

- 2 Mindkét kezével fogja meg és lassan húzza ki a beszorult papírt.

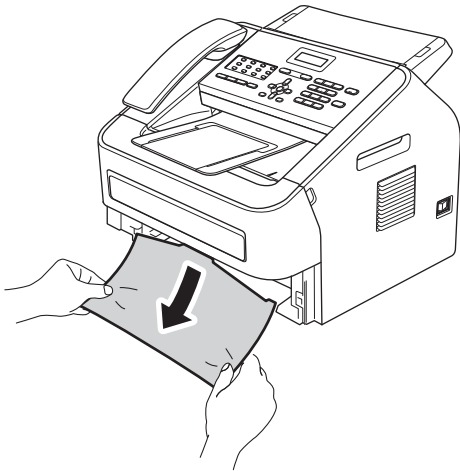

Megjegyzés

Ha az elakadt papírt lefelé húzza, akkor könnyebben távolíthatja el.

- 3 Ügyeljen rá, hogy a papír mennyisége a papírtálca Maximum jelzése (▼▼▼) (1) alatt legyen. Miközben nyomva tartja a zöld papírvezető kioldó karját, igazítsa a papírvezetőket a papírhoz. Ügyeljen rá, hogy a vezetők szilárdan illeszkedjenek a vágatokba. (Lásd: *Papír betöltése a normál papírtálcába* >> részt a(z) 8. oldalon.)

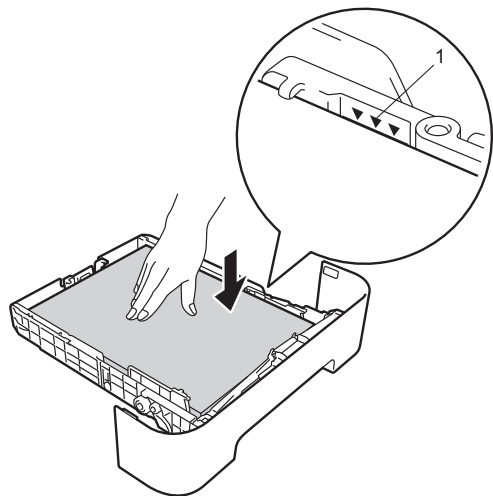

- 4 Helyezze vissza a papírtálcát a gépbe.

A papír a gép hátsó részében akadt el

Ha az LCD kijelzőn a *Hátsó papírelak* üzenet jelenik meg, akkor papírelakadás történt a hátulsó fedőlap mögött. Kövesse az alábbi lépéseket:

- 1 Nyissa ki az előlapot, és hagyja bekapcsolva a készüléket 10 percre, hogy a belső ventilátor lehűtse a gép forró részeit.

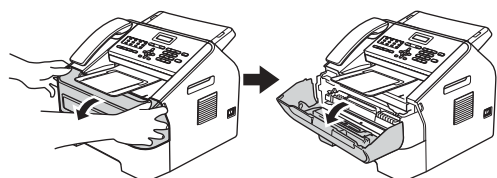

- 2 Miután a gép lehűlt, kapcsolja ki azt.



Megjegyzés

(FAX-2840 és FAX-2845 esetén)
Ha nem szeretné, hogy fontos üzenetei elveszenek, lásd *A faxok vagy a faxnapló átküldése* ►► részt a(z) 68. oldalon.



FIGYELEM



FORRÓ FELÜLET

Közvetlenül a készülék használata után néhány belső alkatrész különösen forró lehet. Várja meg, amíg a készülék lehűl, mielőtt annak belső alkatrészeit megérintené.

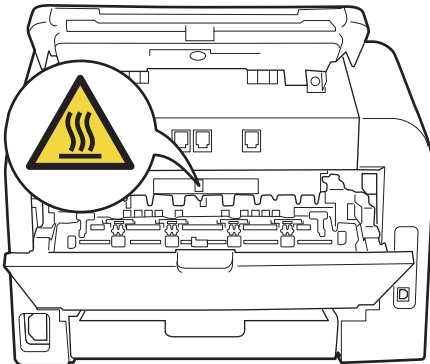
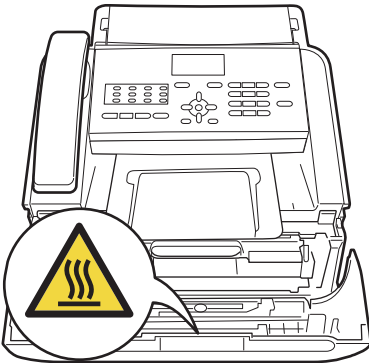

- 3 Óvatosan vegye ki a dobegységet és a festékkazetta-szerelvényt. Az elakadt papír kihúzható a dobegységgel és a festékkazetta egységgel együtt, vagy azokból kioldva is.

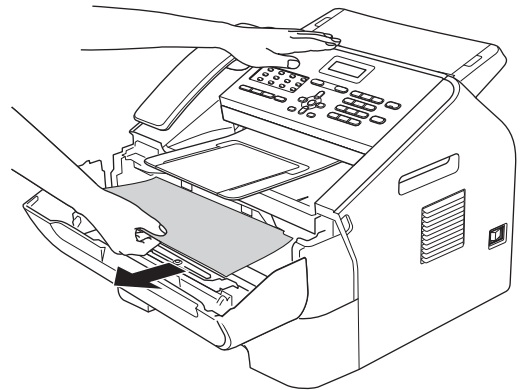
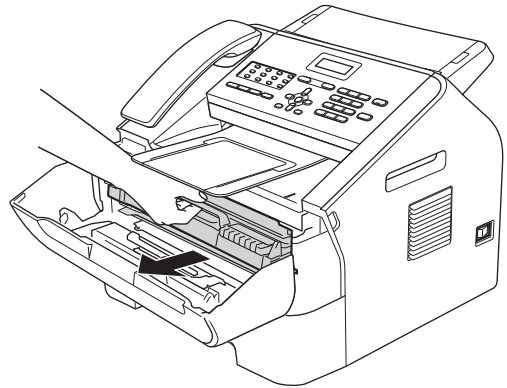

B

❗ Fontos

- Javasoljuk, hogy a dobegységet és a festékkazettát tiszta, sima felületre tegye, és helyezzen alájuk felesleges papírt vagy textilt arra az esetre, ha a festék véletlenül kiborulna, kiszóródna.
- Óvatosan bánjon a festékkazettával. Ha a festék a kezére vagy a ruhájára ömlik, azonnal törölje le, vagy mossa le hideg vízzel.
- A statikus elektromosság okozta károk elkerülése érdekében NE érjen az alábbi ábrán látható elektródákhoz.

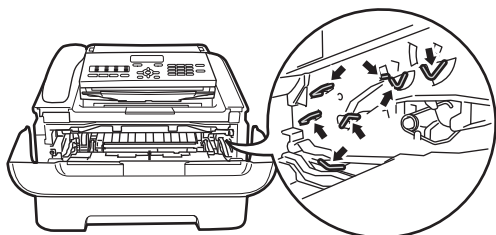

- 4 Nyissa fel a hátsó fedelet (a felfelé néző kimeneti tálcát).

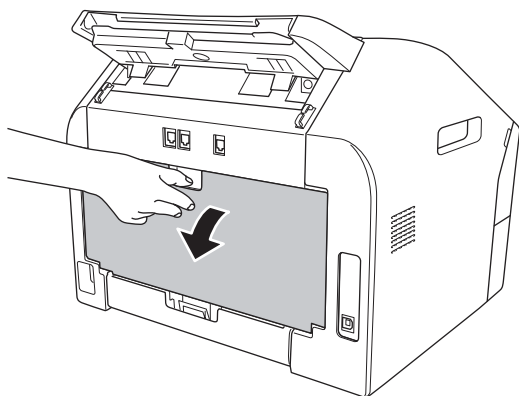

- 5 Húzza lefelé a bal és jobb oldalon található füleket a beégetőegység fedelének felnyitásához (1).

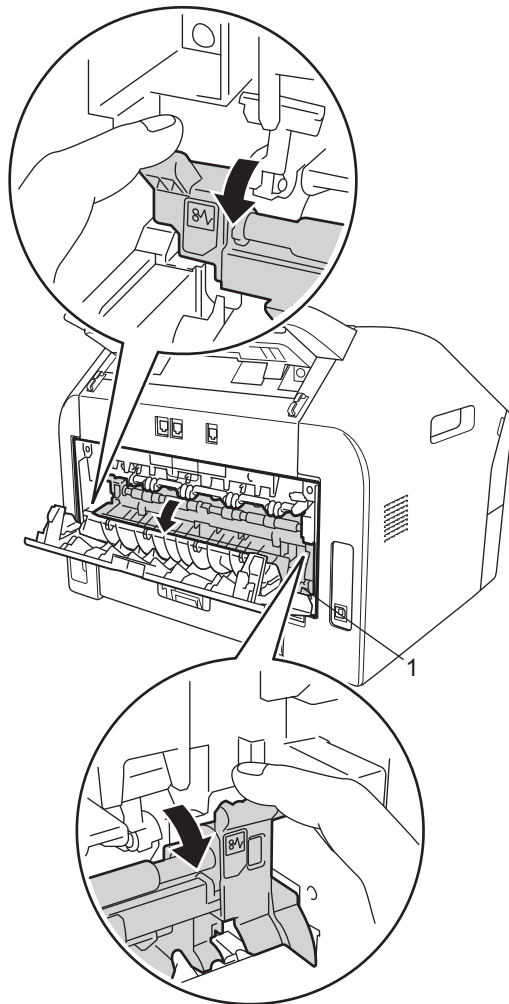

- 6 Mindkét kézzel óvatosan húzza ki a papírt a beégető egységből.

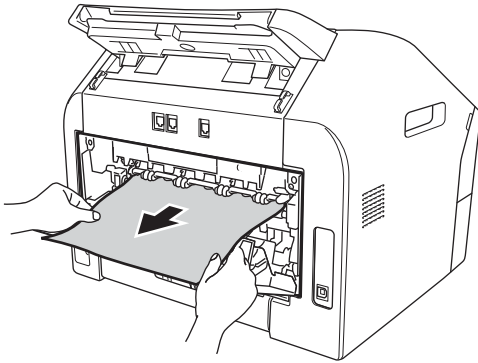

- 7 Zárja le a beégetőegység fedelét és a hátsó fedelet (felfelé néző kimeneti tálcát).

- 8 Helyezze vissza a dobegységet és a festékkazettát a készülékbe.

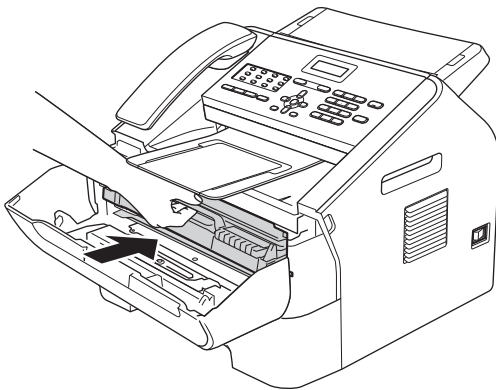

- 9 Zárja vissza az elülső fedelet. Ha a készülék nem kezdi meg automatikusan a nyomtatást, nyomja meg a **Start** gombot.

A papír a gép belsejében akadt el

Ha az LCD kijelzőn a **Belső lapelak felirat** jelenik meg, kövesse az alábbi lépéseket:

- 1 Nyissa ki az előlapot, és hagyja bekapcsolva a készüléket 10 percre, hogy a belső ventilátor lehűtse a gép forró részeit.

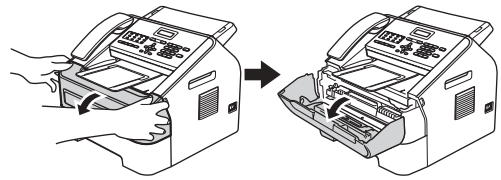

- 2 Miután a gép lehült, kapcsolja ki azt.



Megjegyzés

(FAX-2840 és FAX-2845 esetén)

Ha nem szeretné, hogy fontos üzenetei elveszenek, lásd *A faxok vagy a faxnapló átküldése* >> részt a(z) 68. oldalon.

! FIGYELEM

⚠ FORRÓ FELÜLET

Közvetlenül a készülék használata után néhány belső alkatrész különösen forró lehet. Várja meg, amíg a készülék lehül, mielőtt annak belső alkatrészeit megérintené.

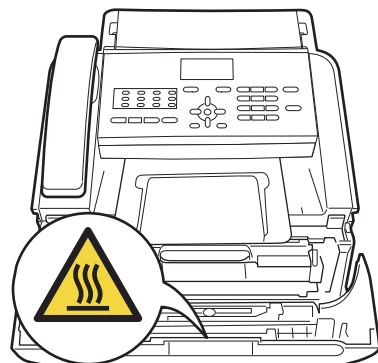

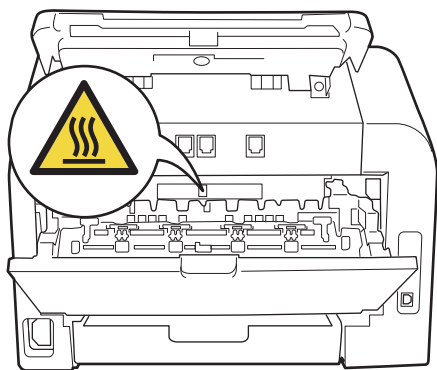

- 3 Óvatosan vegye ki a dobegységet és a festékkazetta-szerelvényt. Az elakadt papír kihúzható a dobegységgel és a festékkazetta egységgel együtt, vagy azokból kioldva is.

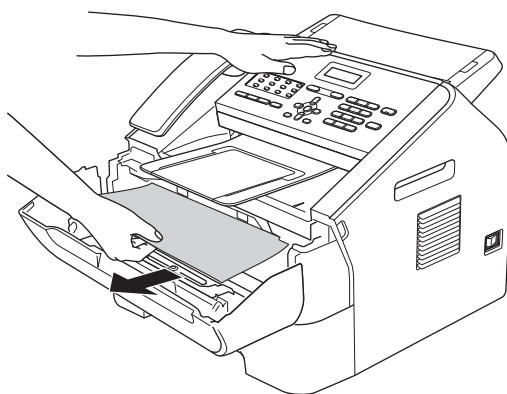
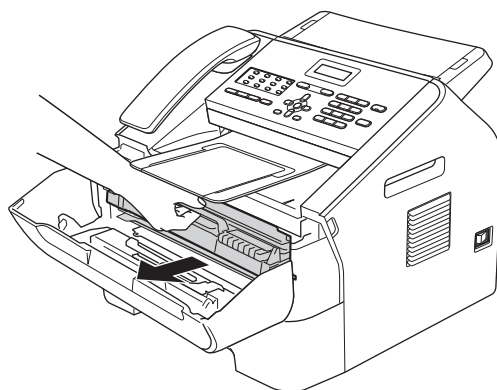

Fontos

- Javasoljuk, hogy a dobegységet és a festékkazettákat tiszta, sima felületre tegye, és helyezzen alájuk felesleges papírt vagy textilt arra az esetre, ha a festék véletlenül kifolyna.
- Óvatosan bánjon a festékkazettával. Ha a festék a kezére vagy a ruhájára ömlik, azonnal törölje le, vagy mossa le hideg vízzel.

- A statikus elektromosság okozta károk elkerülése érdekében NE érintse meg az alábbi ábrán látható elektródákat.

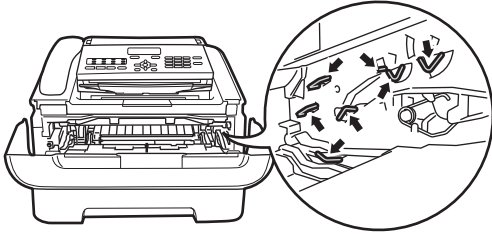

- 4 Nyomja le a zöld zárókart, és vegye ki a festékkazettát a dobegységből. Ha a dobegységben van az elakadt papír, távolítsa el azt onnan.

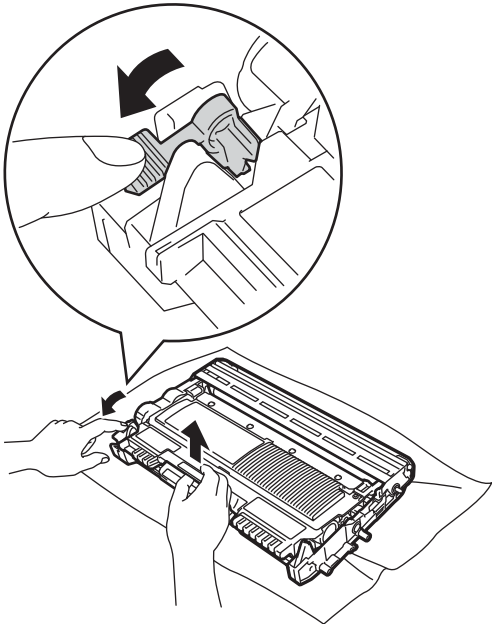

Fontos

A nyomtatási problémák elkerülése érdekében NE érintse meg a készülék mellékelt ábrán jelzett részeit.

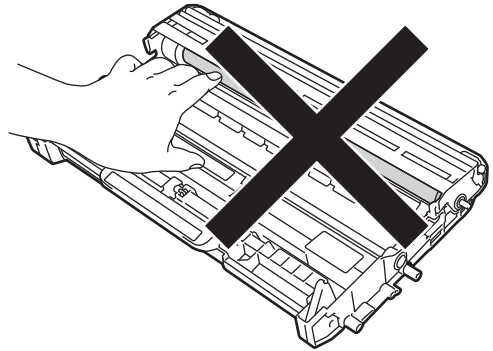
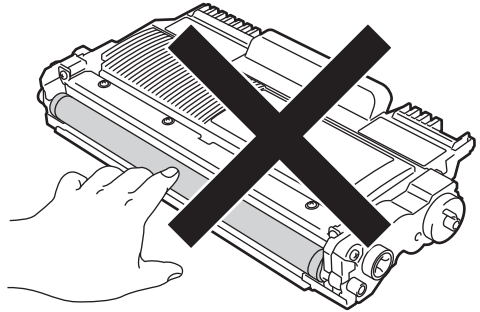

- 5 A festékkazettát csúsztassa be a dobegységbe, amíg az a helyére nem kattan. Ha megfelelően helyezte be, a zöld zárókar automatikusan felemelkedik.

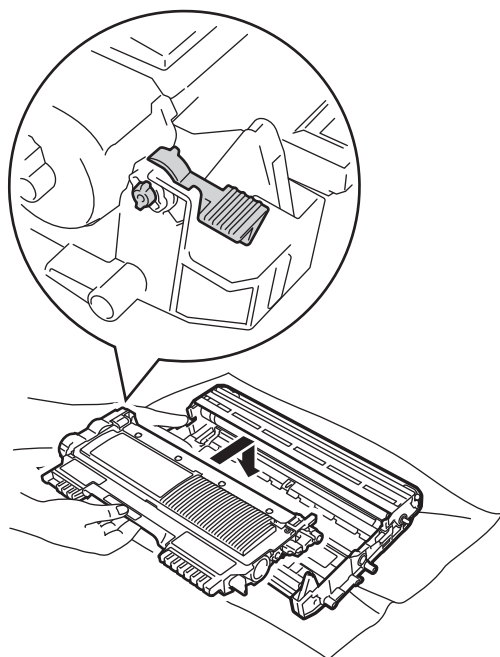
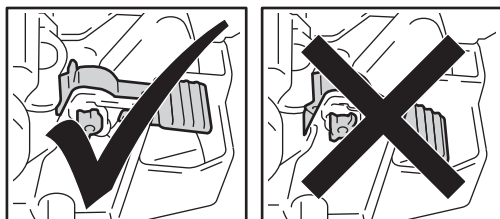

- 6 Ha nem sikerült kihúznia az elakadt papírt a gépből, vegye ki teljesen a papírtálcát a készülékből.

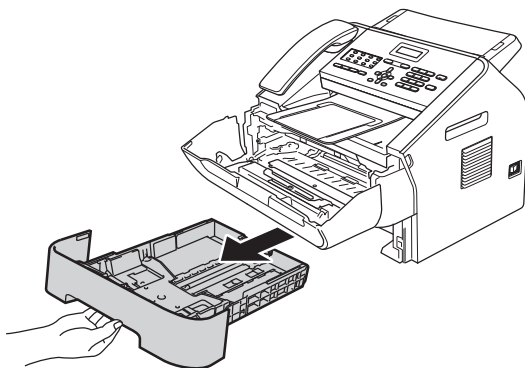

- 7 Húzza ki az elakadt papírt a papírtálca nyílásán.

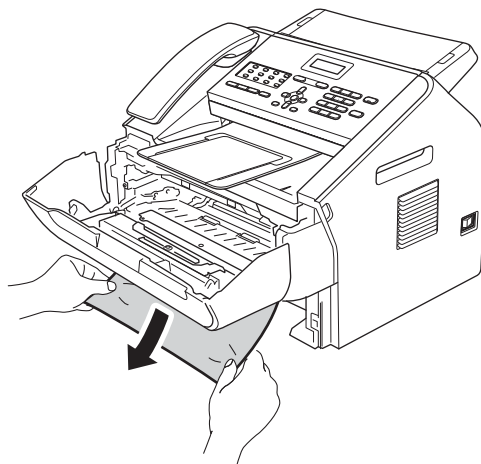

Megjegyzés

Ha az elakadt papírt lefelé húzza, akkor könnyebben távolíthatja el.

- 8 Helyezze vissza a papírtálcát a készülékbe.

- 9 Helyezze vissza a dobegységet és a festékkazettát a készülékbe.

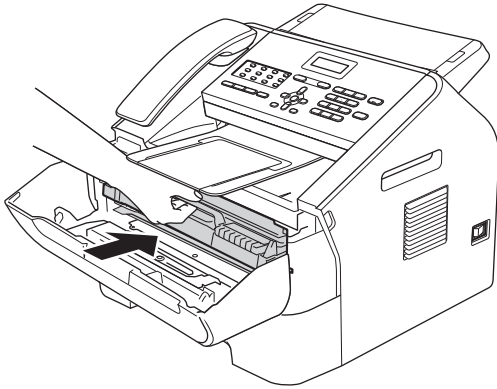

- 10 Zárja le a készülék előlapját. Ha a készülék nem kezdi meg automatikusan a nyomtatást, nyomja meg a **Start** gombot.

Ha problémát tapasztal a készülékkel

! Fontos

- Ha úgy véli, nem működik megfelelően a készülék, tekintse meg a következő táblázatot, és kövesse a hiba elhárítására vonatkozó tanácsokat. A legtöbb problémát Ön is megoldhatja.
- Ha további segítségre van szüksége, a Brother Solutions Center a legfrissebb Gyakran Ismétlődő Kérdésekre (GYIK) adott válaszokkal és hibakeresési ötletekkel további támogatást nyújt.
Látogasson el weboldalunkra: <http://solutions.brother.com/> címre.
- Ha úgy véli, hogy nem megfelelő a faxok minősége, akkor készítsen először egy másolatot. Ha a másolat rendben van, akkor a hiba valószínűleg nem a készülékben van. Tekintse meg a következő táblázatot, és kövesse a hiba elhárítására vonatkozó tanácsokat.
- A nem Brother gyártmányú kellekek használata befolyásolhatja a nyomtatás minőségét, a teljesítményt és a gép megbízhatóságát.

A fogadott faxok nyomtatása

Problémák	Javaslatok
<ul style="list-style-type: none">■ Összesűrűsödött nyomtatás■ Vízszintes csíkok■ Hiányzik az alsó és felső mondatok egy része■ Hiányzó sorok	Ennek oka általában a rossz telefonkapcsolat. Ha a másolatot rendben találja, akkor a hiba valószínűleg a kapcsolatban volt, a telefonvonal statikus vagy interferencia-zavarai miatt. Kérje meg a másik felet, hogy küldje el újra a faxot.
Gyenge a nyomtatás minősége	Lásd: <i>A nyomtatási minőség javítása</i> >>> részt a(z) 85. oldalon.
Függőleges fekete vonalak fogadáskor	A nyomtatási koronavezeték beszennyeződhetett. Tisztítsa meg az elsődleges koronaszálat a dobegységen. (Lásd: <i>A koronavezeték tisztítása</i> >>> részt a(z) 52. oldalon.) Lehet, hogy a küldő szkennere beszennyeződött. Kérje meg a küldő felet, hogy készítsen egy másolatot annak eldöntésére, hogy a probléma a küldő készüléken van-e. Próbáljon meg másik készülékről faxot fogadni. Ha a probléma továbbra is fennáll, szervizért hívja viszonteladóját.
A fogadott fax megosztott vagy üres lapként jelenik meg.	Ha a fogadott faxot a készülék két lapra osztva nyomtatja, vagy ha egy üres oldalt is kiad, akkor valószínű, hogy a papírméret beállítása nem felel meg a használt papírnak. (Lásd: <i>Papírméret</i> >>> részt a(z) 15. oldalon.) Kapcsolja be az Automatikus kicsinyítést. (Lásd Kibővített használati útmutató: <i>Kicsinyített beérkező fax nyomtatása</i>).

Telefonvonal vagy összeköttetés

Problémák	Javaslatok
A hívás nem működik.	Ellenőrizze, hogy van-e tárcsahang.
	Módosítsa a Hang/Impulzus beállítást. (Lásd: Gyors telepítési útmutató.)
	Ellenőrizze az összes vezeték csatlakozását.
	Győződjön meg róla, hogy a gép megfelelően csatlakozik-e a hálózatra és, hogy be van-e kapcsolva.
Ha külső telefonkészülék csatlakozik a géphez, küldjön manuálisan faxot a külső telefon kagylójának felemelésével és a szám tárcsázásával.	
A készülék nem fogadja a hívásokat.	Győződjön meg arról, hogy készüléke az Ön beállításának megfelelő fogadási üzemmódban van-e. (Lásd: <i>Fogadási módok beállításai</i> >> részt a(z) 26. oldalon.) Ellenőrizze, hogy van-e tárcsahang. Ha lehetséges, hívja fel készülékét, hogy hallja-e a választ. Ha továbbra sincs válasz, ellenőrizze a telefontárcsázását. Ha nem hall csengetést, amikor a készülékét hívja, kérje meg a telefontársaságot, hogy ellenőrizze a vonalat.

Faxok fogadása

Problémák	Javaslatok
A fax fogadása sikertelen.	Ellenőrizze az összes vezeték csatlakozását. A telefonkábel egyik vége a készülék LINE felirattal jelölt aljzatához, míg a másik vége a fali telefonaljzathoz legyen csatlakoztatva. Ha DSL vagy VoIP szolgáltatásokra fizet elő, akkor a csatlakozással kapcsolatos bővebb információkért vegye fel a kapcsolatot a szolgáltatójával.
	Ellenőrizze, hogy a készülék a megfelelő Vételi módban legyen. Ezt a külső eszköz és a Brother készülékkel megegyező telefonvonalon elérhető szolgáltatások határozzák meg. (Lásd: <i>Fogadási módok beállításai</i> >> részt a(z) 26. oldalon.)
	Ha közvetlen faxvonala van és Brother készülékét úgy kívánja beállítani, hogy az a bejövő faxokat automatikusan fogadja, akkor a Csak fax módot kell használnia.
	Ha az Ön Brother készüléke egy külső üzenetrögzítővel megegyező vonalra van kötve, akkor a Külső Tel/Ü.R. módot kell kiválasztani. A Külső Tel/Ü.R. üzemmódban az Ön Brother készüléke automatikusan fogadja a bejövő faxokat, a hanghívások kezdeményezői számára pedig lehetőséget nyújt az üzenetrögzítő használatára.
	Ha az Ön Brother készüléke más telefonokkal egyetlen telefonvonalon osztozik, és a készüléket úgy kívánja beállítani, hogy az automatikusan fogadja a beérkező faxokat, akkor a Fax/Tel módot kell beállítania. A Fax/Tel módban a Brother készülék automatikusan fogadja a faxokat, és gyors/kettős csengetéssel jelzi a beérkező hanghívásokat.
Ha nem szeretné, hogy az Ön Brother készüléke automatikusan fogadja a bejövő faxokat, akkor a Kézi módot kell használnia. Kézi módban minden bejövő hívást fogadnia kell, és aktiválnia kell a készüléket a faxok fogadásához.	

Faxok fogadása (folytatás)

Problémák	Javaslatok
A fax fogadása sikertelen. (folytatás)	<p>Egy másik eszköz vagy szolgáltatás fogadja a hívást, mielőtt az Ön Brother készüléke fogadná. Ennek teszteléséhez csökkentse a csengetési késleltetés beállítását:</p> <ul style="list-style-type: none"> ■ Ha a vételi mód Csak fax vagy Fax/Tel lehetőségre van állítva, akkor csökkentse a csengetés késleltetését 1 csengetésre. (Lásd: <i>Csengetés-késleltetés</i> ►► részt a(z) 26. oldalon.) ■ Ha a vételi mód Külső Tel/Ü.R. lehetőségre van állítva, akkor csökkentse az üzenetrögzítő készülékben beállított csengetések számát 2-re. ■ Ha a vételi mód Kézi lehetőségre van állítva, akkor NE módosítsa a csengetési késleltetés beállításait. <p>Kérjen meg valakit, hogy küldjön egy teszt faxot:</p> <ul style="list-style-type: none"> ■ Ha sikerül a fax fogadása, akkor a készüléke megfelelően működik. Ne felejtse el a csengetés késleltetését vagy az üzenetrögzítő beállítását az eredeti értékekre visszaállítani. Ha az átviteli problémák a csengetési késleltetés alapértelmezett értékre történő állítása után is fennállnak, akkor a személy/készülék/szolgáltatás az előtt fogja fogadni a faxot, hogy a készülék beindítaná az automatikus fogadást. ■ Ha nem tudta fogadni a faxot, akkor egy másik készülék vagy szolgáltatás zavarhatja a fax vételét, vagy probléma lépett fel a fax vételére szolgáló telefonvonalon.
	<p>Ha üzenetrögzítő készüléket használ (Külső Tel/Ü.R. mód) a Brother készülékkel megegyező telefonvonalon, akkor ellenőrizze, hogy az üzenetrögzítő megfelelően van-e beállítva. (Lásd: <i>Kapcsolódás külső üzenetrögzítőhöz</i> ►► részt a(z) 30. oldalon.)</p> <ol style="list-style-type: none"> 1 A külső üzenetrögzítő berendezést az alább látható módon csatlakoztassa: 30. oldal. 2 Állítsa be úgy az üzenetrögzítő készüléket, hogy a hívásokat egy vagy két csengetés után fogadja. 3 Rögzítse a kimenő üzenetet az üzenetrögzítő készüléken. <ul style="list-style-type: none"> ■ Rögzítsen öt másodpercnyi szünetet a kimenő üzenet megkezdése előtt. ■ Az üzenet ne legyen 20 másodpercnél hosszabb. ■ A kimenő üzenetet a Távoli aktiválási kóddal fejezze be a kézi faxküldés támogatásához. Például: „A sípszó után hagyjon üzenetet, vagy nyomja meg a *51 gombokat, és a Start gomb megnyomásával küldje el a faxot.” 4 Állítsa be az üzenetrögzítő készüléket a hívások fogadására. 5 Állítsa a Brother készülék fogadási üzemmódját Külső Tel/Ü.R. üzemmódra. (Lásd: <i>Fogadási módok beállításai</i> ►► részt a(z) 26. oldalon.)
	<p>A Brother készülék faxészlelési funkciója legyen bekapcsolva. A faxészlelés üzemmód lehetővé teszi a fax vételét akkor is, ha a hívást külső telefonon vagy melléken fogadta. (Lásd: <i>Fax észlelése</i> ►► részt a(z) 27. oldalon.)</p>
	<p>Ha sokszor előfordul átviteli hiba a telefonvonalban tapasztalható zavar miatt, módosítsa a kompatibilitási beállításokat az Alap (VoIP-hoz) lehetőségre. (Lásd: <i>Telefonvonal-interferencia/ VoIP</i> ►► részt a(z) 84. oldalon.)</p>

Faxok küldése

Problémák	Javaslatok
Gyenge az átküldött dokumentumok minősége.	Állítsa a felbontást Finom-ra vagy S.Fin.-ra. Készítsen egy másolatot, így ellenőrizve, hogy megfelelően működik-e a szkennert. Ha nem megfelelő a másolat minősége, tisztítsa meg a szkennert. (Lásd: <i>A szkennerrüveg tisztítása</i> >> részt a(z) 50. oldalon.)
A következő küldés-igazolási jelentés jelenik meg: EREDM:HIBA.	Valószínűleg átmeneti zaj vagy statikus zavar van a vonalban. Próbálja meg újra elküldeni a faxot. Ha sokszor előfordul átviteli hiba a telefonvonalban tapasztalható zavar miatt, módosítsa a kompatibilitási beállításokat az Alap (VoIP-hoz) lehetőségre. (Lásd: <i>Telefonvonal-interferencia/ VoIP</i> >> részt a(z) 84. oldalon.)
Az elküldött faxok üresek.	Ellenőrizze, hogy a dokumentumot megfelelően töltötte-e be. (Lásd: <i>Dokumentum-betöltés</i> >> részt a(z) 20. oldalon.)
Függőleges fekete vonalak küldéskor.	A küldött faxok esetében megjelenő fekete függőleges vonalakat tipikusan az üvegfelületre kenődött hibajavító folyadék vagy piszok okozza. (Lásd: <i>A szkennerrüveg tisztítása</i> >> részt a(z) 50. oldalon.)

A bejövő hívások kezelése

Problémák	Javaslatok
A készülék egy hangot CNG hangként „hall”.	Ha a Fax észlelése funkció be van kapcsolva, akkor a készülék a bejövő hangokra sokkal érzékenyebb. Ezért előfordulhat, hogy a készülék bizonyos hangokat vagy zenét úgy érzékelhet, hogy az egy bejövő faxüzenet, és ezért faxfogadási hangokat ad. Deaktiválja a készüléket a Stop/Exit (Stop/Kilépés) megnyomásával. A probléma elkerüléséhez próbálja meg kikapcsolni a Fax észlelése funkciót. (Lásd: <i>Fax észlelése</i> >> részt a(z) 27. oldalon.)
Faxhívás küldése a készülékre.	Ha külső vagy mellékelefonról válaszolt, adja meg a távoli aktiválási kódját. (*51 az alapértelmezett beállítás). Ha a készüléke válaszol, tegye le a kagylót.
Egyéni szolgáltatások egyetlen vonalon.	Ha ugyanazon a vonalon hívásvárakoztatást, hangüzenetet, üzenetregisztrót, riasztórendszert vagy egyéb egyéni szolgáltatást is igénybe vesz, probléma léphet fel a faxok küldésekor vagy fogadásakor. Például: Ha hívásvárakoztatásra vagy egyéb egyéni szolgáltatásra fizet elő, és annak jele fax küldésekor vagy fogadásakor átmegy a vonalon, az átmenetileg megzavarhatja, vagy megghiúsíthatja a műveletet. A Brother hibajavító üzemmódja (ECM) segítségével ez a probléma kiküszöbölhető. Ez a körülmény a távközléssel kapcsolatos és minden olyan készüléknél előfordulhat, amely információt küld vagy fogad egy megosztott, egyéni szolgáltatásokat is kínáló vonalon keresztül. Ha a legkisebb megszakítás sem engedhető meg cége számára, akkor érdemes egy külön vonalat erre a célra fenntartani.

Menühozzáférési problémák

Problémák	Javaslatok
A készülék sípol, amikor megpróbál belépni a Fogadás beállításai vagy a Küldés beállításai menübe.	Ha nem világít a FAX  gomb, akkor nyomja meg, hogy a készülék Fax üzemmódba lépjen. A Fogadás beállításai (Menu (Menü), 2, 1) és a Küldés beállításai (Menu (Menü), 2, 2) lehetőségek csak akkor érhetőek el, ha a készülék fax üzemmódban van.

Másolási nehézségek

Problémák	Javaslatok
Nem készíthető másolat.	Győződjön meg arról, hogy a COPY (MÁSOLÁS)  gomb világít. (Lásd: <i>Másolás</i> >> részt a(z) 38. oldalon.)
Függőleges fekete vonal jelenik meg a másolatokon.	A másolatokon megjelenő fekete függőleges vonalakat jellemzően az üvegfelületre kenődött hibajavító folyadék vagy szennyeződés, illetve az okozza, ha a nyomtatáshoz használt koronavezeték beszennyeződött. (Lásd: <i>A szkennerveg tisztítása</i> >> részt a(z) 50. oldalon és <i>A koronavezeték tisztítása</i> >> részt a(z) 52. oldalon.)
A másolatok üresek.	Ellenőrizze, hogy a dokumentumot megfelelően töltötte-e be. (Lásd: <i>Az automatikus dokumentumadagoló (ADF) használata</i> >> részt a(z) 20. oldalon.)

Papírkezelési nehézségek

Problémák	Javaslatok
A készülék nem adagol papírt. Az LCD kijelzőn a <i>Nincs Papír</i> felirat vagy egy papírelakadást jelző üzenet jelenik meg.	<ul style="list-style-type: none"> ■ Ha nincs papír az adagoló tálcán, akkor töltsse fel azt. ■ Ha van papír az adagolótálcában, akkor ellenőrizze, hogy a lapok egyenesen állnak-e. Ha meggyűrődött a papír, simítsa ki. Sokszor hasznos lehet, ha kiveszi a lapcsomagot, megfordítja, és úgy teszi vissza a tálcára. ■ Tegyen kevesebb lapot a tálcára, majd próbálja meg újra a műveletet. ■ Tisztítsa meg a papírfelszedő hengert. Lásd: <i>Szokásos karbantartás</i> >> részt a(z) 39. oldalon. ■ Ha az LCD kijelzőn papírelakadásra figyelmeztető üzenet jelenik meg és a probléma továbbra is fennáll, lásd: <i>Hiba- és karbantartási üzenetek</i> >> részt a(z) 62. oldalon.
A lapok nem vagy ferden töltődnek be.	Tisztítsa meg a papíradagoló hengert. Lásd: <i>A dokumentum adagoló tisztítása</i> >> részt a(z) 51. oldalon.
Milyen papírt használhatok?	Lézeres készülékekhez készített vékony papír, normál papír, finom írópapír, újrahasznosított papír, fényes papír, boríték és címke használható. (Részletekért lásd: <i>Használható papírok és egyéb nyomtatási adathordozók</i> >> részt a(z) 15. oldalon.) A borítékok a kézi adagoló nyílásból tölthetők be.
Papírelakadás történt.	Távolítsa el az elakadt lapot. (Lásd: <i>Papírelakadások</i> >> részt a(z) 69. oldalon.)

Nyomtatási minőségi problémák

Problémák	Javaslatok
Gyűrötték a kinyomtatott lapok.	<ul style="list-style-type: none"> ■ Ez a hiba akkor fordulhat elő, ha gyenge minőségű, túl vékony vagy túl vastag papírt használ, vagy nem a papír megfelelő oldalára nyomtat. Próbálja megfordítani a tálcában lévő papírköteget. ■ A használt médiatípusnak megfelelő papírtípust válassza ki a beállításokban. (Lásd: <i>Használható papírok és egyéb nyomtatási adathordozók</i> >> részt a(z) 15. oldalon.) ■ A túl alacsony, illetve túl magas páratartalom, valamint a szélsőséges hőmérsékleti értékek következtében a papír meghullámosodhat. (Lásd: <i>Általános</i> >> részt a(z) 108. oldalon.)
Foltosak a kinyomtatott lapok.	A használt médiatípusnak nem felel meg a beállított Papírtípus, vagy túl vastag a használt adathordozó, vagy túl durva a felülete. (Lásd: <i>Használható papírok és egyéb nyomtatási adathordozók</i> >> részt a(z) 15. oldalon.)

Nyomtatási minőségi problémák (folytatás)

Problémák	Javaslatok
Túl világos a nyomtatás.	<ul style="list-style-type: none"> ■ Ha a probléma másolásakor vagy fogadott faxok nyomtatásakor jelentkezik, akkor kapcsolja ki a Tonertakarékos üzemmód lehetőségét a gép menübeállításai között. (Lásd Kibővített használati útmutató: <i>Festéktakarékos mód</i>). ■ Állítsa be a nyomtatási fényerősséget a Menu (Menü), 2, 1, 6 gombok lenyomásával (FAX-2940 esetén) vagy a Menu (Menü), 2, 1, 7 gombokkal (FAX-2840 és FAX-2845 esetén) , majd nyomja meg a ► lehetőséget a nyomtatás sötétítéséhez. (Lásd Kibővített használati útmutató: <i>Nyomtatási fényerő beállítása</i>).

Egyéb problémák

Problémák	Javaslatok
A készülék nem kapcsol be.	<p>Az áramellátásban bekövetkező nem kívánatos események (pl. villámlás vagy áramingadozás) beindíthatják a készülék belső védelmi mechanizmusait. Kapcsolja ki a készüléket, és húzza ki a tápkábelt. Várjon tíz percet, majd csatlakoztassa a tápkábelt és kapcsolja be a készüléket.</p> <p>Ha a probléma továbbra is fennáll, kapcsolja ki a készüléket. Csatlakoztassa a tápkábelt egy másik, biztosan működő fali csatlakozóaljzatba, és kapcsolja be a készüléket.</p>

Tárcsahangészlelés beállítása

Fax automatikus küldésekor a készülék alapértelmezett beállításai szerint egy bizonyos ideig vár, mielőtt a számot tárcsázná. Ha a Tárcsahang beállítást az Érzékelés lehetőségre állítja, a készülék amint felismeri a tárcsahangot, elkezd tárcsázni. Ezzel a beállítással nyerhet egy kevés időt, különösen akkor, ha több számra küldi a faxot. Ha a beállítás módosítását követően nehézségek adódnak a tárcsázással, állítsa vissza az alapértelmezett Nincs érzékelés beállítást.

- 1 Nyomja meg a **Menu (Menü)**, **0**, **5** gombokat.
- 2 Nyomja meg a **▲** vagy a **▼** gombot, és válassza az **Érzékelés** vagy a **Nincs érzékelés** lehetőséget. Nyomja meg az **OK** gombot.
- 3 Nyomja meg az **Stop/Exit (Stop/Kilépés)** gombot.

Telefonvonal-interferencia/VoIP

Ha problémája adódik a faxok fogadásával vagy küldésével a telefonvonal interferenciája miatt, akkor ajánlatos beállítani a Kiegyenlítést funkciót, hogy csökkenjen a modem sebessége a faxműveleteknél.

- 1 Nyomja meg a **Menu (Menü)**, **2**, **0**, **1** gombokat.
- 2 Nyomja meg a **▲** vagy a **▼** gombot, és válassza az **Alap (VoIP-hoz)**, **Normál** vagy **Magas** lehetőséget.
 - Az **Alap (VoIP-hoz)** lehetőség 9600 bps-ra csökkenti a modem sebességét. Ha a kompatibilitás beállítását **Alap (VoIP-hoz)** lehetőségre állítja, akkor az ECM szolgáltatás csak faxok küldése esetén lesz elérhető.

Szabvány telefonvonal esetében: Ha rendszeresen interferenciát tapasztal a szabvány telefonvonalban, próbálja meg az alábbi beállítást.

VoIP használata esetén: VoIP szolgáltatók számos szabványhoz biztosítanak faxtámogatást. Ha rendszeresen találkozik faxküldési problémákkal, próbálja ki az alábbi beállítást.

- **Normál** a modem sebességét 14400 bps-ra állítja.
- **Magas** a modem sebességét 33600 bps-ra állítja.

Nyomja meg az **OK** gombot.

- 3 Nyomja meg az **Stop/Exit (Stop/Kilépés)** gombot.



Megjegyzés

A VoIP (Voice over IP) egy olyan telefonrendszer, ami hagyományos telefonvonal helyett Internet kapcsolatra épül.

A nyomtatási minőség javítása

Nyomtatási problémák esetén először nyomtasson egy másolatot. Ha a másolat rendben van, akkor a hiba valószínűleg nem a gépben van. Ellenőrizze az interfész kábelek csatlakozásait és az alábbi lépéseket. Ha ezután továbbra fennáll a probléma a nyomtatás minőségével, ellenőrizze az alábbi grafikont, és kövesse az ajánlott lépéseket.









Megjegyzés

A Brother azt javasolja, hogy kizárólag Brother márkájú festékkazettát helyezzen a nyomtatóba, és ne töltsen fel a kazettát másfajta festékkel.



- 1 Hogy a legjobb minőségű nyomtatást érje el, a következő papírokat ajánljuk. Ellenőrizze, hogy a használt papír megfelel-e az előírásainknak. (Lásd: *Használható papírok és egyéb nyomtatási adathordozók* ►► részt a(z) 15. oldalon.)
- 2 Ellenőrizze, hogy a dobegység és a festékkazetta megfelelően van-e behelyezve.

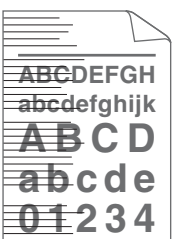

Példák a gyenge nyomtatási minőségre	Javasolt teendők
 <p>Halvány</p>	<ul style="list-style-type: none"> ■ Vegye ki a dobegységet és a festékkazetta-szerelvényt. Tartsa az egységet egyenesen mindkét kezével, majd néhányszor finoman rázza meg oldalirányban, hogy a festék egyenletesen oszoljon el benne. ■ Ellenőrizze, hogy a Kazettacsere beállítás Folytatás (Folytatás üzemmód) lehetőségre van-e állítva. Ehhez nyomja meg a Menu (Menü), 1, és 7 gombokat. (Lásd Kibővített használati útmutató: <i>Tonerbeállítások</i>). ■ Ellenőrizze a környezeti körülményeket. Az alacsony páratartalom, alacsony hőmérséklet és hasonló környezeti feltételek ilyen nyomtatási hibát okozhatnak. (Lásd: Termékbiztonsági útmutató: <i>A termék megfelelő elhelyezése</i>.) ■ Ha az egész oldal nagyon halvány, akkor lehetséges, hogy be van kapcsolva a festéktakarékos üzemmód. Kapcsolja ki a Tonertakarékos funkciót a gép menübeállításai között. ■ Tisztítsa meg a koronavezetékét a dobegységen. (Lásd: <i>A koronavezeték tisztítása</i> ►► részt a(z) 52. oldalon.) ■ Helyezzen be egy új festékkazettát. (Lásd: <i>Festékkazetta cseréje</i> ►► részt a(z) 40. oldalon.) ■ Tegyen be egy új dobegységet. (Lásd: <i>A dobegység cseréje</i> ►► részt a(z) 45. oldalon.) ■ Állítsa be a nyomtatási fényerősséget a Menu (Menü), 2, 1, 6 gombok lenyomásával (FAX-2940 esetén) vagy a Menu (Menü), 2, 1, 7 gombokkal (FAX-2840 és FAX-2845 esetén), majd nyomja meg a ► lehetőséget a nyomtatás sötétítéséhez. (Lásd Kibővített használati útmutató: <i>Nyomtatási fényerő beállítása</i>).

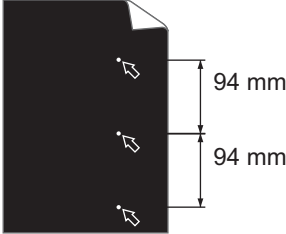
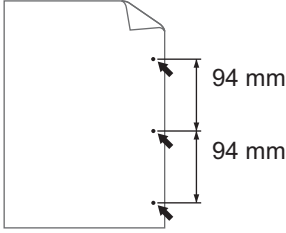
Példák a gyenge nyomtatási minőségre	Javasolt teendők
 <p data-bbox="223 591 375 616">Szürke háttér</p>	<ul style="list-style-type: none"> ■ Ellenőrizze, hogy a használt papír megfelel-e az előírásainknak. (Lásd: <i>Használható papírok és egyéb nyomtatási adathordozók</i> >> részt a(z) 15. oldalon.) ■ Ellenőrizze a környezeti körülményeket. A magas páratartalom vagy hőmérséklet például szürke háttérű nyomtatot eredményezhet. (Lásd Termékbiztonsági útmutató: <i>A termék megfelelő elhelyezése.</i>) ■ Tisztítsa meg a dob felületét. (Lásd: <i>A dobegység tisztítása</i> >> részt a(z) 53. oldalon.) ■ Helyezzen be egy új festékkazettát. (Lásd: <i>Festékkazetta cseréje</i> >> részt a(z) 40. oldalon.) ■ Tegyen be egy új dobegységet. (Lásd: <i>A dobegység cseréje</i> >> részt a(z) 45. oldalon.)
 <p data-bbox="223 1035 375 1060">Szellemkép</p>	<ul style="list-style-type: none"> ■ Ellenőrizze, hogy a használt papír megfelel-e az előírásainknak. Ezt a problémát a durva felületű papír vagy a túl vastag nyomathordozó okozhatja. (Lásd: <i>Használható papírok és egyéb nyomtatási adathordozók</i> >> részt a(z) 15. oldalon.) ■ Ellenőrizze, hogy a gép <i>Papír típus</i> menübeállításában a megfelelő papírtípust választotta ki. (Lásd: <i>Használható papírok és egyéb nyomtatási adathordozók</i> >> részt a(z) 15. oldalon.) ■ Helyezzen be egy új festékkazettát. (Lásd: <i>Festékkazetta cseréje</i> >> részt a(z) 40. oldalon.) ■ Tisztítsa meg a dob felületét. (Lásd: <i>A dobegység tisztítása</i> >> részt a(z) 53. oldalon.) ■ Tegyen be egy új dobegységet. (Lásd: <i>A dobegység cseréje</i> >> részt a(z) 45. oldalon.) ■ A beégetőegység szennyezett lehet. Lépjen kapcsolatba a Brother ügyfélszolgálattal vagy helyi Brother viszonteladójával.
 <p data-bbox="223 1547 375 1572">Festékfoltok</p>	<ul style="list-style-type: none"> ■ Ellenőrizze, hogy a használt papír megfelel-e az előírásainknak. Ezt a problémát a durva felületű papír okozhatja. (Lásd: <i>Használható papírok és egyéb nyomtatási adathordozók</i> >> részt a(z) 15. oldalon.) ■ Tisztítsa meg a koronavezetékét és a dobegységet. (Lásd: <i>A koronavezeték tisztítása</i> >> részt a(z) 52. oldalon és <i>A dobegység cseréje</i> >> részt a(z) 45. oldalon.) ■ A dobegység megsérülhetett. Tegyen be egy új dobegységet. (Lásd: <i>A dobegység cseréje</i> >> részt a(z) 45. oldalon.) ■ A beégetőegység szennyezett lehet. Lépjen kapcsolatba a Brother ügyfélszolgálattal vagy helyi Brother viszonteladójával.

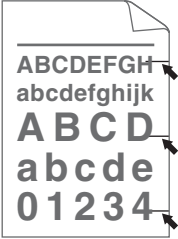
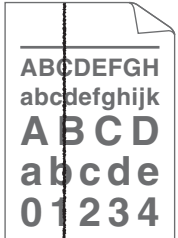
Példák a gyenge nyomtatási minőségre	Javasolt teendők
 <p data-bbox="182 589 474 614">Festékhányos nyomtatás</p>	<ul style="list-style-type: none"> <li data-bbox="546 291 1249 407">■ Ellenőrizze, hogy a használt papír megfelel-e az előírásainknak. Ezt a problémát a durva felületű papír okozhatja. (Lásd: <i>Használható papírok és egyéb nyomtatási adathordozók</i> >> részt a(z) 15. oldalon.) <li data-bbox="546 421 1249 504">■ Válassza a <i>Vastag</i> beállítást a gép <i>Papírtípus</i> menüjében, vagy használjon vékonyabb papírt. (Lásd: <i>Papírtípus</i> >> részt a(z) 15. oldalon.) <li data-bbox="546 517 1249 614">■ Ellenőrizze a környezeti körülményeket. A magas páratartalom például okozhat festékhányos nyomtatást. (Lásd Termékbiztonsági útmutató: <i>A termék megfelelő elhelyezése.</i>) <li data-bbox="546 627 1249 678">■ A dobegység megsérülhetett. Tegyen be egy új dobegységet. (Lásd: <i>A dobegység cseréje</i> >> részt a(z) 45. oldalon.)
 <p data-bbox="196 987 463 1012">Teljesen fekete nyomat</p>	<ul style="list-style-type: none"> <li data-bbox="546 689 1249 805">■ Tisztítsa meg a koronavezetékét a dobegységben a zöld fül csúsztatásával. Helyezze vissza a zöld fület a kiindulási helyzetbe (▲). (Lásd: <i>A koronavezeték tisztítása</i> >> részt a(z) 52. oldalon.) <li data-bbox="546 819 1249 869">■ A dobegység megsérülhetett. Tegyen be egy új dobegységet. (Lásd: <i>A dobegység cseréje</i> >> részt a(z) 45. oldalon.) <li data-bbox="546 882 1249 933">■ A beégetőegység szennyezett lehet. Lépjen kapcsolatba a Brother ügyfélszolgálattal vagy helyi Brother viszonteladójával.
 <p data-bbox="196 1323 463 1348">Fehér csíkok az oldalon</p>	<ul style="list-style-type: none"> <li data-bbox="546 1025 1249 1108">■ Ellenőrizze, hogy a használt papír megfelel-e az előírásainknak. Ezt a problémát a durva felületű papír vagy a túl vastag nyomathordozó okozhatja. <li data-bbox="546 1122 1249 1205">■ Ellenőrizze, hogy a gép <i>Papír típus</i> menübeállításában a megfelelő papírtípust választotta ki. (Lásd: <i>Használható papírok és egyéb nyomtatási adathordozók</i> >> részt a(z) 15. oldalon.) <li data-bbox="546 1219 1249 1282">■ A probléma magától is megszűnhet. Nyomtasson ki több oldalt, különösen akkor, ha a készüléket hosszú ideje nem használta. <li data-bbox="546 1296 1249 1346">■ A dobegység megsérülhetett. Tegyen be egy új dobegységet. (Lásd: <i>A dobegység cseréje</i> >> részt a(z) 45. oldalon.)
 <p data-bbox="223 1663 429 1688">Csíkok az oldalon</p>	<ul style="list-style-type: none"> <li data-bbox="546 1362 1249 1412">■ Tisztítsa meg a koronavezetékét a dobegységen. (Lásd: <i>A koronavezeték tisztítása</i> >> részt a(z) 52. oldalon.) <li data-bbox="546 1425 1249 1489">■ Tisztítsa meg a dob felületét. (Lásd: <i>A dobegység tisztítása</i> >> részt a(z) 53. oldalon.) <li data-bbox="546 1503 1249 1553">■ A dobegység megsérülhetett. Tegyen be egy új dobegységet. (Lásd: <i>A dobegység cseréje</i> >> részt a(z) 45. oldalon.)

Példák a gyenge nyomtatási minőségre	Javasolt teendők
 <p data-bbox="117 591 480 643">Fehér vonalak vagy sávok, bordák keresztben az oldalakon</p>	<ul style="list-style-type: none"> <li data-bbox="514 295 1221 407">■ Ellenőrizze a környezeti körülményeket. Például a magas páratartalom vagy hőmérséklet ilyen jellegű nyomtatási minőséghibát okozhat. (Lásd Termékbiztonsági útmutatóban a: <i>A termék megfelelő elhelyezése</i>). <li data-bbox="514 426 1221 479">■ Tisztítsa meg a dob felületét. (Lásd: <i>A dobegység tisztítása</i> ➤➤ részt a(z) 53. oldalon.) <li data-bbox="514 498 1221 581">■ Ha a probléma néhány oldal kinyomtatása után nem szűnik meg, helyezzen be új dobegységet. (Lásd: <i>A dobegység cseréje</i> ➤➤ részt a(z) 45. oldalon.)
 <p data-bbox="124 952 474 1004">Fehér foltok a fekete szövegen 94 mm-es közönként</p>  <p data-bbox="166 1309 433 1362">Fekete foltok 94 mm-es közönként</p>	<ul style="list-style-type: none"> <li data-bbox="514 662 1221 803">■ Készítsen tíz másolatot egy üres, fehér papírról. (Lásd: <i>Másolás</i> ➤➤ részt a(z) 38. oldalon.) Ha a probléma nem szűnik meg, lehetséges, hogy a dobegységre ragasztó került egy címkéről. Tisztítsa meg a dobegységet. (Lásd: <i>A dobegység tisztítása</i> ➤➤ részt a(z) 53. oldalon.) <li data-bbox="514 823 1221 875">■ A dobegység megsérülhetett. Tegyen be egy új dobegységet. (Lásd: <i>A dobegység cseréje</i> ➤➤ részt a(z) 45. oldalon.)

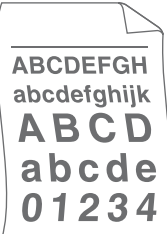
Példák a gyenge nyomtatási minőségre	Javasolt teendők
 <p>Fekete festékcsíkok keresztben az oldalon</p>	<ul style="list-style-type: none"> ■ Ha címkepapírokat használ lézernyomtatókhöz, a címkéken lévő ragasztó a dob henger felületére kerülhet. Tisztítsa meg a dobegységet. (Lásd: <i>A dobegység tisztítása</i> >> részt a(z) 53. oldalon.) ■ Ellenőrizze, hogy a használt papír megfelel-e az előírásainknak. (Lásd: <i>Használható papírok és egyéb nyomtatási adathordozók</i> >> részt a(z) 15. oldalon.) ■ Ne használjon olyan papírt, amelyen kapcsok vagy patentek vannak, mert a dob felülete megkarcolódhat. ■ Ha a kicsomagolt dobegység közvetlen napfényre vagy egyéb fényre kerül, az egység károsodhat. ■ A festékkazetta megsérülhetett. Helyezzen be egy új festékkazettát. (Lásd: <i>Festékkazetta cseréje</i> >> részt a(z) 40. oldalon.) ■ A dobegység megsérülhetett. Tegyen be egy új dobegységet. (Lásd: <i>A dobegység cseréje</i> >> részt a(z) 45. oldalon.)
 <p>Fekete vonalak az oldal hossza mentén</p> <p>A kinyomtatott lapokon hosszirányú festékcsíkok vannak.</p>	<ul style="list-style-type: none"> ■ A festékkazetta megsérülhetett. Helyezzen be egy új festékkazettát. (Lásd: <i>Festékkazetta cseréje</i> >> részt a(z) 40. oldalon.) ■ A beégetőegység szennyezett lehet. Lépjen kapcsolatba a Brother ügyfélszolgálattal vagy helyi Brother viszonteladójával. ■ Tisztítsa meg a koronavezetékét a dobegységben a zöld fül csúsztatásával. (Lásd: <i>A koronavezeték tisztítása</i> >> részt a(z) 52. oldalon.) ■ A koronavezeték zöld fülét állítsa vissza a kezdeti helyzetébe (▲). ■ A dobegység megsérülhetett. Tegyen be egy új dobegységet. (Lásd: <i>A dobegység cseréje</i> >> részt a(z) 45. oldalon.)
 <p>Fehér csíkok hosszirányban az oldalon</p>	<ul style="list-style-type: none"> ■ A festékkazetta megsérülhetett. Helyezzen be egy új festékkazettát. (Lásd: <i>Festékkazetta cseréje</i> >> részt a(z) 40. oldalon.) ■ A dobegység megsérülhetett. Tegyen be egy új dobegységet. (Lásd: <i>A dobegység cseréje</i> >> részt a(z) 45. oldalon.) ■ Ellenőrizze, hogy a <i>Kazettacsere beállítás Folytatás</i> (Folytatás üzemmód) lehetőségre van-e állítva. Ehhez nyomja meg a Menu (Menü), 1, és 7 gombokat. (Lásd Kibővített használati útmutató: <i>Tonerbeállítások</i>). ■ Győződjön meg arról, hogy nem került-e idegen anyag, például papírdarab, címkék vagy por a készülék belsejébe, vagy a dobegység és a festékkazetta közé.

Példák a gyenge nyomtatási minőségre	Javasolt teendők
 <p>Ferde a nyomtatás a lapon.</p>	<ul style="list-style-type: none"> ■ Ügyeljen arra, hogy a papír vagy más nyomathordozó megfelelően legyen betöltve a papírtálcába, és a papírvezetők ne legyenek túl szorosak vagy túl lazák. ■ Állítsa be megfelelően a papírvezetőket. (Lásd: <i>Papír betöltése</i> >> részt a(z) 8. oldalon.) ■ Ha a kézi adagoló nyílást használja, lásd a következőt: <i>Papír betöltése kézi adagolónyílásba</i> >> részt a(z) 10. oldalon. ■ Lehet, hogy túl sok papír van a papírtálcában. (Lásd: <i>Papír betöltése</i> >> részt a(z) 8. oldalon.) ■ Ellenőrizze a papír típusát és minőségét. (Lásd: <i>Használható papírok és egyéb nyomtatási adathordozók</i> >> részt a(z) 15. oldalon.) ■ Ellenőrizze, nem került-e a készülékbe idegen tárgy, pl. szakadt papír. ■ A hátsó fedélben lévő két zöld borítékkar legyen ugyanabban a pozícióban. ■ Ellenőrizze, hogy hátsó fedélben a két szürke gyűrődésgátló kar ugyanabban a pozícióban van-e.
 <p>Felpöndörődő vagy hullámos lap</p>	<ul style="list-style-type: none"> ■ Ellenőrizze a papír típusát és minőségét. A magas hőmérséklet és páratartalom miatt a papír meggyűrődhet. (Lásd: <i>Használható papírok és egyéb nyomtatási adathordozók</i> >> részt a(z) 15. oldalon.) ■ Ha ritkán használja a készüléket, akkor előfordulhat, hogy a papír túl hosszú ideje van a papíradagolóban. Próbálja megfordítani az adagolóban lévő papírköteget. Lazítsa fel a lapokat, majd fordítsa el a csomagot 180°-kal a tálcában. ■ Nyissa fel a hátsó fedelet (felfelé néző kimeneti tálca), hogy a készülék kiadja a lapokat.
 <p>Ráncok vagy gyűrődések</p>	<ul style="list-style-type: none"> ■ Ügyeljen arra, hogy a papír megfelelően legyen betöltve. (Lásd: <i>Papír betöltése</i> >> részt a(z) 8. oldalon.) ■ Ellenőrizze a papír típusát és minőségét. (Lásd: <i>Használható papírok és egyéb nyomtatási adathordozók</i> >> részt a(z) 15. oldalon.) ■ Fordítsa meg a papírköteget a tálcában, vagy próbálja elforgatni a papírt 180°-kal a bemeneti tálcában.

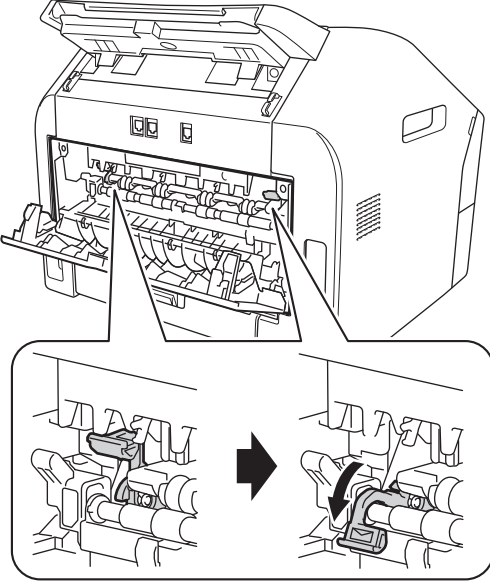
Példák a gyenge nyomtatási minőségre	Javasolt teendők
 <p data-bbox="198 598 459 627">A boríték meggyűrődik</p>	<ul style="list-style-type: none"> <li data-bbox="541 289 1227 347">■ Ügyeljen arra, hogy a két zöld borítékkar a hátsó fedélen belül legyen lehúzva a borítékok nyomtatásakor.  <p data-bbox="535 1052 754 1101">Megjegyzés</p> <p data-bbox="569 1110 1214 1168">Amikor végezt a nyomtatással, nyissa fel a hátsó fedelet, és állítsa vissza két zöld kart az eredeti pozíciójába.</p>

Példák a gyenge nyomtatási minőségre

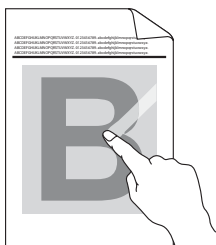

Gyenge fixálás

Javasolt teendők

- Nyissa fel a hátsó fedelet. A két zöld borítékkar a bal és jobb oldalon legyen felső pozícióban.

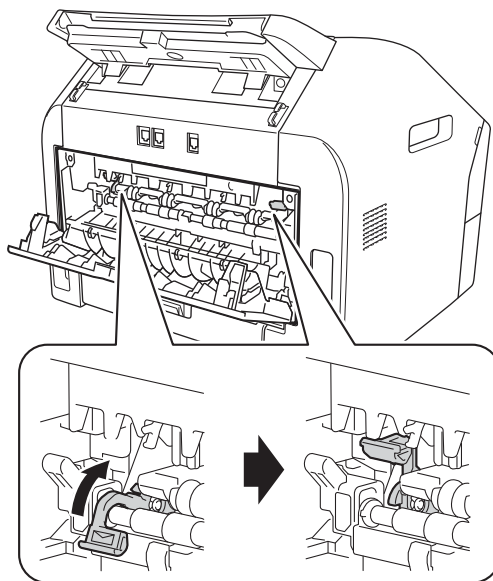

Példák a gyenge nyomtatási minőségre



Görbült nyomtatás

Javasolt teendők

- Fordítsa meg a papírt a papírtálcában, és nyomtasson újra. (Fejléces papír kivételével) Ha a probléma nem szűnik meg, a gyűrődésgátló karokat a következőképpen állítsa be:

- 1 Nyissa ki a hátulsó fedelet.
- 2 Emelje fel a karokat (1), és csúsztassa a két szürke kart (2) a nyíl irányába.

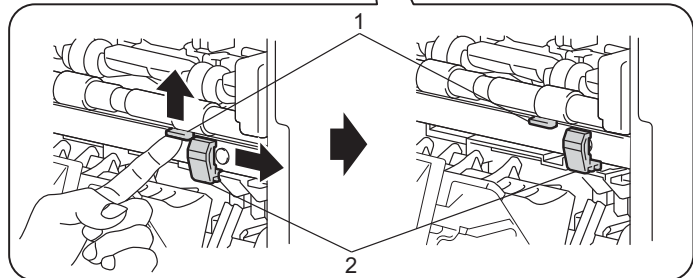
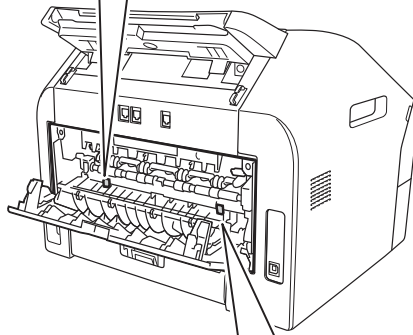
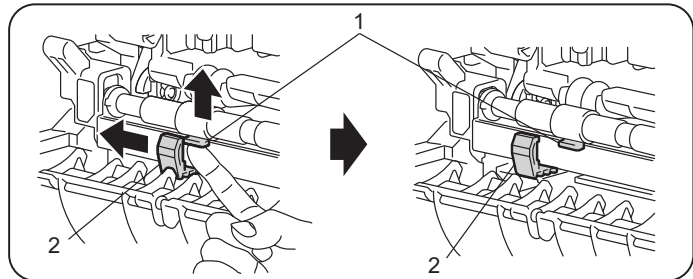

Készülékinformációk

A sorozatszám ellenőrzése

A készülék sorozatszámát az LCD kijelzőn nézheti meg.

- 1 Nyomja meg a **Menu (Menü)**, **5**, **1** gombokat.
- 2 A készülék LCD kijelzőjén megjelenik a sorozatszám.
- 3 Nyomja meg az **Stop/Exit (Stop/Kilépés)** gombot.

Visszaállítási funkciók

A következő visszaállítási funkciók állnak rendelkezésre:

1 Cím és fax

A Cím és Fax lehetőség az alábbi beállításokat állítja alaphelyzetbe:

- Címlista
(Egygombos tárcsázás/Gyorstárcsázás/Csoportok beállítása)
- Beprogramozott faxfeladatok a memóriában
(Lehívó átvitel, késleltetett fax)
- Állomás-azonosító
(név és számok)
- Fedőlapüzenet
(megjegyzések)
- Távoli fax opciók
(Távoli hozzáférési kód, Faxtárolás és Faxtovábbítás)
- Beállítások jelentése
(Átvitelt megerősítő jelentés/
Tel index lista/Faxnapló)
- Beállítási zár jelszó

2 Minden beáll.

A készülék valamennyi beállítását visszaállíthatja a gyári értékre.

A Brother javasolja ezen funkció használatát, ha a készüléket leselejtezi.



Megjegyzés

Húzza ki az interfészkábel a Minden beáll. lehetőség kiválasztása előtt.

A készülék beállításainak visszaállítása

- 1 Nyomja meg a **Menu (Menü)**, **0** gombokat.
- 2 Nyomja meg a **▲** vagy a **▼** gombot, és válassza ki az **Alapállapot** lehetőséget.
Nyomja meg az **OK** gombot.
- 3 A visszaállítási funkció kiválasztásához nyomja meg a **▲** vagy **▼** gombot - **Cím és fax vagy Minden beáll..**
Nyomja meg az **OK** gombot.
- 4 Válasszon az alábbi lehetőségek közül:
 - A beállítások alaphelyzetbe állításához nyomja meg az **1** gombot, és ugorjon a **5** lépéshez.
 - Ha módosítások nélkül kíván kilépni, akkor nyomja meg a **2** gombot, és ugorjon az **6** lépéshez.
- 5 A rendszer felszólítja a készülék újraindítására. Válasszon az alábbi lehetőségek közül:
 - A készülék újraindításához nyomja meg az **1** gombot. A készülék újraindul.
 - Az újraindítás nélküli kilépéshez nyomja meg a **2** gombot. Ugorjon a **6** lépéshez.
- 6 Nyomja meg az **Stop/Exit (Stop/Kilépés)** gombot.

Képernyőn keresztül történő programozás

A készüléket egyszerű használatra tervezték. A készülék az LCD kijelzőn megjelenő menüpontok segítségével egyszerűen programozható.

A képernyőn megjelenő utasítások lépésről lépésre segítenek a készülék programozásában. Csak annyit kell tennie, hogy követi ezeket az utasításokat.

Menü táblázat

A készülék a *Menü táblázat*

►► részt a(z) 97. oldalon használatával programozható. Itt található a menüelemek és beállítások felsorolása. A készülék programozásához nyomja meg a **Menu (Menü)** gombot, majd a megfelelő menüelemek számait. Ha például a *Hangjelző* hangerejét *Halk* értékre szeretné állítani:

- 1 Nyomja meg a **Menu (Menü)**, **1**, **3**, **2** gombokat.
- 2 Használja a **▲** vagy a **▼** gombot a *Halk* opció kiválasztásához.
- 3 Nyomja meg az **OK** gombot.
- 4 Nyomja meg a **Stop/Exit (Stop/Kilépés)** gombot.

A menü üzemmód elérése

- 1 Nyomja meg az **Menu (Menü)** gombot.
- 2 Válasszon egy opciót.
 - Nyomja meg az **1** gombot az általános beállítások menüjének megnyitásához.

- Nyomja meg a **2** gombot a faxmenü megnyitásához.
- Nyomja meg a **3** gombot a másolási menü megnyitásához.
- Nyomja meg a **4** gombot a nyomtatási jelentések menü megnyitásához.
- Nyomja meg az **5** gombot a készülékinformációs menü megnyitásához.
- Nyomja meg a **9** gombot a szervizmenü megnyitásához.¹
- Nyomja meg a **0** gombot a kezdeti beállítások menüjének megnyitásához.

¹ Ez csak akkor jelenik meg, ha az LCD hibaüzenetet jelenít meg.

A menüpontok között a **▲** vagy **▼** gombokkal is lépegethet a kívánt irányba.

- 3 Nyomja meg az **OK** gombot mikor a kívánt opció megjelenik az LCD kijelzőn. Az LCD ezt követően megjeleníti a következő menüsintet.
- 4 A **▲** vagy a **▼** gombok használatával válasza ki a következő menüelemet.
- 5 Nyomja meg az **OK** gombot. Egy-egy opció beállítását követően a kijelzőn az *Elfogadva* felirat jelenik meg.
- 6 A Menü módból való kilépéshez nyomja meg a **Stop/Exit (Stop/Kilépés)** gombot.

Menü táblázat

Az alapértelmezett beállítások félkövéren vannak szedve és csillaggal vannak megjelölve.

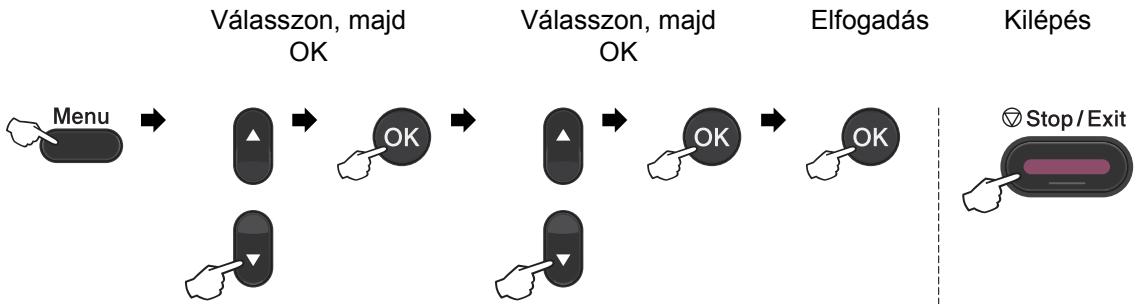

1. szint	2. szint	3. szint	4. szint	Választási lehetőségek	Leírás	Oldal
1. Ált. beáll.	1. Mód időzítő	—	—	0 Mp. 30 Mp. 1 Min 2 Min* 5 Min Ki	Beállítja az időt a Fax üzemmódba való visszatéréshez.	Lásd: ◆
	2. Papír	1. Papír típus	—	Vékony Sima* Vastag Vastagabb Újrapapír Címke	A tálcán lévő papír típusának beállítása.	15
		2. Papír méret	—	A4* Letter Executive A5 A5 L A6 B5 B6	A tálcán lévő papír méretének beállítása.	15
◆Lásd: Kibővített használati útmutató.						
 Az alapértelmezett beállítások félkövéren vannak szedve és csillaggal vannak megjelölve.						

1. szint	2. szint	3. szint	4. szint	Választási lehetőségek	Leírás	Oldal	
1. Ált. beáll. (Folytatás)	3. Hangerőség	1. Csengő	—	Ki Halk Közép* Hangos	A csengetés hangerejének beállítása.	7	
		2. Hangjelző	—	Ki Halk Közép* Hangos	Hangjelző hangerejének beállítása.	7	
		3. Hangszóró	—	Ki Halk Közép* Hangos	A hangszóró hangerejének beállítása.	7	
	4. Gazdaságosság	1. Tonertakarékos	—	Be Ki*	Növeli a festékkazetta élettartamát.	Lásd: ◆.	
		2. Készenléti idő	—	A tartomány modellenként eltérő. (FAX-2940) 03Min* (FAX-2840 és FAX-2845) 05Min*	Energia takarítható meg.		
	5. LCD Kontraszt	—	—	-□□□■+ -□□□■+ -□□■□+* -■□□□+ -■□□□+	Az LCD kijelző kontrasztjának beállítása.		
	6. Biztonság	1. Adás zárolva (FAX-2840 és FAX-2845)	—	—	—	A legtöbb műveletet letiltja, a faxfogadást kivéve.	
		1. Memória bizt. (FAX-2940)	—	—	—	A legtöbb műveletet letiltja, a memóriába történő faxfogadást kivéve.	
		2. Zár beállít	—	—	—	Megakadályozza, hogy illetéktelen felhasználók módosíthassák a készülék aktuális beállításait.	

◆Lásd: Kibővített használati útmutató.



Az alapértelmezett beállítások félkövéren vannak szedve és csillaggal vannak megjelölve.

1. szint	2. szint	3. szint	4. szint	Választási lehetőségek	Leírás	Oldal
1. Ált. beáll. (Folytatás)	7. Cser. tonert	—	—	Folytatás Állj*	Ezzel a beállítással a gép addig folytatja a nyomtatást, amíg az LCD kijelzőn megjelenik a Festék kifogyott üzenet..	Lásd: ◆
◆Lásd: Kibővített használati útmutató.						
 Az alapértelmezett beállítások félkövéren vannak szedve és csillaggal vannak megjelölve.						

1. szint	2. szint	3. szint	Választási lehetőségek	Leírás	Oldal
2. Fax	1. Fogadás beáll. (Csak fax üzemmódban)	1. Késleltetés	(00 - 08) 02*	Csak fax vagy Fax/Tel üzemmódban a csengetések számának beállítása, amely után a készülék válaszol.	26
		2. F/t csöngetés	20 Mp. 30 Mp.* 40 Mp. 70 Mp.	Fax/Tel. üzemmódban a gyors/kettős csengetés idejének beállítása.	26
		3. Fax észlelés	Be* Auto** Ki (**FAX-2845 esetén)	Faxüzenetek fogadása a Start megnyomása nélkül.	27
		4. Távoli kódok	Be (*51, #51) Ki*	A hívásra mellékről is válaszolhat, és kódok segítségével ki- vagy bekapcsolhatja a készüléket. Személyre szabottan állíthatja be ezeket a kódokat.	32
		5. Aut. kicsinyít.	Be* Ki	A beérkező fax méretének csökkentése.	Lásd: ◆
		6. Mem. vétel (FAX-2840 és FAX-2845)	Be* Ki	Faxok automatikus tárolása a memóriában, ha elfogy a papír.	
◆Lásd: Kibővített használati útmutató.					
 Az alapértelmezett beállítások félkövéren vannak szedve és csillaggal vannak megjelölve.					

1. szint	2. szint	3. szint	Választási lehetőségek	Leírás	Oldal
2. Fax (Folytatás)	1. Fogadás beáll. (Csak fax üzemmódban) (Folytatás)	7. Nyomt. Sűrűség (FAX-2840 és FAX-2845)	-□□□■+ -□□□■+ -□□□■+*	A nyomtatási képek fényerejének beállítása.	Lásd: ◆.
		6. Nyomt. Sűrűség (FAX-2940)	-□□□□+ -■□□□+		
		8. Lehívó vétel (FAX-2840 és FAX-2845)	Standard*	A gépet úgy állíthatja be, hogy az másik faxkészülékkel lehívást bonyolíthasson.	
		7. Lehívó vétel (FAX-2940)	Védett Időzítés		
	2. Küldés beáll. (Csak fax üzemmódban)	9. Fax Rx Bélyeg (FAX-2840 és FAX-2845)	Be Ki*	A fogadási nap és idő megjelenik a fogadott faxok felső részén.	
		8. Fax Rx Bélyeg (FAX-2940)			
		1. Kontraszt	Auto*	A küldött fax világosságának, sötétségének beállítása.	
			Világos Sötét		
		2. Fax Felbontás	Standard*	A kimenő faxok alapértelmezett felbontásának beállítása.	
			Finom Szuperfinom Fotó		
3. Időzítő	Idő=00:00	24 órás formátumban beállítható az az időpont, amikor a készülék elküldi az időzített, késleltetett faxokat.			
4. Körfax	Be Ki*	Ugyanarra a faxszámra küldendő késleltetett faxüzenetek egyszerre történő elküldése egy időpontban.			
◆Lásd: Kibővített használati útmutató.					
 Az alapértelmezett beállítások félkövérén vannak szedve és csillaggal vannak megjelölve.					

1. szint	2. szint	3. szint	Választási lehetőségek	Leírás	Oldal
2. Fax (Folytatás)	2. Küldés beáll. (Csak fax üzemmódban) (Folytatás)	5. Közvetl. küld	Követk. fax: Be Követk. fax: Ki Be Ki*	A memória használata nélkül is küldhet faxot.	Lásd: ◆.
		6. Lehívó adás	Standard* Védett	A beállítás szerint a készüléken tárolt dokumentum lehívható egy másik készülékről.	
		7. Fedőlap beáll.	Követk. fax: Be Követk. fax: Ki Be Ki* Minta nyomtatás	A beprogramozott fedőlap automatikus elküldése.	
		8. Fedőlapüzenet	—	Hozzáfüzheti saját megjegyzéseit a fax fedőlapjához.	
		9. Tengerentúli-mód	Be Ki*	Ha problémákat tapasztal a tengerentúli faxok küldésével kapcsolatban, akkor kapcsolja be ezt a lehetőséget.	
	3. Címjegyzék	1. Egygombos	—	Legfeljebb 22 egygombos számot tárolhat. Ezeket a számokat azután egyetlen gomb (és a Start gomb) megnyomásával tárcsázhatja.	34
		2. Gyorstárcsázás	—	Legfeljebb 200 gyorshívási számot tárolhat. Ezeket a számokat azután pusztán néhány gomb (és a Start gomb) megnyomásával tárcsázhatja.	34
		3. Csoport	—	Beállíthat legfeljebb 8 Csoport számot körfaxoláshoz.	Lásd: ◆.
	◆Lásd: Kibővített használati útmutató.				
 Az alapértelmezett beállítások félkövérén vannak szedve és csillaggal vannak megjelölve.					

1. szint	2. szint	3. szint	Választási lehetőségek	Leírás	Oldal
2. Fax (Folytatás)	4. Visszaigazolás	1. Adásigazolás	Be Be+Kép Ki* Ki+Kép	Ki vagy bekapcsolja az átvitelt megerősítő jelentést.	22
		2. Napló időköz	Minden 50 fax* 6 óránként 12 óránként 24 óránként 2 naponta 7 naponta Ki	Beállítja, hogy milyen rendszerességgel kerüljön nyomtatásra az Időközi napló.	Lásd: ◆
	5. Távoli fax op.	1. Továbbít/Tárol	Fax továbbítása Fax tárolása Ki*	Faxüzenetek továbbítása, és azok eltárolása a memóriába, (hogy Ön akkor is hozzá tudjon férni az üzenetekhez, ha nincs a készülék közelében).	
		(Biztonsági nyomtatás)		Ha a Fax továbbítása opciót állította be, akkor bekapcsolhatja a Biztonsági másolat nyomtatása biztonsági funkciót.	
		2. Táv. hozzáfér.	---*	A Távoli hozzáféréshez beállíthatja saját kódját.	
		3. Doku nyomtatás	—	A memóriában tárolt bejövő faxok nyomtatása.	
6. Híváskorlát.		1. Tárcs. gombok	Kétszer # Be Ki*	Beállíthatja a készüléket úgy, hogy az korlátozza a hívást a tárcsázófelület használata esetén.	
		2. Egygombos	Kétszer # Be Ki*	Beállíthatja a készüléket úgy, hogy az korlátozza a hívást az egygombos számok esetén.	

◆Lásd: Kibővített használati útmutató.



Az alapértelmezett beállítások félkövéren vannak szedve és csillaggal vannak megjelölve.

1. szint	2. szint	3. szint	Választási lehetőségek	Leírás	Oldal
2. Fax (Folytatás)	6. Híváskorlát. (Folytatás)	3. Gyorstárcsázás	Kétszer # Be Ki*	Beállíthatja a készüléket úgy, hogy az korlátozza a hívást a gyorstárcsázási számok esetén.	Lásd: ◆
	7. Feladattörlés	—	—	Ellenőrizheti, hogy melyik feladatok vannak a memóriában, és a törölhet a feladatok közül.	
	0. Vegyes	1. Kompatibilitás	Magas* Normál Alap (VoIP-hoz)	Kommunikációs problémák esetén a kompatibilitás beállítása. VoIP szolgáltatók számos szabványhoz biztosítanak faxtámogatást. Ha rendszeresen találkozik faxküldési problémákkal, próbálja ki az alábbi beállítást: Alap (VoIP-hoz).	84
◆Lásd: Kibővített használati útmutató.					
 Az alapértelmezett beállítások félkövéren vannak szedve és csillaggal vannak megjelölve.					

1. szint	2. szint	3. szint	Választási lehetőségek	Leírás	Oldal
3. Másol	1. Minőség	—	Auto* Szöveg Fotó Ábra	Megválaszthatja az adott dokumentumtípus másolási felbontását.	Lásd: ◆.
	2. Világosság	—	-□□□■+ -□□□□+ -□□□□+* -□■□□+ -■□□□+	Beállítja a másolatok kívánt fényerejét.	
	3. Kontraszt	—	-□□□■+ -□□□□+ -□□□□+* -□■□□+ -■□□□+	Másolatok kontrasztjának beállítása.	

◆Lásd: Kibővített használati útmutató.



Az alapértelmezett beállítások félkövérén vannak szedve és csillaggal vannak megjelölve.

1. szint	2. szint	3. szint	Választási lehetőségek	Leírás	Oldal
4. Jelent.nyomt.	1. Adásigaz. Ell.	1. Nézet az LCD-n	—	Megtekintheti a 200 kimenő fax átvitelt megerősítő jelentését, és kinyomtathatja az utolsó jelentést.	Lásd: ◆.
		2. Nyomtató napló	—		
	2. Telkönyv lista	1. Numerikus	—	Az Egygombos és Gyorstárcsázás memóriában tárolt neveket és számokat jeleníti meg számsorrendben vagy betűrendben.	
		2. Alfabetikus	—		
3. Fax Napló	—	—	Kinyomtattja az utolsó 200 bejövő és kimenő fax adatait. (TX jelentése: Küldés. RX Fogadást jelent.)		
4. Felhasz. Beáll.	—	—	Felsorolja a beállításait.		

◆Lásd: Kibővített használati útmutató.



Az alapértelmezett beállítások félkövérén vannak szedve és csillaggal vannak megjelölve.

1. szint	2. szint	3. szint	Választási lehetőségek	Leírás	Oldal
5. Gép információ	1. Gyári szám	—	—	Ellenőrizheti a berendezés sorozatszámát.	94
	2. Lapszám	—	Teljes Fax/Lista Másol Nyomtat	Megtekintheti a berendezés élettartama során nyomtatott összoldalszámot.	Lásd: ◆.
	3. Dob élettart.	—	—	Ellenőrizheti, hogy a dob élettartamából hány százalék van hátra.	

◆Lásd: Kibővített használati útmutató.



Az alapértelmezett beállítások félkövéren vannak szedve és csillaggal vannak megjelölve.

1. szint	2. szint	3. szint	Választási lehetőségek	Leírás	Oldal
0. Alapbeáll.	1. Vételi mód	—	Csak fax* Fax/Tel Külső Tel/Ü.R. Kézi	Kiválaszthatja a legmegfelelőbb fogadási módot.	Lásd: ◆.
	2. Idő&dátum	1. Idő&dátum	—	Dátum és idő beillesztése az LCD kijelzőre és a küldött faxok fejlécébe.	Lásd: ‡.
		2. Nyári időszak.	Be* Ki	A készülék automatikusan átáll nyári időszámításra.	Lásd: ◆.
	3. Áll. azonosító.	—	Fax: Tel: Név:	Az Ön nevének és faxszámának kijelzése minden faxolt oldalon.	Lásd: ‡.
	4. Hang/Impulzus	—	Hang* Impulzus	A hívás módjának kiválasztása.	
	5. Tárcahang	—	Érzékelés Nincs érzékelés*	Lerövidítheti a tárcsa-érzékelési időt.	84
6. tel. von. beáll	—	Normál* ISDN PBX	Beállítja a telefonvonal típusát.	Lásd: ◆.	

◆Lásd: Kibővített használati útmutató.

‡Lásd: Gyors telepítési útmutató.



Az alapértelmezett beállítások félkövéren vannak szedve és csillaggal vannak megjelölve.

1. szint	2. szint	3. szint	Választási lehetőségek	Leírás	Oldal
0. Alapbeáll. (Folytatás)	7. Alapállapot	1. Cím és fax	1. Null. 2. Kilép	Visszaállít minden tárolt telefonszámot és faxbeállítást.	94
		2. Minden beáll.	1. Null. 2. Kilép	Visszaállítja a készülék összes beállítását az alapértelmezett gyári beállításokra.	
	0. Nyelv	—	(Válassza ki a nyelvet.)	A LCD kijelző nyelvének módosítása.	Lásd: ‡.
<p>◆Lásd: Kibővített használati útmutató.</p> <p>‡Lásd: Gyors telepítési útmutató.</p>					
<p> Az alapértelmezett beállítások félkövéren vannak szedve és csillaggal vannak megjelölve.</p>					

Szöveg beírása

Bizonyos menüpontok esetében, például az állomás-azonosító megadásakor szöveget kell beírni. A tárcsázó gombokon a számok mellett betűk is szerepelnek. A gombok: **0**, **#** és ***** gombok helyén *nem* szerepel nyomtatott betű, mivel ezek speciális karaktereket jelölnek.

A kívánt karakter megadásához nyomja meg a megfelelő számgombot az ebben a referenciatáblázatban megadott gyakorisággal.

Gomb	egyszer	kétszer	háromszor	négyszer	ötször
2	A	B	C	2	A
3	D	E	F	3	D
4	G	H	I	4	G
5	J	K	L	5	J
6	M	N	O	6	M
7	P	Q	R	S	7
8	T	U	V	8	T
9	W	X	Y	Z	9

Szóközök beszúrása

Ha faxszámba szeretne szóközt beilleszteni, nyomja meg egyszer a ► gombot a számok között. Ha névbe szeretne szóközt beilleszteni, nyomja meg a ► gombot kétszer a karakterek között.

Korrektciók végrehajtása

Ha egy karaktert hibásan írt be, és módosítani szeretné, a ◀ vagy ► gombbal mozgassa a kurzort a hibás karakterhez, majd nyomja meg a **Clear (Törlés)** gombot.

Betűk ismételése

Ha a megadandó betű ugyanazon a billentyűn található, mint az előző, akkor mielőtt újra megnyomná a billentyűt, nyomja meg a ► gombot.

Speciális karakterek és szimbólumok

Nyomja le a *****, **#** vagy **0** gombot, majd a ◀ vagy ► billentyűvel mozgassa a kurzort a kívánt szimbólumhoz vagy karakterhez. A kiválasztáshoz nyomja meg az **OK** gombot. Az alábbi szimbólumok és karakterek a menüválasztástól függően jelennek meg.

Nyomja meg a ***** gombot megnyomásával elérhető karakterek: (szóköz)! " # \$ % & ' () * + , - . / €

Nyomja meg a **#** gombot megnyomásával elérhető karakterek: ; : < = > ? @ [] ^ _

Nyomja meg a **0** gombot megnyomásával elérhető karakterek: Á É Í Ö Ó Ő Ü Ú 0

Általános



Megjegyzés

Ez a fejezet a készülék műszaki adatait összegzi. További információért látogasson el a <http://www.brother.com/> címre.

Modell		FAX-2840	FAX-2845	FAX-2940
Nyomtató típusa		Lézer		
Nyomatási mód		Elektrofotografikus lézernyomtató		
Memóriakapacitás		16 MB		
LCD (folyadékkristályos kijelző)		16 karakter × 2 sor		
Áramforrás		220 - 240 V AC 50/60Hz		
Energiafogyasztás ¹ (Átlagos)	Csúcs	Kb. 1 080 W 25 °C-on		
	Másolás ²	Kb. 360 W 25 °C-on		
	Üzemkész	Kb. 55 W 25 °C-on		
	Mélyalvás	Kb. 1,5 W		
Méretek				
Súly (fogyóeszközökkel)		8,8 kg	9,0 kg	8,8 kg
Zajszint	Hangteljesítmény ³	Működés közben (másolás)	LWAd = 6,16 B (A)	
		Készenlét	LWAd = 4,25 B (A)	
	Hangnyomás	Működés (nyomatás)	LPAm = 53 dB (A)	
		Készenlét	LPAm = 30 dB (A)	

¹ USB-kapcsolat a számítógéppel FAX-2940 esetén

² Egyetlen lapról történő másolat készítése esetén

³ A RAL-UZ122-ben leírt módszernek megfelelően mérve.

⁴ A LWAd>6,30 B (A) irodai berendezések nem használhatók olyan helyiségekben, ahol az ott dolgozók munkája nagy koncentrációt igényel. Az ilyen készülékeket külön helyiségben kell elhelyezni az általuk keltett zaj miatt.

Modell		FAX-2840	FAX-2845	FAX-2940
Hőmérséklet	Működés közben	10 – 32,5°C		
	Tárolás	0 – 40°C		
Páratartalom	Működés közben	20 és 80% között (kondenzáció nélkül)		
	Tárolás	10 és 90% között (kondenzáció nélkül)		
ADF (automatikus dokumentum-adagoló)		20 oldalig (80 g/m ²) Max. 30 oldal (eltolatlan) Javasolt környezeti tényezők: Hőmérséklet: 20°C - 30°C Páratartalom: 50% - 70% Papír: 80 g/m ²		

Dokumentumméret

Modell		FAX-2840	FAX-2845	FAX-2940
Dokumentumméret (egyoldalas)	Szélesség	147,3 – 215,9 mm		
	Hossz	147,3 – 355,6 mm		

Nyomtatási adathordozó

Modell		FAX-2840	FAX-2845	FAX-2940
Papír bemenet	Papírtálca	Papírtípus	Normál papír, vékony papír vagy újrahasznosított papír	
		Papírméret	Letter, A4, B5 (ISO/JIS), A5, A5 (hosszú gerinc), B6 (ISO), A6, Executive	
		Papírsúly	60-105 g/m ²	
		Maximális papírtálca kapacitás	Max. 250 db 80 g/m-es lap ² Normál papír	
	Kézi adagolón yílás (kézi)	Papírtípus	Boríték, címkék ¹ , vékony papír, vastag papír, újrahasznosított papír, finom papír vagy normál papír	
		Papírméret	Szélesség: 76,2 – 216 mm Hossz: 116 – 406,4 mm	
		Papírsúly	60-163 g/m ²	
		Maximális papírtálca kapacitás	Egyszerre egy darab 80 g/m súlyú papír ² Normál papír	
Papír kimenet	Nyomatott oldallal lefelé fordított nyomatok kimeneti gyűjtőtálcája	Max. 100 db 80 g/m-es lap ² Normál papír		
	Nyomatott oldallal felfelé fordított nyomatok kimeneti gyűjtőtálcája	Egy lap (<i>felfelé</i> fordított nyomtatás a <i>felfelé</i> fordított lapok kimeneti tálcára)		

¹ A címkék esetén ajánlatos azonnal eltávolítani a kinyomtatott papírokat a kimeneti papírtálcáról az elkenődés elkerülése érdekében.

Fax

Modell		FAX-2840	FAX-2845	FAX-2940
Kompatibilitás		ITU-T Super Group 3		
Modem sebessége		33600 bps (automatikus adatsebesség csökkentéssel)		
Szkenelési szélesség		Max. 208 mm		
Nyomatási szélesség		Max. 208 mm		
Szürkeárnyalatos		8 bit/256 szint		
Felbontás	Vízszintes	8 pont/mm		
	Függőleges	Normál: 3,85 sor/mm		
		Finom: 7,7 sor/mm		
		Fotó: 7,7 sor/mm		
		Szuperfinom: 15,4 sor/mm		
Egygombos tárcsázás		22 (11 × 2)		
Gyorstárcsázás		200 állomás		
Csoportok		Max. 8		
Körfaxolás		272 állomás		
Automatikus újrAhívás		3-szor 5 percenként		
Memória sebessége		Max. 400 ¹ oldal	Max. 400 ¹ oldal	Max. 500 ¹ oldal
Papír nélküli fogadás		Max. 400 ¹ oldal	Max. 400 ¹ oldal	Max. 500 ¹ oldal

¹ Oldalszám az „ITU-T #1 tesztgrafikon” alapján (tipikus üzleti levél, normál felbontás, JBIG kód). A műszaki adatok és a nyomtatott anyagok tartalmának megváltoztatása előzetes tájékoztatás nélkül megtörténhet.

Másolás

Modell	FAX-2840	FAX-2845	FAX-2940
Színes/egyszínű	Egyszínű		
Másolási szélesség	Max. 204 mm (A4-es méret)		
Többszörös másolat	Legfeljebb 99 oldalt rak egymásra, vagy válogat le		
Nagyítás/kicsinyítés	25%-400% (1%-os lépésközzel)		
Felbontás	Max: 300 × 600 dpi		
Első másolat elkészítési ideje	Kevesebb, mint 12 másodperc (Üzemkész állapotból és a normál tálcáról)		

Interfészek

Modell	FAX-2840	FAX-2845	FAX-2940
USB		—	Hi-Speed USB 2.0 ^{1 2} Olyan USB 2.0 kábel (A/B típus) használatát javasoljuk, amely nem hosszabb 2 méternél.

¹ Készüléke Hi-Speed USB 2.0 interfésszel rendelkezik. A készülék csatlakoztatható olyan számítógéphez is, amely USB 1.1 interfésszel rendelkezik.

² Harmadik fél által gyártott USB port nem támogatott.

Fogyóeszközök

Modell		FAX-2840	FAX-2845	FAX-2940	Rendelési szám
Festékka zetta	Inbox	Kb. 1 000 oldal (A4) ¹			—
	Normál	Kb. 1 200 oldal (A4) ¹			TN-2210
	Nagy kapacitás ú	Kb. 2 600 oldal (A4) ¹			TN-2220
Dobegység		Kb. 12 000 oldal (A4) ²			DR-2200

¹ A patronok hozzávetőleges teljesítményét az ISO/IEC 19752 szabvány alapján határoztuk meg.

² A dob élettartama becsült érték, és a használat típusától függően változhat.

A	
A vezérlőpult áttekintése	4
ADF (automatikus dokumentumadagoló) használata	20
Automatikus fax fogadás	25
fax fogadása Fax észlelése	27
fax-újrAhívás	35
Az LCD kijelzőn megjelenő hibaüzenetek Komm. Hiba	62
Nincs papír	66
B	
Biztonsági útmutatásokat	i
Borítékok	11, 15, 16, 18
C	
Címkék	10, 15, 16, 19
Címlista	6
CS	
Csengetés-késleltetés, beállítás	26
Csere dobegység	45
festékkazetta	40
D	
Dobegység csere	45
ellenőrzés (fennmaradó élettartam)	60
tisztítás	52, 53
Dokumentum betöltése	20
E	
Egygombos használat	34
Egygombos hívás módosítás	36
Egygombos tárcsázás beállítása	35
F	
Fax kódok faxfogadási kód	32
hívásfogadási kód	33
Fax, önálló fogadás csengetés-késleltetés, beállítás	26
Fax észlelése	27
melléktelefonról	32
telefonvonal-interferencia	84
küldés	22
telefonvonal-interferencia	84
Fax/Tel mód Fax észlelése	27
faxfogadási kód	32
hívásfogadási kód	33
Fax/Tel ód fogadás melléktelefonon	32
Fax/Tel. üzemmód csengetés-késleltetés	26
F/T csengetési idő (kettős csengetés) ..	26
faxok fogadása	32
Faxkódok módosítás	33
Felbontás fax (normál, finom, szuperfinom, fénykép)	112
másolás	113
Felbontás gomb	6
Festékkazetta csere	40
Fogyóeszközök	39
GY	
Gyorshívás csoportos hívás módosítás	36
egygombos tárcsázás módosítás	36
gyorstárcsázás módosítás	36
Keresés	34
Gyorstárcsázás	35

beállítás	36
egygombos tárcsázás	
beállítás	35
használat	34
gyorstárcsázás	
beállítás	36
használat	34
használat	34
módosítás	36

H

Hangerő, beállítás	
hangjelzés	7
hangszóró	7
Hangerősség, beállítás	
csengetés	7
Hibaelhárítás	61
dokumentum elakadás	69
ha nehézségeket tapasztal	
papírkezelés	82
ha problémákat tapasztal	
bejövő hívások	81
faxok fogadása	79
faxok küldése	81
másolási minőség	82
nyomtatási minőség	82
telefonvonal	84
ha problémát tapasztal	
nyomtatás	78
papírelakadás	69, 70, 73
Hibakeresés	
hibaüzenetek az LCD kijelzőn	62
karbantartási üzenetek az LCD kijelzőn	62
Hibaüzenetek az LCD kijelzőn	62
Dobegys. csere	45
Festék kifogyott	40
Képtelen kezd XX	64
Képtelen nyom XX	64
Képtelen szke XX	65
Memória megtelt	66
Hibaüzenetek az LCD-kijelzőn	
Dob hiba	45
Dobegys megáll	46
Kazettacsere	40
Toner fogytán	40
Hívás	
a Címlista gomb használata	34
szünet	35

J

Jelentések	
Küldési igazolás	22

K

Kapcsolódás	
külső TAD (üzenetrögzítő)	30
külső telefon	31
Karbantartás, szokásos	
alkatrészek fennmaradó élettartamának ellenőrzése	60
csere	
dobegység	45
festékkazetta	40
Készülék információ	
alkatrészek fennmaradó élettartamának ellenőrzése	60
Készülék programozása	96
Készülék-információk	
a készülék beállításainak visszaállítása a gyári alaphelyzetbe	95
oldalmenyiség	60
visszaállítási funkciók	94
Készülékinformációk	
sorozatszám	94
Kézi	
fogadás	25
tárcsázás	34
Kiegészítés	84
Külső telefon, kapcsolódás	31

L

LCD (folyadékkristályos kijelző)	6, 96
--	-------

M

Másolás	
gombok	6
Melléktelefon, használat	32
Memória megtelt	66
Menü táblázat	97
Minőség	
nyomtatás	82
Mód, belépés	
fax	22
Mód, bevitel	

másolás38

NY

Nyomtatás
minőség82
Nyomtatási
problémák78
Nyomtatási minőség85

O

OPC dob88

P

Papír15
ajánlott15, 16
betöltés8
betöltés módja10
kézi adagolónyílásba10
betöltési módja
a papírtálcára8
méret16
tálcakapacitás16
típus16

S

Sorozatszám
hol található.....Lásd az előlap belső oldalán
SÚGÓ
LCD üzenetek96
Menü táblázat97

SZ

Szöveg, beírás107

T

TAD (telefonos üzenetrögzítő készülék),
külső
kapcsolódás30
TAD (üzenetrögzítő), külső
OGM (kimenő üzenet) rögzítése30
Tárcsázás
automatikus fax-újrakhívás35
egygombos34
gyorstárcsázás34

kézi34
Tel/R vagy Tel/Mute/R6
Telefonvonal
interferencia84
kapcsolatok30
problémák79
többvonalas (PBX)31
Tisztítás
dobegység53
koronavezeték52
szkenner50
Többvonalas kapcsolatok (PBX)31

Ú

Újrakhívás/Szünet gomb35
Újratárcsázás/Szünet gomb35

Ü

Üzenetrögzítő (TAD)
kapcsolódás30
Üzenetrögzítő, külső25

V

Vezeték nélküli telefon (nem Brother
gyártmányú)32
VoIP84

brother[®]

A készülék kizárólag a vásárlási országban kapott használati jóváhagyást. A helyi Brother cégek vagy viszonteladók csak a saját országukban vásárolt készülékekhez biztosítanak szervizhátteret.