

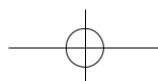

WOZZOO®
by Ohyama

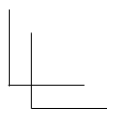

DDC-50



Páramentesítő ventilátorral

DDC-50

Használati útmutató

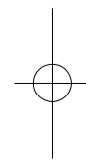
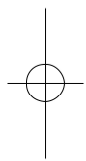
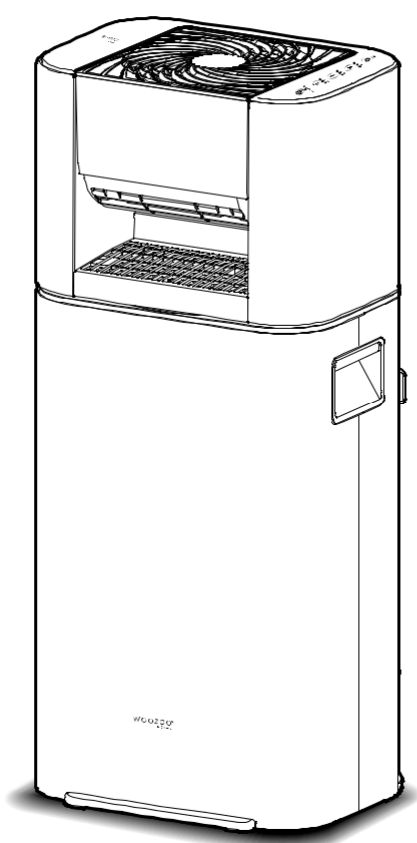

Tartalomjegyzék

A használat előkészítése

Biztonsági óvintézkedések.....	2
Elhelyezés	4
A készülék részei	6

A készülék kezelésének

A használat módja.....	8
Tisztítás és karbantartás	12

Egyéb információk

Problémamegoldás.....	13
Műszaki adatok.....	15
Jótállás és ügyfélszolgálat	15

IPX1

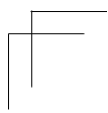
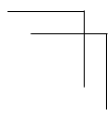

Biztonsági óvintézkedések

A saját és mások sérülésének, valamint a szükségtelen veszteségek elkerülése érdekében a használat előtt olvassa el, és vegye figyelembe az alábbi "Biztonsági óvintézkedéseket".

Itt a biztonsági óvintézkedések két részre, a "Figyelmeztetések" és a "Figyelem" részre vannak osztva. A "Figyelmeztetések" és a "Figyelem" részek fontos információkat tartalmaznak. Kérjük, tartsa be ezeket.

A szimbólumok jelentése



Feltételeket, amelyeket figyelembe kell venni.



Tiltott feltételek



Kötelező feladatok



Figyelmeztetések!

A helytelen kezelés halálos vagy súlyos sérüléshez vezethet.

Csatlakozóaljzatok, kábelek megfelelő használata



Kötelező feladat.

- **Tisztítsa le rendszeresen a port a csatlakozódugóról.**
A por felgyülemzése a szigetelés funkciójának megszűnéséhez, tűzhez és áramütéshez vezethet.

- **Ellenőrizze, hogy a csatlakozódugó teljesen csatlakoztatva van az aljzatba.**
Ellenkező esetben áramütés és rövidzárlat által okozott tűz következhet be.



Húzza ki a csatlakozódugót.

- **A termék tisztítása, ápolása vagy áthelyezése előtt ellenőrizze, hogy a csatlakozódugó ki van húzva az aljzatból.**
Ellenkező esetben áramütés vagy sérülés következhet be.



Tilos nedves kézzel!

- **Ne csatlakoztassa, és ne húzza ki a csatlakozódugót nedves kézzel.**
Ellenkező esetben áramütés, égési sérülés vagy egyéb sérülés következhet be.



Tilos!

- **Figyeljen, hogy ne sérüljön meg a hálózati kábel.**
Ne sértse meg, ne manipulálja, ne hajlítsa meg erővel, ne húzza vagy csavarja a hálózati kábelt, ne tegyen rá nehéz tárgyakat, és ne ragasszon rá semmit. Ellenkező esetben tűz vagy áramütés következhet be a hálózati kábel sérülése miatt.



Tilos!

- **Ne használja a hálózati kábelt összetekerve.**
Ellenkező esetben a felmelegedés tüzet és sérüléseket okozhat.
- **Figyeljen, hogy ne sérüljön meg a hálózati kábel.**
- **Ne húzza erővel a termék hálózati kábelét.**
Ne sértse meg, ne manipulálja, ne hajtsa meg erővel, ne húzza, vagy tekerje a hálózati kábelt, és ne tegyen rá nehéz tárgyakat. Ellenkező esetben a sérült hálózati kábel tüzet vagy áramütést okozhat.
- **Ha a teljesítmény nagyobb a csatlakozóaljzat és a tápkábel névleges teljesítményénél, akkor ne használja ezt a terméket.**
Ellenkező esetben tűz keletkezhet.
- **Ne használjon más áramot, csak 220-240V~ váltóáramot.**
Ellenkező esetben tűz vagy áramütés következhet be.
- **Tartsa távol a gyerekeket a terméktől.**
Ellenkező esetben áramütés vagy egyéb sérülés következhet be.

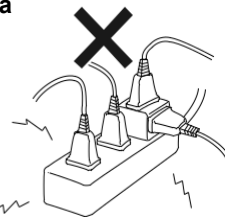

Tilos!

- **Ne tegyen idegen tárgyakat, az ujját vagy fémtárgyakat a levegőkifúvó és levegőbeszívó nyílásra és a víztartály egyéb réseire,** mivel ez áramütéshez és sérülésekhez vezethet.



Nedvességgel nem érintkezhet!

- **Ne használja ezt a terméket a konyhában, a fürdőszobában és más vizes helyiségekben.**
- **Ne spricceljen folyadékot a termékbe, és ne merítse a készüléket és a csatlakozódugót vízbe.**
Ellenkező esetben tűz vagy áramütés következhet be.



Ne szerelje szét!

- **Ne szerelje szét, ne javítsa vagy módosítsa a gépet.**
Ellenkező esetben tűz, áramütés vagy sérülés következhet be. Ez veszélyt okoz azokra a személyekre nézve, akik szerelőként a terméket javítják. A javítással kapcsolatban forduljon ahhoz a kereskedéshez, amelyben a terméket vásárolta vagy az Iris Ohyama Europe B.V ügyfélszolgálati központjához.



Kötelező feladat!

- **8 éven felüli gyerekek és csökkent fizikai, érzékszervi vagy szellemi képességű vagy hiányos tapasztalattal és tudással rendelkező személyek felügyelet mellett, vagy a készülék biztonságos használatáról történő tájékoztatás és a kapcsolódó veszélyek megértése után használhatják a készüléket. Gyerekek nem játszhatnak a készülékkel. A tisztítást és a felhasználói karbantartást nem végezhetik gyermekek felügyelet nélkül.**



Tilos!

- **Ne használjon sprayket (rovarölőt, hajlakkot, kenőanyagokat, stb.)**
- **Ne használja a terméket gyúlékony folyadékok (kerozin, benzin, hígító, stb.), tűzmeleg tárgyak (cigaretta, füstölőrúd, stb.) vagy éghető tárgyak közelében.**
- **Ne használja ezt a terméket lámpakorommal tele helyek közelében.**
Ellenkező esetben tűz keletkezhet.





Kötelező feladat!

- **Ha a hálózati kábel megsérült, akkor a sérült kábelt az esetleges veszélyek elkerülése érdekében a gyártónak, a vevőszolgálatának vagy szakképzett személynek kell kicserélnie.**
- **A készülék használata közben legyen óvatos a forró gőz kilépése miatt. Az ürítés és tisztítás alatt húzza ki a készülék csatlakozódugóját.**
- **Ez a készülék csak a vízzel mosott textíliák szárítására szolgál.**

 Tilos!

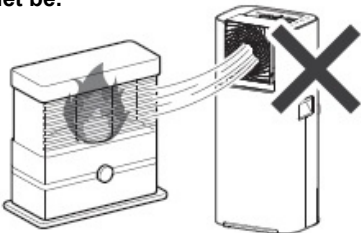
- Ne állítsa a terméket kályhával vagy más tűzforrással szembe. Ellenkező esetben a tűz szétfújása, szénmonoxid-mérgezés és tökéletlen égés miatt tűz következhet be.



 Tilos!

- Ne takarja le a terméket használat közben ruhával, papírral vagy egyéb tárggyal, pl. műanyag tasakkal. Ellenkező esetben a túlmelegedés miatt tűz keletkezhet.

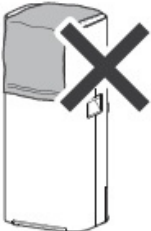

 Tilos!

- Ne takarja le a terméket használat közben ruhával, papírral vagy műanyag tasakkal.
- Ne használja a készüléket poros helyen. Ellenkező esetben tűz keletkezhet.

 Tilos!

- Ne használja a készüléket a szabadban.
- Ne használja a készüléket a légmozgást akadályozó objektumok, pl. ablakdekoráció közelében.

 Húzza ki a csatlakozódugót.

- Rendellenesség vagy hiba esetén azonnal hagyja abba a termék használatát, kapcsolja ki a készüléket, és húzza ki a csatlakozódugót az aljzatból. Ellenkező esetben füstképződés, tűz vagy áramütés következhet be.

(Példák a rendellenes működésre)

- Rendellenes zajok vagy szokatlan szagok
- A csatlakozódugó és a hálózati kábel túlmelegedése
- A hálózati kábel mozgatásakor az áramellátás hirtelen megszakad.
- A gép időről időre megáll.
- A készülék megérintésekor áramütést érez.
→ Hagyja abba a készülék használatát, és forduljon ahhoz a kereskedőhöz, akinél a készüléket vásárolta vagy az Iris Ohyama Europe B.V. ügyfélszolgálati központjához.

A termék helyes hulladékleadása

 Ez a jelölés azt jelzi, hogy a terméket az EU teljes területén tilos a háztartási hulladékba tenni. Az ellenőrizetlen hulladéktárolás miatt bekövetkező esetleges környezetszennyezés vagy egészségkárosítás elkerülése érdekében adja le a hulladékot felelősségteljesen a források fenntartható újrafelhasználásának támogatásához. A használt készülék visszaadásához vegye igénybe a leadási- és gyűjtőszolgáltatást, vagy forduljon ahhoz a kereskedőhöz, akitől a készüléket vásárolta. Jelen termék környezetbarát újrahasznosításba juttatható.



Figyelem!

A helytelen kezelés könnyű sérüléshez vagy

a termék károsodásához vezethet.

Mozgatáskor

 Tilos!

- Ne húzza a terméket áthelyezés közben. Ellenkező esetben megsérülhet a tatami vagy a padló. Emelje meg a terméket, ha sérülékeny a padló, vagy a szőnyeg hosszú szőrű.
- A termék áthelyezésekor tartsa meg a ventilátort. Tartsa a fogantyút a mozgatáskor. Ellenkező esetben sérülés, a termék károsodása, áramütés vagy tűz következhet be.

 Kötvelező feladat.

- Ha át szeretné helyezni a terméket, akkor húzza ki a csatlakozódugót, és öntse ki a vizet a víztartályból. Ellenkező esetben áramütés, tűz következhet be, vagy a vízkifolyás miatt a környezet szennyeződhet.

 Tilos!

- Ne használjon a termék működése közben rovarölő füstpatront. Ellenkező esetben a páramentesítő belsejében hatóanyag maradhat, ami később a levegőbe kerülve az egészségre ártalmas. Rovarölő alkalmazása esetén a készüléket csak a levegő kicserélődése után használja.

 Kötvelező feladat!

- Állítsa a terméket sík, stabil felületre. Ellenkező esetben sérülés vagy a termék károsodása következhet be a termék leesése/felborulása miatt.

 Tilos!

- Ne engedje a terméket nem ismerő személyeknek pl. gyermekeknek a termék használatát vagy megérintését.

Ne üljön a termékre.
Ellenkező esetben megsérülhet a tatami vagy a padló.

 Tilos!

- Ne fejtse ki túl nagy erőt a termékre. Ellenkező esetben tűz vagy áramütés következhet be.

 Tilos!

- Figyeljen rá, hogy ne érje sokáig a levegőáram a testét. Fokozottan figyeljen a termék használata közben a gyermekekre és az idősekre, hogy ne érje őket egészségkárosodás.
- Figyeljen rá, hogy ne érje közvetlen levegőáram a növényeket és állatokat. Ellenkező esetben a levegőáram károsodást okozhat.

 Tilos!

- Ne emelje meg az úszókapcsolót. Ellenkező esetben a termék működése nem megfelelő, és a víztartályból túlfolyó víz beszennyezi a közelben lévő tárgyakat.
- Ne használja a terméket, ha a levegőbeszívó nyílás rácsa és a víztartály nincs beszerelve. Ellenkező esetben sérülés, áramütés és tűz keletkezhet.

Biztonsági óvintézkedések folytatás



Tilos!

- **Ne használja a terméket élelmiszerek, gyógyszerek, művészi termékek, papírok tárolására és egyéb felhasználási célokra.** Ellenkező esetben a tárolt tárgyak minőségének csökkenése következhet be. Ez a készülék egy háztartási készülék, ne használja más célra.
- **A páratlanításból származó víz nem iható, és nem használható takarmányozási és öntözési célokra.** Ellenkező esetben egészségkárosodás és egyéb károk következhetnek be.



Húzza ki a csatlakozódugót!

- **A csatlakozódugó kihúzásakor a csatlakozódugót fogja meg, ne a kábelt húzza.** Ellenkező esetben tűz, áramütés következhet be a sérült kábel miatt.
- **Ha a készüléket hosszabb ideig nem használja, húzza ki a csatlakozódugót az aljzatból.** Ellenkező esetben tűz, áramütés következhet be a szigetelés előregedése miatt.

Elhelyezés

■ Ruhaszárító páramentesítő készülék

Beltérben a ruhák megszáradítása nagyon hosszú időt vesz igénybe.

Ha a szabadban kitergetett ruhákat hosszú ideig kint hagyja, akkor a ruha ismét magába szívhatja a nedvességet. Eközben baktériumok telepedhetnek meg a ruhán, és kellemetlen szag keletkezhet.

Ezen kívül a padló és a tatami magába szívhatja az elpárolgott nedvességet, és páralecsapódás léphet fel a falon és az ablakon.

A ruhaszárító páramentesítő készülék a száraz levegőáramot közvetlenül a ruhára fújja annak érdekében, hogy a ruha gyorsan megszáradhasson. Ezen kívül a páramentesítő még azelőtt eltávolítja a párákat, mielőtt a pára más helyekre eljutna, így elkerülhető a páralecsapódás és a penészesedés.

■ Ha a termék felborul, akkor aktiválódik a biztonsági szerkezet.

A biztonsági szerkezet felboruláskor a biztonság érdekében automatikusan szétkapcsolja a hálózati kapcsolatot.

Ha a termék megdől vagy rázkódást észlel, akkor előfordulhat, hogy a működés automatikusan leáll.

A fenti szituáció esetén ellenőrizze, hogy fennáll-e valamilyen rendellenesség, állítsa fel a terméket stabil felületre, és indítsa el újra a terméket.

Tank Full / Not Inserted



■ Páramentesítő szerkezet

Ez a készülék egy rotációs páramentesítő.

- ① A szárító rotor adszorbálja a nedvességet, és a készülék ismét száraz levegőáramot fúj ki.
- ② A szárítórotor fűtéssel van ellátva annak érdekében, hogy adszorbált gőzt juttasson a hőcserélőbe.
- ③ A hőcserélő a gőzt lehűti, és vízcseppekké kondenzálja. A vízcseppek a víztartályba kerülnek.

■ A levegőáram irányának átállítása előtt állítsa először a terméket a ruhákkal szembe.

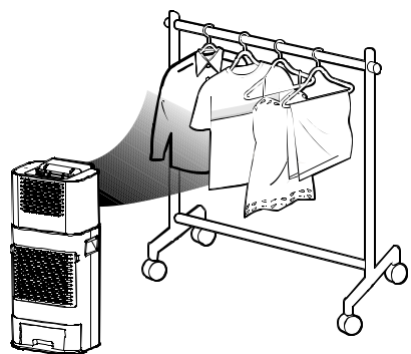

※A ventilátor forgatásáról a következő oldalakon található bővebb információ.

Emelkedő szobahőmérséklet

A termék nem klímaberendezés.

Ha a terméket zárt szobában használja, akkor a helyiség hőmérséklete emelkedik.

A napsugárzás és más elektromos készülékek hője miatt a helyiség hőmérséklete enyhén emelkedik.

Használat után a termék még levegőt fúj

A páratlanítás után a termék még kb. 4 percig levegőt fúj a készülék belsejének lehűtésére.

A levegőfúvás ideje alatt ne húzza ki a csatlakozódugót.

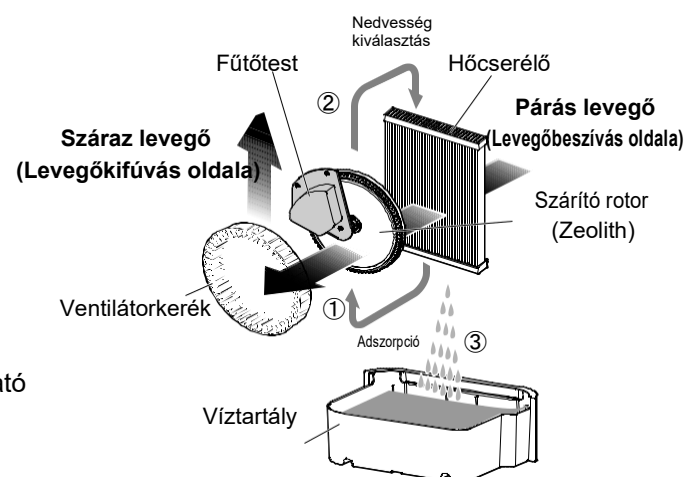

Elhelyezés folytatás

■ Óvintézkedések a használathoz

- Ne használja a terméket közvetlen napsugárzásnak kitéve vagy fűtőkészülék közelében. Ellenkező esetben előfordulhat deformálódás, elszíneződés vagy hibás működés.

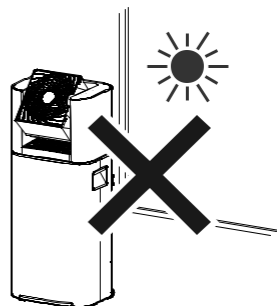

- Ez a páramentesítő csak beltéri használatra alkalmas, ne használja a szabadban.

- Ne használja a terméket rádió vagy televízió közelében. Ellenkező esetben a rádióban vagy a televízióban sűgás léphet fel.

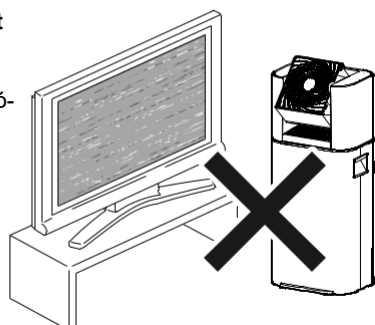

Beállítás

- A terméket a függönytől, faltól és bútoroktól az ábrán megadott távolságban helyezze el. Ellenkező esetben a hőség károsodáshoz vezethet.

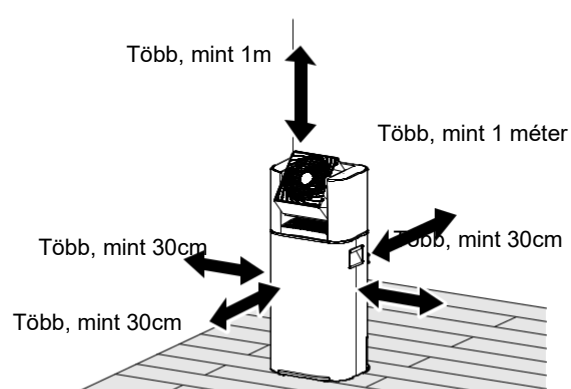

- Használja a terméket zárt szobában. Ellenkező esetben a páramentesítő hatás a hőmérsékletkülönbség miatt lecsökken.

■ A ventilátor forgásiránya

- Állítsa be a ventilátor irányát és a dőlésszöget (50°) a levegő és a ruhák megfelelő szárításához.



Száraz levegő

Párás levegő

Levegőkifúvó nyílás

Levegőbeszívó nyílás

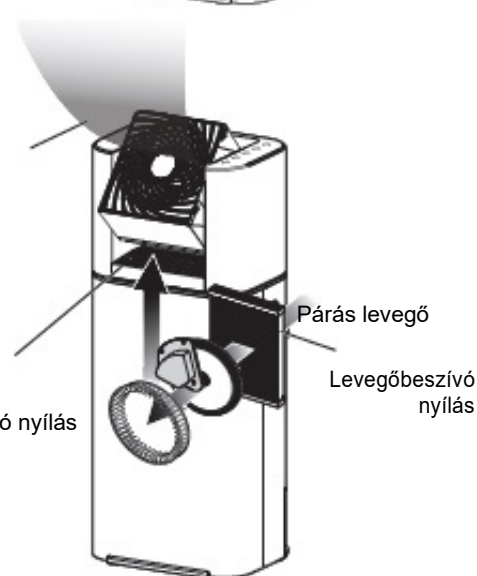

A készülék részei

■ Elülső oldal

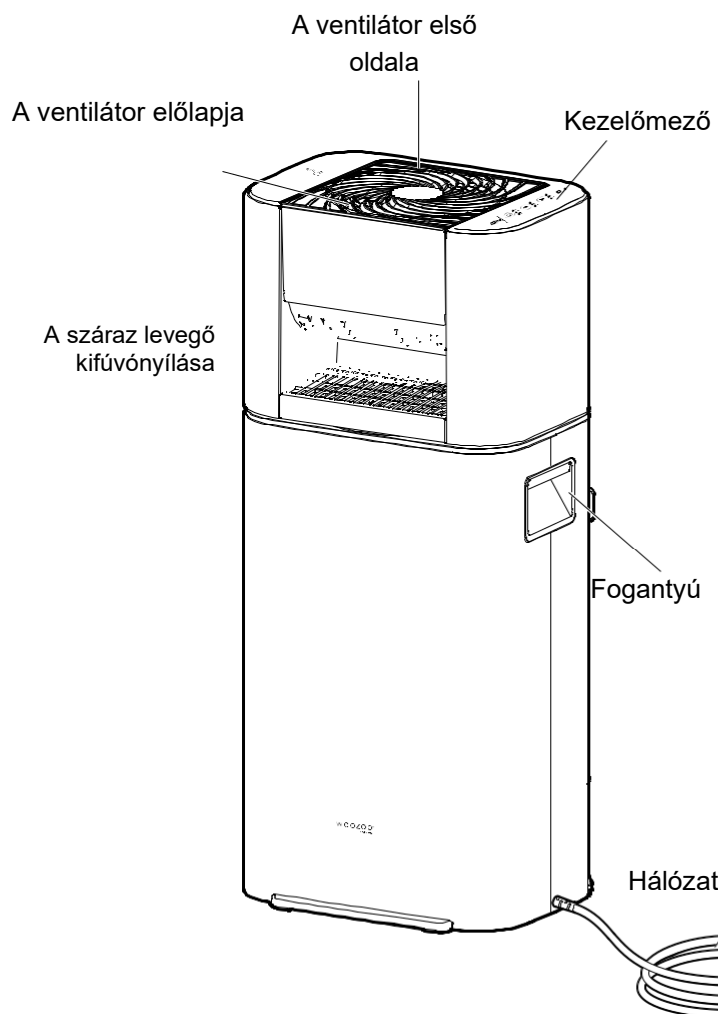

■ Hátsó oldal

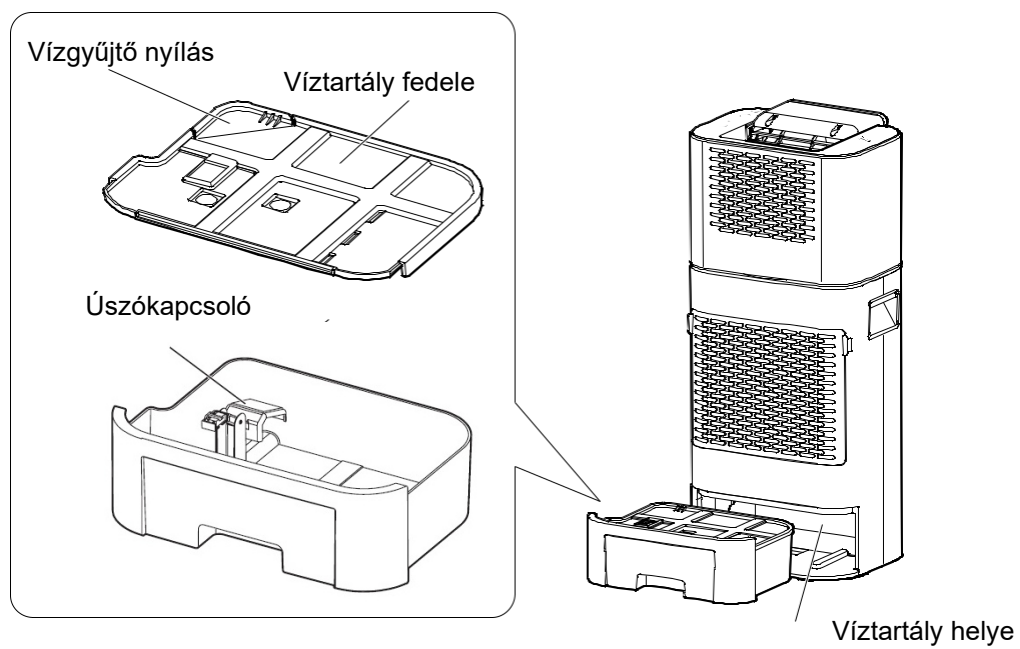
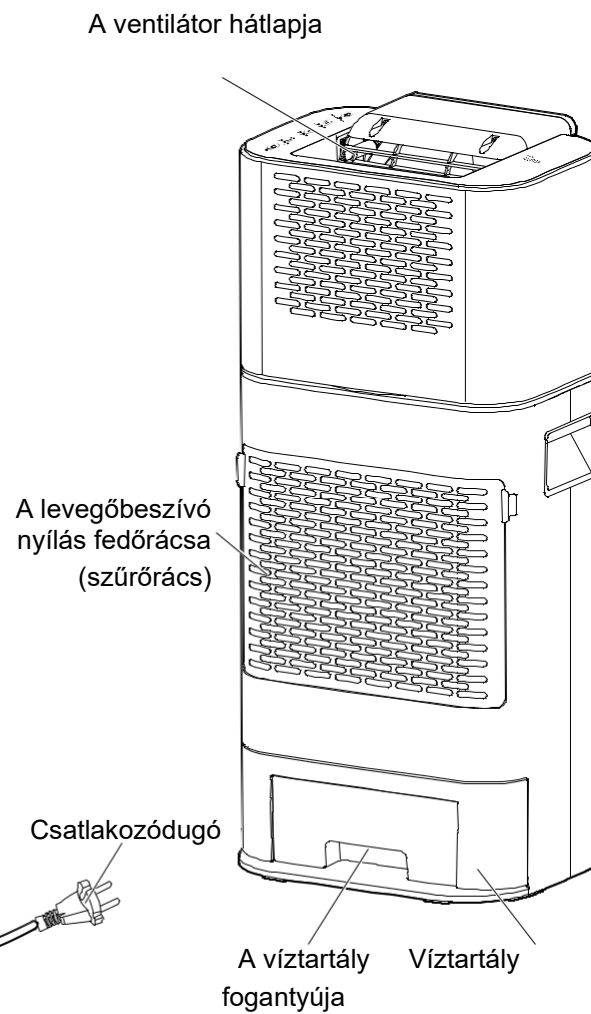

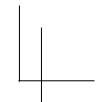

■ Kezelőmező

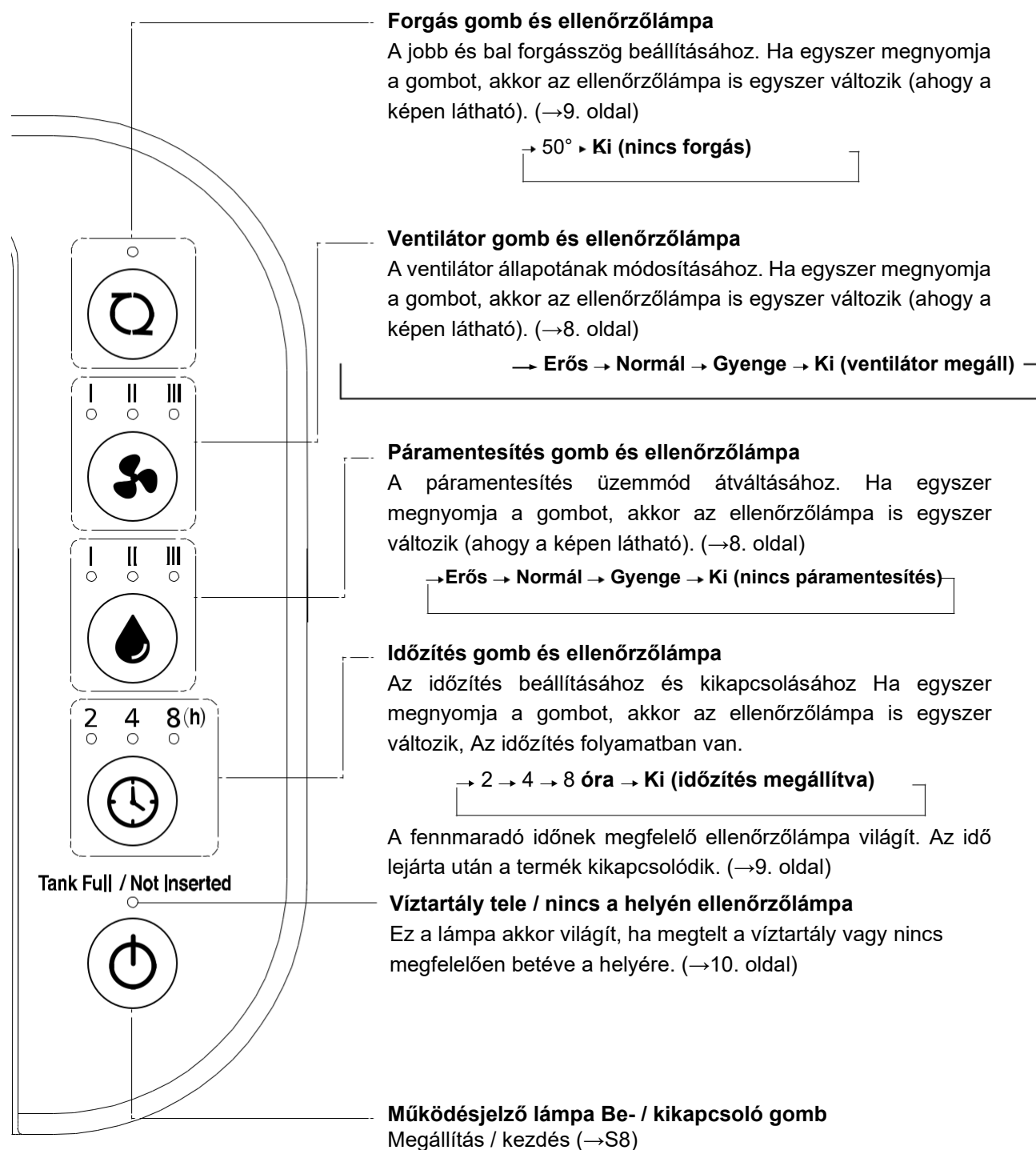

Kezelőmező érintése05

- Ha nedves vagy piszkos kézzel nyomja meg a kezelőfelületet, és a termék nem indul el, akkor törölje le a kezelőmezőt puha és száraz ruhával.
- A környezet hőmérséklete, a kezelő fizikai állapota és az elektromos készülékek miatt különbözhet a reakció.
- Nyomja meg megfelelően a kezelőmezőt. Ha röviden vagy ferdén nyomja meg a kezelőmezőt, a termék nem működik. Ebben az esetben emelje fel az ujját, és próbálja meg még egyszer.

A használat módja

- Ellenőrizze, hogy a víztartály megfelelően be van rakva a készülékbe. Ha nem így van, akkor világít a „víztartály tele / nincs a helyén” ellenőrzőlámpa, és a termék nem működik.

1 Csatlakoztassa a csatlakozódugót az aljzatba.

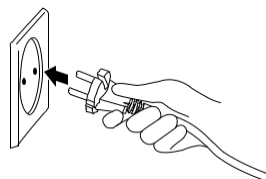

2 Nyomja meg a be-/kikapcsoló gombot.

- Ha az utolsó használat óta nem húzta ki a csatlakozódugót az aljzattól, akkor a termék az előzőleg beállított üzemmódban indul.

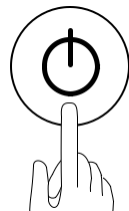

3 Válassza ki az üzemmódot.

- Ha egyszer megnyomja a páramentesítés gombot, akkor a páramentesítés fokozata egy szintet változik.

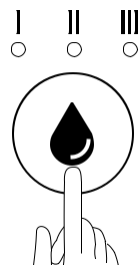

→ Erős → Normál → Gyenge → Ki (nincs páramentesítés)

- Ha egyszer megnyomja a ventilátor gombot, a levegőáram intenzitása egy fokozattal változik.

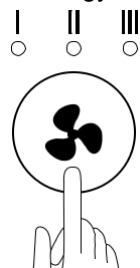

→ Erős → Normál → Gyenge → Ki (Ventilátor megáll)

- Ha a ventilátor forgása közben megállítja a terméket, akkor a ventilátor alaphelyzetbe áll, és a készülék működése leáll. Az alaphelyzetbe álláskor a forgásellenőrzés összes lámpája villog.

A készülék megállítása

Nyomja meg a be-/kikapcsoló gombot

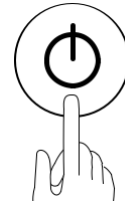

- A készülék működése leáll, az összes ellenőrzőlámpa kikapcsolódik.

※A páramentesítés után a termék még kb. 4 percig levegőt fúj a készülék belsejének lehűtésére. A levegőfúvás ideje alatt ne húzza ki a csatlakozódugót.

Ebben az állapotban a páramentesítés összes ellenőrzőlámpája villog. Ne húzza ki a csatlakozódugót.



Az összes lámpa villog.



※12 óra működés nélküli idő után a készülék kikapcsolódik.

※A szárítórótor és a ventilátor 30 mp-re történő egyidejű leállítása esetén a készülék kikapcsolódik.

•A ventilátor mozgása

Balra és jobbra

- Az ellenőrzőlámpa világít, a ventilátor vízszintes irányban forog. Ha egyszer megnyomja a forgás gombot, akkor a ventilátor a forgásszöget egyszer változtatja.

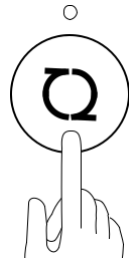

→ 50° ▶ Ki (nincs forgás)

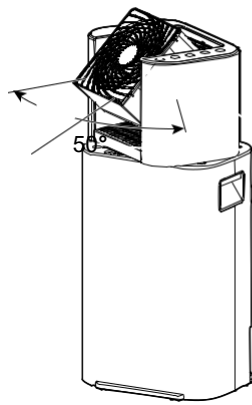

- Ha megállítja a forgást, akkor a ventilátor visszaáll alaphelyzetbe.
- Az alaphelyzetbe történő visszaállítás közben az összes ellenőrzőlámpa villog.

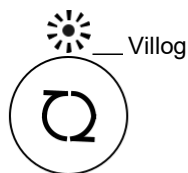

- **Ne állítsa kézzel a balra / jobbra forgás szögét.**

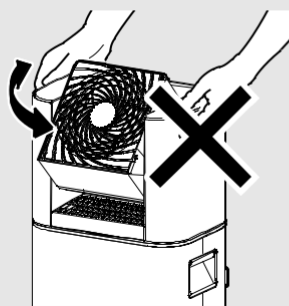

Fel és le

- A fenti / lenti állás közötti szög max. 90°-ig állítható.

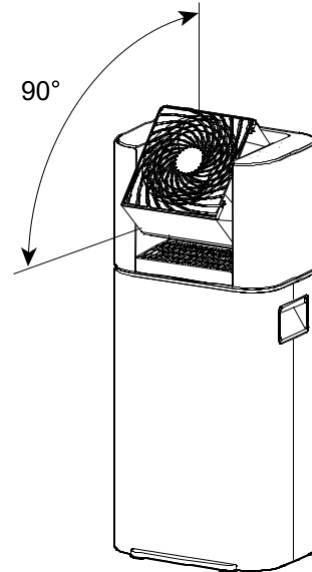

■ Időzítés

Nyomja meg az időzítés gombot, és a beállított idő után a készülék automatikusan kikapcsolódik.

- Az ellenőrzőlámpák az időzítés gomb minden megnyomásakor a képen látható sorrendben váltják egymást, és elkezdődik az időzítés.

2 4 8 (h)

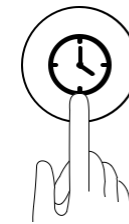

→ 2 → 4 → 8 óra → Ki (időzítés megállítva)

- Az ellenőrzőlámpa a hátralévő időnek megfelelően változik.
- ※Ha a víztartály megtelt vagy nincs a helyén, akkor világít a víztartály ellenőrzőlámpája, és a készülék nem működik. Ha kiüríti a víztartályt, és megfelelően visszateszi a tartályt a készülékbe, akkor az időzítő tovább működik azzal az idővel, ami a készülék működését megállítja.
- ※Ha megnyomja a be-/kikapcsoló gombot, vagy kihúzza a csatlakozódugót az aljzatból, akkor az időzítés beállítása törlődik.

A használat módja folytatás

■ A víztartály ellenőrzőlámpájának bekapcsolása

Tank Full / Not Inserted

Felkapcsolódik

- Amikor a víztartály megtelik, megszólal egy hangjelzés, és világít a víztartály ellenőrzőlámpája.
- Ürítse ki a víztartályt, és tegye vissza megfelelően a tartályt a készülékbe, és a termék az előző állapotban működik tovább.

A víztelenítés módja

1 Vegye le lassan a víztartályt.

- A víz kiömlésének elkerülése érdekében nyomja le a készüléket az egyik kezével, miközben a másik kezével lassan kiveszi a víztartályt.
- ※Ha víz van a készülék belsejében, akkor törölje ki.

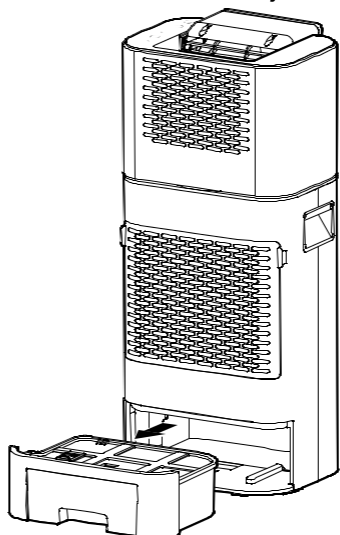

- A páratlanítás után a termék még kb. 4 percig levegőt fúj a készülék belsejének lehűtésére. Közvetlenül a használat után víz csepeghet a hőcserélőről.

Figyelem! A levegőfúvás közben ne vegye ki a víztartályt, és ne húzza ki a csatlakozódugót az aljzatból.

3 Tegye vissza a víztartályt a készülékbe.

- Mielőtt visszateszi a víztartályt a készülékbe, először zárja vissza a víztartály fedelét.

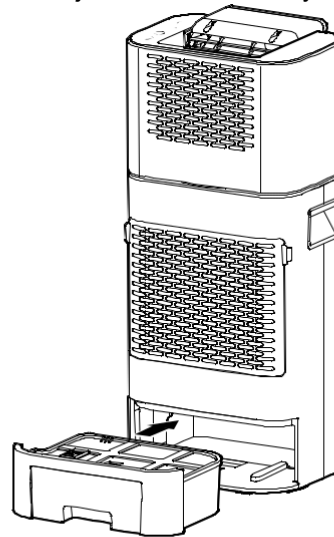

- Ha a víztartály nincs megfelelően a helyén, akkor a termék nem működik.



Figyelem!

- A víztartály visszarakásakor ne maradjon hátul hely, hogy elkerülje a víz kiömlését.
- Rendszeresen öntse ki a vizet a víztartályból. Ezzel elkerülhetők a baktériumok és a kellemetlen szag.

2 Öntse ki a vizet.

- Nyissa ki a víztartály fedelét, és öntse ki a vizet.

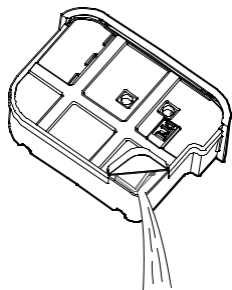

■ Az ellenőrzőlámpák jelzései

Ha a termék rendellenes hőmérsékletet érzékel, akkor világít a páramentesítés vagy a ventilátor összes ellenőrzőlámpája, és a készülék működése leáll.

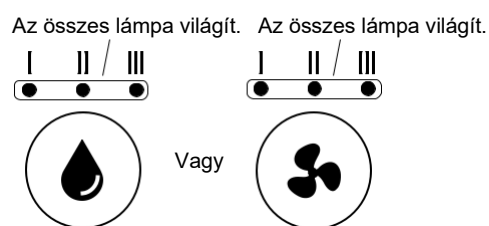

Ha világítanak az ellenőrzőlámpák, húzza ki a csatlakozódugót az aljzatból, és 5 másodperc múlva csatlakoztassa újra. Ha az ellenőrzőlámpák még mindig világítanak, akkor ellenőrizze az alábbi pontokat.

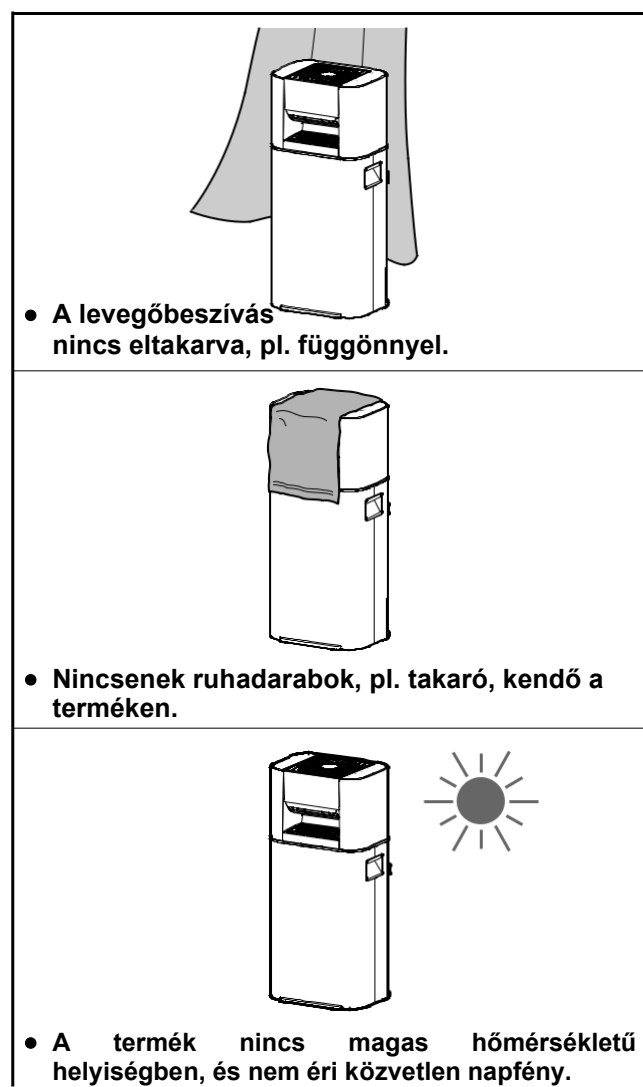

- Ha a készülék le van takarva valamivel, akkor vegye le a takarást, és húzza ki a csatlakozódugót. Hagyja a készüléket 1-2 órán keresztül árnyékban lehűlni, utána csatlakoztassa vissza a dugót az aljzatba, és indítsa el a készüléket.
- Ha az ellenőrzés után még mindig világítanak az ellenőrzőlámpák, akkor forduljon az eladóhoz vagy az Iris Ohyama Europe B.V. ügyfélszolgálati központjához.

■ A mozgatás módja

- Ha át szeretné helyezni a készüléket, akkor először kapcsolja ki, vegye ki, és ürítse ki a víztartályt.
- A készülék megemeléséhez fogja meg a bal és a jobb fogantyút, hogy ne boruljon fel a készülék.

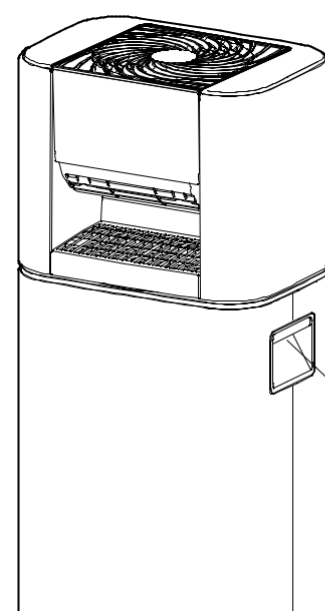

TISZTÍTÁS ÉS KARBANTARTÁS



Figyelem!

- Tisztítás előtt, húzza ki a csatlakozódugót az aljzatból.
- Ne csatlakoztassa, és ne húzza ki a csatlakozódugót nedves kézzel.

■ A szűrőrács tisztítása és karbantartása

Havonta egyszer

1 Kapcsolja ki a készüléket, és öntse ki a vizet a tartályból.

2 Húzza kifelé a levegőbeszívó nyílás fogantyúját, és vegye le a rácsfedelelet.

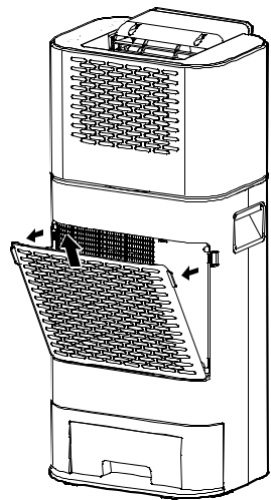

3 Tisztítsa meg porszívóval a rácsfedelelet és a készüléket.

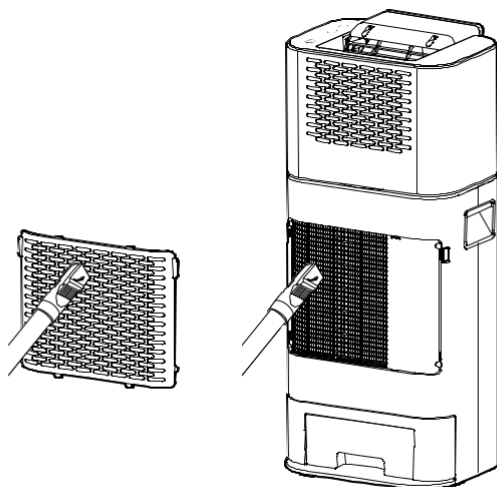

- Kefés szívófej esetén figyeljen arra, hogy ne sérüljön meg a rácsfedél.

4 Tegye vissza a levegőbeszívó nyílás rácsfedelét.

- Illessze a rácsfedél alsó részének füleit a készülékbe, és nyomja be a fedelelet.

■ A víztartály tisztítása és karbantartása

Havonta egyszer

1 Vegye ki a víztartályt.

- Olvassa el, és kövesse a 10. oldalon található lépéseket.

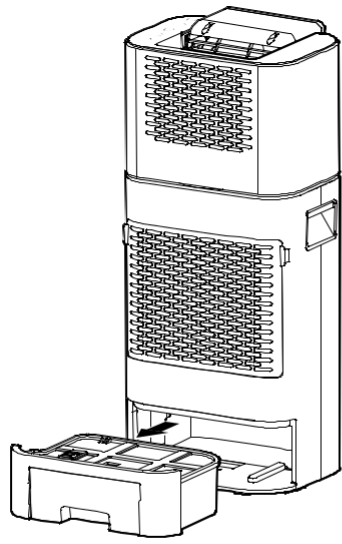

2 Tisztítsa meg vízzel a víztartályt és a víztartály fedelét.

※Figyeljen, hogy ne legyen ferde az úszókapcsoló.

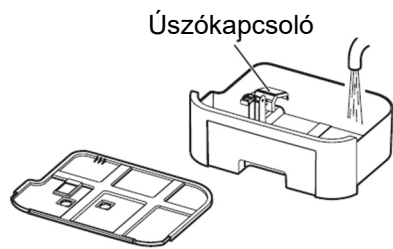

3 Tegye vissza a kiürítés után a víztartály fedelét, és tegye vissza a víztartályt a készülékbe.

※Figyeljen, hogy ne legyen ferde az úszókapcsoló.

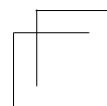
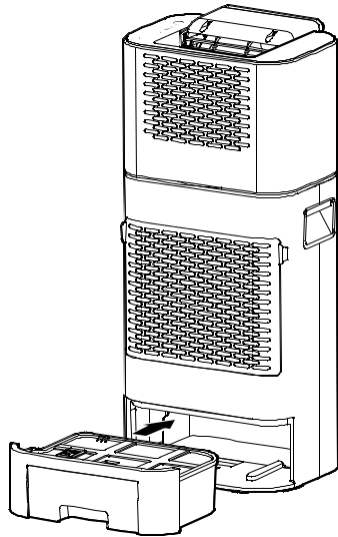

Hibamegoldás

Mielőtt javításra küldi a készüléket, olvassa át alaposan a következő lépéseket, és ellenőrizze, hogy a rendellenességek nem az alábbi okok miatt állnak-e fenn.

Állapot	Lehetséges ok	Problémamegoldás
A készülék nem működik.	<ul style="list-style-type: none"> A csatlakozódugó nem csatlakozik megfelelően az aljzatba. 	<ul style="list-style-type: none"> Csatlakoztassa a dugót megfelelően az aljzatba.
A készülék leáll.	<ul style="list-style-type: none"> 12 óra működés nélküli idő után a készülék automatikusan kikapcsolódik. A szárítórótor és a ventilátor 30 másodperc vagy annál hosszabb egyidejű leállítása esetén a készülék automatikusan kikapcsolódik. 	<ul style="list-style-type: none"> Ez nem hiba, nyomja meg ismét a be-/ kikapcsoló gombot.
A készülék leáll. (víztartály ellenőrzőlámpái villognak.)	<ul style="list-style-type: none"> A biztonsági szerkezet aktiválódik a készülék felborulása esetén 	<ul style="list-style-type: none"> Állítsa a készüléket vízszintes, stabil felületre, és nyomja meg a be-/ kikapcsoló gombot.
A készülék nem működik. (A víztartály ellenőrzőlámpája világít.)	<ul style="list-style-type: none"> Megtelt a víztartály. A víztartály nincs megfelelően a helyén. Az úszókapcsoló ferdén van a víztartályban. 	<ul style="list-style-type: none"> Öntse ki a vizet a víztartályból. Helyezze be megfelelően a víztartályt a készülékbe. Állítsa be megfelelően az úszókapcsolót.
A készülék nem működik. (A páramentesítés vagy a ventilátor ellenőrzőlámpája világít.)	<ul style="list-style-type: none"> A készülék belső része túlmelegedett. 	<ul style="list-style-type: none"> Vegye le a levegőbeszívást és levegőkifúvást eltakaró tárgyakat. Ne tegye a készüléket magas hőmérsékletű helyiségbe, és olyan helyre, ahol közvetlen napfény éri. Hagyja a készüléket 1-2 órán keresztül árnyékban lehűlni, utána csatlakoztassa vissza a dugót az aljzatba, és indítsa el a készüléket.
Nem csökken a pára.	<ul style="list-style-type: none"> A szoba túl nagy. Az ajtó és ablak túl gyakori nyitása Az ajtó és az ablak nyitva van. A készülék használatával egyidejűleg olyan fűtőkészüléket, pl. olajfűtést használ, amely vízpárát bocsát ki. 	<ul style="list-style-type: none"> Használja a készüléket megfelelő méretű helyiségben. Csökkentse az ajtó- és ablaknyitások számát. Csukja be az ajtókat és ablakokat. Ne használjon olyan fűtőkészüléket, amely vizgőzt bocsáthat ki.
Elégtelen páramentesítés	<ul style="list-style-type: none"> Eltömődött a szűrőrács. A levegőbeszívás vagy levegőkifúvás eltömődött. A hőmérséklet magas, és a páratartalom alacsony. A hőmérséklet és a páratartalom alacsony. 	<ul style="list-style-type: none"> Vegye le, és tisztítsa meg porszívóval a levegőbeszívás rácsfedelét (szűrőrácsot). Vegye le a levegőbeszívó és levegőkifúvó nyílást eltakaró tárgyakat. A páramentesítés csökken, ha a hőmérséklet nő, és a páratartalom csökken, vagy ha a hőmérséklet és a páratartalom csökken.

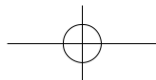

Problémamegoldás folytatás

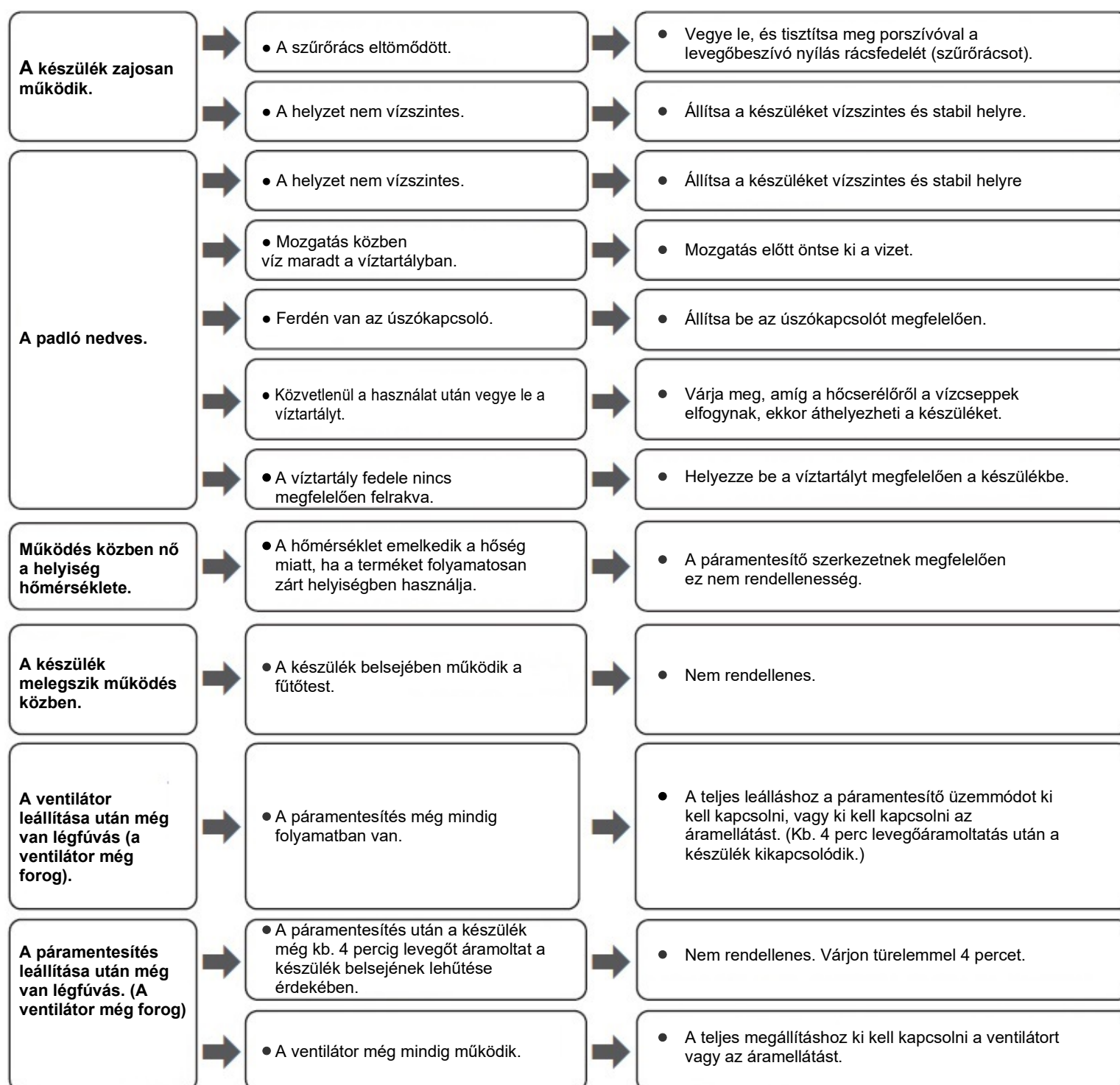

Ha a problémát nem sikerült megoldani

Forduljon az eladóhoz vagy az Iris Ohyama Europe B.V. ügyfélszolgálati központhoz.



Figyelmeztetések • Ne szerelje szét, ne javítsa, és ne módosítsa a készüléket.

- A használt készüléket és a csomagolóanyagokat adja le a hulladékgyűjtésbe a helyi előírásoknak megfelelően.

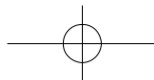

Műszaki adatok

Névleges feszültség	220-240V~
Névleges frekvencia	50 Hz
Névleges teljesítmény	590W
Érintésvédelmi osztály	II-es osztály
Névleges páramentesítési teljesítmény	4,5 l/nap
Páramentesíthető felület (körülbelül)	21 m ²
Víztartály térfogata: (körülbelül)	2,5 l
Üzemi hőmérséklet (körülbelül)	0-40°C
Hálózati kábel hossza (körülbelül)	1,7 m
Méretetek (körülbelül)	(Sz x Mé x Ma) 287 x 234 x 640 mm
A készülék súlya (körülbelül)	7,8 kg

※A névleges páramentesítési teljesítmény az egy nap (24 óra) alatt páramentesített mennyiséget jelenti 20°C-on és 80% relatív páratartalom mellett.

※A készülék műszaki adatai előzetes bejelentés nélkül módosíthatók.

Csökkent teljesítmény készenléti üzemmódban

Ha a készüléket a hálózati aljzathoz csatlakoztatja, a készülék fogyasztása készenléti üzemmódban 0,4 W. Az energiamegtakarítás érdekében húzza ki a csatlakozódugót, ha nem használja a készüléket.

Jótállás és ügyfélszolgálat

Olvassa át figyelmesen ezeket az információkat.

■ Jótállási lap

Vásárláskor kérje a jótállási kártyát. Ha a jótállási idő alatt nem tudja felmutatni a jótállási lapot, akkor Önt terhelik a javítási költségek. Őrizze meg ezért jól a jótállási lapot.

■ A jótállási idő alatt

Jótállási idő: A jótállási lapon (a hátoldalon) megadott időtartam.

A jótállási idő alatt fellépett hibák esetén a cég

a „jótállás” alapján ingyenesen javítja a készüléket.

■ A jóállási időn kívül

Forduljon az eladóhoz vagy az Iris Ohyama Europe B.V. céghez. Ebben az esetben meg kell fizetni a javítás költségeit.

■ Alkatrészek biztosítása

Ha a hozzátartozó készülék már nincs gyártásban, akkor még 2 évig tartunk a fontos alkatrészekből. A teljesítéshez tartozó alkatrészek azok az alkatrészek, amelyek a készülék működésének fenntartásához szükségesek.

■ Vevőszolgálat

Az ügyfelek részére nyújtott további szolgáltatásokkal kapcsolatban keresse az ügyfélszolgálati irodát.