

PSD-S CE-TM SCREW

Codice articolo: 2700095

<http://eshop.phoenixcontact.it/phoenix/treeViewClick.do?UID=2700095>

Elemento di collegamento con morsetti a vite per il montaggio del tubo

Dati commerciali

EAN	 4 046356 490979
VPE	1
Tariffa doganale	85318095
Peso lordo pezzi	91,80 g

Note dei prodottiConforme alle direttive WEEE/RoHS
dal: 02.02.2009

Verificare che i dati qui riportati siano ricavati dal catalogo online. Utilizzare tutte le informazioni e i dati della documentazione per l'utente alla pagina <http://www.download.phoenixcontact.it> Per il download da Internet, valgono le condizioni generali di utilizzo.

Dati tecnici**Dati generali**

Diametro	69 mm
Altezza	27 mm
Materiale	PA-GF
Colore	nero
Peso	84 g
Temperatura ambiente (esercizio)	-20 °C ... 50 °C
Grado di protezione	IP65, se montato

Posizione d'installazione	A scelta
Tipo di montaggio	Montaggio del tubo
Indicazione per il montaggio	Guarnizione premontata su ogni elemento
Numero degli elementi di segnale montabili	max. 5
Componenti della fornitura	Piastra terminale e guarnizione

Dati elettrici

Intervallo tensione in entrata	12 V AC/DC ... 240 V AC/DC
--------------------------------	----------------------------

Dati di connessione

Collegamento	Connessione a vite
Sezione conduttore rigido min.	0,75 mm ²
Sezione conduttore rigido max.	2,5 mm ²
Sezione conduttore flessibile min.	0,75 mm ²
Sezione conduttore flessibile max.	2,5 mm ²
Sezione trasversale conduttore AWG/kcmil min.	18
Sezione trasversale conduttore AWG/kcmil max.	14

Omologazioni/conformità

Compatibilità elettromagnetica	Conformità alla Direttiva EMC 2004/108/CEE e alla Direttiva sulla bassa tensione 2006/95/CEE
--------------------------------	--

Omologazioni



Omologazioni

cULus Listed

Omologazioni richieste:

Omologazioni Ex:

Accessori

Articolo	Denominazione	Descrizione
Generale		
2700150	PSD-S ME A-SH M18	Adattatore per montaggio a vite

2700164	PSD-S ME B-M	Piedino per tubo Ø 25 mm, metallo, nero
2700163	PSD-S ME B-P	Piedino per tubo Ø 25 mm, plastica, nero
2700143	PSD-S ME BR-BM	Angolo per montaggio del piedino, nero
2700149	PSD-S ME BR-BM/HCR	Angolo per il montaggio del piedino, inserzione del cavo coperta, nero
2700156	PSD-S ME BT 110	Piedino con tubo integrato, lunghezza 110 mm, nero
2700151	PSD-S ME FB	Piedino curvo, passo 7,5°, nero
2700153	PSD-S ME OB	Scatola di derivazione con ingresso dei cavi laterale per montaggio a pavimento e del piedino
2700155	PSD-S ME OB/MB	Scatola di derivazione con piedino magnetico per il montaggio del piedino, nera
2700154	PSD-S ME T-M 1000	Tubo, lunghezza 1000 mm, Ø 25 mm
2700157	PSD-S ME T-M 250	Tubo, lunghezza 250 mm, Ø 25 mm
2700158	PSD-S ME T-M 400	Tubo, lunghezza 400 mm, Ø 25 mm
2700152	PSD-S ME T-P 45	Tubo, lunghezza 45 mm, Ø 25 mm, per il montaggio diretto su tubo mediante piedino curvo

Disegni

Disegno quotato

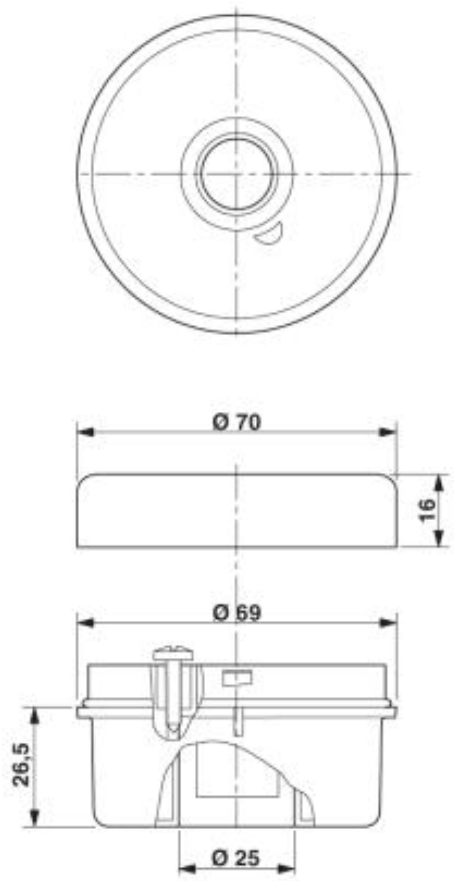

Indirizzo

PHOENIX CONTACT S.p.A.
Via Bellini, 39/41
Cusano Milanino (MI), Italy
Tel.: +39 02 660591
Fax +39 02 66059500
<http://www.phoenixcontact.it>



© 2010 Phoenix Contact
Con riserva di modifiche tecniche.