

EMG150-LG/MSTB

Codice articolo: 2907596

<http://eshop.phoenixcontact.it/phoenix/treeViewClick.do?UID=2907596>

Custodia per elettronica, per l'inserimento di una scheda c.s., senza morsetti a vite e calotta, con apertura laterale per connettori

Dati commerciali

EAN	 4 017918 147877
VPE	2 pcs.
Tariffa doganale	85472000
Peso lordo pezzi	107,90 g
Indicazione pagine catalogo	Pagina 549 (CC-2009)

Note dei prodotti

Conforme alle direttive WEEE/RoHS
dal: 06.08.2004



Verificare che i dati qui riportati siano ricavati dal catalogo online. Utilizzare tutte le informazioni e i dati della documentazione per l'utente alla pagina <http://www.download.phoenixcontact.it> Per il download da Internet, valgono le condizioni generali di utilizzo.

Dati tecnici

Informazioni generali

Tipo di custodia	Moduli vuoti
Materiale custodia	Policarbonato rinforzato con fibre
Colore	verde

Misure/poli

Lunghezza	75 mm
-----------	-------

Altezza di montaggio	47,5 mm
Larghezza	150 mm

Dati tecnici

Temperatura ambiente (esercizio)	-40 °C ... 125 °C
Classe di combustibilità a norma UL 94	V0
Potenza dissipata a 20 °C in posizione d'installazione orizzontale	12,3 W 13,1 W 7,5 mm
	13,1 W 13,8 W 15 mm
	13,6 W 14,9 W 52 mm

Dati di collegamento

Sezione conduttore rigido min.	0,2 mm ²
Sezione conduttore rigido max.	4 mm ²
Sezione conduttore flessibile min.	0,2 mm ²
Sezione conduttore flessibile max.	2,5 mm ²
Sezione trasversale conduttore AWG/kcmil min.	24
Sezione trasversale conduttore AWG/kcmil max.	12

Omologazioni



Omologazioni GOST

Omologazioni richieste:

Omologazioni Ex:

Accessori

Articolo	Denominazione	Descrizione
Generale		
2946049	P 1-EMG150	Circuito stampato per il montaggio di componenti elettronici
Montaggio		
2941510	EMG-KA	Copertura a vite/morsetti, set composto da 50 strisce per morsetti e aperture a vite, 1 striscia copre 12 morsetti.

2941510	EMG-KA	Copertura a vite/morsetti, set composto da 50 strisce per morsetti e aperture a vite, 1 striscia copre 12 morsetti.
---------	--------	---

Siglatura

2947035	EMG-GKS 12	Cartellino di siglatura per apparecchiature, larghezza 12 mm
2947035	EMG-GKS 12	Cartellino di siglatura per apparecchiature, larghezza 12 mm
2941594	EMG-GKS 22	Cartellino di siglatura per apparecchiature, larghezza 22 mm
2941594	EMG-GKS 22	Cartellino di siglatura per apparecchiature, larghezza 22 mm

Prodotti complementari

Articolo	Denominazione	Descrizione
----------	---------------	-------------

Montaggio

2943178	EMG150-H 7,5MM KLAR	Calotta di protezione, per incapsulamento di protezione da contatto involontario e polvere dei componenti, in versione trasparente: Altezza: 7,5 mm
2943165	EMG150-H 15MM KLAR	Calotta di protezione, per incapsulamento di protezione da contatto involontario e polvere dei componenti, in versione trasparente: Altezza: 15 mm, spessore: 150 mm
2943521	EMG150-H 52MM GN	Calotta di protezione, per incapsulamento di protezione da contatto involontario e polvere dei componenti, in versione verde. Altezza: 52 mm, spessore: 150 mm

Disegni

Disegno quotato

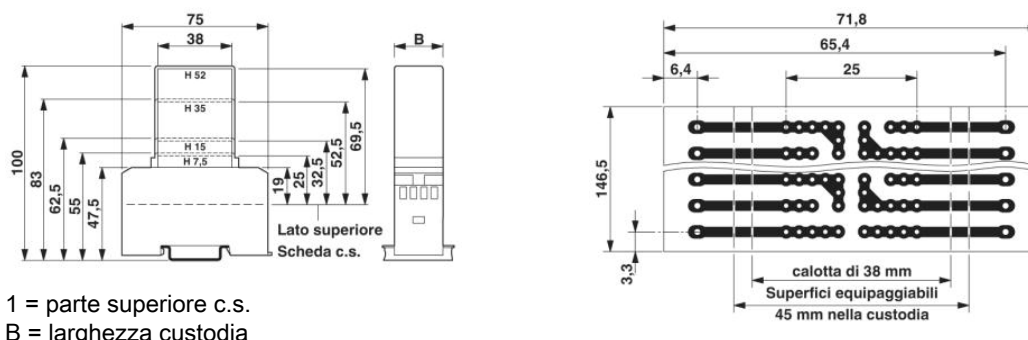

Indirizzo

PHOENIX CONTACT S.p.A.
Via Bellini, 39/41
Cusano Milanino (MI), Italy
Tel.: +39 02 660591
Fax +39 02 66059500
<http://www.phoenixcontact.it>



© 2010 Phoenix Contact
Con riserva di modifiche tecniche.