

CTM EST

Codice articolo: 2838649

<http://eshop.phoenixcontact.it/phoenix/treeViewClick.do?UID=2838649>

Spina di messa a terra LSA-PLUS (COMTRAB CTM) per cortocircuito e messa a terra del potenziale in barre di separazione CT-TERMIBLOCK... e CT 10...

Dati commerciali

EAN	 4 017918 907631
VPE	10
Tariffa doganale	85363010
Peso lordo pezzi	8,36 g
Indicazione pagine catalogo	Pagina 116 (TT-2009)

Note dei prodotti

Conforme alle direttive WEEE/RoHS
dal: 12.04.2006



Verificare che i dati qui riportati siano ricavati dal catalogo online. Utilizzare tutte le informazioni e i dati della documentazione per l'utente alla pagina <http://www.download.phoenixcontact.it> Per il download da Internet, valgono le condizioni generali di utilizzo.

Dati tecnici**Informazioni generali**

Materiale custodia	PA
Classe di combustibilità a norma UL 94	V0
Colore	nero
Norme per distanze in aria e superficiali	DIN VDE 0110-1
	IEC 60664-1

Temperatura ambiente (esercizio)	-25 °C ... 75 °C
Tipo di montaggio	su CT-TERMIBLOCK e barra di separazione LSA-PLUS
Esecuzione	Modulo LSA-PLUS
N. poli	2
Grado di protezione	IP20
Larghezza	9,5 mm
Altezza	21 mm
Profondità	53,5 mm

Circuito di protezione

Corrente nominale I_N	1,5 A (25 °C)
Corrente cumulativa (8/20) μ s	10 kA
Segnalazione protezione contro le sovratensioni guasta	nessuna

Dati di collegamento

Tipo di collegamento IN	Sistema di spine COMTRAB
Tipo di collegamento OUT	Sistema di spine COMTRAB
Tecnica di connessione	LSA-PLUS

Collegamento compensazione potenziale

Collegamento	Contatto a molla
--------------	------------------

Omologazioni

Omologazioni

GOST

Omologazioni richieste:

Omologazioni Ex:

Disegni

Disegno quotato

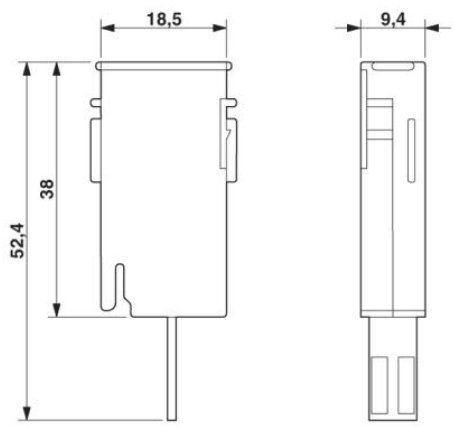

Schema di collegamento

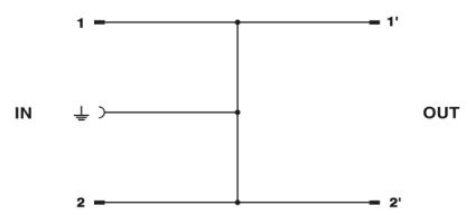

Indirizzo

PHOENIX CONTACT S.p.A.
Via Bellini, 39/41
Cusano Milanino (MI), Italy
Tel.: +39 02 660591
Fax +39 02 66059500
<http://www.phoenixcontact.it>



© 2010 Phoenix Contact
Con riserva di modifiche tecniche.