

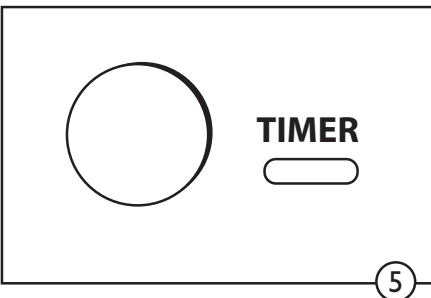

**OPTIMA
TIMER**

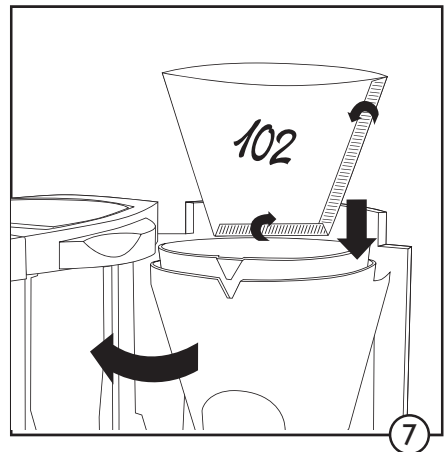

IT Istruzioni d'uso

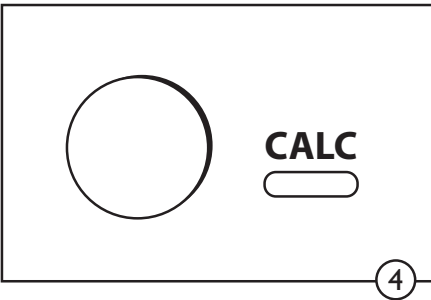
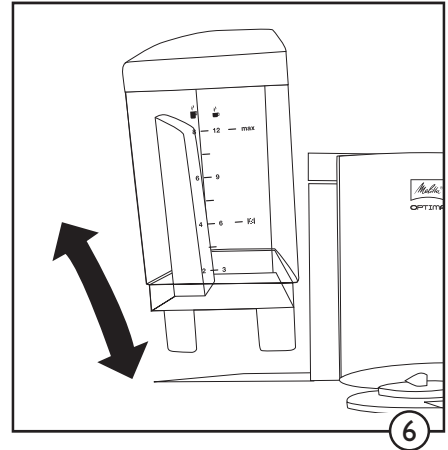
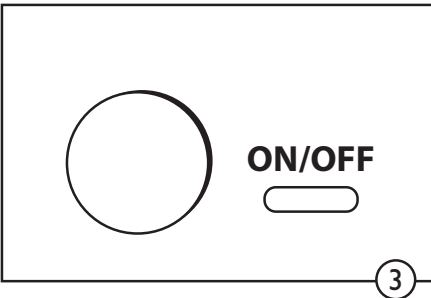
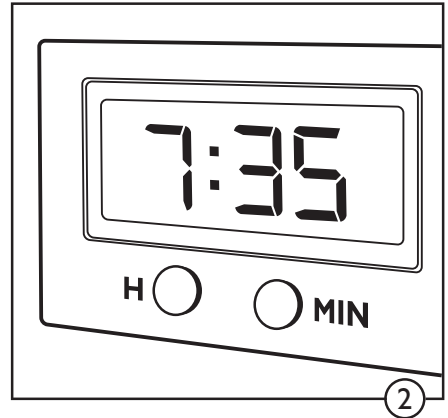
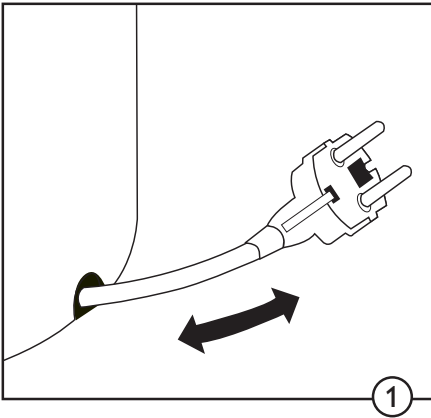

Leggere accuratamente le istruzioni d'uso e le indicazioni di sicurezza!

Indicazioni di sicurezza

- Collegare l'apparecchio solo come indicato sulla targhetta dei dati tecnici (vedi base dell'apparecchio).
- Durante il funzionamento alcuni componenti dell'apparecchio (ad es. la piastra scaldavivande) diventano molto caldi. Evitare di toccarli.
- Non posizionare l'apparecchio mai sopra o in prossimità di superfici calde.
- Utilizzare l'apparecchio sempre lontano dalla portata dei bambini.
- Aver cura che il cavo di alimentazione non venga a contatto con la piastra scaldavivande.
- Staccare sempre la spina dalla presa di corrente prima di eseguire la pulizia e in caso di assenza prolungata. Dopodiché l'ora e il timer devono essere impostati di nuovo.
- Non immergere mai l'apparecchio in acqua.
- La caraffa di vetro non è adatta per forni a microonde.
- Non versare nel serbatoio acqua bollente, ma acqua fresca o fredda.
- Durante la bollitura non si deve aprire il filtro.
- Durante la bollitura non si deve togliere il serbatoio dell'acqua.
- Questo apparecchio non è adatto per essere utilizzato da persone (bambini inclusi) con limitate capacità fisiche, sensoriali e intellettuali o con poca esperienze e/o poche conoscenze, a meno che non vengano sorvegliate dalle persone addette alla loro sicurezza o non ricevano da loro istruzioni su come usare tale apparecchio.
- Questo apparecchio è previsto per l'uso nell'ambiente domestico o impieghi simili quali ad es. nelle cucine per i dipendenti nei negozi, uffici e altri settori industriali o in tenute agricole o da clienti negli hotel, motel e altri tipi di abitazioni e nei bed and breakfast
- Per evitare rischi, la sostituzione del cavo di alimentazione e tutte le altre riparazioni devono essere eseguite dal servizio di assistenza tecnica Melitta o da persone analogamente qualificate.

Prima di utilizzare l'apparecchio per la prima volta

- Collegare l'apparecchio alla presa di corrente. Il cavo superfluo può rimanere all'interno del vano portacavo (①).
- Il display (LCD) si accende e lampeggia (②).
- Impostare l'ora premendo il pulsante „H“ e „MIN“ (②). Tenendo premuto il relativo tasti, le cifre avanzeranno più velocemente.

- Per risparmiare energia, l'illuminazione del display LCD si spegne 2 secondi dopo l'ultimo azionamento di un tasto. Se desidera che l'illuminazione rimanga accesa permanentemente, premere contemporaneamente i tasti „H“ e „MIN“ per più di 1 secondo. La stessa procedura vale anche per lo spegnimento dell'illuminazione.
 - Per pulire l'apparecchio per la prima volta si deve riempire il serbatoio dell'acqua con acqua limpida fresca. Per avviare il programma di pulizia, premere il tasto „ON/OFF“ (③). Al termine della bollitura spegnere l'apparecchio tasto „ON/OFF“.
- Ripetere questo procedimento una volta.

Impostare la durezza dell'acqua

Per mantenere il valore e garantire il corretto funzionamento dell'apparecchio è integrato un programma di decalcificazione.

A tal proposito si può programmare l'apparecchio con 4 gradi di durezza acqua. L'apparecchio è impostato in fabbrica per acqua di durezza elevata. Tuttavia consigliamo di impostare il grado di durezza dell'acqua locale. Richiedere questo valore all'ente di erogazione competente o determinarlo con un'apposita striscia di reazione.

- Per impostare il grado di durezza si deve tenere premuto il tasto „CALC“ (④). Sul display appare il grado di durezza 4 preimpostato. Per modificarlo premere anche il tasto „MIN“ finché non appare il valore del grado di durezza desiderato. Dopo aver rilasciato i tasti appare dopo 2 secondi l'ora. La nuova impostazione della durezza è programmata. L'ultima impostazione selezionata rimane attiva anche se si stacca l'apparecchio dalla presa di corrente.

Preparazione del caffè

Per mantenere l'aroma del caffè tenere sempre ben chiusa la confezione con il caffè macinato e conservarla nel frigorifero. Consigliamo un dosaggio di circa 6g di caffè in polvere (1 misurino da caffè raso) per tazza per il gusto pieno del caffè. Per garantire un funzionamento ottimale, piegare il filtro per caffè no. 102 prima dell'uso secondo le indicazioni riportate sulla confezione.

- Riempire il serbatoio dell'acqua estraibile (⑥) con acqua fredda limpida. La quantità d'acqua necessaria per il numero di tazze desiderato si può leggere sulla scala del serbatoio.
- Inserire di nuovo il serbatoio nell'apparecchio.
- Aprire il filtro (⑦). Inserire il filtro per caffè no. 102 nel filtro. Versare il caffè macinato. Chiudere il filtro finché non scatta in posizione.
- Premere brevemente il tasto „ON/OFF“ (③). Si accende il LED verde e inizia la bollitura.
- Al termine della bollitura togliere la caraffa dall'apparecchio. La protezione antigocciolamento impedisce lo sgocciolamento (⑦)

- Lasciare raffreddare l'apparecchio per 5 minuti tra una bollitura e l'altra.

Funzione Timer

L'apparecchio è dotato di una funzione timer. Con essa la bollitura viene avviata automaticamente all'ora desiderata.

- Per impostare il timer si deve tenere premuto il tasto „TIMER“ (⑤). Alla prima programmazione sul display lampeggia l'indicazione 00:00.
- Impostare l'ora di avvio desiderata premendo ripetutamente i tasti „H“ e „MIN“ (②). Se si tengono premuti i relativi tasti, si può avanzare più velocemente.
- Dopo aver rilasciato i tasti riappare dopo 2 secondi l'ora attuale. L'ora di avvio selezionata rimane invariata finché non si imposta un'altra ora o l'apparecchio non viene staccato dalla rete elettrica.
- Premendo brevemente di nuovo il tasto „TIMER“ si attiva la funzione timer per la prossima bollitura. Per consentire il controllo si accende il LED blu e sul display appare brevemente l'ora di avvio programmata.
- Premendo brevemente di nuovo il tasto „TIMER“ si può disattivare in qualsiasi momento l'avvio automatico della bollitura. Il LED blu si spegne.
- Premendo il tasto „ON/OFF“ si può eseguire la bollitura anche indipendentemente dall'ora di avvio programmata.

Tempo di mantenimento calore programmabile

Se il caffè viene mantenuto caldo a lungo sulla piastra scaldavivande può perdere il suo aroma. Per questo motivo consigliamo di non tenere caldo il caffè per più di 30 minuti.

Questo tempo è preimpostato. In tal modo è garantita una qualità ottimale del caffè e si evitano inutili perdite di energia. Se si desidera mantenere caldo il caffè più a lungo si può aumentare il tempo di spegnimento automatico selezionando 4 valori diversi fino a max. 2 ore.

- Per impostare il tempo di mantenimento calore tenere premuto il tasto „ON/OFF“. Sul display appare 0:30.
- Impostare il tempo di mantenimento calore desiderato premendo più volte il tasto „MIN“. (fino a max. 2 ore)
- Dopo aver rilasciato il tasto „ON/OFF“ appare dopo 2 secondi l'ora attuale. L'ultima impostazione selezionata rimane attiva anche se si stacca l'apparecchio dalla presa di corrente.

Programma di decalcificazione

Solo la regolare decalcificazione garantisce il corretto funzionamento dell'apparecchio. Noi consigliamo l'impiego di Swirl® Oxy-Power o Swirl® Citrus-Clean.

Per semplificare questa procedura necessaria, l'apparecchio è dotato di un programma di decalcificazione.

- Non appena si raggiunge il numero di bolliture che dipende dall'impostazione della durezza dell'acqua, si accende il LED rosso (④) in modo permanente. In tal modo viene segnalato che si dovrebbe eseguire a breve la decalcificazione.
- Per la preparazione del processo di decalcificazione si deve versare la sostanza decalcificante nel serbatoio dell'acqua secondo le indicazioni del produttore.
- Premere brevemente il tasto „CALC“ (④). Il LED rosso lampeggia.
- Il processo di decalcificazione dura 25 minuti. Il tempo residuo viene indicato sul display.
- Il LED rosso si spegne solo al termine dell'intero ciclo del programma di decalcificazione. L'apparecchio si spegne automaticamente e viene visualizzata l'ora attuale.
- Al termine del programma di decalcificazione, l'apparecchio deve essere avviato 2 volte con acqua senza caffè in modo da rimuovere tutti i residui della sostanza decalcificante.

Pulizia e manutenzione

- Prima della pulizia staccare sempre la spina dalla presa di corrente.
- Non si deve assolutamente immergere l'apparecchio o il cavo di alimentazione in acqua.
- Pulire l'alloggiamento con un panno morbido inumidito.
- Pulire sempre dopo l'uso i componenti che vengono a contatto con il caffè. Il filtro e la caraffa di vetro si possono pulire in lavastoviglie
- Il serbatoio dell'acqua può essere sciacquato sotto l'acqua corrente. Non usare spazzole dure.

Istruzioni sullo smaltimento

- Chiedere informazioni sulle possibilità di smaltimento per apparecchiature elettriche presso il proprio rivenditore o presso il Comune di residenza.
- I materiali usati per l'imballo sono materie prime e quindi riutilizzabili. Si prega di riciclarli come materie prime.



IT Garanzia

Garanzia Melitta

Per questo apparecchio diamo al consumatore le seguenti garanzie alle relative condizioni. Melitta fornisce una garanzia di 24 mesi a partire del giorno d'acquisto. Nel periodo di garanzia verranno eliminati gratuitamente, i guasti dell'apparecchio conseguenti a difetti di fabbrica, riparando il prodotto o sostituendo l'intero apparecchio. Con il servizio di garanzia non si prolunga il tempo di garanzia iniziale. Tutti i pezzi di ricambio rimangono in possesso della casa produttrice. La garanzia include le spese di trasporto, imballo nonché le spese inerenti alla riparazione dell'apparecchio. Tale garanzia non copre i danni derivanti da uso improprio del prodotto (corrente/voltaggio errati, presa inadatta, rotture) la normale usura di funzionamento e difetti marginali come la regolare decalcificazione (vedi foglio illustrativo allegato) nonché un effetto trascurabile sul valore o sul funzionamento dell'apparecchio. La garanzia decade se vengono effettuate riparazioni da terzi non autorizzati dalla casa produttrice o usando pezzi da ricambio non originali. La garanzia è valida solamente nel paese dove è stato acquistato l'apparecchio. In caso di necessità della garanzia si prega adoperare possibilmente il cartone originale, consegnare anche la cartolina di garanzia o il documento d'acquisto (fattura, ricevuta fiscale, scontrino fiscale) e una descrizione del guasto, al centro assistenza autorizzato Melitta oppure al Vs. fornitore che Vi darà la massima collaborazione ed il migliore servizio. È esclusa ogni altra pretesa d'indennizzo a meno che la legge non preveda diversamente. Questa garanzia non include altre garanzie stabilite tra il consumatore e il venditore.

Melitta Haushaltsprodukte GmbH Co. KG
Ringstraße 99, D-32427 Minden/Germany

Servizio centrale di assistenza clienti:

Austria:

Melitta Ges.mbH
Münchner Bundesstraße 131
5021 (Salzburg) Salisburgo
Telefono: 00 43 / 06 62 / 43 9511- 0

Italia:

Distributore per l'Italia:
Cofresco Italia S.P.A.
20151 Milano
Distributore per l'Alto Adige:
Brugger Luis Cosmetic GmbH / S.r.l.
Via Julius Durst 44/B
39042 Bressanone (BZ)

Svizzera:

Melitta GmbH
4622 Egerkingen
Tel: 062 / 3 88 98 30

