

# Guida dell'utente

ADS-1100W  
ADS-1600W

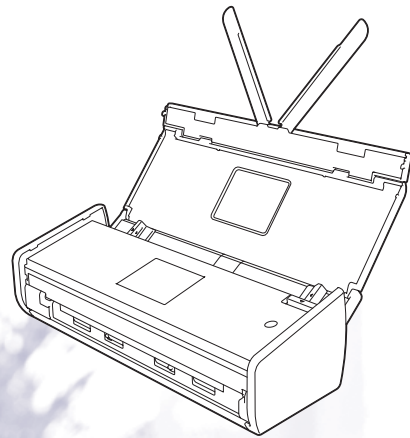

## Guide dell'utente e dove trovarle

Quale manuale?	Cosa contiene?	Dove si trova?
<b>Guida di installazione rapida</b>	<p>Attenersi alle istruzioni per configurare la macchina e installare i driver e il software per il sistema operativo e il tipo di connessione utilizzati.</p> <p>Questa Guida include inoltre le istruzioni di sicurezza da seguire prima di configurare la macchina. Leggere le istruzioni di sicurezza.</p>	Stampato / Nella confezione
<b>Guida dell'utente</b>	<p>Leggere questa Guida per ottenere informazioni sulle operazioni di scansione, sulle funzioni di sicurezza, sull'esecuzione delle attività di manutenzione ordinaria e per consultare i suggerimenti per la risoluzione dei problemi.</p>	File PDF / Brother Solutions Center <sup>1</sup>
<b>Guida dell'utente in rete</b>	<p>Questa Guida fornisce informazioni utili sulle impostazioni di rete cablata e rete wireless, nonché sulle impostazioni di sicurezza da adottare per l'utilizzo della macchina Brother. È inoltre possibile reperire informazioni sui protocolli supportati dalla macchina in uso e suggerimenti dettagliati per la risoluzione dei problemi.</p>	File PDF / Brother Solutions Center <sup>1</sup>
<b>Guida all'utilizzo dei servizi web (solo ADS-1600W)</b>	<p>La presente Guida fornisce informazioni utili sull'accesso ai servizi Internet dalla macchina Brother, sullo scaricamento di immagini e sul caricamento dei file direttamente dai servizi Internet.</p>	File PDF / Brother Solutions Center <sup>1</sup>
<b>Guida alla stampa e alla scansione per dispositivi mobili per Brother iPrint&amp;Scan</b>	<p>La presente Guida fornisce informazioni utili sull'accesso ai servizi Internet dalla macchina Brother, sullo scaricamento di immagini e sul caricamento dei file direttamente dai servizi Internet.</p>	File PDF / Brother Solutions Center <sup>1</sup>
<b>Guida di Brother Image Viewer per Android™</b>	<p>Questa Guida fornisce informazioni utili sull'utilizzo del dispositivo mobile Android™ per visualizzare e modificare documenti acquisiti con una macchina Brother.</p>	File PDF / Brother Solutions Center <sup>1</sup>
<b>Guida di Brother ScanViewer per iOS/OS X</b>	<p>Questa Guida fornisce informazioni utili sull'utilizzo del dispositivo iOS o del computer Macintosh per visualizzare e modificare documenti acquisiti con una macchina Brother e salvati su iCloud.</p>	File PDF / Brother Solutions Center <sup>1</sup>

<sup>1</sup> Visitare il sito <http://solutions.brother.com/>

## Come iniziare

Caratteristiche		Applicazioni	Come procedere	Dove reperire ulteriori informazioni
Scansione su PC	Scansione su immagine	ControlCenter4 (Windows®) ControlCenter2 (Macintosh)	Consente di eseguire il documento direttamente in un'applicazione grafica per la modifica dell'immagine.	<p>Per eseguire la scansione dal pannello dei comandi della macchina: <i>Salvare i documenti acquisiti nel computer a pagina 123</i></p> <p>Per eseguire la scansione da ControlCenter4 (Windows®):</p> <ul style="list-style-type: none"> <li>■ Modalità Base: <i>Scansione di base a pagina 51</i></li> <li>■ Modalità Avanzata: <i>Scansione di base a pagina 56</i></li> </ul> <p>Per eseguire la scansione da ControlCenter2 (Macintosh): <i>Immagine (esempio: Apple Preview) a pagina 69</i></p>
	Scansione su OCR		Consente di eseguire la scansione di un documento e di convertirlo in testo. Il testo può essere modificato utilizzando il software di elaborazione testi preferito.	<p>Per eseguire la scansione dal pannello dei comandi della macchina: <i>Salvare i documenti acquisiti nel computer a pagina 123</i></p> <p>Per eseguire la scansione da ControlCenter4 (Windows®):</p> <ul style="list-style-type: none"> <li>■ Modalità Base: <i>Scansione di base a pagina 51</i></li> <li>■ Modalità Avanzata: <i>Scansione di base a pagina 56</i></li> </ul> <p>Per eseguire la scansione da ControlCenter2 (Macintosh): <i>OCR (applicazione di elaborazione testi) a pagina 70</i></p>

Caratteristiche		Applicazioni	Come procedere	Dove reperire ulteriori informazioni
Scansione su PC (continua)	Scansione su E-mail	ControlCenter4 (Windows®) ControlCenter2 (Macintosh) (continua)	Consente di acquisire il documento nell'applicazione E-mail predefinita in modo da poter inviare il processo acquisito come allegato.	Per eseguire la scansione dal pannello dei comandi della macchina: <i>Salvare i documenti acquisiti nel computer a pagina 123</i>  Per eseguire la scansione da ControlCenter4 (Windows®): <ul style="list-style-type: none"> <li>■ Modalità Base: <i>Scansione di base a pagina 51</i></li> <li>■ Modalità Avanzata: <i>Scansione di base a pagina 56</i></li> </ul> Per eseguire la scansione da ControlCenter2 (Macintosh): <i>E-mail a pagina 71</i>
	Scansione su file		Consente di acquisire un documento e di salvarlo in una cartella sul disco rigido in uno dei tipi di file contenuti nell'elenco. Per acquisire il documento come file PDF, selezionare questo metodo.	Per eseguire la scansione dal pannello dei comandi della macchina: <i>Salvare i documenti acquisiti nel computer a pagina 123</i>  Per eseguire la scansione da ControlCenter4 (Windows®): <ul style="list-style-type: none"> <li>■ Modalità Base: <i>Scansione di base a pagina 51</i></li> <li>■ Modalità Avanzata: <i>Scansione di base a pagina 56</i></li> </ul> Per eseguire la scansione da ControlCenter2 (Macintosh): <i>File a pagina 72</i>
	Eseguire la scansione di ricevute	BR-Receipts (Windows® e Macintosh)	È possibile utilizzare l'applicazione BR-Receipts inclusa nella suite software Brother MFL-Pro per la scansione di ricevute.	Per eseguire la scansione da Windows®: <i>Eseguire la scansione di ricevute utilizzando BR-Receipts (Windows®) a pagina 88</i>  Per eseguire la scansione da Macintosh: <i>Eseguire la scansione di ricevute utilizzando BR-Receipts (Macintosh) a pagina 99</i>



Caratteristiche		Applicazioni	Come procedere	Dove reperire ulteriori informazioni
Scansione su PC (continua)	Eseguire la scansione di biglietti da visita	NewSoft Presto! BizCard 6 (Windows® e Macintosh)	È possibile utilizzare l'applicazione NewSoft Presto! BizCard 6 inclusa nella suite software Brother MFL-Pro per la scansione di biglietti da visita.	<p>Per eseguire la scansione da ControlCenter4 (Windows®):</p> <ul style="list-style-type: none"> <li>■ Modalità Base: <i>Eseguire la scansione di biglietti da visita</i> a pagina 55</li> <li>■ Modalità Avanzata: <i>Eseguire la scansione di biglietti da visita</i> a pagina 59</li> </ul> <p>Per eseguire la scansione da ControlCenter2 (Macintosh): <i>Eseguire la scansione di biglietti da visita</i> a pagina 77</p>
	Eseguire la scansione utilizzando il driver TWAIN/WIA/ISIS® per utenti di Windows®	<p>Applicazioni che supportano il driver TWAIN/WIA/ISIS quale:</p> <p>Nuance™ PaperPort™ 12SE</p> <p>Fax e scanner di Windows®</p> <p>Raccolta foto di Windows®</p> <p>Captiva® QuickScan™ Pro</p>	<p>È possibile utilizzare l'applicazione Nuance™ PaperPort™ 12SE inclusa nella suite software Brother MFL-Pro o altre applicazioni che supportano le specifiche TWAIN o WIA, per la scansione.</p> <p>È anche possibile utilizzare la versione di valutazione di Captiva® QuickScan™ Pro o altre applicazioni che supportano le specifiche ISIS®, per la scansione. Prima di eseguire la scansione utilizzando le applicazioni ISIS®, è necessario installare il driver dello scanner ISIS®.</p>	<p>Per eseguire la scansione utilizzando il driver TWAIN/WIA: <i>Eseguire la scansione con Nuance™ PaperPort™ 12SE o altre applicazioni Windows®</i> a pagina 89</p> <p>Per eseguire la scansione utilizzando il driver ISIS®: <i>Eseguire la scansione utilizzando le applicazioni Captiva® QuickScan™ Pro o ISIS® (Windows®)</i> a pagina 110</p>
	Eseguire la scansione utilizzando il driver TWAIN/ICA per gli utenti di Macintosh	<p>Applicazioni che supportano il driver TWAIN/ICA quale:</p> <p>Presto! PageManager</p> <p>Acquisizione Immagine di Apple</p>	<p>È possibile utilizzare l'applicazione Presto! PageManager inclusa nella suite software Brother MFL-Pro, o altre applicazioni che supportano le specifiche TWAIN, per la scansione.</p> <p>Dopo l'installazione della suite software Brother MFL-Pro, è anche possibile utilizzare l'applicazione Acquisizione Immagine di Apple per la scansione.</p>	<p>Per eseguire la scansione utilizzando il driver TWAIN: <i>Eseguire la scansione utilizzando Presto! PageManager o applicazioni TWAIN (Macintosh)</i> a pagina 100</p> <p>Per eseguire la scansione utilizzando il driver ICA: <i>Eseguire la scansione utilizzando Acquisizione Immagine di Apple (driver ICA)</i> a pagina 105</p>

Caratteristiche		Applicazioni	Come procedere	Dove reperire ulteriori informazioni
Scansione su PC (continua)	Scansione WS (solo utenti Windows®)	Fax e scanner di Windows® Raccolta foto di Windows®	Consente di acquisire un documento utilizzando il protocollo Servizi Web. Il protocollo Servizi Web consente di eseguire scansioni in rete utilizzando la macchina e un computer in cui è installato Windows Vista® (SP2 o versioni successive), Windows® 7 o Windows® 8.	Per l'installazione dei driver: Installazione dei driver necessari per la scansione tramite Servizi Web (Windows Vista®, Windows® 7 e Windows® 8) nella Guida dell'utente in rete  Per eseguire la scansione dal pannello dei comandi della macchina: <i>Eseguire la scansione utilizzando Servizi Web (Windows Vista® SP2 o versioni successive, Windows® 7 e Windows® 8) a pagina 129</i>

Caratteristiche		Applicazioni	Come procedere	Dove reperire ulteriori informazioni
Eseguire la scansione dal pannello dei comandi della macchina	Scansione su USB	—	Consente di acquisire un documento e di salvare l'immagine ottenuta in un'unità di memoria Flash USB. È possibile configurare le impostazioni sul pannello dei comandi della macchina.	<i>Salvare i documenti acquisiti in un'unità di memoria flash USB a pagina 132</i>
	Scansione su FTP		Consente di acquisire il documento direttamente su un server FTP connesso alla rete locale o a Internet.	<i>Eseguire la scansione di documenti direttamente su un server FTP a pagina 111</i>
	Scansione a Rete (solo utenti Windows®) (solo ADS-1600W)		Consente di eseguire il documento direttamente su una cartella condivisa in un server CIFS connesso alla rete locale o a Internet.	<i>Acquisire documenti direttamente su un server CIFS (Windows®) (solo ADS-1600W) a pagina 119</i>
	Scansione su server E-mail (solo ADS-1600W)	—	Consente di acquisire il documento e di inviarlo direttamente a un indirizzo E-mail dalla macchina. Inoltre, poiché la funzione può assegnare un indirizzo E-mail alla macchina, è possibile utilizzarla per inviare documenti attraverso la rete locale o su Internet a computer o altri Internet Fax.	<i>Inviare i documenti acquisiti direttamente a un indirizzo E-mail (solo ADS-1600W) a pagina 135</i>
	Scansione su Web (solo ADS-1600W)		Consente di acquisire il documento e di caricarlo direttamente in Servizi Web quali Facebook, Picasa, Flickr, Google Docs, Evernote, Dropbox, Box.net e SkyDrive, senza utilizzare un computer.	Guida all'utilizzo dei servizi web
	Contorno e scansione (solo ADS-1600W)		Consente di acquisire il documento che contiene aree specifiche contornate con una penna rossa. Le aree contornate possono essere elaborate come immagini in vari modi.	Guida all'utilizzo dei servizi web

Caratteristiche		Applicazioni	Come procedere	Dove reperire ulteriori informazioni
Da dispositivi mobili	Eseguire la scansione di documenti (Brother iPrint&Scan)	Brother iPrint&Scan	Consente di acquisire il documento direttamente da dispositivi Android™, iOS e Windows® Phone senza utilizzare un computer. È possibile scaricare e installare Brother iPrint&Scan da Google Play, App Store o Windows® Phone Store.	Guida alla stampa e alla scansione per dispositivi mobili per Brother iPrint&Scan
	Visualizzare o modificare dati acquisiti (iOS/OS X)	Brother ScanViewer	Consente di utilizzare il dispositivo iOS o un computer Macintosh per visualizzare e modificare immagini e documenti acquisiti con una macchina Brother e salvati su iCloud. È possibile scaricare e installare Brother ScanViewer da App Store.	Guida di Brother ScanViewer per iOS/OS X
	Visualizzare o modificare dati acquisiti (Android™)	Brother Image Viewer	Consente di utilizzare il dispositivo mobile Android™ per visualizzare e modificare documenti acquisiti con una macchina Brother. È possibile scaricare e installare Brother Image Viewer da Google Play.	Guida di Brother Image Viewer per Android™
Eseguire la scansione di schede in plastica utilizzando lo slot per schede			Consente di acquisire schede in plastica utilizzando lo slot per schede posto sul retro della macchina. Scansione su immagine, Scansione su OCR, Scansione su E-mail, Scansione su file, Scansione su FTP e Scansione da dispositivi mobili utilizzando Brother iPrint&Scan sono disponibili durante la scansione di una scheda in plastica utilizzando lo slot per schede.	Per eseguire la scansione dal pannello dei comandi della macchina: <i>Eseguire la scansione di schede in plastica a pagina 137</i>  Per eseguire la scansione da ControlCenter4 (Windows®): <ul style="list-style-type: none"> <li>■ Modalità Base: <i>Eseguire la scansione di schede in plastica a pagina 51</i></li> <li>■ Modalità Avanzata: <i>Eseguire la scansione di schede in plastica a pagina 57</i></li> </ul> Per eseguire la scansione da ControlCenter2 (Macintosh): <i>Eseguire la scansione di schede in plastica a pagina 74</i>

# Sommario

<b>1</b>	<b>Informazioni generali</b>	<b>1</b>
	Utilizzo della documentazione .....	1
	Simboli e convenzioni utilizzati nella documentazione .....	1
	Informazioni su questa macchina .....	2
	Panoramica del pannello di controllo (ADS-1100W) .....	3
	Panoramica del pannello di controllo (ADS-1600W) .....	5
	Touchscreen LCD (display a cristalli liquidi) .....	6
	Operazioni di base .....	8
	Modificare l'impostazione della tastiera .....	9
	Impostare l'intensità della retroilluminazione .....	9
	Impostare il tempo di attesa per la retroilluminazione .....	9
	Memorizzazione .....	10
	Volume del segnale acustico .....	10
	Selezionare la lingua (se necessario) .....	13
	Impostare la data e l'ora (solo ADS-1600W) .....	16
	Ora legale automatica .....	16
	Impostare il fuso orario .....	19
	Modalità Riposo .....	22
	Autospegnimento .....	25
	Documento utilizzabile .....	28
	Documento utilizzabile .....	28
	Documenti non utilizzabili .....	30
	Informazioni sul foglio di supporto per ricevute .....	30
	Ricevuta non utilizzabile .....	31
	Caricamento di documenti .....	32
	Impostare la macchina .....	32
	Caricamento di documenti di formato standard .....	33
	Caricamento di biglietti da visita .....	35
	Caricamento di documenti di lunghezza superiore al formato A4 .....	36
	Caricamento di una ricevuta .....	37
	Caricamento di una scheda in plastica .....	39
<b>2</b>	<b>Prima di eseguire la scansione</b>	<b>40</b>
	Prima di eseguire la scansione .....	40
	Prima della scansione in rete .....	41
	Licenza di rete (Windows®) .....	41
	Configurare la scansione in rete per Windows® .....	41
	Configurazione della scansione in rete per Macintosh .....	44
	Avviare l'utilità BRAdmin (Windows®) .....	47
<b>3</b>	<b>Eseguire la scansione dal computer</b>	<b>48</b>
	Modificare l'interfaccia utente di ControlCenter4 (Windows®) .....	48
	Eseguire la scansione utilizzando ControlCenter4 in Modalità Base (Windows®) .....	51
	Scansione di base .....	51
	Eseguire la scansione di schede in plastica .....	51
	Eseguire la scansione su un file di Office .....	53
	Eseguire la scansione di biglietti da visita .....	55

Eseguire la scansione utilizzando ControlCenter4 in Modalità Avanzata (Windows®) .....	56
Scansione di base .....	56
Modificare le impostazioni predefinite di ogni pulsante .....	56
Eseguire la scansione di schede in plastica .....	57
Eseguire la scansione su un file di Office .....	58
Eseguire la scansione di biglietti da visita .....	59
Creare una scheda personalizzata (Modalità Avanzata di ControlCenter4) (Windows®) .....	61
Creare una scheda personalizzata .....	61
Creare un pulsante personalizzato in una scheda personalizzata .....	62
Modificare le impostazioni di scansione (ControlCenter4) (Windows®) .....	63
Eseguire la scansione utilizzando ControlCenter2 (Macintosh) .....	68
Immagine (esempio: Apple Preview) .....	69
OCR (applicazione di elaborazione testi) .....	70
E-mail .....	71
File .....	72
Modificare le impostazioni predefinite di un pulsante .....	73
Eseguire la scansione di schede in plastica .....	74
Eseguire la scansione su un file di Office .....	75
Eseguire la scansione di biglietti da visita .....	77
Registrare le impostazioni di scansione preferite utilizzando ControlCenter2 (SCANSIONE PERSONALIZZATA) (Macintosh) .....	78
Pulsante definito dall'utente .....	79
Modificare le impostazioni di scansione (ControlCenter2) (Macintosh) .....	82
Eseguire la scansione di ricevute utilizzando BR-Receipts (Windows®) .....	88
Installazione di BR-Receipts .....	88
Eseguire la scansione con Nuance™ PaperPort™ 12SE o altre applicazioni Windows® .....	89
Eseguire la scansione con Nuance™ PaperPort™ 12SE .....	89
Eseguire la scansione utilizzando Raccolta foto di Windows® o Fax e scanner di Windows® .....	96
Utilizzare Nuance PDF Converter Professional 8 (Windows®) (solo ADS-1600W) .....	97
Installazione di Nuance PDF Converter Professional 8 .....	97
Utilizzare NewSoft Presto! BizCard 6 (Windows®) .....	98
Installazione di NewSoft Presto! BizCard 6 .....	98
Eseguire la scansione di ricevute utilizzando BR-Receipts (Macintosh) .....	99
Eseguire la scansione utilizzando Presto! PageManager o applicazioni TWAIN (Macintosh) .....	100
Installazione di Presto! PageManager .....	100
Eseguire la scansione utilizzando Presto! PageManager .....	100
Impostazioni del driver TWAIN .....	102
Eseguire la scansione utilizzando Acquisizione Immagine di Apple (driver ICA) .....	105
Eseguire la scansione utilizzando Acquisizione Immagine di Apple .....	105
Impostazioni del driver ICA .....	107
Selezionare la macchina da Stampa e Fax o da Stampa e Scanner .....	108
Utilizzare NewSoft Presto! BizCard 6 (Macintosh) .....	109
Installazione di NewSoft Presto! BizCard 6 .....	109
Eseguire la scansione utilizzando le applicazioni Captiva® QuickScan™ Pro o ISIS® (Windows®) .....	110
Installazione di ISIS® Scanner e Captiva® QuickScan™ Pro .....	110

---

## **4 Eseguire la scansione dal pannello dei comandi della macchina** **111**

---

Eseguire la scansione dal pannello dei comandi della macchina.....	111
Eseguire la scansione di documenti direttamente su un server FTP .....	111
Acquisire documenti direttamente su un server CIFS (Windows®) (solo ADS-1600W).....	119
Eseguire la scansione utilizzando i profili di Scan verso rete .....	123
Salvare i documenti acquisiti nel computer .....	123
Scan to PC (connessione USB) .....	123
Scan to PC (connessione di rete).....	126
Eseguire la scansione utilizzando Servizi Web (Windows Vista® SP2 o versioni successive, Windows® 7 e Windows® 8) .....	129
Configurazione delle impostazioni per la scansione.....	131
Salvare i documenti acquisiti in un'unità di memoria flash USB .....	132
Inviare i documenti acquisiti direttamente a un indirizzo E-mail (solo ADS-1600W) .....	135
Selezionare un indirizzo E-mail dalla rubrica.....	135
Immettere manualmente un indirizzo E-mail .....	136
Eseguire la scansione di schede in plastica .....	137
Caricare i documenti acquisiti sul Web (solo ADS-1600W).....	137
Modificare le impostazioni di Scan to PC (Windows®).....	138
Modificare le impostazioni di Scan to PC (Macintosh).....	144
Impostare la rubrica (solo ADS-1600W).....	150
Registrare un indirizzo E-mail.....	150
Modificare un indirizzo E-mail.....	150
Eliminare un indirizzo E-mail .....	151
Impostare un gruppo .....	151
Modificare un gruppo .....	152
Eliminare un gruppo .....	153
Impostare le scelte rapide (solo ADS-1600W).....	154
Registrare una scelta rapida.....	154
Rinominare o eliminare una scelta rapida .....	156

---

## **5 Gestione della macchina dal computer** **157**

---

Monitorare lo stato della macchina dal computer (Windows®).....	157
Monitorare lo stato della macchina dal computer .....	157
Notifiche di errore .....	158
Indicatori di Status Monitor.....	158
Monitorare lo stato della macchina dal computer (Macintosh) .....	159
Monitorare lo stato della macchina dal computer .....	159
Attivare e disattivare la funzione di caricamento automatico (ControlCenter2).....	161
Impostare la macchina Brother dal computer .....	162

---

## **6 Manutenzione ordinaria** **166**

---

Pulire la parte esterna della macchina.....	166
Pulire lo scanner .....	167
Sostituire materiali di consumo.....	171
Ordinare i materiali di consumo .....	171
Controllare il ciclo di sostituzione dei materiali di consumo.....	172
Sostituire il pad di separazione.....	173
Sostituire il rullo di prelevamento.....	176
Reimpostare i contatori.....	179
Imballaggio e spedizione della macchina .....	182



<b>7</b>	<b>Risoluzione dei problemi</b>	<b>184</b>
	Identificazione del problema .....	184
	Messaggi di errore e manutenzione .....	184
	Inceppamento dei documenti .....	188
	Inceppamento di carta lunga .....	190
	Card Jam .....	190
	Risoluzione dei problemi.....	192
	Se si verificano problemi con la macchina .....	192
	Informazioni sulla macchina .....	200
	Verifica del numero di serie .....	200
	Abilitazione/disabilitazione di WLAN .....	202
	Funzioni di ripristino.....	203
	Ripristino della macchina.....	203
	Priorità di scansione (solo ADS-1100W) .....	205
<b>A</b>	<b>Specifiche</b>	<b>208</b>
	Generale .....	208
	Scanner .....	210
	Funzione di scansione diretta (Scan to USB).....	210
	Interfacce .....	211
	Rete .....	211
	Requisiti del computer .....	212
<b>B</b>	<b>Appendice</b>	<b>213</b>
	Immissione di testo (solo ADS-1600W).....	213
	Inserimento di spazi .....	213
	Correzioni .....	213
	Indicazioni LED (solo ADS-1100W).....	214
	Indicazioni chiamata di assistenza .....	221
	Numeri Brother .....	222
	Registrazione del prodotto.....	222
	FAQ (domande frequenti).....	222
	Per l'assistenza clienti .....	222
<b>C</b>	<b>Indice</b>	<b>223</b>

## Utilizzo della documentazione

Grazie per avere acquistato una macchina Brother! Leggere la documentazione al fine di utilizzare al meglio la macchina.

### Simboli e convenzioni utilizzati nella documentazione

---

Nella documentazione sono utilizzati i seguenti simboli e convenzioni.

 <b>ATTENZIONE</b>	<u>ATTENZIONE</u> indica una situazione potenzialmente pericolosa che, se non viene evitata, potrebbe causare lesioni di modesta gravità.
<b>IMPORTANTE</b>	<u>IMPORTANTE</u> indica una situazione potenzialmente pericolosa che, se non viene evitata, potrebbe causare danni a proprietà o perdita di funzionalità nel prodotto.
<b>NOTA</b>	<u>Nota</u> spiega come rispondere a una situazione che potrebbe verificarsi o offre suggerimenti sul funzionamento dell'operazione con altre funzionalità.
<b>Grassetto</b>	Il carattere grassetto identifica i tasti sul pannello di controllo della macchina o sullo schermo del computer.
<i>Corsivo</i>	Il carattere corsivo sottolinea un punto importante o fa riferimento a un argomento correlato.
Courier New (solo ADS-1600W)	Il testo in Courier New identifica i messaggi sull'LCD della macchina.

### NOTA

---

- Salvo diversa indicazione, le schermate e le illustrazioni contenute in questa guida fanno riferimento ad ADS-1600W.
  - Salvo diversa indicazione, le schermate contenute in questo manuale sono relative a Windows® 7 e Mac OS X v10.7.x. Le schermate del computer in uso potrebbero variare a seconda del sistema operativo installato.
-

## Informazioni su questa macchina

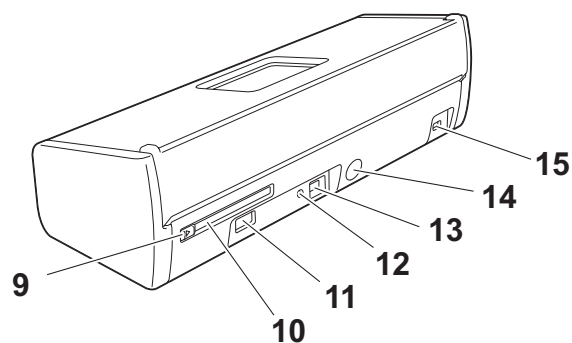
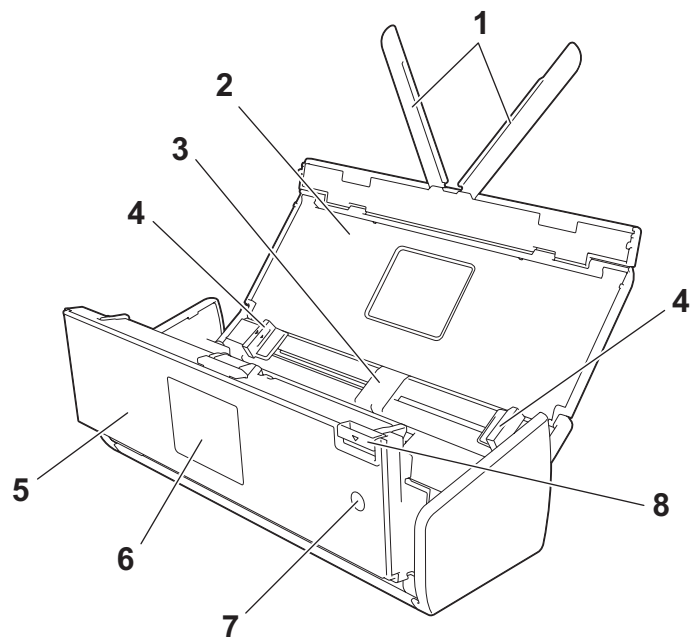

- 1 Bracci di supporto documento
- 2 Coperchio superiore
- 3 Alimentatore automatico di documenti (ADF)
- 4 Guide documento
- 5 Coperchio anteriore
- 6 Pannello dei comandi
- 7 Tasto di alimentazione
- 8 Leva di sblocco del coperchio
- 9 Guida dello slot per scheda
- 10 Slot per scheda
- 11 Interfaccia diretta USB
- 12 Pulsante AOSS/WPS (solo ADS-1100W)
- 13 Connettore USB
- 14 Connettore adattatore CA
- 15 Slot di sicurezza

## Panoramica del pannello di controllo (ADS-1100W)

1

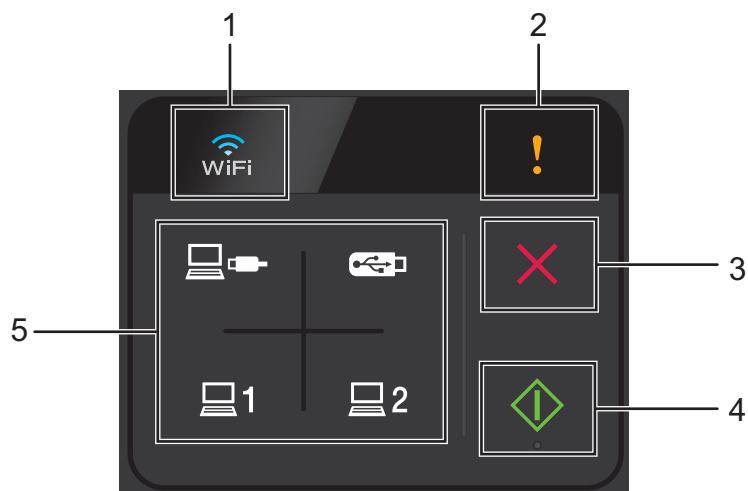

### 1 WiFi

Quando WLAN è abilitato, la spia WiFi si accende.

### 2 Indicatore errore

L'Indicatore errore si accende quando si verifica un errore.

### 3 Pulsante Stop

Premere per interrompere o annullare. Il pulsante Stop non si accende se non è disponibile.

### 4 Pulsante Start

Premere per iniziare. È necessario selezionare un tipo di scansione premendo uno dei pulsanti di scansione prima di premere il pulsante Start. Il pulsante Start non si accende se non è disponibile.

## NOTA

Se si configurano le impostazioni Priorità scansione (vedere *Priorità di scansione (solo ADS-1100W)* a pagina 205) e i pulsanti di scansione sono disponibili, lampeggeranno automaticamente.

### 5 Pulsanti di scansione

Premere per selezionare un tipo di scansione. I pulsanti di scansione si accendono se sono disponibili.



Premere per selezionare la funzione Scan to PC (connessione USB).

## NOTA



È disponibile solo quando la macchina è stata configurata utilizzando il metodo dell'interfaccia USB (vedere la Guida di installazione rapida).



È possibile assegnare la funzione Scans. to FTP, Scan to PC (connessione di rete) o Scansione WS ai tasti. Premere per selezionare la funzione assegnata dopo la configurazione delle impostazioni.

## NOTA

---



sono disponibili solo se la macchina è stata configurata utilizzando il metodo della rete wireless con il DVD-ROM di installazione e un cavo USB (vedere la Guida di installazione rapida).

---



Premere per selezionare la funzione Scan to USB.

## Panoramica del pannello di controllo (ADS-1600W)

1

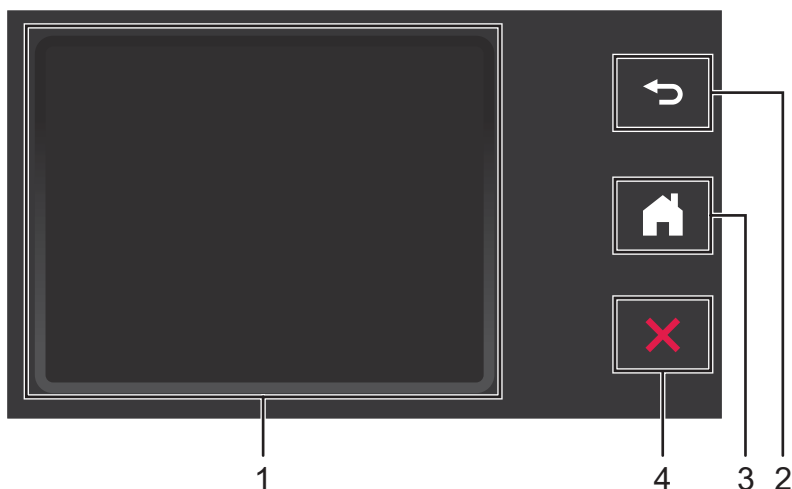

### 1 Touchscreen LCD (display a cristalli liquidi)

È possibile accedere ai menu e alle opzioni premendo su di essi sul touchscreen.

### 2 Pulsante Back

Premere per tornare al livello di menu precedente. Il tasto Back non si accende se non è disponibile.

### 3 Pulsante Home

Consente di tornare alla modalità Pronto. Il tasto Home non si accende se non è disponibile.

### 4 Pulsante Stop

Premere per interrompere o annullare. Il tasto Stop non si accende se non è disponibile.

## Touchscreen LCD (display a cristalli liquidi)

### Modalità Ora (solo quando il coperchio superiore è chiuso)

In questa modalità è possibile visualizzare la data e l'ora.

Sul display LCD viene visualizzato lo stato corrente della macchina quando la macchina è inattiva.



#### 1 Data e ora

Consente di visualizzare la data e l'ora.

#### 2

Quando la connessione WLAN è abilitata, un indicatore a quattro livelli mostra la potenza corrente del segnale wireless.



#### 3

Consente di accedere alle impostazioni di scansione della scheda in plastica.

L'icona informazioni  viene visualizzata sul touchscreen quando viene visualizzato un messaggio di errore o di manutenzione. Per maggiori informazioni, vedere *Messaggi di errore e manutenzione* a pagina 184.

### Modalità Scansione (solo quando il coperchio superiore è aperto)

In questa modalità, le funzioni Scans. to FTP, Scan. verso rete, Scan to PC, Scan to USB, Scansione su server e-mail e Scan to Web sono disponibili.



Sul display LCD viene visualizzato lo stato corrente della macchina quando la macchina è inattiva.



**1 su FTP**

Consente di accedere alla funzione Scans. to FTP.

**2 su Rete**

Consente di accedere alla funzione Scan. verso rete.

**3 su PC**

Consente di accedere alla funzione Scan to PC.

**4 su USB**

Consente di accedere alla funzione Scan to USB.

**5 a server e-mail**

Consente di accedere alla funzione Scansione su server e-mail.

**6 su Web**

Consente di accedere alla funzione Scan to Web.

**7** 

Quando la connessione WLAN è abilitata, un indicatore a quattro livelli mostra la potenza corrente del segnale wireless.



**8 Scelte rapid**

Consente di impostare i menu di scelta rapida.

È possibile eseguire rapidamente una scansione utilizzando le opzioni impostate come tasti di scelta rapida.



## 9 (Impostaz.)

Consente di accedere alle impostazioni principali.

L'icona informazioni  viene visualizzata sul touchscreen quando viene visualizzato un messaggio di errore o di manutenzione. Per maggiori informazioni, vedere *Messaggi di errore e manutenzione* a pagina 184.

### NOTA

Questo prodotto utilizza i font di ARPHIC TECHNOLOGY CO., LTD.

## Operazioni di base

Per utilizzare il touchscreen, premere con un dito il pulsante  (Impostaz.) o il pulsante dell'opzione direttamente sullo schermo. Per visualizzare e accedere ai menu sullo schermo o alle opzioni di un'impostazione, premere ▲ o ▼ per scorrerli.

### IMPORTANTE

NON utilizzare oggetti appuntiti, come una matita o una penna, per premere sullo schermo. La macchina potrebbe danneggiarsi.

Di seguito viene illustrato come modificare un'impostazione della macchina. In questo esempio l'impostazione Dimensioni documento in Scan to PC viene modificata in Auto.

- 1 Premere ◀ o ▶ per visualizzare su PC.
- 2 Premere su PC.
- 3 Premere ◀ o ▶ per visualizzare a File.
- 4 Premere a File.
- 5 Premere Opzioni.
- 6 Premere ▲ o ▼ per visualizzare Imp. con touchpanel.
- 7 Premere Imp. con touchpanel.
- 8 Premere Sì.
- 9 Premere ▲ o ▼ per visualizzare Formato docum.
- 10 Premere Formato docum.
- 11 Premere ▲ o ▼ per visualizzare Auto.
- 12 Premere Auto.



### NOTA

Premere  per tornare al livello precedente.

## Modificare l'impostazione della tastiera

---



È possibile scegliere il tipo di tastiera per il touchscreen.

- 1 Premere  (Impostaz.), Setup generale e quindi Imp. tastiera.
- 2 Premere QWERTY o ABC.
- 3 Premere .

## Impostare l'intensità della retroilluminazione

---



È possibile regolare la luminosità della retroilluminazione del display LCD. Se si hanno difficoltà a leggere il display LCD, modificare le impostazioni relative alla luminosità.

- 1 Premere  (Impostaz.), Setup generale, Imp. Display e quindi Sfondo.
- 2 Premere Chiaro, Medio o Scuro.
- 3 Premere .

## Impostare il tempo di attesa per la retroilluminazione

---

È possibile impostare per quanto tempo la retroilluminazione del display LCD deve rimanere accesa dopo la visualizzazione della schermata Pronto.

- 1 Premere  (Impostaz.), Setup generale, Imp. Display e quindi Attesa.
- 2 Premere No, 10Sec., 20Sec. o 30Sec.
- 3 Premere .

## Memorizzazione

Le impostazioni dei menu vengono memorizzate in modo permanente e in caso di un'interruzione dell'alimentazione non andranno perse. Andranno perse solo le impostazioni temporanee.

(Solo ADS-1600W)

Se è stata scelta l'opzione *Imp. nuovo pred.* come impostazione preferita di Scan to USB e Scansione su server e-mail, tali impostazioni non andranno perse. Inoltre, in caso di interruzione dell'alimentazione la macchina mantiene la data e l'ora per circa 24 ore.

## Volume del segnale acustico

Se il segnale acustico è attivato, la macchina emette un suono quando si preme un tasto o si commette un errore. È possibile selezionare diversi livelli per il volume del segnale acustico, da *Basso* a *Alto*, oppure scegliere *No*.

(ADS-1100W)

1 Avviare l'applicazione ControlCenter.

■ Windows®

- 1 Fare clic sull'icona  (ControlCenter4) sulla barra delle applicazioni e selezionare **Apri** dal menu. Viene visualizzata la finestra di **ControlCenter4**.
- 2 Fare clic sulla scheda **Impostazioni dispositivo** (nell'esempio seguente viene utilizzata la **Modalità Base**).

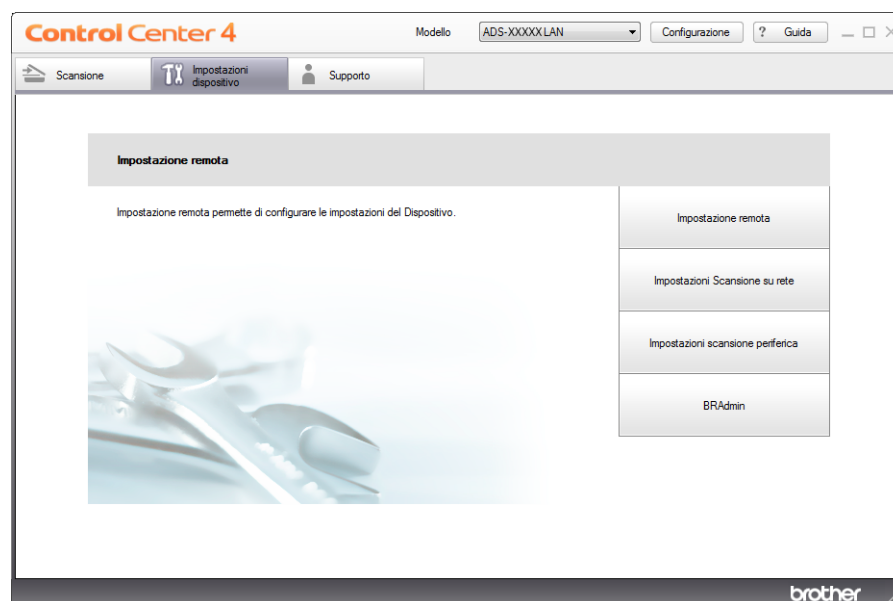

■ Macintosh

- 1 Fare clic sull'icona  (ControlCenter2) nel Dock. Viene visualizzata la finestra di **ControlCenter2**.
- 2 Fare clic sulla scheda **IMPOSTAZIONI DISPOSITIVO**.



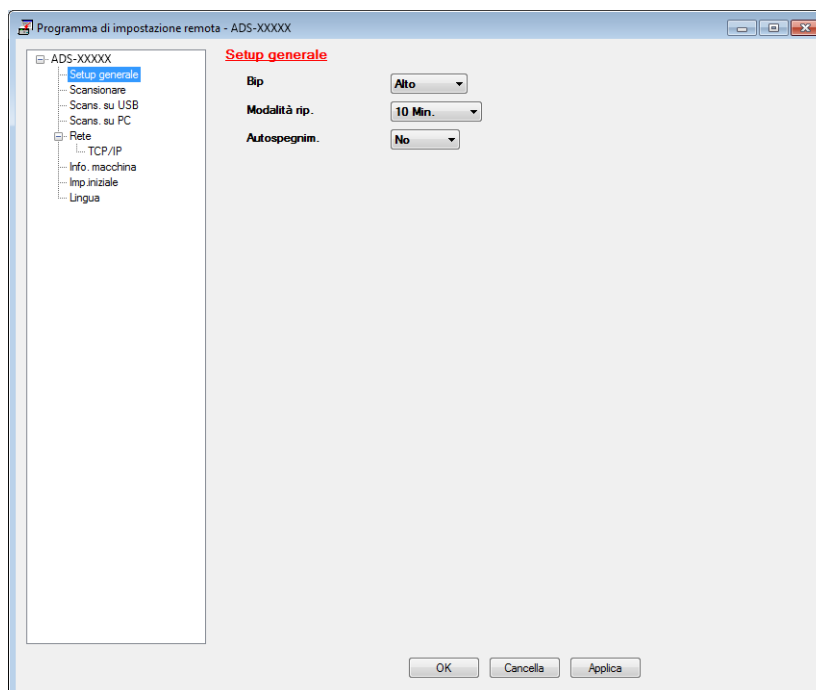

- 2 Fare clic sul pulsante **Impostazione remota**. Viene visualizzata la finestra Impostazione remota.
- 3 Selezionare **Setup generale** nella struttura delle cartelle (nell'esempio seguente viene utilizzato Windows®).



- 4 Selezionare **Basso**, **Medio**, **Alto** o **No** dall'elenco a discesa **Bip**.
- 5 Fare clic su **Applica** e quindi su **OK**.

(ADS-1600W)

- 1 Premere  (Impostaz.), Setup generale e quindi Bip.
- 2 Premere Basso, Medio, Alto o No.
- 3 Premere .

## Selezionare la lingua (se necessario)

(ADS-1100W)

1 Avviare l'applicazione ControlCenter.

■ Windows®

1 Fare clic sull'icona  (ControlCenter4) sulla barra delle applicazioni e selezionare **Apri** dal menu. Viene visualizzata la finestra di **ControlCenter4**.

2 Fare clic sulla scheda **Impostazioni dispositivo** (nell'esempio seguente viene utilizzata la **Modalità Base**).

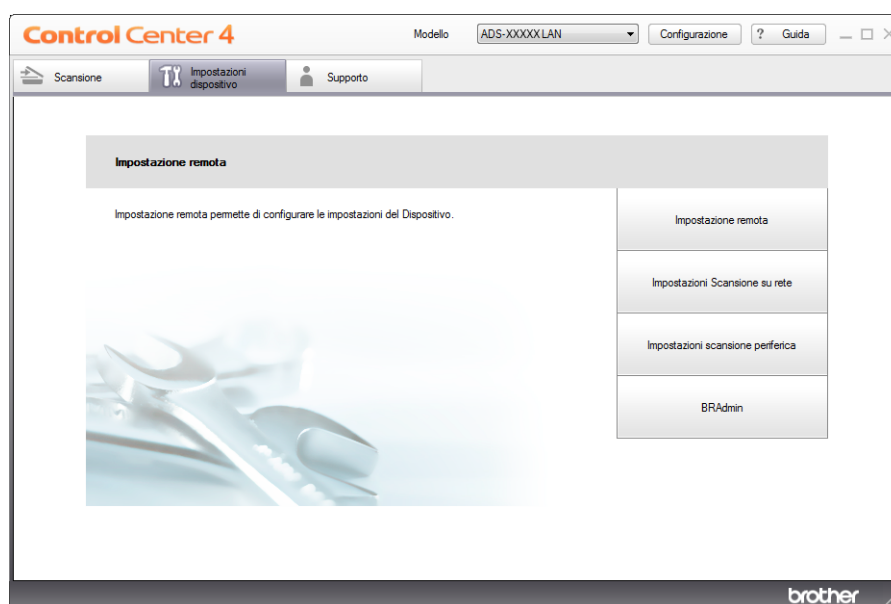



■ Macintosh

- 1 Fare clic sull'icona  (ControlCenter2) nel Dock. Viene visualizzata la finestra di **ControlCenter2**.
- 2 Fare clic sulla scheda **IMPOSTAZIONI DISPOSITIVO**.



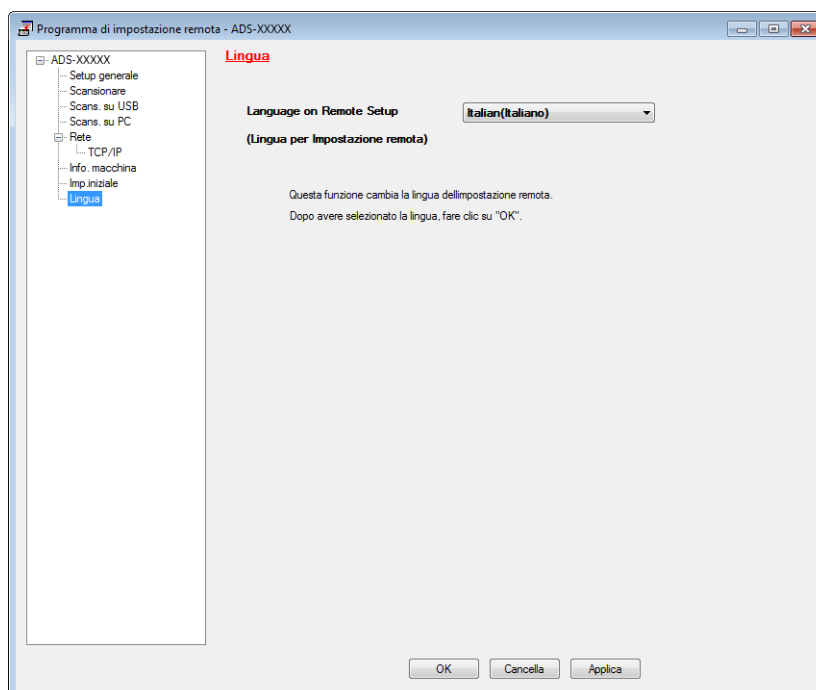

- 2 Fare clic sul pulsante **Impostazione remota**. Viene visualizzata la finestra Impostazione remota.
- 3 Selezionare **Lingua** nella struttura delle cartelle (nell'esempio seguente viene utilizzato Windows®).



- 4 Selezionare la lingua desiderata dall'elenco a discesa **Lingua per Impostazione remota**.
- 5 Fare clic su **Applica** e quindi su **OK**.



(ADS-1600W)

- 1 Premere  (Impostaz.).
- 2 Premere ▲ o ▼ per visualizzare Imp.iniziale.  
Premere Imp.iniziale.
- 3 Premere Lingua locale.
- 4 Premere ▲ o ▼ per visualizzare la lingua.  
Selezionare la lingua.
- 5 Premere .

## Impostare la data e l'ora (solo ADS-1600W)

1

Sulla macchina vengono visualizzate la data e l'ora.

- 1 Premere  (Impostaz.).
- 2 Premere ▲ o ▼ per visualizzare Imp.iniziale.
- 3 Premere Imp.iniziale, Data&Ora e quindi Data.
- 4 Inserire le ultime due cifre dell'anno sul touchscreen e premere OK.
- 5 Inserire le due cifre per il mese sul touchscreen e premere OK.
- 6 Inserire le due cifre per il giorno sul touchscreen e premere OK.
- 7 Premere Ora.
- 8 Immettere l'ora sul touchscreen.
- 9 Premere OK e quindi .

## Ora legale automatica

È possibile impostare la macchina in modo che l'ora legale venga regolata automaticamente. L'ora verrà regolata in avanti di un'ora in primavera e indietro di un'ora in autunno.

Questa opzione è disattivata per impostazione predefinita. Se lo si desidera, sarà, quindi, necessario modificare le impostazioni dell'ora legale automatica come segue.

(ADS-1100W)

- 1 Avviare l'applicazione ControlCenter.
  - Windows®
- 1 Fare clic sull'icona  (ControlCenter4) sulla barra delle applicazioni e selezionare **Apri** dal menu. Viene visualizzata la finestra di **ControlCenter4**.

- 2 Fare clic sulla scheda **Impostazioni dispositivo** (nell'esempio seguente viene utilizzata la **Modalità Base**).

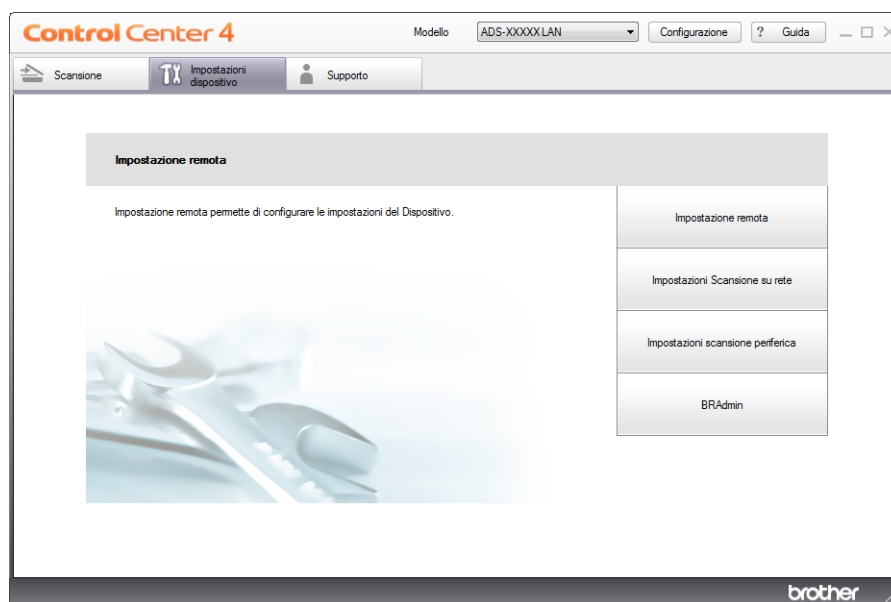

■ Macintosh

- 1 Fare clic sull'icona  (ControlCenter2) nel Dock. Viene visualizzata la finestra di **ControlCenter2**.
- 2 Fare clic sulla scheda **IMPOSTAZIONI DISPOSITIVO**.



- 2 Fare clic sul pulsante **Impostazione remota**. Viene visualizzata la finestra Impostazione remota.

- 3 Selezionare **Imp. iniziale** nella struttura delle cartelle (nell'esempio seguente viene utilizzato Windows®).

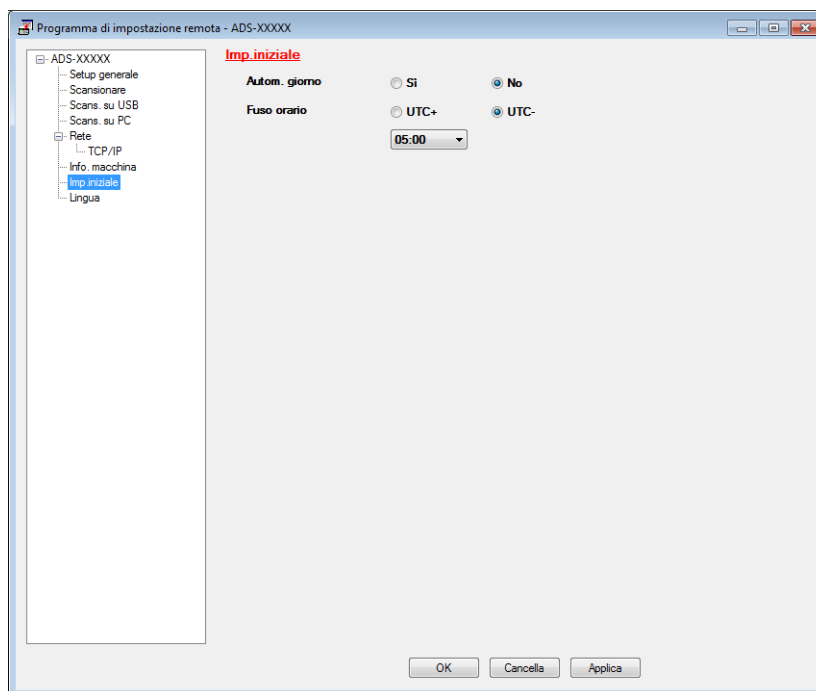



- 4 Selezionare **No** (o **Sì**) nelle opzioni **Autom. giorno**.
- 5 Fare clic su **Applica** e quindi su **OK**.

(ADS-1600W)

## NOTA

Assicurarsi di avere impostato la data e l'ora corrette nell'impostazione *Data&Ora*.

- 1 Premere  (Impostaz.).
- 2 Premere ▲ o ▼ per visualizzare *Imp.iniziale*.
- 3 Premere *Imp.iniziale*, *Data&Ora* e quindi *Autom. giorno*.
- 4 Premere *No* (o *Sì*).
- 5 Premere .

## Impostare il fuso orario

È possibile impostare il fuso orario sulla macchina (non l'ora estiva ma l'ora normale) per il proprio paese. (ADS-1100W)

1 Avviare l'applicazione ControlCenter.

■ Windows®

- 1 Fare clic sull'icona  (ControlCenter4) sulla barra delle applicazioni e selezionare **Apri** dal menu. Viene visualizzata la finestra di **ControlCenter4**.
- 2 Fare clic sulla scheda **Impostazioni dispositivo** (nell'esempio seguente viene utilizzata la **Modalità Base**).

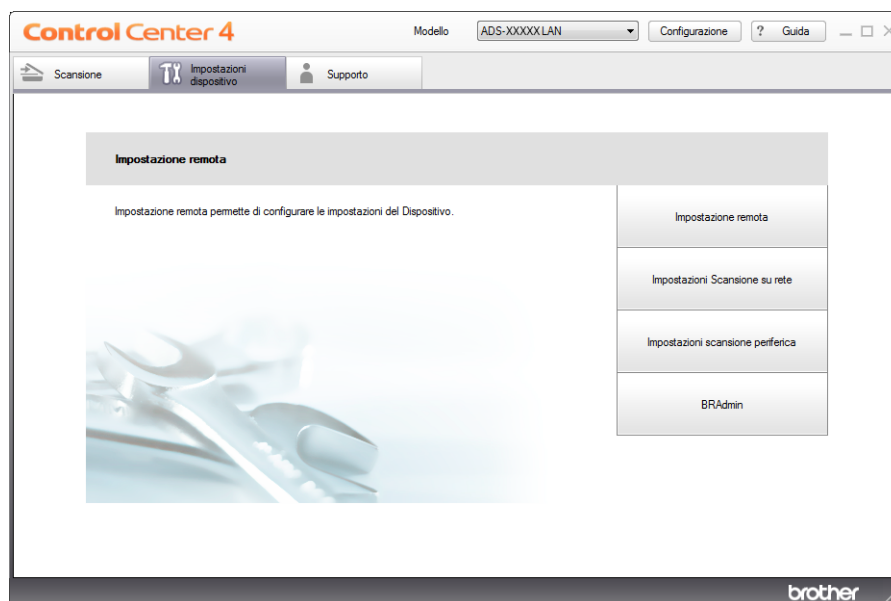

## ■ Macintosh

- 1 Fare clic sull'icona  (ControlCenter2) nel Dock. Viene visualizzata la finestra di **ControlCenter2**.
- 2 Fare clic sulla scheda **IMPOSTAZIONI DISPOSITIVO**.



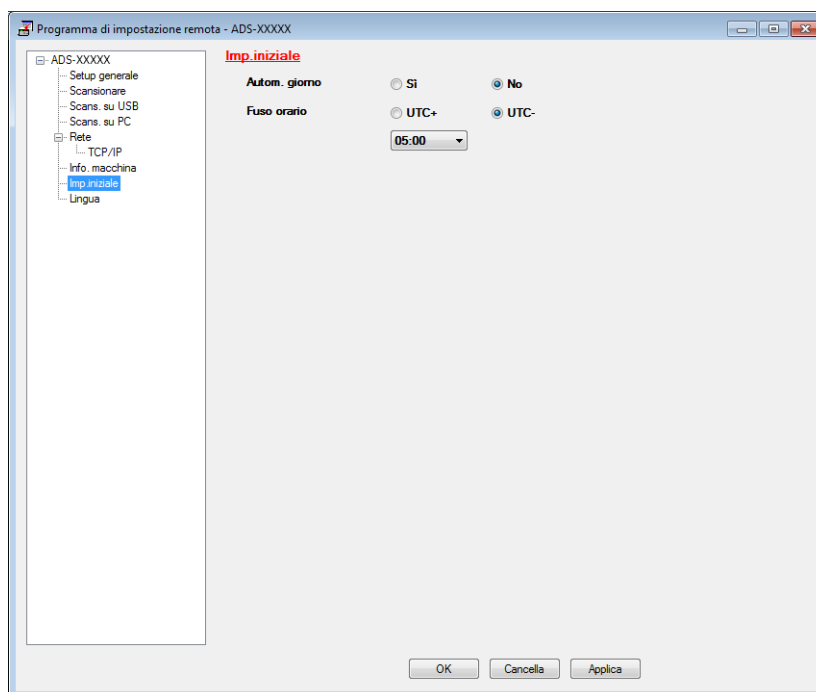

- 2 Fare clic sul pulsante **Impostazione remota**. Viene visualizzata la finestra Impostazione remota.
- 3 Selezionare **Imp. iniziale** nella struttura delle cartelle (nell'esempio seguente viene utilizzato Windows®).



- 4 Selezionare il fuso orario desiderato nelle opzioni **Fuso orario**.
- 5 Fare clic su **Applica** e quindi su **OK**.



(ADS-1600W)

- 1 Premere  (Impostaz.).
- 2 Premere ▲ o ▼ per visualizzare Imp.iniziale.
- 3 Premere Imp.iniziale, Data&Ora e quindi Fuso orario.
- 4 Immettere il fuso orario.  
Premere OK.
- 5 Premere .

## Modalità Riposo

È possibile specificare per quanto tempo la macchina deve rimanere inattiva, l'impostazione massima è 60 minuti e quella predefinita è 10, prima che venga attivata la modalità riposo. Il timer verrà riavviato non appena verrà eseguita un'operazione sulla macchina.

### NOTA

Se una scheda in plastica è inserita nell'apposito slot, la modalità riposo non viene attivata.

(ADS-1100W)

1 Avviare l'applicazione ControlCenter.

■ Windows®

- 1 Fare clic sull'icona  (ControlCenter4) sulla barra delle applicazioni e selezionare **Apri** dal menu. Viene visualizzata la finestra di **ControlCenter4**.
- 2 Fare clic sulla scheda **Impostazioni dispositivo** (nell'esempio seguente viene utilizzata la **Modalità Base**).

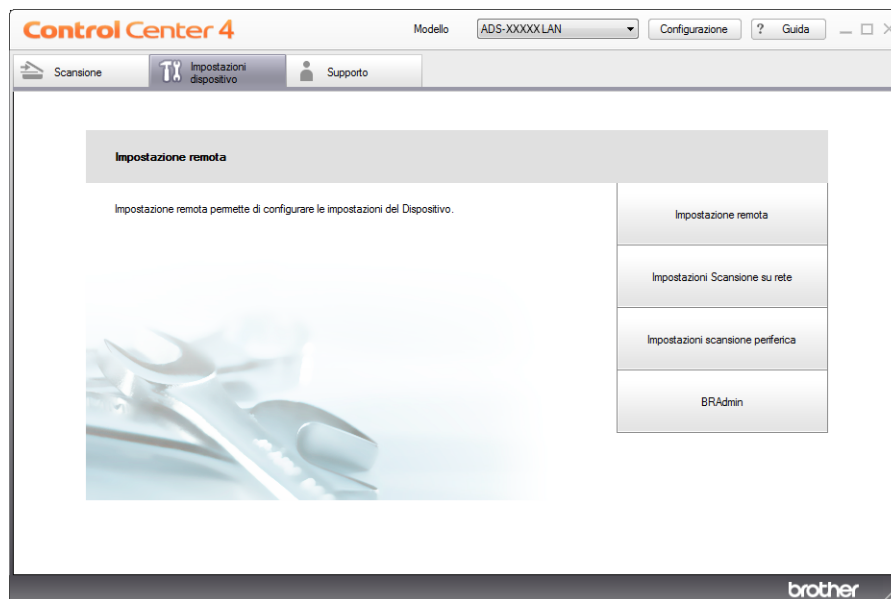

■ Macintosh

- 1 Fare clic sull'icona  (ControlCenter2) nel Dock. Viene visualizzata la finestra di **ControlCenter2**.
- 2 Fare clic sulla scheda **IMPOSTAZIONI DISPOSITIVO**.



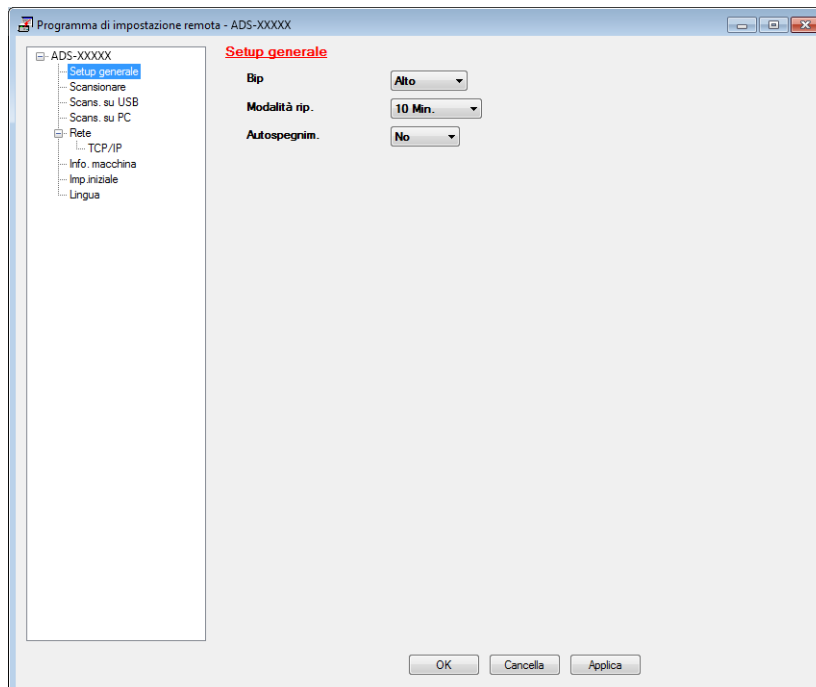

- 2 Fare clic sul pulsante **Impostazione remota**. Viene visualizzata la finestra Impostazione remota.
- 3 Selezionare **Setup generale** nella struttura delle cartelle (nell'esempio seguente viene utilizzato Windows®).



- 4 Selezionare **1 Min**, **2 Min**, **3 Min**, **5 Min**, **10 Min**, **30 Min** o **60 Min** nell'elenco a discesa **Modalità rip.**
- 5 Fare clic su **Applica** e quindi su **OK**.

(ADS-1600W)

- 1 Premere , (Impostaz.) e quindi Setup generale.
- 2 Premere ▲ o ▼ per visualizzare Modalità rip.
- 3 Premere Modalità rip.
- 4 Premere 1Min, 2Min., 3Min., 5Min., 10Min., 30Min. o 60Min.
- 5 Premere .

## Autospegnimento

È possibile specificare per quanto tempo la macchina deve rimanere nella modalità riposo, l'impostazione massima è 8 ore e quella predefinita è 4, prima che si spenga automaticamente.

(ADS-1100W)

1 Avviare l'applicazione ControlCenter.

■ Windows®

- 1 Fare clic sull'icona  (ControlCenter4) sulla barra delle applicazioni e selezionare **Apri** dal menu. Viene visualizzata la finestra di **ControlCenter4**.
- 2 Fare clic sulla scheda **Impostazioni dispositivo** (nell'esempio seguente viene utilizzata la **Modalità Base**).

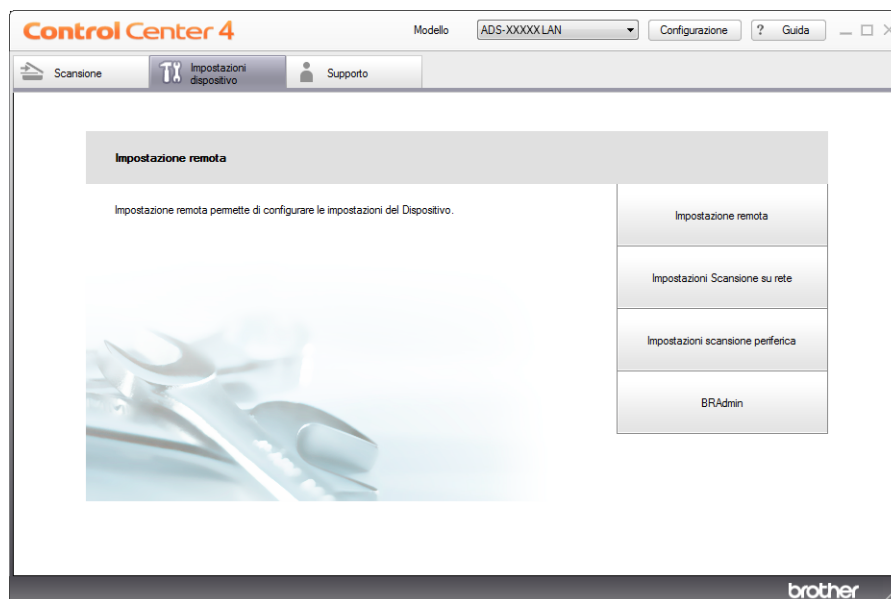

■ Macintosh

- 1 Fare clic sull'icona  (ControlCenter2) nel Dock. Viene visualizzata la finestra di **ControlCenter2**.
- 2 Fare clic sulla scheda **IMPOSTAZIONI DISPOSITIVO**.



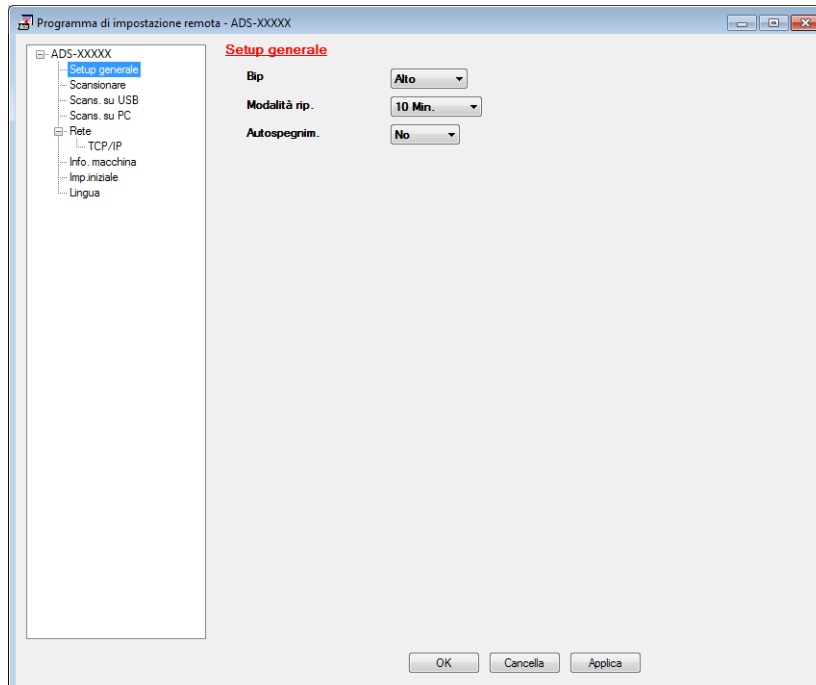

- 2 Fare clic sul pulsante **Impostazione remota**. Viene visualizzata la finestra Impostazione remota.
- 3 Selezionare **Setup generale** nella struttura delle cartelle (nell'esempio seguente viene utilizzato Windows®).



- 4 Selezionare **1 ora**, **2 ore**, **4 ore**, **8 ore** o **No** nell'elenco a discesa **Autospegnim.**
- 5 Fare clic su **Applica** e quindi su **OK**.

(ADS-1600W)

- 1 Premere  (Impostaz.) e quindi Setup generale.
- 2 Premere ▲ o ▼ per visualizzare AutS.
- 3 Premere AutS.
- 4 Premere 1ora, 2ore, 4ore, 8ore o No.
- 5 Premere .

## Documento utilizzabile

### NOTA

Non caricare documenti che presentano spessori o qualità di carta diversi e così via.

### Documento utilizzabile

Carta standard	Lunghezza	Da 70 a 297 mm	
	Larghezza	Da 51 a 215,9 mm	
	Grammatura	Da 52 a 110 g/m <sup>2</sup>	
	Spessore	Da 0,08 a 0,12 mm	
	Numero massimo di documenti	Spessore totale non superiore a 2 mm e 20 fogli al massimo	
	Formato carta standard	A4 A5 A6 B5 B6 Letter	210 × 297 mm 148 × 210 mm 105 × 148 mm 182 × 257 mm 128 × 182 mm 215,9 × 279,4 mm

Carta spessa1	Lunghezza	Da 70 a 147 mm	
	Larghezza	Da 51 a 110 mm	
	Grammatura	Da 110 a 200 g/m <sup>2</sup>	
	Spessore	Da 0,12 a 0,2 mm	
	Numero massimo di documenti	Spessore totale non superiore a 2 mm e 10 fogli al massimo	

Carta spessa2	Lunghezza	Da 70 a 95 mm	
	Larghezza	Da 51 a 55 mm	
	Materiale	Plastica (PET), carta	
	Spessore	Da 0,2 mm a 0,4 mm	
	Numero massimo di documenti	1 foglio	



Carta lunga	Lunghezza	Da 297 a 863 mm
	Larghezza	Da 51 a 215,9 mm
	Grammatura	Da 52 a 110 g/m <sup>2</sup>
	Spessore	Da 0,08 a 0,12 mm
	Numero massimo di documenti	1 foglio

### NOTA

Per acquisire un documento di lunghezza compresa tra 297 e 863 mm, selezionare **Foglio lungo** in **Dimensioni scansione** o **Dimensioni documento** nella finestra di dialogo delle impostazioni.

Scheda in plastica	Formato standard (ISO)	85,6 × 54,0 × 0,76 mm
	Lunghezza	Da 70 a 95 mm
	Larghezza	Da 51 a 55 mm
	Materiale	Plastica (PET)
	Tipo	Scheda in plastica come una patente o una tessera assicurativa
	Spessore	Base: Da 0,4 a 0,76 mm Con caratteri in rilievo: fino a 1,4 mm
	Numero massimo di documenti	1 foglio

### NOTA

È possibile eseguire la scansione di una scheda in plastica quando l'immagine acquisita viene salvata nel computer. Selezionare la casella di controllo **Modalità Scheda in plastica** nella finestra di dialogo delle impostazioni.

Foglio di supporto per ricevute	Lunghezza	Fino a 270 mm
	Larghezza	Fino a 110 mm
	Grammatura	Fino a 110 g/m <sup>2</sup>
	Spessore	Spessore totale del foglio di supporto per ricevute e ricevuta spessa non più di 0,35 mm (escluse le parti che si sovrappongono di una ricevuta con forma a Z)
	Numero massimo di documenti	1 foglio Piegare una ricevuta a Z se è più lunga del foglio di supporto.

### NOTA

Il foglio di supporto per ricevute può essere utilizzato quando si salva un'immagine acquisita sul computer, ma non quando si effettua una scansione su un'unità di memoria flash USB.

## Documenti non utilizzabili

---

- Documenti con un foglio di carta carbone sul retro
- Documenti scritti a matita
- Documenti con spessori ineguali come le buste
- Documenti molto spiegazzati o arricciati
- Documenti piegati o danneggiati
- Documenti con carta da ricalco
- Documenti con carta patinata
- Fotografie (carta fotografica)
- Documenti stampati su carta perforata
- Documenti stampati su carta di forma irregolare (non quadrata o rettangolare)
- Documenti dotati di foto, foglietti adesivi o etichette
- Documenti con carta autocopiante
- Documenti con fogli mobili o con qualsiasi tipo di carta forata
- Documenti con fermagli o punti di cucitrice
- Documenti con inchiostro bagnato
- Tessuto, fogli metallici, fogli per proiettori
- Supporti lucidi o riflettenti
- Documenti che superano lo spessore del supporto consigliato

## Informazioni sul foglio di supporto per ricevute

---

- Utilizzare il foglio di supporto solo per le ricevute.
- Utilizzare l'applicazione BR-Receipts quando si utilizza il foglio di supporto per ricevute (vedere *Eseguire la scansione di ricevute utilizzando BR-Receipts (Windows®)* a pagina 88 o *Eseguire la scansione di ricevute utilizzando BR-Receipts (Macintosh)* a pagina 99).
- Se è più lunga, piegare a Z la ricevuta e inserirla nel foglio di supporto (vedere *Caricamento di una ricevuta* a pagina 37).
- Per evitare l'inzeppamento dei documenti, non caricare il foglio di supporto per ricevute capovolto. Per ulteriori informazioni, fare riferimento alle istruzioni riportate sul foglio di supporto stesso oppure vedere *Caricamento di documenti* a pagina 32.
- Per evitare l'inzeppamento dei documenti, non collocare contemporaneamente più documenti di piccole dimensioni nel foglio di supporto per ricevute. Inserire un solo documento alla volta nel foglio di supporto per ricevute.
- Non scrivere sul foglio di supporto per ricevute, poiché il testo scritto potrebbe comparire sulla ricevuta acquisita. Se il foglio di supporto per ricevute si sporca, pulirlo con un panno asciutto.
- Non lasciare ricevute nel foglio di supporto per lunghi periodi perché la stampa sulla ricevuta potrebbe macchiarlo.

## Ricevuta non utilizzabile

---

- Ricevute con fermagli o punti di cucitrice
- Ricevute con inchiostro bagnato

### **⚠ ATTENZIONE**

Per evitare di tagliarsi, non fare scorrere o sfregare la mano o le dita lungo il bordo del foglio di supporto per ricevute.

---

### **IMPORTANTE**

---

- Per evitare deformazioni, non collocare il foglio di supporto per ricevute alla luce diretta del sole o in luoghi soggetti a temperatura e umidità elevate. Non riporre il foglio di supporto per ricevute in orizzontale con un oggetto di grandi dimensioni sopra di esso.
  - Per evitare di danneggiare il foglio di supporto per ricevute, non piegarlo e non tirarlo. Se il foglio di supporto per ricevute subisce deterioramenti, potrebbe non essere più utilizzabile.
-

## Caricamento di documenti

L'alimentatore documenti può contenere fino a 20 pagine e i fogli vengono alimentati uno per volta. Utilizzare carta da 80 g/m<sup>2</sup> e smazzare sempre le pagine prima di inserirle nell'alimentatore documenti.

### IMPORTANTE

- NON tentare di estrarre il documento durante l'alimentazione.
- NON utilizzare carta arricciata, spiegazzata, piegata, strappata, su cui siano presenti graffette, fermagli, tracce di colla o di nastro adesivo.
- NON utilizzare cartoncino o tessuto.

## Impostare la macchina

- 1 Aprire il coperchio superiore (1) e spingere indietro il supporto ribaltabile relativo(2) finché non scatta in posizione.

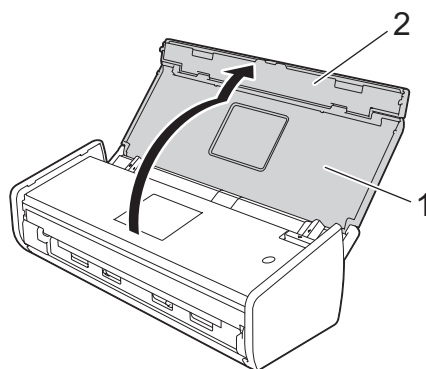

- 2 Sollevare i bracci di supporto documento (1).

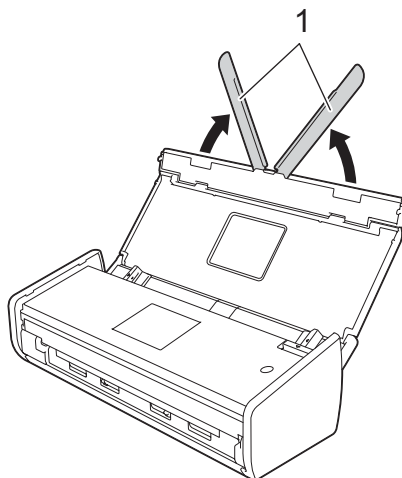

## Caricamento di documenti di formato standard

1

Accertarsi che i documenti scritti con inchiostro o su cui è presente liquido correttivo siano completamente asciutti.

- 1 Impostare la macchina (vedere *Impostare la macchina* a pagina 32).
- 2 Regolare le guide documento (1) per adattarle alla larghezza del documento.

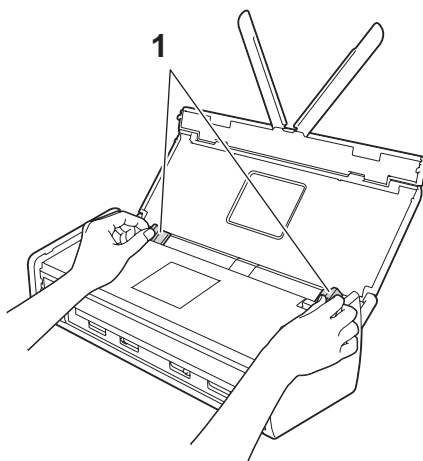

- 3 Smazzare più volte le pagine sia per il lato corto che per quello lungo.

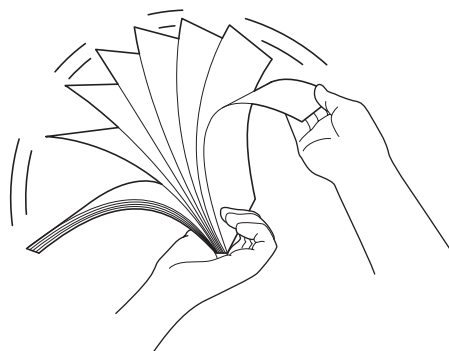

- 4 Allineare i bordi delle pagine.

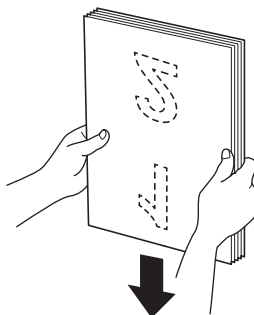

- 5 Posizionare le pagine in modo che i bordi iniziali siano allineati in modo leggermente angolato nella direzione di alimentazione.

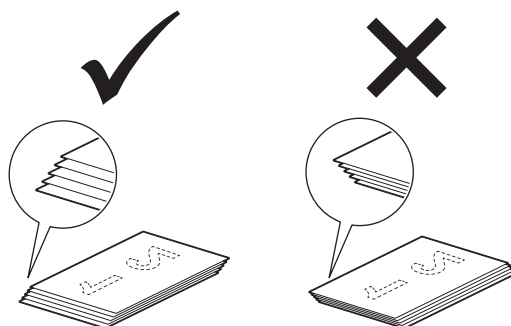

- 6 Inserire il documento nell'alimentatore documenti tra le guide **con la facciata stampata rivolta verso il basso dal margine superiore** finché non tocca la parte interna della macchina.

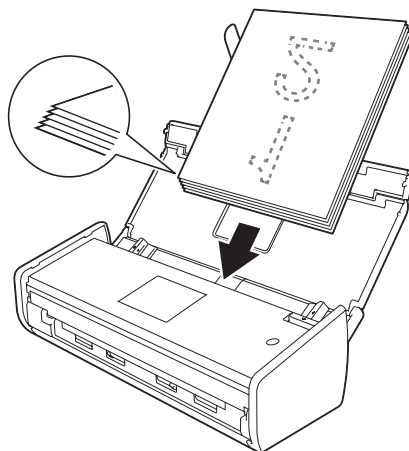

- 7 Assicurarsi che i bordi laterali del documento siano paralleli alle scanalature nel coperchio superiore, quindi regolare le guide per adattarle alla larghezza del documento.

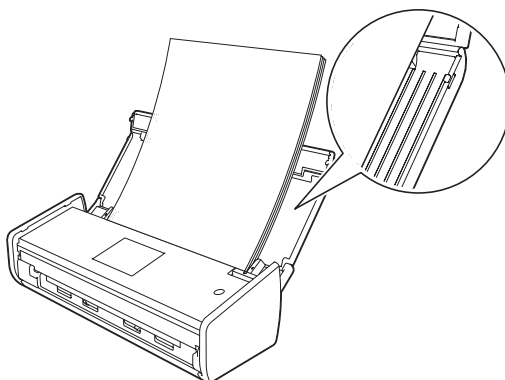

## Caricamento di biglietti da visita

Accertarsi che i documenti scritti con inchiostro o su cui è presente liquido correttivo siano completamente asciutti.

- 1 Impostare la macchina (vedere *Impostare la macchina* a pagina 32).
- 2 Regolare le guide documento (1) per adattarle alla larghezza del documento.

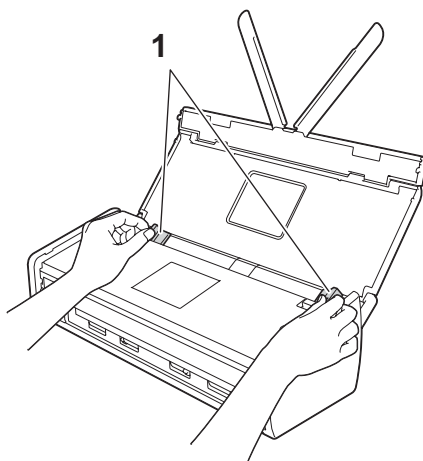

- 3 Inserire il documento nell'alimentatore documenti tra le guide **con la facciata stampata rivolta verso il basso e dal margine laterale** finché non tocca la parte interna della macchina.

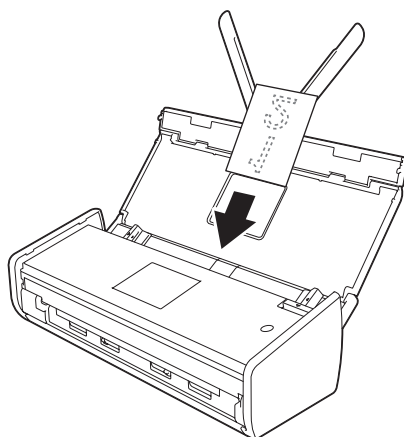

### NOTA

Non inserire un biglietto da visita nello slot per schede posto nella parte posteriore della macchina.

## Caricamento di documenti di lunghezza superiore al formato A4

1

Accertarsi che i documenti scritti con inchiostro o su cui è presente liquido correttivo siano completamente asciutti.

- 1 Impostare la macchina (vedere *Impostare la macchina* a pagina 32).
- 2 Regolare le guide documento (1) per adattarle alla larghezza del documento.

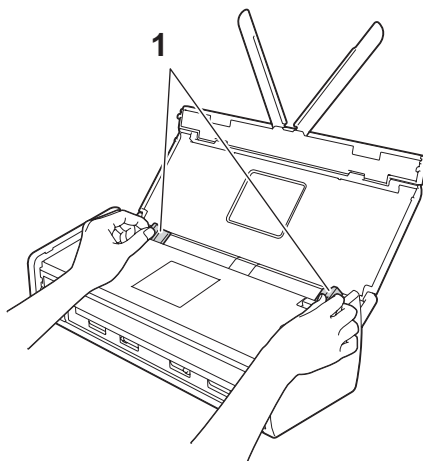

- 3 Inserire il documento nell'alimentatore documenti tra le guide **con la facciata stampata rivolta verso il basso e dal margine superiore** finché non tocca la parte interna della macchina.

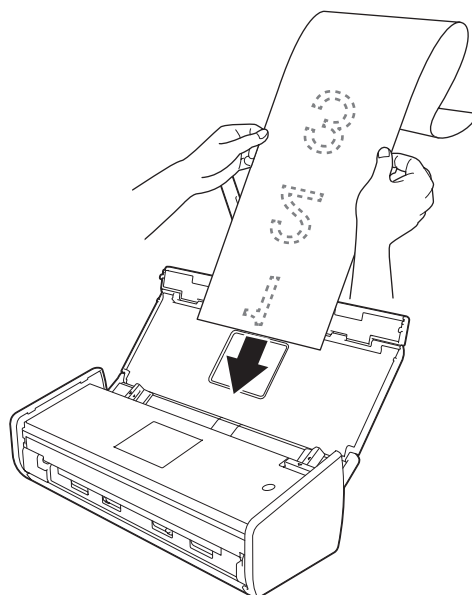

### NOTA

- Caricare un solo documento per volta.
- Se il documento è più lungo del coperchio superiore, sostenerlo con le mani.



## Caricamento di una ricevuta

1

Accertarsi che i documenti scritti con inchiostro o su cui è presente liquido correttivo siano completamente asciutti.

- 1 Impostare la macchina (vedere *Impostare la macchina* a pagina 32).
- 2 Inserire il documento nel foglio di supporto per ricevute.

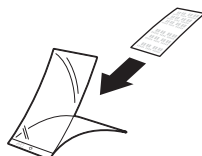

### NOTA

Inserire il documento al centro del foglio di supporto per ricevute e allineare la parte superiore del documento con la parte superiore del foglio di supporto.

- 3 Regolare le guide documento (1) per adattarle alla larghezza del foglio di supporto per ricevute.

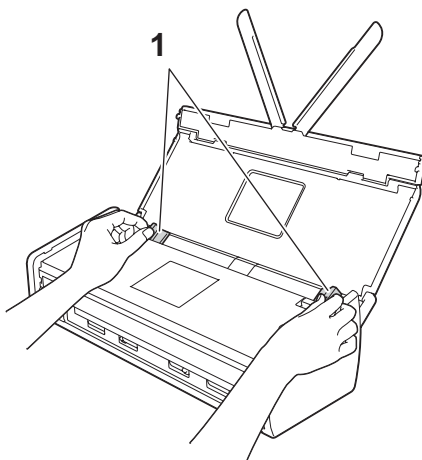

- 4 Inserire il foglio di supporto per ricevute nell'alimentatore documenti tra le guide finché non tocca la parte interna dell'apparecchio.

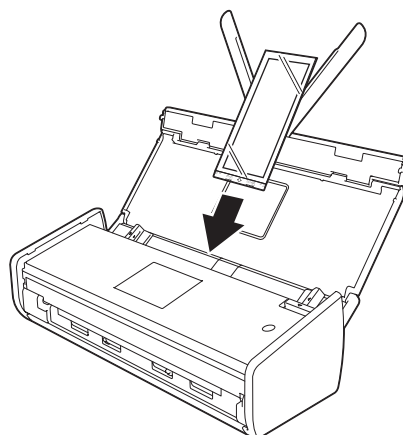

## NOTA

- Se è più lunga, piegare a Z la ricevuta e inserirla nel foglio di supporto.

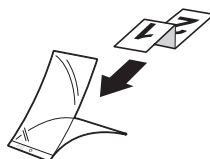

- Quando si acquisisce il foglio di supporto per ricevute, la sezione di 30 mm ricoperta di colla sul bordo iniziale del foglio verrà eliminata automaticamente solo se si utilizza BR-Receipts (vedere *Eseguire la scansione di ricevute utilizzando BR-Receipts (Windows®)* a pagina 88 o *Eseguire la scansione di ricevute utilizzando BR-Receipts (Macintosh)* a pagina 99).

## Caricamento di una scheda in plastica

1

- 1 Chiudere il coperchio superiore se è aperto.
- 2 Regolare la guida dello slot per schede (1) posta nella parte posteriore della macchina per adattarla alla larghezza della scheda in plastica.

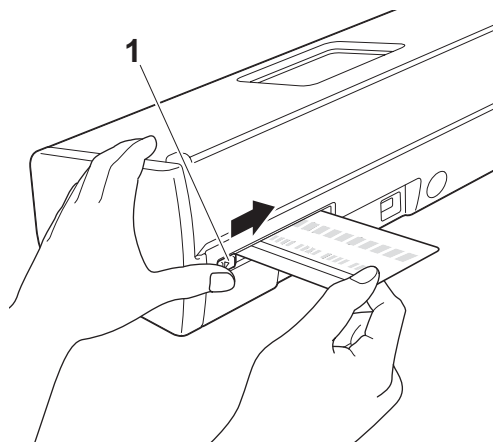

- 3 Inserire la scheda in plastica nell'apposita scheda (1). La carta verrà alimentata nella macchina.

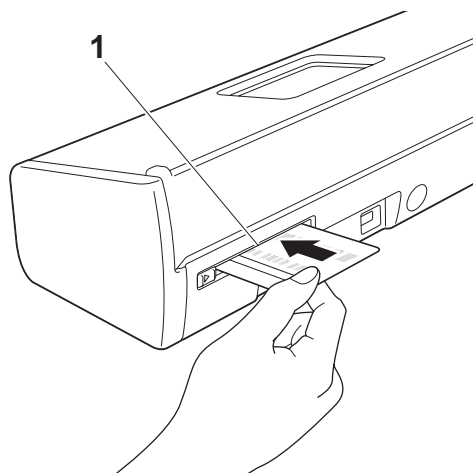

### NOTA

- Se la scheda in plastica presenta caratteri in rilievo, inserirla nello slot con il lato in rilievo rivolto verso il basso.
- Se la scheda in plastica non viene alimentata nella macchina, estrarla e caricarla nell'ADF (vedere *Caricamento di biglietti da visita* a pagina 35).

## Prima di eseguire la scansione

Prima di eseguire la scansione, verificare quanto segue:

- Accertarsi di avere installato il software Brother (MFL-Pro Suite) seguendo le istruzioni riportate nella Guida di installazione rapida.
- Accertarsi che il cavo di interfaccia sia collegato saldamente.

## Prima della scansione in rete

### Licenza di rete (Windows®)

2



Questo prodotto include una licenza computer per un massimo di 2 utenti.

La licenza supporta l'installazione del software MFL-Pro Suite che include Nuance™ PaperPort™ 12SE su un massimo di 2 computer sulla rete.

Se si desidera utilizzare più di 2 computer con Nuance™ PaperPort™ 12SE installato, acquistare il pacchetto Brother NL-5, ovvero un pacchetto con contratto di licenza per più computer, per un massimo di 5 utenti aggiuntivi. Per acquistare il pacchetto NL-5, contattare il proprio distributore Brother.

### Configurare la scansione in rete per Windows®

Se la macchina è stata sostituita, per cui è diversa da quella registrata sul computer durante l'installazione del software MFL-Pro Suite, attenersi alla procedura seguente.

- 1 (Windows® XP)  
Fare clic sul pulsante **Start**, quindi scegliere **Pannello di controllo, Stampanti e altro hardware, Scanner e fotocamere digitali** (oppure **Pannello di controllo, Scanner e fotocamere digitali**).  
(Windows Vista®)  
  
Fare clic sul pulsante , quindi scegliere **Pannello di controllo, Hardware e suoni** e infine **Scanner e fotocamere digitali**.  
(Windows® 7)  
  
Fare clic sul pulsante , quindi scegliere **Tutti i programmi, Brother, ADS-XXXXX** (dove XXXXX rappresenta il nome del modello), **Impostazioni scanner**, quindi fare clic su **Scanner e fotocamere digitali**.  
(Windows® 8)  
  
Fare clic su  (**Brother Utilities**), quindi fare clic sull'elenco a discesa e selezionare il nome del modello (se non è già selezionato). Fare clic su **SCANSIONE** sulla barra di navigazione sinistra, quindi scegliere **Scanner e fotocamere digitali**.
- 2 Effettuare una delle seguenti operazioni:
  - (Windows® XP)  
Fare clic con il pulsante destro del mouse sull'icona dello scanner e scegliere **Proprietà**.  
Viene visualizzata la finestra di dialogo delle proprietà dello scanner di rete.
  - Windows Vista®, Windows® 7 e Windows® 8  
Fare clic sul pulsante **Proprietà**.

Prima di eseguire la scansione

## NOTA

(Windows Vista®, Windows® 7 e Windows® 8)

Quando viene visualizzata la schermata **Controllo dell'account utente**, procedere come segue:

- Per gli utenti che dispongono di diritti di amministratore: Scegliere **Continua** o **Sì**.

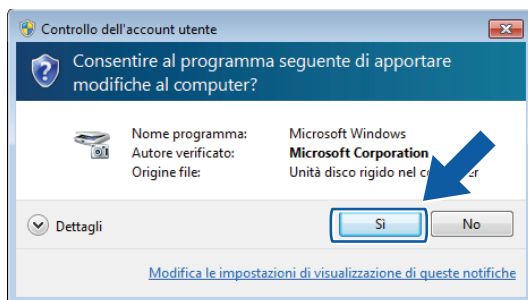

- Per gli utenti che non dispongono di diritti di amministratore: Immettere la password di amministratore e scegliere **OK** o **Sì**.

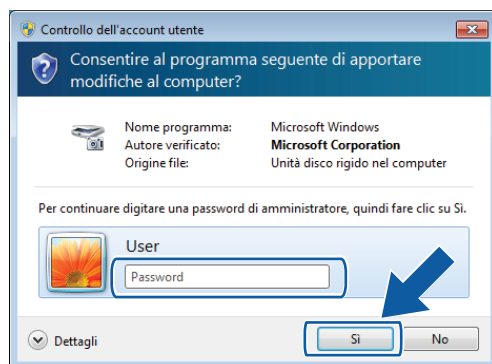

Prima di eseguire la scansione

- 3 Fare clic sulla scheda **Impostazione di Rete** e scegliere il metodo di connessione appropriato.

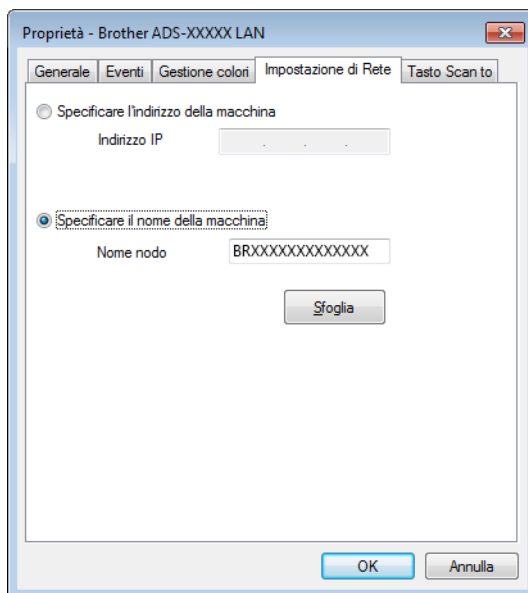

### Specificare la macchina specificando l'indirizzo

Immettere l'indirizzo IP della macchina in **Indirizzo IP**, quindi scegliere **Applica** o **OK**.

### Specificare la macchina specificando il nome

- 1 Immettere il nome del nodo della macchina in **Nome nodo** oppure scegliere **Sfogli** e selezionare la macchina che si desidera utilizzare.
- 2 Fare clic su **OK**.

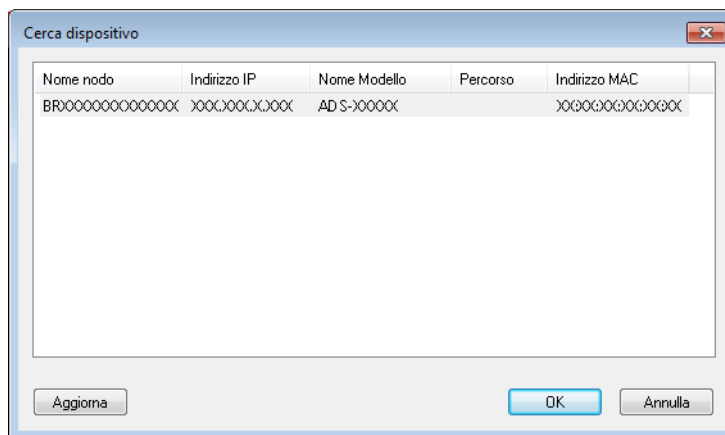

- 4 Fare clic sulla scheda **Tasto Scan to** e immettere il nome del computer nel campo **Nome Display**. Nell'elenco a discesa **Destinazione di Disp. Scan.verso rete** nella scheda **Scansione** di Gestione pagina Web (solo ADS-1100W) (vedere *Salvare i documenti acquisiti nel computer* a pagina 123) o sul display LCD della macchina (solo ADS-1600W) viene visualizzato il nome immesso. L'impostazione predefinita è il nome del computer in uso. È possibile immettere qualsiasi nome.

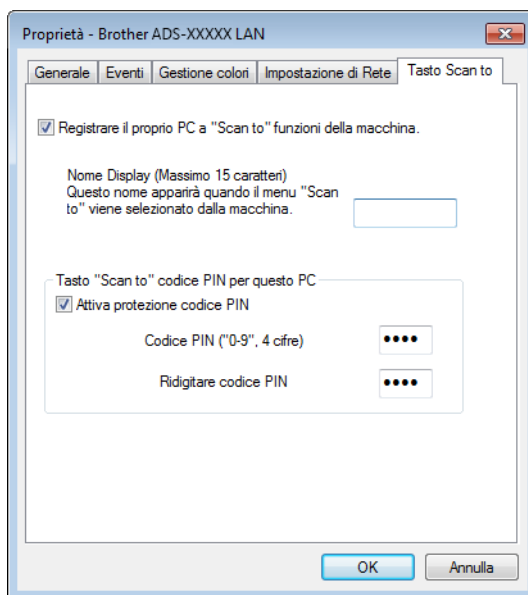

- 5 Per evitare di ricevere documenti non desiderati, immettere un codice PIN di 4 cifre nel campo **Codice PIN** e nel campo **Ridigitare codice PIN**. (solo ADS-1600W)  
Per inviare dati a un computer protetto da un codice PIN, sul display LCD viene richiesta l'immissione del codice PIN prima di poter acquisire il documento e di poterlo inviare al computer.

## Configurazione della scansione in rete per Macintosh

Per eseguire una scansione dalla macchina alla rete, è necessario scegliere la macchina connessa in rete nell'applicazione Device Selector nell'elenco a discesa **Modello** nella schermata principale di ControlCenter2. Se il software MFL-Pro Suite è già stato installato seguendo le istruzioni relative all'installazione di rete nella Guida di installazione rapida, questa selezione dovrebbe essere già stata eseguita.

Per utilizzare la macchina come scanner di rete, è necessario configurarla con un indirizzo TCP/IP. È possibile configurare o modificare le impostazioni dell'indirizzo dal pannello dei comandi.



Prima di eseguire la scansione

- 1 Fare clic sull'icona  (ControlCenter2) nel Dock. Viene visualizzata la finestra di **ControlCenter2**.



- 2 Selezionare **Altri** dall'elenco a discesa **Modello**. Viene visualizzata la finestra **Device Selector**.

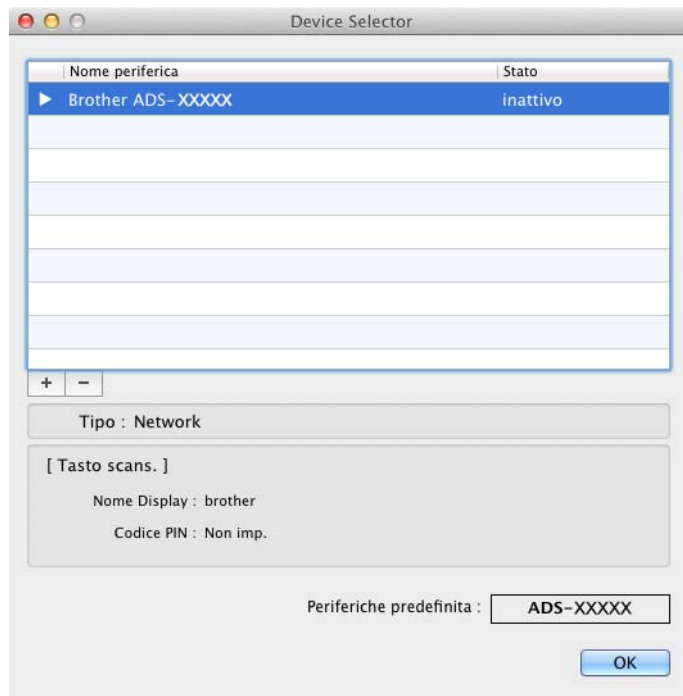

- 3 Fare clic sul pulsante +. Viene visualizzata la finestra dell'impostazione.

Prima di eseguire la scansione

- 4 Selezionare la macchina dall'elenco e scegliere **Aggiungi**.

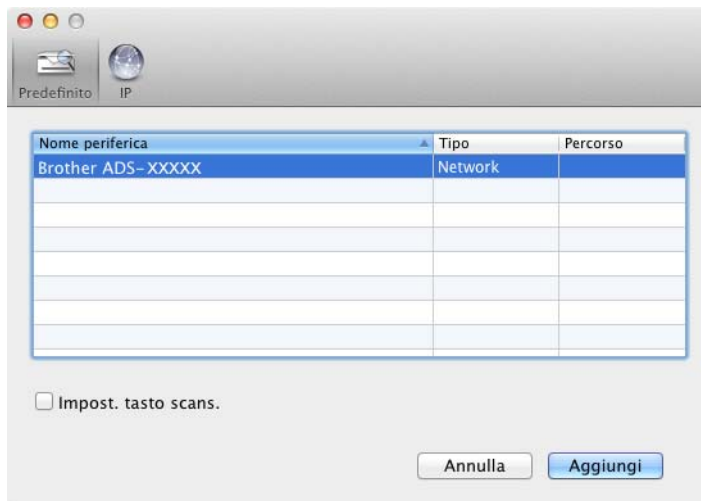

## NOTA

È anche possibile selezionare la macchina immettendo l'indirizzo IP. Fare clic su **IP** e specificare la macchina immettendo l'indirizzo IP. Per modificare l'indirizzo IP di una macchina esistente sulla rete, immettere il nuovo indirizzo IP.

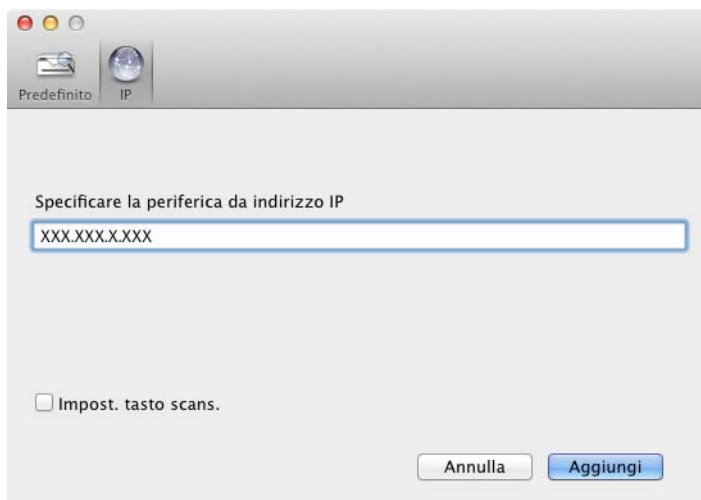

- 5 Fare clic su **Aggiungi**.

## NOTA

Fare clic sulla casella di controllo per **Impost. tasto scans.** e configurare quanto segue:

- Per Scan to PC (connessione di rete) (solo ADS-1100W) o per la scansione dal pannello dei comandi della macchina (solo ADS-1600W), fare clic sulla casella di controllo **Registrare il computer con le funzioni "Scansione su" sulla periferica**. Immettere il nome che si desidera venga visualizzato nell'elenco a discesa **Destinazione** in **Disp. Scan.verso rete** nella scheda **Scansione** in Gestione pagina Web (solo ADS-1100W) (vedere *Salvare i documenti acquisiti nel computer* a pagina 123) o sul display LCD della macchina (solo ADS-1600W). È possibile utilizzare un massimo di 15 caratteri.
- Per evitare di ricevere documenti non desiderati, impostare un codice PIN di 4 cifre. Immettere il codice PIN nei campi **Codice PIN** e **Verifica**.

(solo ADS-1600W)

Per inviare dati a un computer protetto da un codice PIN, sul display LCD viene richiesta l'immissione del codice PIN prima di poter acquisire il documento e di poterlo inviare ai computer.

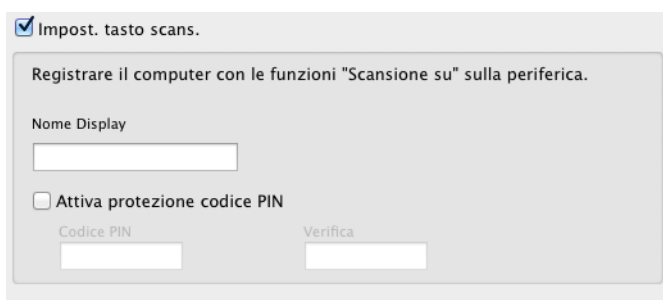

## Avviare l'utilità BRAdmin (Windows®)

Se è installato BRAdmin Light o BRAdmin Professional 3, il pulsante **BRAdmin** consente di aprire l'utilità BRAdmin Light o BRAdmin Professional 3.

L'utilità BRAdmin Light è progettata per una configurazione iniziale dei dispositivi Brother connessi in rete. Può anche essere utilizzata per cercare i prodotti Brother in un ambiente TCP/IP, visualizzare lo stato e configurare impostazioni di base della rete, come l'indirizzo IP. Per informazioni sull'installazione di BRAdmin Light dal DVD-ROM in dotazione, vedere la Guida dell'utente in rete.

Se sono necessarie funzioni più avanzate per la gestione della macchina, utilizzare la versione più recente dell'utilità BRAdmin Professional 3 disponibile per il download all'indirizzo <http://solutions.brother.com/>



- 1 Fare clic sull'icona  (ControlCenter4) sulla barra delle applicazioni e selezionare **Apri** dal menu. Viene visualizzata la finestra di **ControlCenter4**.
- 2 Selezionare la scheda **Impostazioni dispositivo**.
- 3 Fare clic su **BRAdmin**. Viene visualizzata la finestra di dialogo dell'utilità BRAdmin Light o BRAdmin Professional 3.

## NOTA

Se è stato installato sia BRAdmin Light che BRAdmin Professional, ControlCenter4 avvierà BRAdmin Professional 3.

## Modificare l'interfaccia utente di ControlCenter4 (Windows®)

ControlCenter4 è un'utilità software che consente di accedere in modo rapido e semplice alle applicazioni utilizzate più di frequente. Utilizzando ControlCenter4 non è più necessario avviare manualmente determinate applicazioni.

ControlCenter4 consente di controllare le impostazioni per  1,  2 (se utilizzato per la funzione Scan to PC con una connessione di rete solo per ADS-1100W),  (per ADS-1100W) o per il pulsante **SU PC** (per ADS-1600W) nella macchina Brother. Per informazioni sulla configurazione delle impostazioni per

 1,  2 (se utilizzato per la funzione Scan to PC con una connessione di rete solo per ADS-1100W),

 (per ADS-1100W) o il pulsante **SU PC** (per ADS-1600W) sulla macchina, vedere *Modificare le impostazioni di Scan to PC (Windows®)* a pagina 138.

ControlCenter4 presenta due modalità di funzionamento: **Modalità Base** e **Modalità Avanzata**. È possibile cambiare modalità in qualsiasi momento.

### ■ Modalità Base

Consente di accedere facilmente alle funzioni principali della macchina. È possibile utilizzare le funzioni in modo intuitivo senza il bisogno di alcuna impostazione.

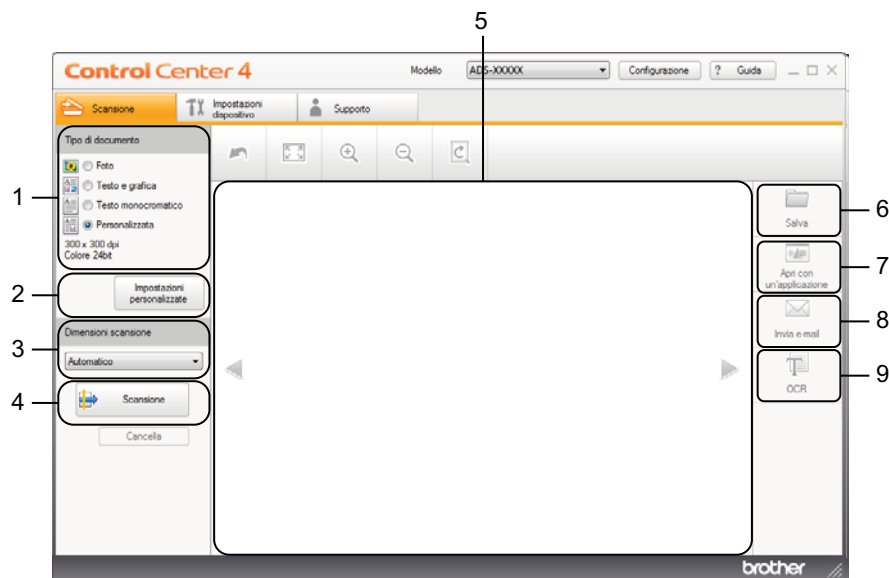

#### 1 Tipo di documento

Consente di selezionare un tipo di documento.

#### 2 Impostazioni personalizzate

Consente di configurare le impostazioni di scansione.

### 3 Dimensioni scansione

Consente di selezionare le dimensioni di scansione.

### 4 Scansione

Consente di avviare la scansione.

### 5 Visualizzatore immagini

Visualizza l'immagine acquisita tramite scansione.

### 6 Salva

Consente di salvare l'immagine acquisita in una cartella sul disco rigido, in uno dei tipi di file indicati nel relativo elenco.

### 7 Apri con un'applicazione

Consente di eseguire la scansione di un'immagine direttamente nell'applicazione grafica per l'elaborazione delle immagini.

### 8 Invia e-mail

Consente di eseguire la scansione di un documento direttamente nell'applicazione e-mail predefinita.

### 9 OCR

Consente di eseguire la scansione di un documento e di convertirlo in testo.

## ■ Modalità Avanzata

Consente di controllare le funzioni della macchina in modo più dettagliato. È anche possibile personalizzare azioni di scansione con un solo pulsante per soddisfare esigenze di scansione particolari.

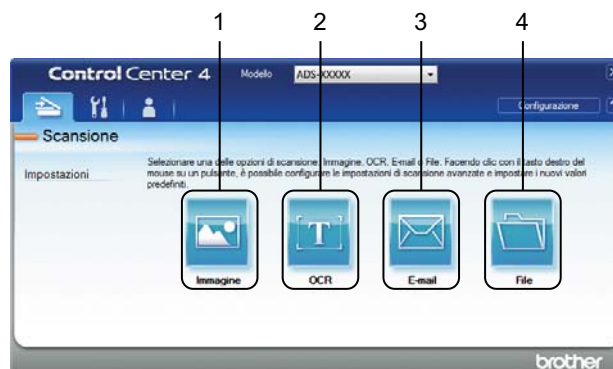

### 1 Immagine

Consente di eseguire la scansione di un documento direttamente in un'applicazione per la visualizzazione/modifica di immagini.

### 2 OCR

Consente di eseguire la scansione di un documento e di convertirlo in testo.

### 3 E-mail

Consente di eseguire la scansione di un documento direttamente nell'applicazione e-mail predefinita.

### 4 File

Consente di salvare l'immagine acquisita in una cartella sul disco rigido, in uno dei tipi di file indicati nel relativo elenco.

Eseguire la scansione dal computer

Per modificare la modalità di funzionamento, attenersi alla seguente procedura.

- 1 Fare clic sull'icona **ccu** (ControlCenter4) sulla barra delle applicazioni e selezionare **Apri** dal menu. Viene visualizzata la finestra di **ControlCenter4**.

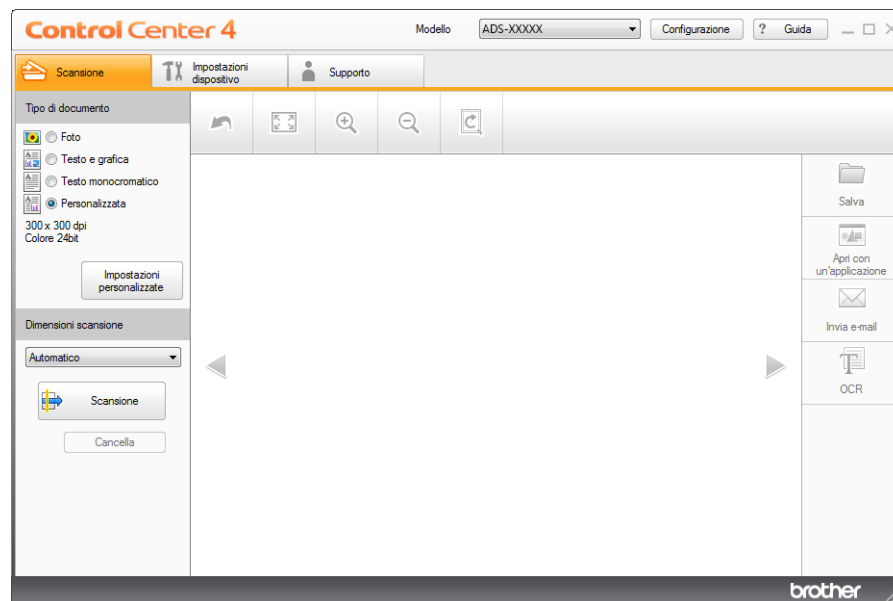

## NOTA

Se l'icona **ccu** non viene visualizzata sulla barra delle applicazioni, effettuare una delle seguenti operazioni:

- (Utenti di Windows<sup>®</sup> XP, Windows Vista<sup>®</sup> e Windows<sup>®</sup> 7)

Fare clic su  (**Start**), **Tutti i programmi**, **Brother**, **ADS-XXXXX** (dove XXXXX rappresenta il nome del modello), quindi scegliere **ControlCenter4**.

- (Utenti di Windows<sup>®</sup> 8)

Fare clic su  (**Brother Utilities**), quindi fare clic sull'elenco a discesa e selezionare il nome del modello (se non è già selezionato). Fare clic su **SCANSIONE** sulla barra di navigazione sinistra, quindi scegliere **ControlCenter4**.

- 2 Fare clic su **Configurazione** e selezionare **Selezione modalità**.

- 3 Selezionare **Modalità Base** o **Modalità Avanzata** nella finestra di dialogo relativa.

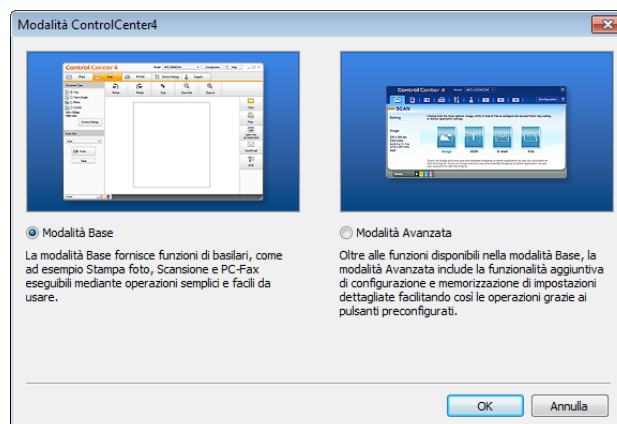







## Eseguire la scansione utilizzando ControlCenter4 in Modalità Base (Windows®)

Sono disponibili quattro opzioni di scansione: **Salva**, **Apri con un'applicazione**, **Invia e-mail** e **OCR**.

Nella presente sezione viene presentata brevemente la funzione della scheda **Scansione**. Per ulteriori informazioni su ciascuna funzione, fare clic su **?** (**Guida**).

### Scansione di base



---

- 1 Configurare le impostazioni nell'area di configurazione della scansione con PC.
- 2 Fare clic su  (**Scansione**).
- 3 Controllare e modificare, se necessario, l'immagine acquisita tramite il visualizzatore immagini.
- 4 Fare clic su  (**Salva**),  (**Apri con un'applicazione**),  (**Invia e-mail**) o  (**OCR**).
- 5 Effettuare una delle seguenti operazioni:
  - Per  (**Salva**)  
Selezionare la **Cartella di destinazione** e definire altre impostazioni. Fare clic su **OK**.  
L'immagine viene salvata nella cartella selezionata.
  - Per  (**Apri con un'applicazione**)  
Selezionare l'applicazione dall'elenco a discesa e fare clic su **OK**.  
L'immagine viene visualizzata nell'applicazione selezionata.

### NOTA

---

Se nel computer è installata l'applicazione Evernote, è possibile selezionare Evernote dall'elenco a discesa e fare clic su **OK** per caricare i dati acquisiti direttamente in Evernote.

- Per  (**Invia e-mail**)  
Configurare le impostazioni relative ai file allegati e fare clic su **OK**.  
Viene aperta l'applicazione e-mail predefinita e l'immagine risulterà allegata a un nuovo messaggio.
- Per  (**OCR**)  
Configurare le impostazioni OCR e fare clic su **OK**.  
L'applicazione scelta si aprirà con i dati di testo convertiti.

### Eseguire la scansione di schede in plastica

---

- 1 Caricare una scheda in plastica (vedere *Caricamento di una scheda in plastica* a pagina 39).

### NOTA

---

Caricare una sola scheda in plastica per volta.

Eseguire la scansione dal computer

- 2 Fare clic sull'icona  (ControlCenter4) sulla barra delle applicazioni e selezionare **Apri** dal menu. Viene visualizzata la finestra di **ControlCenter4**.
- 3 Selezionare la scheda **Scansione**.

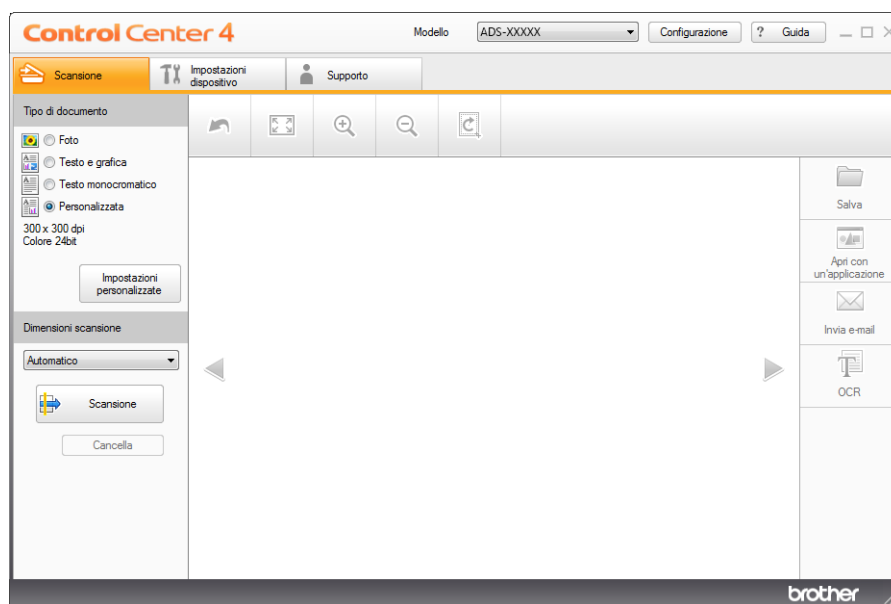

- 4 Selezionare **Personalizzata** nell'opzione **Tipo di documento** e fare clic sul pulsante **Impostazioni personalizzate**. Viene visualizzata la finestra di dialogo **Impostazioni di scansione personalizzate**.

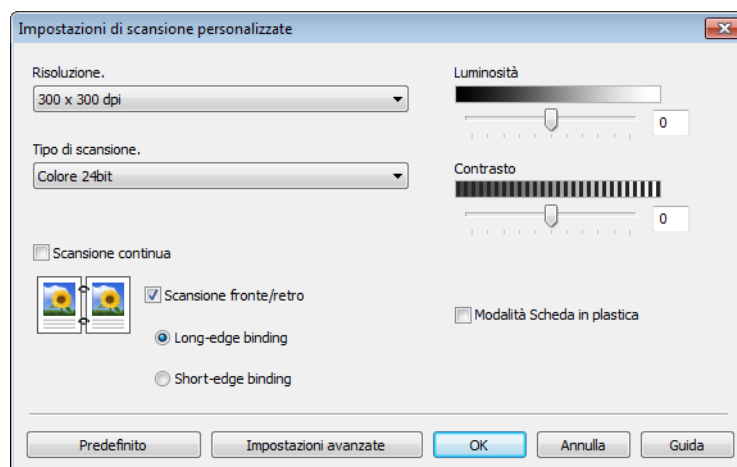





- 5 Selezionare la casella di controllo **Modalità Scheda in plastica**.
- 6 Se necessario, configurare altre impostazioni (vedere *Modificare le impostazioni di scansione (ControlCenter4) (Windows®)* a pagina 63).
- 7 Fare clic su **OK**.



- 8 Fare clic sul pulsante  (**Scansione**). Viene avviata la scansione e al termine verrà visualizzata la finestra di dialogo **Scansione completata** in cui sarà indicato il numero di pagine acquisite. L'immagine acquisita viene visualizzata nel visualizzatore immagini.

## NOTA

Se la finestra di dialogo **Scansione completata** non viene visualizzata e si desidera visualizzare il numero di pagine acquisite, selezionare la casella di controllo **Visualizza risultati di scansione**.

- 9 Effettuare una delle seguenti operazioni:
  - Fare clic sul pulsante  (**Salva**) per salvare i dati acquisiti. Vedere *Scansione di base* a pagina 51.
  - Fare clic sul pulsante  (**Apri con un'applicazione**) per aprire i dati acquisiti in un'altra applicazione. Vedere *Scansione di base* a pagina 51.
  - Fare clic sul pulsante  (**Invia e-mail**) per allegare i dati acquisiti a un messaggio e-mail. Vedere *Scansione di base* a pagina 51.
  - Fare clic sul pulsante  (**OCR**) per eseguire la scansione direttamente su un file di testo modificabile. Vedere *Scansione di base* a pagina 51.

## NOTA

La **Modalità Scheda in plastica** utilizza automaticamente queste impostazioni:

**Risoluzione:** 600 x 600 dpi

**Dimensioni scansione:** 2 in 1 (Automatico)

**Scansione fronte/retro:** Sì (**Short-edge binding**)

**Raddrizzamento automatico:** Sì

**Rotazione automatica immagine:** No

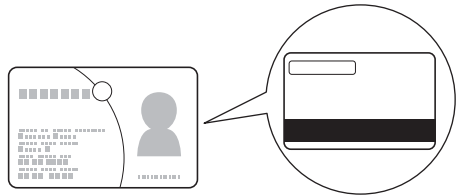
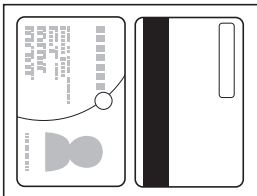
Layout originale	Risultato scansione
	

## Eseguire la scansione su un file di Office

La macchina è in grado di convertire i dati acquisiti in un file di Microsoft® Word o di Microsoft® PowerPoint®. Per utilizzare questa funzionalità, è necessario che la macchina Brother sia connessa a una rete che abbia accesso a Internet attraverso una connessione Wireless.

- 1 Caricare il documento (vedere *Caricamento di documenti di formato standard* a pagina 33).

Eseguire la scansione dal computer

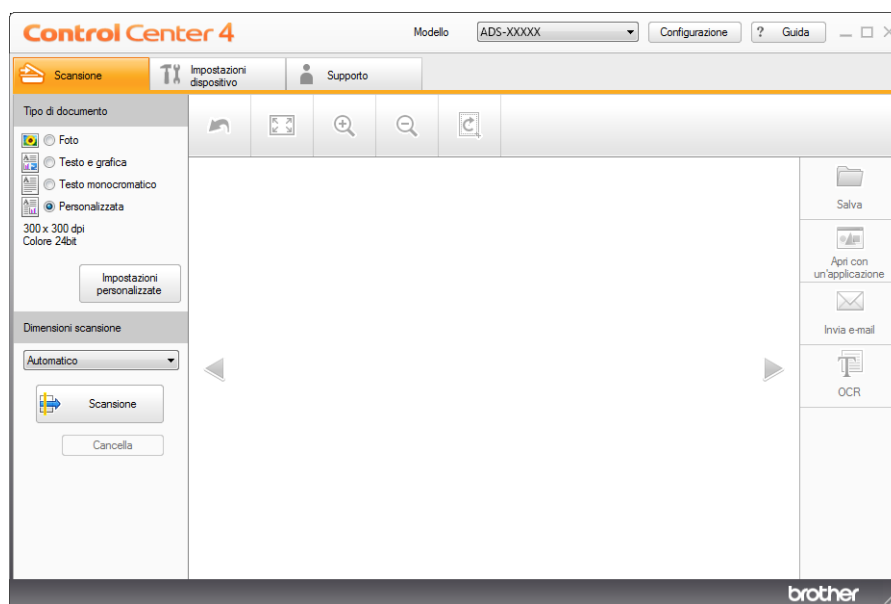

- 2 Fare clic sull'icona  (ControlCenter4) sulla barra delle applicazioni e selezionare **Apri** dal menu. Viene visualizzata la finestra di **ControlCenter4**.
- 3 Selezionare la scheda **Scansione**.



- 4 Selezionare il tipo di documento.
- 5 Se necessario, modificare le dimensioni del documento.
- 6 Se necessario, configurare altre impostazioni (vedere *Modificare le impostazioni di scansione (ControlCenter4) (Windows®)* a pagina 63).
- 7 Fare clic sul pulsante  (**Scansione**). Viene avviata la scansione e al termine verrà visualizzata la finestra di dialogo **Scansione completata** in cui sarà indicato il numero di pagine acquisite. L'immagine acquisita viene visualizzata nel visualizzatore immagini.

## NOTA

Se la finestra di dialogo **Scansione completata** non viene visualizzata e si desidera visualizzare il numero di pagine acquisite, selezionare la casella di controllo **Visualizza risultati di scansione**.

- 8 Fare clic su  (**Salva**) o  (**Invia e-mail**). Viene visualizzata la finestra di dialogo delle impostazioni.
- 9 Fare clic sull'elenco a discesa **Tipo di file**, quindi selezionare l'opzione **Microsoft Office Word (\*.docx)** o **Microsoft Office PowerPoint (\*.pptx)**.
- 10 Fare clic su **OK**. Se viene visualizzata una finestra di messaggio relativa alla connessione Internet, leggere le informazioni e fare clic su **OK**.

## Eseguire la scansione di biglietti da visita

- 1 Caricare il documento (vedere *Caricamento di biglietti da visita* a pagina 35).
- 2 Fare clic sull'icona  (ControlCenter4) sulla barra delle applicazioni e selezionare **Apri** dal menu. Viene visualizzata la finestra di **ControlCenter4**.
- 3 Selezionare la scheda **Scansione**.

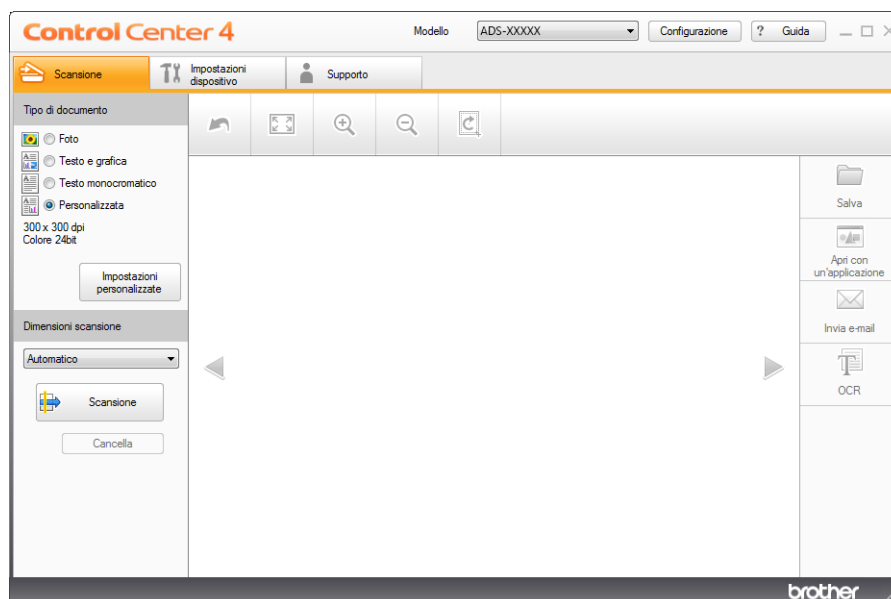

- 4 Selezionare il tipo di documento.
- 5 Selezionare **Business Card** nell'elenco a discesa **Dimensioni scansione**.
- 6 Se necessario, configurare altre impostazioni (vedere *Modificare le impostazioni di scansione (ControlCenter4) (Windows®)* a pagina 63).
- 7 Fare clic sul pulsante  (**Scansione**). Viene avviata la scansione e al termine verrà visualizzata la finestra di dialogo **Scansione completata** in cui sarà indicato il numero di pagine acquisite. L'immagine acquisita viene visualizzata nel visualizzatore immagini.

### NOTA

Se la finestra di dialogo **Scansione completata** non viene visualizzata e si desidera visualizzare il numero di pagine acquisite, selezionare la casella di controllo **Visualizza risultati di scansione**.

- 8 Fare clic su  (**Apri con un'applicazione**) Viene visualizzata la finestra di dialogo **Apri con un'applicazione**.
- 9 Selezionare **BizCard MFC Application** nell'elenco a discesa **Applicazione di destinazione** e scegliere **OK**. I dati acquisiti verranno aperti nell'applicazione BizCard 6.
- 10 Modificare e salvare i dati acquisiti utilizzando BizCard 6.





## Eseguire la scansione utilizzando ControlCenter4 in Modalità Avanzata (Windows®)

Sono disponibili quattro opzioni di scansione: **Immagine**, **OCR**, **E-mail** e **File**.

Nella presente sezione viene presentata brevemente la funzione della scheda **Scansione**. Per ulteriori informazioni su ciascuna funzione, fare clic su  (**Guida**).

### Scansione di base



---

- 1 Selezionare la scheda **Scansione**.
- 2 Fare clic su  (**Immagine**),  (**OCR**),  (**E-mail**) o  (**File**). Viene visualizzata la finestra di dialogo delle impostazioni di scansione.
- 3 Effettuare una delle seguenti operazioni:
  - Per  (**Immagine**)  
Selezionare l'applicazione dall'elenco a discesa e fare clic su **Scansione**.  
L'immagine viene visualizzata nell'applicazione selezionata.

### NOTA





---

Se nel computer è installata l'applicazione Evernote, è possibile selezionare Evernote dall'elenco a discesa e fare clic su **OK** per caricare i dati acquisiti direttamente in Evernote.

- Per  (**OCR**)  
Configurare le impostazioni OCR e fare clic su **Scansione**.  
L'applicazione scelta si aprirà con i dati di testo convertiti.
- Per  (**E-mail**)  
Configurare le impostazioni relative ai file allegati e fare clic su **Scansione**.  
Viene aperta l'applicazione e-mail predefinita e l'immagine risulterà allegata a un nuovo messaggio.
- Per  (**File**)  
Selezionare la **Cartella di destinazione** e definire altre impostazioni. Fare clic su **Scansione**.  
L'immagine viene salvata nella cartella selezionata.

### Modificare le impostazioni predefinite di ogni pulsante

---

È possibile modificare le impostazioni predefinite dei pulsanti  (**Immagine**),  (**OCR**),  (**E-mail**) e  (**File**).

- 1 Fare clic con il pulsante destro del mouse sul pulsante che si desidera configurare e fare clic su **Impostazioni pulsante**. Viene visualizzata la finestra di dialogo delle impostazioni.
- 2 Modificare le impostazioni per **Tipo di file**, **Risoluzione**, **Tipo di scansione**, **Dimensioni documento**, **Luminosità**, **Contrasto**, **Scansione continua** e **Scansione fronte/retro** in base alle diverse esigenze.
- 3 Fare clic su **OK**. Le nuove impostazioni saranno utilizzate come impostazioni predefinite.

## Eseguire la scansione di schede in plastica





- 1 Caricare una scheda in plastica (vedere *Caricamento di una scheda in plastica* a pagina 39).

### NOTA

Caricare una sola scheda in plastica per volta.

- 2 Fare clic sull'icona  (ControlCenter4) sulla barra delle applicazioni e selezionare **Apri** dal menu. Viene visualizzata la finestra di **ControlCenter4**.
- 3 Selezionare la scheda **Scansione**.



- 4 Fare clic sul pulsante che si desidera utilizzare ( (Immagine),  (OCR),  (E-mail) o  (File)). Viene visualizzata la finestra di dialogo delle impostazioni (nell'esempio seguente viene utilizzata l'impostazione **Immagine**).

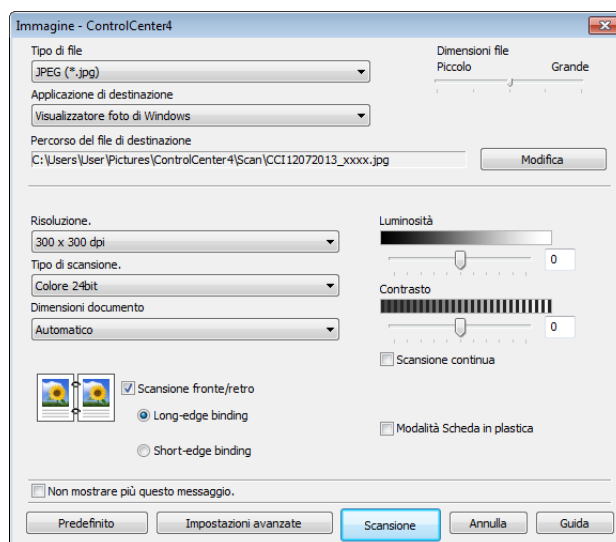

- 5 Selezionare la casella di controllo **Modalità Scheda in plastica**.

Eseguire la scansione dal computer

- 6 Se necessario, modificare altre impostazioni (vedere *Modificare le impostazioni di scansione (ControlCenter4) (Windows®)* a pagina 63).
- 7 Fare clic sul pulsante **Scansione**.  
Viene avviata la scansione.

## NOTA

- Selezionare la casella di controllo **Non mostrare più questo messaggio**, per non visualizzare più la finestra di dialogo delle impostazioni.

- La **Modalità Scheda in plastica** utilizza automaticamente queste impostazioni:

**Risoluzione: 600 x 600 dpi**

**Dimensioni documento: 2 in 1 (Auto)**

**Scansione fronte/retro: Sì (Short-edge binding)**

**Raddrizzamento automatico: Sì**

**Rotazione automatica immagine: No**

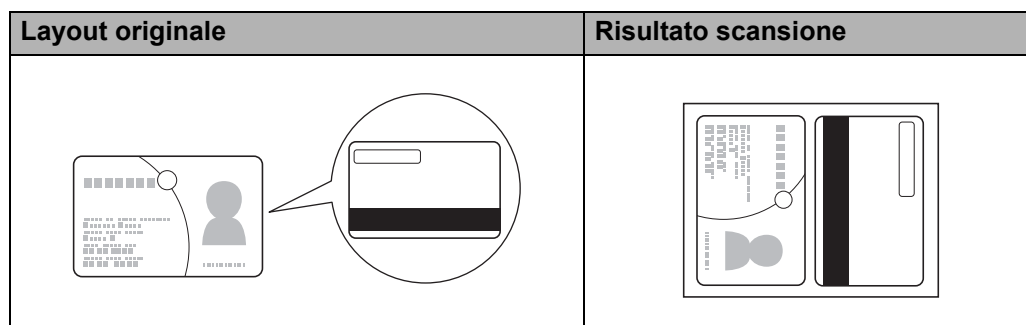

## Eseguire la scansione su un file di Office



La macchina è in grado di convertire i dati acquisiti in un file di Microsoft® Word o di Microsoft® PowerPoint®. Per utilizzare questa funzionalità, è necessario che la macchina Brother sia connessa a una rete che abbia accesso a Internet attraverso una connessione Wireless.

- 1 Caricare il documento (vedere *Caricamento di documenti di formato standard* a pagina 33).
- 2 Fare clic sull'icona  (ControlCenter4) sulla barra delle applicazioni e selezionare **Apri** dal menu. Viene visualizzata la finestra di **ControlCenter4**.

Eseguire la scansione dal computer

- 3 Selezionare la scheda **Scansione**.



- 4 Fare clic su  (**E-mail**) o  (**File**). Viene visualizzata la finestra di dialogo delle impostazioni (nell'esempio seguente viene utilizzata l'impostazione **E-mail**).

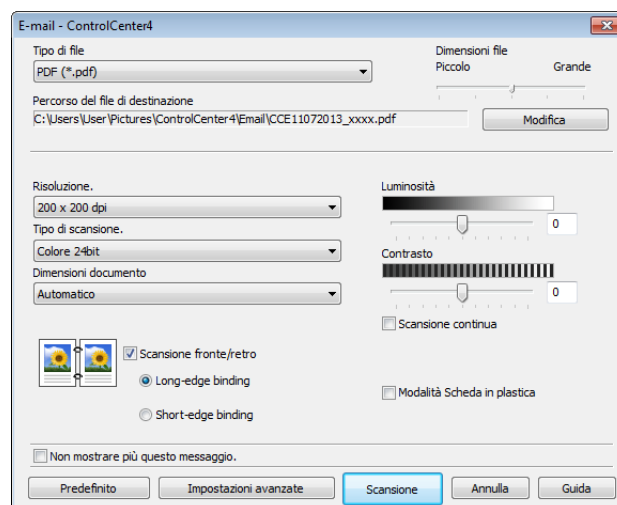

- 5 Fare clic sull'elenco a discesa **Tipo di file**, quindi selezionare l'opzione **Microsoft Office Word (\*.docx)** o **Microsoft Office PowerPoint (\*.pptx)**.
- 6 Se necessario, modificare altre impostazioni (vedere *Modificare le impostazioni di scansione (ControlCenter4) (Windows®)* a pagina 63).
- 7 Fare clic su **Scansione**. Se viene visualizzata una finestra di messaggio relativa alla connessione Internet, leggere le informazioni e fare clic su **OK**.

## Eseguire la scansione di biglietti da visita

- 1 Caricare il documento (vedere *Caricamento di biglietti da visita* a pagina 35).
- 2 Fare clic sull'icona  (ControlCenter4) sulla barra delle applicazioni e selezionare **Apri** dal menu. Viene visualizzata la finestra di **ControlCenter4**.

Eseguire la scansione dal computer

3 Selezionare la scheda **Scansione**.



4 Fare clic su  (**Immagine**). Viene visualizzata la finestra di dialogo delle impostazioni.

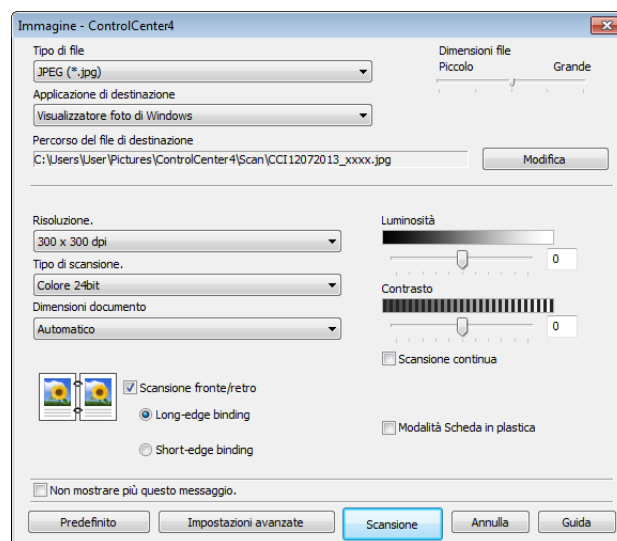

5 Selezionare **BizCard MFC Application** nell'elenco a discesa **Applicazione di destinazione**.

6 Se necessario, modificare altre impostazioni (vedere *Modificare le impostazioni di scansione (ControlCenter4) (Windows®)* a pagina 63).

7 Fare clic su **Scansione**. I dati acquisiti verranno aperti nell'applicazione BizCard 6.

8 Modificare e salvare i dati acquisiti utilizzando BizCard 6.



## Creare una scheda personalizzata (Modalità Avanzata di ControlCenter4) (Windows®)

È possibile creare fino a tre schede personalizzate in cui inserire fino a cinque pulsanti personalizzati con le impostazioni desiderate.

3

### Creare una scheda personalizzata

- 1 Fare clic sull'icona  (ControlCenter4) sulla barra delle applicazioni e selezionare **Apri** dal menu. Viene visualizzata la finestra di **ControlCenter4**.



- 2 Fare clic su **Configurazione** e selezionare **Crea scheda personalizzata**. È anche possibile creare una scheda personalizzata facendo clic con il pulsante destro del mouse sull'area della scheda e selezionando **Crea scheda personalizzata**. Viene creata una scheda personalizzata.

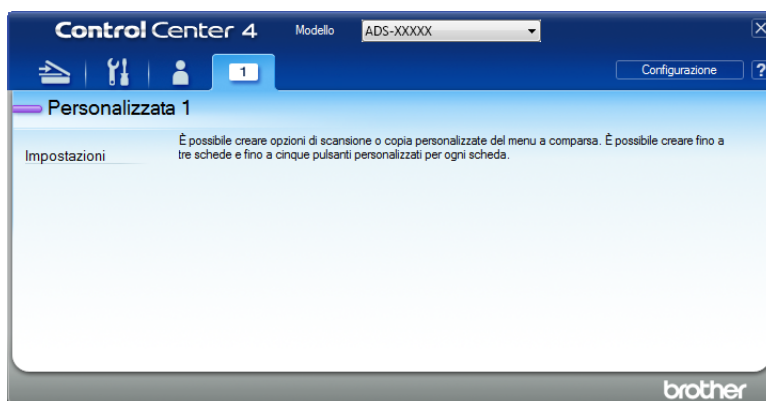

- 3 Per modificare il nome della scheda personalizzata, fare clic con il pulsante destro del mouse sulla scheda personalizzata e selezionare **Rinomina scheda personalizzata**.

### NOTA

È anche possibile modificare il nome di una scheda personalizzata facendo clic su **Configurazione** e scegliendo **Rinomina scheda personalizzata**.

## Creare un pulsante personalizzato in una scheda personalizzata

- 1 Creare una scheda personalizzata.
- 2 Fare clic con il pulsante destro del mouse nell'area all'interno della scheda e selezionare **Crea pulsante personalizzato**. Selezionare il pulsante da creare nel menu. Viene visualizzata la finestra di dialogo delle impostazioni.

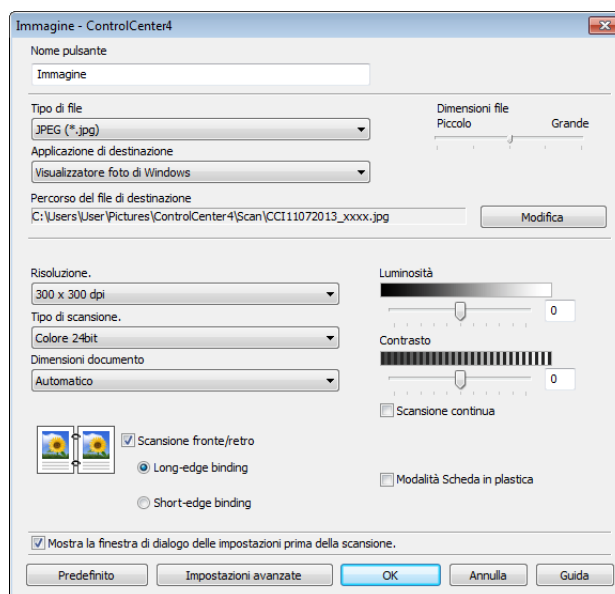

### NOTA

È anche possibile copiare un pulsante personalizzato selezionando **Copia pulsante personalizzato** nel menu di scelta rapida che viene visualizzato facendo clic con il pulsante destro del mouse.

- 3 Immettere il nome del pulsante e, se necessario, modificare le impostazioni. Fare clic sul pulsante **OK**. (Le opzioni delle impostazioni variano a seconda del pulsante creato.)



### NOTA

È possibile modificare o rimuovere la scheda, il pulsante o le impostazioni create. Fare clic su **Configurazione** e continuare in base alle richieste.

## Modificare le impostazioni di scansione (ControlCenter4 (Windows®))

È possibile modificare le seguenti impostazioni.

Impostazione	Descrizione	Funzionalità interessata			
		Immagine	OCR	E-mail	File
<b>Tipo di file</b>	<p>Selezionare il tipo di file che si desidera utilizzare per i dati acquisiti.</p> <p><b>NOTA</b></p> <ul style="list-style-type: none"> <li>Per salvare il documento come PDF protetto con password, selezionare <b>PDF protetto (*.pdf)</b> nell'elenco a discesa <b>Tipo di file</b>, fare clic sul pulsante  (<b>Imposta password PDF</b>) e immettere la password (solo Immagine, E-mail e File).</li> <li>Il formato di file PDF in cui è possibile eseguire ricerche include il livello dati di testo al di sopra dell'immagine acquisita. Questo livello consente di eseguire ricerche nel testo mediante i dati immagine. L'impostazione della lingua OCR deve corrispondere alla lingua del documento da salvare come file PDF ricercabile.</li> <li>Per salvare il documento come PDF ricercabile, selezionare <b>PDF ricercabile (*.pdf)</b> nell'elenco a discesa <b>Tipo di file</b>.</li> <li>Per salvare il documento come file PDF ricercabile, è necessario che Nuance™ PaperPort™ 12SE sia installato nel computer.</li> <li>Per salvare il documento come PDF ad alta compressione, selezionare <b>300 x 300 dpi</b> nell'elenco a discesa <b>Risoluzione, PDF ad alta compressione (*.pdf)</b> nell'elenco a discesa <b>Tipo di file</b> e <b>Grigio vero</b> o <b>Colore 24bit</b> nell'elenco a discesa <b>Tipo di scansione</b>.</li> </ul>	Si	Si	Si	Si
<b>Applicazione di destinazione</b>	Selezionare l'applicazione di destinazione, tra cui Nuance™ PaperPort™ 12SE, Presto! BizCard 6, BR-Receipts ed Evernote dall'elenco a discesa.	Si	Si	-	-
<b>Lingua OCR</b>	Impostare la lingua corrispondente alla lingua del testo del documento acquisito.	-	Si	-	-
<b>Nome file</b>	Fare clic sul pulsante <b>Modifica</b> per <b>Immagine, OCR o E-mail</b> . Se necessario, immettere un prefisso per il nome del file.	Si	Si	Si	Si
<b>Mostra finestra Salva con nome</b>	Per specificare la destinazione dell'immagine acquisita ogni volta che si esegue una scansione, selezionare la casella di controllo <b>Mostra finestra Salva con nome</b> .	-	-	-	Si

Impostazione	Descrizione	Funzionalità interessata			
		Immagine	OCR	E-mail	File
<b>Percorso del file di destinazione</b>	Fare clic sul pulsante <b>Modifica</b> e sull'icona della cartella per modificare la cartella in cui salvare il documento acquisito.	Si	Si	Si	-
<b>Cartella di destinazione</b>	Fare clic sull'icona della cartella e selezionare la cartella in cui si desidera salvare il documento acquisito. Selezionare <b>Mostra cartella</b> per visualizzare automaticamente la cartella di destinazione dopo la scansione.	-	-	-	Si
<b>Dimensioni file</b>	Per modificare l'impostazione <b>Dimensioni file</b> , spostare il dispositivo di scorrimento verso destra o verso sinistra.  <b>NOTA</b> È possibile modificare <b>Dimensioni file</b> in base al <b>Tipo di file</b> selezionato.	Si	-	Si	Si
<b>Risoluzione</b>	È possibile selezionare una risoluzione di scansione nell'elenco a discesa <b>Risoluzione</b> . Le risoluzioni superiori richiedono una maggiore quantità di memoria e tempi di trasferimento più lunghi, ma l'immagine acquisita risulta più nitida.	Si	Si	Si	Si
<b>Tipo di scansione</b>	Consente di selezionare diverse opzioni di intensità colore per le immagini acquisite. <b>Bianco e nero</b> Utilizzare per documenti di testo o immagini con grafica lineare. <b>Grigio (diffusione errore)</b> Utilizzare per immagini fotografiche o grafica. (La diffusione dell'errore è un metodo utilizzato per creare immagini in grigio simulato senza utilizzare punti di grigio vero. I punti neri sono posizionati in base a uno schema specifico per simulare il grigio.) <b>Grigio vero</b> Utilizzare per immagini fotografiche o grafica. Questa modalità è più precisa perché utilizza fino a 256 sfumature di grigio. <b>Colore 24bit</b> Utilizza fino a 16,8 milioni di colori per eseguire la scansione dell'immagine. Sebbene <b>Colore 24bit</b> consenta di creare un'immagine con la migliore riproduzione dei colori, richiede la maggiore quantità di memoria e il tempo di trasferimento più lungo. <b>Automatico</b> Seleziona automaticamente i colori adatti per il documento. <sup>1</sup>	Si	Si	Si	Si

<sup>1</sup> A seconda delle condizioni del documento originale, è possibile che questa opzione non funzioni correttamente.

Impostazione	Descrizione	Funzionalità interessata			
		Immagine	OCR	E-mail	File
<b>Dimensioni documento</b>	<p>Per impostazione predefinita, le dimensioni documento sono impostate su <b>Automatico</b>. È possibile eseguire la scansione di documenti di qualsiasi dimensione senza apportare modifiche a <b>Dimensioni documento</b>.<sup>1</sup> Per velocità di scansione superiori, è possibile selezionare le dimensioni esatte del documento nell'elenco a discesa <b>Dimensioni documento</b>.</p> <p><b>NOTA</b></p> <ul style="list-style-type: none"> <li>• Se si seleziona 1 su 2 come dimensioni documento, l'immagine acquisita viene divisa in due documenti le cui dimensioni corrispondono a metà delle dimensioni impostate. Se si seleziona <b>1 su 2 (A4)</b>, l'immagine acquisita viene divisa in due documenti A4.</li> <li>• Per eseguire una scansione 1 su 2, deselegionare la casella di controllo <b>Rotazione automatica immagine</b> nella finestra di dialogo <b>Impostazioni avanzate</b>.</li> <li>• Se si seleziona 2 in 1 come dimensioni documento, due immagini acquisite vengono combinate in un unico documento.</li> <li>• È possibile selezionare <b>Carta lunga</b> quando si configurano le impostazioni come segue: <ul style="list-style-type: none"> <li>• <b>Raddrizzamento automatico:</b> No</li> <li>• <b>Scansione fronte/retro:</b> No</li> </ul> </li> <li>• Ogni opzione <b>Carta lunga</b> consente di acquisire un documento di grandi dimensioni nei modi seguenti: <p><b>Carta lunga (Larghezza normale) 215,9 mm:</b> 215,9 × 863 mm</p> <p><b>Carta lunga (Larghezza stretta) 107,9 mm:</b> 107,9 × 863 mm</p> </li> </ul>	Si	Si	Si	Si
<b>Luminosità</b>	<p>Regolare questa impostazione (da -50 a 50) in modo da ottimizzare l'immagine. Il valore predefinito è 0, ovvero un valore medio, solitamente adatto alla maggior parte delle immagini. Per impostare il livello di <b>Luminosità</b>, trascinare il dispositivo di scorrimento verso destra o verso sinistra in modo da schiarire o scurire l'immagine. In alternativa è possibile digitare direttamente un valore nell'apposita casella. Se l'immagine acquisita è troppo chiara, impostare un valore di Luminosità più basso e ripetere la scansione del documento. Se l'immagine è troppo scura, impostare un valore di Luminosità più alto e ripetere la scansione del documento.</p>	Si	Si	Si	Si

<sup>1</sup> A seconda delle condizioni del documento originale, è possibile che questa opzione non funzioni correttamente.

Impostazione	Descrizione	Funzionalità interessata			
		Immagine	OCR	E-mail	File
<b>Contrasto</b>	<p>Regolare questa impostazione (da -50 a 50) in modo da ottimizzare l'immagine. Il valore predefinito è 0, ovvero un valore medio, solitamente adatto alla maggior parte delle immagini. È possibile aumentare o ridurre il livello di contrasto spostando il dispositivo di scorrimento verso destra o verso sinistra. Aumentando il contrasto si dona maggiore rilievo alle aree chiare e scure dell'immagine, diminuendolo si dona maggiore rilievo ai dettagli nelle aree grigie. Per regolare il <b>Contrasto</b> è anche possibile digitare direttamente un valore nell'apposita casella.</p> <p><b>NOTA</b></p> <p>L'impostazione <b>Contrasto</b> è disponibile unicamente quando <b>Tipo di scansione</b> è impostato su <b>Automatico</b>, <b>Grigio (diffusione errore)</b>, <b>Grigio vero</b> o <b>Colore 24bit</b>.</p>	Si	Si	Si	Si
<b>Scansione continua</b>	<p>Consente di eseguire la scansione di più pagine. Una volta completata la scansione della pagina, è possibile continuare o terminare la scansione. Con questo metodo è possibile acquisire un numero di pagine superiore alla capacità massima dell'alimentatore documenti.</p>	Si	Si	Si	Si
<b>Scansione fronte/retro</b>	<p>Se si seleziona questa casella, la macchina esegue la scansione di entrambi i lati del documento. Quando si utilizza la funzione di scansione fronte/retro (duplex) automatica, è necessario selezionare <b>Long-edge binding</b> o <b>Short-edge binding</b> a seconda del layout dell'originale per assicurarsi che il file di dati creato venga visualizzato correttamente nel documento acquisito.</p> <p><b>NOTA</b></p> <p>La scansione fronte/retro (duplex) è disponibile per lunghezze non superiori al formato Legal.</p>	Si	Si	Si	Si
<b>Modalità Scheda in plastica</b>	<p>Consente di acquisire schede, ad esempio patenti o tessere assicurative, utilizzando le impostazioni automatiche seguenti:</p> <ul style="list-style-type: none"> <li>■ <b>Risoluzione: 600 x 600 dpi</b></li> <li>■ <b>Dimensioni documento: 2 in 1 (Automatico)</b></li> <li>■ <b>Scansione fronte/retro: Sì (Short-edge binding)</b></li> <li>■ <b>Raddrizzamento automatico: Sì</b></li> <li>■ <b>Rotazione automatica immagine: No</b></li> </ul> <p><b>NOTA</b></p> <ul style="list-style-type: none"> <li>• Per acquisire una scheda in plastica con impostazioni diverse, impostare <b>Modalità Scheda in plastica</b> su No e <b>Risoluzione</b> su 600 dpi.</li> <li>• Caricare una sola scheda in plastica per volta.</li> </ul>	Si	Si	Si	Si
<b>Predefinito</b>	Ripristina tutte le impostazioni predefinite di fabbrica.	Si	Si	Si	Si

Eseguire la scansione dal computer

È possibile configurare altre impostazioni nella finestra di dialogo **Impostazioni avanzate**. Fare clic sul pulsante **Impostazioni avanzate**.

Impostazione	Descrizione	Funzionalità interessata			
		Immagine	OCR	E-mail	File
<b>Raddrizzamento automatico</b>	Corregge l'inclinazione (entro 5 gradi) dei dati acquisiti. <sup>1</sup>	Si	Si	Si	Si
<b>Rotazione automatica immagine</b>	Modifica la direzione del documento in base all'orientamento del testo. <sup>1</sup>	Si	Si	Si	Si
<b>Prevenzione trasferimento inchiostro/ Rimuovi colore di sfondo</b>	Previene il trasferimento di inchiostro nei documenti fronte/retro e consente di rimuovere il colore di base di documenti quali i giornali, affinché i dati acquisiti risultino più nitidi. <sup>1</sup>	Si	Si	Si	Si
<b>Salta pagina vuota</b>	Rimuove le pagine bianche del documento dai risultati della scansione. <sup>1</sup>	Si	Si	Si	Si
<b>Visualizza risultati di scansione</b>	Visualizza il numero totale di pagine salvate e di pagine bianche saltate sullo schermo del computer.	Si	Si	Si	Si

<sup>1</sup> A seconda delle condizioni del documento originale, è possibile che questa opzione non funzioni correttamente.

## Eseguire la scansione utilizzando ControlCenter2 (Macintosh)

ControlCenter2 è un'utilità software che consente di accedere in modo rapido e semplice alle applicazioni utilizzate più di frequente. Utilizzando ControlCenter2 non è più necessario avviare manualmente determinate applicazioni.

Sono disponibili quattro pulsanti di scansione per le funzioni **Scansione a immagine**, **Scansione a OCR**, **Scansione a E-mail** e **Scansione a file**.

### ■ Immagine (impostazione predefinita: Apple Preview)

Consente di eseguire la scansione di una pagina direttamente in un'applicazione per la visualizzazione/modifica di immagini. È possibile scegliere l'applicazione di destinazione, ad esempio Adobe® Photoshop®, o qualsiasi altro tipo di applicazione di elaborazione immagini sul computer.

### ■ OCR (impostazione predefinita: Apple TextEdit)







Consente di eseguire la scansione di una pagina o di un documento, eseguendo automaticamente l'applicazione OCR e inserendo il testo (non l'immagine grafica) in un'applicazione di elaborazione testi. È possibile scegliere l'applicazione di elaborazione testi di destinazione, ad esempio Microsoft® Word, o qualsiasi altra applicazione di elaborazione testi installata sul computer. È necessario installare Presto! PageManager sul computer. Per informazioni sull'installazione, vedere *Eseguire la scansione utilizzando Presto! PageManager o applicazioni TWAIN (Macintosh)* a pagina 100.

### ■ E-mail (impostazione predefinita: software E-mail predefinito)

Consente di eseguire la scansione di una pagina o di un documento direttamente in un'applicazione E-mail come allegato standard. È possibile scegliere il tipo di file e la risoluzione dell'allegato.



### ■ File

Consente di eseguire la scansione direttamente su un file nell'unità disco rigido. È possibile modificare il tipo di file e la cartella di destinazione come si desidera.

ControlCenter2 consente di configurare l'hardware  ,  (se utilizzato per la funzione Scan to PC con una connessione di rete solo per ADS-1100W),  (per ADS-1100W) o il pulsante **su PC** (per ADS-1600W) sul computer e il pulsante del software ControlCenter2 per ogni funzione di scansione. Per configurare l'hardware  ,  (se utilizzato per la funzione Scan to PC con una connessione di rete solo per ADS-1100W),  (per ADS-1100W) o il pulsante **su PC** (per ADS-1600W) sul computer scegliere la scheda **Tasto dispositivo** nel menu di configurazione per ognuno dei pulsanti **SCANSIONE**. Per configurare il pulsante software in ControlCenter2 scegliere la scheda **Tasto software** nel menu di configurazione per ognuno dei pulsanti **SCANSIONE**.

Per avviare ControlCenter2, fare clic sull'icona  (ControlCenter2) nel Dock.



Se l'icona  (ControlCenter2) non compare nel Dock, fare clic su **Vai** sulla barra dei menu di **Finder**, **Applicazioni**, **Brother**, quindi fare doppio clic sull'icona  (ControlCenter2). L'icona  (ControlCenter2) viene visualizzata nel Dock.



## Immagine (esempio: Apple Preview)

La funzione **Scansione a immagine** consente di acquisire un'immagine direttamente nell'applicazione grafica per la modifica.

1 Selezionare la scheda **SCANSIONE**.

2 Fare clic su  (**Immagine**).

Viene visualizzata la finestra di dialogo **Scansione a immagine**.

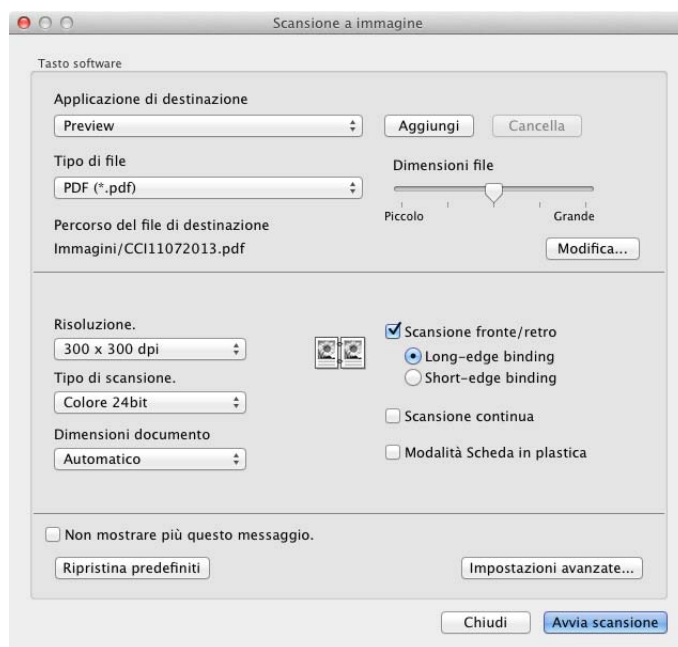

3 È possibile configurare le impostazioni di scansione.

- Per acquisire un documento su 2 lati, selezionare la casella di controllo **Scansione fronte/retro** e scegliere **Long-edge binding** o **Short-edge binding**.
- Per modificare l'applicazione che si desidera utilizzare, scegliere l'applicazione appropriata nel menu a comparsa **Applicazione di destinazione**. È possibile aggiungere un'applicazione all'elenco facendo clic su **Aggiungi**. Per eliminare un'applicazione, fare clic su **Cancella**.

4 Fare clic su **Avvia scansione**.

L'applicazione predefinita si aprirà visualizzando l'immagine.

## NOTA

Se si sceglie **PDF protetto (\*.pdf)** nell'elenco **Tipo di file**, viene visualizzata la finestra di dialogo **Imposta password PDF**. Immettere la password nelle caselle **Password** e **Ridigita password**, quindi fare clic su **OK**. È anche possibile scegliere **PDF protetto (\*.pdf)** per **Scansione a E-mail** e **Scansione a file**.

## OCR (applicazione di elaborazione testi)

La funzione **Scansione a OCR** consente di convertire i dati immagine grafica in testo che potrà essere elaborato da qualsiasi applicazione di elaborazione testi. È possibile cambiare l'applicazione di elaborazione testi predefinita.

### NOTA

Presto! PageManager deve essere installato sul computer.

3

1 Selezionare la scheda **SCANSIONE**.

2 Fare clic su  (**OCR**).

Viene visualizzata la finestra di dialogo **Scansione a OCR**.



3 È possibile configurare le impostazioni di scansione.

- Per acquisire un documento su 2 lati, selezionare la casella di controllo **Scansione fronte/retro** e scegliere **Long-edge binding** o **Short-edge binding**.
- Per modificare l'applicazione di elaborazione testi che si desidera utilizzare, scegliere l'applicazione appropriata nel menu a comparsa **Applicazione di destinazione**. È possibile aggiungere un'applicazione all'elenco facendo clic su **Aggiungi**. Per eliminare un'applicazione, fare clic su **Cancella**.

4 Fare clic su **Avvia scansione**.

Viene visualizzata l'applicazione di elaborazione testi predefinita con i dati di testo convertiti.

## E-mail

La funzione **Scansione a E-mail** consente di acquisire un documento nell'applicazione E-mail predefinita in modo da poter inviare il documento acquisito come allegato.

1 Selezionare la scheda **SCANSIONE**.

2 Fare clic su  (**E-mail**).

Viene visualizzata la finestra di dialogo **Scansione a E-mail**.

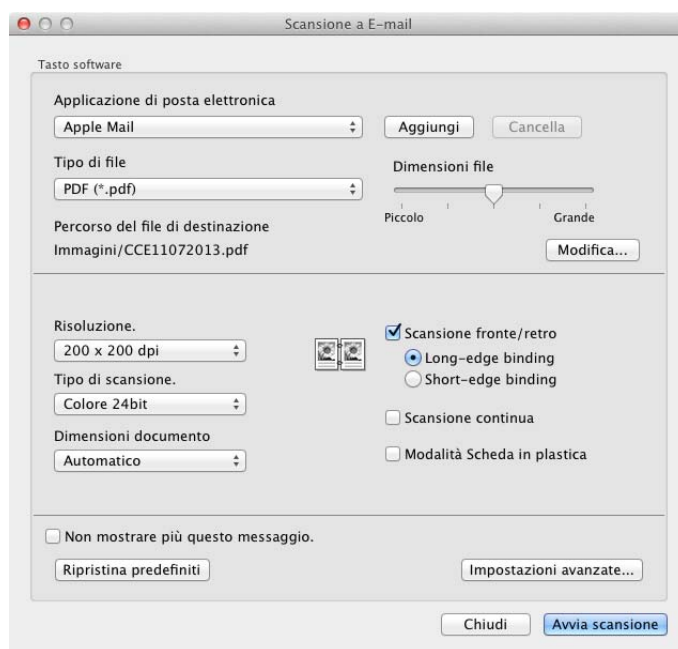

3 È possibile configurare le impostazioni di scansione.

- Per acquisire un documento su 2 lati, selezionare la casella di controllo **Scansione fronte/retro** e scegliere **Long-edge binding** o **Short-edge binding**.
- Per modificare l'applicazione e-mail che si desidera utilizzare, scegliere l'applicazione desiderata dal menu a comparsa **Applicazione di posta elettronica**. È possibile aggiungere un'applicazione all'elenco facendo clic su **Aggiungi**<sup>1</sup>. Per eliminare un'applicazione, fare clic su **Cancella**.

<sup>1</sup> Quando si avvia per la prima volta ControlCenter2, nel menu a comparsa viene visualizzato un elenco predefinito di applicazioni e-mail compatibili. In caso di problemi con l'utilizzo di un'applicazione personalizzata con ControlCenter2, scegliere un'applicazione dall'elenco.

4 Fare clic su **Avvia scansione**.

Viene aperta l'applicazione e-mail predefinita e l'immagine risulterà allegata a un nuovo messaggio.

## NOTA

La funzione Scansione a e-mail non supporta i servizi Webmail. Utilizzare la funzione Scansione a immagine o Scansione su file per acquisire un documento o una foto, quindi allegare il file di dati acquisiti a un messaggio e-mail.

## File

Il pulsante **Scansione a file** consente di acquisire un'immagine in una cartella nel disco rigido in un formato di file supportato. Questa funzione consente, quindi, di archiviare con facilità i documenti cartacei.

1 Selezionare la scheda **SCANSIONE**.

2 Fare clic su  (**File**).

Viene visualizzata la finestra di dialogo **Scansione a file**.

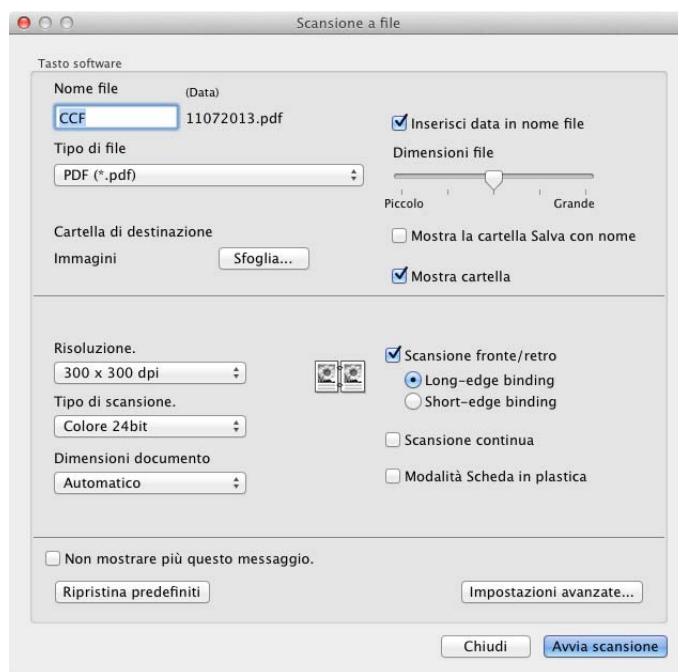



3 È possibile configurare le impostazioni di scansione.

- Per acquisire un documento su 2 lati, selezionare la casella di controllo **Scansione fronte/retro** e scegliere **Long-edge binding** o **Short-edge binding**.
- Per modificare il nome del file, immettere il nome che si desidera utilizzare per il documento (fino a 100 caratteri) nella casella **Nome file**. Il nome del file sarà quello immesso più la data e il numero progressivo.
- Scegliere il tipo di file per l'immagine salvata nel menu a comparsa **Tipo di file**. È possibile salvare il file nella cartella predefinita o scegliere la cartella desiderata facendo clic su **Sfoggia...**
- Per visualizzare dove verrà salvata l'immagine acquisita al termine della scansione, selezionare la cartella di controllo **Mostra cartella**. Per specificare la destinazione dell'immagine acquisita ogni volta che si esegue una scansione, selezionare la casella di controllo **Mostra la cartella Salva con nome**.

4 Fare clic su **Avvia scansione**.  
L'immagine viene salvata nella cartella selezionata.

## Modificare le impostazioni predefinite di un pulsante

---

È possibile modificare le impostazioni predefinite dei pulsanti  (**Immagine**),  (**OCR**),



(**E-mail**) e



(**File**).

- 1 Fare clic sul pulsante tenendo premuto il tasto **Control** e scegliere **Tasto software**. Viene visualizzata la finestra di dialogo delle impostazioni.
- 2 Scegliere le impostazioni per **Tipo di file**, **Tipo di scansione**, **Dimensioni documento**, **Luminosità**, **Contrasto** e **Scansione continua** in base alle esigenze.  
È anche possibile scegliere l'impostazione per **Scansione fronte/retro**.
- 3 Fare clic su **OK**. Le nuove impostazioni saranno utilizzate come impostazioni predefinite.

## Eseguire la scansione di schede in plastica

- 1 Caricare una scheda in plastica (vedere *Caricamento di una scheda in plastica* a pagina 39).

### NOTA

Caricare una sola scheda in plastica per volta.

- 2 Fare clic sull'icona  (ControlCenter2) nel Dock. Viene visualizzata la finestra di **ControlCenter2**.



- 3 Fare clic sul pulsante nella scheda **SCANSIONE** per l'azione di scansione che si desidera modificare (**Immagine**, **OCR**, **E-mail** o **File**). Viene visualizzata la finestra di dialogo delle impostazioni (nell'esempio seguente viene utilizzata l'impostazione **Immagine**).

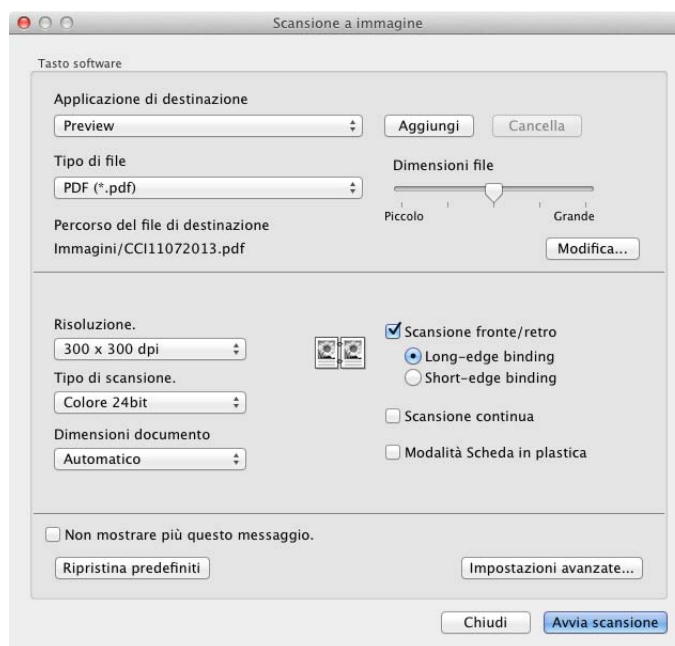

Eseguire la scansione dal computer

- 4 Selezionare la casella di controllo **Modalità Scheda in plastica**.
- 5 Se necessario, modificare altre impostazioni (vedere *Modificare le impostazioni di scansione (ControlCenter2) (Macintosh)* a pagina 82).
- 6 Fare clic su **Avvia scansione**.  
L'applicazione predefinita si aprirà visualizzando l'immagine.

## NOTA

- Selezionare la casella di controllo **Non mostrare più questo messaggio**, per non visualizzare più la finestra di dialogo delle impostazioni.
- La **Modalità Scheda in plastica** utilizza automaticamente queste impostazioni:  
**Risoluzione: 600 dpi**  
**Dimensioni documento: 2 in 1 (Automatico)**  
**Scansione fronte/retro: Sì (Short-edge binding)**  
**Raddrizzamento automatico: Sì**  
**Rotazione automatica immagine: No**

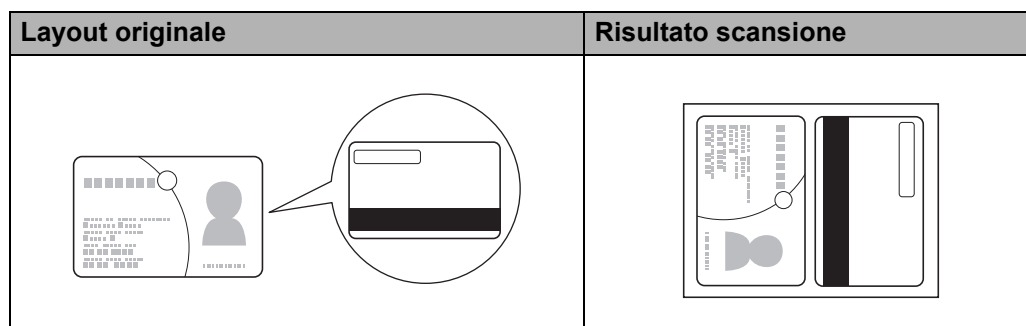

## Eseguire la scansione su un file di Office

La macchina è in grado di convertire i dati acquisiti in un file di Microsoft® Word o di Microsoft® PowerPoint®. Per utilizzare questa funzionalità, è necessario che la macchina Brother sia connessa a una rete che abbia accesso a Internet attraverso una connessione Wireless.

- 1 Caricare il documento (vedere *Caricamento di documenti di formato standard* a pagina 33).

Eseguire la scansione dal computer

- Fare clic sull'icona  (ControlCenter2) nel Dock. Viene visualizzata la finestra di **ControlCenter2**.



- Fare clic sulla scheda **SCANSIONE**.
- Fare clic sul pulsante **E-mail** o **File**. Viene visualizzata la finestra di dialogo delle impostazioni (nell'esempio seguente viene utilizzata l'impostazione **E-mail**).



- Fare clic sul menu a comparsa **Tipo di file**, quindi selezionare l'opzione **Microsoft Office Word (\*.docx)** o **Microsoft Office PowerPoint (\*.pptx)**.
- Se necessario, modificare altre impostazioni (vedere *Modificare le impostazioni di scansione (ControlCenter2) (Macintosh)* a pagina 82).
- Fare clic su **Avvia scansione**. Se viene visualizzata una finestra di messaggio relativa alla connessione Internet, leggere le informazioni e fare clic su **OK**.



## Eseguire la scansione di biglietti da visita

- 1 Caricare il documento (vedere *Caricamento di biglietti da visita* a pagina 35).
- 2 Fare clic sull'icona  (ControlCenter2) nel Dock. Viene visualizzata la finestra di **ControlCenter2**.



- 3 Fare clic sulla scheda **SCANSIONE**.
- 4 Fare clic sul pulsante **Immagine**. Viene visualizzata la finestra di dialogo delle impostazioni.

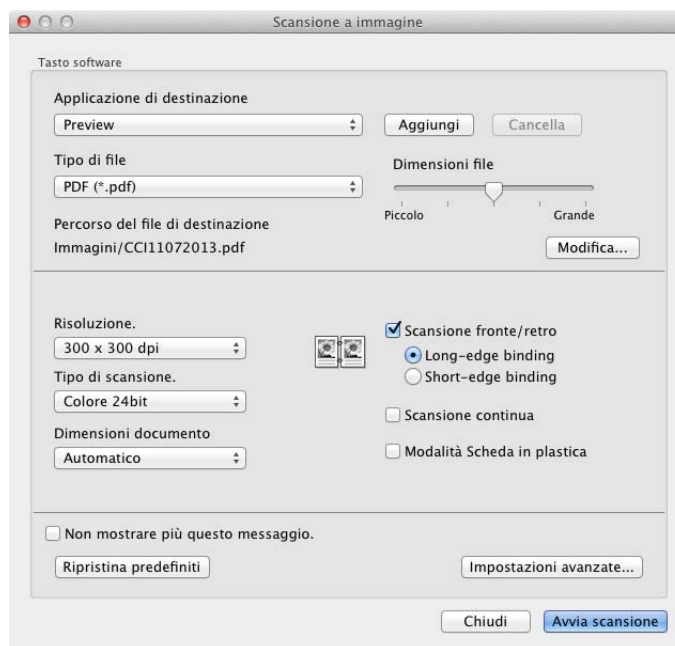

- 5 Selezionare **BizCard 6** nell'elenco a discesa **Applicazione di destinazione**.
- 6 Se necessario, modificare altre impostazioni (vedere *Modificare le impostazioni di scansione (ControlCenter2) (Macintosh)* a pagina 82).
- 7 Fare clic su **Avvia scansione**. I dati acquisiti verranno aperti nell'applicazione BizCard 6.
- 8 Modificare e salvare i dati acquisiti utilizzando BizCard 6.

## Registrazione delle impostazioni di scansione preferite utilizzando ControlCenter2 (SCANSIONE PERSONALIZZATA) (Macintosh)

Sono disponibili quattro pulsanti, che è possibile configurare in base alle proprie esigenze di scansione.

Per personalizzare un pulsante, fare clic sul pulsante tenendo premuto il tasto **Control**. Verrà visualizzata la finestra di configurazione. Sono disponibili quattro opzioni di scansione: **Scansione a immagine**, **Scansione a OCR**, **Scansione a E-mail** e **Scansione a file**.

### ■ Scansione a immagine

Consente di eseguire la scansione di un documento direttamente in un'applicazione per la visualizzazione/modifica di immagini. Come destinazione è possibile scegliere l'applicazione di elaborazione delle immagini presente sul computer.

### ■ Scansione a OCR

Converte i documenti acquisiti in file di testo modificabili. È possibile scegliere l'applicazione di destinazione per il testo modificabile. È necessario installare Presto! PageManager sul computer. Per informazioni sull'installazione, vedere *Eseguire la scansione utilizzando Presto! PageManager o applicazioni TWAIN (Macintosh)* a pagina 100.

### ■ Scansione a E-mail

Allega le immagini acquisite a un messaggio E-mail. È anche possibile scegliere il tipo di allegato di file e creare un elenco di invio rapido di indirizzi e-mail scelti dalla Rubrica.

### ■ Scansione a file

Consente di salvare un'immagine acquisita in qualsiasi cartella presente su un disco rigido locale o in rete. È anche possibile scegliere il tipo di file da utilizzare.

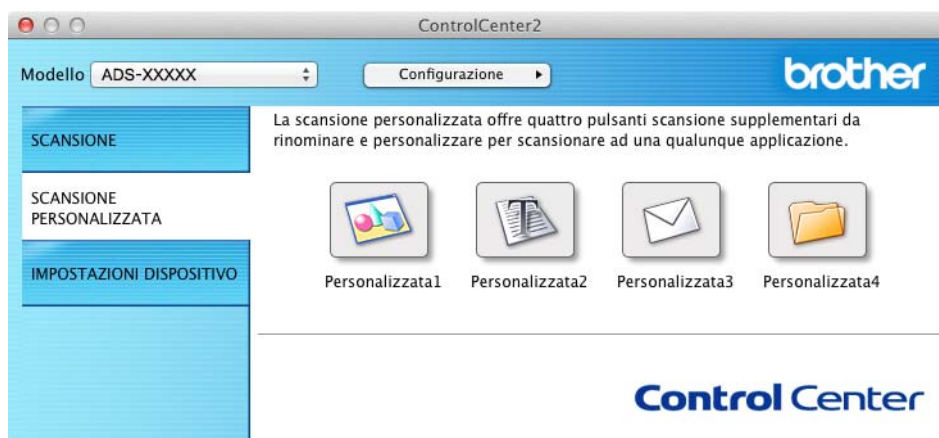

## Pulsante definito dall'utente

Per personalizzare un pulsante, fare clic sul pulsante tenendo premuto il tasto **Control**. Verrà visualizzata la finestra di configurazione. Attenersi alle seguenti istruzioni per configurare il pulsante.

### Scansione su immagine/OCR/E-mail/file

#### ■ Scheda **Generale**

Immettere un nome in **Nome per Personalizzata** (max 30 caratteri) per creare il nome del pulsante.

Scegliere il tipo di scansione in **Attività di scansione**.

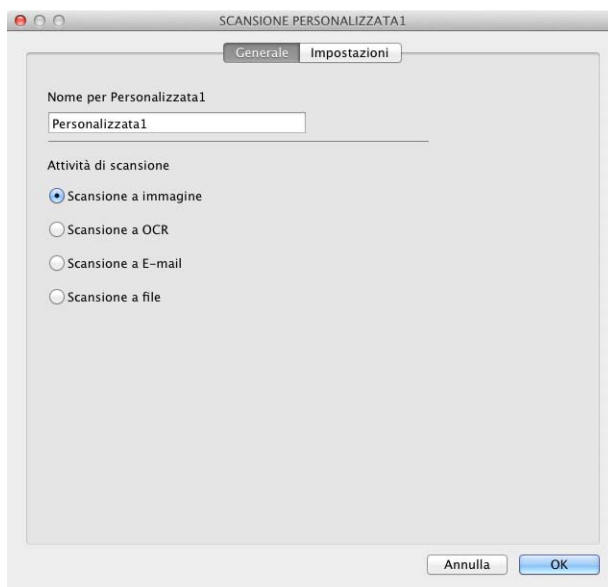

Eseguire la scansione dal computer

### ■ Scheda **Impostazioni** (Scansione a immagine/OCR/ E-mail)

Scegliere le impostazioni **Applicazione di destinazione**, **Tipo di file**, **Risoluzione**, **Tipo di scansione**, **Dimensioni documento** e **Scansione fronte/retro**.

### NOTA

La funzione Scansione su e-mail non supporta i servizi Webmail. Utilizzare la funzione Scansione su immagine o Scansione su file per acquisire un documento o una foto, quindi allegare il file di dati acquisiti a un messaggio e-mail.

3

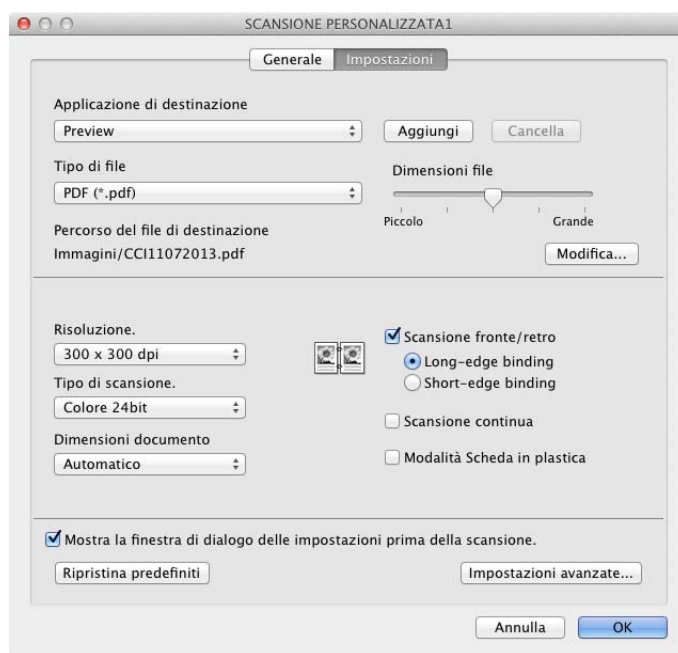

Se si sceglie **PDF protetto (\*.pdf)** nell'elenco **Tipo di file**, viene visualizzata la finestra di dialogo **Imposta password PDF**. Immettere la password nelle caselle **Password** e **Ridigita password**, quindi fare clic su **OK**.

### NOTA

**PDF protetto (\*.pdf)** è disponibile per Scansione su immagine, Scansione su E-mail e Scansione su file.

Eseguire la scansione dal computer

### ■ Scheda **Impostazioni** (Scansione su file)

Scegliere il formato di file nel menu a comparsa **Tipo di file**. È possibile salvare il file nella cartella predefinita o scegliere la cartella desiderata facendo clic su **Sfoggia...**

Scegliere le impostazioni **Risoluzione**, **Tipo di scansione**, **Dimensioni documento** e **Scansione fronte/retro**.

Per specificare la destinazione dell'immagine acquisita, selezionare la casella di controllo **Mostra la cartella Salva con nome**.

3

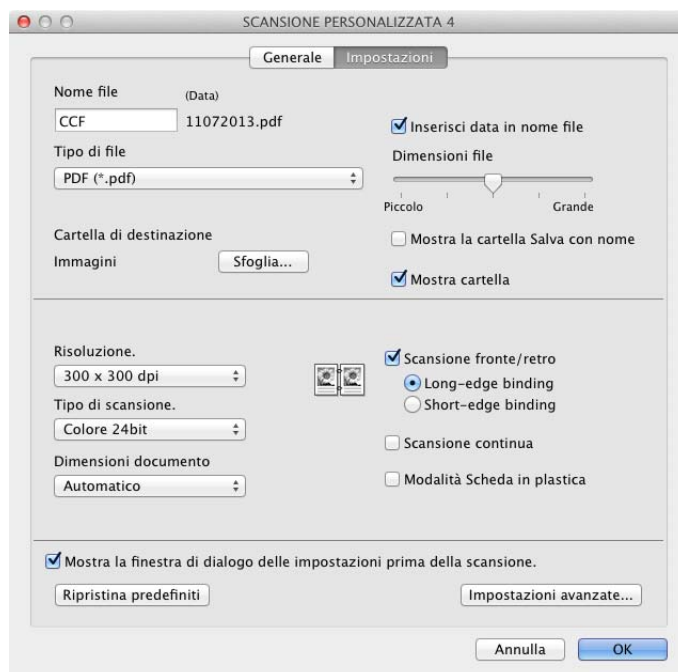

## Modificare le impostazioni di scansione (ControlCenter2) (Macintosh)

È possibile modificare le seguenti impostazioni.

Impostazione	Descrizione	Funzionalità interessata			
		Immagine	OCR	E-mail	File
<p><b>Applicazione di destinazione</b> (per Immagine, OCR e File) o <b>Applicazione di posta elettronica</b> (per E-mail)</p>	<p>È possibile selezionare l'applicazione da utilizzare per visualizzare i dati acquisiti. È possibile selezionare solo le applicazioni installate nel computer, incluse Presto! PageManager, Presto! BizCard 6, BR-Receipts ed Evernote.</p> <ul style="list-style-type: none"> <li>■ Pulsante <b>Aggiungi</b> È possibile aggiungere un'applicazione all'elenco a discesa. Immettere il <b>Nome dell'applicazione</b> (max 30 caratteri) e selezionare l'applicazione preferita facendo clic sul pulsante <b>Sfoglia...</b> Selezionare il <b>Tipo di file</b> nell'elenco a discesa.</li> <li>■ Pulsante <b>Cancella</b> È possibile eliminare l'applicazione aggiunta. Selezionare il <b>Nome dell'applicazione</b> e fare clic sul pulsante <b>Cancella</b>.</li> </ul>	Si	Si	Si	-

Impostazione	Descrizione	Funzionalità interessata			
		Immagine	OCR	E-mail	File
<b>Tipo di file</b>	<p>Selezionare il tipo di file che si desidera utilizzare per i dati acquisiti.</p> <p><b>NOTA</b></p> <ul style="list-style-type: none"> <li>Per salvare il documento come PDF protetto con password, selezionare <b>PDF protetto (*.pdf)</b> in <b>Tipo di file</b>, quindi immettere la password nella finestra di dialogo <b>Imposta password PDF</b> (solo Immagine, E-mail e File).</li> <li>Il formato di file PDF in cui è possibile eseguire ricerche include il livello dati di testo al di sopra dell'immagine acquisita. Questo livello consente di eseguire ricerche nel testo mediante i dati immagine. L'impostazione della lingua OCR deve corrispondere alla lingua del documento da salvare come file PDF ricercabile.</li> <li>Per salvare il documento come PDF ricercabile, selezionare <b>PDF ricercabile (*.pdf)</b> nell'elenco a discesa <b>Tipo di file</b>.</li> <li>Per salvare il documento come PDF ricercabile, è necessario installare Presto! PageManager nel computer dal DVD-ROM in dotazione.</li> <li>Per salvare il documento come PDF ad alta compressione, selezionare <b>300 x 300 dpi</b> nell'elenco a discesa <b>Risoluzione</b>, <b>PDF ad alta compressione (*.pdf)</b> nell'elenco a discesa <b>Tipo di file</b> e <b>Grigio vero</b> o <b>Colore 24bit</b> nell'elenco a discesa Tipo di scansione.</li> <li>Diversi tipi di file, quali TIFF, TIFF multipagina, PDF, PDF protetto e JPEG, supportano la compressione della dimensione del file. Selezionare <b>Non compresso</b> o <b>Compresso</b> per regolare le dimensioni file per TIFF o TIFF multipagina. Per PDF, PDF protetto e JPEG, utilizzare il dispositivo di scorrimento per regolare le dimensioni file (non disponibile per Scansione su OCR).</li> </ul>	Si	Si	Si	Si
<b>Dimensioni file</b>	<p>Per modificare l'impostazione <b>Dimensioni file</b>, spostare il dispositivo di scorrimento verso destra o verso sinistra.</p> <p><b>NOTA</b></p> <p>È possibile modificare <b>Dimensioni file</b> in base al <b>Tipo di file</b> selezionato.</p>	Si	-	Si	Si
<b>Software OCR</b>	Consente di visualizzare l'applicazione che convertirà l'immagine acquisita in testo modificabile.	-	Si	-	-
<b>Lingua OCR</b>	Impostare la lingua corrispondente alla lingua del testo del documento acquisito.	-	Si	-	-
<b>Nome file</b>	Se necessario, immettere un prefisso per il nome del file.	Si	Si	Si	Si

Impostazione	Descrizione	Funzionalità interessata			
		Immagine	OCR	E-mail	File
<b>Mostra la cartella Salva con nome</b>	Per specificare la destinazione dell'immagine acquisita ogni volta che si esegue una scansione, selezionare la casella di controllo <b>Mostra la cartella Salva con nome</b> .	-	-	-	Sì
<b>Percorso del file di destinazione</b>	Fare clic sul pulsante <b>Modifica</b> e quindi sul pulsante <b>Sfoggia...</b> per selezionare la cartella in cui si desidera salvare il documento acquisito.	Sì	Sì	Sì	-
<b>Cartella di destinazione</b>	Fare clic su <b>Sfoggia...</b> e spostarsi sulla cartella in cui si desidera salvare il documento acquisito. Selezionare <b>Mostra cartella</b> per visualizzare automaticamente la cartella di destinazione dopo la scansione.	-	-	-	Sì
<b>Risoluzione</b>	È possibile selezionare una risoluzione di scansione nell'elenco a discesa <b>Risoluzione</b> . Le risoluzioni superiori richiedono una maggiore quantità di memoria e tempi di trasferimento più lunghi, ma l'immagine acquisita risulta più nitida.	Sì	Sì	Sì	Sì
<b>Tipo di scansione</b>	<p>Consente di selezionare la profondità di colore per la scansione.</p> <p><b>Bianco e nero</b> Utilizzare per documenti di testo o immagini con grafica lineare.</p> <p><b>Grigio (diffusione errore)</b> Utilizzare per immagini fotografiche o grafica. (La diffusione dell'errore è un metodo utilizzato per creare immagini in grigio simulato senza utilizzare punti di grigio vero. I punti neri sono posizionati in base a uno schema specifico per simulare il grigio.)</p> <p><b>Grigio vero</b> Utilizzare per immagini fotografiche o grafica. Questa modalità è più precisa perché utilizza fino a 256 sfumature di grigio.</p> <p><b>Colore 24bit</b> Utilizza fino a 16,8 milioni di colori per eseguire la scansione dell'immagine. Sebbene <b>Colore 24bit</b> consenta di creare un'immagine con la migliore riproduzione dei colori, richiede la maggiore quantità di memoria e il tempo di trasferimento più lungo.</p> <p><b>Automatico</b> Utilizza automaticamente i colori appropriati per il documento.<sup>1</sup></p>	Sì	Sì	Sì	Sì

<sup>1</sup> A seconda delle condizioni del documento originale, è possibile che questa opzione non funzioni correttamente.



Impostazione	Descrizione	Funzionalità interessata			
		Immagine	OCR	E-mail	File
<b>Dimensioni documento</b>	<p>Per impostazione predefinita, le dimensioni documento sono impostate su <b>Automatico</b>. È possibile acquisire documenti di qualsiasi dimensione senza apportare modifiche all'impostazione di <b>Dimensioni documento</b>.<sup>1</sup> Per velocità di scansione superiori, è possibile selezionare le dimensioni esatte del documento nell'elenco a discesa <b>Dimensioni documento</b>.</p> <p><b>NOTA</b></p> <ul style="list-style-type: none"> <li>• Se si seleziona 1 su 2 come dimensioni documento, l'immagine acquisita viene divisa in due documenti le cui dimensioni corrispondono a metà delle dimensioni impostate. Se si seleziona <b>1 su 2 (A4)</b>, l'immagine acquisita viene divisa in due documenti da 148 × 210 mm</li> <li>• Per eseguire una scansione 1 su 2 o 2 su 1, deselegionare la casella di controllo <b>Rotazione automatica immagine</b> nella finestra di dialogo <b>Impostazioni avanzate</b>.</li> <li>• Se si seleziona 2 in 1 come dimensioni documento, due immagini acquisite vengono combinate in un unico documento.</li> <li>• È possibile selezionare <b>Carta lunga</b> quando si configurano le impostazioni come segue: <ul style="list-style-type: none"> <li>• <b>Raddrizzamento automatico</b>: No</li> <li>• <b>Scansione fronte/retro</b>: No</li> </ul> </li> </ul>	Si	Si	Si	Si
<b>Scansione fronte/retro</b>	<p>Se si seleziona questa casella, la macchina esegue la scansione di entrambi i lati del documento. Quando si utilizza la funzione di scansione fronte/retro (duplex) automatica, è necessario selezionare <b>Long-edge binding</b> o <b>Short-edge binding</b> a seconda del layout dell'originale per assicurarsi che il file di dati creato venga visualizzato correttamente nel documento acquisito.</p> <p><b>NOTA</b></p> <p>La scansione fronte/retro (duplex) è disponibile per lunghezze non superiori al formato Legal.</p>	Si	Si	Si	Si
<b>Ripristina predefiniti</b>	Ripristina tutte le impostazioni predefinite di fabbrica.	Si	Si	Si	Si
<b>Scansione continua</b>	È possibile eseguire la scansione di più batch di documenti e salvarli in un unico file di dati. Dopo la scansione del primo batch di documenti, fare clic su <b>Continua</b> per acquisire altre pagine oppure fare clic su <b>Fine</b> . Questa operazione consente di acquisire un numero di fogli superiore alla capacità massima dell'alimentatore documenti.	Si	Si	Si	Si

<sup>1</sup> A seconda delle condizioni del documento originale, è possibile che questa opzione non funzioni correttamente.

Eseguire la scansione dal computer

Impostazione	Descrizione	Funzionalità interessata			
		Immagine	OCR	E-mail	File
<b>Modalità Scheda in plastica</b>	<p>Consente di acquisire schede, ad esempio patenti o tessere assicurative, utilizzando le impostazioni automatiche seguenti:</p> <ul style="list-style-type: none"><li>■ <b>Risoluzione: 600 dpi</b></li><li>■ <b>Dimensioni documento: 2 in 1 (Automatico)</b></li><li>■ <b>Scansione fronte/retro: Sì (Short-edge binding)</b></li><li>■ <b>Raddrizzamento automatico: Sì</b></li><li>■ <b>Rotazione automatica immagine: No</b></li></ul> <p><b>NOTA</b></p> <ul style="list-style-type: none"><li>• Per acquisire una scheda in plastica con impostazioni diverse, impostare <b>Modalità Scheda in plastica</b> su No e <b>Risoluzione</b> su 600 dpi.</li><li>• Caricare una sola scheda in plastica per volta.</li></ul>	Sì	Sì	Sì	Sì

È possibile configurare altre impostazioni nella finestra di dialogo **Impostazioni avanzate**. Fare clic sul pulsante **Impostazioni avanzate**.

Impostazione	Descrizione	Funzionalità interessata			
		Immagine	OCR	E-mail	File
<b>Luminosità</b>	Regolare questa impostazione (da 0 a 100) in modo da ottimizzare l'immagine. Il valore predefinito è 50, ovvero un valore medio, solitamente adatto alla maggior parte delle immagini. Per impostare il livello di <b>Luminosità</b> , trascinare il dispositivo di scorrimento verso destra o verso sinistra in modo da schiarire o scurire l'immagine. Se l'immagine acquisita è troppo chiara, impostare un valore di Luminosità più basso e ripetere la scansione del documento. Se l'immagine è troppo scura, impostare un valore di Luminosità più alto e ripetere la scansione del documento.	Si	Si	Si	Si
<b>Contrasto</b>	Regolare questa impostazione (da 0 a 100) in modo da ottimizzare l'immagine. Il valore predefinito è 50, ovvero un valore medio, solitamente adatto alla maggior parte delle immagini. È possibile aumentare o ridurre il livello di contrasto spostando il dispositivo di scorrimento verso destra o verso sinistra. Aumentando il contrasto si dona maggiore rilievo alle aree chiare e scure dell'immagine, diminuendolo si dona maggiore rilievo ai dettagli nelle aree grigie.  <b>NOTA</b> L'impostazione <b>Contrasto</b> è disponibile solo quando <b>Tipo di scansione</b> è impostato su <b>Automatico</b> , <b>Grigio (diffusione errore)</b> , <b>Grigio vero</b> o <b>Colore 24bit</b> .	Si	Si	Si	Si
<b>Raddrizzamento automatico</b>	Corregge l'inclinazione (entro 5 gradi) dei dati acquisiti. <sup>1</sup>	Si	Si	Si	Si
<b>Rotazione automatica immagine:</b>	Modifica la direzione del documento in base all'orientamento del testo. <sup>1</sup>	Si	Si	Si	Si
<b>Prevenzione trasferimento inchiostro/ Rimuovi colore di sfondo</b>	Previene il trasferimento di inchiostro nei documenti fronte/retro e consente di rimuovere il colore di base di documenti quali i giornali, affinché i dati acquisiti risultino più nitidi. <sup>1</sup>	Si	Si	Si	Si
<b>Salta pagina vuota</b>	Rimuove le pagine bianche del documento dai risultati della scansione. <sup>1</sup>	Si	Si	Si	Si
<b>Visualizza risultati di scansione</b>	Visualizza il numero totale di pagine salvate e di pagine bianche saltate sullo schermo del computer.	Si	Si	Si	Si

<sup>1</sup> A seconda delle condizioni del documento originale, è possibile che questa opzione non funzioni correttamente.

## Eseguire la scansione di ricevute utilizzando BR-Receipts (Windows®)

L'applicazione BR-Receipts Brother elabora le ricevute utilizzando la funzionalità OCR per acquisire le informazioni dalle immagini e suddividerle in categorie. È possibile generare report per visualizzare e tenere traccia delle spese. (La disponibilità dell'applicazione dipende dal paese.)

### Installazione di BR-Receipts

---

- 1 Inserire il DVD-ROM in dotazione nell'unità DVD-ROM.
- 2 Viene visualizzato automaticamente il menu principale del DVD-ROM. Selezionare il nome del modello in uso e la lingua desiderata
- 3 Fare clic su **Applicazioni aggiuntive**.
- 4 Fare clic sul pulsante **BR-Receipts**. Seguire le istruzioni su Brother Online.

Per informazioni sulla scansione tramite **BR-Receipts**, vedere la guida dell'utente di BR-Receipts facendo clic su **Guida** sulla barra dei menu, quindi scegliere **Uso della Guida**.

## Eseguire la scansione con Nuance™ PaperPort™ 12SE o altre applicazioni Windows®

### Eseguire la scansione con Nuance™ PaperPort™ 12SE

È possibile utilizzare l'applicazione Nuance™ PaperPort™ 12SE, inclusa nella suite software Brother MFL-Pro, per eseguire scansioni. Le istruzioni di scansione riportate di seguito si riferiscono all'applicazione Nuance™ PaperPort™ 12SE. La procedura è simile per altre applicazioni Windows®. Nuance™ PaperPort™ 12SE supporta i driver TWAIN e WIA. Nell'esempio di questa pagina viene utilizzato il driver TWAIN (scelta consigliata). Per un esempio relativo all'utilizzo del driver WIA, vedere *Eseguire la scansione utilizzando Raccolta foto di Windows® o Fax e scanner di Windows®* a pagina 96.

#### NOTA

- Nuance™ PaperPort™ 12SE supporta Windows® XP (SP3 o versioni successive), Windows Vista® (SP2 o versioni successive), Windows® 7 e Windows® 8.
- Il driver WIA con Windows® XP (SP2 o versioni successive) non supporta la scansione fronte/retro (duplex).
- Per maggiori informazioni sull'applicazione, vedere il file della Guida di Nuance™ PaperPort™ 12SE. È possibile accedere a questo file dal menu **Guida** di Nuance™ PaperPort™ 12SE.

1 Caricare il documento.

2 Avviare Nuance™ PaperPort™ 12SE. Effettuare una delle seguenti operazioni:

- (Windows® XP, Windows Vista® e Windows® 7)

Fare clic su  (**Start**), **Tutti i programmi**, **Nuance PaperPort12**, quindi **PaperPort**.

- (Windows® 8)

Fare clic su  (**PaperPort**).

Viene visualizzata la finestra di Nuance™ PaperPort™ 12SE.

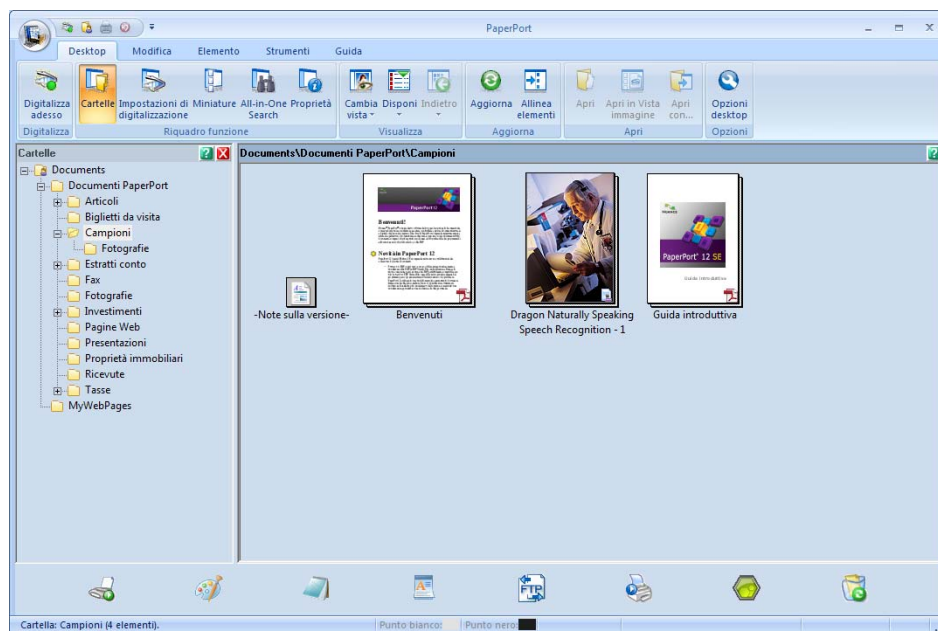

Eseguire la scansione dal computer

- 3 Fare clic su **Impostazioni di digitalizzazione** nella scheda **Desktop** sulla barra multifunzione. Viene visualizzato il pannello **Digitalizza o ottieni foto** sul lato sinistro della finestra.

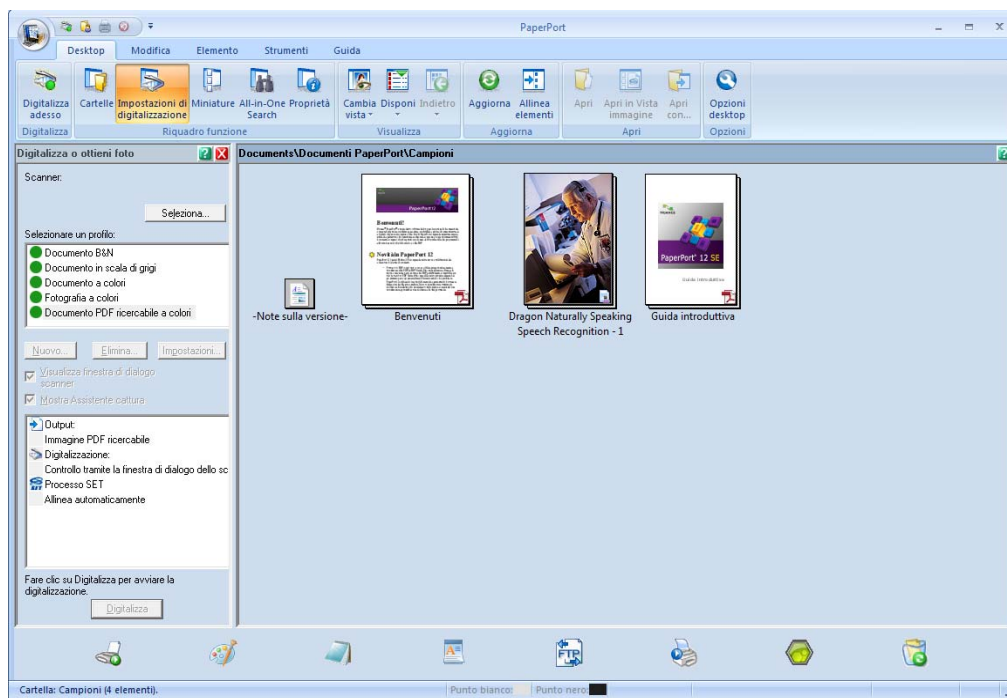

- 4 Fare clic sul pulsante **Seleziona**.
- 5 Nell'elenco **Scanner disponibili** selezionare **TWAIN: TW-Brother ADS-XXXXX** o **TWAIN: TW-Brother ADS-XXXXX LAN** (dove ADS-XXXXX è il nome del modello della macchina). Per utilizzare il driver WIA, selezionare il driver Brother contraddistinto dal prefisso "WIA". Fare clic sul pulsante **OK**.
- 6 Selezionare la casella di controllo **Visualizza finestra di dialogo scanner** nel pannello **Digitalizza o ottieni foto**.
- 7 Fare clic sul pulsante **Digitalizza**. Viene visualizzata la finestra di dialogo **Scanner Setup**.

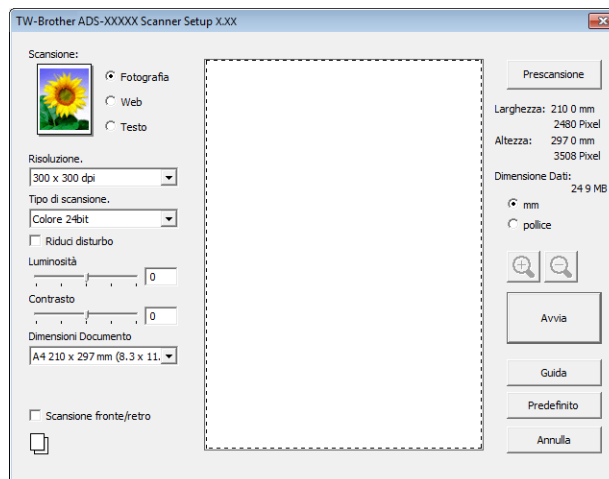

Eseguire la scansione dal computer

- 8 Regolare le impostazioni nella finestra di dialogo **Scanner Setup (Risoluzione, Tipo di scansione, Luminosità e Contrasto)**.

- *Impostazioni del driver TWAIN*
- *Impostazioni del driver WIA*

- 9 Nell'elenco a discesa **Dimensioni documento** selezionare le dimensioni del documento.

## NOTA

---

Dopo avere selezionato il formato del documento è possibile regolare ulteriormente l'area di scansione facendo clic con il pulsante sinistro del mouse e trascinando il puntatore. Questa operazione è necessaria quando si ritaglia un'immagine per la scansione.

---

- 10 Fare clic sul pulsante **Avvia**.  
Viene avviata la scansione.

Eseguire la scansione dal computer

## Impostazioni del driver TWAIN

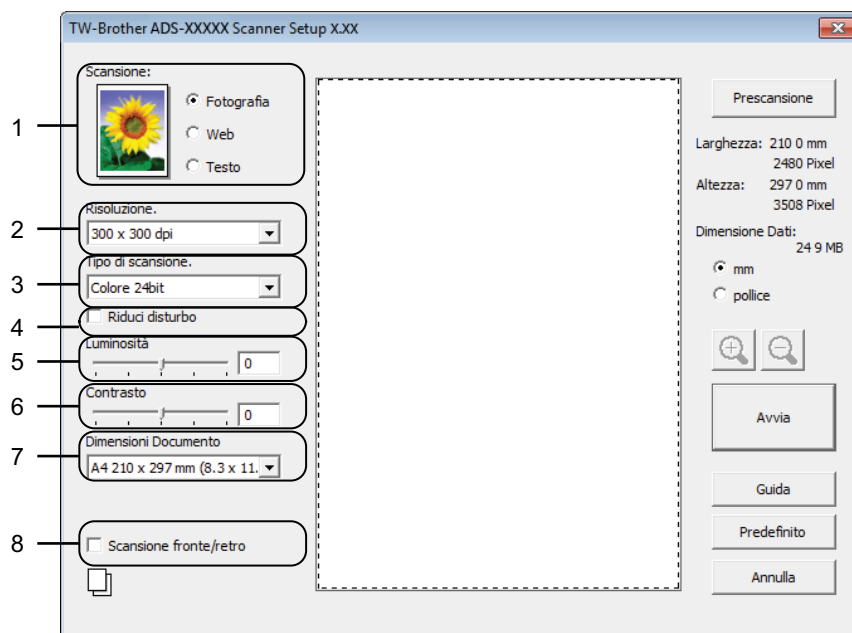

### 1 Scansione (Tipo immagine)

È possibile selezionare **Fotografia**, **Web** o **Testo** per il tipo di documento di cui eseguire la scansione.

Scansione (Tipo immagine)		Risoluzione	Tipo di scansione
<b>Fotografia</b>	Utilizzare per la scansione di immagini fotografiche	300 x 300 dpi	Colore 24bit
<b>Web</b>	Utilizzare per allegare l'immagine acquisita alle pagine Web	100 x 100 dpi	Colore 24bit
<b>Testo</b>	Utilizzare per la scansione di documenti di testo	200 x 200 dpi	Bianco e nero

### 2 Risoluzione

È possibile selezionare una risoluzione di scansione nell'elenco a discesa **Risoluzione**. Le risoluzioni superiori richiedono una maggiore quantità di memoria e tempi di trasferimento più lunghi, ma l'immagine acquisita risulta più nitida.

Risoluzione	Bianco e nero/ Grigio (diffusione errore)	256 colori	Grigio vero/Colore 24bit
100 x 100 dpi	Sì	Sì	Sì
150 x 150 dpi	Sì	Sì	Sì
200 x 200 dpi	Sì	Sì	Sì
300 x 300 dpi	Sì	Sì	Sì
400 x 400 dpi	Sì	Sì	Sì
600 x 600 dpi	Sì	Sì	Sì
1.200 x 1.200 dpi	Sì	No	Sì



### 3 Tipo di scansione

Selezionare uno dei tipi seguenti:

#### ■ Bianco e nero

Utilizzare per documenti di testo o immagini con grafica lineare.

#### ■ Grigio (diffusione errore)

Utilizzare per immagini fotografiche o grafica. (La diffusione dell'errore errore è un metodo utilizzato per creare immagini in grigio simulato senza utilizzare punti di grigio vero. I punti neri sono posizionati in base a uno schema specifico per simulare il grigio.)

#### ■ Grigio vero

Utilizzare per immagini fotografiche o grafica. Questa modalità è più precisa perché utilizza fino a 256 sfumature di grigio.

#### ■ 256 colori

Utilizzare per illustrazioni a colori semplici che non presentano l'intero spettro dei colori. Utilizza fino a 256 colori per creare immagini.

#### ■ Colore 24bit

Utilizza fino a 16,8 milioni di colori per eseguire la scansione dell'immagine. Sebbene **Colore 24bit** consenta di creare un'immagine con la migliore riproduzione dei colori, richiede la maggiore quantità di memoria e il tempo di trasferimento più lungo.

### 4 Riduci disturbo

Questa selezione consente di migliorare e ottimizzare la qualità delle immagini acquisite. L'impostazione Riduci disturbo è disponibile quando si utilizza l'opzione **Colore 24bit** con risoluzioni di scansione di 300 x 300 dpi, 400 x 400 dpi o 600 x 600 dpi.

### 5 Luminosità

Regolare questa impostazione (da -50 a 50) in modo da ottimizzare l'immagine. Il valore predefinito è 0, ovvero un valore medio, solitamente adatto alla maggior parte delle immagini. Per impostare il livello di **Luminosità**, trascinare il dispositivo di scorrimento verso destra o verso sinistra in modo da schiarire o scurire l'immagine. In alternativa è possibile digitare direttamente un valore nell'apposita casella. Se l'immagine acquisita è troppo chiara, impostare un valore di Luminosità più basso e ripetere la scansione del documento. Se l'immagine è troppo scura, impostare un valore di Luminosità più alto e ripetere la scansione del documento.

### NOTA

L'impostazione **Luminosità** è disponibile solo quando **Tipo di scansione** è impostato su **Bianco e nero**, **Grigio (diffusione errore)**, **Grigio vero** o **Colore 24bit**.

### 6 Contrasto

Regolare questa impostazione (da -50 a 50) in modo da ottimizzare l'immagine. Il valore predefinito è 0, ovvero un valore medio, solitamente adatto alla maggior parte delle immagini. È possibile aumentare o ridurre il livello di contrasto spostando il dispositivo di scorrimento verso destra o verso sinistra. Aumentando il contrasto si dona maggiore rilievo alle aree chiare e scure dell'immagine, diminuendolo si dona maggiore rilievo ai dettagli nelle aree grigie. Per regolare il **Contrasto** è anche possibile digitare direttamente un valore nell'apposita casella.

### NOTA





L'impostazione **Contrasto** è disponibile solo quando **Tipo di scansione** è impostato su **Grigio (diffusione errore)**, **Grigio vero** o **Colore 24bit**.

## 7 Dimensioni documento

Per impostazione predefinita, le dimensioni documento sono impostate su **A4**. Per velocità di scansione superiori, è possibile selezionare le dimensioni esatte del documento nell'elenco a discesa **Dimensioni documento**. Se si seleziona **Personalizzata**, viene visualizzata la finestra di dialogo **Dimensioni documento personalizzate** in cui è possibile specificare le dimensioni documento desiderate.

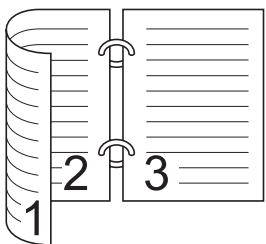
## 8 Scansione fronte/retro

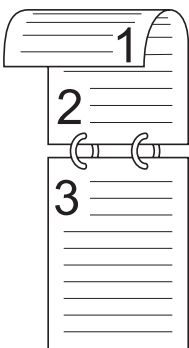
Selezionare **Long-edge binding** o **Short-edge binding** a seconda del layout dell'originale per assicurarsi che il file di dati creato venga visualizzato correttamente nel documento acquisito.

Impostazione di scansione fronte/retro	Layout originale	Risultato scansione
<p><b>Long-edge binding</b></p>		
<p><b>Short-edge binding</b></p>		

## Impostazioni del driver WIA

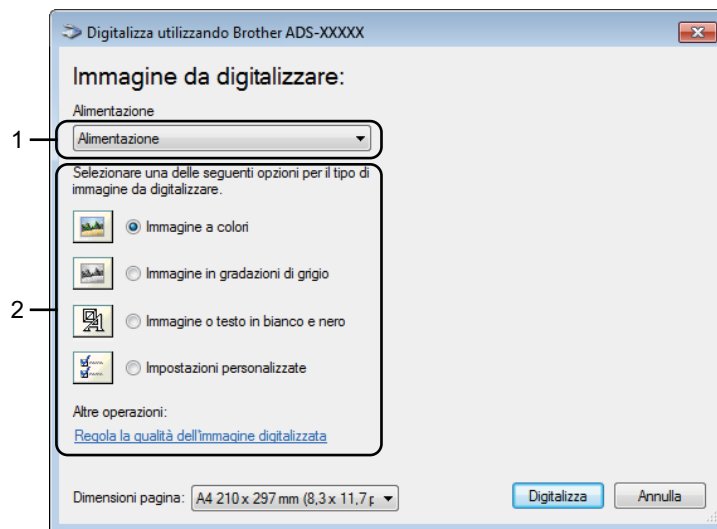

### 1 Origine carta

È possibile selezionare solo **Alimentazione**.

### 2 Tipo di immagine

È possibile selezionare **Immagine a colori**, **Immagini in gradazioni di grigio**, **Immagine o testo in bianco e nero** o **Impostazioni personalizzate** per il tipo di documento che si desidera acquisire.

Per modificare alcune impostazioni avanzate, fare clic su **Regola la qualità dell'immagine digitalizzata**.

#### ■ Risoluzione

È possibile selezionare una risoluzione di scansione nella casella di testo **Risoluzione**. Le risoluzioni superiori richiedono una maggiore quantità di memoria e tempi di trasferimento più lunghi, ma l'immagine acquisita risulta più nitida.

#### ■ Luminosità

Regolare questa impostazione (da -50 a 50) in modo da ottimizzare l'immagine. Il valore predefinito è 0, ovvero un valore medio, solitamente adatto alla maggior parte delle immagini. Per impostare il livello di **Luminosità**, trascinare il dispositivo di scorrimento verso destra o verso sinistra in modo da schiarire o scurire l'immagine. In alternativa è possibile digitare direttamente un valore nell'apposita casella. Se l'immagine acquisita è troppo chiara, impostare un valore di Luminosità più basso e ripetere la scansione del documento. Se l'immagine è troppo scura, impostare un valore di Luminosità più alto e ripetere la scansione del documento.

#### ■ Contrasto

Regolare questa impostazione (da -50 a 50) in modo da ottimizzare l'immagine. Il valore predefinito è 0, ovvero un valore medio, solitamente adatto alla maggior parte delle immagini. È possibile aumentare o ridurre il livello di contrasto spostando il dispositivo di scorrimento verso destra o verso sinistra. Aumentando il contrasto si dona maggiore rilievo alle aree chiare e scure dell'immagine, diminuendolo si dona maggiore rilievo ai dettagli nelle aree grigie. Per regolare il **Contrasto** è anche possibile digitare direttamente un valore nell'apposita casella.

## Eseguire la scansione utilizzando Raccolta foto di Windows® o Fax e scanner di Windows®

È possibile utilizzare l'applicazione Raccolta foto di Windows® o Fax e scanner di Windows® per eseguire scansioni. Queste applicazioni utilizzano il driver di scansione WIA. Per eseguire la scansione, attenersi alla procedura riportata di seguito. Potrebbe essere necessario scaricare Raccolta foto di Windows® o Fax e scanner di Windows®.

3

- 1 Caricare il documento.
- 2 Avviare l'applicazione software per eseguire la scansione del documento. Effettuare una delle seguenti operazioni:
  - (Raccolta foto di Windows®)
    - 1 Scegliere **File**, quindi **Importa da fotocamera o scanner**.
    - 2 Selezionare lo scanner da utilizzare.
    - 3 Fare clic sul pulsante **Importa**.  
Viene visualizzata la finestra di dialogo delle impostazioni.
  - (Fax e scanner di Windows®)  
Fare clic su **File, Nuovo**, quindi scegliere **Digitalizza**.  
Viene visualizzata la finestra di dialogo delle impostazioni.

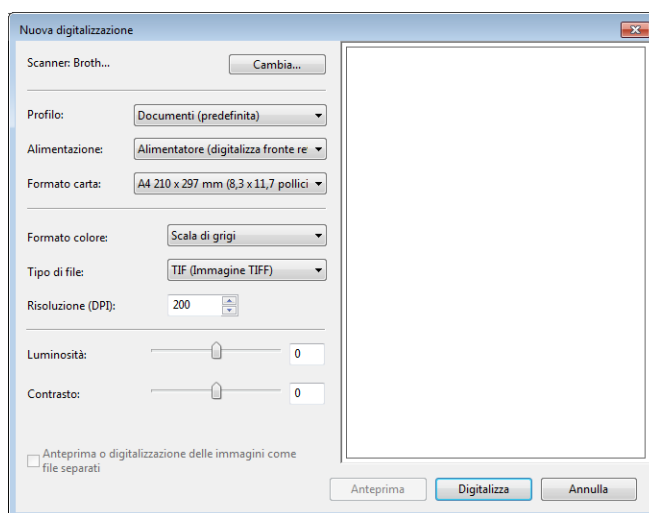

- 3 Se necessario, modificare le impostazioni contenute nella finestra di dialogo.
- 4 Fare clic sul pulsante **Digitalizza**.  
Viene avviata la scansione del documento.

## Utilizzare Nuance PDF Converter Professional 8 (Windows®) (solo ADS-1600W)

Nuance PDF Converter Professional 8 offre una varietà di funzioni per la gestione dei file PDF. È in grado di sbloccare e aprire i file PDF per la visualizzazione, la modifica, l'annotazione e il riassetto.

### Installazione di Nuance PDF Converter Professional 8

---

- 1 Inserire il DVD-ROM in dotazione nell'unità DVD-ROM.
- 2 Viene visualizzato automaticamente il menu principale del DVD-ROM. Selezionare il nome del modello in uso e la lingua desiderata.
- 3 Fare clic su **Applicazioni aggiuntive**.
- 4 Fare clic sul pulsante **Nuance PDF Converter Professional 8**. Seguire le istruzioni visualizzate sullo schermo.

Per informazioni su come eseguire scansioni utilizzando Nuance PDF Converter Professional 8, vedere la Guida di Nuance PDF Converter Professional 8 facendo clic su **Guida** sulla barra dei menu e scegliendo **Guida**.

#### NOTA

---

Quando si installa Nuance PDF Converter Professional 8, immettere il numero di serie Nuance riportato sulla copertina del DVD-ROM del pacchetto MFL-Pro Suite.

---

## Utilizzare NewSoft Presto! BizCard 6 (Windows®)

Presto! BizCard consente di gestire nel computer le informazioni dei biglietti da visita acquisiti tramite scansione, come nomi di persone, nomi di società, indirizzi postali, numeri di telefono/fax e indirizzi e-mail. È sufficiente acquisire o impostare i biglietti da visita e Presto! BizCard salverà automaticamente i dati e l'immagine per ogni biglietto. Sono disponibili diverse modalità di visualizzazione per poter eseguire facilmente operazioni di ricerca, modifica, creazione e ordinamento.

### Installazione di NewSoft Presto! BizCard 6

---

- 1 Inserire il DVD-ROM in dotazione nell'unità DVD-ROM.
- 2 Viene visualizzato automaticamente il menu principale del DVD-ROM. Selezionare il nome del modello in uso e la lingua desiderata.
- 3 Fare clic su **Applicazioni aggiuntive**.
- 4 Fare clic sul pulsante **NewSoft Presto! BizCard 6**. Seguire le istruzioni visualizzate sullo schermo.

Per informazioni sulla scansione utilizzando Presto! BizCard 6, vedere il **manuale dell'utente di Presto! BizCard**. Effettuare una delle seguenti operazioni:

- (Windows® XP, Windows Vista® e Windows® 7)

Fare clic su  (**Start**), **Tutti i programmi**, **NewSoft**, **Presto! BizCard 6**, quindi scegliere **Presto! BizCard 6**.

- (Windows® 8)

Fare clic su  (**Presto! BizCard 6**).

## Eseguire la scansione di ricevute utilizzando BR-Receipts (Macintosh)

L'applicazione BR-Receipts di Brother elabora le ricevute acquisendo le informazioni delle immagini acquisite per suddividerle in categorie. È possibile generare report per visualizzare e tenere traccia delle spese. (La disponibilità dell'applicazione dipende dal paese.)

- 1 Inserire il DVD-ROM in dotazione nell'unità DVD-ROM.
- 2 Fare doppio clic sull'icona **BROTHER** sul desktop.
- 3 Fare doppio clic su **Assistenza Brother**.
- 4 Fare clic sul pulsante **BR-Receipts**. Seguire le istruzioni su Brother Online.

Per informazioni sulla scansione tramite **BR-Receipts**, vedere la guida dell'utente di BR-Receipts facendo clic su **Guida** sulla barra dei menu, quindi scegliere **Uso della Guida**.

## Eseguire la scansione utilizzando Presto! PageManager o applicazioni TWAIN (Macintosh)

È possibile utilizzare l'applicazione Presto! PageManager per eseguire scansioni. Le istruzioni riportate di seguito si riferiscono alla scansione con il software Presto! PageManager. La procedura è simile per altre applicazioni che supportano le specifiche TWAIN.

### Installazione di Presto! PageManager

---

- 1 Inserire il DVD-ROM in dotazione nell'unità DVD-ROM.
- 2 Fare doppio clic sull'icona **BROTHER** sul desktop.
- 3 Fare doppio clic su **Assistenza Brother**.
- 4 Fare clic su **Presto! PageManager** per scaricare il programma di installazione di Presto! PageManager.
- 5 Fare doppio clic sul file del programma di installazione, quindi seguire le istruzioni visualizzate sullo schermo.

#### NOTA

---

- Presto! PageManager supporta Mac OS X v10.6.8, 10.7.x e 10.8.x.
  - Per maggiori informazioni sull'applicazione, vedere il file della Guida di Presto! PageManager. Il file della Guida è accessibile dal menu Guida di Presto! PageManager.
- 

### Eseguire la scansione utilizzando Presto! PageManager

---

- 1 Avviare Presto! PageManager facendo doppio clic sull'icona Presto! PageManager sullo schermo del computer.

#### NOTA

---

Al primo utilizzo, è necessario impostare il driver TWAIN Brother come driver predefinito. Per impostare il driver Brother TWAIN come driver predefinito, procedere come segue.

- 1 Selezionare **Seleziona origine** nel menu **Archivio**.
  - 2 Selezionare **Brother TWAIN**, quindi scegliere **Seleziona**.
-



Eseguire la scansione dal computer

- 2 Selezionare **Acquisisci dati immagine** nel menu **File**.  
Viene visualizzata la finestra di dialogo Impostazione scanner.



(La schermata Brother TWAIN supporta le lingue specificate in Presto! PageManager.)

- 3 Regolare le impostazioni nella finestra di dialogo Impostazione scanner (**Risoluzione, Tipo di scansione, regola Immagine**).
- 4 Nell'elenco a discesa **Dimensioni documento** selezionare le dimensioni del documento.

## NOTA

Dopo avere selezionato il formato del documento è possibile regolare ulteriormente l'area di scansione facendo clic con il pulsante sinistro del mouse e trascinando il puntatore. Questa operazione è necessaria quando si ritaglia un'immagine per la scansione.

- 5 Fare clic sul pulsante **Avvia**.  
Viene avviata la scansione.

## Impostazioni del driver TWAIN



(La schermata Brother TWAIN supporta le lingue specificate in Presto! PageManager.)

### 1 Risoluzione

È possibile selezionare una risoluzione di scansione nell'elenco a discesa **Risoluzione**. Le risoluzioni superiori richiedono una maggiore quantità di memoria e tempi di trasferimento più lunghi, ma l'immagine acquisita risulta più nitida.

Risoluzione	Bianco e nero/ Grigio (diffusione errore)	256 colori	Grigio vero/Colore 24bit
100 x 100 dpi	Sì	Sì	Sì
150 x 150 dpi	Sì	Sì	Sì
200 x 200 dpi	Sì	Sì	Sì
300 x 300 dpi	Sì	Sì	Sì
400 x 400 dpi	Sì	Sì	Sì
600 x 600 dpi	Sì	Sì	Sì
1.200 x 1.200 dpi	Sì	No	Sì

### 2 Tipo di scansione

Selezionare uno dei tipi seguenti:

#### ■ Bianco e nero

Utilizzare per documenti di testo o immagini con grafica lineare.

#### ■ Grigio (diffusione errore)

Utilizzare per immagini fotografiche o grafica. (La diffusione dell'errore è un metodo utilizzato per creare immagini in grigio simulato senza utilizzare punti di grigio vero. I punti neri sono posizionati in base a uno schema specifico per simulare il grigio.)

#### ■ Grigio vero

Utilizzare per immagini fotografiche o grafica. Questa modalità è più precisa perché utilizza fino a 256 sfumature di grigio.

#### ■ 256 colori

Utilizzare per illustrazioni a colori semplici che non presentano l'intero spettro dei colori. Utilizza fino a 256 colori per creare immagini.

#### ■ Colore 24bit

Utilizza fino a 16,8 milioni di colori per eseguire la scansione dell'immagine. Sebbene **Colore 24bit** consenta di creare un'immagine con la migliore riproduzione dei colori, richiede la maggiore quantità di memoria e il tempo di trasferimento più lungo.

### NOTA

**256 colori** è disponibile solo se l'applicazione di scansione supporta questa impostazione. Presto! PageManager non supporta **256 colori**.

### 3 Dimensioni documento

Per impostazione predefinita, le dimensioni documento sono impostate su **A4**. Se si seleziona **Personalizzato**, è possibile specificare le dimensioni documento.

### 4 regola Immagine

Fare clic sul pulsante **regola Immagine** per regolare l'immagine.

#### ■ Luminosità

Regolare questa impostazione (da -50 a 50) in modo da ottimizzare l'immagine. Il valore predefinito è 0, ovvero un valore medio, solitamente adatto alla maggior parte delle immagini. Per impostare il livello di **Luminosità**, trascinare il dispositivo di scorrimento verso destra o verso sinistra in modo da schiarire o scurire l'immagine. In alternativa è possibile digitare direttamente un valore nell'apposita casella. Se l'immagine acquisita è troppo chiara, impostare un valore di Luminosità più basso e ripetere la scansione del documento. Se l'immagine è troppo scura, impostare un valore di Luminosità più alto e ripetere la scansione del documento.

### NOTA

L'impostazione **Luminosità** è disponibile solo quando **Tipo di scansione** è impostato su **Bianco e nero**, **Grigio (diffusione errore)**, **Grigio vero** o **Colore 24bit**.

#### ■ Contrasto

Regolare questa impostazione (da -50 a 50) in modo da ottimizzare l'immagine. Il valore predefinito è 0, ovvero un valore medio, solitamente adatto alla maggior parte delle immagini. È possibile aumentare o ridurre il livello di contrasto spostando il dispositivo di scorrimento verso destra o verso sinistra. Aumentando il contrasto si dona maggiore rilievo alle aree chiare e scure dell'immagine, diminuendolo si dona maggiore rilievo ai dettagli nelle aree grigie. Per regolare il **Contrasto** è anche possibile digitare direttamente un valore nell'apposita casella.

### NOTA





L'impostazione **Contrasto** è disponibile solo quando **Tipo di scansione** è impostato su **Grigio (diffusione errore)**, **Grigio vero** o **Colore 24bit**.

#### ■ Riduci disturbo

Questa selezione consente di migliorare e ottimizzare la qualità delle immagini acquisite. L'impostazione **Riduci disturbo** è disponibile quando si utilizza l'opzione **Colore 24bit** con risoluzioni di scansione di 300 x 300 dpi, 400 x 400 dpi o 600 x 600 dpi.

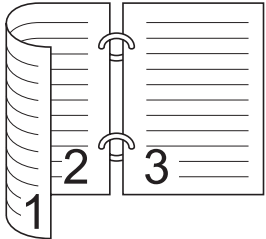
## 5 Scansione fronte/retro

Selezionare **Long-edge binding** o **Short-edge binding** a seconda del layout dell'originale per assicurarsi che il file di dati creato venga visualizzato correttamente nel documento acquisito.

Impostazione di scansione fronte/retro	Layout originale	Risultato scansione
<p><b>Long-edge binding</b></p>		
<p><b>Short-edge binding</b></p>		

## Eseguire la scansione utilizzando Acquisizione Immagine di Apple (driver ICA)

È possibile acquisire un documento utilizzando il driver ICA. Se MFL-Pro Suite è stato installato dal DVD-ROM di installazione, il driver ICA è già installato nel computer. Se la macchina non è presente nell'elenco **Stampa e Fax** o **Stampa e Scanner**, è possibile aggiungere la macchina facendo clic sul pulsante **+** (vedere *Selezionare la macchina da Stampa e Fax o da Stampa e Scanner* a pagina 108). È anche possibile eseguire scansioni direttamente utilizzando l'applicazione **Acquisizione Immagine**.

### Eseguire la scansione utilizzando Acquisizione Immagine di Apple

- 1 Avviare l'applicazione **Acquisizione Immagine**.



Eeguire la scansione dal computer

- 2 Selezionare la macchina dall'elenco sul lato sinistro della finestra.  
La macchina è visibile nell'area **DISPOSITIVI**. Se connessa a una rete LAN wireless, è visibile nell'area **CONDIVISE**.

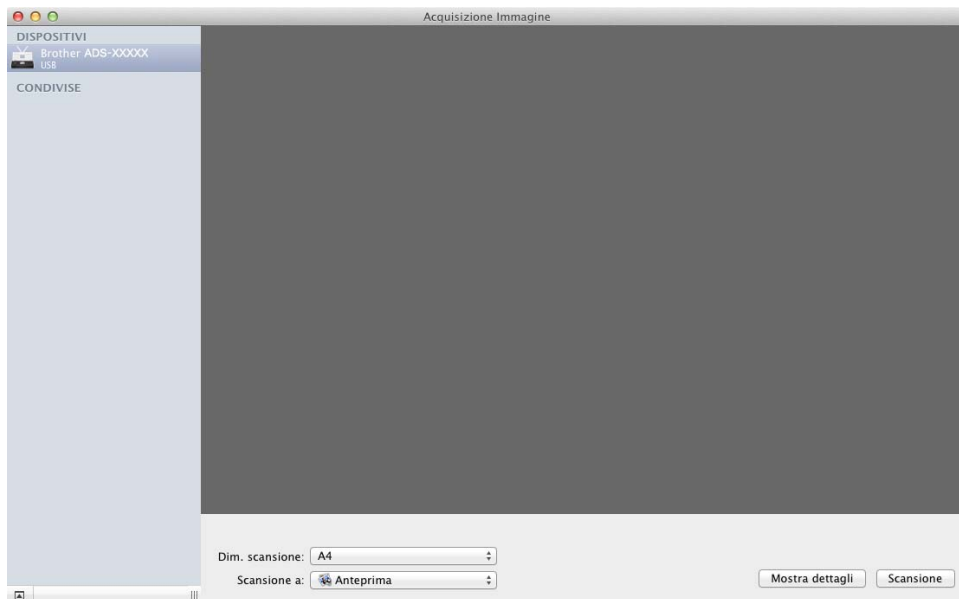

- 3 Caricare il documento.
- 4 Selezionare le dimensioni del documento in **Dim. scansione**.
- 5 Selezionare l'applicazione o la cartella di destinazione in **Scansione a**.
- 6 Fare clic sul pulsante **Scansione**.  
Viene avviata la scansione.

## Impostazioni del driver ICA

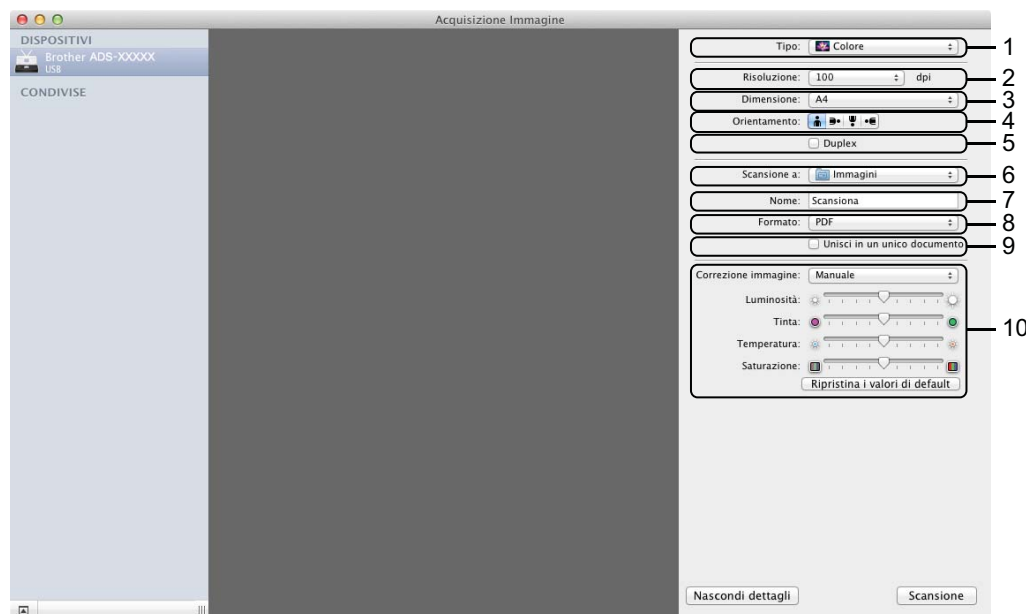

È possibile regolare le seguenti impostazioni nella finestra di dialogo facendo clic su **Mostra dettagli**. Si noti che il nome dell'elemento e il valore assegnabile variano a seconda della macchina.

### 1 Tipo

Selezionare in **Colore**, **Bianco e nero** o **Testo**.

### 2 Risoluzione

Selezionare la risoluzione da utilizzare per la scansione del documento.

### 3 Dim. Scansione o Dimensione

Selezionare il formato carta del documento.

### 4 Orientamento

Selezionare l'orientamento del documento.

### 5 Duplex

Selezionare la casella di controllo **Duplex** per eseguire una scansione fronte/retro.

### 6 Scansione a

Selezionare la cartella di destinazione o l'applicazione di destinazione.

### 7 Nome

Immettere il prefisso utilizzato per il nome dell'immagine acquisita.

### 8 Formato

Selezionare il formato di file dei dati acquisiti.

Eseguire la scansione dal computer

## 9 Crea singolo documento o Unisci in un unico documento

Selezionare questa casella di controllo per eseguire la scansione di un documento come elemento unico e salvarlo in un singolo file quando si seleziona PDF o TIFF come formato di file.

### NOTA

Se non è possibile selezionare TIFF come formato di file, selezionare dapprima PDF e quindi selezionare TIFF.

## 10 Correzione immagine

È possibile configurare le impostazioni in base all'opzione scelta per **Tipo**.

Tipo	Impostazioni configurabili
Colore	Luminosità, Tinta, Temperatura, Saturazione
Bianco e nero	Luminosità, Contrasto (Mac OS X v10.7.x, 10.8.x)
Testo	Soglia

## Selezionare la macchina da Stampa e Fax o da Stampa e Scanner

- 1 Selezionare **Preferenze di Sistema** sulla barra dei menu.
- 2 Fare clic sull'icona **Stampa e Fax** o **Stampa e Scanner**.
- 3 Selezionare la macchina dall'elenco sul lato sinistro della finestra.

### NOTA

Se il pulsante **Apri scanner** non è presente nella finestra, rimuovere il computer facendo clic sul pulsante - nell'elenco **Stampa e Fax** o **Stampa e Scanner** e quindi aggiungere la macchina facendo clic sul pulsante +.



## Utilizzare NewSoft Presto! BizCard 6 (Macintosh)

Presto! BizCard consente di gestire nel computer le informazioni dei biglietti da visita acquisiti tramite scansione, come nomi di persone, nomi di società, indirizzi postali, numeri di telefono/fax e indirizzi e-mail. È sufficiente acquisire o impostare i biglietti da visita e Presto! BizCard salverà automaticamente i dati e l'immagine per ogni biglietto. Sono disponibili diverse modalità di visualizzazione per poter eseguire facilmente operazioni di ricerca, modifica, creazione e ordinamento.

### Installazione di NewSoft Presto! BizCard 6

---

- 1 Inserire il DVD-ROM in dotazione nell'unità DVD-ROM.
- 2 Fare doppio clic sull'icona **BROTHER** sul desktop.
- 3 Fare doppio clic su **Assistenza Brother**.
- 4 Fare clic su **Presto! BizCard** per scaricare il programma di installazione di Presto! BizCard 6.
- 5 Fare doppio clic sul file del programma di installazione, quindi seguire le istruzioni visualizzate sullo schermo.

Per informazioni sulla scansione utilizzando Presto! BizCard 6, vedere la guida dell'utente di BizCard 6 facendo clic su **Guida** sulla barra dei menu e scegliendo **Uso della Guida**.

## Eseguire la scansione utilizzando le applicazioni Captiva® QuickScan™ Pro o ISIS® (Windows®)

Per le scansioni è possibile utilizzare la versione di valutazione gratuita di Captiva® QuickScan™ Pro o altre applicazioni che supportano le specifiche ISIS®. Prima di eseguire scansioni utilizzando le applicazioni ISIS®, è necessario installare il driver dello scanner ISIS®.

### NOTA

Per poter utilizzare il driver ISIS®, è necessario installare il driver dello scanner Brother. Se non è ancora installato, è necessario installarlo prima del driver ISIS®.

## Installazione di ISIS® Scanner e Captiva® QuickScan™ Pro

- 1 Inserire il DVD-ROM in dotazione nell'unità DVD-ROM.
- 2 Viene visualizzato automaticamente il menu principale del DVD-ROM. Selezionare il nome del modello in uso e la lingua desiderata.
- 3 Fare clic su **Installazione personalizzata**.
- 4 Fare clic su **Applicaz. e driver scanner ISIS**.
- 5 Fare clic su **Driver scanner ISIS**. Seguire le istruzioni visualizzate sullo schermo.
- 6 Fare clic su **Prova Captiva QuickScan Pro**. Seguire le istruzioni visualizzate sullo schermo.

### NOTA

- Il sito Web da cui è possibile scaricare la versione di valutazione gratuita di Captiva® QuickScan™ Pro è gestito da EMC corporation. Per domande su Captiva® QuickScan™ Pro, contattare EMC corporation.
- Per informazioni sulla scansione utilizzando l'applicazione ISIS®, vedere la Guida di Captiva® QuickScan™ Pro.

## Eseguire la scansione dal pannello dei comandi della macchina

### Eseguire la scansione di documenti direttamente su un server FTP

---

Quando si sceglie Scansione su FTP, è possibile acquisire un documento in bianco e nero o a colori direttamente su un server FTP connesso alla rete locale o a Internet.

I dettagli che vengono richiesti per utilizzare Scansione su FTP possono essere immessi utilizzando Gestione pagina Web per preconfigurare e memorizzare i dettagli di un profilo FTP.

#### NOTA

---

- Scansione su FTP è disponibile quando i profili FTP sono configurati utilizzando Gestione pagina Web.
  - Si consiglia l'uso di Microsoft® Internet Explorer® 8.0/9.0 per Windows® e di Safari 5.0 per Macintosh. Assicurarsi anche che JavaScript e i cookie siano sempre abilitati in qualsiasi browser in uso. Se si utilizza un Web browser diverso, assicurarsi che sia compatibile con HTTP 1.0 e HTTP 1.1.
- 

### Avviare Gestione pagina Web

(ADS-1100W)

#### NOTA

---

Se la macchina è stata impostata utilizzando il metodo di interfaccia USB, è necessario impostarla utilizzando il metodo di rete wireless con il DVD-ROM di installazione e un cavo USB (vedere la Guida di installazione rapida) per utilizzare Gestione pagina Web.

---

Eseguire la scansione dal pannello dei comandi della macchina

1 Avviare l'applicazione ControlCenter.

■ Windows®

- 1 Fare clic sull'icona  (ControlCenter4) sulla barra delle applicazioni e selezionare **Apri** dal menu. Viene visualizzata la finestra di **ControlCenter4**.
- 2 Fare clic sulla scheda **Impostazioni dispositivo** (nell'esempio seguente viene utilizzata la **Modalità Base**).

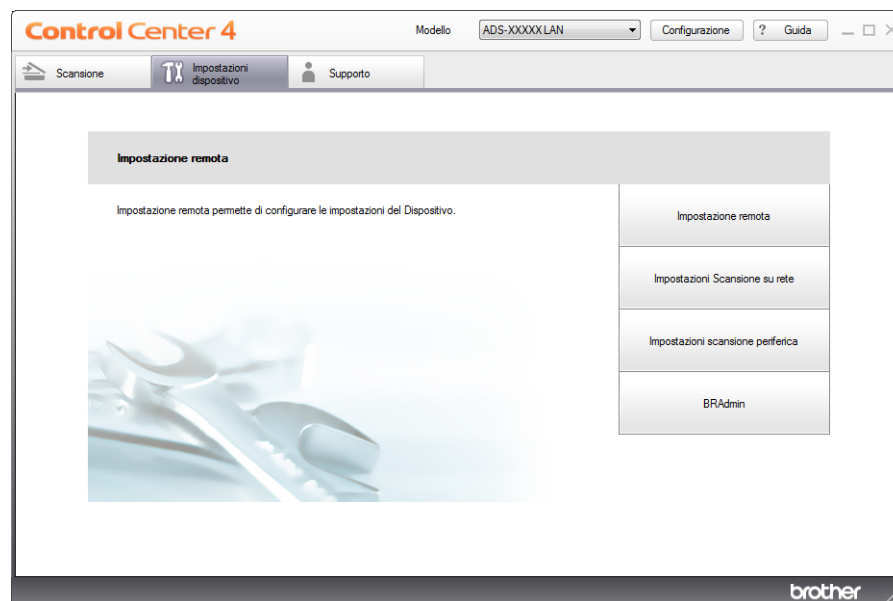

■ Macintosh

- 1 Fare clic sull'icona  (ControlCenter2) nel Dock. Viene visualizzata la finestra di **ControlCenter2**.
- 2 Fare clic sulla scheda **IMPOSTAZIONI DISPOSITIVO**.



- 2 Fare clic sul pulsante **Impostazioni Scansione su rete**. Viene visualizzata la finestra di Gestione pagina Web.

Eseguire la scansione dal pannello dei comandi della macchina

(ADS-1600W)

- 1 Digitare "http://indirizzo IP della macchina/" nella barra dell'indirizzo del browser (dove "indirizzo IP della macchina" è l'indirizzo IP della macchina).

■ Ad esempio:

http://192.168.1.2/

È possibile configurare o modificare le impostazioni in **Scans. to FTP** (per ADS-1100W) o **Scansione su FTP/rete** (per ADS-1600W) nella scheda **Scansione**. È possibile configurare fino a cinque profili di server FTP e scegliere i numeri (da 1 a 5) da utilizzare per le impostazioni Scansione su FTP in **Scans. su profilo FTP** (per ADS-1100W) o **Scansione su FTP/profilo rete** (per ADS-1600W).

Oltre ai sette nomi di file preimpostati, è possibile memorizzare altri due nomi di file definiti dall'utente, che possono essere utilizzati per creare un profilo di server FTP.

Scegliere **Scans. to FTP** (per ADS-1100W) o **Scansione su FTP/rete** (per ADS-1600W) in Gestione pagina Web. In **Crea nome utente file defin.**, immettere un nome file in uno dei due campi definiti dall'utente e fare clic su **Invia**. È possibile immettere fino a 15 caratteri in ognuno dei campi dei nomi definiti dall'utente (nell'esempio seguente viene utilizzato ADS-1600W).

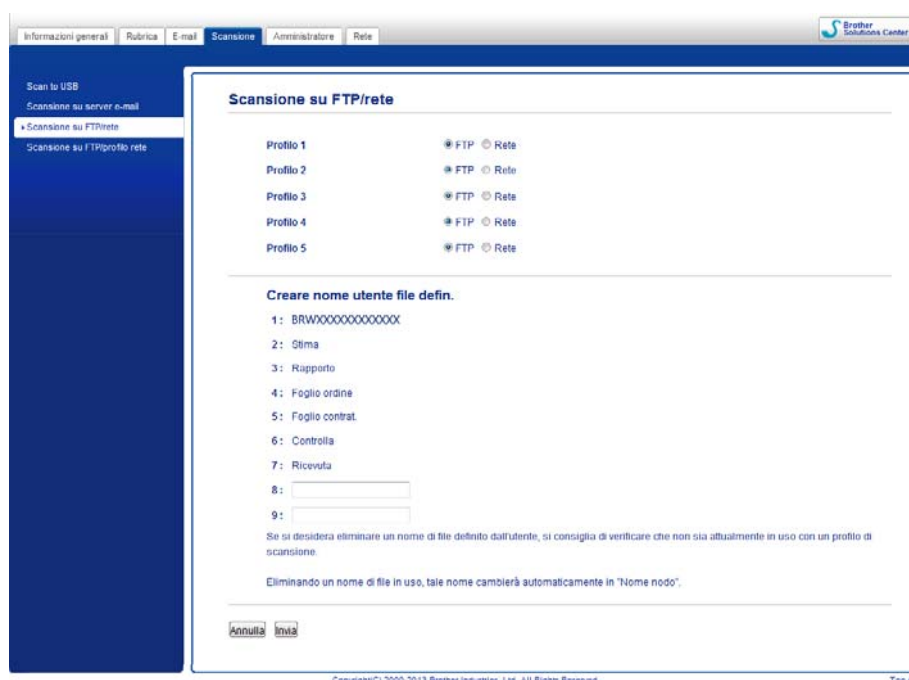

## NOTA

Non utilizzare caratteri non validi nel nome di file (ad esempio ?, /, \, o \*). Potrebbero causare un errore di invio durante l'utilizzo di Scansione su FTP.

## Configurare le impostazioni predefinite FTP

È possibile impostare **Modalità passiva** su **No** o su **Si** a seconda della configurazione del server FTP e del firewall di rete. Per impostazione predefinita, questa impostazione è **Si**. È anche possibile modificare il numero di porta utilizzato per accedere al server FTP. Il valore predefinito per questa impostazione è la porta 21. Nella maggior parte dei casi queste due impostazioni possono essere lasciate impostate sui valori predefiniti (nell'esempio seguente viene utilizzato ADS-1600W).

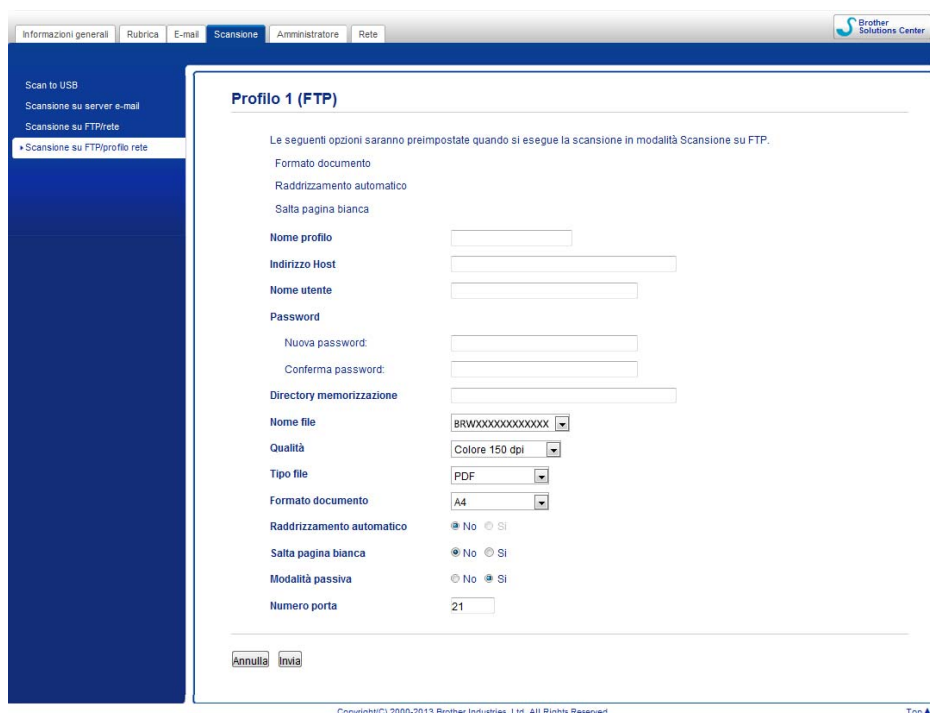

- 1 (Solo ADS-1600W) Scegliere **FTP** in **Scansione su FTP/rete** nella scheda **Scansione**. Fare clic su **Invia**.
- 2 Scegliere il profilo che si desidera configurare in **Scans. su profilo FTP** (per ADS-1100W) o **Scansione su FTP/profilo rete** (per ADS-1600W) nella scheda **Scansione**.
- 3 Immettere il nome che si desidera utilizzare per il profilo sul server FTP. Il nome verrà visualizzato in **Destinazione** in **Disp. Scan.verso rete** nella scheda **Scansione** (solo ADS-1100W) o sul display LCD della macchina (solo ADS-1600W) e può essere composto da un massimo di 15 caratteri.
- 4 L'indirizzo host è il nome di dominio del server FTP. Immettere l'indirizzo host (ad esempio ftp.esempio.com) (fino a 64 caratteri) o l'indirizzo IP (ad esempio 192.23.56.189).
- 5 Immettere il nome utente che è stato registrato con il server FTP per la macchina (fino a 32 caratteri).
- 6 Immettere la password per accedere al server FTP (fino a 32 caratteri).
- 7 Immettere la cartella di destinazione in cui verrà memorizzato il documento sul server FTP (ad esempio brother\abc) (fino a 60 caratteri).

Eseguire la scansione dal pannello dei comandi della macchina

- 8 Scegliere il nome di file desiderato per il documento acquisito. È possibile scegliere tra sette nomi di file preimpostati e due nomi di file definiti dall'utente. Il nome di file che sarà utilizzato per il documento sarà quello selezionato più le ultime 6 cifre del conteggio dello scanner più l'estensione del file (ad esempio, Preventivo\_098765.pdf).
- 9 Scegliere la qualità, il tipo di file, le dimensioni documento e la scansione su uno o due lati desiderata per questa operazione di scansione. È possibile modificare le seguenti impostazioni.

Impostazione	Opzioni	Descrizione
<b>Qualità</b>	<b>Colore 150 dpi</b> <b>Colore 200 dpi</b> <b>Colore 300 dpi</b> <b>Colore 600 dpi</b> <b>B&amp;N 150 dpi</b> <b>B&amp;N 200 dpi</b> <b>B&amp;N 300 dpi</b> <b>B&amp;N 600 dpi</b> <b>Automatico 150 dpi</b> <b>Automatico 200 dpi</b> <b>Automatico 300 dpi</b> <b>Selezione utente</b> (solo ADS-1600W)	<ul style="list-style-type: none"> <li>■ È possibile selezionare una qualità per la scansione nell'elenco a discesa <b>Qualità</b>. Le qualità superiori richiedono una maggiore quantità di memoria e tempi di trasferimento più lunghi, ma l'immagine acquisita risulta più nitida.</li> <li>■ Se si seleziona <b>Selezione utente</b>, è necessario selezionare l'impostazione dal pannello dei comandi della macchina.</li> </ul>
<b>Tipo file</b>	<b>PDF</b> <b>TIFF</b> <b>JPEG</b> <b>Selezione utente</b> (solo ADS-1600W)	<ul style="list-style-type: none"> <li>■ Selezionare il tipo di file che si desidera utilizzare per i dati acquisiti.</li> <li>■ È possibile selezionare <b>PDF</b> o <b>JPEG</b> quando si seleziona <b>Colore</b> in <b>Qualità</b>.</li> <li>■ È possibile selezionare <b>PDF</b> o <b>TIFF</b> quando si seleziona <b>Colore</b> in <b>Qualità</b>.</li> <li>■ È possibile selezionare <b>PDF</b> quando si seleziona <b>Auto</b> in <b>Qualità</b>.</li> <li>■ Se si seleziona <b>Selezione utente</b>, è necessario selezionare l'impostazione dal pannello dei comandi della macchina.</li> </ul>
<b>Formato documento</b>	<b>Auto</b> <b>A4</b> <b>Letter</b> <b>Legal</b> <b>B5</b> <b>A5</b> <b>B6</b> <b>A6</b> <b>Business Card</b> <b>Carta lunga</b> <b>Selezione utente</b> (solo ADS-1600W)	<ul style="list-style-type: none"> <li>■ Se si seleziona <b>Auto</b>, è possibile eseguire documenti di qualsiasi dimensione senza apportare modifiche in <b>Formato documento</b>.<sup>1</sup> Per velocità di scansione superiori, è possibile selezionare le dimensioni esatte del documento nell'elenco a discesa <b>Formato documento</b>.</li> <li>■ Se si seleziona <b>600 dpi</b> in <b>Qualità</b>, non è possibile selezionare <b>Auto</b>.</li> <li>■ È possibile selezionare <b>A4</b>, <b>Letter</b>, <b>Legal</b>, <b>B5</b>, <b>A5</b>, <b>B6</b>, <b>A6</b>, <b>Business Card</b> o <b>Carta lunga</b> se <b>Raddrizzamento automatico</b> è impostato su No.</li> <li>■ È possibile selezionare <b>Carta lunga</b> quando si configurano le impostazioni come segue:                         <ul style="list-style-type: none"> <li>• <b>Qualità</b>: non <b>Auto</b></li> <li>• <b>Raddrizzamento automatico</b>: No</li> <li>• <b>Salta pagina bianca</b>: No</li> <li>• <b>Scansione fronte-retro</b>: No</li> </ul> </li> </ul>

<sup>1</sup> A seconda delle condizioni del documento originale, è possibile che questa opzione non funzioni correttamente.

Eseguire la scansione dal pannello dei comandi della macchina

Impostazione	Opzioni	Descrizione
<b>Scansione fronte-retro</b> (solo ADS-1100W)	<b>No</b> <b>Rilegatura lato lungo</b> <b>Rilegatura lato corto</b>	Per eseguire la scansione su entrambi i lati del documento, selezionare <b>Rilegatura lato lungo</b> o <b>Rilegatura lato corto</b> a seconda del layout dell'originale per assicurarsi che il file di dati creato venga visualizzato correttamente nel documento acquisito.  <b>NOTA</b> La <b>Scansione fronte-retro</b> (duplex) è disponibile per lunghezze non superiori al formato Legal.

- 10 Impostare **Raddrizzamento automatico**<sup>1</sup> su **Si** per correggere il raddrizzamento (di 5 gradi) dei dati acquisiti.
- 11 Impostare **Salta pagina bianca**<sup>1</sup> su **Si** per rimuovere le pagine bianche del documento dai dati acquisiti.
- 12 Fare clic su **Invia**.

<sup>1</sup> A seconda delle condizioni del documento originale, è possibile che questa opzione non funzioni correttamente.

## Eseguire la scansione utilizzando i profili di server FTP

(ADS-1100W)

### NOTA

- Se la macchina è stata impostata utilizzando il metodo di interfaccia USB, è necessario impostarla utilizzando il metodo di rete wireless con il DVD-ROM di installazione e un cavo USB (vedere la Guida di installazione rapida) per utilizzare la funzionalità Scansione su FTP.
- Prima di avviare Scansione su FTP, è necessario configurare il profilo Scansione su FTP (vedere *Configurare le impostazioni predefinite FTP* a pagina 114).



Eseguire la scansione dal pannello dei comandi della macchina

1 Avviare l'applicazione ControlCenter.

■ Windows®

- 1 Fare clic sull'icona  (ControlCenter4) sulla barra delle applicazioni e selezionare **Apri** dal menu. Viene visualizzata la finestra di **ControlCenter4**.
- 2 Fare clic sulla scheda **Impostazioni dispositivo** (nell'esempio seguente viene utilizzata la **Modalità Base**).

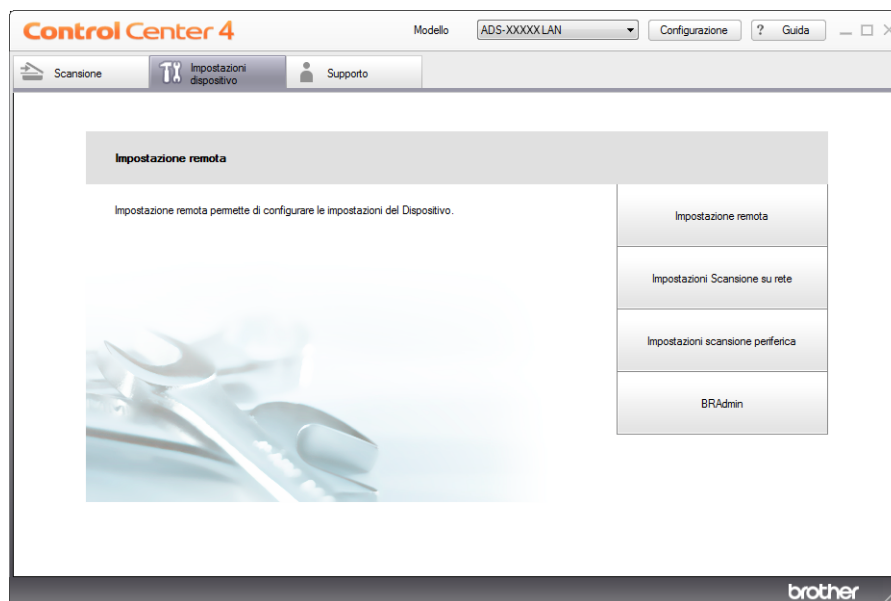

■ Macintosh

- 1 Fare clic sull'icona  (ControlCenter2) nel Dock. Viene visualizzata la finestra di **ControlCenter2**.
- 2 Fare clic sulla scheda **IMPOSTAZIONI DISPOSITIVO**.





Eeguire la scansione dal pannello dei comandi della macchina

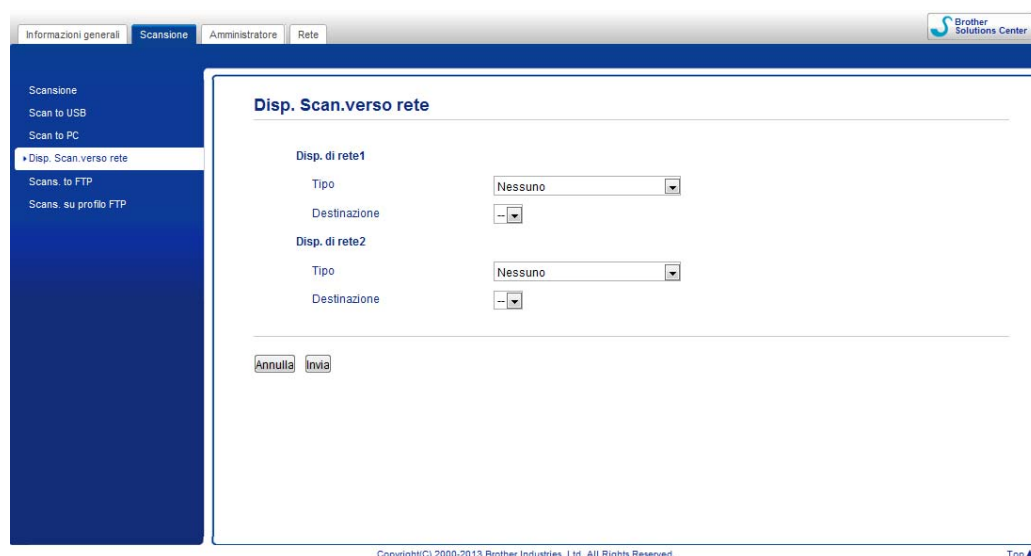

- 2 Fare clic sul pulsante **Impostazioni Scansione su rete**. Viene visualizzata la finestra di Gestione pagina Web.



- 3 Selezionare **Disp. di rete1** o **Disp. di rete2** a cui assegnare la funzione Scansione su FTP.

## NOTA

- Le impostazioni **Disp. di rete1** verranno applicate a  nel pannello dei comandi della macchina.
- Le impostazioni **Disp. di rete2** verranno applicate a  nel pannello dei comandi della macchina.

- 4 Selezionare **Scans. to FTP** dall'elenco a discesa **Tipo** per il dispositivo selezionato in 3.
- 5 Selezionare un nome di profilo nell'elenco a discesa **Destinazione** per il dispositivo selezionato in 3.
- 6 Fare clic su **Invia**.
- 7 Caricare il documento.
- 8 Premere  o  a cui è stata assegnata la funzione Scansione su FTP. Quando la connessione al server FTP è stata stabilita correttamente, viene avviato il processo di scansione.
- 9 Premere . Viene avviata la scansione.

(ADS-1600W)

- 1 Caricare il documento.
- 2 Premere ◀ o ▶ per visualizzare su FTP.
- 3 Premere su FTP.

Eseguire la scansione dal pannello dei comandi della macchina

- 4 Premere ▲ o ▼ per scegliere uno dei profili di server FTP elencati. Effettuare le seguenti operazioni:
  - Se il profilo Scansione su FTP è completo, andare al punto 7.
  - Se il profilo Scansione su FTP è completo, andare al punto 5.
- 5 Premere Opzioni.
- 6 Scegliere le impostazioni per Scans. f/r, Tipo scansione, Risoluzione, Tipo file, Formato docum., All. autom, Salta pag. bianc e Nome utente in base alle esigenze. Premere OK.

## NOTA

Per salvare il profilo come scelta rapida, premere Salva come Scelta rapida.

- 7 Premere Inizio.  
Sul display LCD viene visualizzato Connessione. Quando la connessione al server FTP è stata stabilita correttamente, viene avviato il processo di scansione.

## Acquisire documenti direttamente su un server CIFS (Windows®) (solo ADS-1600W)

Quando si sceglie Scan. verso rete, è possibile acquisire documenti direttamente in una cartella condivisa di un server CIFS connesso alla rete locale o a Internet.

I dettagli richiesti per utilizzare Scansione a Rete possono essere immessi utilizzando Gestione pagina Web per preconfigurare e memorizzare i dettagli di un profilo di Scansione a Rete. Nel profilo Scans. verso rete sono memorizzate le informazioni dell'utente e le impostazioni di configurazione per utilizzare una rete o Internet.

## NOTA

- Scan. verso rete è disponibile quando i profili Scan. verso rete sono configurati utilizzando Gestione pagina Web.
- È necessario configurare il protocollo SNTTP (server dell'ora di rete) o impostare data, ora e fuso orario correttamente per l'autenticazione. Per ulteriori informazioni, vedere la Guida dell'utente in rete.
- Si consiglia l'uso di Microsoft® Internet Explorer® 8.0/9.0. Assicurarsi anche che JavaScript e i cookie siano sempre abilitati nel browser in uso. Se si utilizza un Web browser diverso, assicurarsi che sia compatibile con HTTP 1.0 e HTTP 1.1.

Digitare "http://indirizzo IP della macchina/" nella barra dell'indirizzo del browser (dove "indirizzo IP della macchina" è l'indirizzo IP della macchina). Ad esempio: http://192.168.1.2/. È possibile configurare o modificare le impostazioni in **Scansione su FTP/rete** nella scheda **Scansione**. È possibile configurare fino a cinque profili di scansione su rete e scegliere i numeri (da 1 a 5) da utilizzare per le impostazioni in **Scansione su FTP/profilo rete**.

Oltre ai sette nomi di file preimpostati, è possibile mescmorizzare altri due nomi di file definiti dall'utente, che possono essere utilizzati per creare un profilo di scansione su rete.

Scegliere **Scansione su FTP/rete** in Gestione pagina Web. In **Creare nome utente file defin.**, immettere un nome file in uno dei due campi definiti dall'utente e fare clic su **Invia**. È possibile immettere un massimo di 15 caratteri in ciascun campo di nome definito dall'utente.

Eseguire la scansione dal pannello dei comandi della macchina

## NOTA

Non utilizzare caratteri non validi nel nome di file (ad esempio ?, /, \, o \*). Potrebbero causare un errore di invio durante l'utilizzo di Scansione su rete.

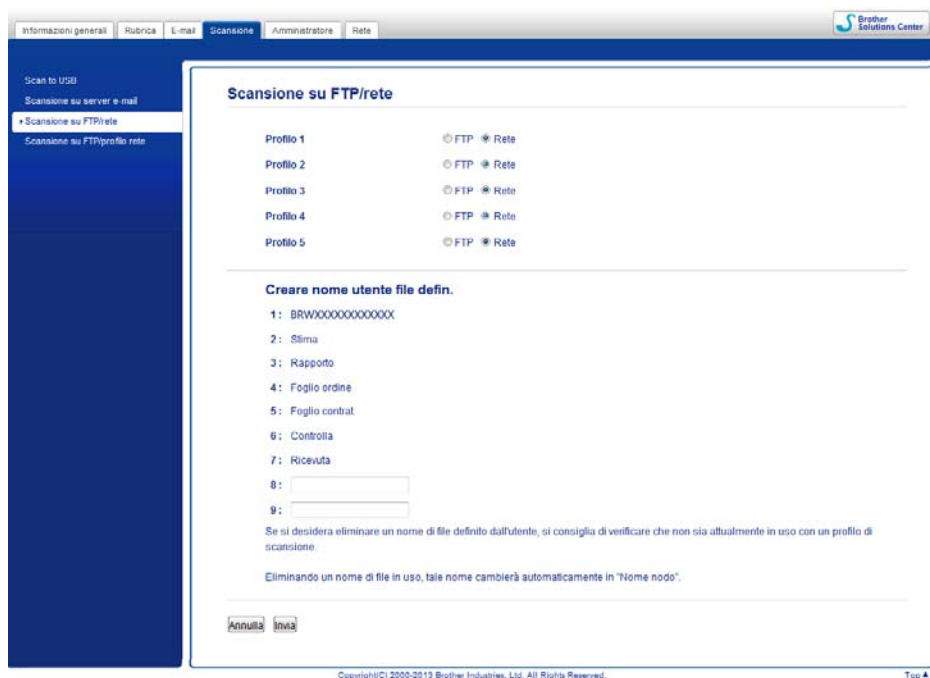

4

## Configurare le impostazioni predefinite di Scansione a Rete

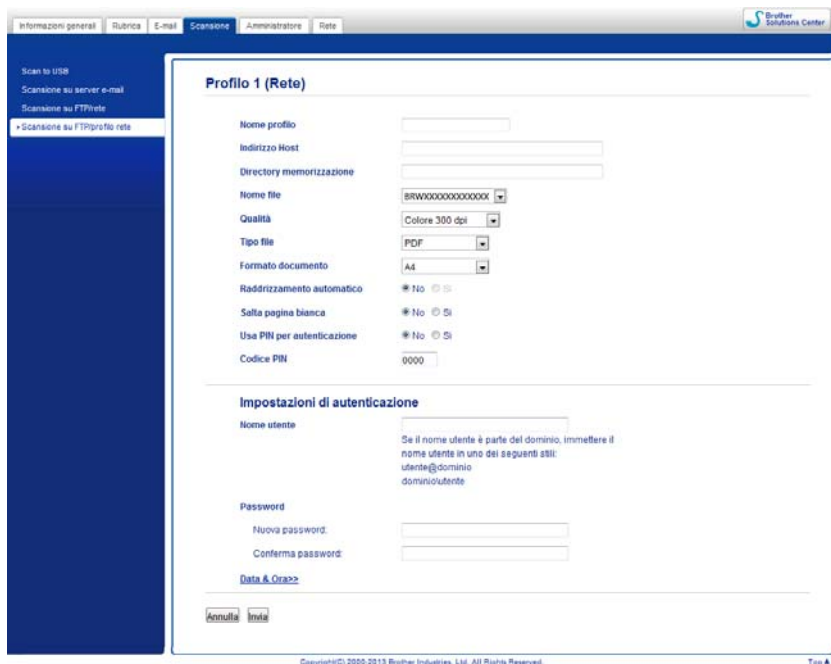

- 1 Scegliere **Rete** in **Scansione su FTP/rete** nella scheda **Scansione**. Fare clic su **Invia**.
- 2 Scegliere il profilo che si desidera configurare in **Scansione su FTP/profilo rete**.
- 3 Immettere il nome che si desidera utilizzare per il profilo di Scansione a Rete. Il nome sarà visualizzato sul display LCD della macchina e può contare un massimo di 15 caratteri.
- 4 L'indirizzo host è il nome di dominio del server CIFS. Immettere l'indirizzo host (ad esempio miopc.esempio.com) (fino a 64 caratteri) o l'indirizzo IP (ad esempio 192.23.56.189).
- 5 Immettere la cartella di destinazione in cui verrà memorizzato il documento sul server CIFS (ad esempio brother\abc) (fino a 60 caratteri).
- 6 Scegliere il nome di file desiderato per il documento acquisito. È possibile scegliere tra sette nomi di file preimpostati e due nomi di file definiti dall'utente. Il nome di file che sarà utilizzato per il documento sarà quello selezionato più le ultime 6 cifre del conteggio dello scanner più l'estensione del file (ad esempio, Preventivo\_098765.pdf).
- 7 Scegliere la qualità, il tipo di file e le dimensioni documento che si desidera utilizzare per i dati acquisiti. È possibile modificare le seguenti impostazioni.

Impostazione	Opzioni	Descrizione
<b>Qualità</b>	<b>Colore 150 dpi</b> <b>Colore 200 dpi</b> <b>Colore 300 dpi</b> <b>Colore 600 dpi</b> <b>B&amp;N 150 dpi</b> <b>B&amp;N 200 dpi</b> <b>B&amp;N 300 dpi</b> <b>B&amp;N 600 dpi</b> <b>Automatico 150 dpi</b> <b>Automatico 200 dpi</b> <b>Automatico 300 dpi</b> <b>Selezione utente</b> (solo ADS-1600W)	<ul style="list-style-type: none"> <li>■ È possibile selezionare una qualità per la scansione nell'elenco a discesa <b>Qualità</b>. Le qualità superiori richiedono una maggiore quantità di memoria e tempi di trasferimento più lunghi, ma l'immagine acquisita risulta più nitida.</li> <li>■ Se si seleziona <b>Selezione utente</b>, è necessario selezionare l'impostazione dal pannello dei comandi della macchina.</li> </ul>
<b>Tipo file</b>	<b>PDF</b> <b>TIFF</b> <b>JPEG</b> <b>Selezione utente</b> (solo ADS-1600W)	<ul style="list-style-type: none"> <li>■ Selezionare il tipo di file che si desidera utilizzare per i dati acquisiti.</li> <li>■ È possibile selezionare <b>PDF</b> o <b>JPEG</b> quando si seleziona <b>Colore</b> in <b>Qualità</b>.</li> <li>■ È possibile selezionare <b>PDF</b> o <b>TIFF</b> quando si seleziona <b>Colore</b> in <b>Qualità</b>.</li> <li>■ È possibile selezionare <b>PDF</b> quando si seleziona <b>Auto</b> in <b>Qualità</b>.</li> <li>■ Se si seleziona <b>Selezione utente</b>, è necessario selezionare l'impostazione dal pannello dei comandi della macchina.</li> </ul>

Eseguire la scansione dal pannello dei comandi della macchina

Impostazione	Opzioni	Descrizione
<b>Formato documento</b>	<b>Auto</b> <b>A4</b> <b>Letter</b> <b>Legal</b> <b>B5</b> <b>A5</b> <b>B6</b> <b>A6</b> <b>Business Card</b> <b>Carta lunga</b> <b>Selezione utente</b> (solo ADS-1600W)	<ul style="list-style-type: none"><li>■ Se si seleziona <b>Auto</b>, è possibile eseguire documenti di qualsiasi dimensione senza apportare modifiche in <b>Formato documento</b>.<sup>1</sup> Per velocità di scansione superiori, è possibile selezionare le dimensioni esatte del documento nell'elenco a discesa <b>Formato documento</b>.</li><li>■ Se si seleziona <b>600 dpi</b> in <b>Qualità</b>, non è possibile selezionare <b>Auto</b>.</li><li>■ È possibile selezionare <b>A4, Letter, Legal, B5, A5, B6, A6, Business Card</b> o <b>Carta lunga</b> se <b>Raddrizzamento automatico</b> è impostato su No.</li><li>■ È possibile selezionare <b>Carta lunga</b> quando si configurano le impostazioni come segue:<ul style="list-style-type: none"><li>• <b>Qualità:</b> non <b>Auto</b></li><li>• <b>Raddrizzamento automatico:</b> No</li><li>• <b>Salta pagina bianca:</b> No</li></ul></li></ul>

<sup>1</sup> A seconda delle condizioni del documento originale, è possibile che questa opzione non funzioni correttamente.

- 8 Impostare **Raddrizzamento automatico**<sup>1</sup> su **Si** per correggere il raddrizzamento (di 5 gradi) dei dati acquisiti.
- 9 Impostare **Salta pagina bianca**<sup>1</sup> su **Si** per rimuovere le pagine bianche del documento dai dati acquisiti.
- 10 Per proteggere il profilo, scegliere **Si** in **Usa PIN per autenticazione** e immettere un codice PIN di 4 cifre in **Codice PIN**.
- 11 Immettere il **Nome utente** che è stato registrato con il server CIFS per la macchina (fino a 96 caratteri).
- 12 Immettere la **Password** per accedere al server CIFS (fino a 32 caratteri).
- 13 Fare clic su **Invia**.
- 14 Scegliere **Data&Ora** nella scheda **Informazioni generali**.
- 15 Immettere la data e l'ora utilizzate nel server CIFS.
- 16 Scegliere il fuso orario dall'elenco a discesa.
- 17 Fare clic su **Invia**.

## Eseguire la scansione utilizzando i profili di Scan verso rete

- 1 Caricare il documento.
- 2 Premere ◀ o ▶ per visualizzare su Rete.
- 3 Premere su Rete.
- 4 Premere ▲ o ▼ per scegliere uno dei profili di server di rete elencati.  
Se sul display LCD viene richiesta l'immissione di un codice PIN, immettere il codice PIN a 4 cifre per il profilo sul display LCD.  
Premere OK.  
Effettuare le seguenti operazioni:
  - Se il profilo Scansione a Rete è completo, andare al punto 7.
  - Se il profilo Scansione a Rete non è completo, andare al punto 5.
- 5 Premere Opzioni.
- 6 Scegliere le impostazioni per Scans. f/r, Tipo scansione, Risoluzione, Tipo file, Formato docum., All. autom, Salta pag. bianc e Nome utente in base alle esigenze.  
Premere OK.

### NOTA

Per salvare le impostazioni come scelta rapida, premere Salva come Scelta rapida.

- 7 Premere Inizio.  
Sul display LCD viene visualizzato Connessione. Quando la connessione alla rete è stata stabilita correttamente, viene avviato il processo di scansione.

## Salvare i documenti acquisiti nel computer

### Scan to PC (connessione USB)

(ADS-1100W)

### NOTA

Se la macchina è stata impostata utilizzando il metodo di rete wireless con il DVD-ROM di installazione e un cavo USB, è necessario configurarla utilizzando il metodo di interfaccia USB (vedere la Guida di installazione rapida) per visualizzare il pulsante **Impostazioni scansione su PC** nell'applicazione ControlCenter e utilizzare la funzione Scan to PC (connessione USB).

Eseguire la scansione dal pannello dei comandi della macchina

1 Avviare l'applicazione ControlCenter.

■ Windows®

- 1 Fare clic sull'icona  (ControlCenter4) sulla barra delle applicazioni e selezionare **Apri** dal menu. Viene visualizzata la finestra di **ControlCenter4**.
- 2 Fare clic sulla scheda **Impostazioni dispositivo** (nell'esempio seguente viene utilizzata la **Modalità Base**).

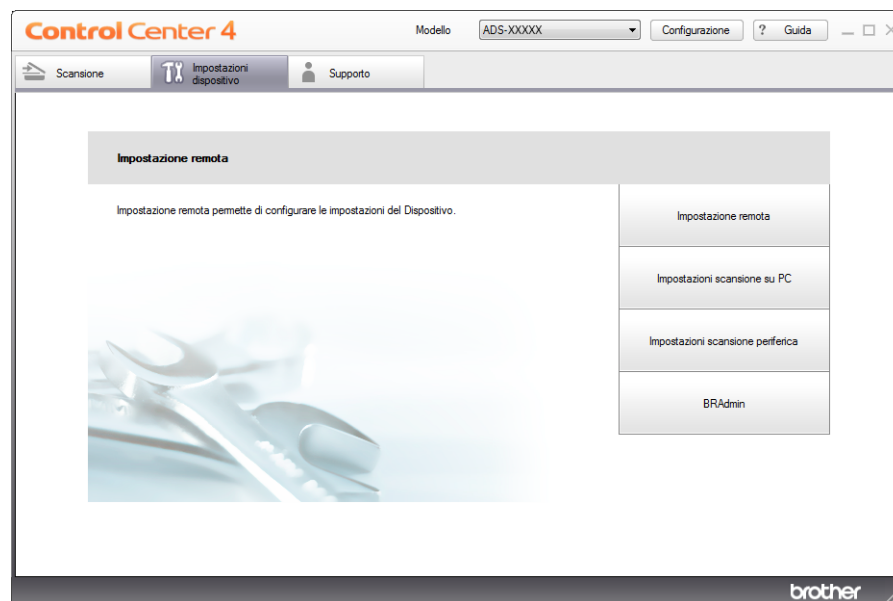

■ Macintosh

- 1 Fare clic sull'icona  (ControlCenter2) nel Dock. Viene visualizzata la finestra di **ControlCenter2**.
- 2 Fare clic sulla scheda **IMPOSTAZIONI DISPOSITIVO**.





- 2 Fare clic su **Impostazioni scansione su PC**. Viene visualizzata la finestra Impostazione remota.

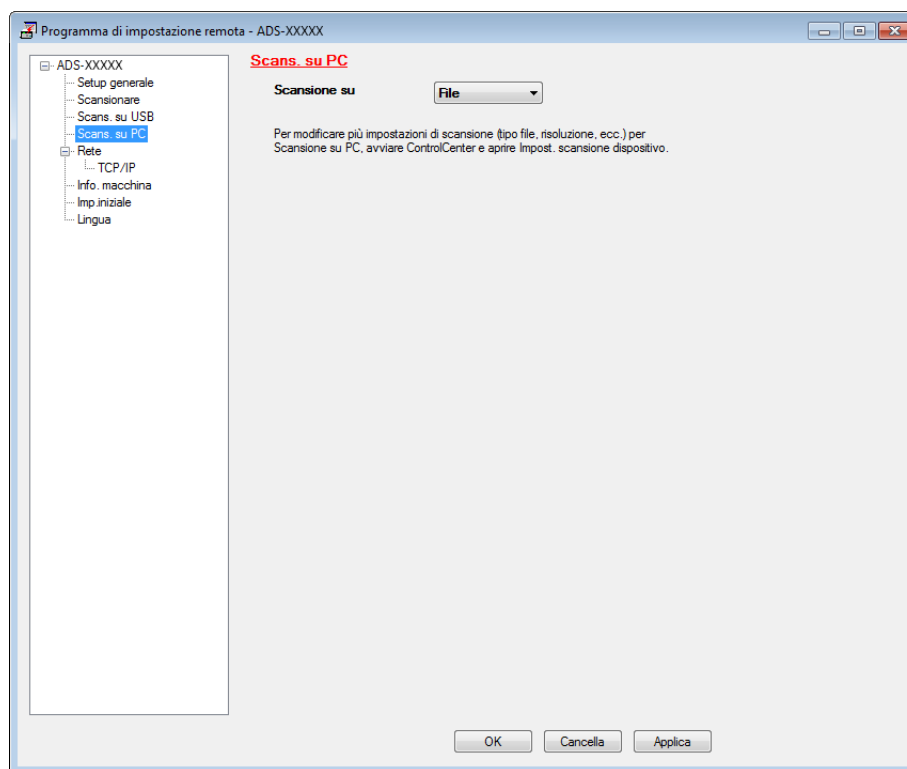

Eseguire la scansione dal pannello dei comandi della macchina

- 3 Selezionare **Scans. su PC** nella struttura delle cartelle (nell'esempio seguente viene utilizzando Windows®).



- 4 Selezionare un'azione di scansione che si desidera utilizzare (Immagine, OCR, E-mail o File) nell'elenco a discesa.
- 5 Fare clic su **Applica** e quindi su **OK**.
- 6 Configurare le impostazioni in base alle esigenze (vedere *Modificare le impostazioni di Scan to PC (Windows®)* a pagina 138 o *Modificare le impostazioni di Scan to PC (Macintosh)* a pagina 144).
- 7 Caricare il documento.
- 8 Premere  e quindi . Viene avviata la scansione.

(ADS-1600W)

- 1 Caricare il documento.
- 2 Premere ◀ o ▶ per visualizzare su PC.
- 3 Premere su PC.
- 4 Premere ◀ o ▶ per visualizzare l'azione da scansione desiderata (a OCR, a File, a Immagine o a E-mail).
- 5 Premere l'azione di scansione desiderata.

Eseguire la scansione dal pannello dei comandi della macchina

- 6 Premere **Inizio**.  
Viene avviato il processo di scansione.

## NOTA

- È possibile configurare le impostazioni dell'operazione di scansione dal computer. Vedere *Modificare le impostazioni di Scan to PC (Windows®)* a pagina 138 o *Modificare le impostazioni di Scan to PC (Macintosh)* a pagina 144.
- Per salvare le impostazioni come scelta rapida, premere **Salva come Scelta rapida**. Per ulteriori informazioni, vedere *Impostare le scelte rapide (solo ADS-1600W)* a pagina 154.

## Scan to PC (connessione di rete)

(ADS-1100W)

## NOTA

Se la macchina è stata installata utilizzando il metodo di interfaccia USB, è necessario configurarla utilizzando il metodo di rete wireless con il DVD-ROM di installazione e un cavo USB (vedere la Guida di installazione rapida) per visualizzare il pulsante **Impostazioni Scansione su rete** nell'applicazione ControlCenter e utilizzare la funzione Scan to PC (connessione di rete).

- 1 Avviare l'applicazione ControlCenter.
  - Windows®
    - 1 Fare clic sull'icona  (ControlCenter4) sulla barra delle applicazioni e selezionare **Apri** dal menu. Viene visualizzata la finestra di **ControlCenter4**.
    - 2 Fare clic sulla scheda **Impostazioni dispositivo** (nell'esempio seguente viene utilizzata la **Modalità Base**).

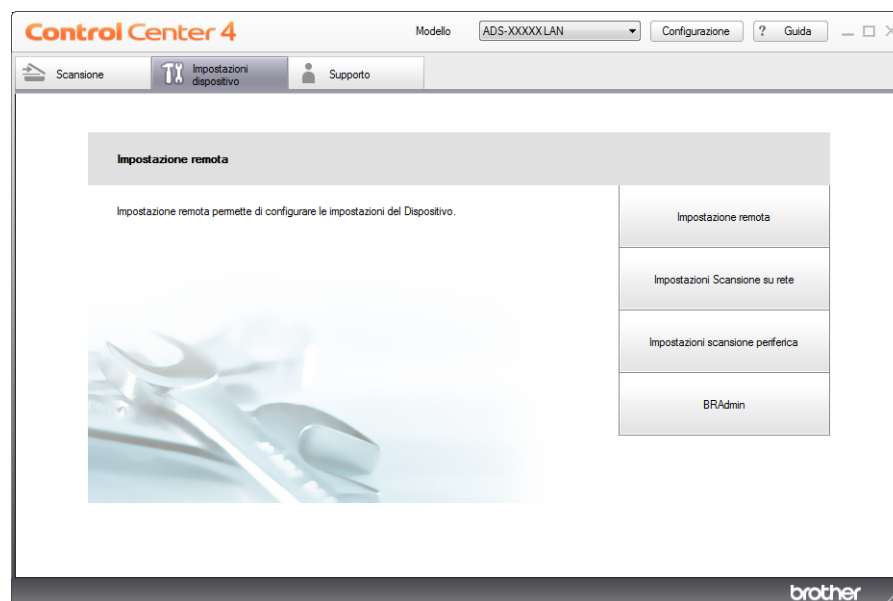

Eseguire la scansione dal pannello dei comandi della macchina

## ■ Macintosh

- 1 Fare clic sull'icona  (ControlCenter2) nel Dock. Viene visualizzata la finestra di **ControlCenter2**.
- 2 Fare clic sulla scheda **IMPOSTAZIONI DISPOSITIVO**.



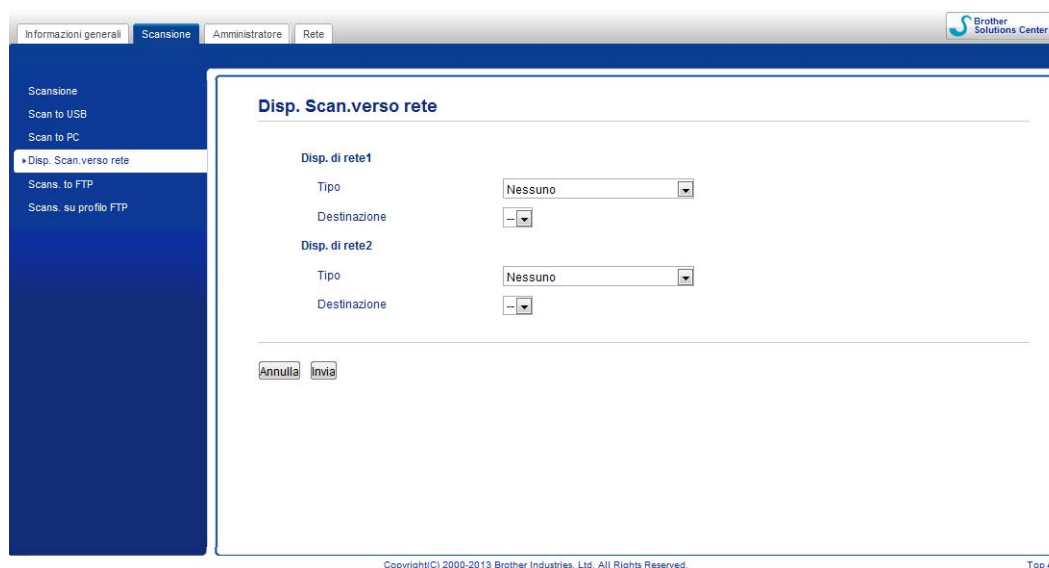

- 2 Fare clic sul pulsante **Impostazioni Scansione su rete**. Viene visualizzata la finestra di Gestione pagina Web.



- 3 Selezionare **Disp. di rete1** o **Disp. di rete2** a cui assegnare la funzione Scansione su PC.

## NOTA

Le impostazioni **Disp. di rete1** verranno applicate a  nel pannello dei comandi della macchina.

Le impostazioni **Disp. di rete2** verranno applicate a  nel pannello dei comandi della macchina.

Eseguire la scansione dal pannello dei comandi della macchina

- 4 Selezionare **Scan to PC(Net Connect-XXXXXX)** (XXXXXX è un tipo di scansione) nell'elenco a discesa **Tipo** per il dispositivo selezionato in 3.
- 5 Selezionare il computer di destinazione nell'elenco a discesa **Destinazione** per il dispositivo selezionato in 3.
- 6 Fare clic su **Invia**.
- 7 Configurare le impostazioni in base alle esigenze (vedere *Modificare le impostazioni di Scan to PC (Windows®)* a pagina 138 o *Modificare le impostazioni di Scan to PC (Macintosh)* a pagina 144).
- 8 Caricare il documento.
- 9 Premere il tasto configurato e quindi . Viene avviata la scansione.

(ADS-1600W)

- 1 Caricare il documento.
- 2 Premere ◀ o ▶ per visualizzare su PC.
- 3 Premere su PC.
- 4 Premere ◀ o ▶ per visualizzare l'azione da scansione desiderata (a OCR, a File, a Immagine o a E-mail).
- 5 Premere l'azione di scansione desiderata.
- 6 Premere ▲ o ▼ per visualizzare il computer di destinazione in cui salvare.  
Premere il computer di destinazione.
- 7 Se viene visualizzata la schermata di immissione del PIN, immettere il codice PIN di quattro cifre e premere OK.
- 8 Premere **Inizio**.  
Viene avviato il processo di scansione.

## NOTA

- È possibile configurare le impostazioni dell'operazione di scansione dal computer. Vedere *Modificare le impostazioni di Scan to PC (Windows®)* a pagina 138 o *Modificare le impostazioni di Scan to PC (Macintosh)* a pagina 144.
- Per salvare le impostazioni come scelta rapida, premere **Salva come Scelta rapida**. Per ulteriori informazioni, vedere *Impostare le scelte rapide (solo ADS-1600W)* a pagina 154.

## Eseguire la scansione utilizzando Servizi Web (Windows Vista® SP2 o versioni successive, Windows® 7 e Windows® 8)

Il menu che consente di utilizzare Servizi Web per le scansioni viene visualizzato in **Destinazione** in **Disp. Scan.verso rete** nella scheda **Scansione** in Gestione pagina Web (solo ADS-1100W) o sul display LCD della macchina (ADS-1600W), se il driver per la scansione tramite Servizi Web è stato installato. Per informazioni sull'installazione di Servizi Web, vedere *Installazione dei driver necessari per la scansione tramite Servizi Web (Windows Vista®, Windows® 7, Windows® 8)* nella Guida dell'utente in rete.

### NOTA

Se le indicazioni LCD o LED segnalano Memoria esaurita, ridurre l'impostazione **Formato carta** o l'impostazione **Risoluzione**. Per maggiori informazioni, vedere *Configurazione delle impostazioni per la scansione* a pagina 131.

(ADS-1100W)

### NOTA

Se la macchina è stata installata utilizzando il metodo di interfaccia USB, è necessario configurarla utilizzando il metodo di rete wireless con il DVD-ROM di installazione e un cavo USB (vedere la Guida di installazione rapida) per visualizzare il pulsante **Impostazioni Scansione su rete** nell'applicazione ControlCenter e utilizzare la funzionalità Scansione WS.

- 1 Fare clic sull'icona  (ControlCenter4) sulla barra delle applicazioni e selezionare **Apri** dal menu. Viene visualizzata la finestra di **ControlCenter4**.
- 2 Fare clic sulla scheda **Impostazioni dispositivo** (nell'esempio seguente viene utilizzata la **Modalità Base**).

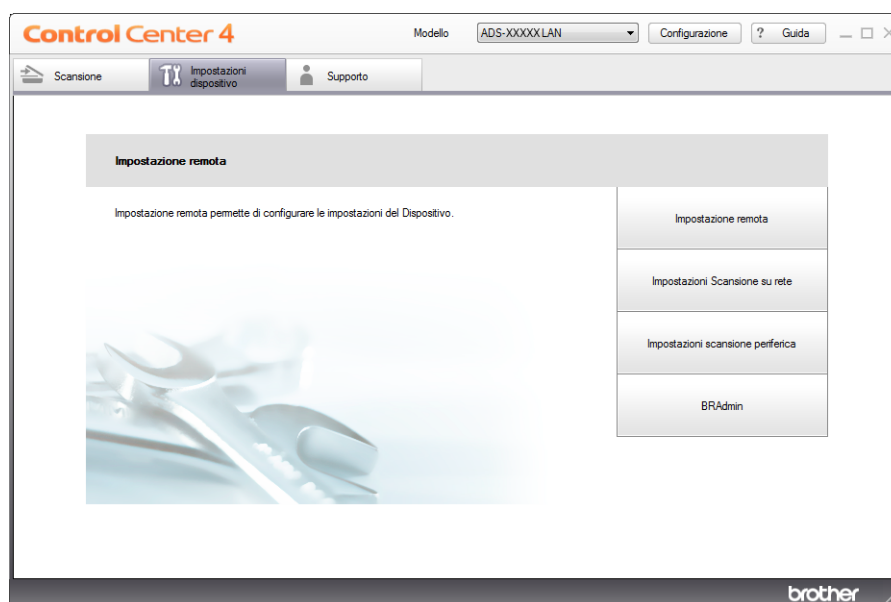

Eseguire la scansione dal pannello dei comandi della macchina

- Fare clic sul pulsante **Impostazioni Scansione su rete**. Viene visualizzata la finestra di Gestione pagina Web.

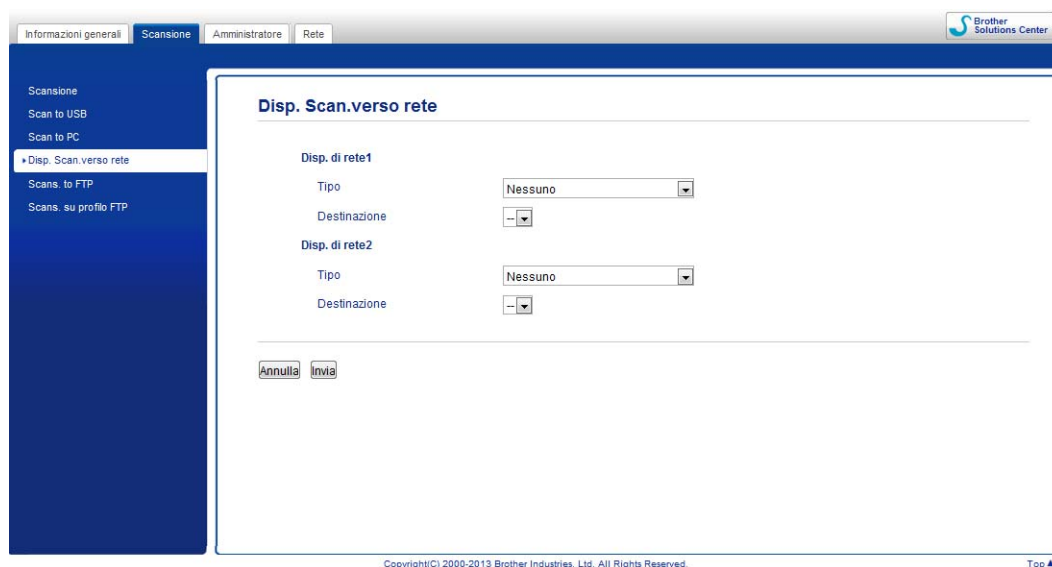



- Selezionare **Disp. di rete1** o **Disp. di rete2** a cui assegnare la funzione Scansione su PC.

## NOTA

Le impostazioni **Disp. di rete1** verranno applicate a  nel pannello dei comandi della macchina.

Le impostazioni **Disp. di rete2** verranno applicate a  nel pannello dei comandi della macchina.

- Selezionare **Scansione WS** dall'elenco a discesa **Tipo** per il dispositivo selezionato in **4**.
- Selezionare il computer di destinazione nell'elenco a discesa **Destinazione** per il dispositivo selezionato in **4**.
- Fare clic su **Invia**.
- Caricare il documento.
- Premere  o  per il dispositivo a cui è stata assegnata la funzione Scansione WS. Quando la connessione alla rete è stata stabilita correttamente, viene avviato il processo di scansione.
- Premere . Viene avviata la scansione.

(ADS-1600W)

## NOTA



Determinati caratteri nei messaggi visualizzati sul display LCD potrebbero essere sostituiti da spazi quando la lingua impostata nel sistema operativo in uso e la lingua impostata per la macchina Brother differiscono.

Eseguire la scansione dal pannello dei comandi della macchina

- 1 Caricare il documento.
- 2 Premere ◀ o ▶ per visualizzare su PC.
- 3 Premere su PC.
- 4 Premere ◀ o ▶ per visualizzare Scansione WS.
- 5 Premere Scansione WS.
- 6 Premere il tipo di scansione che si desidera eseguire.
- 7 Premere ▲ o ▼ per visualizzare il computer di destinazione a cui inviare.  
Premere il computer di destinazione.
- 8 Premere **Inizio**.  
Viene avviato il processo di scansione.

### Configurazione delle impostazioni per la scansione

Se le indicazioni LCD o LED segnalano Memoria esaurita, ridurre l'impostazione **Formato carta** o l'impostazione **Risoluzione**.

- 1 (Windows Vista®)  
Fare clic sul pulsante , quindi scegliere **Pannello di controllo, Hardware e suoni** e infine **Scanner e fotocamere digitali**.  
(Windows® 7)  
Fare clic sul pulsante , **Pannello di controllo, Hardware e suoni**, quindi scegliere **Dispositivi e stampanti**.  
(Windows® 8)  
Spostare il mouse sull'angolo inferiore destro del desktop. Quando viene visualizzata la barra dei menu, fare clic su **Impostazioni**, quindi scegliere **Pannello di controllo**. Nel gruppo **Hardware e suoni** scegliere **Visualizza dispositivi e stampanti**.
- 2 Fare clic sulla macchina, quindi scegliere il pulsante **Profili di digitalizzazione**.  
Viene visualizzata la finestra di dialogo **Profili di digitalizzazione**.
- 3 Scegliere il profilo di digitalizzazione che si desidera utilizzare. Assicurarsi che lo scanner selezionato in **Scanner** sia una macchina Brother che supporta Servizi Web per la scansione.  
Fare clic su **Imposta come predefinito**.
- 4 Fare clic su **Modifica**. Viene visualizzata la finestra di dialogo **Modifica profilo predefinito**.
- 5 Scegliere le impostazioni **Origine, Formato carta, Formato colore, Tipo di file, Risoluzione, Luminosità e Contrasto**.
- 6 Fare clic su **Salva profilo**. Le impostazioni verranno applicate alle scansioni eseguite utilizzando il protocollo Servizi Web.

### NOTA

Se viene richiesto di scegliere un'applicazione software per la scansione, scegliere Fax e scanner di Windows® o Raccolta foto di Windows® dall'elenco.

Eseguire la scansione dal pannello dei comandi della macchina

## Salvare i documenti acquisiti in un'unità di memoria flash USB

(ADS-1100W)

- 1 Avviare l'applicazione ControlCenter.
  - Windows®
- 1 Fare clic sull'icona  (ControlCenter4) sulla barra delle applicazioni e selezionare **Apri** dal menu. Viene visualizzata la finestra di **ControlCenter4**.
- 2 Fare clic sulla scheda **Impostazioni dispositivo** (nell'esempio seguente viene utilizzata la **Modalità Base**).

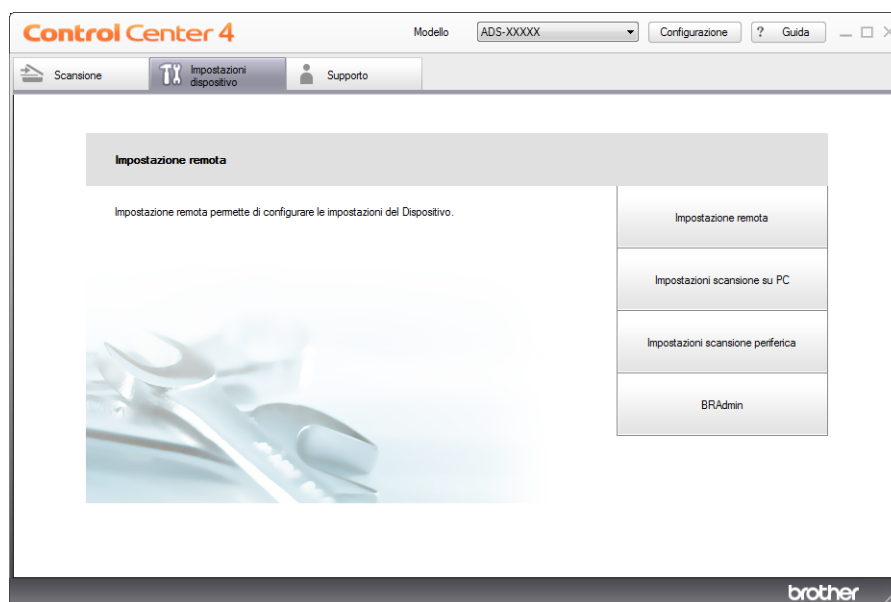



Eseguire la scansione dal pannello dei comandi della macchina

## ■ Macintosh



- 1 Fare clic sull'icona  (ControlCenter2) nel Dock. Viene visualizzata la finestra di **ControlCenter2**.
- 2 Fare clic sulla scheda **IMPOSTAZIONI DISPOSITIVO**.

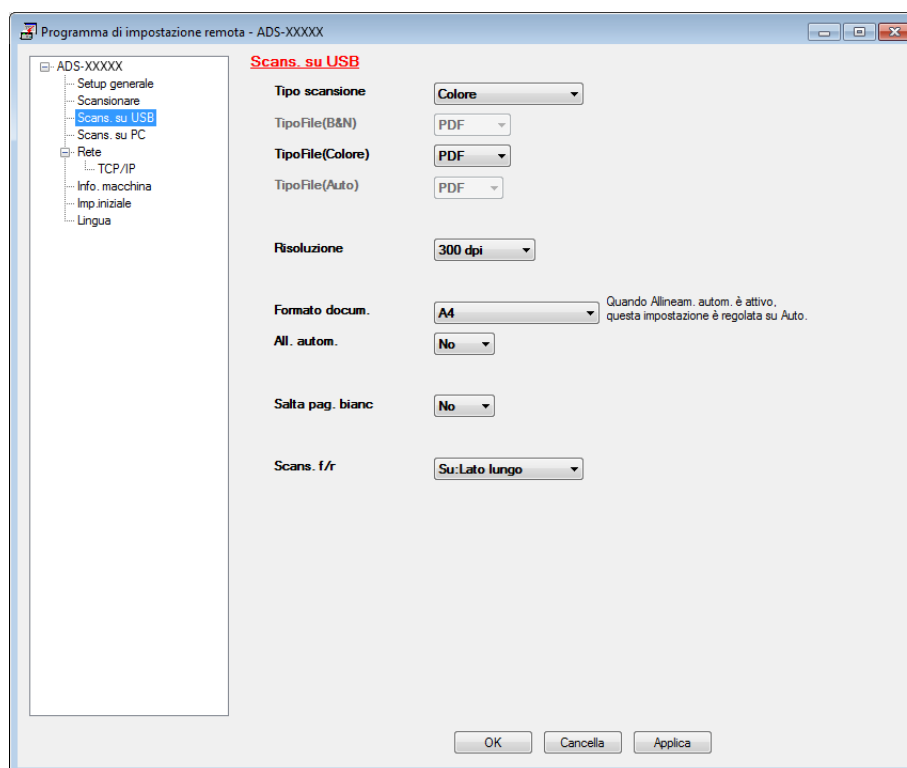

- 2 Fare clic sul pulsante **Impostazione remota**. Viene visualizzata la finestra Impostazione remota.
- 3 Selezionare **Scans. su USB** nella struttura delle cartelle e configurare le impostazioni di scansione in base alle esigenze (nell'esempio seguente viene utilizzato Windows®).



Eseguire la scansione dal pannello dei comandi della macchina

- 4 Fare clic su **Applica** e quindi su **OK**.
- 5 Inserire un'unità di memoria flash USB nella macchina.
- 6 Caricare il documento.
- 7 Premere  e quindi . Viene avviata la scansione.

## NOTA

Il nome file sarà dato dalla data corrente più un numero sequenziale di due cifre.

4

(ADS-1600W)

- 1 Inserire un'unità di memoria flash USB nella macchina.
- 2 Caricare il documento.
- 3 Premere ◀ o ▶ per visualizzare su USB.
- 4 Premere su USB.
- 5 Premere Opzioni.
- 6 Scegliere le impostazioni per Scans. f/r, Tipo scansione, Risoluzione, Tipo file, Formato docum., Nome file, All. autom e Salta pag. bianc in base alle esigenze. Premere OK.

## NOTA

- Per selezionare Foglio lungo (fino a 863 mm) per Formato docum., utilizzare queste impostazioni:
  - All. autom.: No
  - Scans. f/r: Off
- Per salvare le impostazioni come predefinite, premere Imp. nuovo pred.
- Per ripristinare tutte le impostazioni predefinite di fabbrica, premere Ripristina pred.

- 7 Premere Inizio.  
Viene avviata la scansione e i dati acquisiti vengono salvati nell'unità di memoria flash USB.

## NOTA

Per salvare le impostazioni come scelta rapida, premere Salva come Scelta rapida. Per ulteriori informazioni, vedere *Impostare le scelte rapide (solo ADS-1600W)* a pagina 154.

## IMPORTANTE

NON rimuovere l'unità di memoria flash USB durante la scansione sull'unità di memoria flash USB per evitare di danneggiare l'unità o i dati memorizzati su di essa.

## Inviare i documenti acquisiti direttamente a un indirizzo E-mail (solo ADS-1600W)

- 1 Caricare il documento.
- 2 Premere ◀ o ▶ per visualizzare a server e-mail.
- 3 Premere a server e-mail.
- 4 Selezionare l'indirizzo E-mail a cui inviare i documenti effettuando una delle seguenti operazioni:
  - Per selezionare un indirizzo E-mail dalla rubrica, vedere *Selezionare un indirizzo E-mail dalla rubrica* a pagina 135.
  - Per immettere manualmente un indirizzo E-mail, vedere *Immettere manualmente un indirizzo E-mail* a pagina 136.

### NOTA

È possibile selezionare fino a 100 indirizzi E-mail dalla rubrica e immetterne manualmente fino a 50. I dati acquisiti vengono inviati a tutti gli indirizzi contemporaneamente.

- 5 Premere OK ed effettuare una delle seguenti operazioni:
  - Per utilizzare le impostazioni predefinite, andare al passaggio 8.
  - Per modificare le impostazioni predefinite, andare al passaggio 6.
- 6 Premere Opzioni.
- 7 Selezionare le impostazioni per Scans. f/r, Tipo scansione, Risoluzione, Tipo file, Formato docum., All. autom e Salta pag. bianc in base alle esigenze. Premere OK.

### NOTA

- Per salvare le impostazioni come predefinite, premere Imp. nuovo pred.
- Per ripristinare tutte le impostazioni predefinite di fabbrica, premere Ripristina pred.

- 8 Premere Inizio.  
Viene avviata la scansione e il documento acquisito viene inviato direttamente all'indirizzo E-mail.

### NOTA

Per salvare le impostazioni come scelta rapida, premere Salva come Scelta rapida. Per ulteriori informazioni, vedere *Impostare le scelte rapide (solo ADS-1600W)* a pagina 154.

## Selezionare un indirizzo E-mail dalla rubrica

- 1 Premere ◀ o ▶ per visualizzare a server e-mail.
- 2 Premere a server e-mail.
- 3 Premere Rubrica.
- 4 Premere . Sul display LCD viene visualizzata la tastiera software.

Eseguire la scansione dal pannello dei comandi della macchina

- 5 Immettere i caratteri iniziali della parola che si desidera cercare e premere OK. Viene avviata la ricerca nella rubrica e al termine verranno visualizzati i risultati.
- 6 Premere ▲ o ▼ finché non si trova il nome desiderato.
- 7 Premere il nome nei risultati.
- 8 Premere *Applica*.

## NOTA

---

- Per registrare un indirizzo E-mail nella rubrica, vedere *Impostare la rubrica (solo ADS-1600W)* a pagina 150.
  - È possibile selezionare fino a 100 indirizzi E-mail dalla rubrica e immetterne manualmente fino a 50. I dati acquisiti vengono inviati a tutti gli indirizzi contemporaneamente.
- 

## Immettere manualmente un indirizzo E-mail

- 1 Premere ◀ o ▶ per visualizzare `a server e-mail`.
- 2 Premere `a server e-mail`.
- 3 Premere *Manuale*. Sul display LCD viene visualizzata la tastiera software.
- 4 Immettere un indirizzo E-mail e premere OK.
- 5 Premere OK.

## NOTA



---

È possibile immettere manualmente fino a 50 indirizzi E-mail. I dati acquisiti vengono inviati a tutti gli indirizzi contemporaneamente.





---

## Eseguire la scansione di schede in plastica

(ADS-1100W)

- 1 Chiudere il coperchio superiore se è aperto.
- 2 Caricare una scheda in plastica (vedere *Caricamento di una scheda in plastica* a pagina 39).
- 3 Effettuare le seguenti operazioni:
  - Premere  per Scan to PC (connessione USB).
  - Premere  1 o  2 per Scan to PC (connessione di rete) o Scans.su FTP.

### NOTA

- È necessario assegnare la funzione Scan to PC (connessione di rete) a  1 o a  2 prima di avviare Scan to PC (connessione di rete). Vedere *Scan to PC (connessione di rete)* a pagina 126.
- È necessario assegnare la funzione Scans. to FTP a  1 o a  2 prima di avviare Scans. to FTP. Vedere *Eseguire la scansione di documenti direttamente su un server FTP* a pagina 111.

- 4 Premere . Viene avviata la scansione.

(ADS-1600W)

- 1 Registrare una scelta rapida (vedere *Scansione di schede* a pagina 155).
- 2 Chiudere il coperchio superiore se è aperto.
- 3 Caricare una scheda in plastica (vedere *Caricamento di una scheda in plastica* a pagina 39).
- 4 Premere il tasto di scelta rapida configurato.
- 5 Premere **Inizio**. Viene avviata la scansione.

### NOTA

Per configurare le impostazioni nel dettaglio, vedere *Modificare le impostazioni di Scan to PC (Windows®)* a pagina 138 o *Modificare le impostazioni di Scan to PC (Macintosh)* a pagina 144 per Scan to PC o *Eseguire la scansione di documenti direttamente su un server FTP* a pagina 111 per Scans. to FTP.

## Caricare i documenti acquisiti sul Web (solo ADS-1600W)

Scansione su Web consente di acquisire un documento e di caricarlo direttamente in Servizi Web. Vedere la Guida all'utilizzo dei servizi Web.

Eseguire la scansione dal pannello dei comandi della macchina

## Modificare le impostazioni di Scan to PC (Windows®)

- 1 Fare clic sull'icona  (ControlCenter4) sulla barra delle applicazioni e selezionare **Apri** dal menu. Viene visualizzata la finestra di **ControlCenter4**.
- 2 Fare clic sulla scheda **Impostazioni dispositivo** (nell'esempio seguente viene utilizzata la **Modalità Base**).

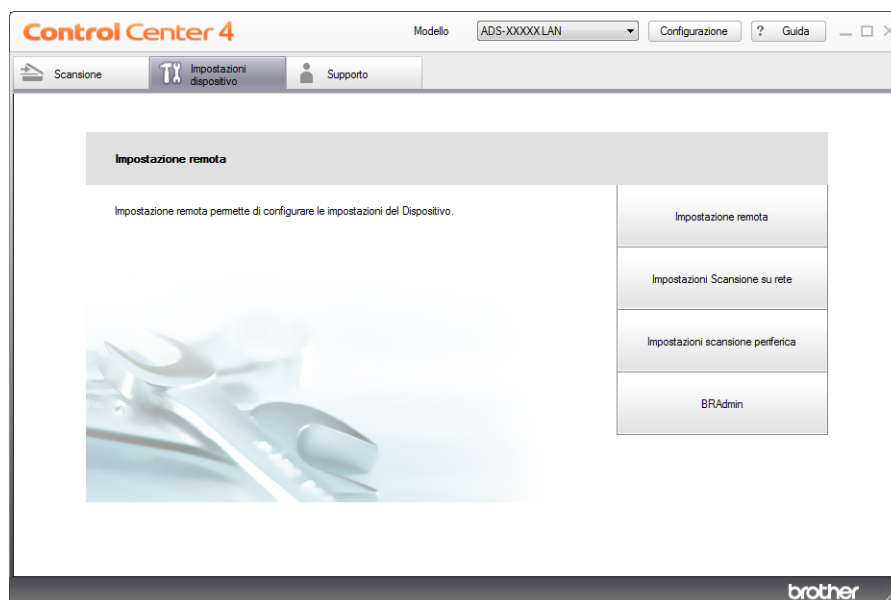

- 3 Fare clic sul pulsante **Impostazioni scansione periferica**. Viene visualizzata la finestra di dialogo **Impostazioni scansione periferica**.

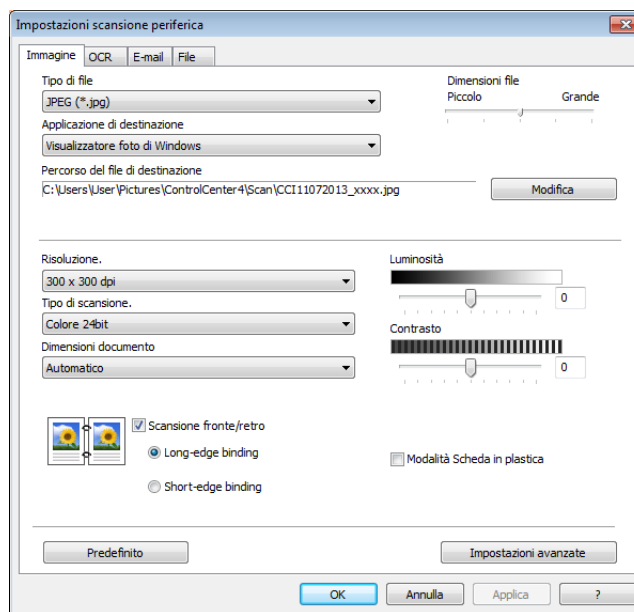

- 4 Selezionare la scheda per l'azione di scansione che si desidera modificare (**Immagine**, **OCR**, **E-mail** o **File**).

- 5 Modificare le impostazioni.  
È possibile modificare le seguenti impostazioni.

Impostazione	Descrizione	Funzionalità interessata			
		Immagine	OCR	E-mail	File
<b>Tipo di file</b>	<p>Selezionare il tipo di file che si desidera utilizzare per i dati acquisiti.</p> <p><b>NOTA</b></p> <ul style="list-style-type: none"> <li>Per salvare il documento come PDF protetto con password, selezionare <b>PDF protetto (*.pdf)</b> nell'elenco a discesa <b>Tipo di file</b>, fare clic sul pulsante  (<b>Imposta password PDF</b>) e immettere la password (solo Immagine, E-mail e File).</li> <li>Il formato di file PDF in cui è possibile eseguire ricerche include il livello dati di testo al di sopra dell'immagine acquisita. Questo livello consente di eseguire ricerche nel testo mediante i dati immagine. L'impostazione della lingua OCR deve corrispondere alla lingua del documento da salvare come file PDF ricercabile.</li> <li>Per salvare il documento come PDF ricercabile, selezionare <b>PDF ricercabile (*.pdf)</b> nell'elenco a discesa <b>Tipo di file</b>.</li> <li>Per salvare il documento come PDF ricercabile, è necessario che Nuance™ PaperPort™ 12SE sia installato nel computer.</li> <li>Diversi tipi di file, quali TIFF, TIFF multipagina, PDF, PDF protetto e JPEG, supportano la compressione della dimensione del file. Selezionare <b>Non compresso</b> o <b>Compresso</b> per regolare le dimensioni file per TIFF o TIFF multipagina. Per PDF, PDF protetto e JPEG, utilizzare il dispositivo di scorrimento per regolare le dimensioni file (non disponibile per Scansione su OCR).</li> </ul>	Sì	Sì	Sì	Sì
<b>Applicazione di destinazione</b>	Selezionare l'applicazione di destinazione nell'elenco a discesa.	Sì	Sì	-	-
<b>Lingua OCR</b>	Impostare la lingua corrispondente alla lingua del testo del documento acquisito.	-	Sì	-	-
<b>Nome file</b>	Fare clic sul pulsante <b>Modifica</b> per <b>Immagine, OCR o E-mail</b> . Se necessario, immettere un prefisso per il nome del file.	Sì	Sì	Sì	Sì
<b>Percorso del file di destinazione</b>	Fare clic sul pulsante <b>Modifica</b> e sull'icona della cartella per modificare la cartella in cui salvare il documento acquisito.	Sì	Sì	Sì	-
<b>Cartella di destinazione</b>	Fare clic sull'icona della cartella e selezionare la cartella in cui si desidera salvare il documento acquisito. Selezionare <b>Mostra cartella</b> per visualizzare automaticamente la cartella di destinazione dopo la scansione.	-	-	-	Sì
<b>Dimensioni file</b>	<p>Per modificare l'impostazione <b>Dimensioni file</b>, spostare il dispositivo di scorrimento verso destra o verso sinistra.</p> <p><b>NOTA</b></p> <p>Le <b>Dimensioni file</b> possono essere modificate in base al <b>Tipo di file</b> selezionato.</p>	Sì	-	Sì	Sì

Eseguire la scansione dal pannello dei comandi della macchina

Impostazione	Descrizione	Funzionalità interessata			
		Immagine	OCR	E-mail	File
<b>Risoluzione</b>	È possibile selezionare una risoluzione di scansione nell'elenco a discesa <b>Risoluzione</b> . Le risoluzioni superiori richiedono una maggiore quantità di memoria e tempi di trasferimento più lunghi, ma l'immagine acquisita risulta più nitida.	Sì	Sì	Sì	Sì
<b>Tipo di scansione</b>	<p>Consente di selezionare la profondità di colore per la scansione.</p> <p><b>Bianco e nero</b> Utilizzare per documenti di testo o immagini con grafica lineare.</p> <p><b>Grigio (diffusione errore)</b> Utilizzare per immagini fotografiche o grafica. (La diffusione dell'errore è un metodo utilizzato per creare immagini in grigio simulato senza utilizzare punti di grigio vero. I punti neri sono posizionati in base a uno schema specifico per simulare il grigio.)</p> <p><b>Grigio vero</b> Utilizzare per immagini fotografiche o grafica. Questa modalità è più precisa perché utilizza fino a 256 sfumature di grigio.</p> <p><b>Colore 24bit</b> Utilizza fino a 16,8 milioni di colori per eseguire la scansione dell'immagine. Sebbene <b>Colore 24bit</b> consenta di creare un'immagine con la migliore riproduzione dei colori, richiede la maggiore quantità di memoria e il tempo di trasferimento più lungo.</p> <p><b>Automatico</b> Utilizza automaticamente i colori appropriati per il documento. <sup>1</sup></p>	Sì	Sì	Sì	Sì
<b>Dimensioni documento</b>	<p>Per impostazione predefinita, le dimensioni documento sono impostate su <b>Automatico</b>. È possibile acquisire documenti di qualsiasi dimensione senza apportare modifiche all'impostazione di <b>Dimensioni documento</b>. Per velocità di scansione superiori, è possibile selezionare le dimensioni esatte del documento nell'elenco a discesa <b>Dimensioni documento</b>. <sup>1</sup></p> <p><b>NOTA</b></p> <ul style="list-style-type: none"> <li>• Se si seleziona 2 in 1 come dimensioni documento, due immagini acquisite vengono combinate in un unico documento.</li> <li>• È possibile selezionare <b>Carta lunga</b> quando si configurano le impostazioni come segue: <ul style="list-style-type: none"> <li>• <b>Raddrizzamento automatico</b>: No</li> <li>• <b>Scansione fronte/retro</b>: No</li> </ul> </li> </ul>	Sì	Sì	Sì	Sì

<sup>1</sup> A seconda delle condizioni del documento originale, è possibile che questa opzione non funzioni correttamente.



Impostazione	Descrizione	Funzionalità interessata			
		Immagine	OCR	E-mail	File
<b>Luminosità</b>	Regolare questa impostazione (da -50 a 50) in modo da ottimizzare l'immagine. Il valore predefinito è 0, ovvero un valore medio, solitamente adatto alla maggior parte delle immagini. Per impostare il livello di <b>Luminosità</b> , trascinare il dispositivo di scorrimento verso destra o verso sinistra in modo da schiarire o scurire l'immagine. In alternativa è possibile digitare direttamente un valore nell'apposita casella. Se l'immagine acquisita è troppo chiara, impostare un valore di Luminosità più basso e ripetere la scansione del documento. Se l'immagine è troppo scura, impostare un valore di Luminosità più alto e ripetere la scansione del documento.	Si	Si	Si	Si
<b>Contrasto</b>	Regolare questa impostazione (da -50 a 50) in modo da ottimizzare l'immagine. Il valore predefinito è 0, ovvero un valore medio, solitamente adatto alla maggior parte delle immagini. È possibile aumentare o ridurre il livello di contrasto spostando il dispositivo di scorrimento verso destra o verso sinistra. Aumentando il contrasto si dona maggiore rilievo alle aree chiare e scure dell'immagine, diminuendolo si dona maggiore rilievo ai dettagli nelle aree grigie. Per regolare il <b>Contrasto</b> è anche possibile digitare direttamente un valore nell'apposita casella. <b>NOTA</b> L'impostazione <b>Contrasto</b> è disponibile solo quando <b>Tipo di scansione</b> è impostato su <b>Automatico</b> , <b>Grigio (diffusione errore)</b> , <b>Grigio vero</b> o <b>Colore 24bit</b> .	Si	Si	Si	Si
<b>Scansione fronte/retro</b>	Se si seleziona questa casella, la macchina esegue la scansione di entrambi i lati del documento. Quando si utilizza la funzione di scansione fronte/retro (duplex) automatica, è necessario selezionare <b>Long-edge binding</b> o <b>Short-edge binding</b> a seconda del layout dell'originale per assicurarsi che il file di dati creato venga visualizzato nel documento acquisito. <b>NOTA</b> La scansione fronte/retro (duplex) è disponibile per lunghezze non superiori al formato Legal.	Si	Si	Si	Si

Eseguire la scansione dal pannello dei comandi della macchina

Impostazione	Descrizione	Funzionalità interessata			
		Immagine	OCR	E-mail	File
<b>Modalità Scheda in plastica</b>	<p>Consente di acquisire schede, ad esempio patenti o tessere assicurative, utilizzando le impostazioni automatiche seguenti:</p> <ul style="list-style-type: none"> <li>■ <b>Risoluzione: 600 x 600 dpi</b></li> <li>■ <b>Dimensioni documento: 2 in 1 (Automatico)</b></li> <li>■ <b>Scansione fronte/retro: Sì (Short-edge binding)</b></li> <li>■ <b>Raddrizzamento automatico: Sì</b></li> <li>■ <b>Rotazione automatica immagine: No</b></li> </ul> <p><b>NOTA</b></p> <ul style="list-style-type: none"> <li>• Per acquisire una scheda in plastica con impostazioni diverse, impostare <b>Modalità Scheda in plastica</b> su No e <b>Risoluzione</b> su 600 dpi.</li> <li>• Caricare una sola scheda in plastica per volta.</li> </ul>	Sì	Sì	Sì	Sì
<b>Predefinito</b>	Ripristina tutte le impostazioni predefinite di fabbrica.	Sì	Sì	Sì	Sì

6 Fare clic sul pulsante **Impostazioni avanzate**. Viene visualizzata la finestra di dialogo **Impostazioni avanzate**.

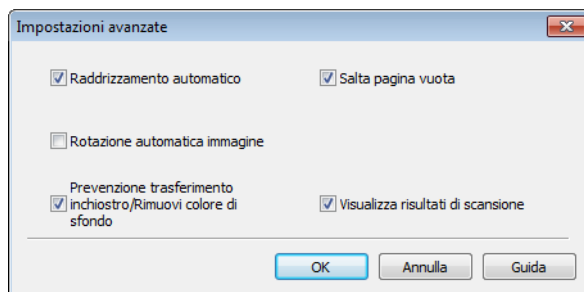

Eseguire la scansione dal pannello dei comandi della macchina

- 7 Modificare le impostazioni.  
È possibile modificare le seguenti impostazioni.

Impostazione	Descrizione	Funzionalità interessata			
		Immagine	OCR	E-mail	File
<b>Raddrizzamento automatico</b>	Corregge l'inclinazione (entro 5 gradi) dei dati acquisiti. <sup>1</sup>	Sì	Sì	Sì	Sì
<b>Rotazione automatica immagine</b>	Modifica la direzione del documento in base all'orientamento del testo. <sup>1</sup>	Sì	Sì	Sì	Sì
<b>Prevenzione trasferimento inchiostro/ Rimuovi colore di sfondo</b>	Previene il trasferimento di inchiostro nei documenti fronte/retro e consente di rimuovere il colore di base di documenti quali giornali, affinché i dati acquisiti risultino più nitidi. <sup>1</sup>	Sì	Sì	Sì	Sì
<b>Salta pagina vuota</b>	Rimuove le pagine bianche dei documenti dai risultati della scansione. <sup>1</sup>	Sì	Sì	Sì	Sì
<b>Visualizza risultati di scansione</b>	Visualizza il numero totale di pagine salvate e di pagine bianche saltate sullo schermo del computer.	Sì	Sì	Sì	Sì

<sup>1</sup> A seconda delle condizioni del documento originale, è possibile che questa opzione non funzioni correttamente.

- 8 Fare clic sul pulsante **OK** per chiudere la finestra di dialogo **Impostazioni avanzate**.
- 9 Fare clic sul pulsante **OK** per chiudere la finestra di dialogo **Impostazioni scansione periferica**.

Eseguire la scansione dal pannello dei comandi della macchina

## Modificare le impostazioni di Scan to PC (Macintosh)

- 1 Fare clic sull'icona  (ControlCenter2) nel Dock. Viene visualizzata la finestra di **ControlCenter2**.



- 2 Tenendo premuto il tasto **Control** fare clic sul pulsante dell'azione di scansione che si desidera modificare (**Immagine**, **OCR**, **E-mail** o **File**). Viene visualizzata la finestra di dialogo delle impostazioni dell'azione di scansione selezionata (nell'esempio seguente viene utilizzata l'azione di scansione **Immagine**).
- 3 Fare clic sulla scheda **Tasto dispositivo**.



- 4 Modificare le impostazioni. È possibile modificare le seguenti impostazioni.

Impostazione	Descrizione	Funzionalità interessata			
		Immagine	OCR	E-mail	File
<b>Applicazione di destinazione</b> (per Immagine, OCR e File) o <b>Applicazione di posta elettronica</b> (per E-mail)	È possibile selezionare l'applicazione da utilizzare per visualizzare i dati acquisiti. È possibile selezionare solo le applicazioni installate nel computer. <ul style="list-style-type: none"> <li>■ Pulsante <b>Aggiungi</b>                              È possibile aggiungere un'applicazione all'elenco a discesa. Immettere il <b>Nome dell'applicazione</b> (max 30 caratteri) e selezionare l'applicazione preferita facendo clic sul pulsante <b>Sfoglia...</b> Selezionare il <b>Tipo di file</b> nell'elenco a discesa.</li> <li>■ Pulsante <b>Cancella</b>                              È possibile eliminare l'applicazione aggiunta. Selezionare il <b>Nome dell'applicazione</b> e fare clic sul pulsante <b>Cancella</b>.</li> </ul>	Si	Si	Si	-
<b>Tipo di file</b>	Selezionare il tipo di file che si desidera utilizzare per i dati acquisiti. <p><b>NOTA</b></p> <ul style="list-style-type: none"> <li>• Per salvare il documento come PDF protetto con password, selezionare <b>PDF protetto (*.pdf)</b> in <b>Tipo di file</b>, quindi immettere la password nella finestra di dialogo <b>Imposta password PDF</b> (solo Immagine, E-mail e File).</li> <li>• Il formato di file PDF in cui è possibile eseguire ricerche include il livello dati di testo al di sopra dell'immagine acquisita. Questo livello consente di eseguire ricerche nel testo mediante i dati immagine. L'impostazione della lingua OCR deve corrispondere alla lingua del documento da salvare come file PDF ricercabile.</li> <li>• Per salvare il documento come PDF ricercabile, selezionare <b>PDF ricercabile (*.pdf)</b> nell'elenco a discesa <b>Tipo di file</b>.</li> <li>• Per salvare il documento come PDF ricercabile, è necessario installare Presto! PageManager nel computer dal DVD-ROM in dotazione.</li> <li>• Diversi tipi di file, quali TIFF, TIFF multipagina, PDF, PDF protetto e JPEG, supportano la compressione della dimensione del file. Selezionare <b>Non compresso</b> o <b>Compresso</b> per regolare le dimensioni file per TIFF o TIFF multipagina. Per PDF, PDF protetto e JPEG, utilizzare il dispositivo di scorrimento per regolare le dimensioni file (non disponibile per Scansione su OCR).</li> </ul>	Si	Si	Si	Si
<b>Dimensioni file</b>	Per modificare l'impostazione <b>Dimensioni file</b> , spostare il dispositivo di scorrimento verso destra o verso sinistra. <p><b>NOTA</b></p> Le <b>Dimensioni file</b> possono essere modificate in base al <b>Tipo di file</b> selezionato.	Si	-	Si	Si

Eseguire la scansione dal pannello dei comandi della macchina

Impostazione	Descrizione	Funzionalità interessata			
		Immagine	OCR	E-mail	File
<b>Software OCR</b>	Consente di visualizzare l'applicazione per estrarre il testo modificabile dal documento.	-	Sì	-	-
<b>Lingua OCR</b>	Impostare la lingua corrispondente alla lingua del testo del documento acquisito.	-	Sì	-	-
<b>Nome file</b>	Fare clic sul pulsante <b>Modifica</b> per <b>Immagine, OCR o E-mail</b> . Se necessario, immettere un prefisso per il nome del file.	Sì	Sì	Sì	Sì
<b>Percorso del file di destinazione</b>	Fare clic sul pulsante <b>Modifica</b> e quindi sul pulsante <b>Sfoggia...</b> per selezionare la cartella in cui si desidera salvare il documento acquisito.	Sì	Sì	Sì	-
<b>Cartella di destinazione</b>	Fare clic su <b>Sfoggia...</b> e spostarsi sulla cartella in cui si desidera salvare il documento acquisito. Selezionare <b>Mostra cartella</b> per visualizzare automaticamente la cartella di destinazione dopo la scansione.	-	-	-	Sì
<b>Risoluzione</b>	È possibile selezionare una risoluzione di scansione nell'elenco a discesa <b>Risoluzione</b> . Le risoluzioni superiori richiedono una maggiore quantità di memoria e tempi di trasferimento più lunghi, ma l'immagine acquisita risulta più nitida.	Sì	Sì	Sì	Sì
<b>Tipo di scansione</b>	Consente di selezionare la profondità di colore per la scansione. <b>Bianco e nero</b> Utilizzare per documenti di testo o immagini con grafica lineare. <b>Grigio (diffusione errore)</b> Utilizzare per immagini fotografiche o grafica. (La diffusione dell'errore è un metodo utilizzato per creare immagini in grigio simulato senza utilizzare punti di grigio vero. I punti neri sono posizionati in base a uno schema specifico per simulare il grigio.) <b>Grigio vero</b> Utilizzare per immagini fotografiche o grafica. Questa modalità è più precisa perché utilizza fino a 256 sfumature di grigio. <b>Colore 24bit</b> Esegue la scansione dell'immagine utilizzando fino a 16,8 milioni di colori. Sebbene <b>Colore 24bit</b> consenta di creare un'immagine con la migliore riproduzione dei colori, richiede la maggiore quantità di memoria e il tempo di trasferimento più lungo. <b>Automatico</b> Utilizza automaticamente i colori appropriati per il documento. <sup>1</sup>	Sì	Sì	Sì	Sì

<sup>1</sup> A seconda delle condizioni del documento originale, è possibile che questa opzione non funzioni correttamente.

Impostazione	Descrizione	Funzionalità interessata			
		Immagine	OCR	E-mail	File
<b>Dimensioni documento</b>	<p>Per impostazione predefinita, le dimensioni documento sono impostate su <b>Automatico</b>. È possibile acquisire documenti di qualsiasi dimensione senza apportare modifiche all'impostazione di <b>Dimensioni documento</b>. Per velocità di scansione superiori, è possibile selezionare le dimensioni esatte del documento nell'elenco a discesa <b>Dimensioni documento</b>.<sup>1</sup></p> <p><b>NOTA</b></p> <ul style="list-style-type: none"> <li>• Se si seleziona 1 su 2 come dimensioni documento, l'immagine acquisita viene divisa in due documenti le cui dimensioni corrispondono a metà delle dimensioni impostate. Se si seleziona <b>1 su 2 (A4)</b>, l'immagine acquisita verrà divisa in due documenti da 148 × 210 mm.</li> <li>• Per eseguire una scansione 1 su 2 o 2 su 1, deselegionare la casella di controllo <b>Rotazione automatica immagine</b> nella finestra di dialogo <b>Impostazioni avanzate</b>.</li> <li>• Se si seleziona 2 in 1 come dimensioni documento, due immagini acquisite vengono combinate in un unico documento.</li> <li>• È possibile selezionare <b>Carta lunga</b> quando si configurano le impostazioni come segue: <ul style="list-style-type: none"> <li>• <b>Raddrizzamento automatico:</b> No</li> <li>• <b>Scansione fronte/retro:</b> No</li> </ul> </li> </ul>	Si	Si	Si	Si
<b>Scansione fronte/retro</b>	<p>Se si seleziona questa casella, la macchina esegue la scansione di entrambi i lati del documento. Quando si utilizza la scansione fronte/retro (duplex) automatica, è necessario selezionare <b>Long-edge binding</b> o <b>Short-edge binding</b> a seconda del layout dell'originale per assicurarsi che il file di dati venga visualizzato correttamente nel documento acquisito.</p> <p><b>NOTA</b></p> <p>La scansione fronte/retro (duplex) è disponibile per lunghezze non superiori al formato Legal.</p>	Si	Si	Si	Si
<b>Ripristina predefiniti</b>	Ripristina tutte le impostazioni predefinite di fabbrica.	Si	Si	Si	Si

<sup>1</sup> A seconda delle condizioni del documento originale, è possibile che questa opzione non funzioni correttamente.

Eseguire la scansione dal pannello dei comandi della macchina

- 5 Fare clic sul pulsante **Impostazioni avanzate**. Viene visualizzata la finestra di dialogo **Impostazioni avanzate**.



- 6 Modificare le impostazioni.  
È possibile modificare le seguenti impostazioni.

Impostazione	Descrizione	Funzionalità interessata			
		Immagine	OCR	E-mail	File
<b>Luminosità</b>	Regolare questa impostazione (da 0 a 100) in modo da ottimizzare l'immagine. Il valore predefinito è 50, ovvero un valore medio, solitamente adatto alla maggior parte delle immagini. Per impostare il livello di <b>Luminosità</b> , trascinare il dispositivo di scorrimento verso destra o verso sinistra in modo da schiarire o scurire l'immagine. Se l'immagine acquisita è troppo chiara, impostare un valore di Luminosità più basso e ripetere la scansione del documento. Se l'immagine è troppo scura, impostare un valore di Luminosità più alto e ripetere la scansione del documento.	Sì	Sì	Sì	Sì
<b>Contrasto</b>	Regolare questa impostazione (da 0 a 100) in modo da ottimizzare l'immagine. Il valore predefinito è 50, ovvero un valore medio, solitamente adatto alla maggior parte delle immagini. È possibile aumentare o ridurre il livello di contrasto spostando il dispositivo di scorrimento verso destra o verso sinistra. Aumentando il contrasto si dona maggiore rilievo alle aree chiare e scure dell'immagine, diminuendolo si dona maggiore rilievo ai dettagli nelle aree grigie.  <b>NOTA</b> L'impostazione <b>Contrasto</b> è disponibile solo quando <b>Tipo di scansione</b> è impostato su <b>Automatico</b> , <b>Grigio (diffusione errore)</b> , <b>Grigio vero</b> o <b>Colore 24bit</b> .	Sì	Sì	Sì	Sì



Eseguire la scansione dal pannello dei comandi della macchina

Impostazione	Descrizione	Funzionalità interessata			
		Immagine	OCR	E-mail	File
<b>Raddrizzamento automatico</b>	Corregge l'inclinazione (entro 5 gradi) dei dati acquisiti. <sup>1</sup>	Sì	Sì	Sì	Sì
<b>Rotazione automatica immagine</b>	Modifica la direzione del documento in base all'orientamento del testo. <sup>1</sup>	Sì	Sì	Sì	Sì
<b>Prevenzione trasferimento inchiostro/ Rimuovi colore di sfondo</b>	Previene il trasferimento di inchiostro nei documenti fronte/retro e consente di rimuovere il colore di base di documenti quali giornali, affinché i dati acquisiti risultino più nitidi. <sup>1</sup>	Sì	Sì	Sì	Sì
<b>Salta pagina vuota</b>	Rimuove le pagine bianche dei documenti dai risultati della scansione. <sup>1</sup>	Sì	Sì	Sì	Sì
<b>Visualizza risultati di scansione</b>	Visualizza il numero totale di pagine salvate e di pagine bianche saltate sullo schermo del computer.	Sì	Sì	Sì	Sì

<sup>1</sup> A seconda delle condizioni del documento originale, è possibile che questa opzione non funzioni correttamente.

- 7 Fare clic sul pulsante **OK** per chiudere la finestra di dialogo **Impostazioni avanzate**.
- 8 Fare clic sul pulsante **OK** per chiudere la finestra di dialogo delle impostazioni.

## Impostare la rubrica (solo ADS-1600W)

La funzione Rubrica consente di selezionare un indirizzo E-mail per l'invio diretto dei dati acquisiti. È possibile configurare la rubrica sul pannello dei comandi della macchina.

### NOTA

È anche possibile configurare la rubrica mediante Impostazione remota.

## Registrare un indirizzo E-mail

4

È possibile registrare fino a 100 indirizzi E-mail, immettendo un nome per ciascun indirizzo.

- 1 Premere ◀ o ▶ per visualizzare a server e-mail.
- 2 Premere a server e-mail, Rubrica e quindi Modifica.
- 3 Premere ▲ o ▼ per visualizzare Agg. nuovo indir.
- 4 Premere Agg. nuovo indir. e quindi Nome.
- 5 Immettere un nome, quindi premere OK.
- 6 Premere Indirizzo.
- 7 Immettere un indirizzo E-mail e premere OK.
- 8 Premere OK.

## Modificare un indirizzo E-mail

- 1 Premere ◀ o ▶ per visualizzare a server e-mail.
- 2 Premere a server e-mail, Rubrica e quindi Modifica.
- 3 Premere ▲ o ▼ per visualizzare Modifica.
- 4 Premere Modifica.
- 5 Premere ▲ o ▼ finché non si trova l'indirizzo E-mail che si desidera modificare.
- 6 Premere l'indirizzo E-mail. Se l'indirizzo E-mail è utilizzato in una o più scelte rapide, il display LCD avviserà che tale indirizzo sarà modificato anche nelle scelte rapide. Premere OK.
- 7 Effettuare le seguenti operazioni:
  - Per modificare il nome, andare al passaggio 8.
  - Per modificare l'indirizzo E-mail, andare al passaggio 10.
- 8 Premere Nome. Sul display LCD viene visualizzata la tastiera software.

Eseguire la scansione dal pannello dei comandi della macchina

- 9 Immettere un nuovo nome, quindi premere OK. Andare al passaggio 12.
- 10 Premere Indirizzo. Sul display LCD viene visualizzata la tastiera software.
- 11 Immettere un nuovo indirizzo E-mail e premere OK.
- 12 Premere OK.

## NOTA

Sul display LCD viene visualizzato un elenco di scelte rapide in cui è usato l'indirizzo E-mail modificato. Le impostazioni delle scelte rapide vengono modificate automaticamente.

4

## Eliminare un indirizzo E-mail

- 1 Premere ◀ o ▶ per visualizzare a server e-mail.
- 2 Premere a server e-mail, Rubrica e quindi Modifica.
- 3 Premere ▲ o ▼ per visualizzare Cancellare.
- 4 Premere Cancellare.
- 5 Premere ▲ o ▼ finché non si trova l'indirizzo E-mail che si desidera eliminare.
- 6 Premere l'indirizzo E-mail e quindi OK.
- 7 Premere Sì.

## NOTA

Non è possibile eliminare un indirizzo E-mail utilizzato in una scelta rapida. Eliminare prima la scelta rapida (vedere *Rinominare o eliminare una scelta rapida* a pagina 156).

## Impostare un gruppo

È possibile registrare un massimo di 6 gruppi.

## NOTA

Prima di impostare un gruppo, è necessario registrare più di un indirizzo E-mail.

- 1 Premere ◀ o ▶ per visualizzare a server e-mail.
- 2 Premere a server e-mail, Rubrica e quindi Modifica.
- 3 Premere ▲ o ▼ per visualizzare Imp. gruppi.
- 4 Premere Imp. gruppi e quindi Nome.
- 5 Immettere un nome di gruppo, quindi premere OK.
- 6 Premere Aggiungi/Elimina.

Eseguire la scansione dal pannello dei comandi della macchina

- 7 Premere ▲ o ▼ finché non si trova l'indirizzo E-mail da aggiungere al gruppo.
- 8 Premere l'indirizzo E-mail e quindi OK.
- 9 Premere OK.

## Modificare un gruppo

---

È possibile rinominare un gruppo, aggiungere un indirizzo E-mail a un gruppo o eliminare un indirizzo E-mail da un gruppo.

- 1 Premere ◀ o ▶ per visualizzare a server e-mail.
- 2 Premere a server e-mail, Rubrica e quindi Modifica.
- 3 Premere ▲ o ▼ per visualizzare Modifica.
- 4 Premere Modifica.
- 5 Premere ▲ o ▼ finché non si trova il gruppo che si desidera modificare.
- 6 Premere il nome del gruppo.
- 7 Effettuare le seguenti operazioni:
  - Per rinominare il gruppo, andare al passaggio 8.
  - Per aggiungere un indirizzo E-mail al gruppo, andare al passaggio 10.
  - Per eliminare un indirizzo E-mail dal gruppo, andare al passaggio 10.
- 8 Premere Nome. Sul display LCD viene visualizzata la tastiera software.
- 9 Immettere un nome per il nuovo gruppo. Andare al passaggio 14.
- 10 Premere ▲ o ▼ per visualizzare Aggiungi/Elimina.
- 11 Premere Aggiungi/Elimina.
- 12 Premere ▲ o ▼ finché non si trova l'indirizzo E-mail da aggiungere o eliminare.
- 13 Premere l'indirizzo E-mail.
- 14 Premere OK.
- 15 Premere OK.

Eseguire la scansione dal pannello dei comandi della macchina

## Eliminare un gruppo

---

- 1 Premere ◀ o ▶ per visualizzare a server e-mail.
- 2 Premere a server e-mail, Rubrica e quindi Modifica.
- 3 Premere ▲ o ▼ per visualizzare Cancellare.
- 4 Premere Cancellare.
- 5 Premere ▲ o ▼ finché non si trova il nome del gruppo che si desidera eliminare.
- 6 Premere il nome del gruppo, quindi premere OK.
- 7 Premere Sì.

## Impostare le scelte rapide (solo ADS-1600W)

### Registrare una scelta rapida

---

#### Scansione di base

È possibile impostare 12 menu di scelta rapida.

- 1 Premere **Scelte rapid.**
- 2 Premere .
- 3 Premere ▲ o ▼ finché non si trova il tipo di scelta rapida da creare.
- 4 Premere il tipo di scelta rapida, quindi premere **OK**.
- 5 Effettuare le seguenti operazioni:

- su USB

Configurare le impostazioni per **Scans. f/r**, **Tipo scansione**, **Risoluzione**, **Tipo file**, **Formato docum.**, **Nome file**, **All. autom** e **Salta pag. blanc** in base alle esigenze.

Premere **OK** e quindi **Salva** come **Scelta rapida**.

#### NOTA

---

Per selezionare **Foglio lungo** (fino a 863 mm) per **Formato docum.**, utilizzare queste impostazioni:

- **All. autom.:** No
- **Scans. f/r:** Off

- a **File**, a **OCR**, a **Immagine** e a **E-mail**

Selezionare il tipo di scansione e il computer di destinazione, quindi andare al passaggio ⑥.

- a **server e-mail**

Configurare le impostazioni per gli indirizzi **E-mail**, **Scans. f/r**, **Tipo scansione**, **Risoluzione**, **Tipo file**, **Formato docum.**, **All. autom** e **Salta pag. blanc** in base alle esigenze.

Premere **OK** e quindi **Salva** come **Scelta rapida**.

#### NOTA

---

Per selezionare **Foglio lungo** (fino a 863 mm) per **Formato docum.**, utilizzare queste impostazioni:

- **All. autom.:** No
  - **Scans. f/r:** Off
-

Eseguire la scansione dal pannello dei comandi della macchina

- a Rete e a FTP

Selezionare un nome di profilo, quindi passare al punto 6.

- a Web

## NOTA

Di tanto in tanto, sul display LCD saranno visualizzati degli aggiornamenti o degli annunci sulle funzionalità della macchina. Leggere le informazioni e premere OK.

- 1 Premere ▲ o ▼ per visualizzare i servizi disponibili, quindi premere il servizio desiderato.
- 2 Premere ▲ o ▼ per visualizzare il nome dell'account e premerlo.
- 3 Se viene visualizzata la schermata di immissione del PIN, immettere il codice PIN di quattro cifre e premere OK.
- 4 Selezionare la funzione desiderata.



## NOTA

Le funzioni disponibili variano a seconda del servizio scelto.

- 6 Confermare le impostazioni e premere OK. Sul display LCD viene visualizzata la tastiera software.
- 7 Immettere un nome per la scelta rapida, quindi premere OK.
- 8 Premere OK.

## Scansione di schede

È possibile impostare 4 menu di scelta rapida.

- 1 Chiudere il coperchio superiore se è aperto.
- 2 Premere .
- 3 Aprire il coperchio superiore.
- 4 Premere .
- 5 Premere ▲ o ▼ finché non si trova il tipo di scelta rapida da creare.
- 6 Premere il tipo di scelta rapida, quindi premere OK.

## NOTA

Se la macchina è collegata a più computer, selezionare il computer di destinazione dall'elenco Nome PC.

- 7 Premere Salva. Sul display LCD viene visualizzata la tastiera software.
- 8 Immettere un nome per la scelta rapida, quindi premere OK.
- 9 Premere OK.

## Rinominare o eliminare una scelta rapida

---

### Scansione di base

- 1 Premere `Scelte rapid.`
- 2 Premere `Mod/Elimina.`
- 3 Premere la scelta rapida che si desidera rinominare o eliminare.
- 4 Premere `Modifica nome scelta rapida` o `Cancellare.`
- 5 Effettuare le seguenti operazioni:
  - `Modifica nome scelta rapida`  
Sul display LCD viene visualizzata la tastiera software. Immettere un nome per la nuova scelta rapida, quindi premere `OK.`
  - `Cancellare`  
Sul display LCD viene visualizzato il nome della scelta rapida che si sta eliminando. Premere `Sì.`

### Scansione di schede

- 1 Chiudere il coperchio superiore se è aperto.
- 2 Premere .
- 3 Aprire il coperchio superiore.
- 4 Premere la scelta rapida che si desidera rinominare o eliminare.
- 5 Premere `Modif Nome scorciatoia Scans scheda` o `Cancellare.`
- 6 Effettuare le seguenti operazioni:
  - `Modif Nome scorciatoia Scans scheda`  
Sul display LCD viene visualizzata la tastiera software. Immettere un nome per la nuova scelta rapida, quindi premere `OK.`
  - `Cancellare`  
Premere `Sì.`



## Monitorare lo stato della macchina dal computer (Windows®)

L'utilità Status Monitor è uno strumento software configurabile che consente di monitorare lo stato di uno o più dispositivi, in modo da essere avvisati immediatamente in caso di messaggi di errore, come ad esempio l'inceppamento della carta.

### Monitorare lo stato della macchina dal computer

Effettuare le seguenti operazioni:

- Fare doppio clic sull'icona  sulla barra delle applicazioni.

- (Windows® XP, Windows Vista® e Windows® 7)

Fare clic su  (**Start**) > **Tutti i programmi** > **Brother** > **ADS-XXXXX** > **Status Monitor**.

- (Windows® 8)

Fare clic su  (**Brother Utilities**), quindi fare clic sull'elenco a discesa e selezionare il nome del modello (se non è già selezionato). Fare clic su **Strumenti** sulla barra di navigazione di sinistra e scegliere **Status Monitor**.



- **Risoluzione dei problemi**

Consente di accedere al sito Web di risoluzione dei problemi facendo clic sul pulsante **Risoluzione dei problemi**.

- **State cercando materiali di consumo di ricambio?**

Consente di accedere al sito Web dei materiali di consumo originali Brother facendo clic sul pulsante **State cercando materiali di consumo di ricambio?**.

- **Conteggio rullo di prelevamento**

Visualizza il ciclo di sostituzione del rullo di prelevamento.

- **Conteggio pad di separazione**

Visualizza il ciclo di sostituzione del pad di separazione.

## NOTA





Per ulteriori informazioni sull'utilizzo del software Status Monitor, fare clic con il pulsante destro del mouse sull'icona **Brother Status Monitor** e selezionare **Guida in linea**.

## Notifiche di errore

Fare clic con il pulsante destro del mouse sull'icona **Brother Status Monitor**, quindi scegliere **Abilita notifiche di errore**, per eliminare il segno di spunta.

## Indicatori di Status Monitor

All'avvio del computer, sulla barra delle applicazioni viene visualizzata l'icona **Brother Status Monitor**.

	L'icona verde indica la normale condizione in modalità standby della macchina.
	L'icona gialla indica un avvertimento.
	L'icona rossa indica che si è verificato un errore.
	L'icona grigia indica la condizione offline.

## Monitorare lo stato della macchina dal computer (Macintosh)

L'utilità Status Monitor è uno strumento software configurabile che consente di monitorare lo stato di un dispositivo, in modo da essere avvisati immediatamente in caso di messaggi di errore, come ad esempio l'inceppamento della carta. È possibile avviare Status Monitor da ControlCenter2.

### Monitorare lo stato della macchina dal computer

- 1 Fare clic sull'icona  (ControlCenter2) nel Dock.  
Viene visualizzata la finestra di **ControlCenter2**.
- 2 Fare clic sulla scheda **IMPOSTAZIONI DISPOSITIVO**.



- Fare clic sul pulsante **Controllo stato**.  
Viene visualizzata la finestra Status Monitor e viene visualizzato lo stato dei dispositivi.



■ **Risoluzione dei problemi**

Consente di accedere al sito Web di risoluzione dei problemi facendo clic sul pulsante **Risoluzione dei problemi**.

■ **State cercando materiali di consumo di ricambio?**

Consente di accedere al sito Web dei materiali di consumo originali Brother facendo clic sul pulsante **State cercando materiali di consumo di ricambio?**.

■ **Conteggio rullo di prelevamento**

Visualizza il ciclo di sostituzione del rullo di prelevamento

■ **Conteggio pad di separazione**

Visualizza il ciclo di sostituzione del pad di separazione.

## Attivare e disattivare la funzione di caricamento automatico (ControlCenter2)

- 1 Fare clic sull'icona  (ControlCenter2) nel Dock.  
Viene visualizzata la finestra di **ControlCenter2**.



- 2 Fare clic su **Configurazione** e quindi su **Preferenze**.  
Viene visualizzata la finestra **Preferenze ControlCenter2**.



- 3 Selezionare o deselezionare **Avvia il ControlCenter all'avvio del computer**.
- 4 Fare clic sul pulsante **OK**.

## Impostare la macchina Brother dal computer

L'applicazione Impostazione remota consente di configurare molte impostazioni dal computer. Quando si avvia l'applicazione Impostazione remota, le impostazioni nella macchina Brother verranno scaricate automaticamente nel computer e visualizzate sullo schermo. Se si modificano le impostazioni, è possibile caricarle direttamente nella macchina.

### NOTA

- Se si verifica un errore, l'applicazione Impostazione remota non viene avviata. Risolvere l'errore e provare a riavviare Impostazione remota.
- Windows®
  - Se il computer è protetto da un firewall e non è possibile utilizzare Impostazione remota, potrebbe essere necessario configurare le impostazioni firewall per consentire la comunicazione tra i numeri di porta 137 e 161.
  - Se si utilizza Windows® Firewall e MFL-Pro Suite è stato installato dal DVD-ROM, le impostazioni del Firewall necessarie sono già state definite.

#### 1 Avviare l'applicazione ControlCenter.

- Windows®

- 1 Fare clic sull'icona  (ControlCenter4) sulla barra delle applicazioni e selezionare **Apri** dal menu. Viene visualizzata la finestra di **ControlCenter4**.
- 2 Fare clic sulla scheda **Impostazioni dispositivo** (nell'esempio seguente viene utilizzata la **Modalità Base**).

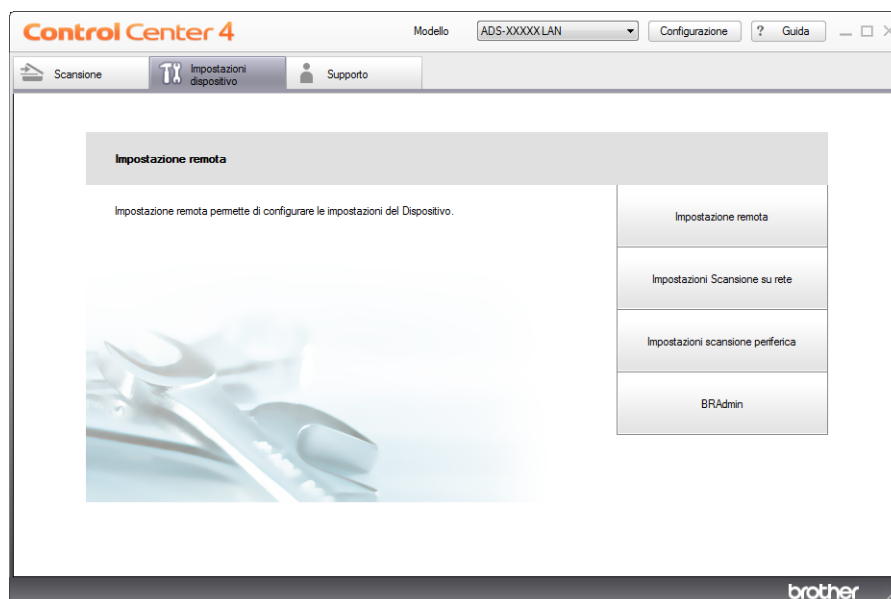

## ■ Macintosh

- 1 Fare clic sull'icona  (ControlCenter2) nel Dock. Viene visualizzata la finestra di **ControlCenter2**.
- 2 Fare clic sulla scheda **IMPOSTAZIONI DISPOSITIVO**.



- 2 Fare clic sul pulsante **Impostazione remota**. Viene visualizzata la finestra Impostazione remota.

## NOTA

È anche possibile avviare Impostazione remota seguendo le istruzioni riportate di seguito:

- (Windows<sup>®</sup> XP, Windows Vista<sup>®</sup> e Windows<sup>®</sup> 7)

Fare clic su  (**Start**) > **Tutti i programmi** > **Brother** > **ADS-XXXXX** > **Impostazione remota**.

- (Windows<sup>®</sup> 8)

Fare clic su  (**Utilità Brother**), quindi fare clic sull'elenco a discesa e selezionare il nome del modello (se non è già selezionato). Fare clic su **Strumenti** sulla barra di navigazione di sinistra e scegliere **Impostazione remota**.

- Macintosh

Fare doppio clic sull'icona **Remote Setup** in **Vai** sulla barra dei menu di **Finder**, **Applicazioni**, **Brother**.

- 3 Selezionare un menu nella struttura di cartelle, quindi configurare le impostazioni in base alle necessità (nell'esempio seguente viene utilizzato **Setup generale**).

■ Windows®

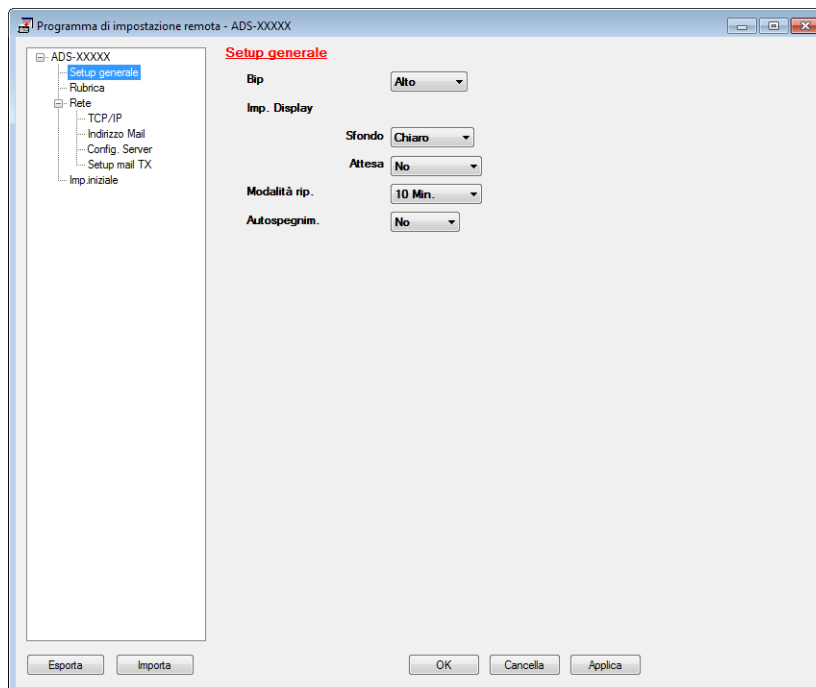

■ Macintosh

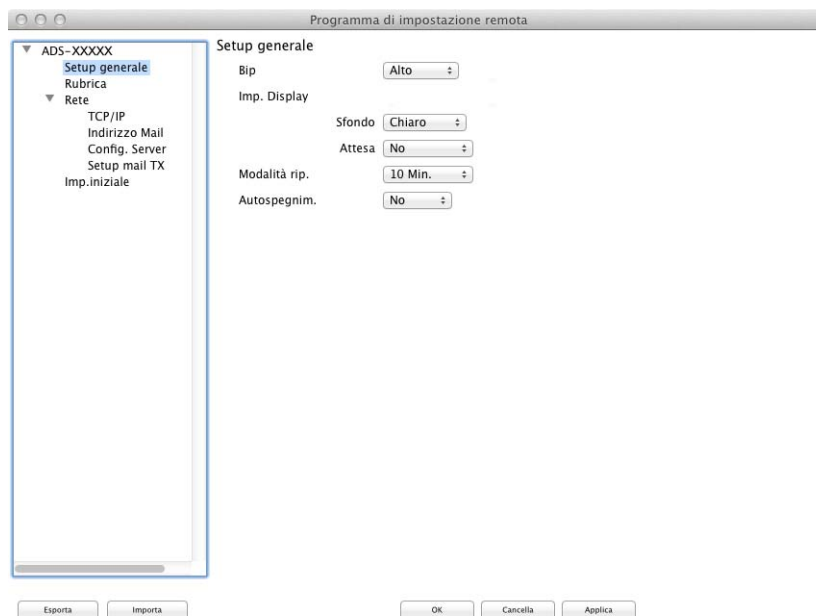



■ **OK**

Consente di caricare i dati nella macchina e uscire dall'applicazione Impostazione remota. Se viene visualizzato un messaggio di errore, immettere i dati corretti e fare clic su **OK**.

■ **Cancella**

Consente di uscire dall'applicazione Impostazione remota senza caricare i dati nella macchina.

■ **Applica**

Consente di caricare i dati nella macchina senza uscire dall'applicazione Impostazione remota.

All'avvio, Impostazione remota sincronizza la data e l'ora della macchina a quelle del computer connesso.

## NOTA

---

- È possibile utilizzare il pulsante **Esporta** per salvare tutte le impostazioni della macchina.

- **Windows®**

Se il computer è protetto da firewall e non è possibile utilizzare **Impostazione remota**, potrebbe essere necessario configurare le impostazioni del firewall per consentire la comunicazione tra i numeri di porta 137.

- Se si utilizza Windows® Firewall e MFL-Pro Suite è stato installato dal DVD-ROM, le impostazioni del Firewall necessarie sono già state definite.

- **(Macintosh)**

Se è necessario sostituire la macchina che era stata registrata sul computer durante l'installazione di MFL-Pro Suite (vedere la Guida di installazione rapida) o se l'ambiente di rete è cambiato, è necessario specificare la nuova macchina. Aprire **Device Selector** e scegliere la nuova macchina. (Solo per utenti in rete)

---

### Pulire la parte esterna della macchina

Utilizzare un panno asciutto, morbido e privo di sfilacciature per rimuovere la polvere dalla parte esterna della macchina.

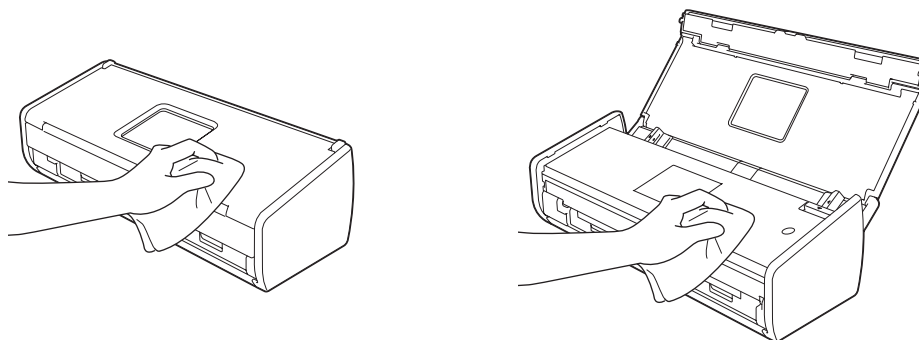

## Pulire lo scanner

La presenza di sporco o di liquido correttivo sulla striscia di vetro potrebbe determinare una qualità di scansione scadente. Se nei dati acquisiti compare una linea verticale o se alcune parti sono mancanti, pulire la parte interna dello scanner.

- 1 Scollegare la macchina dalla presa elettrica.
- 2 Aprire il coperchio superiore (1) e il coperchio anteriore (2).

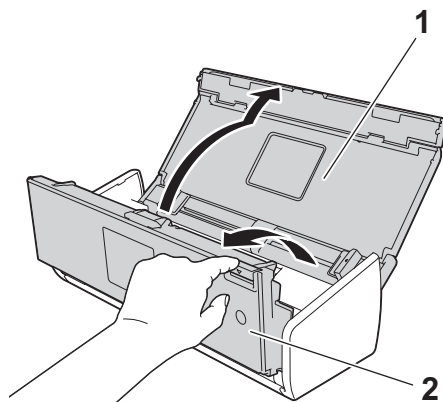

- 3 Pulire le strisce di vetro (1) (2) dell'alimentatore documenti con un panno privo di sfilacciate inumidito con acqua.

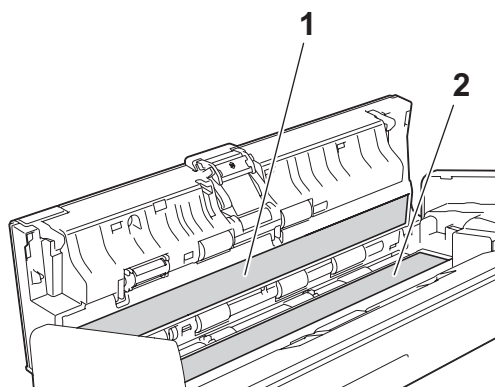

## IMPORTANTE

Operare con cautela quando si tocca il pad di separazione e l'area circostante all'interno della macchina, in caso contrario, si rischia di recare gravi danni alla macchina.

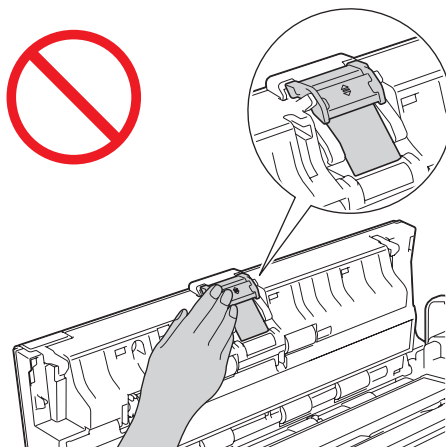

- 4 Afferrare e aprire il coperchio del rullo di prelevamento (1).

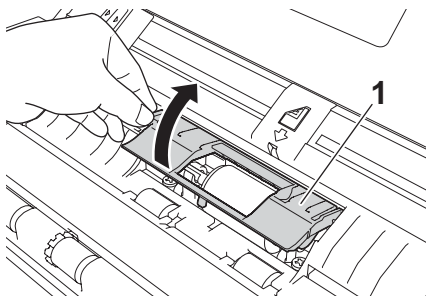

- 5 Spostare il rullo di prelevamento (1) all'estremità destra.

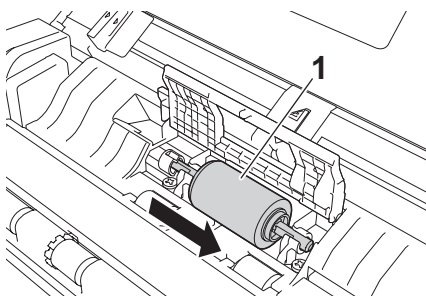

- 6 L'alloggiamento del rullo di prelevamento presenta un'apertura stretta, progettata per evitare la caduta del rullo; la forma dell'asse del rullo di prelevamento corrisponde a tale apertura. Ruotare il rullo di prelevamento fino a quando la forma dell'albero non corrisponde all'apertura dell'alloggiamento.

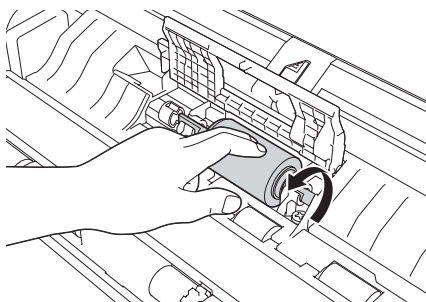

- 7 Afferrare ed estrarre il rullo di prelevamento dalla macchina.

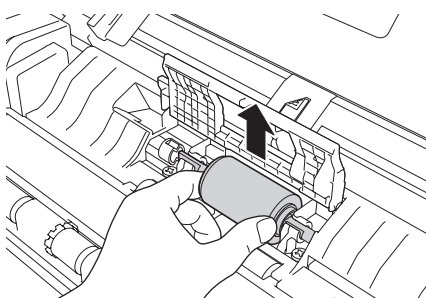

- 8 Pulire il rullo di prelevamento con un panno privo di sfilacciature inumidito con acqua.  
9 Inserire il rullo di prelevamento nella macchina.

### NOTA

Verificare i lati sinistro e destro del rullo di prelevamento prima di fissarlo.

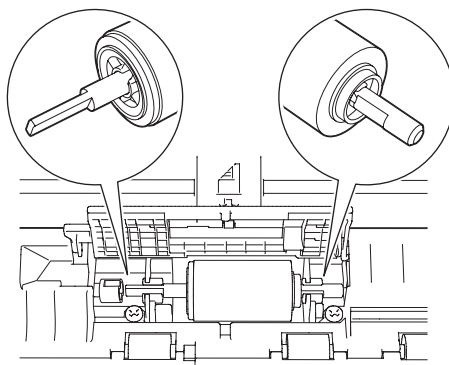

- 10 Spostare il rullo di prelevamento (1) all'estremità sinistra facendolo ruotare.

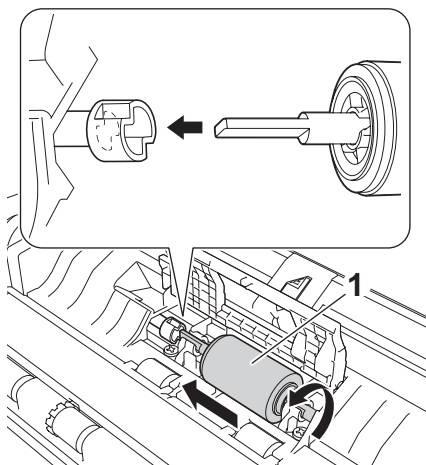

- 11 Chiudere il coperchio del rullo di prelevamento.
- 12 Chiudere il coperchio anteriore e il coperchio superiore.

## NOTA

Oltre a pulire le strisce di vetro con un panno privo di sfilacciature inumidito con acqua, scorrere le dita sul vetro per rilevare la presenza di eventuali tracce. Se vengono rilevate tracce di sporco o polvere, pulire di nuovo il vetro concentrandosi sull'area in questione. Potrebbe essere necessario ripetere l'operazione di pulizia tre o quattro volte. Per verificare che l'operazione sia stata eseguita correttamente, eseguire una scansione dopo ogni intervento di pulizia.



Qualora una macchia di sporco o una goccia di liquido di correzione fosse presente sulla striscia di vetro, il campione di documento acquisito mostra una linea verticale.



Dopo la pulizia della striscia di vetro la linea verticale non sarà più presente.

## Sostituire materiali di consumo

L'utilità Status Monitor indica quando i materiali di consumo sono in via di esaurimento.

### Ordinare i materiali di consumo

Nella tabella seguente sono forniti i numeri di parte dei materiali di consumo e indicazioni orientative per la sostituzione di tali parti.

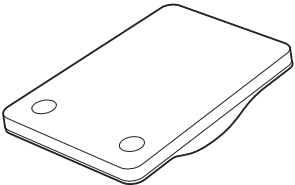
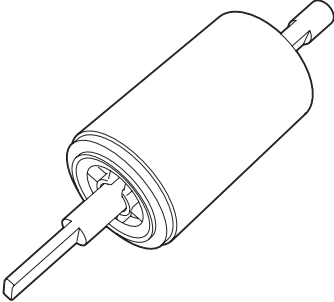
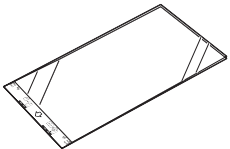
No.	Nome parte	N. parte	Ciclo di sostituzione standard
1	Cuscinetto di separazione 	SP-C0001	10.000 fogli (A4 o Letter) o 1 anno
2	Rullo di scorrimento 	PUR-C0001	50.000 fogli (A4 o Letter) o 1 anno
3	Foglio di supporto per ricevute 	CS-RE001	500 volte

#### NOTA

La durata utile può variare a seconda dell'ambiente di utilizzo, del tipo di documento, della frequenza di scansione e così via.

Queste parti sono disponibili presso la maggior parte dei rivenditori Brother. Rivolgersi al proprio distributore Brother.

## Controllare il ciclo di sostituzione dei materiali di consumo

(ADS-1100W)

Avviare l'applicazione Status Monitor.

### ■ Windows®

Fare doppio clic sull'icona  sulla barra delle applicazioni.  
Viene visualizzata la finestra Status Monitor.



### ■ Macintosh

- 1 Fare clic sull'icona  (ControlCenter2) nel Dock.  
Viene visualizzata la finestra di **ControlCenter2**.
- 2 Fare clic sulla scheda **IMPOSTAZIONI DISPOSITIVO**.





- 3 Fare clic sul pulsante **Controllo stato**.  
Viene visualizzata la finestra Status Monitor.



(ADS-1600W)

- 1 Premere  (Impostaz.).
- 2 Premere ▲ o ▼ per visualizzare Info. macchina.
- 3 Premere Info. macchina.
- 4 Premere Contatori utilizzo. Sul display LCD vengono visualizzati Cont.cusc. di separaz. e Conteggio rullo di presa.

## NOTA

Se le indicazioni LCD o LED segnalano la necessità di sostituire il pad di separazione e/o il rullo di prelevamento, ordinare le parti necessarie e procedere con la sostituzione.

## Sostituire il pad di separazione

La macchina dispone di un contatore di scansioni. Il contatore registra automaticamente la quantità di scansioni effettuate dalla macchina. Dopo 10.000 scansioni, in Status Monitor viene visualizzato un messaggio che invita l'utente a sostituire il pad di separazione.

- 1 Aprire il coperchio superiore (1) e il coperchio anteriore (2).

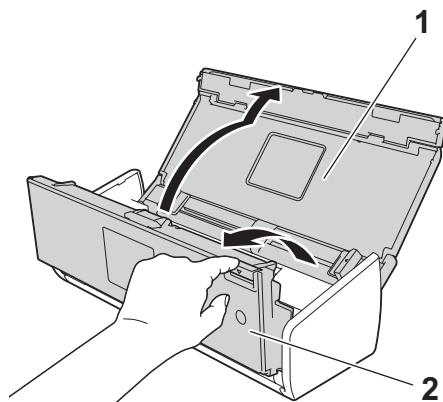

- 2 Scorrere verso l'alto il supporto del pad di separazione.

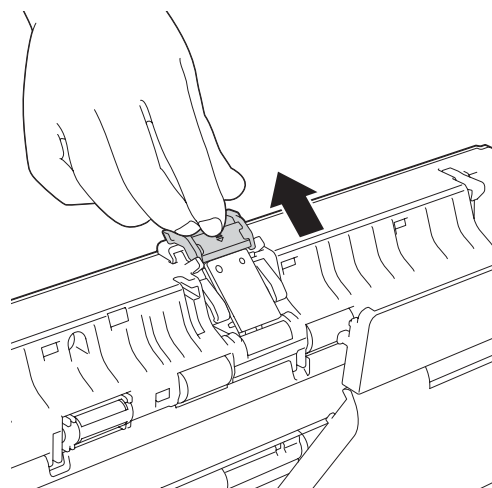

## IMPORTANTE

Operare con cautela quando si tocca il pad di separazione e l'area circostante all'interno della macchina, in caso contrario, si rischia di recare gravi danni alla macchina.

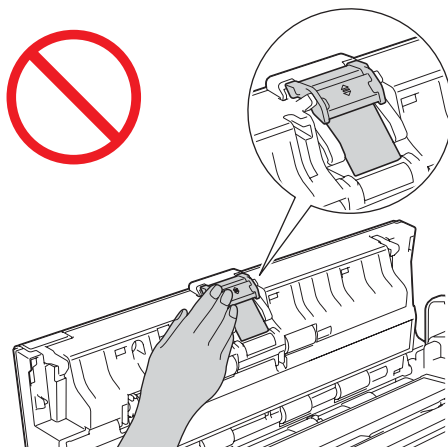

6

- 3 Afferrare e tirare verso l'alto il pad di separazione.

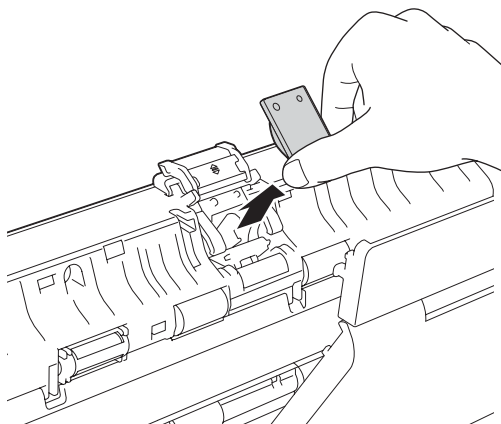

- 4 Inserire un nuovo pad di separazione.

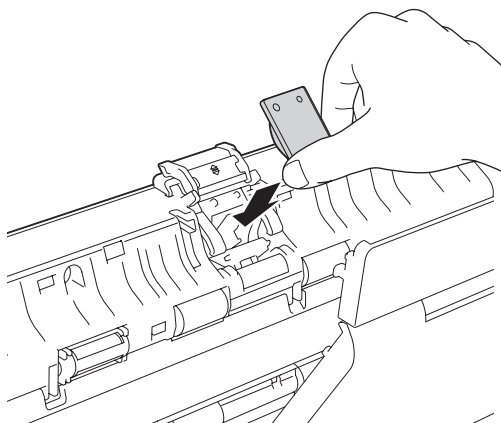

- 5 Scorrere verso il basso il pad di separazione.
- 6 Chiudere il coperchio anteriore e il coperchio superiore.
- 7 Reimpostare il contatore (vedere *Reimpostare i contatori* a pagina 179).

## NOTA

Verificare quanto segue:

- Il valore del conteggio del pad di separazione è 0 (vedere *Controllare il ciclo di sostituzione dei materiali di consumo* a pagina 172).
- Il messaggio di errore in Status Monitor non è più presente.
- Le indicazioni LCD o LED non segnalano più la sostituzione del pad e la sostituzione delle parti.

## Sostituire il rullo di prelevamento

La macchina dispone di un contatore di scansioni. Il contatore registra automaticamente la quantità di scansioni effettuate dalla macchina. Dopo 50.000 scansioni, in Status Monitor viene visualizzato un messaggio che invita l'utente a sostituire il rullo di prelevamento.

- 1 Aprire il coperchio superiore (1) e il coperchio anteriore (2).

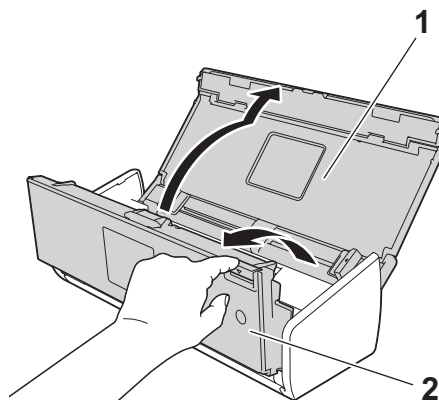

- 2 Afferrare e aprire il coperchio del rullo di prelevamento (1).

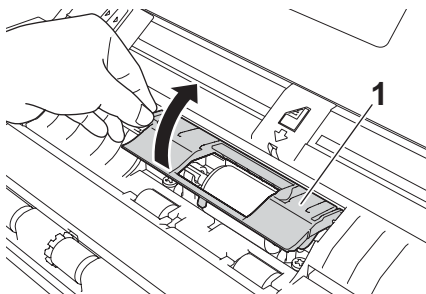

- 3 Spostare il rullo di prelevamento (1) all'estremità destra.

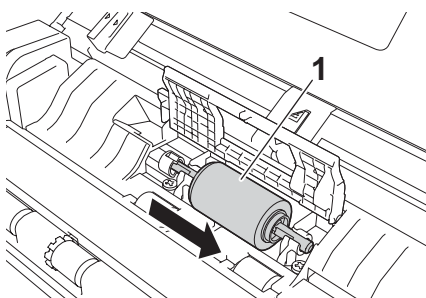

- 4 L'alloggiamento del rullo di prelevamento presenta un'apertura stretta, la forma dell'asse del rullo di prelevamento corrisponde a tale apertura. Ruotare il rullo di prelevamento fino a far passare l'asse nell'apertura dell'alloggiamento.

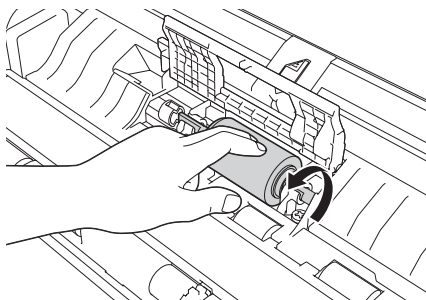

- 5 Afferrare ed estrarre il rullo di prelevamento dalla macchina.

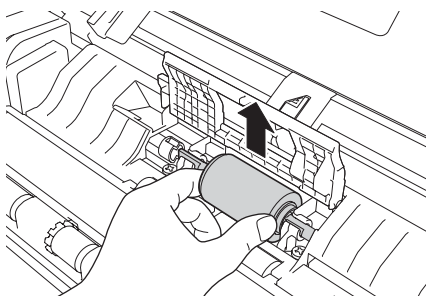

- 6 Inserire un nuovo rullo di prelevamento nella macchina.

### NOTA

Verificare i lati sinistro e destro del rullo di prelevamento prima di fissarlo.

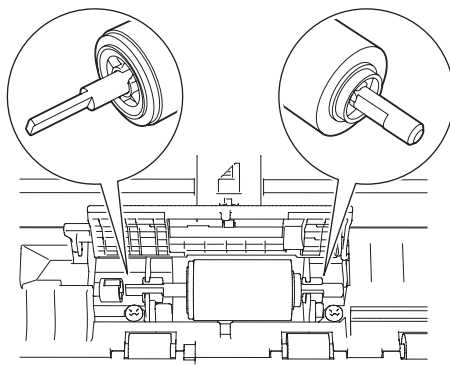

- 7 Spostare il rullo di prelevamento (1) all'estremità sinistra facendolo ruotare.

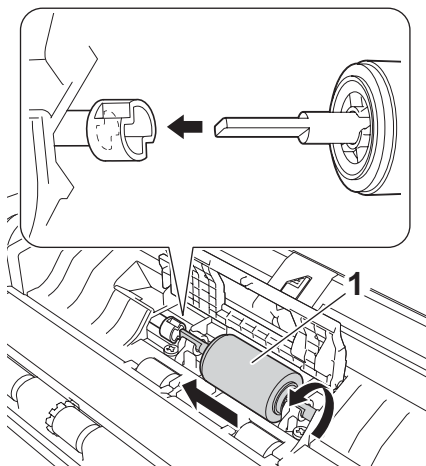

- 8 Chiudere il coperchio del rullo di prelevamento.
- 9 Chiudere il coperchio anteriore e il coperchio superiore.
- 10 Reimpostare il contatore (vedere *Reimpostare i contatori* a pagina 179).

### NOTA

Verificare quanto segue:

- Il valore del conteggio del rullo di prelevamento è 0 (vedere *Controllare il ciclo di sostituzione dei materiali di consumo* a pagina 172).
- Il messaggio di errore in Status Monitor non è più presente.
- Le indicazioni LCD o LED non segnalano più la sostituzione del rullo e la sostituzione del pad.

## Reimpostare i contatori

(ADS-1100W)

- 1 Avviare l'applicazione ControlCenter.
  - Windows®
    - 1 Fare clic sull'icona  (ControlCenter4) sulla barra delle applicazioni e selezionare **Apri** dal menu. Viene visualizzata la finestra di **ControlCenter4**.
    - 2 Fare clic sulla scheda **Impostazioni dispositivo** (nell'esempio seguente viene utilizzata la **Modalità Base**).

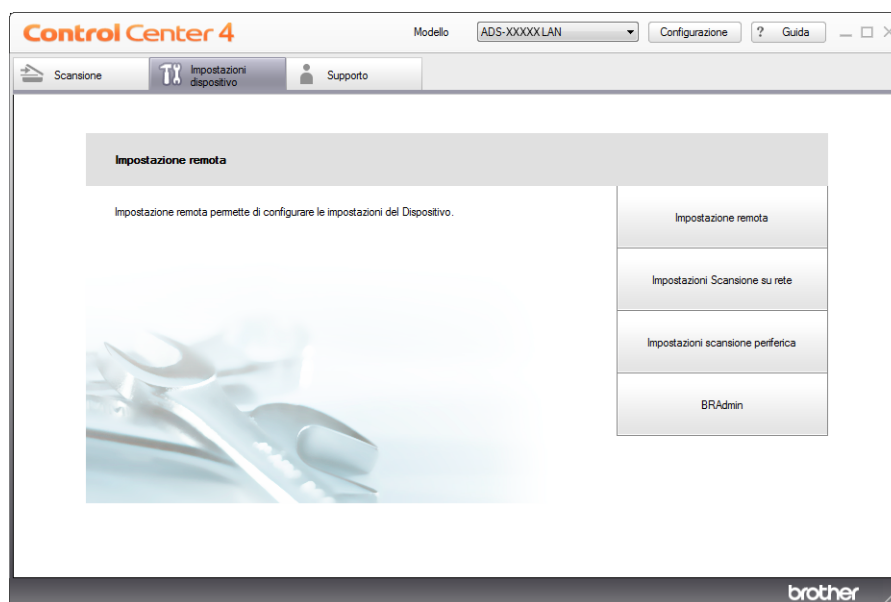

- Macintosh

- 1 Fare clic sull'icona  (ControlCenter2) nel Dock. Viene visualizzata la finestra di **ControlCenter2**.

2 Fare clic sulla scheda **IMPOSTAZIONI DISPOSITIVO**.



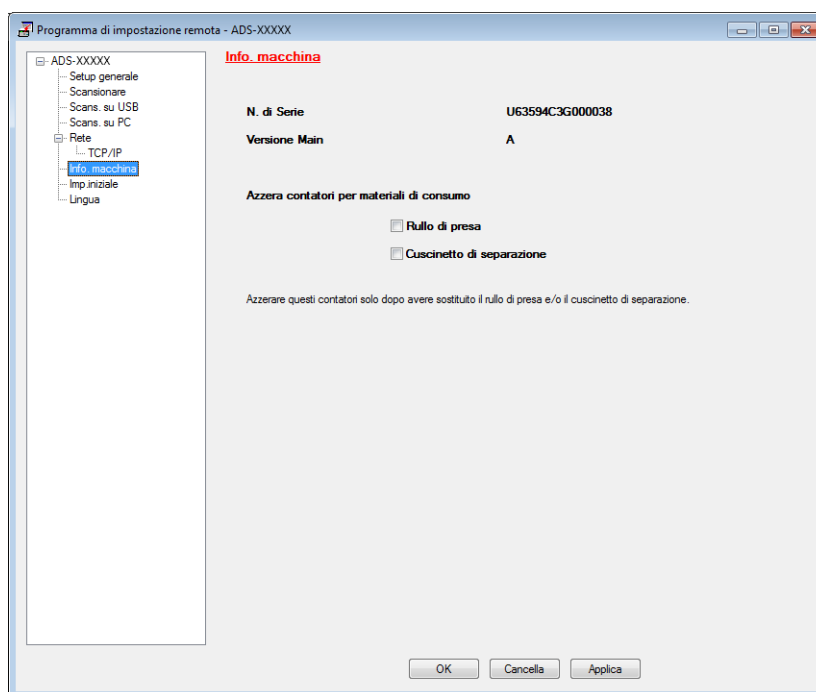

- 2 Fare clic sul pulsante **Impostazione remota**. Viene visualizzata la finestra Impostazione remota.
- 3 Selezionare **Info. macchina** nella struttura delle cartelle e configurare le impostazioni di scansione in base alle esigenze (nell'esempio seguente viene utilizzato Windows®).



- 4 Effettuare le seguenti operazioni:
  - Per reimpostare il contatore per il pad di separazione, selezionare la casella di controllo **Cuscinetto di separazione** per **Azzerare contatori per materiali di consumo**.
  - Per reimpostare il contatore per il rullo di prelievo, selezionare la casella di controllo **Rullo di presa** per **Azzerare contatori per materiali di consumo**.
- 5 Fare clic su **Applica** e quindi su **OK**.



(ADS-1600W)

- 1 Premere  (Impostaz.).
- 2 Premere ▲ o ▼ per visualizzare Info. macchina.
- 3 Premere Info. macchina.
- 4 Premere Contatori utilizzo.
- 5 Effettuare le seguenti operazioni:
  - Per reimpostare il contatore per il pad di separazione, premere Cont.cusc. di separaz.
  - Per reimpostare il contatore per il rullo di prelevamento, premere Conteggio rullo di presa.
- 6 Sul display LCD viene visualizzato un messaggio di conferma. Premere Sì.
- 7 Premere .

## Imballaggio e spedizione della macchina

Per trasportare la macchina, utilizzare i materiali di imballaggio originali. Se la macchina non viene imballata correttamente, la garanzia potrebbe non coprire eventuali danni subiti durante il trasporto. La macchina deve essere assicurata adeguatamente dal trasportatore.

- 1 Piegare i bracci di supporto documenti (1) e chiudere il coperchio superiore (2).

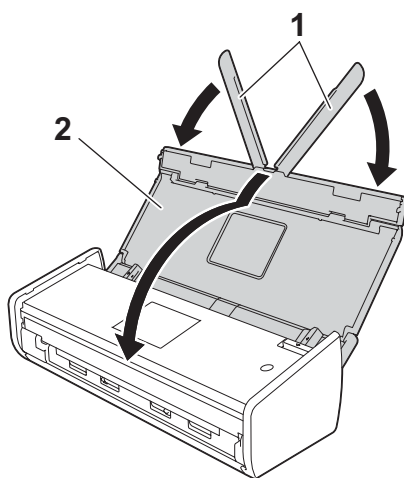

- 2 Avvolgere la macchina nella sua busta originale.

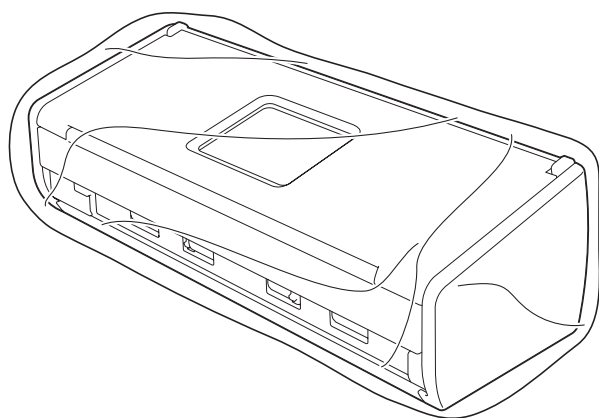

- 3 Collocare la macchina e i materiali stampati nella scatola originale con il materiale di imballaggio originale, come illustrato di seguito.

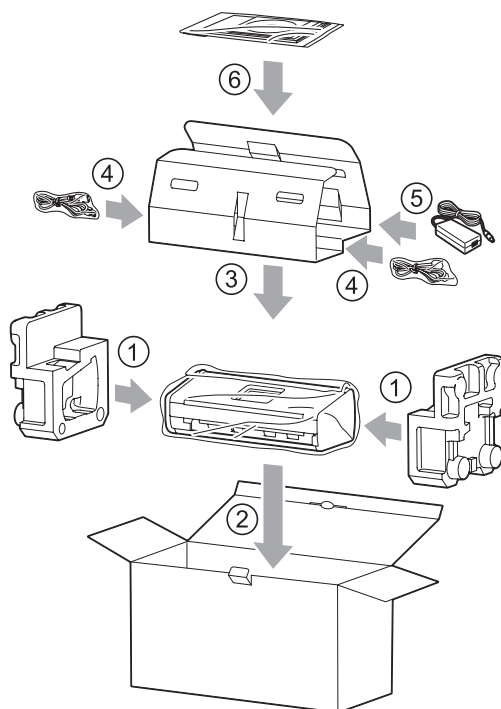

## NOTA

Se si restituisce la macchina a Brother nell'ambito del servizio di sostituzione, imballare solo la macchina. Conservare tutte le parti separate (cavo di alimentazione, foglio di supporto e cavo USB) e il materiale stampato per utilizzarli con la macchina fornita in "sostituzione".

- 4 Chiudere la scatola e sigillarla con nastro adesivo.

## Identificazione del problema

### Verificare innanzitutto gli aspetti seguenti:

- L'adattatore CA è collegato correttamente e la macchina è accesa.
- Tutti i materiali di imballaggio sono stati rimossi.
- Il coperchio anteriore, il coperchio del pad di separazione e il coperchio del rullo di prelevamento sono completamente chiusi.
- Il cavo di interfaccia è collegato saldamente alla macchina e al computer.
- Il driver corretto per la macchina è stato installato.
- Il computer è collegato alla porta corretta della macchina.

## Messaggi di errore e manutenzione

Come con qualsiasi prodotto per ufficio sofisticato, potrebbero verificarsi degli errori e potrebbe essere necessario sostituire dei materiali di consumo. In questi casi verrà identificato il problema e verrà visualizzato un messaggio di errore. Di seguito sono riportati i messaggi di errore e manutenzione più comuni (i messaggi verranno visualizzati in Status Monitor o sul display LCD della macchina (solo ADS-1600W)).

È possibile correggere autonomamente la maggior parte dei messaggi di errore, di manutenzione e di pulizia ordinaria. Per ulteriore assistenza, nel Brother Solutions Center sono presenti le ultime domande frequenti (FAQ) e dei suggerimenti per la risoluzione dei problemi.

Visitare il sito <http://solutions.brother.com/>



### NOTA

(Solo per gli utenti di ADS-1100W)

Vedere *Indicazioni LED (solo ADS-1100W)* a pagina 214.

Errore	Causa	Soluzione
Sostituisci cuscinetto	Il pad di separazione è stato utilizzato più di 10.000 volte.	Sostituire il pad di separazione con uno nuovo. Se la parte non viene sostituita potrebbero verificarsi errori di scansione. Vedere <i>Sostituire il pad di separazione</i> a pagina 173.
Sostituisci rullo	Il rullo di prelevamento è stato utilizzato più di 50.000 volte.	Sostituire il rullo di prelevamento con uno nuovo. Se la parte non viene sostituita potrebbero verificarsi errori di scansione. Vedere <i>Sostituire il rullo di prelevamento</i> a pagina 176.
Sostituisci parti	Il pad di separazione è stato utilizzato più di 10.000 volte e il rullo di prelevamento è stato utilizzato più di 50.000.	Sostituire il pad di separazione e il rullo di prelevamento. Se le parti non vengono sostituite potrebbero verificarsi errori di scansione. Vedere <i>Sostituire il pad di separazione</i> a pagina 173 e <i>Sostituire il rullo di prelevamento</i> a pagina 176.

Errore	Causa	Soluzione
Memoria esaurita	La memoria della macchina è piena e non è possibile eseguire la scansione dell'intero documento.	Premere  ed effettuare una delle seguenti operazioni: <ul style="list-style-type: none"> <li>■ Ridurre la risoluzione dello scanner.</li> <li>■ Ridurre il numero di documenti.</li> </ul>
Scan. imposs. XX (XX è un codice di errore.)	Si è verificato un errore nella macchina.	Spegner e riaccendere la macchina, quindi provare a eseguire una scansione. Se l'errore persiste dopo aver spento e riacceso la macchina, annotare il messaggio di errore e riferirlo al rivenditore o all'Assistenza clienti Brother.
Controlla doc	<ul style="list-style-type: none"> <li>■ Le guide documento non sono regolate in base alle dimensioni del documento.</li> <li>■ Le impostazioni non sono adatte al documento.</li> <li>■ La polvere di carta si è accumulata sulla superficie del rullo di prelevamento o del pad di separazione.</li> <li>■ Il documento non è può essere acquisito con questa macchina.</li> <li>■ Il documento non è caricato correttamente.</li> </ul>	<p>Rimuovere la carta inceppata (vedere <i>Inceppamento dei documenti</i> a pagina 188), quindi procedere come segue:</p> <ul style="list-style-type: none"> <li>■ Regolare le guide documento in base alla larghezza del documento. Se le dimensioni di scansione sono impostate su Automatico e il documento da acquisire contiene pagine di dimensioni diverse, inserire le pagine strette diritte e il più vicino possibile al centro della macchina. Se il documento non può essere inserito diritto, usare Scansione continua.</li> <li>■ Confermare le impostazioni. Vedere <i>Importante in Inceppamento dei documenti</i> a pagina 188.</li> <li>■ Pulire il rullo di prelevamento e il pad di separazione. Vedere <i>Pulire lo scanner</i> a pagina 167.</li> <li>■ Caricare un documento compatibile con la macchina. Vedere <i>Documento utilizzabile</i> a pagina 28.</li> <li>■ Caricare il documento nel modo appropriato (vedere <i>Caricamento di documenti di formato standard</i> a pagina 33), quindi riprovare.</li> </ul>

Errore	Causa	Soluzione
Incepp scheda	<ul style="list-style-type: none"> <li>■ La macchina è stata accesa mentre era inserita una scheda in plastica.</li> <li>■ La guida dello slot per schede non è regolata in base alla larghezza della scheda in plastica.</li> <li>■ La Modalità Scheda in plastica non è stata impostata.</li> <li>■ Il documento non è può essere acquisito con questa macchina.</li> </ul>	<p>Rimuovere la scheda inceppata (vedere <i>Card Jam</i> a pagina 190), quindi procedere come segue:</p> <ul style="list-style-type: none"> <li>■ Assicurarsi di non lasciare schede in plastica nello slot.</li> <li>■ Regolare la guida dello slot per schede in base alla larghezza della scheda in plastica prima di inserire la scheda nella macchina.</li> <li>■ Impostare la Modalità Scheda in plastica. Vedere quanto segue:                             <ul style="list-style-type: none"> <li>• <i>Modificare le impostazioni di scansione (ControlCenter4) (Windows®)</i> a pagina 63</li> <li>• <i>Modificare le impostazioni di scansione (ControlCenter2) (Macintosh)</i> a pagina 82</li> <li>• <i>Modificare le impostazioni di Scan to PC (Windows®)</i> a pagina 138</li> <li>• <i>Modificare le impostazioni di Scan to PC (Macintosh)</i> a pagina 144</li> </ul> </li> <li>■ Caricare una scheda compatibile con la macchina. Vedere <i>Documento utilizzabile</i> a pagina 28.</li> </ul>
Nello slot è pres una sch	Il coperchio superiore è stato aperto quando una scheda in plastica era presente nella macchina.	Chiudere il coperchio superiore. Non aprire il coperchio superiore se una scheda in plastica è ancora presente nello slot.
Non ins. Scheda	È stata inserita una scheda in plastica mentre il coperchio superiore era aperto.	Rimuovere la scheda inceppata (vedere <i>Card Jam</i> a pagina 190). Non inserire una scheda in plastica nello slot se il coperchio superiore è aperto.
Disp. inutilizz.	Un dispositivo inutilizzabile è collegato alla porta USB.	Scollegare il dispositivo. Spegner e accendere la macchina.
Hub inutilizzabile	All'interfaccia diretta USB è stato collegato un hub o un'unità di memoria flash USB dotata di hub.	Rimuovere dall'interfaccia USB diretta il dispositivo non supportato, ad esempio un hub USB o un'unità di memoria flash USB con un hub.
Memoria USB piena	Non è possibile eseguire il salvataggio in un'unità di memoria flash USB contenente troppi file.	Rimuovere l'unità di memoria flash USB, quindi premere  . Eliminare i file e le cartelle inutilizzati dalla cartella Brother dell'unità di memoria flash USB e riprovare.
Rinomina file	Il numero sequenziale massimo per il nome file è stato raggiunto.	Premere  ed effettuare una delle seguenti operazioni: <ul style="list-style-type: none"> <li>■ Eliminare i file inutilizzati dall'unità di memoria flash USB e riprovare.</li> <li>■ Cambiare il nome del file. Vedere <i>Salvare i documenti acquisiti in un'unità di memoria flash USB</i> a pagina 132.</li> </ul>

Errore	Causa	Soluzione
Err.autenticaz.	Il nome utente e la password FTP immessi non sono corretti o sono stati configurati in modo errato.	Verificare che il nome utente e la password siano stati configurati o immessi correttamente, quindi riprovare.
Inter. server	—	Verificare quanto segue e riprovare. <ul style="list-style-type: none"> <li>■ Le impostazioni di rete devono essere corrette.</li> <li>■ Il punto di accesso/ruoter wireless deve essere acceso.</li> <li>■ Il server FTP remoto deve essere acceso.</li> <li>■ Il nome, o l'indirizzo IP, del server remoto FTP deve essere corretto.</li> </ul>
Err.invio (Scans. to FTP)	—	Verificare quanto segue e riprovare. <ul style="list-style-type: none"> <li>■ Si dispone dell'autorizzazione di scrittura per la cartella di destinazione.</li> <li>■ Il disco rigido contenente la cartella di destinazione non è piena.</li> </ul> <p>(Ad esempio, se il disco rigido è pieno, liberare dello spazio su disco e riprovare.)</p>
Rubrica piena (Solo ADS-1600W)	La rubrica è piena.	Eliminare gli indirizzi E-mail non necessari e riprovare.
Scelte rapide piene (Solo ADS-1600W)	Il numero massimo di scelte rapide è stato raggiunto.	Eliminare le scelte rapide non necessarie e riprovare.
Registrazione non riuscita (Scelta rapida) (Solo ADS-1600W)	Il numero massimo di indirizzi E-mail in una scelta rapida è stato raggiunto.	Eliminare gli indirizzi E-mail non necessari e riprovare.
Eliminazione impossibile (Solo ADS-1600W)	L'indirizzo E-mail è stato registrato in una scelta rapida.	Non è possibile eliminare un indirizzo E-mail utilizzato in una scelta rapida. Eliminare prima la scelta rapida, quindi riprovare.
Nessun profilo imp. (solo ADS-1600W)	Non è registrato alcun profilo Scans. su FTP o Scan. verso rete.	Configurare il profilo Scans. su FTP o Scan. verso rete prima di utilizzare la funzione Scans. su FTP o Scan. verso rete. Vedere <i>Eseguire la scansione di documenti direttamente su un server FTP</i> a pagina 111 o <i>Acquisire documenti direttamente su un server CIFS (Windows®)</i> (solo ADS-1600W) a pagina 119.

## Inceppamento dei documenti

I documenti possono incepparsi nell'alimentatore documenti se non vengono inseriti o alimentati correttamente o se sono troppo lunghi. Attenersi alle istruzioni riportate di seguito per rimuovere un documento inceppato.

- 1 Rimuovere la carta non inceppata dall'ADF.
- 2 Aprire il coperchio anteriore tirando verso di sé la leva di rilascio (1).

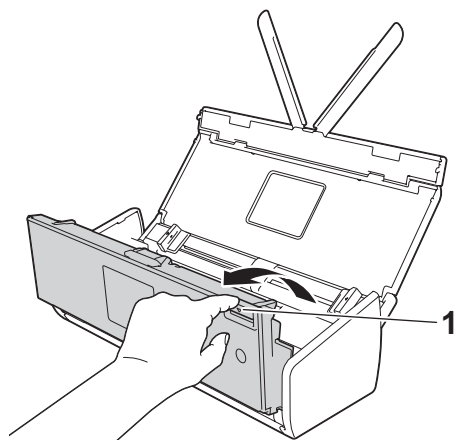

- 3 Estrarre il documento inceppato dalla macchina.

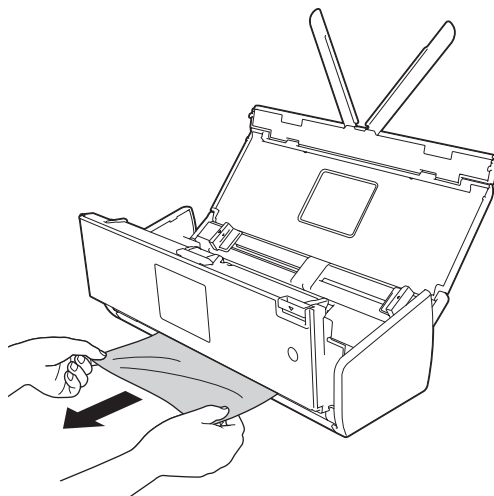

### NOTA

Controllare che non vi siano pezzi di carta strappata all'interno della macchina. Rimuovere eventuali pezzi di carta strappata dall'interno della macchina.

- 4 Chiudere il coperchio anteriore.
- 5 Premere .



## IMPORTANTE

- Operare con cautela quando si tocca il pad di separazione e l'area circostante all'interno della macchina, per non compromettere la qualità dei documenti.

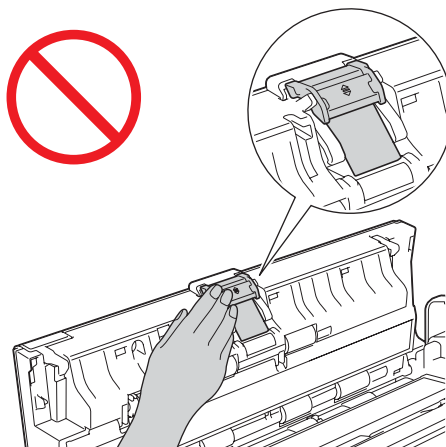

- Per evitare di danneggiare il documento inceppato, **NON** estrarre il documento prima di avere aperto il coperchio anteriore.
- Estrarre tutta la carta dall'ADF prima di chiudere il coperchio anteriore.
- Per evitare l'inceppamento dei documenti in futuro, procedere come segue:
  - Chiudere correttamente il coperchio anteriore spingendolo delicatamente al centro.
  - Configurare correttamente le impostazioni per il documento.
  - Pulire il pad di separazione e il rullo di prelievo. Per pulire il pad di separazione, vedere *Sostituire il pad di separazione* a pagina 173 per istruzioni su come estrarre il pad di separazione dalla macchina, pulire la parte in gomma del pad di separazione con un panno che non lascia sfilacciate inumidito con acqua e reinserire il pad di separazione nella macchina. Per pulire il rullo di prelievo, vedere *Pulire lo scanner* a pagina 167.
  - Sfalsare le pagine, quindi caricare il documento. Vedere *Caricamento di documenti* a pagina 32.
  - Accertarsi che il documento sia di un tipo utilizzabile con la macchina. Vedere *Documento utilizzabile* a pagina 28.
  - Caricare il documento correttamente. Vedere *Caricamento di documenti* a pagina 32.
  - Caricare al massimo 20 pagine per volta.
  - Per eseguire la scansione di biglietti da visita, caricare i biglietti in senso verticale.

## Inceppamento di carta lunga

Per evitare l'inceppamento di carta lunga, selezionare **Carta lunga** in **Dimensioni scansione** o **Dimensioni documento**.

Vedere quanto segue:

- Quando si esegue la scansione dal PC
  - *Modificare le impostazioni di scansione (ControlCenter4) (Windows®)* a pagina 63
  - *Modificare le impostazioni di scansione (ControlCenter2) (Macintosh)* a pagina 82
- Quando si esegue la scansione dalla macchina (solo ADS-1600W)

Per selezionare **Carta lunga** (fino a 863 mm) in **Formato docum.** nel pannello dei comandi, verificare le impostazioni seguenti:

(Scan to USB/FTP/Rete/E-mail)

- Scans. f/r: Off
- Tipo scansione: Colore  Bianco e nero
- All. autom: No
- Salta pag. bianc: No

(Scan to PC)

- Scans. f/r: Off
- All. autom: No

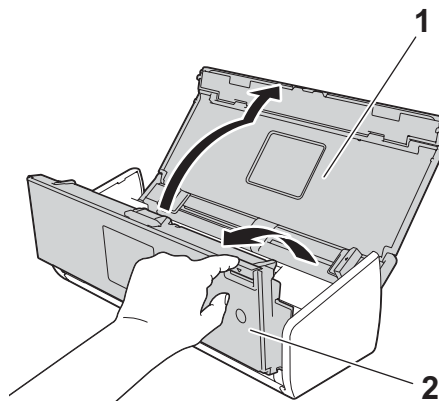

## Card Jam

- 1 Aprire il coperchio superiore (1) e il coperchio anteriore (2).

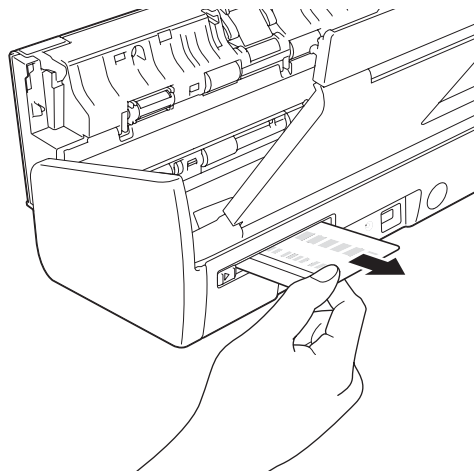

- 2 Rimuovere la scheda inceppata.



- 3 Chiudere il coperchio anteriore e il coperchio superiore.
- 4 Premere  (per ADS-1100W) o  (per ADS-1600W).

**NOTA**

Per evitare inceppamenti futuri delle schede, vedere *Incepp scheda* a pagina 186.

## Risoluzione dei problemi

### IMPORTANTE

Per l'assistenza tecnica è necessario chiamare il paese in cui è stata acquistata la macchina. Le telefonate devono essere effettuate **sul territorio** del Paese interessato.

Se si ritiene che vi sia un problema con la macchina, controllare la tabella di seguito e attenersi ai suggerimenti per la risoluzione del problema.

È possibile risolvere autonomamente la maggior parte dei problemi. Per ulteriore assistenza, nel Brother Solutions Center sono presenti le ultime domande frequenti (FAQ) e dei suggerimenti per la risoluzione dei problemi.

Visitare il sito <http://solutions.brother.com/>

L'uso di materiali di consumo non originali Brother può influire sulla qualità di scansione, sulle prestazioni hardware e sull'affidabilità della macchina.



### Se si verificano problemi con la macchina

#### Problemi di scansione

Problema	Causa	Suggerimenti
Quando si avvia la scansione, viene visualizzato un errore TWAIN o WIA. Windows®	Il driver TWAIN o WIA non è stato selezionato come sorgente primaria nell'applicazione di scansione.	Assicurarsi che il driver TWAIN o WIA Brother sia stato selezionato come sorgente primaria nell'applicazione di scansione. Ad esempio, in Nuance™ PaperPort™ 12SE, fare clic su <b>Impostazioni di digitalizzazione</b> e selezionare <b>Seleziona</b> per selezionare il driver Brother TWAIN/WIA.
Quando si avvia la scansione, vengono visualizzati degli errori TWAIN. (Macintosh)	Il driver TWAIN non è stato selezionato come sorgente primaria nell'applicazione di scansione.	Controllare che il driver TWAIN Brother sia selezionato come sorgente primaria. In Presto! PageManager fare clic su <b>Archivio</b> , <b>Seleziona origine</b> e selezionare il driver Brother TWAIN. Gli utenti di Mac OS X v10.6.8, 10.7.x e 10.8.x possono anche acquisire documenti utilizzando il driver per scanner ICA.
L'OCR non funziona.	<ul style="list-style-type: none"> <li>■ La risoluzione dello scanner è troppo bassa.</li> <li>■ (Utenti Macintosh) Presto! PageManager non è installato nel computer.</li> </ul>	<ul style="list-style-type: none"> <li>■ Aumentare la risoluzione dello scanner.</li> <li>■ (Utenti Macintosh) Assicurarsi di aver installato Presto! PageManager dal DVD-ROM in dotazione nel computer.</li> </ul>
Nell'immagine acquisita sono visibili linee nere verticali.	La polvere di carta si è accumulata sulla superficie delle strisce di vetro.	Pulire le strisce di vetro all'interno della macchina. Vedere <i>Pulire lo scanner</i> a pagina 167.

Problema	Causa	Suggerimenti
L'immagine acquisita risulta mancante.	<ul style="list-style-type: none"> <li>■ Le guide documento non sono regolate in base alla larghezza del documento.</li> <li>■ La funzione Raddrizzamento automatico era attivata durante la scansione del documento.</li> <li>■ Le impostazioni non sono adatte al documento. Ad esempio, è stato alimentato un documento A4 mentre era selezionato il formato A5.</li> <li>■ La scheda è stata caricata in senso orizzontale.</li> </ul>	<ul style="list-style-type: none"> <li>■ Regolare le guide documento in base alla larghezza del documento. Se le dimensioni di scansione sono impostate su Automatico e il documento da acquisire contiene pagine di dimensioni diverse, inserire le pagine strette dritte e il più vicino possibile al centro della macchina. Se il documento non rimane diritto durante l'alimentazione, usare Scansione continua.</li> <li>■ Impostare la funzione Raddrizzamento automatico su No.</li> <li>■ Accertarsi che le impostazioni relative alle dimensioni del documento siano adatte al documento.</li> <li>■ Caricare la scheda in senso verticale.</li> </ul>
L'immagine acquisita è inclinata.	<ul style="list-style-type: none"> <li>■ Le guide documento non sono regolate in base alla larghezza del documento.</li> <li>■ La funzione Raddrizzamento automatico era disattivata durante la scansione del documento.</li> </ul>	<ul style="list-style-type: none"> <li>■ Regolare le guide documento in base alla larghezza del documento. Se le dimensioni di scansione sono impostate su Automatico e il documento da acquisire contiene pagine di dimensioni diverse, inserire le pagine strette dritte e il più vicino possibile al centro della macchina. Se il documento non rimane diritto durante l'alimentazione, usare Scansione continua.</li> <li>■ Impostare la funzione Raddrizzamento automatico su Sì.</li> </ul>
La velocità di scansione è troppo bassa.	La risoluzione non è adatta al documento.	Ridurre la risoluzione dello scanner.
Il documento non è stato alimentato.	<ul style="list-style-type: none"> <li>■ La polvere di carta si è accumulata sulla superficie del rullo di prelevamento o del pad di separazione.</li> <li>■ Sono stati inseriti troppi documenti nell'alimentatore documenti contemporaneamente.</li> <li>■ Sono presenti oggetti estranei nell'alimentatore documenti.</li> <li>■ Il documento è troppo sottile o troppo spesso.</li> <li>■ È in corso l'impostazione remota.</li> <li>■ L'espulsione della carta si è interrotta.</li> <li>■ Il coperchio del pad di separazione non è chiuso correttamente.</li> </ul>	<ul style="list-style-type: none"> <li>■ Pulire il pad di separazione e il rullo di prelevamento. Per pulire il pad di separazione, vedere <i>Sostituire il pad di separazione</i> a pagina 173 per istruzioni su come estrarre il pad di separazione dalla macchina, pulire la parte in gomma del pad di separazione con un panno che non lascia sfilacciature inumidito con acqua e reinserire il pad di separazione nella macchina. Per pulire il rullo di prelevamento, vedere <i>Pulire lo scanner</i> a pagina 167.</li> <li>■ Accertarsi che il documento sia di un tipo utilizzabile con la macchina. Vedere <i>Documento utilizzabile</i> a pagina 28.</li> <li>■ Rimuovere eventuali oggetti estranei o pezzi di carta strappata dall'alimentatore documenti.</li> <li>■ Annullare l'impostazione remota.</li> <li>■ Terminare l'espulsione della carta.</li> <li>■ Chiudere saldamente il coperchio del pad di separazione fino ad inserire i ganci nel coperchio anteriore.</li> </ul>

Problema	Causa	Suggerimenti
<p>Il documento è inceppato.</p>	<ul style="list-style-type: none"> <li>■ La polvere di carta si è accumulata sulla superficie del rullo di prelevamento o del pad di separazione.</li> <li>■ Sono presenti oggetti estranei nell'alimentatore documenti.</li> <li>■ Il documento è di un tipo non utilizzabile con la macchina.</li> <li>■ È stata acquisita una ricevuta senza utilizzare il foglio di supporto per ricevute.</li> </ul>	<ul style="list-style-type: none"> <li>■ Pulire il pad di separazione e il rullo di prelevamento. Per pulire il pad di separazione, vedere <i>Sostituire il pad di separazione</i> a pagina 173 per istruzioni su come estrarre il pad di separazione dalla macchina, pulire la parte in gomma del pad di separazione con un panno che non lascia sfilacciate inumidito con acqua e reinserire il pad di separazione nella macchina. Per pulire il rullo di prelevamento, vedere <i>Pulire lo scanner</i> a pagina 167.</li> <li>■ Rimuovere eventuali oggetti estranei o pezzi di carta strappata dall'alimentatore documenti.</li> <li>■ Accertarsi che il documento sia di un tipo utilizzabile con la macchina. Vedere <i>Documento utilizzabile</i> a pagina 28.</li> <li>■ Acquisire la ricevuta utilizzando il foglio di supporto per ricevute. Vedere <i>Caricamento di una ricevuta</i> a pagina 37 e <i>Eseguire la scansione di ricevute utilizzando BR-Receipts (Windows®)</i> a pagina 88 o <i>Eseguire la scansione di ricevute utilizzando BR-Receipts (Macintosh)</i> a pagina 99.</li> </ul>
<p>La qualità di scansione è scadente.</p>	<ul style="list-style-type: none"> <li>■ La polvere di carta si è accumulata sulla superficie del rullo di prelevamento o del pad di separazione.</li> <li>■ La polvere di carta si è accumulata sulla superficie delle strisce di vetro all'interno della macchina.</li> <li>■ La risoluzione è troppo bassa.</li> </ul>	<ul style="list-style-type: none"> <li>■ Pulire il pad di separazione e il rullo di prelevamento. Per pulire il pad di separazione, vedere <i>Sostituire il pad di separazione</i> a pagina 173 per istruzioni su come estrarre il pad di separazione dalla macchina, pulire la parte in gomma del pad di separazione con un panno che non lascia sfilacciate inumidito con acqua e reinserire il pad di separazione nella macchina. Per pulire il rullo di prelevamento, vedere <i>Pulire lo scanner</i> a pagina 167.</li> <li>■ Pulire le strisce di vetro all'interno della macchina. Vedere <i>Pulire lo scanner</i> a pagina 167.</li> <li>■ Aumentare la risoluzione dello scanner.</li> </ul>
<p>Durante la scansione la macchina fa una pausa di circa 3 secondi tra una pagina e l'altra.</p>	<p>La macchina ha attivato la modalità di protezione motore. Se si esegue la scansione continua, la temperatura interna della macchina potrebbe aumentare; in tal caso, viene attivata la modalità di protezione motore.</p> <p><b>NOTA</b></p> <p>La durata della pausa potrebbe variare a seconda delle condizioni di scansione.</p>	<p>Si tratta di una situazione normale ed è possibile continuare la scansione. Se si esegue la scansione continua, la temperatura interna della macchina potrebbe aumentare; in tal caso, viene attivata la modalità di protezione motore.</p>
<p>Nei documenti acquisiti è visibile il trasferimento di inchiostro.</p>	<p>Le impostazioni non sono adatte al tipo di documento acquisito.</p>	<p>Selezionare la casella di controllo Prevenzione trasferimento inchiostro/Rimuovi colore di sfondo.</p>







Problema	Causa	Suggerimenti
I colori appaiono scuri nei documenti acquisiti.	Le impostazioni non sono adatte al tipo di documento acquisito.	<p>Effettuare le seguenti operazioni:</p> <ul style="list-style-type: none"> <li>■ Selezionare la casella di controllo Prevenzione trasferimento inchiostro/Rimuovi colore di sfondo ed eseguire la scansione dal computer.</li> <li>■ Impostare un valore di Luminosità più alto, quindi eseguire la scansione dal computer.</li> <li>■ Impostare un valore di Contrasto più alto, quindi eseguire la scansione dal computer.</li> <li>■ Impostare Tipo di scansione su Grigio o Colore, quindi eseguire la scansione dal computer.</li> </ul>
Una pagina non vuota viene ignorata.	<ul style="list-style-type: none"> <li>■ Il documento è troppo chiaro.</li> <li>■ La funzione Salta pagina bianca è attivata.</li> </ul>	Disattivare la funzione Salta pagina bianca.
Non è possibile acquisire un documento lungo.	In Dimensioni documento non è stata selezionata l'opzione Carta lunga.	<p>Selezionare Carta lunga in Dimensioni documento. Se non è possibile selezionare Carta lunga, impostare Raddrizzamento automatico e Scansione Fronte/retro su No. Inoltre, quando si esegue la scansione dal pannello dei comandi della macchina, impostare Salta pagina bianca su No e Tipo di scansione su un'opzione che non sia Automatico. In questo modo, sarà possibile selezionare Carta lunga in Dimensioni documento.</p> <ul style="list-style-type: none"> <li>■ <i>Inceppamento di carta lunga a pagina 190</i></li> </ul>
Non è possibile impostare Raddrizzamento automatico su Sì quando si tenta di eseguire scansioni utilizzando Scan to USB.	L'impostazione Dimensioni documento è impostata su un'opzione diversa da Automatico.	Impostare Dimensioni documento su Automatico.
Si è verificata un'alimentazione multipla.	Il documento non è caricato correttamente.	Caricare il documento nel modo appropriato (vedere <i>Caricamento di documenti di formato standard</i> a pagina 33), quindi riprovare.
(Solo ADS-1100W)  non funziona.	Nessun tasto di scansione selezionato.	Premere un tasto di scansione illuminato e premere  .

## Problemi con le schede in plastica

Problema	Causa	Suggerimenti
La scheda in plastica è inceppata.	La macchina è stata accesa mentre era inserita una scheda in plastica.	Rimuovere la scheda inceppata (vedere <i>Card Jam</i> a pagina 190). Per evitare inceppamenti futuri, non lasciare una scheda in plastica nella macchina.
L'immagine acquisita è inclinata.	La guida dello slot per schede non è regolata in base alla larghezza della scheda in plastica.	Regolare la guida dello slot per schede in base alla larghezza della scheda in plastica prima di inserire la scheda nella macchina.
Si è verificato un errore relativo alla scheda in plastica quando una scheda in plastica era presente nella macchina.	Il coperchio superiore è stato aperto quando una scheda in plastica era presente nella macchina.	(ADS-1100W) Chiudere il coperchio superiore e premere  (ADS-1600W) Chiudere il coperchio superiore e premere <i>Espellì scheda</i> . Per evitare errori futuri, effettuare una delle seguenti operazioni: <ul style="list-style-type: none"> <li>■ Non aprire il coperchio superiore se una scheda in plastica è ancora presente nello slot.</li> <li>■ Chiudere il coperchio superiore prima di inserire una scheda in plastica nella macchina.</li> </ul>
Si è verificato un errore relativo alla scheda in plastica mentre il coperchio superiore era aperto.	È stata inserita una scheda in plastica mentre il coperchio superiore era aperto.	Rimuovere la carta inceppata dalla macchina. Per evitare un errore futuro, non inserire una scheda in plastica nella macchina quando il coperchio superiore è aperto.
Si è verificato un errore relativo alla scheda in plastica durante una scansione eseguita utilizzando l'ADF.	È stata inserita una scheda in plastica durante una scansione eseguita utilizzando l'ADF.	Espellere la scheda e rimuovere l'inceppamento. (vedere <i>Card Jam</i> a pagina 190). Per evitare errori futuri, non inserire una scheda in plastica nella macchina durante una scansione eseguita utilizzando l'ADF.
(Solo ADS-1600W) Non è possibile eliminare una scelta rapida per la scansione di una scheda.	Per abilitare la scansione di una scheda, è necessario lasciare almeno una scelta rapida per la scansione di una scheda.	Aggiungere una nuova scelta rapida prima di eliminare la scelta rapida desiderata.



## Problemi correlati al software

Problema	Causa	Suggerimenti
Non è possibile installare il software.	—	(Solo utenti Windows®) Eseguire il programma <b>Ripristina MFL-Pro Suite</b> disponibile sul DVD-ROM. Questo programma consente di ripristinare e reinstallare il software.
Non è possibile trovare il numero di serie di Nuance per installare Nuance PDF Converter Professional 8.	—	Quando si installa Nuance PDF Converter Professional 8, immettere il numero di serie Nuance riportato sulla copertina del DVD-ROM del pacchetto MFL-Pro Suite.
Non è possibile avviare ControlCenter4.	L'accesso al computer non è stato eseguito come amministratore.	Riavviare il computer e accedere come amministratore.
Non si sa come avviare ControlCenter4 (Windows®).	—	Se l'icona  non viene visualizzata sulla barra delle applicazioni, attenersi alla seguente procedura: <ul style="list-style-type: none"> <li>■ (Utenti di Windows® XP, Windows Vista® e Windows® 7) Fare clic su  (<b>Start</b>), <b>Tutti i programmi</b>, <b>Brother</b>, <b>ADS-XXXXX</b> (dove XXXXX rappresenta il nome del modello), quindi scegliere <b>ControlCenter4</b>.</li> <li>■ (Utenti di Windows® 8) Fare clic su  (<b>Brother Utilities</b>), quindi fare clic sull'elenco a discesa e selezionare il nome del modello (se non è già selezionato). Fare clic su <b>SCANSIONE</b> sulla barra di navigazione sinistra, quindi scegliere <b>ControlCenter4</b>.</li> </ul>
Non è possibile avviare ControlCenter2.	L'accesso al computer non è stato eseguito come amministratore.	Riavviare il computer e accedere come amministratore.
Non si sa come avviare ControlCenter2 (Macintosh).	—	Per avviare ControlCenter2, fare clic sull'icona  (ControlCenter2) nel Dock. Se l'icona  (ControlCenter2) non compare nel Dock, fare clic su <b>Vai</b> sulla barra dei menu di <b>Finder</b> , <b>Applicazioni</b> , <b>Brother</b> , quindi fare doppio clic sull'icona  (ControlCenter2). L'icona  (ControlCenter2) viene visualizzata nel Dock.

Problema	Causa	Suggerimenti
(Solo ADS-1100W) Non si sa come configurare le impostazioni per eseguire una scansione dal pannello dei comandi della macchina.	—	Utilizzare Impostazione remota o Gestione pagina Web. Vedere <i>Impostare la macchina Brother dal computer</i> a pagina 162 o <i>Avviare Gestione pagina Web</i> a pagina 111.
(Solo ADS-1100W) Non è possibile trovare l'indirizzo IP della macchina.	—	Avviare Impostazione remota e selezionare <b>Rete</b> nella struttura delle cartelle. Vedere <i>Impostare la macchina Brother dal computer</i> a pagina 162.
Non è possibile salvare le impostazioni in Impostazione remota o Gestione pagina Web.	<ul style="list-style-type: none"> <li>■ Elaborazione in corso.</li> <li>■ È in corso la configurazione della macchina dal pannello dei comandi della macchina.</li> </ul>	<ul style="list-style-type: none"> <li>■ Attendere la fine dell'operazione e riprovare.</li> <li>■ Interrompere la configurazione della macchina dal pannello di comandi.</li> </ul>
Non è possibile avviare l'Impostazione remota.	<ul style="list-style-type: none"> <li>■ La macchina è spenta.</li> <li>■ La macchina non è collegata al computer.</li> <li>■ La macchina è in modalità Riposo.</li> <li>■ Si sta verificando un errore.</li> <li>■ È in corso una scansione.</li> <li>■ È in corso la configurazione della macchina dal pannello dei comandi della macchina.</li> </ul>	<ul style="list-style-type: none"> <li>■ Accendere la macchina e riprovare.</li> <li>■ Collegare la macchina al computer e riprovare.</li> <li>■ Premere  oppure aprire il coperchio superiore, quindi riprovare.</li> <li>■ Correggere tutti gli errori, quindi riprovare.</li> <li>■ Attendere il completamento della scansione, quindi riprovare.</li> <li>■ Interrompere la configurazione della macchina dal pannello di comandi.</li> </ul>

## Problemi di rete

Problema	Suggerimenti
Impossibile eseguire la scansione in rete.	Assicurarsi che la macchina sia accesa e collegata in modalità Ready. Controllare le impostazioni di rete correnti. Vedere <i>Risoluzione dei problemi</i> nella Guida dell'utente in rete.
La funzione di scansione in rete non funziona.	(Utenti Windows®) È necessario configurare il software di sicurezza/Firewall di terze parti affinché consenta la scansione in rete. Per aggiungere la porta 54925 per la scansione in rete, immettere le seguenti informazioni: In Nome: Immettere una descrizione, ad esempio Brother NetScan. In Numero porta: Immettere 54925. In Protocollo: UDP è selezionato. Consultare il manuale delle istruzioni fornito con il software di sicurezza/firewall di altri produttori o contattare il produttore del software. (Utenti Macintosh) Selezionare nuovamente la macchina nell'applicazione <b>Device Selector</b> nell'elenco dei modelli in ControlCenter2.
Non è possibile installare il software Brother.	(Utenti Windows®) Se sullo schermo del computer durante l'installazione viene visualizzata un'avvertenza del software di sicurezza, modificare le impostazioni del software di sicurezza per consentire al prodotto Brother di configurare programmi e di eseguirli. (Utenti Macintosh) Se si sta utilizzando una funzione firewall anti-spyware o un software di sicurezza antivirus, disattivarli temporaneamente per poter installare il software Brother.
Non è possibile connettersi alla rete wireless.	Controllare le impostazioni della rete wireless.
Reimpostare le impostazioni di rete.	Vedere <i>Ripristino della macchina</i> a pagina 203.

## Altri problemi

Problema	Causa	Suggerimenti
La macchina è in modalità Riposo (modalità risparmio energetico).	La macchina è inattiva e il tempo di inattività specificato è trascorso.	Effettuare le seguenti operazioni: <ul style="list-style-type: none"> <li>■ Premere .</li> <li>■ Aprire il coperchio superiore.</li> <li>■ Caricare il documento.</li> <li>■ Inserire una scheda in plastica nello slot per schede.</li> </ul>
La macchina è in modalità offline.	La macchina non è collegata al computer.	Collegare la macchina al computer e accenderla.

## Informazioni sulla macchina

### Verifica del numero di serie

---

(ADS-1100W)

- 1 Avviare l'applicazione ControlCenter.
  - Windows®
- 1 Fare clic sull'icona  (ControlCenter4) sulla barra delle applicazioni e selezionare **Apri** dal menu. Viene visualizzata la finestra di **ControlCenter4**.
- 2 Fare clic sulla scheda **Impostazioni dispositivo** (nell'esempio seguente viene utilizzata la **Modalità Base**).

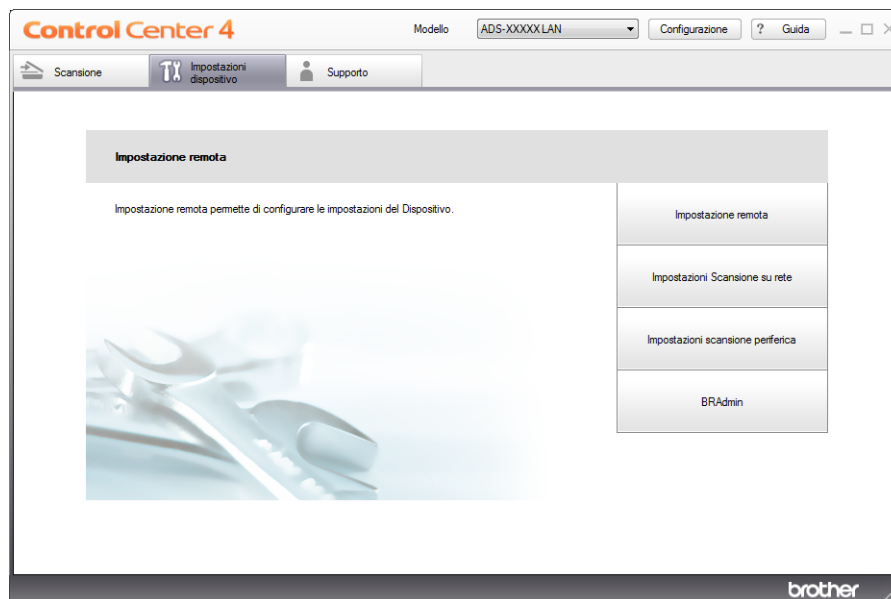

■ Macintosh

- 1 Fare clic sull'icona  (ControlCenter2) nel Dock. Viene visualizzata la finestra di **ControlCenter2**.
- 2 Fare clic sulla scheda **IMPOSTAZIONI DISPOSITIVO**.



- 2 Fare clic sul pulsante **Impostazioni Scansione su rete**. Viene visualizzata la finestra di Gestione pagina Web.
- 3 Selezionare **Informazioni manutenzione** nella scheda **Informazioni generali**. Viene visualizzato il numero di serie della macchina.

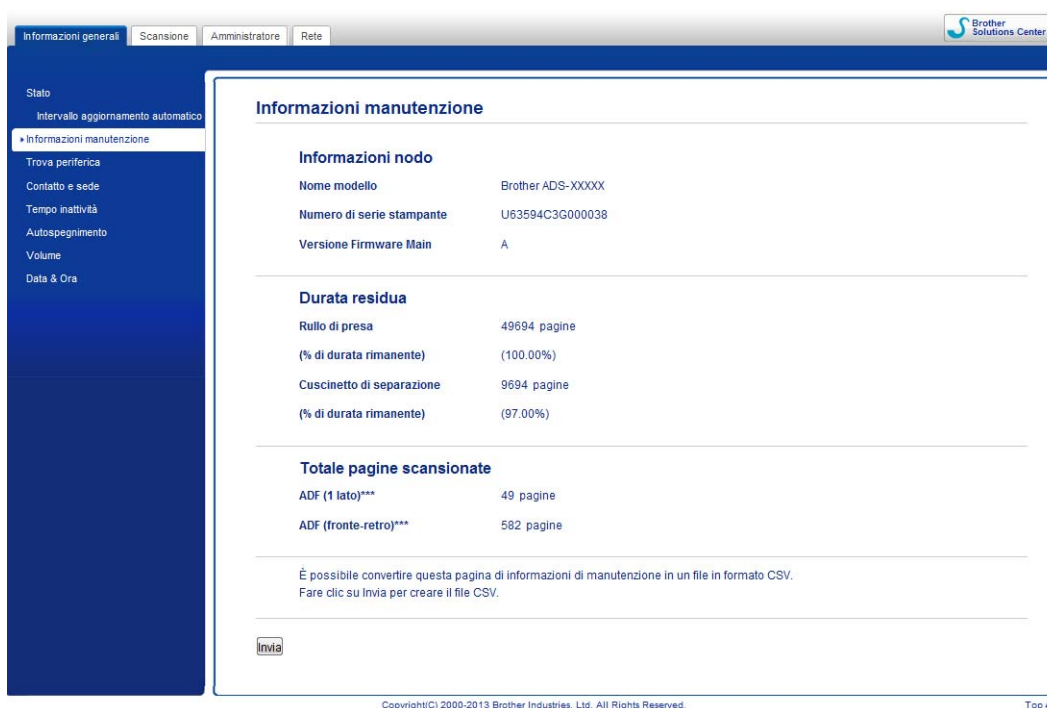

(ADS-1600W)

- 1 Premere  (Impostaz.).
- 2 Premere ▲ o ▼ per visualizzare Info. macchina.
- 3 Premere Info. macchina.
- 4 Premere N. di Serie. Sul display LCD viene visualizzato il numero di serie della macchina.

## Abilitazione/disabilitazione di WLAN

---

(ADS-1100W)

- 1 Aprire il coperchio superiore (1) e il coperchio anteriore (2).

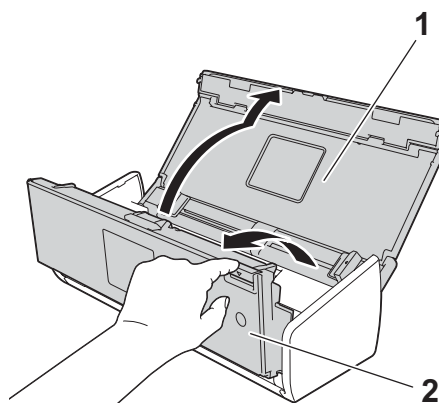

- 2 Premere  2 per circa cinque secondi finché non viene emesso un segnale acustico.
- 3 Chiudere il coperchio anteriore. Quando la WLAN è abilitata, la spia WiFi è accesa. Quando la WLAN è disabilitata, la spia WiFi è spenta.

(ADS-1600W)

- 1 Premere  (Impostaz.).
- 2 Premere Rete.
- 3 Premere ▲ o ▼ per visualizzare Menu abil.WLAN.
- 4 Premere Menu abil.WLAN.
- 5 Premere Sì (o No).

## Funzioni di ripristino

Sono disponibili le seguenti funzioni di ripristino:

### ■ Rete

È possibile ripristinare le impostazioni della rete, quali password e indirizzo IP, alle impostazioni predefinite di fabbrica.

### ■ Rubrica (solo ADS-1600W)

È possibile reimpostare le impostazioni della rubrica.

### ■ Tutte le imp.

È possibile ripristinare tutte le impostazioni alle impostazioni predefinite di fabbrica.

Brother consiglia di effettuare questa procedura prima di trasferire o gettare via la macchina.

## NOTA

Scollegare il cavo di interfaccia prima di scegliere Rete o Tutte le imp.

## Ripristino della macchina

(ADS-1100W)

### 1 Avviare l'applicazione ControlCenter.

- Windows®

1 Fare clic sull'icona  (ControlCenter4) sulla barra delle applicazioni e selezionare **Apri** dal menu. Viene visualizzata la finestra di **ControlCenter4**.

2 Fare clic sulla scheda **Impostazioni dispositivo** (nell'esempio seguente viene utilizzata la **Modalità Base**).

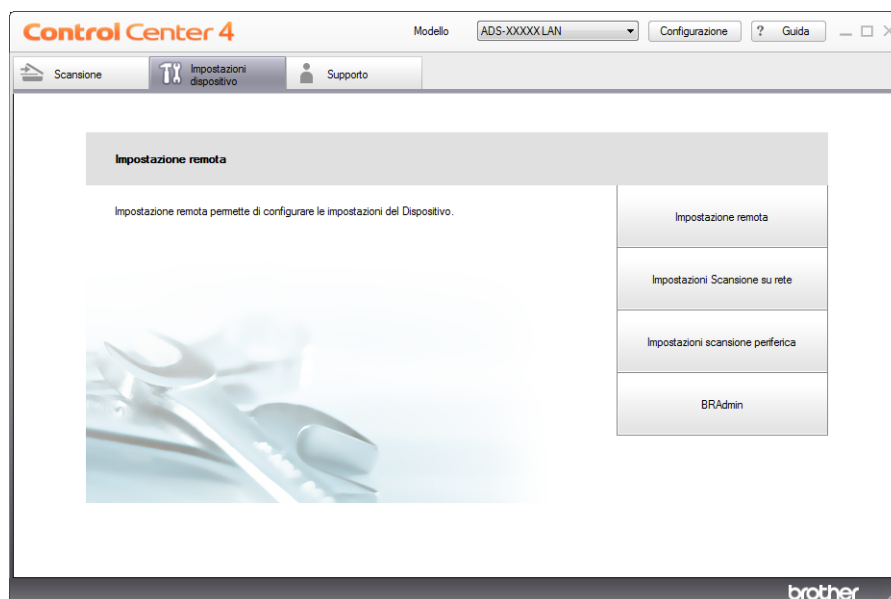

■ Macintosh

- 1 Fare clic sull'icona  (ControlCenter2) nel Dock. Viene visualizzata la finestra di **ControlCenter2**.
- 2 Fare clic sulla scheda **IMPOSTAZIONI DISPOSITIVO**.



- 2 Fare clic sul pulsante **Impostazioni Scansione su rete**. Viene visualizzata la finestra di Gestione pagina Web.
- 3 Selezionare **Menu di reimpostazione** nella scheda **Amministratore**.

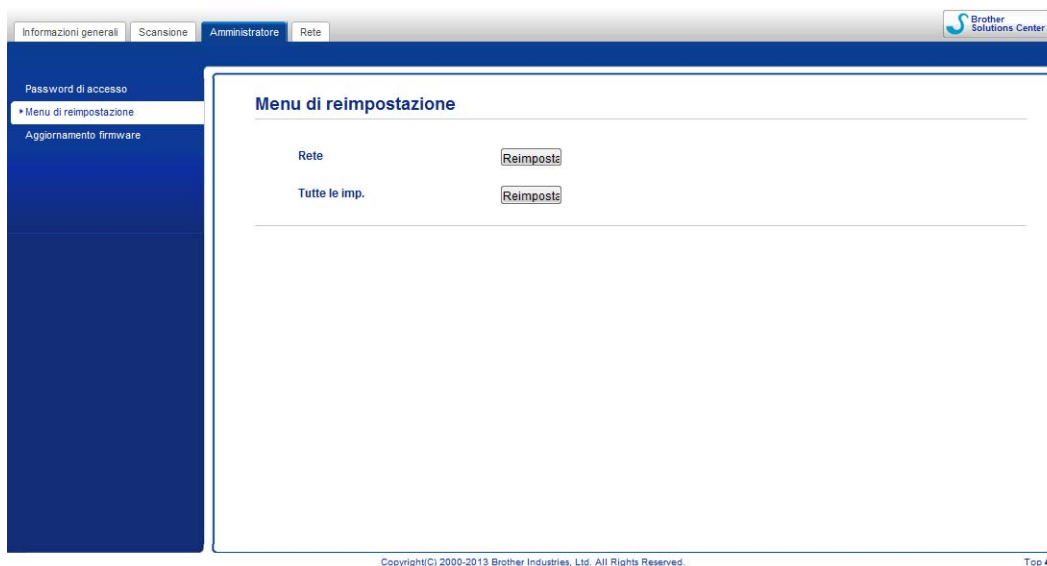

- 4 Fare clic su **Reimposta** per **Rete** o **Tutte le imp.**
- 5 Fare clic su **Sì** per riavviare la macchina.



## NOTA

È anche possibile reimpostare le reimpostazioni di rete effettuando una delle seguenti operazioni.

- 1 Aprire il coperchio superiore (1) e il coperchio anteriore (2).

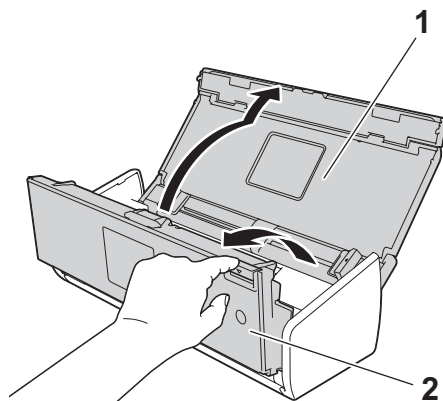

- 1 Premere  per circa cinque secondi finché non viene emesso un segnale acustico.

(ADS-1600W)

- 1 Premere  (Impostaz.).
- 2 Premere ▲ o ▼ per visualizzare Imp.iniziale.
- 3 Premere Imp.iniziale e quindi Resettare.
- 4 Premere il tipo di ripristino che si desidera eseguire.
- 5 Premere Sì per confermare.
- 6 Premere Sì per 2 secondi per riavviare la macchina.

## Priorità di scansione (solo ADS-1100W)

È possibile configurare il tasto di scansione predefinito sul pannello dei comandi della macchina. Al termine della scansione, il tasto lampeggia se disponibile.

- 1 Avviare l'applicazione ControlCenter.
  - Windows®
- 1 Fare clic sull'icona  (ControlCenter4) sulla barra delle applicazioni e selezionare **Apri** dal menu. Viene visualizzata la finestra di **ControlCenter4**.

- 2 Fare clic sulla scheda **Impostazioni dispositivo** (nell'esempio seguente viene utilizzata la **Modalità Base**).

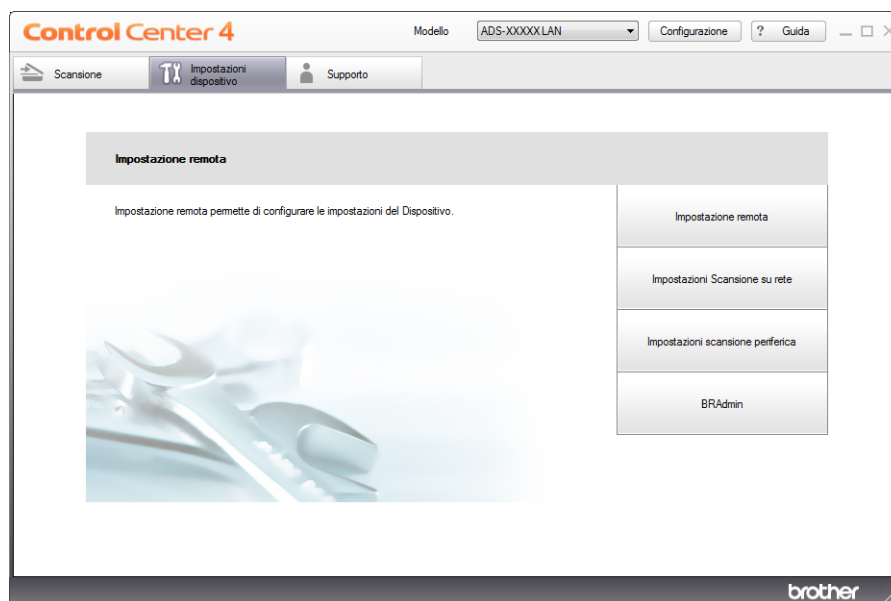

#### ■ Macintosh

- 1 Fare clic sull'icona  (ControlCenter2) nel Dock. Viene visualizzata la finestra di **ControlCenter2**.
- 2 Fare clic sulla scheda **IMPOSTAZIONI DISPOSITIVO**.



- 2 Fare clic sul pulsante **Impostazione remota**. Viene visualizzata la finestra Impostazione remota (nell'esempio seguente viene utilizzato Windows®).

- 3 Selezionare **Scansionare** nella struttura delle cartelle.

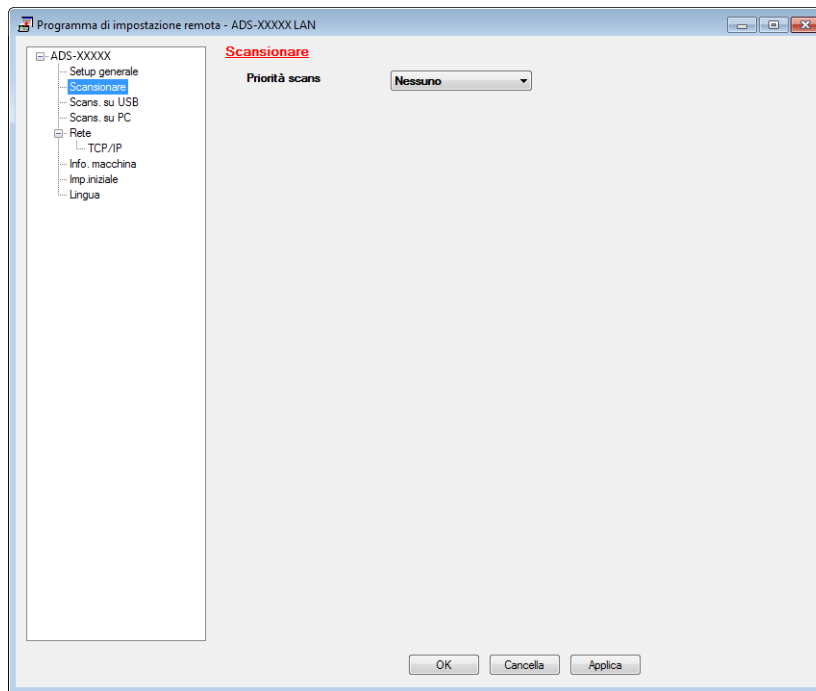

- 4 Selezionare il tasto di scansione che si desidera utilizzare come predefinito nell'elenco a discesa **Priorità scans**.
- 5 Fare clic su **Applica** e quindi su **OK**.

## Generale

### NOTA

Questo capitolo fornisce un riepilogo delle specifiche della macchina. Per informazioni dettagliate, visitare <http://www.brother.com/> per dettagli.

<b>Capacità di memoria</b>	<b>Standard</b>	(ADS-1100W) 128 MB (ADS-1600W) 256 MB
<b>Fonte di alimentazione</b>		CA: 220-240 V, 50/60 Hz
<b>LCD (display a cristalli liquidi) (solo ADS-1600W)</b>		Touchscreen LCD TFT a colori da 2,7 pollici (67,5 mm) <sup>1</sup>
<b>Consumo di energia <sup>2</sup></b>	<b>Scansione <sup>3</sup></b>	Circa 14 W
	<b>Ready</b>	Circa. 4.0 W
	<b>Riposo</b>	Circa 1,5 W
	<b>Spento</b>	Circa 0,25 W

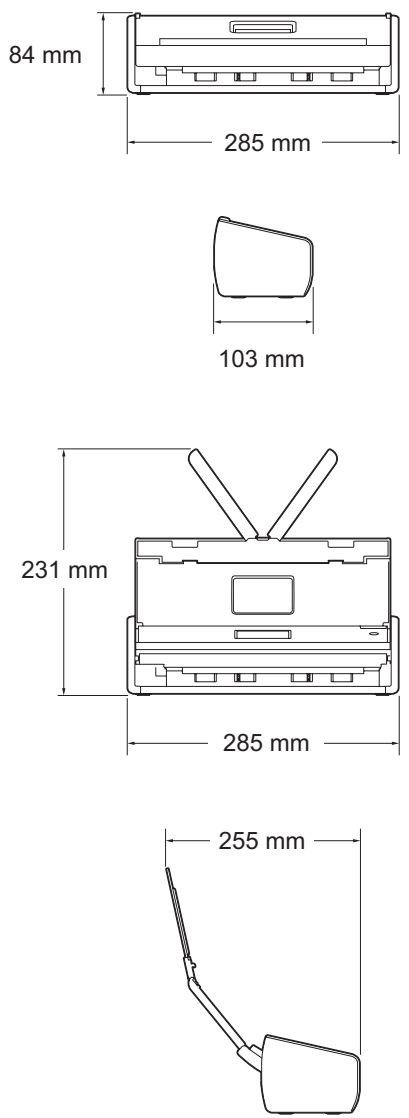
<p><b>Dimensioni</b></p>		 <p>84 mm</p> <p>285 mm</p> <p>103 mm</p> <p>231 mm</p> <p>285 mm</p> <p>255 mm</p>
<p><b>Pesi</b></p>		<p>(ADS-1100W) Circa 1,5 kg (ADS-1600W) Circa 1,6 kg</p>
<p><b>Temperatura</b></p>	<p><b>Funzionamento</b></p>	<p>Tra 5 e 35 °C</p>
<p><b>Umidità</b></p>	<p><b>Funzionamento</b></p>	<p>Tra 20 e 80%</p>
<p><b>ADF (alimentatore automatico documenti)</b></p>		<p>Fino a 20 pagine (Carica: 80 g/m<sup>2</sup> A4 o meno di 2 mm)</p>

A

<b>Dimensioni documento</b>	<b>Fogli multipli</b>	<b>Larghezza</b>	Da 51 a 215,9 mm
		<b>Lunghezza</b>	Da 70 a 297 mm
	<b>Foglio singolo</b>	<b>Larghezza</b>	Da 51 a 215,9 mm
		<b>Lunghezza</b>	Da 297 a 863 mm

- <sup>1</sup> Misura diagonale.
- <sup>2</sup> Misurato quando la macchina è collegata al computer.
- <sup>3</sup> Quando si esegue la scansione fronte-retro (duplex).

## Scanner

<b>Colore/Nero</b>		Si/Sì
<b>Compatibilità con TWAIN</b>	<b>Windows®</b>	Windows® XP <sup>1</sup> /Windows Vista®/Windows® 7/Windows® 8
	<b>Macintosh</b>	Mac OS X v10.6.8, 10.7.x, 10.8.x <sup>2</sup>
<b>Compatibilità con WIA</b>	<b>Windows®</b>	Windows® XP <sup>1</sup> /Windows Vista®/Windows® 7/Windows® 8
<b>Compatibilità con ICA</b>	<b>Macintosh</b>	Mac OS X v10.6.8, 10.7.x, 10.8.x <sup>2</sup>
<b>Compatibilità con ISIS®</b>	<b>Windows®</b>	Windows® XP <sup>1</sup> /Windows Vista®/Windows® 7/Windows® 8
<b>Profondità colore</b>	<b>Ingresso</b>	Elaborazione colore 30 bit
	<b>Uscita</b>	Elaborazione colore 24 bit
<b>Risoluzione</b>	<b>Interpolata</b>	Fino a 1.200 × 1.200 dpi
	<b>Ottica</b>	Fino a 600 × 600 dpi
<b>Larghezza scansione</b>		212 mm
<b>Scala di grigi</b>		256 livelli
<b>Velocità massima</b>		Per specifiche dettagliate, visitare <a href="http://www.brother.com/">http://www.brother.com/</a>

- <sup>1</sup> Windows® XP nella presente Guida dell'utente include Windows® XP Home Edition e Windows® XP Professional.
- <sup>2</sup> Per gli aggiornamenti driver più recenti per Mac OS X, visitare <http://solutions.brother.com/>

## Funzione di scansione diretta (Scan to USB)

<b>Supporti compatibili</b>	Unità di memoria Flash USB <sup>1</sup>
<b>Interfaccia</b>	USB 1.1 massima velocità

- <sup>1</sup> Memorizzazione di massa USB standard fino a 64 GB.  
Formato supportato: FAT12/FAT16/FAT32/exFAT.

## Interfacce

<b>USB</b>	Hi-Speed USB 2.0 <sup>1, 2</sup>
<b>LAN wireless</b>	IEEE 802.11b/g/n (Modalità infrastruttura/Ad-hoc)

<sup>1</sup> La macchina dispone di un'interfaccia Hi-Speed USB 2.0. La macchina può anche essere collegata a un computer con un'interfaccia USB 1.1.

<sup>2</sup> Le porte USB di fornitori terzi non sono supportate.

## Rete

### NOTA

Per ulteriori informazioni sulle specifiche di rete, vedere la Guida dell'utente in rete.

<b>WLAN</b>	È possibile collegare la macchina a una rete per la scansione in rete e l'impostazione remota. Include anche il software Brother BRAdmin Light <sup>1</sup> per la gestione in rete.	
<b>Sicurezza della rete wireless</b>	SSID (32 caratteri), WEP 64/128 bit, WPA-PSK (TKIP/AES), WPA2-PSK (AES)	
<b>Utilità di supporto all'impostazione</b>	<b>AOSS™</b>	Sì
	<b>WPS</b>	Sì

<sup>1</sup> Per una gestione della scanner più avanzata, utilizzare la versione più recente dell'utilità Brother BRAdmin Professional disponibile per il download all'indirizzo <http://solutions.brother.com/>

## Requisiti del computer

SISTEMI OPERATIVI E FUNZIONI SOFTWARE SUPPORTATI								
Piattaforma computer e versione sistema operativo		Funzioni software PC supportate	Interfaccia PC	Velocità minima processore	RAM minima	RAM consigliata	Spazio disponibile su disco rigido per l'installazione	
							Per i driver	Per le applicazioni
Sistema operativo Windows®	Windows® XP Home (SP2 o versioni successive) <sup>2</sup>	Scansione	USB Wireless 802.11b/g/n	Intel® Pentium® II o equivalente	128 MB	256 MB	150 MB	1,0 GB
	Windows® XP Professional (SP2 o versioni successive) <sup>2</sup>							
	Windows Vista® <sup>2</sup>							
	Windows® 7 <sup>2</sup>			CPU Intel® Pentium® 4 o equivalente a 64 bit (Intel® 64 o AMD64)	512 MB	1 GB	500 MB	
	Windows® 8 <sup>2</sup>				1 GB (32 bit) 2 GB (64 bit)	1 GB (32 bit) 2 GB (64 bit)	650 MB	
Sistema operativo Macintosh	Mac OS X v10.6.8		USB <sup>1</sup> Wireless 802.11b/g/n	Processore Intel®	1 GB 2 GB	2 GB	80 MB	
	Mac OS X v10.7.x							
	Mac OS X v10.8.x							

Condizioni:

<sup>1</sup> Le porte USB di fornitori terzi non sono supportate.

<sup>2</sup> Nuance™ PaperPort™ 12SE supporta Windows® XP Home (SP3 o versioni successive), XP Professional (SP3 o versioni successive), Windows Vista® (SP2 o versioni successive), Windows® 7 e Windows® 8.

Per gli aggiornamenti driver più recenti, visitare <http://solutions.brother.com/>

Tutti i marchi di fabbrica e i nomi di marche e prodotti appartengono alle rispettive società.

A



## Immissione di testo (solo ADS-1600W)

Per immettere del testo è possibile utilizzare la tastiera che viene visualizzata sul touchscreen. Premere  per alternare lettere, numeri e caratteri speciali.



### NOTA

- Per passare da maiuscolo e minuscole e viceversa, premere .
- È possibile modificare l'impostazione della tastiera sul touchscreen.  
(Per ulteriori informazioni, vedere *Modificare l'impostazione della tastiera* a pagina 9.)



## Inserimento di spazi



Per inserire uno spazio, premere `Spazio`. In alternativa, è possibile premere  per spostare il cursore.

### NOTA

I caratteri disponibili possono variare a seconda del paese.

## Correzioni













Se si desidera correggere un carattere immesso, premere  per spostare il cursore per evidenziare il carattere errato. Premere  e immettere il carattere corretto. È anche possibile utilizzare il cursore per tornare indietro e inserire lettere.

Premere  per ogni carattere che si desidera cancellare o premere e tenere premuto  per cancellare tutti i caratteri.

## Indicazioni LED (solo ADS-1100W)









Le indicazioni dei LED mostrate nella tabella seguente sono utilizzate nelle illustrazioni di questo capitolo.









○	Il LED è acceso.
●	Il LED lampeggia rapidamente.
▲	Il LED lampeggia lentamente.
×	Il LED è spento.

Stato								Descrizioni
Macchina pronta	×	○/× <sup>1</sup>	○/× <sup>1</sup>	○/× <sup>1</sup>	○/× <sup>1</sup>	○/× <sup>2</sup>	▲/× <sup>3</sup>	La macchina è pronta per la scansione.
Modalità Riposo	×	×	×	×	×	×	×	La macchina è in modalità Riposo (modalità Risparmio energetico). La macchina si comporta come se fosse spenta. Per attivare la macchina, effettuare una delle seguenti operazioni: <ul style="list-style-type: none"> <li>■ Premere .</li> <li>■ Aprire il coperchio superiore.</li> <li>■ Caricare il documento.</li> </ul> La macchina passa alla modalità Ready.
Selezione di Scan to PC	×	▲	○/× <sup>1</sup>	○/× <sup>1</sup>	○/× <sup>1</sup>	○/× <sup>2</sup>	○	Scan to PC selezionato. Per avviare la scansione, premere  .
Selezione di Scan to USB	×	○/× <sup>1</sup>	▲	○/× <sup>1</sup>	○/× <sup>1</sup>	×	○	Scan to USB selezionato. Per avviare la scansione, premere  .
Selezione di Disp. Scan.verso rete 1	×	○/× <sup>1</sup>	○/× <sup>1</sup>	▲	○/× <sup>1</sup>	○/× <sup>2</sup>	○	Disp. Scan.verso rete 1 selezionato. Per avviare la scansione, premere  .
Selezione di Disp. Scan.verso rete 2	×	○/× <sup>1</sup>	○/× <sup>1</sup>	○/× <sup>1</sup>	▲	○/× <sup>2</sup>	○	Disp. Scan.verso rete 2 selezionato. Per avviare la scansione, premere  .
Connessione in corso (Scan to PC)	×	▲	×	×	×	○	×	Connessione in corso tra la macchina e il dispositivo.
Connessione in corso (Disp. Scan.verso rete 1)	×	×	×	▲	×	○	×	









Stato								Descrizioni
Connessione in corso (Disp. Scan.verso rete 2)	×	×	×	×	▲	○	×	Connessione in corso tra la macchina e il dispositivo.
Connessione in corso (Scansione da PC)	×	×	×	×	×	○	▲	
Connessione in corso (Impostazione WLAN One-push)	×	×	×	×	▲	×	×	Impostazione WLAN One-push in corso.
	×	×	×	▲	×	×	×	
	×	×	×	▲	▲	×	×	
Scansione in corso (Scan to PC)	×	▲	×	×	×	○	×	Scansione in corso.
Scansione in corso (Scan to USB)	×	×	▲	×	×	○	×	
Scansione in corso (Disp. Scan.verso rete 1)	×	×	×	▲	×	○	×	
Scansione in corso (Disp. Scan.verso rete 2)	×	×	×	×	▲	○	×	
Scansione in corso (Scansione da PC)	×	×	×	×	×	○	▲	
Invio in corso (Disp. Scan.verso rete 1)	×	×	×	▲	×	○	×	
Invio in corso (Disp. Scan.verso rete 2)	×	×	×	×	▲	○	×	
Espulsione carta	×	●	●	●	●	○	×	La macchina espelle il documento o la scheda in plastica.
Espulsione scheda in plastica	×	●	●	●	●	×	×	La macchina espelle la scheda in plastica.
Interruzione dell'espulsione	×	●	●	●	●	○	×	La macchina ha interrotto l'espulsione del documento o la scheda in plastica. Per continuare l'espulsione, premere  .
Impostazione remota	×	▲	▲	▲	▲	○	×	Impostazione remota in corso. Per annullare l'impostazione remota, fare clic sul pulsante Annulla nella finestra Impostazione remota sul computer.

B









Stato								Descrizioni
Tutte le pagine bianche sono state saltate	○	×	×	×	×	○	×	<p>Tutte le pagine acquisite sono state saltate come se fossero bianche.</p> <p>Premere  ed effettuare una delle seguenti operazioni:</p> <ul style="list-style-type: none"> <li>■ Inserire il documento, con la facciata da acquisire rivolta verso il basso introducendo per primo il lato corto nell'alimentatore documenti.</li> <li>■ Impostare Salta pagina bianca. Vedere quanto segue: <ul style="list-style-type: none"> <li>• Modificare le impostazioni di scansione (ControlCenter4) (Windows®) a pagina 63</li> <li>• Modificare le impostazioni di scansione (ControlCenter2) (Macintosh) a pagina 82</li> <li>• Modificare le impostazioni di Scan to PC (Windows®) a pagina 138</li> <li>• Modificare le impostazioni di Scan to PC (Macintosh) a pagina 144</li> </ul> </li> </ul>
Sostituzione del pad	○	○	×	×	×	×	×	Sostituire il pad di separazione con uno nuovo. Vedere <i>Sostituire il pad di separazione</i> a pagina 173.
Sostituzione del rullo	○	×	○	×	×	×	×	Sostituire il rullo di prelevamento con uno nuovo. Vedere <i>Sostituire il rullo di prelevamento</i> a pagina 176.
Sostituzione di parti	○	○	○	×	×	×	×	Sostituire il pad di separazione e il rullo di prelevamento. Vedere <i>Sostituire il pad di separazione</i> a pagina 173 e <i>Sostituire il rullo di prelevamento</i> a pagina 176.







Stato								Descrizioni
Cavo USB non connesso (Scan to PC) Rete disconnessa (Disp. Scan.verso rete 1/2)	●	●	×	○	×	○	×	Premere  ed effettuare una delle seguenti operazioni: <ul style="list-style-type: none"> <li>■ Scan to PC Collegare la macchina e il computer con un cavo USB.</li> <li>■ Disp. Scan.verso rete 1/2 Verificare quanto segue e riprovare. <ul style="list-style-type: none"> <li>• La rete WLAN deve essere abilitata.</li> <li>• Le impostazioni di rete devono essere corrette.</li> <li>• Il punto di accesso/router wireless deve essere acceso.</li> </ul> </li> </ul>
Il coperchio anteriore è aperto	●	●	○	×	×	×	×	Chiudere il coperchio anteriore della macchina.
Documento inceppato	●	×	×	×	×	○	●	Rimuovere la carta inceppata. Vedere <i>Inceppamento dei documenti</i> a pagina 188.
Scheda in plastica inceppata	●	×	×	×	×	○	●	Estrarre la scheda in plastica dalla macchina.
Il coperchio superiore è aperto	●	●	×	×	○	○	×	Chiudere il coperchio superiore. Non aprire il coperchio superiore se una scheda in plastica è ancora presente nello slot.
Scheda in plastica inserita	●	●	○	○	×	×	×	Estrarre la scheda in plastica dalla macchina. Non inserire una scheda in plastica nello slot se il coperchio superiore è aperto.
Troppi file su dispositivo USB (Scan to USB)	●	○	●	×	×	○	×	Non è possibile eseguire il salvataggio in un'unità di memoria flash USB contenente troppi file. Scollegare l'unità di memoria Flash USB, premere  , eliminare i file o le cartelle inutilizzate dalla cartella radice dell'unità di memoria Flash USB e riprovare.

B

Stato								Descrizioni
Impossibile utilizzare il nome file (Scan to USB)	●	×	●	○	×	○	×	Il numero sequenziale massimo per il nome file è stato raggiunto. Premere  , eliminare i file inutilizzati dall'unità di memoria Flash USB e riprovare.
Dispositivo non utilizzabile (Scan to USB)	●	×	●	×	○	×	×	Un dispositivo USB non supportato è stato collegato all'interfaccia USB diretta. Rimuovere il dispositivo USB non supportato, ad esempio un mouse, dall'interfaccia diretta USB.
Dispositivo USB non utilizzabile (Scan to USB)	●	○	●	○	×	×	×	Un dispositivo inutilizzabile è collegato alla porta USB. Scollegare il dispositivo, spegnere e riaccendere la macchina.
Hub USB non supportato (Scan to USB)	●	×	●	○	○	×	×	All'interfaccia diretta USB è stato collegato un hub o un'unità di memoria flash USB dotata di hub. Rimuovere dall'interfaccia USB diretta il dispositivo non supportato, ad esempio un hub USB o un'unità di memoria flash USB con un hub.
Errore di autenticazione (Scans. to FTP)	●	×	×	●	×	○	×	Si è verificato un errore di autenticazione del server perché il nome utente e la password FTP sono errati o non configurati correttamente. Verificare che il nome utente e la password siano stati configurati o immessi correttamente, quindi riprovare.
Timeout del server (Scans. to FTP)	●	○	×	●	×	○	×	Verificare quanto segue e riprovare. <ul style="list-style-type: none"> <li>■ Le impostazioni di rete devono essere corrette.</li> <li>■ Il punto di accesso/router wireless deve essere acceso.</li> <li>■ Il server FTP remoto deve essere acceso.</li> <li>■ Il nome, o l'indirizzo IP, del server remoto FTP deve essere corretto.</li> </ul>

B

Stato								Descrizioni
Errore di invio (Scans. to FTP)	●	×	○	●	×	○	×	<p>Verificare quanto segue e riprovare.</p> <ul style="list-style-type: none"> <li>■ Si dispone dell'autorizzazione di scrittura per la cartella di destinazione.</li> <li>■ L'unità disco rigido che contiene la cartella di destinazione non è piena.</li> </ul> <p>(Ad esempio, se il disco rigido è pieno, liberare dello spazio su disco e riprovare.)</p>
Memoria esaurita (Scan to USB)	●	×	●	×	×	○	×	<p>La memoria della macchina è piena e non è possibile eseguire la scansione dell'intero documento.</p> <p>Premere  ed effettuare una delle seguenti operazioni:</p> <ul style="list-style-type: none"> <li>■ Ridurre la risoluzione dello scanner.</li> <li>■ Ridurre il numero di documenti.</li> </ul>
Memoria esaurita (Scans. to FTP)	●	○	○	●	×	○	×	
Memoria esaurita (Scan to PC)	●	×	×	×	●	○	×	
Memoria esaurita (Scansione WS)	●	○	×	×	●	○	×	

Stato								Descrizioni
Errore di installazione della rete WLAN One-push	●	×	○	×	×	○	×	La macchina non è in grado di rilevare un punto di accesso o un router wireless per il quale è stato abilitato WPS o AOSS™. Per configurare le impostazioni wireless utilizzando WPS o AOSS™, è necessario intervenire sulla macchina e sul punto di accesso/router wireless. Verificare che il punto di accesso/router wireless supporti WPS o AOSS™, quindi riprovare. Se non si sa come far funzionare il punto di accesso/router wireless utilizzando WPS o AOSS™, consultare la documentazione fornita con il punto di accesso/router wireless, rivolgersi al produttore del dispositivo in questione oppure all'amministratore di rete.
	●	×	×	○	×	○	×	Installazione della rete WLAN One-push non riuscita. Spegnere e riaccendere la macchina e riprovare.
	●	×	×	×	○	○	×	Sono stati rilevati due o più punti di accesso wireless con WPS o AOSS™ abilitati. Effettuare le seguenti operazioni: <ul style="list-style-type: none"> <li>■ Controllare che nel raggio di copertura della macchina vi sia un solo punto di accesso/router wireless con il metodo WPS o AOSS™ attivo, quindi riprovare.</li> <li>■ Riprovare dopo alcuni minuti, al fine di evitare le interferenze provenienti da altri punti di accesso.</li> </ul>

<sup>1</sup> Quando il LED è disponibile: ○  
In caso contrario: ×

<sup>2</sup> Quando una scheda in plastica è inserita nella macchina: ○  
In caso contrario: ×

<sup>3</sup> Quando tutti i LED, tranne WiFi sono spenti: ▲  
In caso contrario: ×











## Indicazioni chiamate di assistenza

Se si verifica un errore che non può essere corretto dall'utente, la macchina indica che è necessaria una chiamata di assistenza. In questo caso tutti i LED si illuminano nel modo indicato di seguito.

						
●	●	●	●	●	○	●

Se appare l'indicazione di chiamata di assistenza sopra illustrata, spegnere e riaccendere la macchina, quindi provare a eseguire nuovamente la scansione.

Se l'errore persiste dopo aver spento e riacceso la macchina, premere . I LED si illuminano nel modo indicato nella tabella seguente, per consentire di identificare l'errore.

						
●	●	×	×	×	×	●
●	●	○	×	×	×	●
●	×	×	●	×	×	●
●	×	●	×	×	×	●
●	○	●	×	×	×	●

Annotare l'indicazione LED e segnalarla al rivenditore o all'Assistenza clienti Brother.

## Numeri Brother

### IMPORTANTE

---

Per l'assistenza tecnica è necessario chiamare il paese in cui è stata acquistata la macchina. Le telefonate devono essere effettuate **sul territorio** del Paese interessato.

---

- *Registrazione del prodotto*
- *FAQ (domande frequenti)*
- *Per l'assistenza clienti*

### Registrazione del prodotto

---

Compilare il modulo di registrazione garanzia Brother oppure, per registrare il nuovo prodotto in modo più pratico ed efficiente, eseguire la registrazione online all'indirizzo

<http://www.brother.com/registration/>

### FAQ (domande frequenti)

---

Il Brother Solutions Center offre tutte le risposte e le risorse necessarie per l'utilizzo della macchina Brother. È possibile scaricare i software, i documenti e le utilità più recenti, consultare le FAQ e i suggerimenti per la risoluzione dei problemi, e ottenere consigli su come utilizzare al meglio il prodotto Brother.

<http://solutions.brother.com/>

### NOTA

---

- Consultare questo sito per gli aggiornamenti dei driver Brother.
  - Per mantenere le prestazioni della macchina a un livello ottimale, consultare questo sito per gli aggiornamenti firmware più recenti.
- 

### Per l'assistenza clienti

---

Visitare <http://www.brother.com/> per informazioni su come contattare l'ufficio Brother locale.

# C

## Indice

### B

Brother	
Assistenza clienti .....	222
Assistenza per i prodotti .....	222
FAQ (domande frequenti) .....	222
Numeri Brother .....	222
Solutions Center .....	222

### C

ControlCenter2	
Macintosh .....	144, 159
ControlCenter4	
Windows® .....	48, 138

### D

Device Selector .....	45, 165
Driver	
Macintosh	
ICA .....	105
TWAIN .....	100
Windows®	
TWAIN .....	89
WIA .....	89

### I

Impostazione remota .....	162
Interruzione della corrente elettrica .....	10

### L

LCD (display a cristalli liquidi) Attesa .....	9
LCD (display a cristalli liquidi) Luminosità .....	9

### M

Memorizzazione .....	10
Modalità Riposo .....	22

### N

Nuance™ PaperPort™ 12SE (Windows®) .....	89
--	----

### P

Presto! PageManager (Macintosh) .....	100
---------------------------------------	-----

### R

Risoluzione dei problemi .....	192
--------------------------------	-----

### S

Scansione	
Macintosh	
compatibile con ICA .....	105
compatibile con TWAIN .....	100
Presto! PageManager .....	100
Windows®	
compatibile con TWAIN .....	89
compatibile con WIA .....	89
Nuance™ PaperPort™ 12SE .....	89
Status Monitor	
Macintosh .....	159
Windows® .....	157

### T

Testo, immissione .....	213
-------------------------	-----

### V

Volume, Regolazione	
Beeper .....	10

### W

Web Connect .....	i
-------------------	---

# brother®

**Visitate il sito Brother sul World Wide Web  
<http://www.brother.com/>**

Queste macchine sono approvate per l'utilizzo esclusivamente nel paese di acquisto. Le società Brother locali o i rispettivi distributori provvederanno a offrire assistenza esclusivamente per le macchine acquistate nei loro paesi.



[www.brotherearth.com](http://www.brotherearth.com)