



# renkforce

① Istruzioni

**Macchina per nebbia 400 W “FM01”**

N. ord. 1518603

**CE**

	Pagina
1. Introduzione .....	3
2. Spiegazione dei simboli .....	3
3. Uso previsto .....	4
4. Fornitura .....	4
5. Avvertenze di sicurezza .....	5
6. Caratteristiche e funzioni .....	6
7. Elementi di collegamento e controlli .....	7
8. Installazione/Montaggio .....	8
9. Collegamento elettrico .....	9
a) Telecomando a filo .....	9
b) Collegamento di rete .....	9
10. Uso .....	10
a) Preparazione .....	10
b) Funzionamento .....	10
11. Precauzioni d'uso .....	11
12. Manutenzione .....	12
a) Pulizia .....	12
b) Sostituzione del fusibile .....	12
13. Risoluzione dei problemi .....	13
14. Smaltimento .....	13
15. Caratteristiche tecniche .....	14

# 1. Introduzione

---

Gentile Cliente,

grazie per il Suo acquisto.

Il prodotto è conforme alle norme di legge nazionali ed europee.

Per mantenere queste condizioni e garantire il funzionamento in sicurezza, è necessario rispettare le istruzioni qui riportate.



Le istruzioni fanno parte del prodotto. Esse contengono informazioni importanti per la messa in funzione e l'utilizzo dell'apparecchio e dovranno essere rispettate anche da terzi ai quali il prodotto venga eventualmente ceduto. Conservare le istruzioni per consultazione futura.

Per domande tecniche rivolgersi ai seguenti contatti:

Italia: Tel: 02 929811

Fax: 02 89356429

e-mail: [assistentatecnica@conrad.it](mailto:assistentatecnica@conrad.it)

Lun - Ven: 9:00 - 18:00

## 2. Spiegazione dei simboli

---



Il simbolo del fulmine in un triangolo avverte del rischio di scossa elettrica o della possibilità che la sicurezza elettrica dello strumento sia compromessa.



Il simbolo con il punto esclamativo in un triangolo indica istruzioni importanti che vanno assolutamente rispettate.



Questo simbolo sull'apparecchio avvisa l'utente della necessità di leggere le presenti istruzioni prima della messa in funzione e di rispettarle durante il funzionamento.



Il simbolo della freccia indica suggerimenti speciali e informazioni sul funzionamento.



Il simbolo della casa avverte l'utente che l'apparecchio può essere utilizzato solo in ambienti chiusi.

## 3. Uso previsto

---

Questo prodotto è stato progettato per vaporizzare un liquido idoneo mediante riscaldamento al fine di creare un effetto nebbia.

Il prodotto deve essere collegato esclusivamente a corrente alternata a 230 V/AC, 50 Hz e solo a una presa dotata di messa a terra.

L'uso è consentito solo in ambienti chiusi, non all'aperto. Non installare l'apparecchio in ambienti umidi, ad esempio in bagno.

Per motivi di sicurezza non è possibile ricostruire e/o modificare il prodotto. L'utilizzo per scopi diversi da quelli descritti in precedenza può danneggiare l'apparecchio. Inoltre, l'uso improprio genera pericoli quali cortocircuito, incendio, esplosione, scosse elettriche, ecc. Leggere attentamente le istruzioni e conservarle. Consegnarle insieme al prodotto qualora l'apparecchio venisse trasferito a terzi.

Tutti i nomi di società e di prodotti citati sono marchi di fabbrica dei rispettivi proprietari. Tutti i diritti riservati.

## 4. Fornitura

---

- Macchina del fumo
- Istruzioni

### Istruzioni di funzionamento attuali

Scaricare le istruzioni aggiornate dal link [www.conrad.com/downloads](http://www.conrad.com/downloads) indicato di seguito o scansionare il codice QR riportato. Seguire tutte le istruzioni sul sito web.



## 5. Avvertenze di sicurezza

---



**Leggere attentamente le istruzioni e prestare particolare attenzione alle avvertenze di sicurezza. Non ci assumiamo alcuna responsabilità per eventuali danni a persone e cose dovuti al mancato rispetto delle avvertenze di sicurezza fornite in questo manuale. Tale inosservanza in alcuni casi può invalidare la garanzia.**

- L'apparecchio è stato progettato in classe di protezione I. Come fonte di alimentazione può essere utilizzata soltanto una presa a norma (230 V/CA, 50 Hz) della rete elettrica pubblica dotata di messa a terra.
- La presa di corrente deve trovarsi nelle vicinanze dell'apparecchio ed essere facilmente accessibile.
- Gli apparecchi non utilizzati non devono essere collegati alla rete elettrica. Estrarre la spina dalla presa di corrente.
- Tutti coloro che utilizzano, installano, montano, mettono in funzione o eseguono la manutenzione di questo apparecchio devono essere adeguatamente istruiti e qualificati e devono attenersi alle presenti istruzioni.
- Non afferrare la spina di alimentazione con le mani bagnate. Rischio di folgorazione!
- Accertarsi che il cavo di alimentazione non venga schiacciato, piegato, danneggiato da spigoli taglienti o sottoposto in altro modo a logorio meccanico. Evitare di sottoporre il cavo di alimentazione a temperature eccessive, troppo alte o troppo basse. Non modificare il cavo di alimentazione. Qualora queste indicazioni non vengano rispettate, il cavo potrebbe subire dei danni. Un cavo di alimentazione danneggiato può essere causa di una scossa elettrica potenzialmente mortale.
- Se il cavo di alimentazione è danneggiato, non toccarlo; Innanzitutto, scollegare la presa corrispondente (ad esempio tramite i rispettivi interruttori) e togliere con cautela la spina di alimentazione dalla presa. Non utilizzare mai il prodotto se il cavo di alimentazione è danneggiato. Portarlo in un'officina specializzata.
- Non collocare contenitori contenenti liquidi come bicchieri, secchi, vasi o piante sull'apparecchio o nelle immediate vicinanze. I liquidi potrebbero penetrare nell'apparecchio e pregiudicarne la sicurezza elettrica. Sussiste inoltre un elevato pericolo di incendio o di folgorazione. Se penetrano dei liquidi all'interno dell'apparecchio, staccare la corrente da tutti i poli della presa elettrica corrispondente (ad es. tramite il relativo salvavita e l'interruttore differenziale FI) ed estrarre la spina dalla presa di corrente. Il prodotto non deve più essere utilizzato e deve essere consegnato a un'officina specializzata.
- Non collocare possibili fonti d'incendio, come candele accese, sopra o vicino all'apparecchio.
- Non mettere in funzione l'apparecchio se incustodito.
- Utilizzare l'apparecchio solo in un clima temperato, non in climi tropicali.
- Proteggere il prodotto da temperature estreme, luce solare diretta, vibrazioni intense, eccessiva umidità, acqua, gas, vapori e solventi infiammabili.
- Non esporre il prodotto a sollecitazioni meccaniche.
- Maneggiare il prodotto con cura. Urti, colpi o una caduta anche da un'altezza ridotta possono provocare danni.



- Qualora non fosse più possibile utilizzare il prodotto in totale sicurezza, non metterlo più in funzione ed evitarne l'uso non autorizzato. Si deve ritenere che non sia più possibile utilizzare il prodotto in totale sicurezza se:
  - presenta danni visibili;
  - non funziona più correttamente;
  - è stato conservato a lungo in condizioni non adeguate oppure
  - è stato esposto a forti sollecitazioni durante il trasporto.
- Il prodotto non è un giocattolo e non è adatto ai bambini. I bambini possono non essere in grado di comprendere la pericolosità associata all'uso di apparecchi elettrici.
- Non abbandonare il materiale di imballaggio, potrebbe diventare un giocattolo pericoloso per i bambini.
- In locali commerciali o pubblici occorre attenersi a numerose leggi e regolamenti, ad esempio quello per la prevenzione degli infortuni dell'Associazione dei professionisti industriali in relazione ai sistemi elettrici e alle attrezzature operative. Il gestore dell'apparecchio deve informarsi al riguardo presso le autorità e gli enti competenti ed è responsabile del rispetto delle leggi e delle disposizioni in vigore.
- Se si è in dubbio circa il funzionamento, la sicurezza o il collegamento del prodotto, consultare un esperto.
- Affidare qualsiasi intervento di manutenzione, regolazione e riparazione esclusivamente a un tecnico esperto o a un'officina specializzata.
- In caso di dubbi che non abbiano trovato una risposta in queste istruzioni, si prega di rivolgersi al nostro servizio di assistenza tecnica o ad altro personale specializzato.

## 6. Caratteristiche e funzioni

---

- Telecomando
- Dimensioni compatte e peso ridotto per l'utilizzo in mobilità
- Breve fase di riscaldamento e riscaldamento successivo
- Serbatoio con capacità di 0,25 litri

## 7. Elementi di collegamento e controlli

---

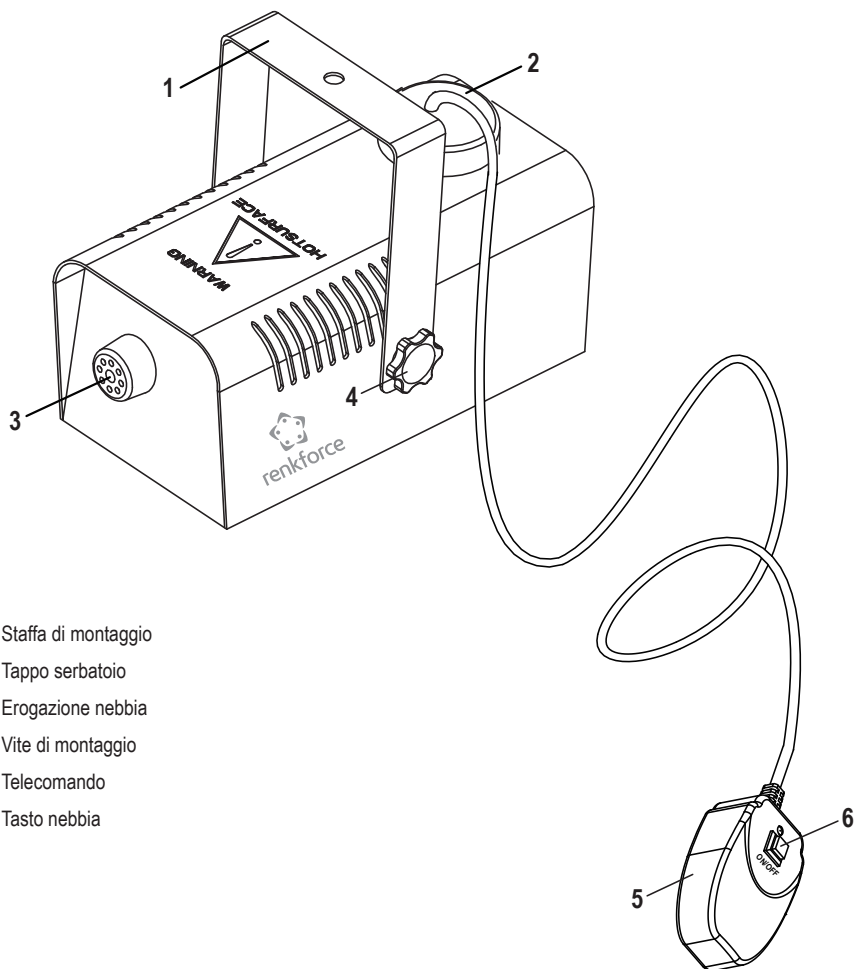

- 1 Staffa di montaggio
- 2 Tappo serbatoio
- 3 Erogazione nebbia
- 4 Vite di montaggio
- 5 Telecomando
- 6 Tasto nebbia

## 8. Installazione/Montaggio

---



Il montaggio e l'installazione dell'apparecchio dovrebbero essere eseguiti da un professionista che abbia familiarità con i pericoli associati e le disposizioni pertinenti. La manutenzione, l'uso e la messa in funzione di questo prodotto devono essere affidati solo a persone qualificate.

Assicurarsi che nel punto d'installazione l'apparecchio non sia esposto a urti, vibrazioni, polvere, calore, freddo e umidità. Inoltre, non collocare trasformatori o motori potenti in prossimità dell'apparecchio.

Durante l'installazione, accertarsi che il cavo di collegamento alla rete elettrica non venga schiacciato né danneggiato da spigoli vivi.

Non far funzionare l'apparecchio su superfici infiammabili o nei pressi di oggetti infiammabili. Mantenere sempre una distanza di almeno 0,5 m da oggetti infiammabili.

Accertarsi che l'apertura di erogazione della nebbia non sia diretta verso persone, animali o fiamme aperte. Il vapore emesso, molto caldo, può causare scottature.

Accertarsi che l'apparecchio abbia una ventilazione sufficiente, mantenere intorno ad esso un'area libera e non coprire mai le aperture di ventilazione.

Non appoggiare mai l'apparecchio su un piano instabile: cadendo potrebbe ferire delle persone.

L'apparecchio deve funzionare in posizione orizzontale in modo che non possano verificarsi fuoriuscite di liquido dal serbatoio durante il riempimento e il funzionamento.

L'apparecchio deve essere montato o collocato fuori dalla portata delle persone. Se l'apparecchio viene appeso o collocato in posizione sopraelevata, assicurarsi che nessuno attraversi l'area sottostante (pericolo di scivolate e lesioni a causa della condensa calda della nebbia e dei suoi residui).

Durante il montaggio e la manutenzione, l'area sottostante il punto d'installazione deve essere transennata.

La superficie o il dispositivo di montaggio devono essere dimensionati in modo da poter sopportare almeno per un'ora dieci volte il carico utile senza subire alcuna deformazione dannosa.

In caso di installazione sospesa, l'apparecchio deve essere assolutamente fissato con un secondo gancio di sicurezza, indipendente dal dispositivo di montaggio effettivo. In caso di guasto del sistema di sospensione principale, nessuna parte dell'installazione deve cadere.

Eseguire il montaggio rispettando rigorosamente tutte le norme di legge vigenti nel paese di utilizzo dell'apparecchio.



Collaudo dell'apparecchio (in caso di utilizzo presso esercizi commerciali/locali pubblici):

Prima della messa in funzione iniziale e dopo significativi interventi di modifica, è necessario far collaudare l'apparecchio (inclusi i collegamenti elettrici) da un esperto.

È richiesta l'esecuzione di un test da parte di un esperto una volta all'anno.

Almeno ogni 4 anni l'apparecchio deve essere sottoposto a un collaudo da parte di un esperto.



- Installare l'apparecchio tenendo in considerazione le avvertenze di sicurezza di cui sopra oppure montarlo utilizzando l'apposita staffa (1) su una superficie idonea o un sistema a binario appropriato. La struttura non deve mai oscillare liberamente.
- Fissare l'apparecchio utilizzando materiale adatto per la superficie di montaggio e in grado di sostenerne il peso.
- Fissare il montaggio o la posa sospesa con un cavo di sicurezza o una rete supplementare. In caso di guasto alla sospensione principale, il dispositivo di sicurezza deve essere in grado di trattenere l'apparecchio indipendentemente dal fissaggio principale.
- Orientare l'apparecchio come si desidera e serrare le viti di montaggio (4).

## 9. Collegamento elettrico

---

### a) Telecomando a filo

- Posare il cavo di collegamento del telecomando (5) fino al punto da cui si desidera controllare l'apparecchio.

### b) Collegamento di rete



Se dopo l'installazione dell'apparecchio la spina per staccare l'apparecchio dalla rete elettrica non è più facilmente raggiungibile, l'alimentazione deve poter essere interrotta mediante un interruttore.

Verificare che i dati relativi alla tensione indicati sull'apparecchio corrispondano alla tensione di rete dell'alimentatore. Non tentare mai di far funzionare l'apparecchio utilizzando un altro tipo di tensione.

Non lasciare che il cavo di alimentazione venga a contatto con altri cavi.

Prestare attenzione nel maneggiare i cavi e i connettori di alimentazione. La tensione di rete può provocare scosse elettriche potenzialmente letali.

Non lasciare cavi liberi disseminati, ma posarli a regola d'arte per evitare il rischio di cadute.

- La spina che si utilizza per il funzionamento dell'apparecchio deve essere inserita in una presa di corrente dotata di messa a terra. Non collegare ancora il cavo di alimentazione. Prima di effettuare il collegamento all'alimentazione di corrente è necessario riempire il serbatoio di liquido per nebbia (vedere la sezione "Uso/Preparazione").

## 10. Uso

---



Staccare sempre la spina dalla presa elettrica prima di riempire il serbatoio.

Non versare mai liquidi infiammabili nel serbatoio, né aggiungerli al liquido per nebbia. Utilizzare esclusivamente liquidi idonei a base acquosa (liquidi per nebbia idonei sono disponibili nel catalogo CONRAD; vedere anche la sezione "Dati tecnici").

Non ribaltare mai la macchina per nebbia: il liquido potrebbe fuoriuscire o riversarsi all'interno dell'apparecchio danneggiandolo o generando pericoli per l'utilizzatore.

Fare molta attenzione nel versare il liquido per nebbia nel serbatoio, in quanto non deve assolutamente penetrare all'interno dell'apparecchio. La mancata osservanza di questa indicazione può comportare danni per l'apparecchio o generare scosse elettriche potenzialmente letali.

Non riempire mai eccessivamente il serbatoio. Durante il riempimento del serbatoio, osservare l'indicatore di livello sul lato posteriore della macchina per nebbia.

### a) Preparazione

- Accertarsi che la spina di collegamento alla rete elettrica sia stata staccata.
- Svitare il tappo del serbatoio dell'apparecchio e versare il liquido per nebbia nel serbatoio (2).
- Riavvitare il tappo del serbatoio (2).
- Orientare l'uscita nebbia (3) come desiderato.
- Inserire la spina in una presa di corrente dotata di messa a terra.
- Accendere l'apparecchio tramite l'apposito interruttore sul lato posteriore della macchina per nebbia (portare l'interruttore in posizione ON).
- Quando l'apparecchio è acceso, l'interruttore di rete si accende.
- L'apparecchio si sta riscaldando. Il riscaldamento dura alcuni minuti.

### b) Funzionamento

- Quando l'apparecchio raggiunge la temperatura d'esercizio, l'indicatore a LED rosso sul tasto nebbia (6) del telecomando (5) si illumina. L'apparecchio è ora pronto per essere utilizzato.
- Per attivare l'emissione di nebbia, premere il tasto nebbia (6) sul telecomando (5).
- L'apparecchio produce nebbia finché si tiene premuto questo tasto (6).



Controllare che durante il funzionamento il serbatoio non resti mai vuoto. Osservare a questo scopo l'indicatore di livello sul lato posteriore della macchina per nebbia.

Se ciò tuttavia si verifica, spegnere immediatamente la macchina azionando l'interruttore (posizione OFF) e lasciarla raffreddare.

Una volta raffreddato, riempire nuovamente il serbatoio.

Se non viene erogata nebbia o foschia, è possibile che l'apparecchio si stia di nuovo riscaldando o che la fase di riscaldamento non sia ancora terminata.

L'emissione di una leggera nebbia residua dopo lo spegnimento dell'apparecchio dalla rete è normale e non indica alcun malfunzionamento.

Quando l'apparecchio non serve più, staccare la spina dalla presa di corrente e lasciarlo raffreddare.

Quindi svuotare il serbatoio se l'apparecchio resterà inutilizzato per lungo tempo. Si eviteranno così fuoriuscite di liquido per nebbia durante il trasporto o il rimessaggio.

## 11. Precauzioni d'uso

---

- Non inserire immediatamente la spina di alimentazione in una presa di corrente dopo aver spostato l'apparecchio da un ambiente freddo a uno caldo. La condensa potrebbe danneggiare l'apparecchio in determinate circostanze. Lasciare che l'apparecchio raggiunga la temperatura ambiente senza collegarlo e attendere che la condensa sia evaporata.
- Non estrarre la spina tirando il cavo, tirare solo i punti di presa forniti per questo scopo.
- Dopo l'utilizzo, estrarre la spina dalla presa di corrente.
- Per motivi di sicurezza, in caso di temporale estrarre sempre il cavo di alimentazione dalla presa.
- Quando l'apparecchio è in funzione o poco dopo averlo spento, non toccare mai l'area dell'apertura di erogazione della nebbia (3) poiché è molto calda. Pericolo di ustioni!
- Non utilizzare mai liquido per nebbia sporco. Subito dopo il riempimento, chiudere il serbatoio e il contenitore del liquido.
- Svuotare sempre il serbatoio prima di trasportare l'apparecchio o se si prevede di non utilizzarlo per lungo tempo.
- Utilizzare esclusivamente liquido per nebbia a base acquosa. I fluidi per nebbia adatti sono indicati nel capitolo "Dati tecnici".

## 12. Manutenzione

---

Controllare regolarmente la sicurezza tecnica dell'apparecchio, ad esempio possibili danni al cavo e all'alloggiamento esterno.

Prima di pulire o effettuare interventi di manutenzione sull'apparecchio prestare la massima attenzione alle indicazioni di sicurezza riportate di seguito.



L'apertura dei coperchi o la rimozione di componenti può esporre parti sotto tensione.

Prima della manutenzione o di una riparazione scollegare quindi l'apparecchio da tutte le fonti di alimentazione.

I condensatori all'interno dell'apparecchio possono essere ancora carichi, anche se l'apparecchio è stato scollegato da tutte le fonti di alimentazione.

La riparazione deve essere effettuata da un tecnico specializzato che conosce i potenziali pericoli e le disposizioni di legge.

### a) Pulizia



Non utilizzare mai detergenti aggressivi, alcool o altre soluzioni chimiche che potrebbero danneggiare la superficie dell'involucro esterno o persino compromettere il buon funzionamento dell'apparecchio.

Prima di ogni intervento di pulizia, staccare l'apparecchio dalla rete elettrica e lasciarlo raffreddare.

- L'apparecchio non richiede manutenzione, quindi non deve essere mai aperto. Qualora venga aperto, decade qualsiasi diritto alla garanzia.
- L'apparecchio può essere pulito esternamente con un panno umido.
- Pulire accuratamente e con regolarità soprattutto il punto di uscita della nebbia (3).
- Per evitare che nei canali del liquido per nebbia si formino depositi e residui, utilizzare uno detergente specifico. Per eseguire questa operazione, attenersi alle indicazioni fornite per il liquido di pulizia.

### b) Sostituzione del fusibile

Se è necessario sostituire il fusibile, verificare che vengano utilizzati solo elementi del tipo e con la corrente nominale specificati (vedere la sezione "Dati tecnici").



È vietato riparare i fusibili o cortocircuitare il portafusibili.

- Estrarre il cavo di alimentazione dalla presa di rete.
- Estrarre delicatamente il portafusibili FUSE con il fusibile danneggiato utilizzando un cacciavite appropriato.
- Togliere il fusibile bruciato e sostituirlo con un fusibile del tipo specificato.
- Ora reinserire delicatamente il portafusibili FUSE con il fusibile nuovo.
- Solo a questo punto è possibile ricollegare l'apparecchio alla rete e metterlo in funzione.

## 13. Risoluzione dei problemi

---

Questo apparecchio è un prodotto tecnologicamente all'avanguardia e affidabile. Tuttavia, possono presentarsi problemi o anomalie. Di seguito vengono quindi fornite alcune indicazioni per eliminare eventuali malfunzionamenti:



Attenersi scrupolosamente alle indicazioni per la sicurezza!

### **L'apparecchio è stato acceso, ma non funziona:**

- La spina di alimentazione non è inserita correttamente nella presa.
- La presa elettrica non è alimentata.
- Il fusibile è guasto. Sostituirlo (vedere la sezione "Sostituzione del fusibile"). Se il fusibile scatta di nuovo, far riparare l'apparecchio da un'officina specializzata.

### **Durante il funzionamento la produzione di nebbia si interrompe improvvisamente**

- L'apparecchio si sta riportando in temperatura. Al termine del riscaldamento l'apparecchio torna a produrre nebbia.
- L'apparecchio è scollegato dall'alimentazione di tensione. Controllare se il collegamento è stato eseguito correttamente e se arriva corrente alla presa di rete.
- Il serbatoio è vuoto. Lasciare raffreddare l'apparecchio e riempire nuovamente il serbatoio.

### **L'apparecchio continua a produrre nebbia per breve tempo dopo lo spegnimento/scollegamento**

- Questo non è un malfunzionamento. È il residuo di liquido che evapora attraverso l'apertura di erogazione della nebbia.



Problemi non inclusi fra quelli qui descritti devono essere risolti esclusivamente da un tecnico specializzato.

## 14. Smaltimento

---



Gli apparecchi elettronici sono materiale riciclabile e non devono essere smaltiti con i rifiuti domestici.

Al termine del ciclo di vita, il prodotto deve essere smaltito in conformità alle norme di legge vigenti.

## 15. Caratteristiche tecniche

---

Tensione di esercizio .....	230 V/CA, 50 Hz
Assorbimento di potenza .....	400 W
Fusibile .....	F5 AL/250 V (5x20 mm)
Preriscaldamento.....	3 min
Durata del getto max. ....	30 s
Riscaldamento successivo .....	50 s
Capacità serbatoio.....	0,25 l
Consumo di liquido per nebbia .....	15-18 ml/min
Erogazione nebbia.....	50 m <sup>3</sup> /min
Liquidi adatti .....	Vedere la pagina Internet relativa al prodotto, sezione "Accessori"
Liquido per pulizia idoneo .....	N. ord. 590298 (1l)
Dimensioni.....	225 x 110 x 95 mm
Peso .....	1,4 kg
Condizioni di esercizio e immagazzinamento.....	da -10 °C a +45 °C / da 10% a 90% di umidità relativa



ⓘ Questa è una pubblicazione da Conrad Electronic SE, Klaus-Conrad-Str. 1, D-92240 Hirschau ([www.conrad.com](http://www.conrad.com)).

Tutti i diritti, compresa la traduzione sono riservati. È vietata la riproduzione di qualsivoglia genere, quali fotocopie, microfilm o memorizzazione in attrezzature per l'elaborazione elettronica dei dati, senza il permesso scritto dell'editore. È altresì vietata la riproduzione sommaria. La pubblicazione corrisponde allo stato tecnico al momento della stampa.

Copyright 2017 by Conrad Electronic SE.