



renkforce

① Istruzioni

Pompa per giardino 600 W

N°.: 1519511

CE

	Pagina
1. Introduzione	3
2. Spiegazione dei simboli	3
3. Uso previsto	4
4. Contenuto della fornitura	4
5. Indicazioni di sicurezza	5
a) Osservazioni generali	5
b) Luogo di installazione, collegamento	5
c) Funzionamento	6
6. Controlli	8
7. Posizionamento della pompa per giardino	9
8. Messa in funzione	10
9. Messa fuori servizio	11
10. Manutenzione e pulizia	11
11. Eliminazione dei problemi	12
12. Smaltimento	13
13. Dati tecnici	13

1. Introduzione

Gentile Cliente,

grazie per il Suo acquisto.

Il prodotto è conforme alle norme di legge nazionali ed europee.

Per mantenere queste condizioni e garantire il funzionamento in sicurezza, è necessario rispettare le istruzioni qui riportate.



Le istruzioni sono parte integrante del prodotto. Contengono informazioni importanti per la messa in funzione e l'utilizzo dell'apparecchio che devono essere rispettate anche da terzi ai quali esso venga eventualmente ceduto. Conservare queste istruzioni per consultazione futura.

Per domande tecniche rivolgersi ai seguenti contatti:

Italia: Tel: 02 929811

Fax: 02 89356429

e-mail: assistentatecnica@conrad.it

Lun - Ven: 9:00 - 18:00

2. Spiegazione dei simboli



Il simbolo con un fulmine in un triangolo segnala un pericolo per l'incolumità delle persone, ad esempio il rischio di folgorazione.



Il simbolo con un punto esclamativo in un triangolo segnala indicazioni importanti in questo manuale di istruzioni per l'uso che devono essere rispettate.



Il simbolo della freccia segnala speciali suggerimenti e indicazioni per l'uso.

3. Uso previsto

La pompa per giardino è destinata all'uso privato, per esempio in un giardino domestico. Il prodotto non è adatto per il funzionamento con sistemi di irrigazione in ambienti commerciali, industriali o nelle aree pubbliche (ad esempio impianti per giardini).

Il liquido convogliato può essere costituito soltanto da acqua dolce limpida e pulita. La temperatura del liquido pompato può raggiungere al massimo i +35 °C.

La pompa per giardino viene utilizzata per esempio per il pompaggio/estrazione dell'acqua da un pozzo domestico (acque sotterranee) oppure da serbatoi di acqua piovana (cisterne).

La pompa viene accesa e spenta tramite un interruttore posto su un lato.

Queste istruzioni devono essere fornite a chiunque utilizzi la pompa. La pompa può essere utilizzata solo dopo aver letto e compreso le presenti istruzioni. Rispettare rigorosamente le indicazioni di sicurezza e tutte le altre indicazioni riportate nel presente documento.

Qualunque altro utilizzo, diverso da quello precedentemente descritto, può danneggiare il prodotto ed essere fonte di pericoli, quali cortocircuito, incendio, folgorazione, ecc. Il prodotto non può essere modificato né trasformato.

Il prodotto è conforme alle norme di legge nazionali ed europee. Tutti i nomi di società e di prodotti citati sono marchi di fabbrica dei rispettivi proprietari. Tutti i diritti riservati.

4. Contenuto della fornitura

- Pompa per giardino
- Istruzioni

Istruzioni correnti

Scaricare le istruzioni dal sito www.conrad.com/downloads oppure scansionare il codice QR raffigurato. Seguire le istruzioni riportate sul sito.



5. Indicazioni di sicurezza



La garanzia decade in caso di danni causati dalla mancata osservanza delle istruzioni d'uso riportate in questo manuale. Non ci assumiamo alcuna responsabilità per i danni indiretti.

Non ci assumiamo alcuna responsabilità in caso di danni a cose o persone conseguenti all'utilizzo improprio o alla mancata osservanza delle indicazioni di sicurezza. In questi casi, la garanzia decade.

a) Osservazioni generali

- Per motivi di sicurezza e di immatricolazione, non è consentito apportare modifiche arbitrarie al prodotto. Questo, inoltre, invalida la garanzia!
- Il prodotto non è un giocattolo. I bambini possono non essere in grado di comprendere la pericolosità intrinseca all'uso di apparecchi elettrici.
- Il prodotto è conforme alla classe di protezione IPX4.
- Il dispositivo è costruito in classe di isolamento I. Come fonte di alimentazione può essere utilizzata solo una presa di corrente con messa a terra della rete pubblica di alimentazione (tensione di funzionamento della pompa, vedere il capitolo „Dati tecnici“).
- Non abbandonare i materiali d'imballaggio: potrebbero diventare un giocattolo pericoloso per i bambini.
- Urti, colpi o una caduta da un'altezza bassa possono provocare danni.

b) Luogo di installazione, collegamento

- Posizionare il prodotto in modo che non possa essere raggiunto dai bambini.
- L'uso del prodotto in prossimità di stagni, piscine, fontane è consentito solo se la pompa è dotata di un interruttore di circuito a corrente residua (RCD) con una corrente differenziale nominale di ≤ 30 mA.
Non utilizzare il prodotto in acqua quando in piscina, nello stagno o nel laghetto da giardino sono presenti delle persone.
In Austria il prodotto può essere utilizzato nelle vicinanze di piscine e vasche da giardino solo se in aggiunta all'interruttore differenziale è collegato un trasformatore di isolamento di sicurezza testato OVE adatto.
- Nel luogo di utilizzo non devono essere presenti temperature ambiente pari o inferiori al punto di congelamento (≤ 0 °C) altrimenti l'acqua si congela nella pompa e il ghiaccio, che ha un volume maggiore, distrugge la pompa. In inverno conservare il prodotto in un ambiente asciutto e al riparo dal gelo.
- Se si utilizza un cavo di prolunga o se è necessaria la posa di cavi fino alla pompa, questi non possono avere una sezione trasversale inferiore alla pompa stessa. Utilizzare solo prolunghe con messa a terra, adatte per il funzionamento all'esterno.
- Assicurarsi che i collegamenti elettrici si trovino in una zona non inondabile; in caso contrario sussiste il pericolo di scossa elettrica. Utilizzare un involucri protettivo adatto per i connettori, se necessario.



- Proteggere la spina di alimentazione dall'umidità. Non toccare mai la spina con le mani bagnate. Potrebbe verificarsi una scarica elettrica mortale!
- Proteggere il cavo di alimentazione della pompa contro freddo/caldo, olio/benzina e spigoli vivi; non calpestare il cavo di alimentazione, non passarci sopra, per esempio, con carrelli da giardino, biciclette, automobili. Non piegare mai il cavo di alimentazione, non appoggiare oggetti sopra di esso.
- Il cavo di alimentazione o la spina non devono essere tagliati.

c) Funzionamento

- Il prodotto non deve essere utilizzato da bambini o adolescenti. Lo stesso vale per le persone che non hanno familiarità con queste istruzioni. Le persone con ridotte capacità fisiche o mentali possono usare il prodotto solo se sorvegliate e istruite da una persona responsabile.
- È consentito pompare solo acqua dolce chiara e pulita con temperatura massima di +35° C.
- Utilizzare un filtro a maglie larghe all'estremità del tubo flessibile di aspirazione; è consigliato anche un dispositivo di arresto del ricircolo.
- Il prodotto non è adatto per il pompaggio di acqua potabile.
- Il prodotto non è adatto per il pompaggio di liquidi corrosivi/infiammabili o esplosivi (per esempio, benzina, olio da riscaldamento, diluente alla nitro), grassi, oli, acqua salata o acque reflue da servizi igienici.
- La presa di rete a cui è collegata la pompa deve essere facilmente accessibile. Il cavo di alimentazione deve puntare lontano dalla presa a muro verso il basso in modo che l'acqua che refluisce sul cavo non possa penetrare nella presa a muro.
- Collocare la pompa solo su una superficie piana e stabile di dimensioni adeguate. Proteggere le superfici sensibili da graffi, ammaccature ed eventuali fuoriuscite di acqua utilizzando un supporto adatto. La pompa per giardino deve essere sempre utilizzata posizionata sul lato inferiore, mai in altre posizioni.
- Il prodotto non è protetto contro il funzionamento a secco.
- Il prodotto non deve essere utilizzato incustodito.
- Il prodotto non è previsto per il funzionamento continuo.
- Durante il funzionamento, nessuno deve sostare nel liquido da convogliare.
- Il prodotto non deve essere utilizzato in o nelle vicinanze di liquidi o gas esplosivi: pericolo di esplosione!
- È necessario evitare l'insorgere di danni che possono verificarsi in seguito a un malfunzionamento o a un guasto della pompa da giardino impiegando misure adeguate (p. es. segnalatore del livello dell'acqua, sensori, dispositivi d'allarme, pompa di emergenza e simili).
- Utilizzare il prodotto solo in un clima temperato, non in climi tropicali.
- Non bloccare il lato di uscita della pompa quando la pompa è in funzione.

Per esempio, utilizzare un interruttore a pressione appropriato che toglie l'alimentazione della pompa quando necessario.

Per evitare danni, la pompa può funzionare al massimo per 5 minuti con il lato mandata chiuso. Già in questi 5 minuti l'acqua presente nella pompa si riscalda. Se il lato di pressione è aperto, l'acqua calda fuoriesce, con il rischio di scottature e lesioni!



- Prima di ciascuna messa in servizio, controllare l'intero apparecchio per individuare eventuali danni, per esempio dell'involucro, del cavo di rete o della spina elettrica.

Qualora si rilevino danni, non metterlo in funzione.



Se la pompa è già collegata alla rete elettrica, disinserire prima la spina, spegnere il magnetotermico o estrarre il fusibile, quindi spegnere l'interruttore differenziale corrispondente.

Ora estrarre solo la spina della pompa dalla presa di corrente. Il prodotto successivamente non può più essere utilizzato, ma va portato in un'officina specializzata.

Non eseguire mai le riparazioni da sé, ma rivolgersi a un professionista.

- Se si ritiene che non sia più possibile far funzionare la pompa da giardino in totale sicurezza, è necessario metterla fuori servizio e assicurarla in modo che non possa essere rimessa accidentalmente in funzione estraendo la spina dalla presa di rete. Si deve ritenere che non sia più possibile far funzionare il dispositivo in totale sicurezza se:

- la pompa o i cavi di collegamento presentano danni visibili
- la pompa non funziona più
- la pompa da giardino è stata trasportata o immagazzinata in modo non corretto
- la pompa è stata sottoposta a forti sollecitazioni durante il trasporto.

- Staccare sempre il cavo di alimentazione dalla presa quando l'apparecchio non viene utilizzato, quando si deve risolvere un guasto o se occorre effettuare un intervento di pulizia o manutenzione.

- Non estrarre mai la spina dalla presa a muro tirando il cavo. Staccare sempre la spina prendendola per le impugnature laterali.

Non toccare mai la spina di alimentazione con le mani bagnate per non correre il rischio di scosse elettriche.

- Trasportare la pompa tenendola sempre per l'apposita maniglia, non afferrarla mai per il cavo di alimentazione o per il tubo flessibile.

- Quando il prodotto passa da un luogo freddo a un luogo caldo (per esempio durante il trasporto), è possibile che si formi della condensa. Pericolo di morte per scossa elettrica!

Lasciare la pompa a temperatura ambiente prima di utilizzarla o collegarla alla corrente. In determinate condizioni ciò può richiedere alcune ore.

6. Controlli

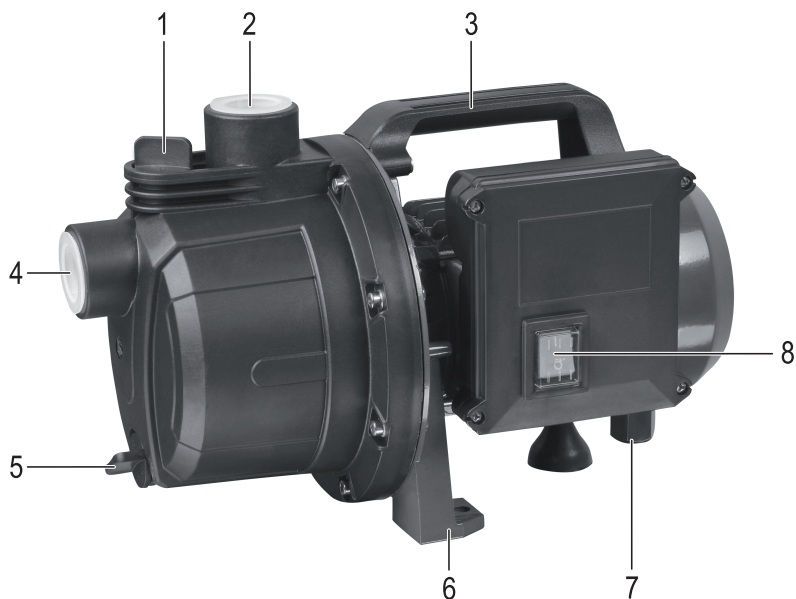

- 1 Apertura per il riempimento della pompa (per l'aspirazione)
- 2 Apertura di scarico
- 3 Maniglia per il trasporto
- 4 Bocca di aspirazione
- 5 Apertura per lo svuotamento della pompa (per l'immagazzinaggio/la pulizia)
- 6 Base
- 7 Cavo di alimentazione con spina di rete e contatto di protezione IP44
- 8 Interruttore di accensione/spegnimento („I“ = Acceso, „O“= Spento)

7. Posizionamento della pompa per giardino

- La pompa da giardino può essere installata e utilizzata, per esempio, nelle vicinanze di un pozzo presente sul proprio terreno o di una vasca per l'acqua piovana.
- Collocare la pompa solo su una superficie piana e stabile di dimensioni adeguate. Proteggere le superfici sensibili da graffi, ammaccature ed eventuali fuoriuscite di acqua utilizzando un supporto adatto.

La pompa per giardino deve essere sempre utilizzata posizionata sul lato inferiore, mai in altre posizioni.



Non collocare mai la pompa nell'acqua o sottacqua, per evitare il pericolo di morte per scosse elettriche.
Non collocare mai la pompa in una zona a rischio di inondazione.

- Con temperature esterne pari o inferiori a 0 °C, l'acqua si congela nella pompa da giardino, che quindi può subire gravi danni.

Svuotare perciò tempestivamente la pompa. A questo scopo, rimuovere tutti i tubi flessibili e svuotare la pompa svitando il coperchio a vite posto sul lato inferiore. Riporre la pompa in un ambiente asciutto privo di ghiaccio (per es. in una cantina).

- Portare o spostare la pompa prendendola esclusivamente per la robusta maniglia sulla parte superiore.



La pompa da giardino non deve mai essere tenuta o trasportata per il cavo di alimentazione o per i tubi flessibili. Questo può danneggiare il cavo di alimentazione e costituire un rischio per la vita a causa di una scossa elettrica.

8. Messa in funzione

- Spegnerne la pompa per giardino.
- Se non è già stato fatto, collegare il tubo di aspirazione all'apertura di aspirazione. All'estremità del tubo di aspirazione utilizzare un filtro a maglie larghe e un dispositivo di arresto del ricircolo.

→ Per un'aspirazione più leggera e veloce, riempire il tubo flessibile e la pompa stessa con acqua pulita; ciò è utile soprattutto per grandi altezze di aspirazione.

Per riempire facilmente la pompa con i tubi da giardino collegati, sul lato superiore è prevista una corrispondente apertura di riempimento. Dopo il riempimento, chiudere l'apertura con cura, serrare il tappo.

Verificare anche se il tappo di chiusura è serrato per l'apertura di scarico.

- Collegare all'apertura di scarico, per esempio, l'impianto di irrigazione del giardino.
- Inserire la spina in una presa di corrente dotata di messa a terra.



La spina di alimentazione deve essere collegata alla rete elettrica solo quando è asciutta. Non afferrare la spina di alimentazione con le mani bagnate. Pericolo di morte per scossa elettrica!

- Accendere il regolatore di velocità (posizione „I“ dell'interruttore). La pompa inizia a funzionare.

Se il tubo di aspirazione e la pompa sono stati riempiti con acqua come descritto sopra, dopo pochi secondi la pompa dovrebbe pompare acqua dal lato uscita.

Aprire gli spruzzatori, la doccia, la lancia o gli irrigatori permettendo all'aria di fuoriuscire e all'acqua di entrare.

- Con l'ingresso dell'aria si avrà contemporaneamente un raffreddamento della pompa per giardino. Tuttavia, la pompa non è stata progettata per il funzionamento continuo. Si consiglia di spegnerla dopo massimo 60 minuti e di lasciarla raffreddare completamente prima di riutilizzarla.

→ Se non viene erogata acqua, significa che all'interno della pompa è ancora presente dell'aria. Se dopo un minuto continua a non essere erogata acqua, spegnere la pompa.

All'estremità del tubo di aspirazione (che si trova, per esempio, in un pozzo) installare un dispositivo di arresto del ricircolo. Questo accorgimento semplifica il processo di aspirazione in caso di grandi profondità.

Riempire il tubo di aspirazione e la pompa da giardino con acqua pulita e ricominciare il processo di pompaggio.

- Per lo spegnimento della pompa, posizionare l'interruttore di accensione/spegnimento su „O“.

9. Messa fuori servizio

Se la pompa viene scollegata dal tubo (per esempio per pulizia, manutenzione o quando si ripone in inverno), procedere come segue:

- Spegnerla la pompa per giardino. Scollegare la pompa dall'alimentazione, estrarre la spina dalla presa di corrente.
- Staccare i tubi collegati alla pompa.
- Far uscire l'acqua residua inclinando la pompa. Per lo svuotamento è inoltre possibile ruotare il tappo di chiusura per il foro di scarico.
- Far asciugare la pompa e il cavo di rete quindi avvolgere il cavo di alimentazione.
- In inverno riporre la pompa in un ambiente asciutto e al riparo dal gelo.

→ Inoltre, ricordarsi di svuotare i tubi posati in esterno per evitare danni da gelo; aprire i rubinetti eventualmente montati.

- Portare o trasportare la pompa esclusivamente tenendola per la maniglia. Non prenderla mai per il tubo flessibile o addirittura per il cavo di alimentazione.
- Dopo l'uso o lo svuotamento, nella pompa rimane una piccola quantità residua di acqua. Si consiglia quindi di appoggiarla su una base appropriata durante l'immagazzinamento o il trasporto in un veicolo.

10. Manutenzione e pulizia

La pompa non ha componenti che possano essere riparati dall'utente, quindi non aprirla né smontarla mai. La manutenzione o la riparazione, nonché l'apertura della pompa, possono essere eseguite solo da uno specialista o da un'officina specializzata.

Prima di procedere alla pulizia, spegnere la pompa e staccarla dalla tensione di rete, estraendo il cavo di alimentazione dalla presa di corrente.

Per pulire l'esterno della pompa utilizzare un panno morbido e pulito inumidito con acqua.

L'interno della pompa per giardino può essere sciacquato con acqua pulita. Rimuovere prima tubi e tappi di chiusura.

Asciugare la pompa e il cavo di alimentazione prima di riportarli.



Non utilizzare mai detersivi aggressivi, alcool per le pulizie o altre soluzioni chimiche che potrebbero danneggiare la superficie dell'alloggiamento e persino compromettere il buon funzionamento del dispositivo.

11. Eliminazione dei problemi

Questa pompa per giardino è un prodotto realizzato secondo gli standard tecnici attuali che soddisfano le norme di sicurezza. È tuttavia possibile che si verifichino problemi e malfunzionamenti. Leggere dunque con attenzione le seguenti informazioni che indicano come poter rimuovere eventuali malfunzionamenti.

La pompa non aspira

- Aprire il rubinetto di chiusura eventualmente presente sul lato mandata poiché l'aria presente nel tubo flessibile o nella pompa non riesce a fuoriuscire.
- Riempire il tubo di aspirazione e la pompa di acqua.
- Spegnerla pompa e riaccenderla dopo circa 2 secondi.
- Utilizzare un dispositivo di arresto del ricircolo all'estremità del tubo di aspirazione.
- Controllare che il filtro a maglie larghe all'estremità del tubo di aspirazione non trattenga dello sporco.
- Controllare la tenuta del tubo di aspirazione e di tutti i raccordi.
- Se l'acqua è troppo bassa, viene aspirata solo aria.

La pompa non si avvia o si blocca durante il funzionamento

- La pompa è accesa?
- Controllare l'alimentazione o il fusibile e l'interruttore differenziale. Se il salvavita è scattato, scollegare la pompa dalla rete elettrica e verificare i danni (per esempio il cavo di alimentazione/custodia).
- Il girante all'interno della pompa da giardino è bloccato da un accumulo di sporcizia. Scollegare la pompa dalla tensione di rete, staccare i cavi e il filtro dell'acqua, quindi pulire l'interno della pompa e il filtro con acqua pulita.
- È scattato il dispositivo di protezione da surriscaldamento. Scollegare la pompa dalla rete elettrica e lasciarla raffreddare (almeno 30 minuti). Eliminare la causa (per esempio, temperatura dell'acqua troppo alta, funzionamento a secco troppo lungo, ecc.).

La quantità pompata è bassa o insufficiente

- Controllare che il tubo di aspirazione o il relativo filtro a maglie larghe non siano sporchi.
- Pulire il filtro della pompa.
- La pompa aspira aria perché il tubo non è immerso nell'acqua.
- Controllare che il tubo flessibile sia correttamente fissato alla pompa.
- Controllare che il tubo di aspirazione non abbia difetti di tenuta o ammaccature.
- In base al principio di funzionamento, la portata si riduce con l'aumentare dell'altezza di aspirazione e della pressione di mandata.
- Il diametro del tubo è troppo piccolo.

12. Smaltimento



Gli apparecchi elettronici sono composti da materiali riciclabili e non devono essere smaltiti con i rifiuti domestici. Al termine del ciclo di vita, il prodotto deve essere smaltito in conformità con le norme di legge vigenti.

13. Dati tecnici

Tensione di esercizio	230 V/AC, 50 Hz
Classe di isolamento	I
Tipo di protezione	IPX4
Potenza nominale (P1)	600 W
Potenza in uscita (P2)	360 W
Autoadescente	Sì
Protezione contro il surriscaldamento	Sì
Protezione contro il funzionamento a secco	no
Cavo di collegamento	H07RN-F, 3G1,0 mm, lunghezza ca. 1 m
Altezza di aspirazione	max. 8 m
Pressione di mandata	max. 35 m
Portata	max. 3100 l/h (in funzione della pressione di mandata)
Liquido convogliato	Acqua dolce chiara e pulita
Granulometria/sporcizia	1 mm
Temperatura liquido convogliato	max. +35 °C
Filetto connessione	25,4 mm (1"), filetto interno
Misure (lunghezza x larghezza x altezza)	337 x 210 x 210 mm
Peso	ca. 6,3 kg (incl. cavo)

KONFORMITÄTSERKLÄRUNG

DECLARATION OF CONFORMITY

CEI Conrad Electronic International (HK) Limited
18th Floor, Tower 2, Nina Tower, No. 8 Yeung Uk Road,
Tsuen Wan, New Territories, Hong Kong

Erklärt in alleiniger Verantwortung, dass das(die) Produkt(e)
Declares on our own responsibility, that the product(s)

Bestell Nr. Order No	Bezeichnung Description	Modell Nr. Model No
1519511	Garden jet pump w/ plastic pump head & aluminum motor housing for clean water, 600W, blue+blk	JGP-JH-60037

konform ist (sind) mit folgenden Richtlinien, Normen und/oder Verordnungen.
is (are) in conformity with following directives, norms and/or regulations.

Verantwortlich für Europa: Responsible for Europe:
Conrad Electronic SE, Klaus-Conrad-Str. 1, D-92240 Hirschau

MD Richtlinie 2006/42/EG/ MD directive 2006/42/EC

EN 60335-1: 2012+A11+A13+A1+A14+A2
EN 60335-2-41: 2003+A1+A2
EN 62233: 2008
EN ISO 12100:2010
EK1 566-13, EK 527-12 Rev.2

EMV Richtlinie 2014/30/EU / EMC directive 2014/30/EU

EN 55014-1:2017+A11
EN 55014-2:2015
EN 61000-3-3:2013+A1
EN IEC 61000-3-2:2019

RoHS Richtlinie 2011/65/EU + 2015/863/EU / RoHS directive 2011/65/EU + 2015/863/EU

CE Zeichen auf dem Produkt / CE marking on product



Hong Kong, 13.10.2022

CEI Conrad Electronic International (HK) Limited
18th Floor, Tower 2, Nina Tower, No. 8 Yeung Uk Road,
Tsuen Wan, New Territories, Hong Kong

Mr. Hindratno Setiadharna
QA Manager
Bevollmächtigter Vertreter des Herstellers
Authorized representative of manufacturer

ⓘ Questa è una pubblicazione da Conrad Electronic SE, Klaus-Conrad-Str. 1, D-92240 Hirschau (www.conrad.com).

Tutti i diritti, compresa la traduzione sono riservati. È vietata la riproduzione di qualsivoglia genere, quali fotocopie, microfilm o memorizzazione in attrezzature per l'elaborazione elettronica dei dati, senza il permesso scritto dell'editore. È altresì vietata la riproduzione sommaria. La pubblicazione corrisponde allo stato tecnico al momento della stampa.

Copyright 2022 by Conrad Electronic SE.