



Dati per l'ordinazione

NDP-KE2-8E2-FP

Sistema trasduttore, induttivo

Caratteristiche

- **8 canali di trasmissione**
- **9 uscite**
- **LED indicatori degli stati uscite e della comunicazione**
- **Possibilità di disattivazione**
- **Corpo con morsetti estraibili**
- **Montaggio rotaia a cappello**
- **Per il collegamento di 1 testina trasmettitore**
- **Può essere utilizzato solo in combinazione con trasduttore WIS serie NDP20-FP**

Dati tecniche

Dati specifici

Tensione di esercizio U_B	24 V DC \pm 10 %
Numero dei canali di segnale	8
Senso di trasmissione dei segnali	dal lato secondario verso il lato primario
Protezione da scambio di polarità	polarità protetta
Consumo corrente	max. 1000 mA

Parametri Functional Safety

MTTF _d	245 a
Durata dell'utilizzo (T_M)	20 a
Grado di copertura della diagnosi (DC)	0 %

Indicatori / Elementi di comando

Stato elettrico	8 x LED, giallo
Barra di avanzamento Tx	LED, verde

Ingresso

Quantità	1
Tipo di ingresso	Ingresso di attivazione Livello di segnale: \geq 15 V = attivo, \leq 3 V inattivo
Corrente d'ingresso	\leq 1 mA
Resistenza interna	\geq 15 k Ω

Uscita

Tipo di uscita	1 uscita di stato (high in caso di trasmissione corretta) e 8 uscite di commutazione PNP, contatto NA (con commutazione su positivo), Resistente ai sovraccarichi e ai cortocircuiti
Caduta di tensione U_d	\leq 2,5 V
Corrente di carico	max. 50 mA
Tempo di reazione	\leq 200 ms (Funzionamento statico, Le testine trasduttore si trovano in posizione contrapposta)

Condizioni ambientali

Temperatura ambiente	0 ... 50 °C (32 ... 122 °F)
Temperatura di stoccaggio	-25 ... 85 °C (-13 ... 185 °F)

Dati meccanici

Grado di protezione	IP20
Materiale	
Custodia	PA 66-FR
Montaggio	Montaggio rotaia a cappello
Peso	106 g

Informazioni generali

Indicazione	La lunghezza massima del cavo tra il modulo WIS e il trasmettitore WIS non deve superare i 5 m.
-------------	---

Conformità agli standard e alle direttive

Conformità alle direttive	
Direttiva 89/336/CEE sulla compatibilità elettromagnetica	EN 61000-6-2:2001, EN 61000-6-4:2001, EN 50295:1999
Standard di conformità	
Norme	EN 60947-5-2:2007 IEC 60947-5-2:2007

Omologazioni e certificati

Omologazione CCC	I prodotti con tensione di esercizio \leq 36 V non sono soggetti al regime di autorizzazione e pertanto non sono provvisti di marcatura CCC.
------------------	--

Costruzione

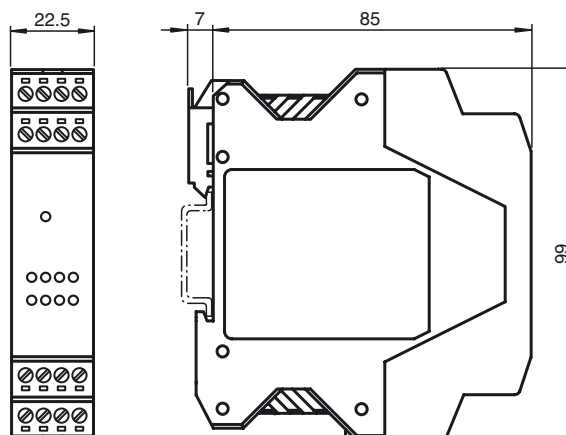

Elettrici allacciamento

Collegamento:

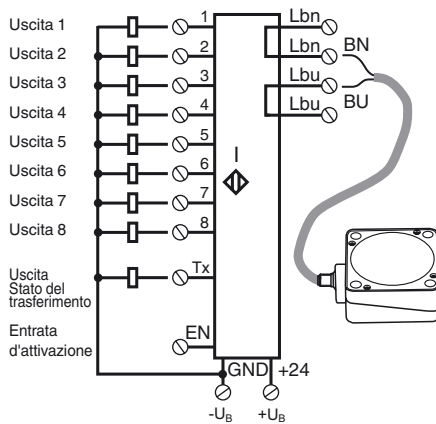

Descrizione del funzionamento

Un sistema di trasferimento induttivo WIS (**w**ireless **i**nductive **s**ystem) è sempre composto da 4 componenti:

- Modulo WIS, primario
- Trasduttore WIS, primario
- Trasduttore WIS, secondario
- Modulo WIS, secondario.

Il modulo WIS primario è installato nella parte stazionaria dell'impianto e collegato con il dispositivo di comando a valle (p.e. SPS). Al modulo WIS primario è collegato il trasduttore WIS primario. Il trasduttore WIS secondario e il relativo modulo WIS secondario sono installati sulla parte in movimento dell'impianto. Il modulo WIS secondario è dotato di punti di collegamento per più sensori. Se i due trasduttori sono posti uno di fronte all'altro nell'ambito della portata del sistema, la potenza elettrica viene trasferita dal lato primario a quello secondario. I sensori collegati sul lato secondario al modulo WIS vengono ora alimentati con energia elettrica ed entrano in funzione. I segnali in uscita del sensore vengono trasferiti sul lato primario nella direzione opposta al lato secondario e sono disponibili separatamente sui morsetti in uscita del modulo WIS primario per essere elaborati tramite il dispositivo di comando dell'impianto. Lo stato dei segnali del sensore viene inoltre visualizzato mediante LED che sono attribuiti ai canali del sensore.

Un segnale in uscita Tx separato sul modulo WIS primario indica lo stato della comunicazione. Un segnale high indica la comunicazione tra i trasduttori WIS. Quest'ultima viene indicata anche da un LED Tx lampeggiante.

Mediante l'ingresso EN è possibile attivare o disattivare il trasferimento di potenza e la comunicazione nel sistema sul modulo WIS, primario.

Segnale in ingresso su EN	Funzione
+ UB (24 V.c.c.)	Trasferimento attivato
GND o aperto	Trasferimento disattivato

Schema di funzionamento

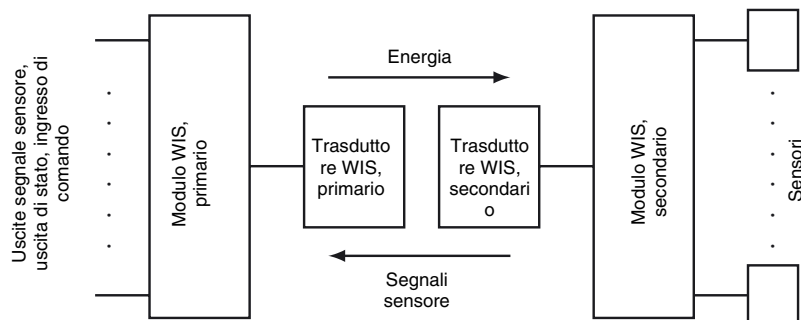

La somma delle correnti di riposo di tutti i sensori collegati sul lato secondario al modulo WIS non deve superare il valore massimo della corrente trasferibile. Tale valore può essere calcolato sulla base della potenza trasferita fornita dal trasduttore / 12 V.

Data di pubblicazione: 2019-01-03 10:53 Data di emissione: 2019-01-10 22:418_ita.xml