

Istruzioni per l'uso

Fotocamera outdoor 16 milioni di pixel per registrazione video, mimetica

N°. 2233287



Istruzioni per il download

Accedere al link www.conrad.com/downloads (in alternativa eseguire la scansione del codice QR) per scaricare le istruzioni per l'uso complete (o le versioni nuove/attuali, se disponibili). Seguire le istruzioni riportate nella pagina web.

Utilizzo conforme

Il prodotto viene utilizzato per realizzare foto e video digitali. Nel prodotto è integrata una fotocamera digitale che viene attivata tramite un sensore PIR. In questo modo è possibile fotografare e registrare video su animali come caprioli o uccelli. La registrazione di foto o video avviene tramite una scheda di memoria SD (max. 32 GB). L'alimentazione di corrente è fornita da quattro batterie AA.

Per motivi di sicurezza e di omologazione, il prodotto non deve essere smontato e/o modificato. Nel caso in cui il prodotto venga utilizzato per scopi diversi da quelli precedentemente descritti, potrebbe subire dei danni. Inoltre un utilizzo inappropriato potrebbe causare pericoli quali cortocircuiti, incendi, ecc. Leggere attentamente le istruzioni per l'uso e rispettarle. Consegnare il prodotto ad altre persone solo insieme alle istruzioni per l'uso.

Il prodotto è conforme alle norme di legge nazionali ed europee. Tutti i nomi delle società e dei prodotti citati sono marchi di fabbrica dei rispettivi proprietari. Tutti i diritti riservati.

USB4®, USB Type-C® e USB-C® sono marchi registrati di USB Implementers Forum.

Contenuto della confezione

- Fotocamera outdoor
- 3 x tasselli
- Cavo da USB-C®
- Tracolla
- Supporto
- Istruzioni per l'uso
- 3 x viti
- Supporto di montaggio

Spiegazione dei simboli



Il simbolo con il fulmine in un triangolo è usato per segnalare un rischio per la salute, come per esempio le scosse elettriche.



Il simbolo composto da un punto esclamativo inscritto in un triangolo indica istruzioni importanti all'interno di questo manuale che è necessario osservare in qualsivoglia caso.



Il simbolo della freccia indica suggerimenti e note speciali per l'utilizzo.

Avvertenze per la sicurezza



Leggere attentamente le istruzioni per l'uso e rispettare in particolare le avvertenze per la sicurezza. Nel caso in cui non vengano osservate le avvertenze per la sicurezza e le indicazioni relative all'utilizzo conforme contenute in queste istruzioni per l'uso, non ci assumiamo alcuna responsabilità per eventuali conseguenti danni a cose o persone. Inoltre in questi casi la garanzia decade.

a) Informazioni generali

- Questo prodotto non è un giocattolo. Tenerlo fuori dalla portata di bambini e animali domestici.
- Non lasciare incustodito il materiale di imballaggio. Potrebbe trasformarsi in un pericoloso giocattolo per i bambini.
- Proteggere il prodotto dalle temperature estreme, dalla luce solare diretta, da forti vibrazioni, dall'acqua, dall'eccessiva umidità, da gas, vapori o solventi infiammabili.
- Non sottoporre il prodotto ad alcuna sollecitazione meccanica.
- Nel caso non sia più possibile l'uso in piena sicurezza, disattivare il prodotto ed evitare che possa essere utilizzato in modo improprio. La sicurezza d'uso non è più garantita, se il prodotto:
 - presenta danni visibili,
 - non funziona più correttamente,
 - è stato conservato per periodi prolungati in condizioni ambientali sfavorevoli oppure
 - è stato esposto a considerevoli sollecitazioni dovute al trasporto.
- Maneggiare il prodotto con cautela. Urti, colpi o la caduta anche da un'altezza minima potrebbero danneggiarlo.
- Rivolgersi a un esperto in caso di dubbi relativi al funzionamento, alla sicurezza o alle modalità di collegamento del prodotto.
- Far eseguire i lavori di manutenzione, adattamento e riparazione esclusivamente da un esperto o da un laboratorio specializzato.



• In caso di ulteriori domande a cui non viene data risposta in queste istruzioni per l'uso, rivolgersi al nostro servizio clienti tecnico oppure ad altri specialisti.

b) Dispositivi collegati

• Osservare anche le avvertenze per la sicurezza e le istruzioni per l'uso degli altri dispositivi a cui viene collegato il prodotto.

c) Batterie

- Quando si inseriscono le batterie, fare attenzione alla corretta polarità.
- Rimuovere le batterie se l'apparecchio non viene usato per periodi di tempo prolungati, per evitare danni causati da fuoriuscite di liquidi. Batterie danneggiate o che presentano perdite possono causare corrosione cutanea in caso entrino in contatto con la pelle. Indossare dunque guanti protettivi in caso si maneggino batterie danneggiate.
- Tenere le batterie fuori dalla portata dei bambini. Non lasciare le batterie incustodite, potrebbero essere ingerite dai bambini o da animali domestici.
- Tutte le batterie devono essere sostituite contemporaneamente. Mischiare batterie vecchie e nuove nell'apparecchio può causare perdite delle batterie e il danneggiamento dell'apparecchio.
- Non smontare le batterie, non metterle in corto circuito e non gettarle nel fuoco. Non tentare mai di ricaricare batterie non ricaricabili. Sussiste il pericolo di esplosione.

Dispositivi di comando

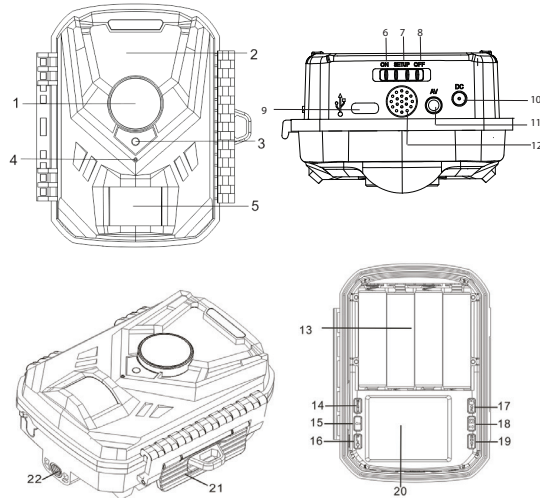

- | | | |
|--|--|---------------------------|
| 1 Lente | 8 Posizione interruttore a scorrimento OFF | 15 Tasto freccia sinistra |
| 2 LED a infrarossi | 9 Porta USB-C® | 16 Tasto PLAY |
| 3 LED di indicazione | 10 Presa bassa tensione CC | 17 Tasto OK |
| 4 Microfono | 11 Collegamento video AV | 18 Tasto freccia destra |
| 5 Sensore PIR | 12 Altoparlante | 19 Tasto SHOT |
| 6 Posizione interruttore a scorrimento ON | 13 Vano batterie | 20 Display LCD |
| 7 Posizione interruttore a scorrimento SETUP | 14 Tasto MENU | 21 Clip di chiusura |
| | | 22 Filettatura treppiede |

Messa in funzione

a) Inserimento/sostituzione delle batterie



Assicurarsi che l'interruttore a scorrimento sia in posizione **SETUP (7)** o **OFF (8)** prima di inserire le batterie.

- Per inserire le batterie nel vano batterie (13), staccare prima la clip di chiusura (21) sul lato destro dell'alloggiamento e abbassarla.
- Aprire quindi la fotocamera outdoor separando le due metà dell'alloggiamento.
- Inserire quattro batterie AA (non incluse nella fornitura) rispettando la polarità corretta. Osservare i contrassegni "+" e "-" negli slot della batteria.
- Il LED di indicazione (3) lampeggia brevemente.
- Se il simbolo della batteria sul display LCD (20) indica un basso livello di carica della batteria, sostituire le batterie scariche con batterie nuove. Procedere come descritto in precedenza, ma rimuovere prima le vecchie batterie.



Quando si utilizzano batterie ricaricabili, la bassa tensione di esercizio riduce notevolmente il tempo di funzionamento (batteria = 1,5 V/cella, batteria = 1,2 V/cella). Le batterie ricaricabili sono inoltre più sensibili alla temperatura rispetto alle batterie tradizionali. Pertanto, a temperature basse, le batterie ricaricabili hanno una durata di funzionamento molto breve. Se, nonostante queste limitazioni, si desidera utilizzare una batteria ricaricabile, si consiglia l'uso di batterie ricaricabili NiMH a bassa autscarica.

b) Utilizzare la fotocamera outdoor con un alimentatore

- La fotocamera può essere alimentata con un alimentatore opzionale. Ha un circuito di priorità per l'alimentazione con corrente continua. Non è necessario rimuovere le batterie prima di collegare l'alimentatore.
- Collegare la spina a bassa tensione di un alimentatore adatto (vedere il capitolo "Dati tecnici") alla presa a bassa tensione CC (10) per alimentare la fotocamera tramite l'alimentatore.

→ L'alimentatore non viene fornito in dotazione con questo prodotto.

Preparazione della fotocamera outdoor

→ La fotocamera non ha una memoria interna. Prima dell'uso, è necessario inserire una scheda di memoria nella fotocamera. Dopo aver inserito la scheda di memoria, assicurarsi di aver formattato la scheda di memoria nella fotocamera.

a) Inserimento/rimozione della scheda di memoria



Prima di inserire o scollegare la scheda di memoria, scollegare prima l'alimentazione di corrente della fotocamera.



Se si utilizza una scheda di memoria per la prima volta o si salvano dati sulla scheda di memoria che non sono adatti a questa fotocamera o che potrebbero essere rilevati come immagini acquisite da altre fotocamere, è necessario formattare prima la scheda di memoria. Non utilizzare schede di memoria formattate su un'altra fotocamera digitale o lettore di schede.

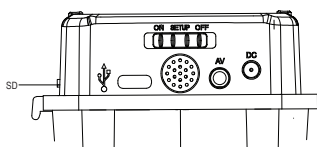

- Spegnerla la fotocamera outdoor. A tal fine, posizionare l'interruttore a scorrimento su **OFF (8)**.
- Apertura della fotocamera outdoor. Lo slot per schede SD si trova all'interno dell'alloggiamento.
- Inserire una scheda di memoria (SD, max. 32 GB) nel relativo slot fino a quando non scatta in posizione. Osservare il corretto orientamento. L'orientamento corretto è rappresentato da un piccolo simbolo. Controllare preventivamente che la protezione da scrittura della scheda di memoria sia disabilitata.

- Per rimuovere la scheda di memoria, premere con un oggetto piccolo nello slot e far uscire la scheda di memoria. Il meccanismo di blocco nello slot spinge un pezzettino della scheda di memoria verso l'esterno ed è possibile estrarla facilmente.

Installazione, montaggio e allineamento della fotocamera outdoor

a) Installazione e montaggio



Quando si effettuano i fori di montaggio o quando si avvitano le viti, prestare attenzione a non danneggiare eventuali cavi o tubi (come per esempio i tubi dell'acqua) all'interno della parete.

- Scegliere una posizione di montaggio idonea.
- Installare il dispositivo su pareti o alberi. A tale scopo, utilizzare i mezzi di fissaggio in dotazione (tasselli e viti).
- Utilizzare la base di montaggio come modello per la registrazione dei fori di fissaggio.
- Forare nella misura adatta ai tasselli e inserirli nei fori di montaggio.
- Avvitare il supporto sulla base di montaggio. Rimuovere un dado dalla filettatura del supporto (svitare in senso orario).
- Inserire il bullone filettato dal lato svitato nel foro al centro della base e avvitare il secondo dado (controdado) dal lato opposto. Utilizzare due chiavi adatte, ad es. chiave fissa e chiave a testa anulare per il fissaggio di entrambi (contrasto). Regolare la posizione del bullone filettato con entrambi i dadi, se necessario.
- Avvitare la base di montaggio con le viti. In caso di fondo adatto, ad es. legno, avvitare direttamente senza tasselli.
- È ora possibile avvitare la fotocamera sul supporto montato tramite la filettatura del treppiede (22) (ruotare la fotocamera). Fissare la fotocamera con il dado zigrinato contrastando con le dita. Non perdere la rondella in plastica.
- È anche possibile fissare la fotocamera su alberi o pali con l'aiuto della cinghia in dotazione.
- A tale scopo, far passare la cinghia attraverso le linguette presenti sul retro della fotocamera.
- Quindi tirare la cinghia intorno alla circonferenza di un albero o palo. Fissarla con la fibbia e serrarla in modo che la fotocamera sia saldamente ancorata e non possa scivolare facilmente verso il basso.

→ Si consiglia di avvitare la fotocamera outdoor solo dopo le impostazioni necessarie desiderate. Per modificare le impostazioni e per la manutenzione, è possibile svitare nuovamente la fotocamera. A tale scopo, allentare il dado zigrinato e le viti della fotocamera.

b) Orientamento della fotocamera

In modalità **SETUP** (interruttore a scorrimento in posizione (7)) è possibile determinare l'angolo di esposizione ottimale e la portata del sensore di movimento. Orientare la fotocamera come mostrato.

- Fissare la fotocamera a un'altezza da 1 a 2 metri su un albero o un oggetto simile e allinearla nella direzione desiderata. Spostarla lentamente da un lato all'altro dell'area di destinazione. Monitorare il LED di indicazione (3). Si illumina di rosso durante la ripresa di foto o video.
- Se il LED è blu, il sensore di movimento ha rilevato un movimento. L'indicatore di movimento si accende solo quando l'interruttore a scorrimento è in posizione **SETUP (7)** e uno dei sensori di movimento ha rilevato un movimento. Durante il normale funzionamento non è presente alcuna indicazione.
- Per garantire che la fotocamera non registri movimenti rilevanti in modo indesiderato, non deve essere posizionata in un luogo soleggiato o in prossimità di rami. L'area di rilevamento del sensore è di 80°. L'angolo di registrazione della fotocamera è di circa 90°.

Messa in funzione

a) Accensione/spengimento

- Accendere la fotocamera outdoor. A tal fine, posizionare l'interruttore a scorrimento su **SETUP (7)**. Sul display LCD (20) viene visualizzata un messaggio di benvenuto.
- Spostare l'interruttore a scorrimento in posizione **OFF (8)** per spegnere la fotocamera.
- Al momento della prima messa in funzione, effettuare le impostazioni desiderate. Leggere i dettagli delle impostazioni nella sezione "Impostazioni e funzioni nel menu OSD".

→ Durante il funzionamento in modalità "SETUP", il display LCD (20) si spegne automaticamente dopo circa 2 minuti per risparmiare energia. Premere un tasto qualsiasi per attivare nuovamente il display LCD.

b) Modalità di funzionamento

La fotocamera dispone di tre modalità di funzionamento: modalità foto, modalità video, modalità foto e video combinate. In modalità foto, la fotocamera scatta fotografie. In modalità video, quando il sensore è attivato, inizia la registrazione di un video. In modalità foto e video, dopo l'attivazione, la fotocamera scatta una foto e inizia a filmare i video.

Modalità di lavoro normale

In questa modalità vengono attivate le registrazioni tramite il sensore di movimento.

Per impostare la modalità di lavoro normale, spostare l'interruttore a scorrimento in posizione **ON (6)**.

La fotocamera inizia a funzionare in modo indipendente e passa alla modalità standby. Non appena animali selvatici o simili entrano nell'area di rilevamento del sensore di movimento, la fotocamera si attiva e rileva il movimento. Quando un oggetto in movimento si sposta ulteriormente nella zona di rilevamento centrale del sensore, la fotocamera inizia a scattare foto e/o video (a seconda della configurazione. Per i dettagli delle impostazioni, vedere la sezione "Impostazioni e funzioni nel menu OSD").

Dopo che l'essere vivente si è spostato fuori dall'area di rilevamento del sensore, la fotocamera si spegne e ritorna alla modalità standby.

Modalità di lavoro notturno

Durante le riprese notturne, i LED a infrarossi (2) sul lato anteriore della fotocamera forniscono la luce necessaria per scattare foto. La portata dei LED consente alla fotocamera di scattare foto a una distanza compresa tra 3 e 20 metri. Tuttavia, gli oggetti riflettenti possono causare sovraesposizione.

→ Si noti che le immagini scattate durante le riprese notturne sono in bianco e nero. Se si registra un video per un lungo periodo di tempo, una bassa tensione può compromettere la qualità di registrazione della fotocamera. In caso di basso livello di carica della batteria, è meglio non registrare nulla di notte. Sostituire le batterie il prima possibile per riprendere il funzionamento notturno.

c) Funzioni dei tasti

Tasto	Funzione
Tasto MENU	Aprire o uscire dal menu
Tasto PLAY	Visualizzare le foto e i video registrati
Tasto freccia sinistra	1. Navigare tra le voci di menu (tasto su) 2. Passare al file precedente
Tasto freccia destra	1. Navigare tra le voci di menu (tasto giù) 2. Passare alla modalità foto
Tasto SHOT	Iniziare la registrazione video
Tasto OK	1. Confermare la selezione 2. Passare alla modalità video

d) Modalità di registrazione video/modalità di registrazione foto/modalità foto e video

- Per scegliere se scattare foto o video, selezionare "Foto" o "Video" o selezionare i file di foto e video nel menu.
- La selezione viene visualizzata in alto a sinistra sul display LCD (20).

→ La fotocamera passa automaticamente alla modalità di registrazione video, l'interruttore a scorrimento viene impostato in posizione **ON (6)**. Rispettare le informazioni sul display LCD in alto a sinistra!

- In modalità foto/video, la fotocamera scatta una foto dopo l'attivazione e inizia la registrazione video.

e) Riproduzione/visualizzazione di foto e video registrati

È possibile visualizzare le foto e i video registrati sul display LCD (20) della fotocamera per la valutazione.

Riproduzione

- Rimuovere la fotocamera dal luogo di installazione.
- Far scorrere l'interruttore a scorrimento in posizione **SETUP (7)**.
- Premere il tasto **PLAY (16)** e i tasti freccia sinistra/destra (**15**) o (**18**) per scorrere le foto/video durante la visualizzazione.
- Durante la verifica delle foto, premere i tasti freccia sinistra/destra per scorrere verso l'alto o verso il basso.
- Premere il tasto **OK (17)** per avviare la riproduzione di video.
- Premere il tasto **MENU (14)**, per interrompere la riproduzione.
- Premere il tasto **PLAY (16)** per tornare alla modalità standby.

Attivare la presentazione

Con questa funzione è possibile riprodurre automaticamente le foto archiviate sulla scheda di memoria. Ogni foto viene visualizzata per circa 2 secondi.

- Premere il tasto **PLAY (16)** e poi il tasto **MENU (14)** per aprire il menu. Quindi selezionare "Activate Slide Show" (Attiva la presentazione) e premere il tasto **OK (17)** per avviare la presentazione.
- Premere il tasto **OK (17)** per interrompere la presentazione e mantenere la foto corrente sullo schermo LCD (20).

f) Riproduzione di foto e video tramite computer

Il segnale video della fotocamera outdoor può essere trasmesso su un monitor esterno o un televisore. Seguire le istruzioni del rispettivo dispositivo di riproduzione.

- Collegare il televisore o il monitor alla fotocamera tramite un cavo AV (non in dotazione con questo prodotto). Inserire la spina di collegamento del cavo nella porta video **AV (11)** e collegare l'altra estremità alla porta di ingresso del dispositivo di riproduzione.
- Accendere la fotocamera. Far scorrere l'interruttore a scorrimento in posizione **SETUP (7)**.
- Dopo il collegamento, la fotocamera passa alla modalità di riproduzione e il display LCD (20) si spegne automaticamente. I segnali video della fotocamera vengono visualizzati nel display esterno.

g) Copia/cancellazione dei file

La fotocamera può essere collegata a un computer e viene riconosciuta come memoria esterna.

- Collegare la fotocamera al computer tramite il cavo USB (in dotazione con il prodotto).
- Una volta stabilita la connessione, la scheda di memoria della fotocamera viene visualizzata sul computer come nuova memoria di massa. Le foto e i video si trovano nella directory "DCIM/100MEDIA" e possono essere copiati sul computer e/o, se necessario, cancellate dalla scheda.

→ Durante la copia di foto/video, non tirare il cavo né rimuovere la scheda di memoria.

Impostazioni e funzioni nel menu OSD

Per accedere al menu OSD ed effettuare le impostazioni, procedere come segue:

- Far scorrere l'interruttore a scorrimento in posizione **SETUP (7)**.
- Sul display LCD (20) appare dopo alcuni secondi l'immagine live della fotocamera integrata.
- Con il tasto **MENU (14)** è possibile accedere e uscire dal menu OSD. Premere ancora una volta il tasto **MENU** per tornare al menu precedente o per uscire dalle impostazioni del menu.
- Con i tasti freccia sinistra (**15**) e destra (**18**) è possibile selezionare l'impostazione desiderata.
- Il tasto **OK (17)** conferma e salva l'impostazione eseguita.

Sono disponibili le impostazioni seguenti:

1. "Modalità"

Consente di impostare se la fotocamera outdoor memorizza solo foto o solo video quando viene attivata dal rilevatore di movimento PIR. Se si seleziona la modalità foto e video, la fotocamera outdoor registra prima un'immagine e poi un video. Le impostazioni dei parametri della registrazione di foto e video corrispondono a quelle effettuate per foto e video.

Confermare l'impostazione con il tasto **OK** altrimenti non verrà applicata.

2. "Risoluzione foto"

Impostare qui la risoluzione delle foto scattate. Sono disponibili diverse risoluzioni, ad esempio, 16 M (5376 x 3024), 12 M (4608 x 2592), 8 M (3840 x 2160) ecc. e fino a 1 M (1280 x 720).

3. "Tiro No."

Impostare qui il numero di immagini che la fotocamera outdoor fa quando il rilevatore di movimento PIR è attivato. Sono regolabili 1, 2 o 3 immagini.

4. "Formato video"

Utilizzare questa funzione per impostare la risoluzione video desiderata.

La fotocamera outdoor può essere salvata in diverse risoluzioni, ad es. 1920 x 1080, 1280 x 720, 720 x 480 o 640 x 480 pixel, ecc. Scegliete la risoluzione video desiderata: maggiore è la risoluzione, più dettagliati sono i video. Tuttavia, i file più grandi richiedono più spazio di memoria.

5. "Lunghezza video"

Impostare qui la durata della registrazione video quando il rilevatore di movimento PIR viene attivato. È possibile impostare un tempo da 3 a 60 secondi e da 1 a 10 minuti. Maggiore è il tempo di registrazione selezionato, più breve è il tempo di funzionamento possibile. La preimpostazione della lunghezza video è di 5 secondi.

6. "Suono video"

Impostare se i segnali audio ambientali devono essere registrati o meno. È possibile selezionare l'accensione o lo spegnimento.

7. "PIR Sonno"

Il tempo di ritardo della registrazione può essere selezionato tra 5 secondi e 60 minuti. Determina per quanto tempo la fotocamera outdoor resta in pausa dopo una registrazione. Durante l'intervallo selezionato, la fotocamera non registra immagini o video evitando che la scheda di memoria venga riempita con troppe registrazioni dello stesso evento.

- Esempio: Si imposta un tempo di 1 minuto. Se la fotocamera outdoor è stata attivata dal rilevatore di movimento PIR e ha scattato una foto o registrato un video, resta inattiva per questo periodo di tempo impostato.

8. "PIR Livello"

Qui viene impostata la sensibilità del sensore di movimento. È possibile scegliere tra 3 diversi livelli. Selezionare "Alta" per ambienti interni e ambienti con basse interferenze. Selezionare "Media" per ambienti esterni e ambienti con interferenze normali e "Bassa" per un ambiente con interferenze elevate.

→ Si noti che con un'elevata sensibilità possono verificarsi errori di attivazione. Un'elevata sensibilità è particolarmente adatta per ambienti interni o ambienti con bassi effetti di disturbo. Con una bassa sensibilità, invece, vengono rilevati solo oggetti più grandi (o grandi variazioni di calore nell'area di rilevamento). La bassa sensibilità è adatta per ambienti esterni o ambienti con forti interferenze.

9. "Timer"

Qui viene impostato il tempo di registrazione target della fotocamera. Premere il tasto **MENU** e selezionare le voci di menu della durata della registrazione. Premere il tasto, quindi selezionare l'orario di inizio e di fine lavoro. Al termine dell'impostazione, la fotocamera funziona ogni giorno solo nell'orario impostato e si trova in modalità stand-by negli altri orari.

10. "Impostare l'intervallo/gli intervalli di registrazione"

Questa funzione consente di attivare una registrazione temporizzata automatica. La registrazione avviene indipendentemente da un'attivazione da parte del rilevatore di movimento PIR, come intervallo di registrazione viene utilizzato il tempo impostato. Ad esempio, se si desidera registrare la fioritura dei fiori, è possibile utilizzare un lasso temporale. La fotocamera registra automaticamente le immagini in ogni intervallo di tempo di impostazione.

Selezionare "Impostare l'intervallo/gli intervalli di registrazione" nel menu e attivarli o disattivarli. Impostare la durata della sosta della registrazione in ore, minuti e secondi.

Esempio: Impostare un tempo di 60 minuti nella funzione di impostazione "Impostare l'intervallo/gli intervalli di registrazione". Adesso la fotocamera outdoor salva un'immagine ogni 60 minuti.

11. "Lingua"

Qui viene impostata la lingua del menu OSD. Sono disponibili 13 lingue: Englisch, Deutsch, Dänisch, Finnisch, Schwedisch, Spanisch, Französisch, Italiano, Niederländisch, Portugiesisch, Chinesisch Modern, Chinesisch traditionell, Japanisch

12. "Ora e data"

Aprire il menu con il tasto **MENU (14)** per selezionare l'ora e la data, quindi premere il tasto **OK** per impostarla.

Impostare il formato dell'ora e della data. Impostare la data dell'ora corrispondente in base all'ora locale.

Premere i tasti freccia sinistra (**15**) / destra (**18**) per modificare il valore. Premere il tasto **OK** per passare alla fase di impostazione successiva. Premere il tasto **MENU (14)** per terminare le impostazioni.

Formato ora 12/24 ore

Formato data GG / MM / AAAA, AAAA / MM / GG, MM / GG / AAAA

13. "Francobollo"

Per determinare quando è stata salvata una foto, è possibile attivare qui che la data e l'ora vengano visualizzate direttamente nella foto (non per i video!). La barra dati del francobollo fotografico mostra anche la fase lunare, la temperatura ambiente in gradi Celsius e Fahrenheit, la data e l'ora e il numero corrente della foto.

Aprire questa voce di menu e selezionare la voce di menu per accendere o spegnere il francobollo fotografico. Confermare premendo il tasto **OK (17)**.

14. "Protezione tramite password"

Dopo aver selezionato questa funzione e aver confermato con il tasto **OK** è possibile inserire una password (numero a 4 cifre, ad es. 9876) per impedire l'accesso al menu OSD. Conservare questa password con attenzione!

Per selezionare la protezione tramite password nel menu, accedere a questa voce di menu e premere il tasto **OK**. Quindi impostare una password a 4 cifre composta dalle cifre da 0 a 9.

→ Se si dimentica la password di avvio una volta, tenere premuti contemporaneamente i tasti **MENU (14)** e **PLAY (16)** e impostare l'interruttore a scorrimento su **SETUP (7)** con la fotocamera spenta. La fotocamera viene sbloccata.

15. "Segnale acustico"

Impostare se deve essere emesso un segnale acustico come tono di conferma oppure no. Aprire la voce di menu confermando/premendo il tasto **OK (17)**.

Selezionare le voci di menu per accendere/spengere e confermare con il tasto **OK**.

16. "Formattazione della scheda di memoria"

Questa funzione viene utilizzata per formattare la scheda di memoria inserita.

Selezionare la voce di menu. Dopo la conferma con il tasto **OK (17)** viene visualizzata una richiesta di sicurezza ("No" = interruzione, "Si" = formattazione della scheda di memoria). La formattazione comporta la perdita di tutti i dati presenti nella scheda di memoria.

17. "Dispositivo No."

Se si utilizzano più fotocamere outdoor, è possibile impostare qui una combinazione di 4 cifre/lettere per la fotocamera che viene visualizzata nella parte inferiore in ogni foto (non per i video!). Per impostare un numero di serie univoco per ogni singola fotocamera. Aprire la voce di menu del numero di serie e premere il tasto **OK (17)**. Accenderlo e impostare un numero di serie a 4 cifre (combinazione da 0 a 9 e/o lettere).

18. "Standard"

Resetta la fotocamera alle impostazioni di fabbrica.

Aprire la voce di menu per ripristinare le impostazioni e confermare la scelta con il tasto **OK**.

19. "Versione"

Visualizzazione dell'attuale versione firmware della fotocamera outdoor. Aprire la voce di menu per visualizzare le informazioni sulla versione del firmware della fotocamera outdoor.

Eliminare i file sulla scheda di memoria e proteggere la scrittura

Eliminare il file corrente

Questa funzione consente di eliminare dalla scheda di memoria della fotocamera l'immagine o il video selezionato.

- In modalità di riproduzione, premere il tasto **MENU (14)**, selezionare "Elimina documento corrente". Premere **OK (17)** per confermare.
- Premere il tasto freccia destra (**18**) per selezionare nuovamente "Elimina" e premere il tasto "OK" per confermare la cancellazione del file

Eliminare tutti i file

Questa funzione consente di eliminare dalla scheda di memoria della fotocamera tutte le immagini o i video contemporaneamente.

- In modalità di riproduzione, premere il tasto **MENU (14)**, selezionare "Elimina tutti i documenti". Premere **OK (17)** per confermare.
- Per confermare l'eliminazione del file, premere il tasto **OK**.

Protezione da scrittura

Questa funzione consente di proteggere singole registrazioni di tutte le registrazioni memorizzate dalla cancellazione accidentale.

- Selezionare la voce di menu che protegge il file corrente dalla sovrascrittura per proteggere la registrazione attualmente selezionata dall'eliminazione accidentale.
- Selezionare la voce di menu che protegge tutti i file dalla sovrascrittura per proteggere tutte le registrazioni salvate da cancellazione accidentale.
- Selezionare la voce di menu per sbloccare un singolo file per rimuovere la protezione da scrittura per la registrazione attualmente selezionata.
- Selezionare la voce di menu per sbloccare tutti i file per rimuovere la protezione da scrittura per tutte le registrazioni memorizzate.

Descrizione del funzionamento del sensore PIR

- Un sensore PIR non rileva il movimento di un oggetto, ma una variazione di calore nell'area di rilevamento (ad es. il movimento di un animale caldo davanti al terreno più fresco della foresta).
- Il riconoscimento di un animale da parte di un sensore PIR e la registrazione riuscita di una foto o di un video dipendono quindi da diversi fattori:
 - Dimensioni e tipo dell'animale
 - Radiazione termica da parte dell'animale
 - Rimozione dell'animale dalla fotocamera outdoor
 - Temperatura ambiente
 - Velocità dell'animale
- Se il sensore PIR rileva una variazione di calore nell'area di rilevamento, la fotocamera outdoor viene "attivata". La fotocamera outdoor avvia la registrazione di foto/video.

Suggerimenti e consigli

- Assicurarsi che la protezione da scrittura della scheda di memoria sia disattivata, altrimenti non è possibile salvare foto/video.
- All'interno dell'apertura della fotocamera è riconoscibile un obiettivo mobile. Questo serve come un filtro infrarossi ed è controllato automaticamente dalla fotocamera outdoor. Se il filtro è attivato in avanti, è percepibile un clic.

a) Note sulla scheda di memoria

- Dopo un utilizzo molto frequente, la potenza della scheda di memoria si riduce.
- In caso di prestazioni ridotte, si consiglia di acquistare una nuova scheda di memoria.
- La scheda di memoria è uno strumento elettronico preciso. Non piegare la scheda di memoria e tenerla lontana da carichi pesanti o in caduta.

- Non conservare la scheda di memoria in prossimità di forti campi elettromagnetici o magnetici, ad esempio in prossimità di altoparlanti o ricevitori televisivi.
- Non utilizzare o conservare la scheda di memoria a temperature troppo alte o basse.
- Tenere la scheda di memoria pulita ed evitare ogni contatto con liquidi. Se dovesse venire a contatto con liquidi, asciugarla con un panno morbido.
- Se non si utilizza la scheda di memoria nel dispositivo, inserirla nella custodia della scheda.
- Si noti che la scheda di memoria si surriscalda dopo un uso prolungato. Questo è normale.
- I dati sulla scheda di memoria possono essere danneggiati nelle seguenti circostanze:
 - Utilizzo improprio della scheda di memoria
 - Scollegare l'alimentazione o rimuovere la scheda di memoria durante la registrazione, l'eliminazione, la formattazione o la lettura.

Manutenzione e pulizia

- Prima della pulizia, scollegare il prodotto dall'alimentazione di corrente.
- Non utilizzare in nessun caso detergenti aggressivi, alcol o altre soluzioni chimiche in quanto possono aggredire l'alloggiamento o persino pregiudicare la funzionalità del prodotto.
- Per la pulizia interna del prodotto usare un panno asciutto, privo di lanugine. Per lo sporco più pesante all'esterno, il panno può essere inumidito con acqua.
- Pulire l'obiettivo con molta attenzione con una spazzola per lenti, altrimenti possono verificarsi graffi.

Smaltimento

a) Prodotto



Tutte le apparecchiature elettriche ed elettroniche introdotte sul mercato europeo devono essere etichettate con questo simbolo. Questo simbolo indica che l'apparecchio deve essere smaltito separatamente dai rifiuti urbani non differenziati al termine della sua vita utile.

Ciascun proprietario di RAEE (Rifiuti di apparecchiature elettriche ed elettroniche) è tenuto a smaltire gli stessi separatamente dai rifiuti urbani non differenziati. Gli utenti finali sono tenuti a rimuovere senza distruggere le batterie e gli accumulatori esauriti che non sono integrati nell'apparecchiatura, nonché a rimuovere le lampade dall'apparecchiatura destinata allo smaltimento prima di consegnarla presso un centro di raccolta.

I rivenditori di apparecchiature elettriche ed elettroniche sono tenuti per legge a ritirare gratuitamente le vecchie apparecchiature. Conrad mette a disposizione le seguenti opzioni di restituzione **gratuite** (ulteriori informazioni sono disponibili sul nostro sito internet):

- presso le nostre filiali Conrad
- presso i centri di raccolta messi a disposizione da Conrad
- presso i centri di raccolta delle autorità pubbliche di gestione dei rifiuti o presso i sistemi di ritiro istituiti da produttori e distributori ai sensi della ElektroG

L'utente finale è responsabile della cancellazione dei dati personali sul vecchio dispositivo destinato allo smaltimento.

Tenere presente che in paesi al di fuori della Germania possono essere applicati altri obblighi per la restituzione e il riciclaggio di vecchie apparecchiature.

b) Batterie/accumulatori

Rimuovere le batterie/gli accumulatori inseriti e smaltirli separatamente dal prodotto. In qualità di utente finale, si è tenuti per legge (Ordinanza sulle batterie) a restituire tutte le batterie/gli accumulatori usati; lo smaltimento nei rifiuti domestici è proibito.



Le batterie/gli accumulatori contaminati sono etichettati con questo simbolo, che indica che lo smaltimento tra i rifiuti domestici è proibito. Le denominazioni principali per i metalli pesanti sono: Cd=cadmio, Hg=mercurio, Pb=piombo (l'indicazione si trova sulle batterie/batterie ricaricabili, per es. sotto il simbolo del bidone dell'industria indicato a sinistra).

È possibile consegnare le batterie e gli accumulatori usati negli appositi centri di raccolta comunali, nelle nostre filiali o in qualsiasi punto vendita di batterie e accumulatori! In questo modo si rispettano gli obblighi di legge contribuendo al contempo alla tutela ambientale.

Prima dello smaltimento, è necessario coprire completamente i contatti esposti delle batterie/degli accumulatori con un pezzo di nastro adesivo per evitare cortocircuiti. Anche se le batterie/gli accumulatori sono scarichi, l'energia residua che contengono può essere pericolosa in caso di corto circuito (scoppio, forte riscaldamento, incendio, esplosione).

Dati tecnici

Alimentazione di corrente	4 batterie di tipo AA/Mignon (si consiglia l'uso di batterie alcaline)
Alimentazione di corrente (alimentatore)	6 V/CC, 2 A (la fornitura non include l'alimentatore)
Display	2.0" (5 cm) TFT LCD
Illuminazione a infrarossi	22 x LED IR
Tempo di reazione	0,3 secondi
Durata della batteria	ca. 6 - 8 mesi
Obiettivo	F=2,3, f=3,8 mm, angolo di apertura 90°
Grado di protezione	IP66
Colore alloggiamento	marrone (modelli/colori mimetici)
Risoluzione dell'immagine	16 Megapixel Photo
Risoluzione foto	1 MP (1280 x 720), 3 MP (2304 x 1296), 5 MP (3072 x 1728), 8 MP (3840 x 2160), 12 MP (4608 x 2592), 16 MP (5376 x 3024)
Formato foto/video	JPEG, AVI
Risoluzione video	640 x 480, 720 x 480, 1280 x 720 (reale), 1920 x 1080p (interpolata)
Microfono	sì
Altoparlante integrato	sì
Scheda di memoria	SD (max. 32 GB)
Portata PIR	Fino max. 18 m
Angolo di apertura PIR	80°
Collegamento	USB-C®
Sistemi operativi supportati	Windows® 2000, XP (Home, Pro, con SP1, SP2, SP3 32 Bit), Vista™ (32/64 Bit), RT, 7 (32/64 Bit), 8 (32/64 Bit), 8.1 (32/64 Bit), 10 (32/64 Bit), 10S (32/64 Bit), Mac OS Linux
Lingue del menu	Inglese, tedesco, danese, finlandese, svedese, spagnolo, francese, italiano, olandese, portoghese, cinese moderno, cinese tradizionale, giapponese
Condizioni di esercizio/immagazzinamento	da -20 a +60 °C umidità relativa (senza condensa)
Dimensioni (L x A x H)	108,5 x 75,5 x 46 mm
Peso	186 g

Questa è una pubblicazione Conrad Electronic SE, Klaus-Conrad-Str. 1, D-92240 Hirschau (www.conrad.com).

Tutti i diritti, compresa la traduzione, sono riservati. È vietata la riproduzione di qualsivoglia genere, quali fotocopie, microfilm o memorizzazione in attrezzature per l'elaborazione elettronica dei dati, senza il permesso scritto dell'editore. È altresì vietata la riproduzione sommaria. La pubblicazione è aggiornata fino al momento della stampa.

Copyright 2023 by Conrad Electronic SE.

*2233287_v5_1023_02_dm_mh_IT_(1)