

REELY

① Istruzioni per l'uso
Drone Acrobatico Ghost
N. d'ordine 2250245

Pagina 2 - 23

CE

	Pagina
1. Introduzione.....	4
2. Spiegazione dei simboli.....	4
3. Uso previsto	5
4. Contenuto della confezione.....	5
5. Istruzioni per l'uso aggiornate.....	5
6. Caratteristiche e funzioni.....	5
7. Parti di ricambio.....	6
8. Istruzioni per la sicurezza.....	6
a) Informazioni importanti sulla sicurezza	7
b) Informazioni generali.....	7
9. Informazioni sulla batteria e la sicurezza	8
a) Informazioni generali.....	8
b) Batterie ai polimeri di litio/batterie ricaricabili	8
c) Batterie AA (ricaricabili).....	9
d) Messa in carica della batteria del quadricottero	9
10. Componenti.....	10
a) Quadricottero.....	10
b) Trasmettitore (telecomando).....	10
11. Vista esplosa dei componenti.....	11
12. Preparazione per il volo.....	12
a) Messa in carica della batteria del quadricottero.....	12
b) Inserimento delle batterie del trasmettitore	12
c) Inserimento della batteria del quadricottero	12

13. Volo del quadricottero.....	13
a) Associazione del trasmettitore con il quadricottero	13
b) Preparazione per il decollo.....	13
c) Comandi.....	14
d) Regolazione dell'assetto	15
e) Regolazione della velocità.....	16
f) Ritorno tramite singolo tasto.....	16
g) Modifica del colore del LED.....	16
14. Termine del volo	17
15. Modalità headless	17
16. Manovre avanzate.....	18
17. Sostituzione delle eliche.....	19
18. Manutenzione e pulizia.....	19
19. Risoluzione dei problemi	20
20. Dichiarazione di conformità	21
21. Smaltimento	22
a) Prodotto.....	22
b) Batterie (ricaricabili).....	22
22. Dati tecnici.....	22

1. Introduzione

Gentile cliente,
grazie per aver acquistato questo prodotto.

Importante

Conservare le presenti istruzioni operative per riferimenti futuri e consegnarle insieme al prodotto se quest'ultimo viene ceduto a terzi.

Questo prodotto è conforme ai relativi requisiti nazionali ed europei.

Per mantenere questo stato e garantire un funzionamento sicuro, l'utente deve osservare le istruzioni per l'uso!

Per domande tecniche rivolgersi ai seguenti contatti:

Italia:

Tel: 02 929811

Fax: 02 89356429

e-mail: assistenza@conrad.it

Lun – Ven: 9:00 – 18:00

2. Spiegazione dei simboli



Questo simbolo con il punto esclamativo inscritto in un triangolo è utilizzato per evidenziare informazioni importanti nelle presenti istruzioni per l'uso. Leggere sempre attentamente queste informazioni.



Il simbolo della freccia indica suggerimenti e informazioni speciali per il funzionamento.

3. Uso previsto

Il prodotto consiste in un mini quadricottero pronto per il volo controllabile tramite telecomando. Progettato per il solo uso interno.

È adatto a persone dai 16 anni in su.

Il contatto con l'umidità deve essere evitato in qualunque circostanza.

Per motivi di sicurezza e in base alle normative, l'alterazione e/o la modifica del prodotto non sono consentite. Qualsiasi uso diverso da quanto indicato potrebbe arrecare danni al prodotto. Inoltre, un uso improprio può provocare cortocircuiti, incendi, scosse elettriche o altri rischi. Leggere attentamente le istruzioni e conservarle in un luogo sicuro. In caso di cessione del prodotto a terzi, accludere anche le presenti istruzioni per l'uso.

Tutti i nomi di aziende e le denominazioni di prodotti ivi contenuti sono marchi dei rispettivi proprietari. Tutti i diritti sono riservati.

4. Contenuto della confezione

- Quadricottero
- Cavo di ricarica USB
- Trasmettitore (telecomando)
- 4 eliche di ricambio
- Batteria ai polimeri di litio
- Istruzioni per l'uso

5. Istruzioni per l'uso aggiornate

È possibile scaricare i manuali d'uso aggiornati dal link www.conrad.com/downloads o eseguendo la scansione del codice QR. Seguire le istruzioni sul sito web.



6. Caratteristiche e funzioni

- Giroscopio a 6 assi integrato
- Modalità headless
- Rollio acrobatico a 360 gradi
- 3 modalità di velocità

7. Parti di ricambio

Visitare il sito www.conrad.com e cercare il numero di articolo per ottenere informazioni su eventuali accessori opzionali e parti di ricambio.

→ Utilizzare solamente parti di ricambio originali.

8. Istruzioni per la sicurezza



Leggere attentamente le istruzioni per l'uso e osservare nello specifico le informazioni sulla sicurezza. In caso di mancato rispetto delle istruzioni per la sicurezza e delle informazioni sul corretto utilizzo contenute nel presente manuale, si declina qualsiasi responsabilità per eventuali danni a persone o cose. In questi casi, la garanzia decade.

- | | |
|---------------------------------|--|
| Prima dell'uso | <ul style="list-style-type: none">• Scegliere un luogo adatto.• Controllare l'ambiente circostante per scongiurare la presenza di pericoli o ostacoli.• Assicurarsi che le eliche siano montate correttamente e che non siano danneggiate.• Prima del volo assicurarsi che le batterie del trasmettitore abbiano una carica sufficiente. Ciò previene la perdita del controllo.• Per prima cosa accendere il trasmettitore, dopodiché accendere il quadricottero. Ciò previene la perdita del controllo. |
| Durante il funzionamento | <ul style="list-style-type: none">• Durante il funzionamento del quadricottero, tenere il trasmettitore sempre acceso.• Non distogliere mai lo sguardo dal quadricottero. |
| Dopo l'uso | <ul style="list-style-type: none">• Per prima cosa spegnere il quadricottero, dopodiché spegnere il trasmettitore. Ciò previene la perdita del controllo. |



a) Informazioni importanti sulla sicurezza

Attenzione, pericolo per la propria incolumità!

Il presente modellino può causare potenziali danni alle cose e/o alle persone. Assicurarsi di essere adeguatamente assicurati, ad es. stipulando un'assicurazione di responsabilità civile privata.

Qualora si fosse già in possesso di una polizza, verificare con la propria compagnia assicurativa che l'utilizzo del modellino sia coperto dalla polizza.

Importante! In alcuni paesi è necessario essere in possesso di un'assicurazione quando si utilizza un modellino di aereo.

Familiarizzare con le norme di legge locali per l'utilizzo di modellini di aerei. In Germania, ad esempio, le norme per i modellini di aerei sono stabilite dalla legge tedesca sul traffico aereo. Eventuali violazioni delle norme di legge potrebbero comportare gravi sanzioni e restrizioni della propria copertura assicurativa.

b) Informazioni generali

- Il dispositivo non è un giocattolo. Tenere fuori dalla portata di bambini e animali domestici.
- Non lasciare il materiale di imballaggio incustodito. Potrebbe diventare un giocattolo pericoloso per i bambini.
- Proteggere il dispositivo da temperature estreme, luce solare diretta, forti scosse, elevata umidità, condensa, gas infiammabili, vapore e solventi.
- Non sottoporre il prodotto a sollecitazioni meccaniche.
- Se non è più possibile utilizzare il prodotto in tutta sicurezza, metterlo fuori servizio e proteggerlo da qualsiasi uso accidentale. Il corretto funzionamento non è più garantito se il prodotto:
 - è visibilmente danneggiato,
 - non funziona più correttamente,
 - è stato conservato per lunghi periodi in condizioni ambientali avverse o
 - è stato sottoposto a gravi sollecitazioni legate al trasporto.
- Si prega di maneggiare il prodotto con cautela. Sobbalzi, urti o cadute, anche da altezze ridotte, possono danneggiare il prodotto.
- Consultare un esperto in caso di dubbi sul funzionamento, sulla sicurezza o sul collegamento dell'apparecchio.
- Non esitare a contattare il nostro personale di assistenza tecnica o altri tecnici in caso di domande che non trovano risposta in questo manuale.

9. Informazioni sulla batteria e la sicurezza



a) Informazioni generali

- Non lasciare in giro batterie/batterie ricaricabili. Le batterie potrebbero essere ingerite da bambini o animali domestici. In caso di ingestione, consultare immediatamente un medico!
- Le batterie/batterie ricaricabili non devono in alcun caso essere cortocircuitate, smontate o gettate nel fuoco. Sussiste il pericolo di esplosione!
- Le batterie/batterie ricaricabili non devono bagnarsi o inumidirsi.
- Rispettare sempre la polarità corretta (polo positivo/+ e negativo/-) durante l'installazione/l'inserimento delle batterie.
- La fuoriuscita di liquido o il danneggiamento delle batterie/batterie ricaricabili può causare ustioni chimiche alla pelle. Quando si maneggiano le batterie indossare dei guanti protettivi adatti.
- I liquidi che fuoriescono dalle batterie/batterie ricaricabili sono chimicamente molto aggressivi. Gli oggetti o le superfici che entrano in contatto con essi possono subire gravi danni. Pertanto, conservare le batterie/batterie ricaricabili in un luogo adatto.

b) Batterie ai polimeri di litio/batterie ricaricabili

- Non danneggiare la batteria ricaricabile. Il danneggiamento dell'involucro della batteria ricaricabile potrebbe causare esplosioni o incendi! A differenza delle batterie tradizionali/batterie ricaricabili (ad esempio AA o AAA), l'involucro della batteria ricaricabile ai polimeri di litio non è costituito da una lamina sottile, bensì da una pellicola in plastica delicata.
- Non cortocircuitare i contatti della batteria ricaricabile. Non gettare la batteria o il prodotto nel fuoco. Vi è rischio di incendio e di esplosione.
- Caricare la batteria ricaricabile regolarmente, anche se non si utilizza il prodotto. Grazie alla tecnologia della batteria ricaricabile in uso, non è necessario far scaricare la batteria prima di ricaricarla.
- Non caricare mai la batteria ricaricabile del prodotto senza sorveglianza.
- Durante la ricarica, posizionare il prodotto su una superficie non termosensibile. È normale che una certa quantità di calore venga generata durante la ricarica.



c) Batterie AA (ricaricabili)

- Le batterie (ricaricabili) devono essere rimosse dal dispositivo se non vengono utilizzate per un lungo periodo di tempo, al fine di evitare danni dovuti ad eventuali perdite.
- Tutte le batterie (ricaricabili) devono essere sostituite contemporaneamente. L'uso di batterie (ricaricabili) vecchie o nuove nella telecamera può generare delle perdite dalle stesse batterie (ricaricabili) e può danneggiare la telecamera.
- Le batterie (ricaricabili) non devono essere smantellate, cortocircuitate o gettate nel fuoco. Non ricaricare le batterie non ricaricabili. Sussiste il rischio di esplosione.

d) Messa in carica della batteria del quadricottero

- Per caricare la batteria utilizzare esclusivamente il caricabatterie in dotazione (se presente).
- Prima di caricare la batteria rimuoverla e scollegarla completamente sempre dal modellino.
- Non lasciare mai la batteria incustodita durante la ricarica.
- Non coprire in nessun caso il caricabatterie e la batteria durante la ricarica.
- Scollegare la batteria dal caricabatterie quando quest'ultima è completamente carica.
- Il caricabatterie e l'accumulatore non devono bagnarsi o inumidirsi. Ciò potrebbe provocare una scossa elettrica fatale oppure un incendio o un'esplosione!
- Non esporre il caricabatterie o la batteria a temperature estremamente alte/basse o alla luce solare diretta.
- Evitare sempre di utilizzare una corrente di ricarica eccessiva. Rispettare le specifiche del produttore per la corrente di ricarica ideale/massima.
- Mantenere una distanza adeguata tra il caricabatterie e la batteria durante la ricarica.
- Non indossare alcun oggetto metallico o materiale conduttivo, come gioielli (collane, bracciali, anelli, ecc.) mentre si opera con il caricabatterie o la batteria. Il corto circuito rappresenta un pericolo per possibili ustioni ed esplosioni.
- Durante la ricarica, posizionare la batteria su una superficie resistente al calore. È normale che una certa quantità di calore venga generata durante la ricarica.

10. Componenti

a) Quadricottero

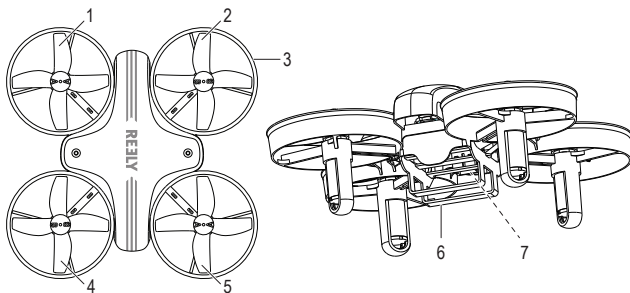

- | | |
|-------------------------|--------------------------------|
| 1 Elica "A" | 5 Elica "A" |
| 2 Elica "B" | 6 Alloggiamento della batteria |
| 3 Protezione dell'elica | 7 Presa della batteria |
| 4 Elica "B" | |

b) Trasmettitore (telecomando)

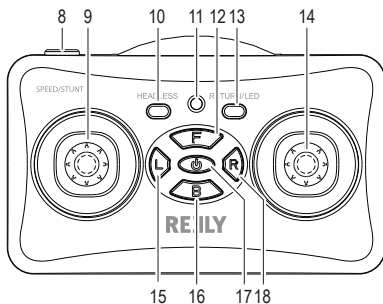

- | |
|--------------------------------------|
| 8 Pulsante SPEED/STUNT |
| 9 Levetta di accelerazione/rotazione |
| 10 Modalità HEADLESS |
| 11 Indicatore di stato LED |
| 12 Assetto: Avanti |
| 13 RETURN/Colore LED |
| 14 Levetta direzionale |
| 15 Assetto: Sinistra |
| 16 Assetto: Indietro |
| 17 Pulsante di accensione |
| 18 Assetto: Destra |

11. Vista esplosa dei componenti

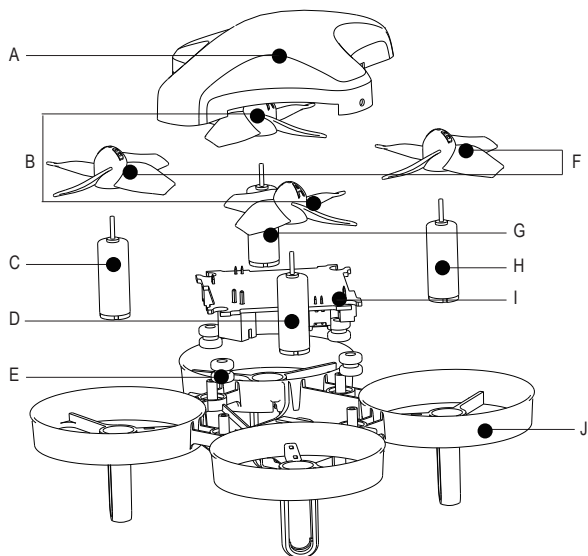

- | | | | |
|---|--|---|--|
| A | Scocca superiore | F | Eliche a rotazione inversa
(contrassegnate con "B") |
| B | Eliche positive (contrassegnate con "A") | G | Rotore positivo |
| C | Rotore a rotazione inversa | H | Rotore a rotazione inversa |
| D | Rotore positivo | I | Scheda ricevitore |
| E | Ammortizzatore | J | Scocca inferiore |

12. Preparazione per il volo

a) Messa in carica della batteria del quadricottero

! Importante:

- Per caricare il pacco batteria utilizzare esclusivamente il caricabatterie in dotazione. Prima della messa in carica scollegare la batteria e rimuoverla dal quadricottero.
- **Fonte di alimentazione USB:** Prima di effettuare il collegamento, assicurarsi che la fonte di alimentazione USB sia in grado di fornire corrente in modo adeguato, altrimenti si rischia di danneggiarla. Non utilizzare una porta USB di un computer, una tastiera o un hub USB senza un adattatore di alimentazione in quanto la corrente fornita da queste porte è insufficiente.

Collegare un'estremità del caricabatterie al connettore di ricarica della batteria e l'altra estremità ad una fonte di alimentazione adeguata in grado di erogare 5 V/CC 1000 mA tramite USB A.

LED caricabatterie	Descrizione
Spento	Carica completa
Acceso	In carica



b) Inserimento delle batterie del trasmettitore

1. Per aprire il vano batterie, utilizzare un cacciavite a croce.
2. Inserire le 2 batterie AAA, rispettando le polarità indicate nel vano batterie.
3. Riposizionare il coperchio.

→ Utilizzare delle batterie nuove se all'accensione il LED lampeggia lentamente.

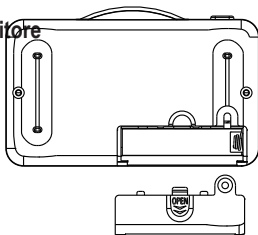

c) Inserimento della batteria del quadricottero

- Far scorrere la batteria all'interno dell'alloggiamento e assicurarsi che venga fissata saldamente.
- Non collegare lo spinotto della batteria alla presa della batteria del quadricottero fino a quando non si è pronti per il decollo.

13. Volo del quadricottero

Importante

- Completare i passaggi indicati in “12. Preparazione per il volo” a pagina 12.
- Caricare la batteria del quadricottero se viene udito un segnale acustico e il LED del quadricottero lampeggia.
- Ogni volta che si scollega la batteria del quadricottero, spegnere il trasmettitore e ripetere il processo di associazione per ristabilire la connessione.
- Controllare che tutte le parti funzionino correttamente e che siano esenti da danni prima del volo.

a) Associazione del trasmettitore con il quadricottero

1. Accendere il trasmettitore premendo il pulsante di alimentazione
 - Il LED lampeggerà lentamente in attesa della connessione con il quadricottero.
 - Una volta eseguita l'associazione con successo, verrà emesso un segnale acustico e il LED rimarrà acceso in modo fisso..
2. Accendere il quadricottero.
 - Inserire lo spinotto della batteria nella presa del quadricottero per l'accensione.

b) Preparazione per il decollo

1. Posizionare il quadricottero su una superficie orizzontale.
 - Se la superficie è piana il LED lampeggerà lentamente.
 - Se la superficie non è piana il LED lampeggerà rapidamente e il quadricottero non risponderà ai comandi.
2. Sbloccare il quadricottero.
 - Spingere la levetta di accelerazione verso l'alto (verrà udito un breve segnale acustico).
 - Spingere la levetta di accelerazione verso il basso (verrà udito un segnale acustico prolungato).
 - Una volta sbloccato, il LED del quadricottero rimarrà acceso in modo fisso.
3. Calibrare i sensori di posizione.
 - Spingere contemporaneamente entrambe le levette verso il basso e a destra.
 - Il LED del quadricottero lampeggerà brevemente per poi rimanere acceso in modo fisso.
4. A questo punto il quadricottero è pronto per il volo.

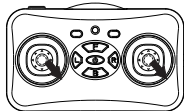
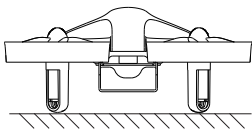

c) Comandi

→ Il drone manterrà l'altitudine senza impartire alcun comando.

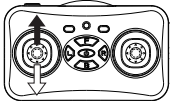
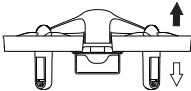
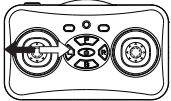
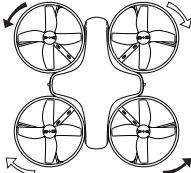
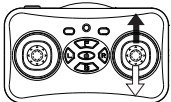
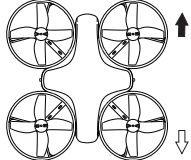
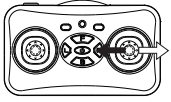
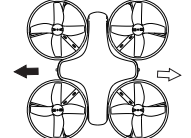
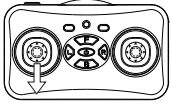
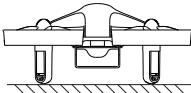
Trasmittitore	Descrizione
	 <ul style="list-style-type: none"> • Alzamento: Levetta di accelerazione verso l'alto. • Abbassamento: Levetta di accelerazione verso il basso.
	 <ul style="list-style-type: none"> • Rotazione a sinistra: Levetta di accelerazione verso sinistra. • Rotazione a destra: Levetta di accelerazione verso destra.
	 <ul style="list-style-type: none"> • Marcia avanti: Levetta direzionale verso l'alto. • Indietro: Levetta direzionale verso il basso.
	 <ul style="list-style-type: none"> • Spostamento a sinistra: Levetta direzionale verso sinistra. • Spostamento a destra: Levetta direzionale verso destra.
	 <p>⚠ Arresto di emergenza Tenere la levetta di accelerazione completamente abbassata finché il quadricottero non atterra e le eliche smettono di girare.</p>

d) Regolazione dell'assetto



⚠ Importante:

Si consiglia di effettuare il volo all'interno di ampie aree libere prima di regolare l'assetto.

Regolare l'assetto se il quadricottero non rimane in posizione neutra quando le mani vengono staccate dalla levetta di accelerazione e da quella direzionale.

1. Regolare l'assetto durante il volo per ottenere risultati immediati.
2. Regolazione dell'assetto:
 - Premere una volta per effettuare piccole regolazioni, premere e tenere premuto per regolazioni rapide.
 - Il trasmettitore emetterà un segnale acustico ad indicare che è stata effettuata una regolazione.
 - Se non viene emesso alcun segnale acustico significa che è stato raggiunto il numero massimo di regolazioni consentite pari a 50.
 - L'impostazione predefinita dell'assetto viene indicata da un segnale acustico prolungato. Se si preme ad es. 5 volte il pulsante per l'assetto **Posteriore** e si preme poi 5 volte il pulsante per l'assetto **Anteriore**, verrà ripristinata l'impostazione predefinita.
 - Le impostazioni verranno ripristinate ogni volta che il quadricottero e il trasmettitore vengono spenti.

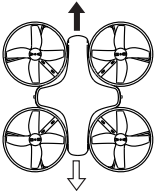
➔ Prendere nota delle eventuali impostazioni dell'assetto e applicarle dopo aver sbloccato il quadricottero o prima di effettuare il volo.

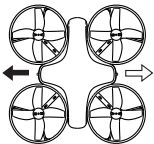
Impostazione dell'assetto	Descrizione
	 <ul style="list-style-type: none">• Spostamento in avanti: Premere il pulsante dell'assetto Posteriore per controbilanciarlo.• Spostamento indietro: Premere il pulsante dell'assetto Anteriore per controbilanciarlo.
	 <ul style="list-style-type: none">• Spostamento a destra: Premere il pulsante dell'assetto a Sinistra per controbilanciarlo.• Spostamento a sinistra: Premere il pulsante dell'assetto a Destra per controbilanciarlo.

e) Regolazione della velocità

Importante

- Modificare la velocità prima del decollo o mentre il modellino è fermo in volo.
- Evitare di regolare la velocità mentre il quadricottero è in movimento.
- L'impostazione della velocità ad un livello più elevato, farà scaricare la batteria più velocemente.
- Si consiglia di effettuare il volo entro ampie aree libere prima di regolare la velocità.

1. Se si desidera effettuare la regolazione prima del decollo, per prima cosa sbloccare il quadricottero:
 - Fare riferimento alla sezione 13. → b) → 2. "Sblocco del quadricottero".
 - Una volta sbloccato, il LED del quadricottero rimarrà acceso in modo fisso.
2. Premere il pulsante **SPEED** per scorrere tra le impostazioni della velocità:
Bassa (1 segnale acustico) → media (2 segnali acustici) → alta (3 segnali acustici).

f) Ritorno tramite singolo tasto

Tale funzione consente di riportare il drone alla posizione di partenza.

Importante

- Assicurarsi che non vi siano ostacoli lungo il percorso di ritorno.
 - Prima di effettuare il ritorno, aumentare o diminuire l'altitudine per evitare eventuali ostacoli.
- Premere e tenere premuto il pulsante **RETURN** per avviare il ritorno. Verranno emessi 2 segnali acustici.
 - Premere e tenere premuto il pulsante **RETURN** per interrompere il ritorno. Verranno emessi 2 segnali acustici.

g) Modifica del colore del LED

1. Sbloccare il quadricottero. Fare riferimento alla sezione 13. → b) → 2. "Sblocco del quadricottero".
2. Premere il pulsante LED per scorrere tra le varie opzioni di colore.

14. Termine del volo

1. Far atterrare il quadricottero.
2. Scollegare la batteria del quadricottero.
3. Spegnerne il trasmettitore.

15. Modalità headless

→ Se si è principianti, si consiglia di attivare la modalità headless.

- Modalità headless: Il comando sinistro del trasmettitore farà ruotare il quadricottero a sinistra rispetto al proprio punto di vista.
 - Modalità normale: Il comando sinistro del trasmettitore farà ruotare il quadricottero a sinistra rispetto al punto di vista del quadricottero.
1. Sbloccare il quadricottero. Fare riferimento alla sezione 13. → b) → 2. "Sblocco del quadricottero".
 2. Premere il pulsante **HEADLESS** per attivare la modalità headless.
 - Il trasmettitore emetterà 1 segnale acustico.
 - Il LED del quadricottero lampeggerà lentamente.
 3. Premere il pulsante **HEADLESS** per ritornare alla modalità normale.
 - Il trasmettitore emetterà 1 segnale acustico.
 - Il LED del quadricottero smetterà di lampeggiare.

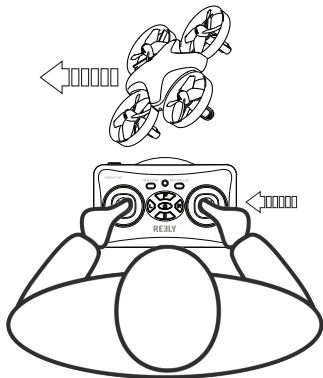

16. Manovre avanzate

⚠ Importante

Devono esserci ≥ 2 m di distanza dagli ostacoli in tutte le direzioni prima di compiere delle manovre.

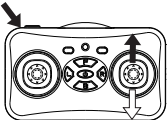
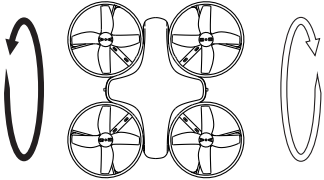
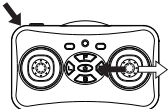
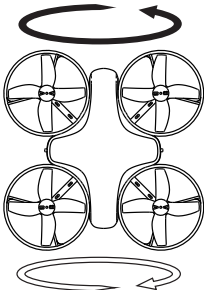
Trasmettitore	Descrizione
	 <p>Premere e tenere premuto il pulsante FLIP fino a quando il trasmettitore non emette un segnale acustico, dopodiché premere:</p> <ul style="list-style-type: none">• Per il capovolgimento frontale: Levetta direzionale verso l'alto. <p><In alternativa,></p> <ul style="list-style-type: none">• Per il capovolgimento posteriore: Levetta direzionale verso il basso.
	 <p>Premere e tenere premuto il pulsante FLIP fino a quando il trasmettitore non emette un segnale acustico, dopodiché premere:</p> <ul style="list-style-type: none">• Per il capovolgimento a sinistra: Levetta direzionale verso sinistra. <p><In alternativa,></p> <ul style="list-style-type: none">• Per il capovolgimento a destra: Levetta direzionale verso destra.

17. Sostituzione delle eliche

Importante

Sostituire sempre le eliche danneggiate. Assicurarsi che le nuove eliche vengano inserite nella posizione corretta (vedere in basso). Eliche positive = A, eliche a rotazione inversa = B

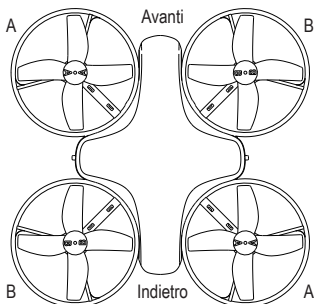

18. Manutenzione e pulizia

Importante:

- Non utilizzare detergenti aggressivi, alcool isopropilico o altre soluzioni chimiche, poiché possono causare danni al telaio e malfunzionamenti, come ad esempio, danni all'elettronica e lo scolorimento della scocca.
- Prima di eseguire interventi di pulizia o manutenzione, rimuovere la batteria. Lasciar raffreddare completamente tutte le parti.
- Rimuovere ogni traccia di polvere e sporcizia ad es. con un pennello pulito a setole lunghe o con aria compressa.
- Per pulire il corpo, può essere utilizzato un panno morbido leggermente inumidito.

19. Risoluzione dei problemi

Problema	Causa	Suggerimento
Il quadricottero non risponde ai comandi.	L'associazione non avviene correttamente.	Spegnere il trasmettitore e il quadricottero, poi ripetere la procedura di associazione. Vedere sezione: "a) Associazione del trasmettitore con il quadricottero" a pagina 13.
	Il quadricottero è bloccato.	Sbloccare il quadricottero. Vedere sezione: "b) Preparazione per il decollo" a pagina 13.
	Batteria assente.	Ricaricare la batteria.
Le eliche continuano a girare dopo l'atterraggio.	La levetta di accelerazione non è stata tenuta abbassata completamente.	Tenere la levetta di accelerazione completamente abbassata finché le eliche non smettono di girare.
Impossibile effettuare il decollo.	Le eliche non sono state installate correttamente	Vedere sezione: "17. Sostituzione delle eliche" a pagina 19.
	Batteria scarica	Ricaricare la batteria.
Le eliche non girano tutte alla stessa velocità.	Le eliche sono state installate in modo errato.	Vedere sezione: "17. Sostituzione delle eliche" a pagina 19.
	Le eliche sono danneggiate.	
	Calibrazione non riuscita.	Posizionare il modellino su una superficie orizzontale e ricalibrare i sensori. Vedere sezione: "b) Preparazione per il decollo" a pagina 13.

Problema	Causa	Suggerimento
Il quadricottero non è in grado di volare dopo una collisione	Allentare le eliche.	Assicurarsi che le eliche siano state inserite fino in fondo. Se necessario, spingerle per inserirle correttamente.
	Eliche danneggiate.	Vedere sezione: "17. Sostituzione delle eliche" a pagina 19.
Durante il volo il quadricottero tende a spostarsi verso un lato.	Il vento soffia lateralmente	Far volare il quadricottero in un'area meno ventilata.
	Calibrazione disattivata	Posizionare il quadricottero su una superficie orizzontale e ricalibrare i sensori. Vedere sezione: "b) Preparazione per il decollo" a pagina 13.
	L'impostazione dell'assetto è disattivata	Regolazione dell'assetto: Vedere sezione: "d) Regolazione dell'assetto" a pagina 15.
Il LED del trasmettitore lampeggia.	Avviso di batteria scarica.	Sostituire le batterie del trasmettitore.

20. Dichiarazione di conformità

La Società, Conrad Electronic SE, Klaus-Conrad-Straße 1, D-92240 Hirschau, dichiara che il prodotto è conforme alla direttiva 2014/53/CE.

→ Cliccare sul seguente link per leggere il testo integrale della dichiarazione di conformità UE:

www.conrad.com/downloads

Scegliere la lingua facendo clic sulla bandiera corrispondente e inserire il codice componente del prodotto nel campo di ricerca. È inoltre possibile scaricare la dichiarazione di conformità UE in formato PDF.

21. Smaltimento

a) Prodotto



I dispositivi elettronici sono rifiuti riciclabili e non devono essere smaltiti assieme ai rifiuti domestici. Al termine del ciclo di vita, smaltire il prodotto in conformità alle relative disposizioni di legge.

Rimuovere eventuali batterie (ricaricabili) inserite e smaltirle separatamente dal prodotto.

b) Batterie (ricaricabili)



Gli utenti finali sono tenuti per legge (Ordinanza sulle batterie) a riconsegnare tutte le batterie usate (ricaricabili). È vietato smaltirle assieme ai rifiuti domestici.

Le batterie (ricaricabili) contaminate sono contrassegnate con questo simbolo, per indicare che è assolutamente vietato smaltirle con i rifiuti domestici. Le denominazioni principali per i metalli pesanti sono: Cd = cadmio, Hg = mercurio, Pb = piombo (nome indicato sulle batterie (ricaricabili), ad esempio sotto l'icona del cassonetto a sinistra).

Le batterie (ricaricabili) usate possono essere restituite presso punti di raccolta locali, punti vendita della Società o presso un qualsiasi altro negozio di batterie (ricaricabili).

Si adempie così agli obblighi di legge e si contribuisce alla tutela dell'ambiente.

22. Dati tecnici

Quadricottero

Motore	4x ø6 (615)
Funzioni	Ritorno alla posizione di partenza, mantenimento dell'altitudine, modalità headless, capovolgimento a 360°
Materiale	ABS
Avviso di batteria scarica	si
Luci LED	7 colori
Velocità	3
Assetto	50 livelli

Rotori	ø30 mm
Dimensioni (L x A x P).....	80 x 34 x 80 mm
Peso	17 g (senza batterie)

Trasmittitore (telecomando)

Alimentazione	2 batterie AAA da 1,5 V
Campo di frequenza	2,402 - 2,479 GHz
Potenza di trasmissione	< 10 dBm
Raggio di trasmissione	60 - 80 m (spazi aperti)
Canali	4
Dimensioni (L x A x P).....	100 x 63 x 36 mm
Peso	56 g

Batteria del quadricottero

Batteria ricaricabile	1S LiPo, 3,7 V 220 mAh
Tipo.....	HW851624P
Tempo di ricarica	circa 45 min
Tempo di volo	circa 5 min
Dimensioni (L x A x P).....	12 x 22 x 10 mm
Peso	6,8 g

Cavo di ricarica USB

Tensione/corrente di ingresso.....	5 V/CC, 1000 mA tramite USB-A
Tensione/corrente di uscita.....	4,2 V/CC, 440 mA
Lunghezza del cavo.....	37 cm (inclusa la spina)

① Pubblicato da Conrad Electronic SE, Klaus-Conrad-Str. 1, D-92240 Hirschau (www.conrad.com).

Tutti i diritti, compresa la traduzione, riservati. È vietata la riproduzione di qualunque genere, ad es. attraverso fotocopie, microfilm o memorizzazione su sistemi per l'elaborazione elettronica dei dati, senza il permesso scritto dell'editore. È vietata la ristampa, anche parziale. La presente pubblicazione rappresenta lo stato tecnico al momento della stampa.

Copyright 2021 by Conrad Electronic SE.