



1 Uso previsto

Il prodotto consiste in un rilevatore di gas metano (CH₄) standalone. Il prodotto monitora costantemente i livelli di gas ed emette un segnale acustico di avvertimento in caso di rilevamento di gas infiammabile.

Importante:

- Il prodotto non è in grado di rilevare altri tipi di gas, vapore, calore o fumo.
- Il prodotto non è in grado di prevenire esplosioni. L'apparecchio funge solamente da indicatore di avvertimento per segnalare la presenza di fughe di gas.
- Quando l'indicatore luminoso relativo al termine della vite utile [Yellow: Service life] si accende, scollegare l'alimentazione, rimuovere il prodotto e sostituirlo con uno nuovo.
- Standard attuato: EN 50194-1:2009.

Il prodotto è destinato esclusivamente all'uso privato.

Questo prodotto è pensato unicamente per l'uso interno. Non usare in ambienti esterni.

Il contatto con l'umidità deve essere evitato in qualunque circostanza.

Qualora si utilizzi il prodotto per scopi diversi da quelli previsti, questo potrebbe danneggiarsi.

L'utilizzo improprio può causare cortocircuiti, incendi, scosse elettriche o altri pericoli.

Questo prodotto è conforme ai relativi requisiti nazionali ed europei.

Per motivi di sicurezza e in base alle normative, l'alterazione e/o la modifica del prodotto non sono consentite.

Leggere attentamente le istruzioni e conservarle in un luogo sicuro. In caso di cessione del prodotto a terzi, accludere anche le presenti istruzioni per l'uso.

Tutti i nomi di aziende e le denominazioni di prodotti ivi contenuti sono marchi dei rispettivi proprietari. Tutti i diritti sono riservati.

2 Contenuto della confezione

- Cacciavite
- 2 viti
- 2 tasselli
- Staffa di montaggio
- Istruzioni per l'uso

3 Informazioni aggiornate sul prodotto

È possibile scaricare le informazioni più recenti sul prodotto sul sito www.conrad.com/downloads o eseguendo la scansione del codice QR. Seguire le istruzioni sul sito web.

4 Simboli utilizzati nel documento



Il simbolo avverte sulla presenza di pericoli che potrebbero portare a lesioni personali. Leggere attentamente le informazioni.



Il simbolo avverte sulla presenza di tensioni pericolose che possono portare a lesioni personali a causa di una scossa elettrica. Leggere attentamente le informazioni.

5 Simboli sul prodotto



Classe di protezione 2 (isolamento doppio o rinforzato/isolamento di protezione).



Leggere attentamente le istruzioni per l'uso.

6 Istruzioni per la sicurezza



Leggere attentamente le istruzioni per l'uso e osservare nello specifico le informazioni sulla sicurezza. In caso di mancato rispetto delle istruzioni per la sicurezza e delle informazioni sul corretto utilizzo del prodotto, si declina qualsiasi responsabilità per eventuali danni a persone o cose. In questi casi, la garanzia decade.

6.1 Informazioni generali

- Il prodotto non è un giocattolo. Tenere fuori dalla portata di bambini e animali domestici.
- Non lasciare il materiale di imballaggio incustodito. Potrebbe diventare un giocattolo pericoloso per i bambini.
- Non esitare a contattare il nostro servizio assistenza o altro personale tecnico competente, in caso di domande che non trovano risposta nel manuale di istruzioni del prodotto.
- Far eseguire i lavori di manutenzione, adattamento e riparazione esclusivamente da un esperto o da un laboratorio specializzato.

6.2 Gestione

- Maneggiare il prodotto con cautela. Sobbalzi, urti o cadute, anche da altezze ridotte, possono danneggiare il prodotto.

6.3 Condizioni di esercizio

- Non sottoporre il prodotto a sollecitazioni meccaniche.
- Proteggere l'apparecchio da temperature estreme, forti scosse, vapore e solventi.
- Proteggere il prodotto da condizioni di umidità e bagnato.
- Proteggere il prodotto dalla luce solare diretta.

6.4 Funzionamento

- Consultare un esperto in caso di dubbi sul funzionamento, la sicurezza o il collegamento del prodotto.

- Se non è più possibile utilizzare il prodotto in tutta sicurezza, metterlo fuori servizio e proteggerlo da qualsiasi uso accidentale. NON tentare di riparare il prodotto da soli. Il corretto funzionamento non è più garantito se il prodotto:
 - è visibilmente danneggiato,
 - non funziona più correttamente,
 - è stato conservato per lunghi periodi in condizioni ambientali avverse o
 - è stato sottoposto a gravi sollecitazioni legate al trasporto.

- è visibilmente danneggiato,
- non funziona più correttamente,
- è stato conservato per lunghi periodi in condizioni ambientali avverse o
- è stato sottoposto a gravi sollecitazioni legate al trasporto.

6.5 Cavo di alimentazione



Non manomettere i componenti di alimentazione. Rischio di scosse elettriche letali!

- Assicurarsi sempre che il collegamento venga eseguito in modo corretto.
- Non utilizzare componenti di alimentazione danneggiati.
- Non modificare i componenti di alimentazione.
- La presa di corrente deve essere situata vicino all'apparecchio ed essere facilmente accessibile.
- Non collegare o scollegare la spina di alimentazione con le mani bagnate.
- Non staccare mai la spina dalla presa tirando il cavo. Tirare sempre dalla presa di corrente utilizzando le impugnature previste.
- Scollegare la spina dalla presa in caso di inutilizzo prolungato del dispositivo.
- Per motivi di sicurezza, scollegare la spina dalla presa in caso di temporali.
- Assicurarsi che il cavo di alimentazione non venga schiacciato, piegato, danneggiato da spigoli vivi o sottoposto a sollecitazione meccanica.
- Evitare di sottoporre il cavo di alimentazione ad una eccessiva sollecitazione termica dovuta a calore o freddo estremo.
- Non modificare il cavo di alimentazione. In caso contrario, il cavo di alimentazione potrebbe danneggiarsi. Un cavo di alimentazione danneggiato può causare una scossa elettrica mortale.
- Non toccare il cavo di alimentazione se è danneggiato.
 - Innanzitutto, disattivare l'alimentazione alla presa di corrente (ad es. tramite l'interruttore automatico corrispondente) e, successivamente, rimuovere delicatamente la spina di alimentazione dalla presa.
 - Non utilizzare il prodotto se il cavo di alimentazione è danneggiato.
- Un cavo di alimentazione danneggiato può essere sostituito esclusivamente dal produttore, centro di assistenza autorizzato dal produttore o personale similmente qualificato, al fine di prevenire eventuali danni.
- Assicurarsi che i cavi non siano schiacciati, piegati o danneggiati da spigoli taglienti.
- Posare sempre i cavi in modo che nessuno possa inciamparvi o rimanervi impigliato. Vi è il rischio di lesioni.

6.6 Prodotto

Importante:

Quando l'indicatore luminoso relativo al termine della vite utile [Yellow: Service life] si accende, scollegare l'alimentazione, rimuovere il prodotto e sostituirlo con uno nuovo.

7 Panoramica prodotto

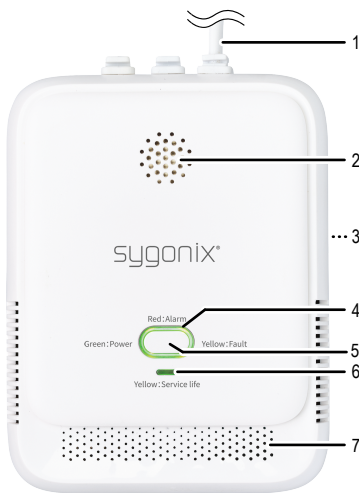

- | | | | |
|---|-----------------------------|---|--|
| 1 | Cavo di alimentazione | 2 | Altoparlante di segnalazione |
| 3 | Staffa di montaggio | 4 | Red: Alarm / Green: Power / Yellow: Fault |
| 5 | Pulsante di funzione | 6 | Yellow: Service life |
| 7 | Fori di rilevamento del gas | | |

8 Indicatori luminosi di stato

Modalità	LED di stato [Red: Alarm / Green: Power / Yellow: Fault]	LED termine vita utile [Yellow: service life]	Segnalazione (cicalino)
Avviamento	Verde lampeggiante	-	-
Verifica	Rosso lampeggiante	-	4 volte per ciclo (8 in totale)
Funzionamento normale	Verde acceso in modo fisso	-	-
Problema	Giallo acceso in modo fisso	-	Segnalazione costante
Segnalazione	Rosso lampeggiante	-	4 segnali acustici per ciclo

Modalità	LED di stato [Red: Alarm / Green: Power / Yellow: Fault]	LED termine vita utile [Yellow: service life]	Segnalazione (cicalino)
Termine vita utile	-	Giallo lampeggiante	3 segnali acustici per ciclo
In attesa della connessione Wi-Fi.	-	Giallo lampeggiante	-

9 Posizione di installazione

Importante:

Il rilevatore di gas non deve essere installato:

- In luoghi in cui le condizioni eccedono il campo operativo. Fare riferimento alla sezione "Dati tecnici" per maggiori informazioni.
- Direttamente sopra ad apparecchi di cottura (min. 1 metro di distanza).
- Adiacente a un aspiratore.
- Direttamente sopra a fonti di acqua, vapore o calore.
- All'aperto, vicino a porte o finestre.
- In spazi ristretti come dietro una tenda o negli armadi.
- In luoghi in cui lo sporco o corpi estranei potrebbero ostruire i fori di rilevamento del gas.

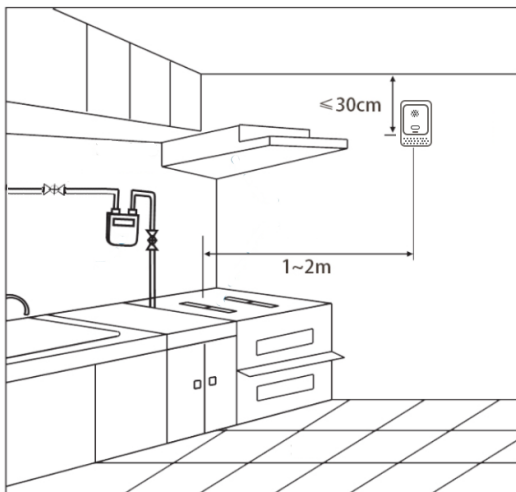

Il gas naturale è meno denso dell'aria e sale sopra il livello di fuga (ad es. porte, finestre) rimanendo intrappolato sotto il soffitto.

Pertanto, il prodotto deve essere installato al di sopra di eventuali fughe di gas:

- Soffitti orizzontali: a circa 30 cm dal soffitto.
- Soffitti inclinati: a circa 50 cm dal colmo del tetto.

10 Installazione

Importante:

- Se necessario, praticare dei fori e inserirvi dei tasselli per il montaggio a parete. **AVVERTENZA! Pericolo di scossa elettrica o di lesioni! Prima di praticare i fori, assicurarsi che sotto la superficie non siano presenti fili o tubi nascosti.**
- Rischio di scosse elettriche! Scollegare sempre il prodotto dall'alimentazione durante l'installazione o la rimozione.
- Il prodotto deve essere collegato a una fonte di alimentazione stabile.

REQUISITI:

- ✓ È presente una presa di corrente entro la portata del cavo di alimentazione.
 - ✓ Il prodotto non è collegato all'alimentazione.
1. Utilizzare i fori sulla staffa di montaggio come dima per contrassegnare i punti di realizzazione dei fori.
 2. Fissare la staffa utilizzando i tasselli e le viti in dotazione.
 3. Appendere il prodotto sulla staffa di montaggio. Prima di lasciare la presa, assicurarsi che il prodotto sia montato saldamente.

11 Collegamento

REQUISITI:

- ✓ Il prodotto è montato in una posizione stabile.
 - ✓ L'alimentazione non è stata collegata.
1. Collegare il prodotto all'alimentazione.
 2. Verrà emesso un segnale acustico di conferma mentre il LED verde di alimentazione [Green: Power] lampeggerà per circa 3 minuti (tempo di avvio).

→ Quando il LED verde di alimentazione [Green: Power] si accende in modo fisso, il prodotto è pronto all'uso.

12 Funzionamento

Importante:

- Evitare di spruzzare deodoranti, spray per capelli o altri aerosol vicino al prodotto! Quest'ultimi potrebbero attivare la segnalazione.
- Pulire regolarmente il prodotto per prevenire accumuli di polvere. Prestare particolare attenzione ai fori di rilevamento del gas. Fare riferimento alla sezione "Pulizia e manutenzione".
- Quando l'indicatore luminoso relativo al termine della vite utile [Yellow: Service life] si accende, scollegare l'alimentazione, rimuovere il prodotto e sostituirlo con uno nuovo.
- Il LED verde di alimentazione [Green: Power] deve essere sempre acceso. Quest'ultimo indica che il prodotto è alimentato e che funziona tutto correttamente.

12.1 Test di segnalazione

Si consiglia di testare la segnalazione almeno una volta al mese.

Premere brevemente il pulsante di funzione, il prodotto entrerà in uno stato di test a breve termine.

- La segnalazione acustica e luminosa indicheranno se il prodotto funziona correttamente.
- Se la segnalazione non si attiva, mettere fuori servizio il prodotto e contattare il servizio clienti.

12.2 Segnalazione attivata

Quando i livelli di gas metano (CH₄) raggiungono il punto di segnalazione impostato, il rilevatore entra in modalità di segnalazione. Quando ciò si verifica:

- L'indicatore di segnalazione rosso [Red: Alarm] lampeggia.
- L'altoparlante emette un segnale acustico.

12.3 Azione richiesta

Importante:

Le azioni che seguono sono solo dei suggerimenti e non costituiscono un criterio di funzionamento. La situazione in questione può richiedere protocolli diversi. In caso di dubbio, rivolgersi a un tecnico qualificato per sviluppare un piano d'azione adeguato.

In caso di attivazione della segnalazione o di odore di gas, mantenere la calma ed eseguire le seguenti azioni:

- Chiamare i vigili del fuoco dall'esterno dell'edificio.
- Spegnerne eventuali fiamme libere o combustioni senza fiamma, ad esempio candele e sigarette.
- Spegnerne tutti gli apparecchi a gas, ad es. stufe a gas, fornelli a gas.
- Evitare di accendere/spengere eventuali apparecchiature elettriche, compreso il rilevatore di gas.
- Interrompere la fornitura di gas dal quadro di comando principale del gas.
- Aprire porte e finestre per aumentare la circolazione dell'aria.
- Avvertire tutte le persone ed evacuare immediatamente l'edificio.
- Evitare l'uso di telefoni in presenza di gas esplosivo.
- Evitare di rientrare nell'edificio fino alla totale assenza di gas.

13 Applicazione "Smart Life - Smart Living"

Importante:

- Il prodotto è compatibile con le reti a 2,4 GHz.
- Inserire il nome esatto della rete (rispettando maiuscole e minuscole).
- Connettere il dispositivo alla stessa rete Wi-Fi alla quale si conetterà il prodotto.
- In caso di cessione del prodotto a terzi con i quali non è stata effettuata la condivisione del dispositivo "Condividi dispositivo", potrebbe essere necessario prima rimuovere il dispositivo "Rimozione del dispositivo" tramite l'applicazione prima di poterlo associare ai rispettivi account.

13.1 Funzioni

- Avviso di batteria scarica.
- Notifiche push in caso di rilevamento del gas.
- Controllo del livello di batteria e dello stato di funzionamento.

13.2 Scaricare l'applicazione

Le app compatibili con i sistemi Android™ e iOS sono disponibili nei rispettivi app store.

Cercare "Smart Life - Smart Living".

13.3 Scansione automatica Bluetooth

Il prodotto può essere associato all'applicazione automaticamente tramite Bluetooth®.

L'opzione per la connessione potrebbe essere visualizzata automaticamente, oppure è possibile accedere ad essa tramite il seguente percorso di connessione: All Devices → Add Device → Auto Scan.

REQUISITI:

- ✓ Il Bluetooth® viene abilitato sul proprio dispositivo mobile e l'applicazione riceve l'autorizzazione per accedere ad esso.
 - ✓ Il prodotto si trova in modalità di associazione.
1. Aprire l'applicazione ed effettuare l'accesso.
 2. Andare su: All Devices → Add Device.
 3. Selezionare "Add Device" e seguire le istruzioni su schermo.

13.4 Associazione con l'applicazione del prodotto

- Percorso di connessione: Sensor → gas detector (Wi-Fi)
- I metodi di associazione disponibili sono i seguenti:

Metodo di connessione	Disponibile
Codice QR	No
Modalità AP	Si
Modalità EZ	Si

13.5 Attivare la visibilità del prodotto per l'associazione

Per attivare la visibilità del dispositivo per l'associazione:

1. Riavviare il prodotto scollegandolo e ricollegandolo all'alimentazione.
 2. Durante la fase di riavvio, quando l'indicatore [Green: Power] lampeggia, premere e tenere premuto il pulsante Function finché l'indicatore [Yellow: Service life] non lampeggia in giallo.
- Una volta portata a termine correttamente l'associazione alla rete Wi-Fi, l'indicatore [Yellow: Service life] si spegne.
- Controllare lo stato di connessione utilizzando l'app.

14 Termine della vita utile

Importante:

Quando l'indicatore luminoso relativo al termine della vita utile [Yellow: Service life] si accende, scollegare l'alimentazione, rimuovere il prodotto e sostituirlo con uno nuovo.

- La vita utile del presente prodotto è pari a circa 5 anni in condizioni normali. Prendere nota della data di installazione.
- La pulizia e la manutenzione a intervalli regolari aiutano a prolungare la vita utile del prodotto. Fare riferimento alla sezione "Pulizia e manutenzione" per maggiori informazioni.

15 Risoluzione dei problemi

Problema	Possibile causa	Soluzione consigliata
L'indicatore verde di alimentazione [Green: Power] non si accende.	La spina di alimentazione non è stata collegata correttamente.	Controllare il collegamento dell'alimentazione.
	Spia di alimentazione danneggiata o guasto del circuito.	Contattare l'assistenza clienti.
Non vengono emessi suoni e luci durante l'autocontrollo del sistema di segnalazione.	Guasto del circuito	Contattare l'assistenza clienti.
Nessuna risposta a fughe di gas metano (CH ₄).	Il prodotto è ancora in fase di avvio.	Attendere circa 3 minuti.
	Guasto del circuito	Contattare l'assistenza clienti.
Segnalazione continua	L'ambiente contiene fumo di sigaretta o altri composti organici volatili (ad esempio benzina, profumo, olio di banana o vernici)	Eliminare eventuali contaminanti ambientali.
	Il prodotto è stato riposto (non utilizzato) per molto tempo.	Accenderlo e attendere 2 ore o più.
	Guasto del circuito	Contattare l'assistenza clienti.

16 Pulizia e manutenzione

Importante:

- Non utilizzare detergenti aggressivi, alcol o altre soluzioni chimiche. Possono danneggiare l'allungamento e causare il malfunzionamento del prodotto.
- Non immergere il prodotto nell'acqua.

Pulire regolarmente il prodotto per prevenire accumuli di polvere. Prestare particolare attenzione ai fori di rilevamento del gas.

1. Scollegare il prodotto dall'alimentazione.
2. Rimuovere il prodotto dalla staffa di montaggio.
3. Usare un aspirapolvere con attacco a spazzola a bassa potenza per rimuovere le particelle di polvere dalla parte anteriore e dai lati.
4. Pulire eventuali residui di polvere utilizzando una panno asciutto e privo di lanugine.

17 Dichiarazione di conformità

La Società, Conrad Electronic SE, Klaus-Conrad-Straße 1, D-92240 Hirschau, dichiara che il prodotto è conforme alla direttiva 2014/53/CE.

- Il testo integrale della dichiarazione di conformità UE è disponibile al seguente indirizzo Internet: www.conrad.com/downloads

Inserire il numero d'ordine nel campo di ricerca; successivamente sarà possibile scaricare la dichiarazione di conformità UE nelle lingue disponibili.

18 Smaltimento



Tutte le apparecchiature elettriche ed elettroniche introdotte sul mercato europeo devono essere etichettate con questo simbolo. Questo simbolo indica che l'apparecchio deve essere smaltito separatamente dai rifiuti urbani non differenziati al termine della sua vita utile.

Ciascun proprietario di RAEE è tenuto a smaltire gli stessi separatamente dai rifiuti urbani non differenziati. Gli utenti finali sono tenuti a rimuovere senza distruggere le batterie e gli accumulatori esauriti che non sono integrati nell'apparecchiatura, nonché a rimuovere le lampade dall'apparecchiatura destinata allo smaltimento prima di consegnarla presso un centro di raccolta.

I rivenditori di apparecchiature elettriche ed elettroniche sono tenuti per legge a ritirare gratuitamente le vecchie apparecchiature. Conrad mette a disposizione le seguenti opzioni di restituzione **gratuite** (ulteriori informazioni sono disponibili sul nostro sito internet):

- presso le nostre filiali Conrad
- presso i centri di raccolta messi a disposizione da Conrad
- presso i centri di raccolta delle autorità pubbliche di gestione dei rifiuti o presso i sistemi di ritiro istituiti da produttori e distributori ai sensi della ElektroG

L'utente finale è responsabile della cancellazione dei dati personali sul vecchio dispositivo destinato allo smaltimento.

Tenere presente che in paesi al di fuori della Germania possono essere applicati altri obblighi per la restituzione e il riciclaggio di vecchie apparecchiature.

19 Dati tecnici

19.1 Informazioni generali

Ingresso	100 – 240 V/CA, 50 – 60 Hz
Potenza assorbita	≤4 W
Classe di protezione	II
Tempo di risposta	≤30 sec
Gas naturale rilevato	Metano (CH ₄)
Durata del sensore	5 anni (valore tipico)
Tipo di sensore	Semiconduttore
Sensibilità del sistema di rilevamento	7% (±3 %) LEL (limite inferiore di esplosività)
Segnalazioni	acustica, luminosa
Livello di rumorosità della segnalazione. ≥85 dB (fino a 1 m davanti a sé)	
Standard	EN 50194-1:2009
Cavo di alimentazione	1,5 m
Pressione ambientale	da 86 a 106 kPa
Condizioni di esercizio	da 0 a +55 °C, <95% UR (senza condensa)
Condizioni di stoccaggio	da -25 a +55 °C, <95% UR (senza condensa)
Dimensioni (L x A x P) (circa)	86 x 112 x 34 mm
Peso (indicativo)	205 g

19.1.1 Wi-Fi

Frequenza wireless	da 2,412 a 2,484 GHz
Portata wireless	100 m
Potenza di trasmissione wireless	max. 16 dBm
Standard	IEEE 802.11 b/g/n

19.1.2 Bluetooth

Frequenza wireless	da 2,402 a 2,480 GHz
Portata wireless	5 m
Potenza di trasmissione wireless	max. 20 dBm

Publicato da Conrad Electronic SE, Klaus-Conrad-Str. 1, D-92240 Hirschau (www.conrad.com).

Tutti i diritti, compresa la traduzione, riservati. La riproduzione con qualunque mezzo (ad es. fotocopie, microfilm o memorizzazione su sistemi di elaborazione elettronica dei dati) è rigorosamente vietata senza la previa autorizzazione scritta dell'editore. È vietata la ristampa, anche parziale. La presente pubblicazione rappresenta lo stato tecnico al momento della stampa.

Copyright by Conrad Electronic SE.

*2498158_V1_0222_dh_mh_it 433169675 I2/O1 en