



1 Uso previsto

Il prodotto consiste in una rete luminosa decorativa.

Il prodotto non è adatto per l'illuminazione interna della casa.

Il prodotto è alimentato da un accumulatore che viene ricaricato tramite il pannello solare durante le ore diurne.

Il prodotto offre un grado di protezione d'ingresso IP44. È resistente agli spruzzi ed è adatto per l'uso in ambienti esterni. Non immergere in acqua.

Qualora si utilizzi il prodotto per scopi diversi da quelli previsti, questo potrebbe danneggiarsi.

L'uso improprio può provocare cortocircuiti, incendi o altri pericoli.

Questo prodotto è conforme ai relativi requisiti nazionali ed europei.

Per motivi di sicurezza e in base alle normative, l'alterazione e/o la modifica del prodotto non sono consentite.

Leggere attentamente le istruzioni e conservarle in un luogo sicuro. In caso di cessione del prodotto a terzi, accludere anche le presenti istruzioni per l'uso.

Tutti i nomi di aziende e le denominazioni di prodotti ivi contenuti sono marchi dei rispettivi proprietari. Tutti i diritti sono riservati.

2 Contenuto della confezione

- Luce a rete con pannello solare
- Istruzioni per l'uso
- Picchetto da terra

3 Informazioni aggiornate sul prodotto

È possibile scaricare le informazioni più recenti sul prodotto sul sito www.conrad.com/downloads o eseguendo la scansione del codice QR. Seguire le istruzioni sul sito web.

4 Descrizione dei simboli

I seguenti simboli si trovano sul prodotto/apparecchio o sono usati nel testo:



Il simbolo avverte sulla presenza di pericoli che potrebbero portare a lesioni personali.



Leggere attentamente le istruzioni per l'uso.



Il prodotto è stato costruito in conformità alla classe di protezione III.

5 Istruzioni per la sicurezza



Leggere attentamente le istruzioni per l'uso e osservare nello specifico le informazioni sulla sicurezza. In caso di mancato rispetto delle istruzioni per la sicurezza e delle informazioni sul corretto utilizzo del prodotto, si declina qualsiasi responsabilità per eventuali danni a persone o cose. In questi casi, la garanzia decade.

5.1 Informazioni generali

- Il prodotto non è un giocattolo. Tenere fuori dalla portata di bambini e animali domestici.
- Non lasciare il materiale di imballaggio incustodito. Potrebbe diventare un giocattolo pericoloso per i bambini.
- Non esitare a contattare il nostro servizio assistenza o altro personale tecnico competente, in caso di domande che non trovano risposta nel manuale di istruzioni del prodotto.
- Far eseguire i lavori di manutenzione, adattamento e riparazione esclusivamente da un esperto o da un laboratorio specializzato.

5.2 Gestione

- Maneggiare il prodotto con cautela. Sobbalzi, urti o cadute, anche da altezze ridotte, possono danneggiare il prodotto.

5.3 Batteria ricaricabile

- Si raccomanda di rispettare la polarità quando si inserisce la batteria ricaricabile.
- La batteria ricaricabile deve essere rimossa dal dispositivo se non viene utilizzata per un lungo periodo di tempo, al fine di evitare danni dovuti ad eventuali perdite. Le batterie (ricaricabili) con perdite o danneggiate possono causare ustioni da acido a contatto con la pelle, usare quindi guanti protettivi adatti per maneggiare le batterie (ricaricabili) corrotte.
- Le batterie ricaricabili devono essere tenute fuori dalla portata dei bambini. Non lasciare batterie ricaricabili incustodite, in quanto vi è il rischio che bambini o animali domestici le ingoino.
- Le batterie ricaricabili non devono essere smantellate, cortocircuitate o gettate nel fuoco. Non ricaricare le batterie non ricaricabili. Vi è il rischio di esplosione!

5.4 Condizioni di esercizio

- Non sottoporre il prodotto a sollecitazioni meccaniche.
- Proteggere l'apparecchiatura da temperature estreme, forti urti, gas, vapori e solventi infiammabili.

5.5 Funzionamento

- Le luci raggiungono temperature elevate. Rischio di incendio! Rimuovere dalla confezione prima della messa in funzione. Disporre completamente le luci e installarle prima di metterle in funzione.
- Consultare un esperto in caso di dubbi sul funzionamento, la sicurezza o il collegamento del prodotto.
- Se non è più possibile utilizzare il prodotto in tutta sicurezza, metterlo fuori servizio e proteggerlo da qualsiasi uso accidentale. NON tentare di riparare il prodotto da soli. Il corretto funzionamento non è più garantito se il prodotto:
 - è visibilmente danneggiato,
 - non funziona più correttamente,
 - è stato conservato per lunghi periodi in condizioni ambientali avverse o
 - è stato sottoposto a gravi sollecitazioni legate al trasporto.

5.6 Luce LED

- Non dirigere gli occhi verso la luce LED.
- Non guardare il raggio direttamente o mediante strumenti ottici.

6 Panoramica prodotto

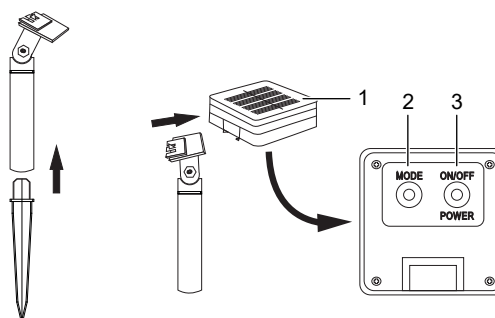

- 1 Unità solare
- 2 Pulsante MODE (cambio di modalità di illuminazione)
- 3 Pulsante POWER (accensione/spegnimento)

7 Guida introduttiva

7.1 Individuare la posizione di installazione

Individuare una posizione che esponga il modulo solare alla luce diretta del sole, in modo che la batteria ricaricabile possa ricaricarsi durante il giorno.

Si prega di considerare quanto segue:

- Il pannello solare deve essere esposto alla luce diretta del sole. Non posizionare il prodotto all'ombra o in una zona coperta.
- Non posizionarlo in prossimità di altre fonti luminose, come ad esempio i lampioni da giardino o da strada, poiché in questo caso il prodotto non si accenderà automaticamente al calar della notte.
- Evitare di posizionare il prodotto in posizioni soggette ad allagamenti.
- Se il prodotto è dotato di un picchetto da terra, la zona di collocazione deve essere piana e sufficientemente solida (ad es. il terreno). Le superfici con pietrisco possono danneggiare il picchetto.

7.2 Fissare il prodotto nel terreno

Una volta individuata una adeguata posizione di installazione, fissare il prodotto nel terreno.

1. Fissare il picchetto da terra alla base del prodotto.
2. Tenere saldamente il picchetti da terra e inserirlo nel terreno.
3. Verificare che il prodotto sia fissato. In caso contrario, trovare un luogo più adatto.

7.3 Prima messa in carica

Quando si utilizza il prodotto per la prima volta, o dopo lunghi periodi di esposizione ad una scarsa luce solare, caricare completamente la batteria ricaricabile alla luce del sole per 2 giorni.

1. Rimuovere la striscia di isolamento che fuoriesce dal vano batteria per attivare la batteria.
2. Durante le ore diurne, premere il pulsante **POWER** per accendere il prodotto. Esporre il pannello solare alla luce del sole quanto più a lungo possibile.
3. Prima che faccia buio, premere il pulsante **POWER** per spegnere il prodotto e prevenire accensioni automatiche.
4. Il giorno successivo, ripetere la messa in carica.

→ Dopo 2 giorni, la batteria ricaricabile si sarà caricata completamente e il prodotto sarà pronto all'uso.

8 Funzionamento

Utilizzare il pulsante **POWER** e il pulsante **MODE** sull'unità solare per controllare le luci.

Accensione/Spegnimento

1. Spingere il pulsante **POWER** per attivare le luci.
 - Le luci si accenderanno non appena farà buio.
 - Le luci si spegneranno non appena ci sarà luce.
2. Spingere il pulsante **POWER** per disattivare le luci.

Selezione delle modalità di illuminazione

1. Premere ripetutamente il pulsante **MODE** per passare dalla modalità di illuminazione fissa a quella lampeggiante.

9 Sostituzione della batteria

Se la durata di funzionamento della luce si riduce notevolmente, sostituire la batteria ricaricabile.

Requisiti:

- ✓ Preparare una nuova batteria ricaricabile del tipo corretto, come indicato nella sezione "Dati tecnici".

1. Rimuovere tutte le viti dalla parte inferiore del prodotto.
 2. Rimuovere la copertura.
 3. Rimuovere la batteria ricaricabile esaurita.
 4. Inserire la nuova batteria ricaricabile nel vano batterie rispettando le indicazioni di polarità presenti nel vano stesso.
 5. Installare il coperchio e serrare le viti.
- Il prodotto è di nuovo pronto per il funzionamento.

10 Pulizia

Importante:

- Non utilizzare detergenti aggressivi, alcol o altre soluzioni chimiche. Possono danneggiare l'alloggiamento e causare il malfunzionamento del prodotto.
- Non immergere il prodotto nell'acqua.

1. Spegnimento del prodotto.
2. Lasciare raffreddare il prodotto fino al raggiungimento della temperatura ambiente.
3. Pulire il prodotto con un panno asciutto e privo di lanugine.

11 Smaltimento

11.1 Prodotto



Tutte le apparecchiature elettriche ed elettroniche introdotte sul mercato europeo devono essere etichettate con questo simbolo. Questo simbolo indica che l'apparecchio deve essere smaltito separatamente dai rifiuti urbani non differenziati al termine della sua vita utile.

Ciascun proprietario di RAEE (Rifiuti di apparecchiature elettriche ed elettroniche) è tenuto a smaltire gli stessi separatamente dai rifiuti urbani non differenziati. Gli utenti finali sono tenuti a rimuovere senza distruggere le batterie e gli accumulatori esauriti che non sono integrati nell'apparecchiatura, nonché a rimuovere le lampade dall'apparecchiatura destinata allo smaltimento prima di consegnarla presso un centro di raccolta.

I rivenditori di apparecchiature elettriche ed elettroniche sono tenuti per legge a ritirare gratuitamente le vecchie apparecchiature. Conrad mette a disposizione le seguenti opzioni di restituzione **gratuite** (ulteriori informazioni sono disponibili sul nostro sito internet):

- presso le nostre filiali Conrad
- presso i centri di raccolta messi a disposizione da Conrad
- presso i centri di raccolta delle autorità pubbliche di gestione dei rifiuti o presso i sistemi di ritiro istituiti da produttori e distributori ai sensi della ElektroG

L'utente finale è responsabile della cancellazione dei dati personali sul vecchio dispositivo destinato allo smaltimento.

Tenere presente che in paesi al di fuori della Germania possono essere applicati altri obblighi per la restituzione e il riciclaggio di vecchie apparecchiature.

11.2 Batterie/accumulatori

Rimuovere le batterie/gli accumulatori inseriti e smaltirli separatamente dal prodotto. In qualità di utente finale, si è tenuti per legge (Ordinanza sulle batterie) a restituire tutte le batterie/gli accumulatori usati; lo smaltimento nei rifiuti domestici è proibito.



Le batterie/gli accumulatori contaminati sono etichettati con questo simbolo, che indica che lo smaltimento tra i rifiuti domestici è proibito. Le denominazioni principali per i metalli pesanti sono: Cd=cadmio, Hg=mercurio, Pb=piombo (l'indicazione si trova sulle batterie/batterie ricaricabili, per es. sotto il simbolo del bidone dell'immondizia indicato a sinistra).

È possibile consegnare le batterie e gli accumulatori usati negli appositi centri di raccolta comunali, nelle nostre filiali o in qualsiasi punto vendita di batterie e accumulatori! In questo modo si rispettano gli obblighi di legge contribuendo al contempo alla tutela ambientale.

Prima dello smaltimento, è necessario coprire completamente i contatti esposti delle batterie/degli accumulatori con un pezzo di nastro adesivo per evitare cortocircuiti. Anche se le batterie/gli accumulatori sono scarichi, l'energia residua che contengono può essere pericolosa in caso di corto circuito (scoppio, forte riscaldamento, incendio, esplosione).

12 Dati tecnici

12.1 Alimentazione

Alimentazione a batteria	1 accumulatore Ni-MH da 1,2 V 600 mAh (AA)
Pannello solare	Policristallino 2 V 150 mA
Tempo di ricarica	8 ore
Tempo di scarica	8 ore

12.2 Luce

Illuminazione	LED
Lampadina sostituibile	No
Soglia di attivazione della luce	30 lux
Soglia di disattivazione della luce	300 lux
Numero di LED	192
Temperatura di colore	2700 - 3000 K

12.3 Condizioni ambientali

Temperatura di esercizio	da -20 a +70 °C
Temperatura di conservazione	da -20 a +70 °C

12.4 Ulteriori dati

Protezione dagli ingressi	IP44
Lunghezza del cavo di alimentazione	1 m
Lunghezza totale	4 m
Dimensioni nette (L x A)	3 x 2 m
Peso (indicativo)	610 g

Publicato da Conrad Electronic SE, Klaus-Conrad-Str. 1, D-92240 Hirschau (www.conrad.com).

Tutti i diritti, compresa la traduzione, riservati. La riproduzione con qualunque mezzo (ad es. fotocopie, microfilm o memorizzazione su sistemi di elaborazione elettronica dei dati) è rigorosamente vietata senza la previa autorizzazione scritta dell'editore. È vietata la ristampa, anche parziale. La presente pubblicazione rappresenta lo stato tecnico al momento della stampa.

Copyright by Conrad Electronic SE.

*2585412_V2_1222_jh_mh_it 27021598422675595 I4/O2 en