

Gebruiksaanwijzing Designer Luchtontvochtiger 10 l

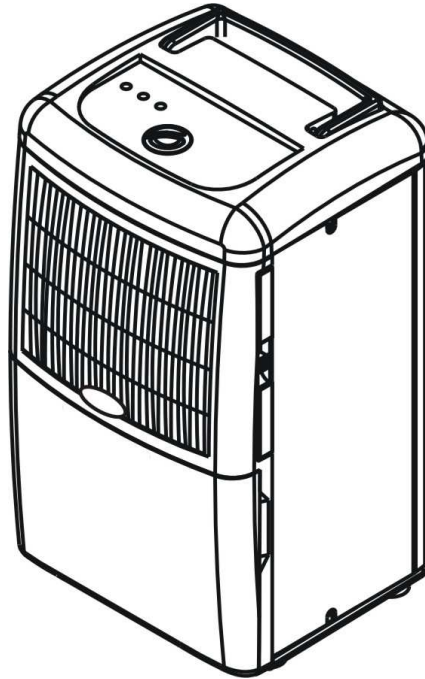

MODEL: PD10 821RB

www.klima1stklaas.de

In het geval van een klacht, neem dan altijd contact op met onze service lijn. Een terugkeer of de afwikkeling van claims op het punt van verkoop is niet mogelijk. Als onderdeel van onze garantie bieden wij een ophaalservice op de site.

Neem contact met ons op via:

Service telefoon: 0900 1 850 280

(0,49 €/Min. van het vaste netwerk van Deutsche Telekom
Mobiële netwerken verschillen mogelijk)

Geachte klant,

Dank u voor het kiezen van een luchtontvochtiger klima1stklaas van ons merk. Het is een zeer hoogwaardig kwaliteits apparaat dat gemaakt is, waarbij rekening wordt gehouden met de best mogelijke kwaliteit en de nieuwste technologie met een modern design.

Om ervoor te zorgen juiste gebruik van de functies van de ontvochtiger, lees voor het ingebruikname van de ontvochtiger eerst de handleiding. Bewaar de originalkartonage voor veilig transport en een bewijs van aankoop voor het behoud van iedere aanspraak op garantie.

Wij hopen dat u geniet van uw ontvochtiger.

Heeft U vragen over de functionaliteit en de werking van uw luchtdroger , aarzel dan niet om met onze service-line contact opnemen met:

Service telefoon: **0900 1 850 280**
(0,49€/Min. van het vaste netwerk van Deutsche Telekom,
Mobiele netwerken verschillen mogelijk)

Bereikbaar: **Montag – Freitag**
08:00 Uhr bis 17:00 Uhr

In het geval van een klacht, neem dan altijd contact op met onze service lijn. Een terugkeer of de afwikkeling van claims op het punt van verkoop is niet mogelijk. Als onderdeel van onze garantie bieden wij een collectie service op locatie

Informatie over onze producten of accessoires zijn ook beschikbaar op:

www.klima1stklaas.de

Bewaar dit handboek voor toekomstig gebruik.

Inhoud

- 1. Garantiebepalingen**
- 2. Veiligheid**
- 3. Inbedrijfstelling**
- 4. Functies en werking**
- 5. Ontvochtigen**
- 6. Bescherming en onderhoud**
- 7. Technische Gegevens**
- 8. Het oplossen van problemen**
- 9. Garantiekaart**

1. Garantiebepalingen

Van het Model: PD10 821RB nemen we voor een periode van 24 maanden garantie vanaf de datum van aankoop.

We elimineren - binnen de garantieperiode - naar onze keuze, hetzij reparatie of vervanging van het apparaat of accessoire (schade aan de apparatuur leidt niet automatisch tot vervanging van het gehele apparaat) kosteloos, alle defecten in materiaal - of fabricagefouten fout.

Schade die het gevolg zijn uitgesloten als gevolg van onjuist gebruik (werken met het verkeerde type stroom / spanning, verbinding met ongeschikte stroombronnen, etc ...) als gevolg van zijn. Ook uitgesloten zijn normale slijtage en gebreken die de waarde of bruikbaarheid van het apparaat alleen van invloed op iets.

Verbruikbare onderdelen vallen niet onder de garantie en moet worden betaald!

Gebruik het apparaat alleen in de context van luchtontvochtiger

De garantie komt slechts tot stand wanneer een kopie van de factuur kan worden ingediend.

De aanneming van een garantie zal geen verlenging zijn van de garantie, noch een aanspraak op een nieuwe garantieperiode.

Service telefoon:

0900 1 850 280

(0,49€/Min. van het vaste netwerk van Deutsche Telekom,
Mobiele netwerken verschillen mogelijk)

Bereikbaar:

Montag – Freitag

08:00 Uhr bis 17:00 Uhr

In het geval van een klacht, neem dan altijd contact op met onze service lijn. Een terugkeer of de afwikkeling van claims op het punt van verkoop is niet mogelijk. Als onderdeel van onze garantie bieden wij een collectie service op locatie

2. Veiligheid

1. Lees aandachtig de gebruiksaanwijzing voordat u het apparaat in gebruik neemt. Bewaar de instructies voor toekomstig gebruik, altijd op een veilige plaats.

2. Vervoer van het apparaat rechtop.

3. Voor uw garantieclaims, moet het apparaat ten minste 4 uur voor gebruik in haar definitieve standpunt staan.

4. Het apparaat is uitsluitend geproduceerd voor gebruik in normaal huishoudelijk gebruik.

5. De ontvochtiger voldoet aan alle geldende veiligheidsvoorschriften en moeten worden behandeld als alle elektrische apparaten.

6. Gebruik het apparaat alleen voor het beoogde doel. Gebruik het apparaat bv niet in de volgende gevallen, of op de volgende evenementen:

- Bij een brand
- Met defecte verkooppunten
- Buiten of in direct zonlicht
- Bij water en spatten bijvoorbeeld Bad, Douche, Zwembad
- Met verlengsnoeren of meervoudige stekkerdozen
- In geval van storing
- Zoals Bouwdrogers of in gebieden met een hoge corpusculaire luchtvervuiling

7. Gebruik het apparaat alleen aan op een voedingsbron met dezelfde spanning, frequentie en minimaal vermogen, zoals aangegeven op het etiket op de achterkant. Het apparaat mag alleen dan in gebruik worden genomen.

8. Steek nooit vingers of voorwerpen in het apparaat. Let vooral op kinderen. De functionaliteit van het apparaat kan worden beschadigd. Kinderen en zwakke mensen kunnen niet overweg zonder toezicht met de ontvochtiger. Laat kinderen nooit zonder toezicht met het apparaat.

9. Het apparaat moet altijd rechtop staan in een rechte positie, zodat de compressor niet beschadigd, en de koelvloeistof naar behoren kan stromen. Plaats geen voorwerpen op het toestel

10. Zorg ervoor dat de machine tijdens het schoonmaken of bij het wisselen van het filter niet is aangesloten op een stopcontact.

11. Gebruik alleen een geaard stopcontact.

12. Neem niet een apparaat met een beschadigde kabel in bedrijf. Defecte kabels moeten worden vervangen door een gecertificeerde professional.

13. De eenheid niet afdekken waardoor er oververhitting kan ontstaan. De lucht rond het toestel moet worden gegarandeerd

14. De watertank moet regelmatig worden geleegd. Houd er rekening mee dat met een hoge vochtigheidsgraad de tank zeer snel gevuld kan zijn.

15. Het luchtfilter moet regelmatig worden schoongemaakt om een optimale lucht circulatie te waarborgen.

16. Houd de ramen gesloten en deuren gesloten, zodat de ontvochtiger effectief kan werken.

17. In het geval van een klacht, neem dan altijd contact op met onze service lijn. Een terugkeer of de afwikkeling van claims op het punt van verkoop is niet mogelijk. Als onderdeel van onze garantie bieden wij een ophaalservice op de site.

18. Houd strikt aan de veiligheid, omdat een geconstateerde schade kan blijvende schade veroorzaken. Daaruit voortvloeiende schade is niet onder de garantie.

! Environmental Protection

Oude elektrische apparaten kunnen gerecycleerd worden en die dus niet thuisdopen in de prullenbak. Wij vragen dat u deze apparatuur te laten op het recyclingbedrijf opgezet voor elektrische apparaten. We willen u ook vragen om ons te steunen met uw bijdrage aan het redden van hulpbronnen en het milieu te beschermen en om deze apparatuur te maken bij het dichtstbijzijnde inzamelpunt.

Dank je wel!



3. Inbedrijfstelling

Voor de eerste inbedrijfstelling:

- Verwijder al het verpakkingsmateriaal.
- Plaats de luchtontvochtiger rechtop en wacht ten minste 4 uur vóór de eerste start, dus dat het koudemiddel kan gaan "liggen".
- Zorg ervoor dat vóór gebruik de luchtontvochtiger op een absoluut vlakke horizontale ondergrond staat, anders kan water lekken uit het apparaat.

Het apparaat mag alleen worden bediend wanneer de uitlaat is gesloten voor een permanente drainage of continue drainage is gemaakt met een geschikte slang (niet meegeleverd), zodat er geen lekkage van condenswater kan ontstaan. De tank moet correct worden gebruikt. Voor schade veroorzaakt door ondeskundig gebruik of door lekkend water, kunnen we geen aansprakelijkheid aanvaarden.

! Voor gedetailleerde instructies wordt verwezen naar het hoofdstuk van het gebruik van de ontvochtiging 'van de permanente afvoer "

Plaatsing:

- Gebruik de luchtontvochtiger niet in de buitenlucht.
- Gebruik de luchtontvochtiger voor huishoudelijk gebruik en niet voor commerciële doeleinden.
- Plaats de luchtontvochtiger op voldoende afstand (70 cm) grenzend aan muren, meubels etc.
- Sluit alle deuren en ramen om een optimale prestatie te bereiken ontvochtigen.

Basisfysica

(watergehalte van de lucht bij 100% luchtvochtigheid)

Binnenluchttemp. °C	Hoeveelheid water (in g / m ³) is opgenomen met verzadigde vochtigheid in de lucht
-5	3,32
0	4,8
+2	5,6
+4	6,4
+6	7,3
+8	8,3
+10	9,4
+12	10,7
+14	12,1
+16	13,7
+18	15,4
+20	17,3
+22	19,5
+24	21,8
+26	24,4
+28	27,2
+30	30,4
+32	33,8

- Hoe lager de omgevingstemperatuur is en hoe kouder de buitentemperatuur, des te minder vocht wordt opgeslagen in de lucht en stroomt van buiten naar binnen de kamer te drogen. Om deze reden kan de ontvochtiging met gestaag dalende temperaturen en kan worden gestopt. Dit is geen defect. Plaats de luchtontvochtiger dus alleen in gebieden van 15 °C .

- de locatie van het apparaat (zie tabel)

4. Funkties en werking

1. Handvat
2. Deksel
3. Filter
4. Luchtinlaat
5. Watertank
6. Luchtuitlaat
7. Stekkerhouder
8. Afvoer voor continue drainage
9. Paneel

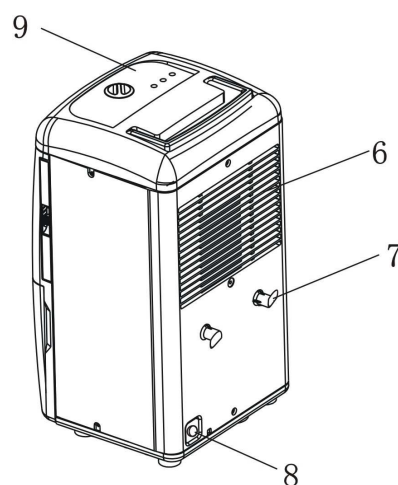
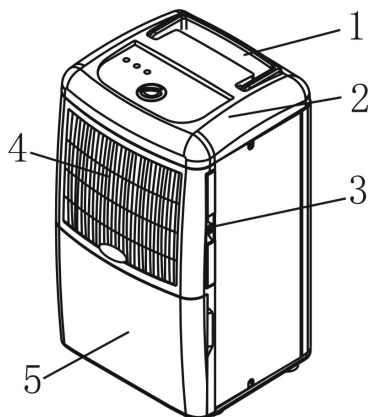

Bedieningspaneel:

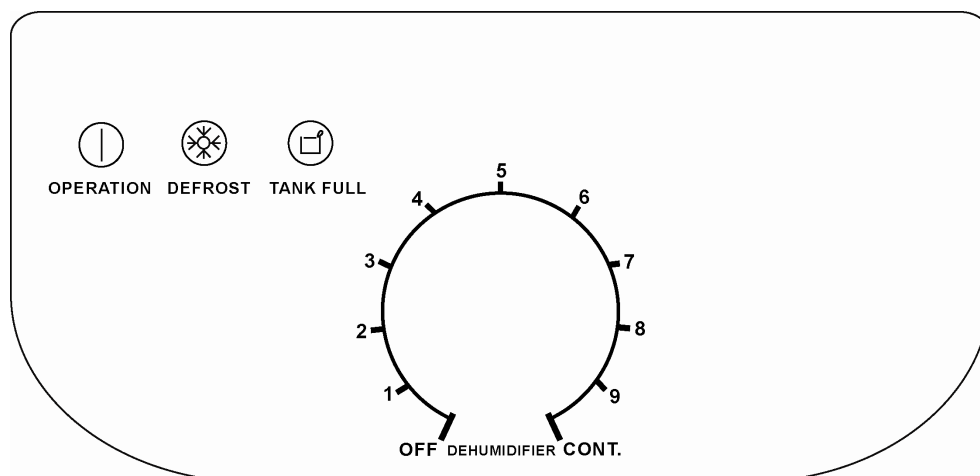

Aan:

1. Draai eerst de draaiknop in de stand **OFF**.
2. Steek de stekker in een goed beveiligd stopcontact.
3. Draai de knop naar de gewenste positie voor de vochtigheid instelling. De lamp brandt **OPERATION**.

Uit:

1. Draai de knop naar de stand **OFF**.
2. De stroomvoorziening wordt onderbroken en dus de luchtontvochtiger uitgeschakeld. De lamp **OPERATION** gaat uit.
3. Als u het apparaat voor een lange tijd niet gaat gebruiken, trek de stekker uit het stopcontact en laat het waterreservoir leeg lopen.

Instellingen:

De instelling van de ontvochtigingssterkte via de Rotary Switch is instelbaar van **OFF** of **CONT.** (Constance ontvochtiging). De schietbaan in 10 stappen wordt gebruikt als een referentiepunt voor de regulering van de minimale Luchtontvochtigers (1 = 90% luchtvochtigheid) om de maximale Luchtontvochtigers (9 = 10% luchtvochtigheid).

Tijdens het ontvochtigen controleert het apparaat voortdurend de luchtvochtigheid. Daalt het vochtgehalte tot onder de set dan schakelt de ontvochtiger automatisch uit.

Als de omgevingstemperatuur vocht boven de ingestelde waarde komt, dan schakelt het systeem automatisch in.

De optimale werking van de inrichting ligt tussen 15 °C en 35 °C

Als de luchtontvochtiger in werking wordt gesteld, is de afgevoerde lucht warmer dan de lucht in de kamer.

Door de compressor te laten werken - met de kracht – wordt warmte geproduceerd, die kan de temperatuur in de kamer laten stijgen. Dit is een normaal verschijnsel.

Het toestel schakelt automatisch de compressor uit als de tank vol is of wanneer die er wordt uitgetrokken, Tank Vol zal oplichten. Besteed aandacht aan de nog lege vulhoogte en indien nodig het waterreservoir.

Bij continu gebruik, met een groot volume van koude en kamertemperatuur, kan het gebeuren dat de verdamper in de ontvochtiger bevriest, ontvochtiging ijsafzetting. De ontdooi lamp brandt. Het apparaat wordt automatisch de-iced gezet gaat weer verder na ontdooingen.

5. Ontvochtigers

Het gebruik en de afvoer van water tanks:

Het onttrokken water uit de lucht kan worden verzameld in de watertank of via een flexibele buis (niet inbegrepen).

De tank moet regelmatig worden geleegd. Als de tank vol is stopt de ontvochtiger automatisch en het display licht op volle tank. Leeg het reservoir en zet het goed. Houd de tank met beide handen vast voor een veilige afvoer te garanderen.

Het apparaat mag niet worden verplaatst tijdens dit proces, om lekkage te voorkomen en dat er water in het apparaat druppelt.

! LET OP: Verwijder het reservoir niet als de luchtontvochtiger in werking is of als hij net is gestopt, omdat het kan draaien en er nog steeds wat water in de tank kan druppelen. Als de tank niet in dit toestel, kunt u vervolgens opraken van water op uw vloer.

Gebruik van continue drainage:

Verwijder met een tang of een scherp voorwerp, de pre-cut opening voor de aansluiting van permanente drainage. Trek de grijze rubberen dop van het mondstuk van de continue drainage-poort. Verwijder nu het waterreservoir uit de schelp en zet de grijze rubberen stop in de zaak, tot in het recente Condensaattoevoer, dus dat er geen condens meer in de tank te krijgen. Plaats het waterreservoir. Nu plaatst u een geschikte flexibele slang (niet meegeleverd) op de hals van de permanente drainage opening van de zaak terug. Kijk uit voor lekken. (Zie foto's)

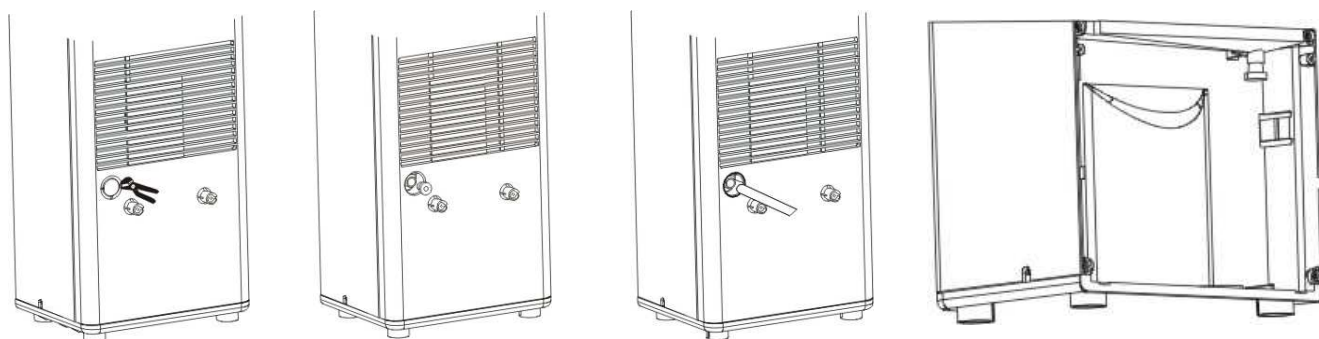

! WAARSCHUWING: U controleert of de de slang niet geknikt is en de volledige lengte naar benedenloopt. Nu kan de drainage naar behoren werken

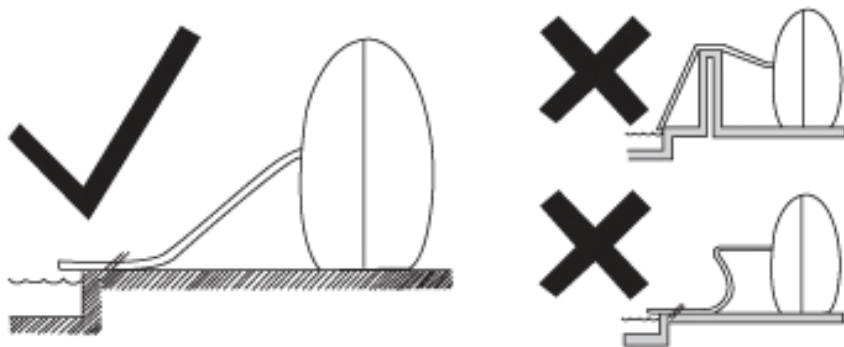

6. Bescherming en onderhoud

Beschermende maatregelen:

De ontvochtiger werkt niet als de ruimtevochtigheid hoger is dan het werkelijke vochtigheid in de ruimte.

Leeg het waterreservoir als de watertank lampjes **TANK FULL** aangeeft. Ga als beschreven onder punt 5.

Als de luchtontvochtiger was uitgeschakeld dus het kan alleen opnieuw gestart worden na ongeveer 3 minuten. Deze periode beschermt de compressor tegen beschadiging.

Automatische ontdooiing:

Het toestel is uitgerust met een automatische ontdooiing om ijs te verwijderen op de verdamper. Deze schakelt automatisch over - zo nodig – aan of uit..

De ontvochtiger gaat dan automatisch ontdooien op deze, maar de ventilator blijft draaien.

Op het display word **DEFROST** weergegeven.

Na het ontdooien, het display dooft en de compressor gaat weer aan.

Schoonmaak:

Uitschakelen en voor het reinigen de stekker uit het stopcontact. Maak schoon met een vochtige doek en droog grondig af met een droge doek.

Gebruik nooit alcohol of oplosmiddel bevattende producten.

Filter:

Het luchtfilter is gelegen in de voorkant van het toestel. Hij verzamelen het stof in de lucht. Het apparaat moet altijd worden bediend met de lucht filter om het te beschermen tegen vervuiling met stof en de efficiëntie van het apparaat te handhaven.

Opmerking:

- Reinig het luchtfilter elke 2 weken
- Voor het reinigen tank en tilt unit iets naar achteren
- Lucht filter aan de zijkan achter de bladen van het apparaat.
- Reinig het filter met een stofzuiger of met warm water zonder zeep.
- Zorg ervoor dat de Air Cleaners volledig droog is voordat ze opnieuw worden gebruikt
- Buig of draai het filter niet

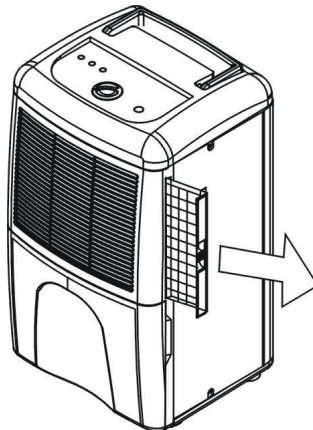

Opslag:

Aan het einde van het seizoen of als u het product niet gebruikt voor een langere periode, raden wij u aan de volgende stappen te nemen;

- Trek de stekker uit het stopcontact en rol het netsnoer op.
- Verwijder het water uit de watertank. Als de afvoer is aangesloten, koppelt u die af.
- Reinig het apparaat voordat u het opbergt.
- Bewaar het apparaat rechtop in een koele, droge ruimte, vermijd direct zonlicht en stof.

7. Technische Gegevens

Luftentfeuchter

Model	PD10-821RB
Nennspannung	230V~/50Hz
Entfeuchtungsleistung	10L/24Std max. bei 30°C, 80% LF
ISO 5151	
"Enthält vom Kyoto-Protokoll erfasste fluorierte Treibhausgase"	
Leistungsaufnahme	260W
Wirkungsbereich	15°C - 35°C
Kältemittel	R134a
Kältemittelmenge	0,165kg
Abmessungen (mm)	L 315 x B 335 x H 590
Ordernummer	01/11



Klaas Direktimport GmbH - Köllertalstraße 47 D-66265 Heusweiler

8. Het oplossen van problemen

Anzeichen	Mogelijke oorzaken
Luchtontvochtiger werkt totaal niet	1. Controleer de voeding.
	2. Controleer de kabel of de zekering is uit.
	3. Controleer het waterreservoir vol is.
	4. De watertank is niet in de ontvochtiger.
	5. De watertank is correct geïnstalleerd.
	6. De compressor is gelegen in 3 minuten bescherming fase na het uitschakelen en weer aan.
	7. Kamertemperatuur hoger is dan 35 °C of lager dan 15 °C
Niet voldoende ontvochtigings capaciteit	1. Controleren luchtfilter
	2. Controleren watertank
	3. Zijn ramen en deuren gesloten
	4.. Controle van de ingestelde vochtigheid en vochtigheid in de ruimte
	5. Vaak in de koude seizoenen bevindt zich weinig vocht in de lucht, waardoor er ook weinig water in de opvangbak zal komen.

Volgende symptomen zijn geen storingen of defect:

- Het geluidsniveau neemt toe als de compressor draait
- Het ontvochtigingsniveau valt niet bij een te grote ruimte
- Bij eerste ingebruikname kan de lucht muff ruiken.
- De koelvloeistof kan hoorbaar zijn tot die zich gestabiliseert heeft
- Vlekken in de opvangbak kunnen bij het testen in de fabriek zijn ontstaan



9. Garantiekaart

O-Nr.: 01/11

(word gegeven door Klaas Direktimport GmbH)

1. Klantgegevens/Afhaaladres

Firmennaam:
Contact persoon:
Achternaam:
Voornaam:
Straat:
Postcode:
Plaats:
Telefoonnr.:
Faxnr.:
e-mail:

2. Produktinformatie

Modelnaam:
Model Nummer:

Deze gegevens vind u op het ID Label op de achterkant van het apparaat

3. Aankoopbewijs

Koopdatum:		
Kwitantie aanwezig (aub Kopie meesturen)	Ja	Nein
Verkoper (met adres):		

4. Fout beschrijving

--

AUB deze kaart invullen en aan het volgende Faxnummer zenden: 00496806/8502820

Deze garantiekaart alleen in het geval van een defect meesturen

**Ingevoerd door Klaas Direktimport GmbH,
Köllertalstrasse 47, D- 66265 Heusweiler**

Accessoires onder:

www.klimafirstklaas.de

Service telefoon: **0900 1 850 280**
(0,49€/Min. van het vaste netwerk van Deutsche Telekom,
Mobiele netwerken verschillen mogelijk)

Bereikbaar: **Maandag – Vrijdag**
08:00 Uur bis 17:00 Uur

In het geval van klachten, neem dan altijd contact op met onze service lijn. Een terugkeer of de afwikkeling van claims op het punt van verkoop is niet mogelijk. Als onderdeel van onze garantie bieden wij een collectie service op locatie