

## SACC-DSI-M 8FS-3CON-M12/0,5

Artikelnummer: 1453449



<http://catalog.phoenixcontact.net/phoenix/treeViewClick.do?UID=1453449>

Sensor-/actorinbouwbus, 3-polig, M8, achterwand-/schroefmontage met M12-schroefdraad, met 0,5 m TPE-litzendraad, 3 x 0,25 mm<sup>2</sup>

### Commerciële gegevens

EAN	 4 046356 554411
sales group	D125
VPE	1 Pcs.
Douanetarief	85366990
Brutogewicht per stuk	KG
Nettogewicht per stuk	KG
Zie cataloguspagina	Pagina 227 (CAT-2-2013)

Houd er a.u.b. rekening mee dat de hier aangegeven gegevens uit de online catalogus afkomstig zijn. De volledige informatie en gegevens vindt u in de gebruikersdocumentatie onder <http://www.download.phoenixcontact.de>. Op alle internet downloads zijn de Algemene gebruiksvoorwaarden van toepassing.

### Technische gegevens

#### Algemene gegevens

nominale stroom bij 40 °C	4 A
nominale spanning	60 V
aantal polen	3
overgangsweerstand	≤ 3 mΩ
isolatieweerstand	≥ 100 MΩ
kabellengte	0,5 m
omgevingstemperatuur (bedrijf)	-25 °C ... 85 °C (bus)

### Algemene gegevens

normen / bepalingen	M8-connector IEC 61076-2-104
polarisatie	A - standaard
overspanningscategorie	II
vervuilingsgraad	3
beschermklasse	IP67
materiaal contact	Cu-legering
materiaal contactoppervlak	Au
materiaal contactblok	PUR / PA 66
materiaal kartelmoer	messing, vernikkeld
materiaal afdichting	Viton
montagetechniek	achterwandmontage M12 x 1
aansluitmethode	afzonderlijke litzendraden
statusindicatie	Nee

### Gegevens kabel

kabeltype	TPE-litzendraad
aderdoorsnede	0,25 mm <sup>2</sup>
AWG signaalleiding	24
aderopbouw signaalleiding	14x 0,15 mm
aderdiameter incl. isolatie	1,15 mm ± 0,07 mm
wanddikte isolatie	0,21 mm
aderkleuren	bruin, blauw, zwart
materiaal aderisolatie	TPE
materiaal aders	vertinde Cu-litzendraad
isolatieweerstand	≥ 20 MΩ*km
aderweerstand	≥ 80 Ω/km
nominale spanning kabel	300 V
testspanning kabel	2000 V AC
omgevingstemperatuur (bedrijf)	-25 °C ... 90 °C (kabel, vaste montage)

### Toelatingen



toelatingen

GOST

aangevraagde toelatingen:

Ex-toelatingen:

## Tekeningen

Maatschets

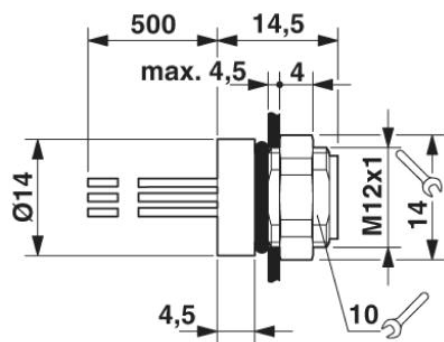

M8-inbouwbusconnector

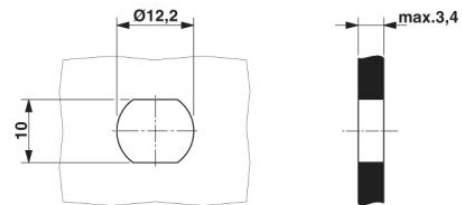

Behuizingsuitsparing voor M8-inbouwconnectoren, bus, 1-delig

schematekening

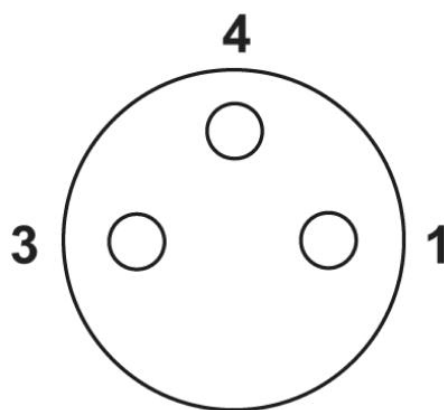

Pool schema bus M8, 3-polig, aanzicht buszijde

## Adresgegevens

PHOENIX CONTACT Deutschland GmbH  
Flachmarktstr. 8  
32825 Blomberg, Germany  
Tel. +49 5235 3 12000  
Fax +49 5235 3 41200  
<http://www.phoenixcontact.de>



© 2012 Phoenix Contact  
Technische wijzigingen voorbehouden