



renkforce

Ⓓ **Bedienungsanleitung**

RUSD-SP 12/24 V Autoradio

Best.-Nr. 1334043

Seite 2 - 27

ⒼⒷ **Operating Instructions**

RUSD-SP 12/24 V Car Radio

Item No. 1334043

Page 28 - 53

Ⓕ **Notice d'emploi**

Autoradio RUSD-SP 12/24°V

N° de commande 1334043

Page 54 - 79

ⓃⓁ **Gebruiksaanwijzing**

RUSD-SP 12/24 V Autoradio

Bestelnr. 1334043

Pagina 80 - 105



	Seite
1. Einführung	3
2. Bestimmungsgemäße Verwendung	4
3. Symbolerklärung	4
4. Lieferumfang	4
5. Sicherheitshinweise	5
6. Bedienelemente	6
7. Produktbeschreibung	8
8. Mechanischer Einbau	9
a) Einbau in den Radioschacht	10
b) Ausbau	11
9. Elektrischer Anschluss	11
a) Anschluss der Antenne	12
b) Anschluss der LINE-Ausgänge	12
c) Anschluss AUX	12
d) Anschluss der Lautsprecher und der Stromversorgung	12
e) Einlegen / Wechsel der Fernbedienungsbatterie	14
10. Bedienung	15
a) Allgemeine Bedienung	15
b) Menü-Einstellungen	17
c) Radiobetrieb	19
d) USB-/Speicherkartenbetrieb	22
11. Handhabung	24
12. Entsorgung	24
13. Wartung	25
a) Sicherungswechsel	25
b) Reinigung	25
14. Behebung von Störungen	26
15. Technische Daten	27

1. Einführung

Sehr geehrte Kundin, sehr geehrter Kunde,
wir bedanken uns für den Kauf dieses Produkts.

Dieses Produkt erfüllt die gesetzlichen nationalen und europäischen Anforderungen. Um diesen Zustand zu erhalten und einen gefahrlosen Betrieb sicherzustellen, müssen Sie als Anwender diese Bedienungsanleitung beachten!



Diese Bedienungsanleitung gehört zu diesem Produkt. Sie enthält wichtige Hinweise zur Inbetriebnahme und Handhabung. Achten Sie hierauf, auch wenn Sie dieses Produkt an Dritte weitergeben. Heben Sie deshalb diese Bedienungsanleitung zum Nachlesen auf!

Bei technischen Fragen wenden Sie sich bitte an:

Deutschland: www.conrad.de/kontakt

Österreich: www.conrad.at
www.business.conrad.at

Schweiz: www.conrad.ch
www.biz-conrad.ch

2. Bestimmungsgemäße Verwendung

Das Renkforce Autoradio dient dazu, Radiosender in Fahrzeugen zu empfangen, Audiodaten von passenden Speichermedien wiederzugeben und die so gewonnenen Audiosignale zu verstärken und wiederzugeben.

Dieses Produkt ist nur für den Anschluss an ein 12 V- oder 24 V-Gleichspannungsbordnetz mit negativem Pol der Fahrzeugbatterie an Karosserie zugelassen. Das Autoradio darf nur in Fahrzeugen mit dieser Bordspannungsart eingebaut und in Betrieb genommen werden.

Durch die Art des Einbaus ist vom Benutzer sicherzustellen, dass das Gerät vor Feuchtigkeit und Nässe geschützt wird.

Eine andere Verwendung als zuvor beschrieben, führt zur Beschädigung dieses Produktes, darüber hinaus ist dies mit Gefahren, wie z.B. Kurzschluss, Brand, elektrischer Schlag etc. verbunden.

Das gesamte Produkt darf nicht geändert, bzw. umgebaut und das Gehäuse nicht geöffnet werden.



Beachten Sie alle Sicherheitshinweise dieser Bedienungsanleitung!

3. Symbolerklärung



Das Symbol mit dem Ausrufezeichen weist den Benutzer darauf hin, dass er vor der Inbetriebnahme des Gerätes diese Bedienungsanleitung lesen und beim Betrieb beachten muss.

→ Das Symbol mit dem Pfeil steht für spezielle Tipps und Bedienungshinweise.

4. Lieferumfang

- Autoradio
- IR-Fernbedienung mit Batterie
- Einbaurahmen
- 2 x Entriegelungsschlüssel
- Montagezubehör
- Bedienungsanleitung

5. Sicherheitshinweise



Bei Schäden, die durch Nichtbeachten dieser Bedienungsanleitung verursacht werden, erlischt die Gewährleistung/Garantie. Für Folgeschäden übernehmen wir keine Haftung.





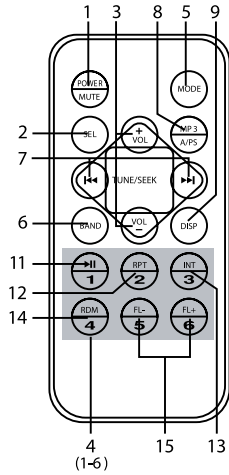
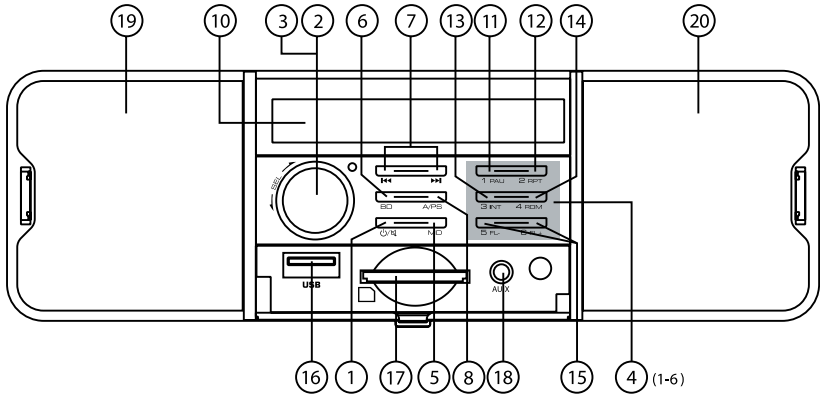

Bei Sach- oder Personenschäden, die durch unsachgemäße Handhabung oder Nichtbeachten der Sicherheitshinweise verursacht werden, übernehmen wir keine Haftung. In solchen Fällen erlischt die Gewährleistung/Garantie.

Sehr geehrte Kundin, sehr geehrter Kunde: Die folgenden Sicherheits- und Gefahrenhinweise dienen nicht nur zum Schutz des Gerätes, sondern auch zum Schutz Ihrer Gesundheit. Lesen Sie sich bitte die folgenden Punkte aufmerksam durch:

- Aus Sicherheitsgründen ist das eigenmächtige Umbauen und/oder Verändern des Produktes nicht gestattet.
- Als Spannungsquelle darf nur das 12 V- oder 24 V-Gleichspannungsbordnetz (negativer Pol der Batterie an der Karosserie des Fahrzeugs) verwendet werden. Schließen Sie das Gerät nie an eine andere Spannungsversorgung an.
- Achten Sie auf eine sachgerechte Inbetriebnahme des Gerätes. Beachten Sie hierbei diese Bedienungsanleitung.
- Das Produkt ist kein Spielzeug, es ist nicht für Kinder geeignet. Kinder können die Gefahren, die im Umgang mit elektrischen Geräten bestehen, nicht einschätzen.
- Setzen Sie das Gerät keinen hohen Temperaturen, Tropf- oder Spritzwasser, starken Vibrationen, sowie hohen mechanischen Beanspruchungen aus.
- Betreiben Sie das Gerät nicht unbeaufsichtigt.
- Lassen Sie Verpackungsmaterial nicht achtlos liegen. Es könnte für Kinder zu einem gefährlichen Spielzeug werden.
- Beachten Sie auch die Sicherheitshinweise und Bedienungsanleitungen der übrigen Geräte, die an das Gerät angeschlossen werden.
- Sollten Sie sich über den korrekten Anschluss nicht im Klaren sein oder sollten sich Fragen ergeben, die nicht im Laufe der Bedienungsanleitung abgeklärt werden, so setzen Sie sich bitte mit unserer technischen Auskunft oder einem anderen Fachmann in Verbindung.

6. Bedienelemente



- (1) Taste  / POWER/MUTE
- (2) Taste SEL
- (3) Drehregler VOLUME / Tasten VOL+/VOL-
- (4) Stationstasten 1-6
- (5) Taste MD / MODE
- (6) Taste BD / BAND
- (7) Tasten   /  
- (8) Taste A/PS / MP3
- (9) Taste DISP
- (10) Display
- (11) Taste PAU / 
- (12) Taste RPT
- (13) Taste INT
- (14) Taste RDM
- (15) Tasten FL- / FL+
- (16) USB-Schnittstelle
- (17) Speicherkartenleser
- (18) Anschluss AUX
- (19) linker Lautsprecher
- (20) rechter Lautsprecher

7. Produktbeschreibung

Dieses Gerät ist mit folgenden Merkmalen ausgestattet:

- UKW-Radioteil
- USB-Schnittstelle
- SD-Kartenlesegerät
- IR-Fernbedienung
- Hohe Ausgangsleistung (4 x 40 W max.)
- Vorverstärkerausgang zum Anschluss eines Leistungsverstärkers
- Front AUX IN zum Anschluss externer Audioquellen
- Elektronische Lautstärke-, Tiefen-, Höhen-, Fader- und Balance-Regelung
- Digitaler Signalprozessor zur Anpassung der Klangcharakteristik an verschiedene Musikrichtungen
- Loudness-Schaltung
- UKW-Tuner mit RDS-Funktion
- Genaues elektronisches Abstimmen der Sender durch PLL-Tuner
- 18 programmierbare Stationspeicher
- Manueller / Automatischer Sendersuchlauf in beide Suchrichtungen
- Automatische Senderspeicherung
- ID3-Tag-Anzeige bei MP3-Wiedergabe
- Uhrzeiteinstellung über RDS-System
- ISO-Anschlussterminal

8. Mechanischer Einbau

In den meisten Kfz ist vom Hersteller ein Einbauplatz für das Autoradio vorgesehen. Die Wahl des Einbauplatzes erfolgte aus sicherheitstechnischen Gesichtspunkten. Es ist deshalb anzuraten, das Autoradio in diesen vorgesehenen Bereich einzubauen.

Das Gerät benötigt einen DIN-Einbauausschnitt mit den Abmessungen 182 x 53 mm, diese Einbaumaße sind genormt und werden üblicherweise von allen Kfz-Herstellern eingehalten.

Sollte kein Einbauausschnitt vorgesehen sein, so informieren Sie sich bitte bei Ihrem Autohändler über den korrekten Einbauort für das Autoradio.



Wählen Sie den Einbauort sorgfältig aus, damit das Gerät nicht die normale Fahrtätigkeit des Fahrers beeinflusst oder ihn vom Verkehrsgeschehen ablenkt.

Verwenden Sie nur das mitgelieferte Montagmaterial, um eine sichere Installation zu garantieren.

Änderungen am Fahrzeug, die durch den Einbau des Autoradios oder anderer Komponenten nötig sind, müssen immer so ausgeführt werden, dass dadurch keine Beeinträchtigung der Verkehrssicherheit oder der konstruktiven Stabilität des Kfz entstehen. Bei vielen Kfz erlischt bereits durch das Aussägen eines Blechteils die Betriebserlaubnis.

Da das Gerät im Betrieb Wärme erzeugt, muss der Einbauort hitzeunempfindlich sein.

Vergewissern Sie sich vor der Ausführung von Befestigungsbohrungen, dass hierdurch keine elektrischen Kabel, Bremsleitungen, der Kraftstofftank o.ä. beschädigt werden.

Beachten Sie bei der Verwendung von Werkzeugen zum Einbau Ihrer Auto-HiFi-Komponenten die Sicherheitshinweise der Werkzeughersteller.

Berücksichtigen Sie beim Einbau Ihrer HiFi-Anlage die Unfallgefahr, die von losgerissenen Geräten im Falle eines Unfalls ausgehen kann. Befestigen Sie deshalb jedes Teil sicher und an einem Platz an dem es nicht zu einer Gefahr für die Insassen werden kann.

→ Überprüfen Sie vor dem Einbau des Gerätes die Tiefe des vorgesehenen Einbauraumes.

a) Einbau in den Radioschacht

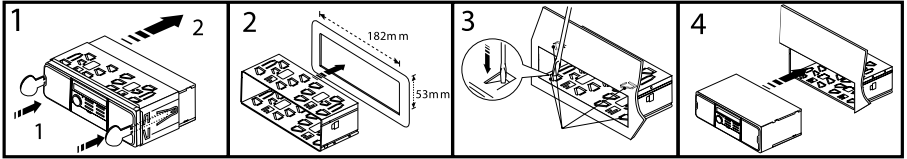

- Entriegeln Sie den Einbaurahmen mit den beiden Entriegelungsschlüsseln (Bild1, Punkt1).
- Ziehen Sie den Einbaurahmen nach hinten vom Gerät ab (Bild1, Punkt2).
- Schieben Sie den Einbaurahmen in den Einbauausschnitt des Fahrzeugs (Bild2).
- Biegen Sie einige der Haltetaschen am Einbaurahmen um, bis der Rahmen sicher in der Einbauöffnung fixiert ist (Bild3).
- Nachdem Sie alle elektrischen Verbindungen hergestellt haben (siehe „Elektrischer Anschluss“) schieben Sie das Gerät in den Einbaurahmen, bis es sicher einrastet (Bild4).

→ Bewahren Sie die beiden Entriegelungsschlüssel gut auf. Sie benötigen sie für eine spätere Demontage des Gerätes.

- Sichern Sie das Gerät zusätzlich gegen Erschütterungen mit dem Schraubzapfen an der Geräterückseite.
- Bei den meisten Fahrzeugen ist solch eine Sicherung bereits vorgesehen. Falls dies bei Ihrem Fahrzeug nicht der Fall sein sollte, befestigen Sie das Gerät bitte mit dem beiliegenden Lochblechstreifen.

Gehen Sie bei der Befestigung wie im folgenden Bild gezeigt vor:

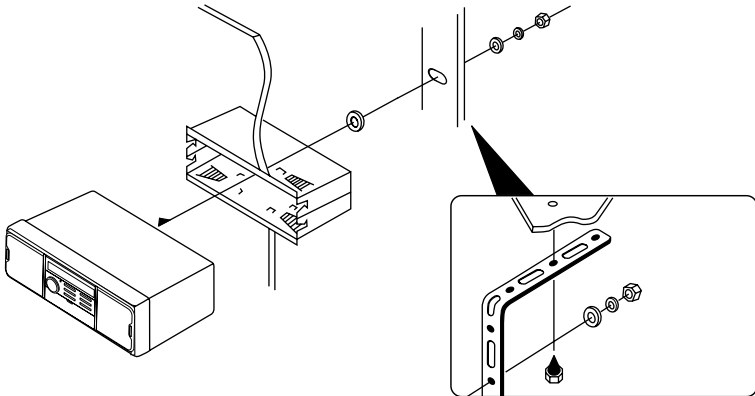

b) Ausbau

- Stecken Sie die beiden Entriegelungsschlüssel in die seitlichen Schlitzlöcher der Frontblende, bis das Gerät entriegelt ist.
- Lösen Sie, falls erforderlich die Befestigungsschraube an der Geräterückseite.
- Ziehen Sie das Autoradio an den Entriegelungsschlüsseln vorsichtig aus dem Einbaurahmen.
- Lösen Sie alle Steckverbindungen an der Geräterückseite.

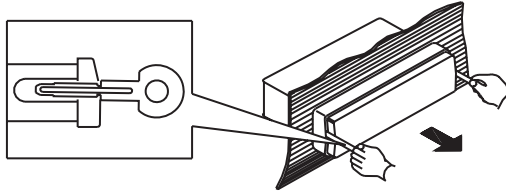

9. Elektrischer Anschluss



Der elektrische Anschluss sollte nur von einer Fachkraft durchgeführt werden.

Um Kurzschlüsse und daraus resultierende Beschädigungen des Gerätes zu vermeiden, muss während des Anschlusses der Minuspol (Masse) der Fahrzeugbatterie abgeklemmt werden.

Schließen Sie den Minuspol der Batterie erst wieder an, wenn Sie das Gerät vollständig angeschlossen und den Anschluss überprüft haben.

Benutzen Sie zum Überprüfen der Spannung an Bordspannungsleitungen nur ein Voltmeter oder eine Diodenprüflampe, da normale Prüflampen zu hohe Ströme aufnehmen und so die Bordelektronik beschädigen können.

Achten Sie bei der Verlegung von Leitungen darauf, dass diese nicht gequetscht werden oder an scharfen Kanten scheuern, benutzen Sie bei Durchführungspunkten Gummitüllen.

Die Verdrahtung zu den Lautsprechern muss jeweils zweifach ausgeführt werden. Isolieren Sie offene Verbindungsstellen. Achten Sie darauf, dass keine der Leitungen durch scharfe Kanten beschädigt werden kann.

Verwenden Sie nur Lautsprecher mit einer ausreichenden Belastbarkeit (siehe „Technische Daten“).

Achten Sie darauf, dass alle Lautsprecher richtig gepolt sind - also die Plus- und Minuskennzeichen übereinstimmen.

Die Anschlusskabel der Lautsprecher sind im Normalfall codiert: Einige Lautsprecherhersteller markieren die (+)-Leitung mit einem zusätzlichen Farbstreifen, andere wiederum verwenden eine geriffelte Leitung für den (+)-Pol, für den (-)-Pol hingegen eine glatte Leitung.

Das Gerät wurde für den Betrieb an Lautsprecherimpedanzen von mindestens 4 Ohm entwickelt. Schließen Sie auf keinen Fall Lautsprecher mit einer geringeren Impedanz an.

- Bei den meisten Fahrzeugen sind die Leitungen für den elektrischen Anschluss und den Anschluss der Lautsprecher bereits bis zum vorgesehenen Einbauschacht geführt.
- Sollte dies nicht der Fall sein muss darauf geachtet werden, dass die nachträglich eingebauten Leitungen über die entsprechend vorgesehenen Bordsicherungen (siehe Bedienhandbuch des Fahrzeugs) abgesichert sind.

a) Anschluss der Antenne

- Verbinden Sie den Antennenstecker Ihres Fahrzeugs mit der Antennenbuchse hinten am Gerät (Buchse neben den Cinch-Anschlüssen).
- Sollte Ihr Fahrzeug mit einem anderen Antennenstecker ausgerüstet sein, verwenden Sie bitte einen passenden Adapter, der im Fachhandel erhältlich ist.

b) Anschluss der LINE-Ausgänge

Das Autoradio verfügt über LINE-Ausgänge für den Anschluss eines Leistungsverstärkers.



Benutzen Sie zum Anschluss der Cinchbuchsen nur hierfür geeignete abgeschirmte Cinchleitungen. Bei Verwendung anderer Kabel können Störungen auftreten.

Halten Sie die Länge der Anschlussleitungen möglichst kurz.

Verlegen Sie die Leitungen nicht in der Nähe anderer Kabel. Sie vermeiden so störende Einkreuzungen in die Leitungen.

Um Verzerrungen oder Fehlanpassungen zu vermeiden, die zur Beschädigung des Gerätes führen können, dürfen an die Cinchanschlüsse nur Geräte mit ebensolchen Cinchanschlüssen angeschlossen werden.

Verbinden Sie die Cinchbuchsen an der Geräterückseite mit den Eingängen des Leistungsverstärkers.

- Die rote Buchse ist der Anschluss für den rechten Kanal
Die weiße Buchse ist der Anschluss für den linken Kanal

c) Anschluss AUX

An den Anschluss AUX (18) kann ein externes Audiogerät (z.B. tragbarer MP3-Player) angeschlossen werden, dessen Signal über die Lautsprecher wiedergegeben wird.

Verbinden Sie den Anschluss AUX (18) mit dem Audioausgang des externen Gerätes.

d) Anschluss der Lautsprecher und der Stromversorgung

Fahrzeuge, die mit einem ISO-Systemstecker ausgerüstet sind, können bei gleicher Steckerbelegung (bitte vorher überprüfen!) direkt mit dem ISO Anschlussterminal verbunden werden. Bei abweichender Steckerbelegung erfolgt der Anschluss über einen fahrzeugspezifischen Adapter, den Sie im Handel erhalten.

Die Kontaktbelegung der ISO-Anschlussbuchse des Autoradios entnehmen Sie bitte den nachfolgenden Bildern. Die jeweilige Belegung Ihres Kfz Systemsteckers erfahren Sie bei Ihrem Kfz Händler.

Systemstecker B (Lautsprecheranschluss)

- (1) Lautsprecher rechts hinten (+)
- (2) Lautsprecher rechts hinten (-)
- (3) Lautsprecher rechts vorne (+)
- (4) Lautsprecher rechts vorne (-)
- (5) Lautsprecher links vorne (+)
- (6) Lautsprecher links vorne (-)
- (7) Lautsprecher links hinten (+)
- (8) Lautsprecher links hinten (-)

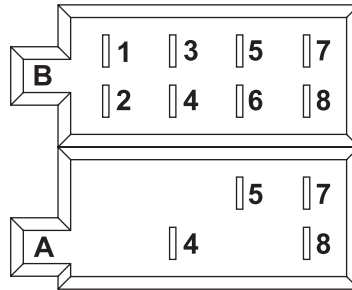

Systemstecker A (Stromversorgung)

- (1) nicht belegt
- (2) nicht belegt
- (3) nicht belegt
- (4) Dauerstrom +12/24 V
- (5) Antennensteuerausgang
- (6) nicht belegt
- (7) Zündung +12/24 V
- (8) Masse

- Der Anschluss Dauerstrom +12/24 V (4) muss an eine Leitung angeschlossen werden, die auch bei ausgeschalteter Zündung permanent +12 V bzw. +24 V liefert (Klemme 30 des Bordnetzes). Dieser Anschluss dient zur Speicherung der Benutzereinstellungen, der Uhrzeit usw.
 - Der Antennensteuerausgang (5) liefert bei eingeschaltetem Gerät eine Spannung von +12/24 V. Diese Leitung kann für die Stromversorgung einer elektrischen Antenne, sowie als Einschaltspannung für einen Autoverstärker verwendet werden.
 - Der Anschluss Zündung +12/24 V (7) muss mit einer Leitung verbunden werden, die nur bei eingeschalteter Zündung +12 V bzw. 24 V führt (Klemme 15 des Bordnetzes).
- Klemmen Sie diesen Anschluss nicht auf Dauerstrom, da es ansonsten bei längerer Standzeit des Fahrzeuges zu einer Entleerung der Bordbatterie kommen kann.
- Der Anschluss Masse (8) wird mit der Fahrzeugkarosserie verbunden.
- Bedingt durch die immer häufiger verwendete Klebtechnik bzw. durch lackierte Metallteile wird die elektrische Leitfähigkeit eingeschränkt. Daher ist nicht jedes Metallteil als Massepunkt geeignet.

e) Einlegen / Wechsel der Fernbedienungsbatterie



Achten Sie beim Einlegen der Batterie auf die richtige Polung.

Lassen Sie Batterien nicht offen herumliegen, es besteht die Gefahr, dass diese von Kindern oder Haustieren verschluckt werden. Suchen Sie im Falle eines Verschluckens sofort einen Arzt auf.

Ausgelaufene oder beschädigte Batterien können bei Berührung mit der Haut Verätzungen verursachen. Benutzen Sie deshalb in diesem Fall geeignete Schutzhandschuhe.

Achten Sie darauf, dass die Batterie nicht kurzgeschlossen oder ins Feuer geworfen wird. Sie darf außerdem nicht aufgeladen werden. Es besteht Explosionsgefahr.

Entfernen Sie die Batterie bei längerer Nichtbenutzung.



Bei der ersten Inbetriebnahme ist die Batterie der Fernbedienung durch eine Isolierfolie vor Entladung geschützt. Entfernen Sie diese Folie vor Gebrauch, indem Sie sie aus dem Batteriefach der Fernbedienung herausziehen.

- Entriegeln Sie den Sicherungshebel und ziehen Sie den Batteriehalter an der Rückseite der Fernbedienung heraus.
- Legen Sie eine neue 3 V-Lithium-Knopfzelle CR2025 polungsrichtig ein. Der positive Pol der Batterie muss hierbei nach oben gerichtet sein.
- Schließen Sie das Batteriefach wieder. Die Rastnase muss hörbar einrasten.

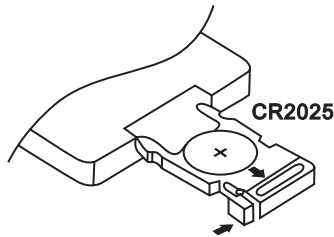

- Wenn die Fernbedienung nicht mehr richtig funktioniert, ist die Batterie entladen und muss gegen eine neue Batterie gleichen Typs gewechselt werden.
- Der Batteriewechsel erfolgt analog zu obiger Beschreibung.
- Tauschen Sie hierbei die entladene Batterie gegen eine neue Batterie gleichen Typs.

10. Bedienung



Nehmen Sie das Gerät nur dann in Betrieb, wenn Sie sich mit den Funktionen und mit dieser Bedienungsanleitung vertraut gemacht haben.

Überprüfen Sie alle Anschlüsse nochmals auf ihre Richtigkeit. Klemmen Sie nach der Überprüfung den Minuspol der Bordbatterie wieder an.

a) Allgemeine Bedienung

Taste /POWER/MUTE (1)

Mit dieser Taste wird das Gerät ein- bzw. ausgeschaltet und die Stummschaltung aktiviert.

Kurz drücken bei ausgeschaltetem Gerät > Gerät wird eingeschaltet

Kurz drücken bei eingeschaltetem Gerät > Stummschaltung wird aktiviert bzw. deaktiviert

Lang drücken bei eingeschaltetem Gerät > Gerät wird ausgeschaltet

→ Zum Einschalten kann auch jede andere Taste des Gerätes gedrückt werden.

Drehregler VOLUME /Tasten VOL+/VOL- (3)

Im Normalbetrieb wird mit dem Drehregler VOLUME die Lautstärke geregelt.

In Verbindung mit der Taste SEL (2) können verschiedene Audioeinstellungen mit diesem Drehregler eingestellt werden:



Drücken Sie die Taste SEL (2) ein- bzw. mehrmals kurz, um die Parameter BAS (Tieftonklangregelung), TRE (Hochtonklangregelung), BAL (Balanceeinstellung) und FAD (Fadereinstellung) durch Drehen des Drehreglers VOLUME (3) zu verändern.

→ Die eingebauten Lautsprecher sind parallel zu den vorderen Lautsprecheranschlüssen geschaltet. Beachten Sie dies bitte bei der Fadereinstellung (Lautstärkeverteilung vorne/hinten).

Display (10)

Im Display (10) werden alle Informationen, in Abhängigkeit von der gerade wiedergegebenen Audioquelle (Radioteil, SD-Player usw.) angezeigt.

Taste MD / MODE (5)

Mit dieser Taste werden die verschiedenen Audioquellen gewählt.

Drücken Sie die Taste kurz, um auf die jeweils nächste Quelle umzuschalten:

TUNER > USB > CARD > AUX

→ Wenn eine der Quellen nicht aktiv ist, d.h. es ist kein Medium eingelegt, wird die Quelle bei der Auswahl übersprungen.

Taste DISP (9)

Mit dieser Taste werden verschiedene Informationen auf dem Display (10) angezeigt. Durch erneutes Drücken der Taste wird die Anzeige jeweils weitergeschaltet.

Diese Funktion kann auch durch langes Drücken der Taste BD (6) abgerufen werden.

Wird die Taste nicht weiter betätigt, schaltet die Anzeige nach kurzer Zeit wieder auf die ursprüngliche Information um.

RESET-Funktion

Diese Funktion setzt alle Einstellungen auf die werksseitig vorgegebenen Werte zurück.

Drücken Sie die RESET-Taste mit einem spitzen Gegenstand (z.B. einer Kugelschreiberspitze) in folgenden Fällen:

- nach Abschluss der Einbau- und Anschlussarbeiten
- wenn das Gerät nicht mehr auf Tastenbetätigungen reagiert
- wenn im Display undefinierte Zeichen angezeigt werden

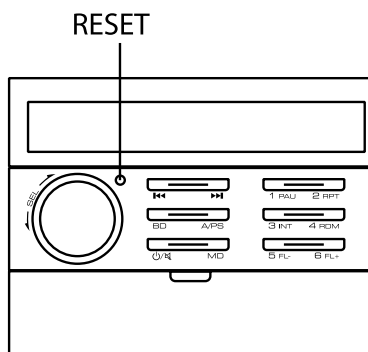

b) Menü-Einstellungen

Drehregler VOLUME (3) / Taste SEL (2)

Um die Menüeinstellungen zu wählen, drücken Sie zuerst länger (>2 Sekunden) die Taste SEL (2) und anschließend drücken Sie diese Taste erneut, aber nur kurz, bis die gewünschte Funktion auf dem Display erscheint.

Die Optionen bei der jeweiligen Einstellung werden durch Drehen des Drehreglers VOLUME bzw. durch Drücken der Tasten VOL+/VOL- (3) ausgewählt.

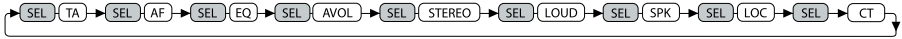

TA ON/OFF

TA ON: Die Verkehrsfunk-Funktion ist eingeschaltet.

TA OFF: Die Verkehrsfunk-Funktion ist ausgeschaltet.

Wird ein Verkehrsfunksender empfangen, so erscheint im Display die Anzeige TP = Traffic Programm.

Bei aktivierter TA-Funktion erscheint zusätzlich das Kürzel TA im Display.

Bei laufender Wiedergabe einer anderen Quelle (z.B. SD-Wiedergabe) wird das Programm für die Dauer der Verkehrsfunkdurchsage stummgeschaltet.

Wird eine laufende Rundfunksendung sehr leise gehört, erhöht sich die Lautstärke der Verkehrsfunkdurchsage automatisch.

➔ Ist die Verkehrsfunk-Funktion eingeschaltet (TA ON) werden nur Verkehrsfunk-Sender empfangen. Bei Empfang von Sendern ohne Verkehrsfunk-Information startet ein automatischer Suchlauf.

AF ON/OFF

AF ON: AF ist eingeschaltet.

AF OFF: AF ist ausgeschaltet.

Die Funktion AF aktiviert die automatische Sendernachführung (siehe „Radiobetrieb“).

Im Display erscheint die Anzeige AF. Wird ein schwacher oder kein RDS Sender empfangen, blinkt die Anzeige. Bei einem gut zu empfangenden RDS-Sender erscheint das Symbol ständig.

➔ Nur mit aktivierter AF Funktion (AF ON) kann das Gerät beim Verlassen des Sendegebietes selbstständig auf einen besseren Sender umschalten.

EQ - EQUALIZER

FLAT Equalizer eingeschaltet, linearer Frequenzgang

CLASSIC Voreinstellung für klassische Musik

ROCK Voreinstellung für Rockmusik

POP Voreinstellung für Popmusik

EQ OFF Equalizer ausgeschaltet

AVOL

Stellen Sie hier durch Drehen des Drehreglers VOLUME (3) die Einschaltlautstärke des Gerätes ein.

STEREO/MONO

STEREO: Der Radioempfang erfolgt in stereo.

MONO: Der Radioempfang erfolgt in mono.

→ Bei schlechten Empfangsbedingungen kann es vorteilhaft sein, den Radioempfang auf mono umzuschalten. Im Monobetrieb ist der Radiobetrieb störungsfreier.

LOUD ON/OFF

LOUD ON: Die Loudness-Schaltung ist aktiviert.

LOUD OFF: Die Loudness-Schaltung ist abgeschaltet. Der Klang wird nicht beeinflusst.

→ Das menschliche Ohr nimmt tiefe und hohe Töne bei geringen Lautstärken schlechter wahr. Durch eine Anhebung dieser Frequenzbereiche bei geringen Lautstärken (Loudness-Korrektur) wird diesem Effekt entgegengewirkt und die Musikwiedergabe klingt natürlicher.

SPK ON/OFF

SPK ON: Die eingebauten Lautsprecher sind eingeschaltet.

SPK OFF: Die eingebauten Lautsprecher sind ausgeschaltet.

→ Wenn an den Lautsprecherausgängen Lautsprecher für vorne angeschlossen sind, können die integrierten Lautsprecher im Radio mit dieser Funktion abgeschaltet werden.

DX/LOCAL

DX: Es werden alle Sender empfangen.

LOCAL: Es werden nur Sender mit einer sehr guten Feldstärke empfangen.

→ In Gebieten mit sehr vielen Sendestationen und gutem Radioempfang kann es sinnvoll sein, die Option LOCAL einzustellen. Hierdurch werden schwache Sender, die nur mit Störungen empfangen werden könnten, beim Sendersuchlauf übersprungen.

CT - Zeiteinstellung

Drehen Sie den Drehregler VOLUME (3) im Uhrzeigersinn, um die Minuten für die Uhrzeitanzeige einzustellen.

Drehen Sie den Drehregler VOLUME (3) gegen den Uhrzeigersinn, um die Stunden für die Uhrzeitanzeige einzustellen.

→ Wenn ein RDS-Sender empfangen wird, stellt sich die Uhrzeitanzeige automatisch auf die korrekte Uhrzeit ein.

c) Radiobetrieb

RDS als Empfangskonzept

Das Kürzel RDS steht für Radio Daten System, d.h. es werden unhörbare, codierte Zusatzinformationen über den UKW RDS Sender mit ausgestrahlt.

Sie besitzen mit dem Renkforce Autoradio ein Gerät, das in der Lage ist diese codierten Daten, die von fast allen Sendeanstalten mit ausgestrahlt werden auszuwerten.

Folgende wesentlichen Zusatzinformationen werden gesendet:

- Programm Identifikation (PI)
- Verkehrsfunkkennung (TP)
- Verkehrsdurchsagekennung (TA)
- Programm Servicenamen (PS)
- Alternative Frequenzen (AF)
- Programmtyp (PTY)
- Uhrzeit (CT)

Programm Identifikation (PI)

Diese Daten helfen dem Empfänger einen Sender eindeutig zu identifizieren. Sie ermöglichen dem Radio zwischen Gebieten zu unterscheiden in denen das gleiche Programm ausgestrahlt wird. Das Autoradio schaltet also bei schwächer werdendem Empfang nur auf einen stärkeren Sender um, der die gleiche Programm Identifikation ausstrahlt.

Verkehrsfunk-Kennung (TP)

Durch dieses Signal erkennt der Empfänger, dass ein Sender mit Verkehrsfunkinformationen empfangen wird.

Verkehrsdurchsage-Kennung (TA)

Durch dieses Signal kann der Sender eine Verkehrsfunkdurchsage erkennen und gegebenenfalls die laufende Wiedergabe einer anderen Quelle unterbrechen.

Programm Servicenamen (PS)

Diese Information gibt dem Empfänger an, welchen Sender er gerade empfängt. Sie wird direkt im Display des Autoradios wiedergegeben, z.B. BAYERN 3.

Alternative Frequenzen (AF)

Es wird eine Liste von alternativen Frequenzen mitgesendet, welche dasselbe Programm abstrahlen. Wird der empfangene Sender zu schwach, so erkennt der Empfänger über das AF-Signal auf welchen Frequenzen er nach einem Sender suchen muss, der besser zu empfangen ist.

Programmtyp (PTY)

Dieser Code gibt dem Empfänger Informationen über die Art des gesendeten Programms (z.B. Sport, Klassik, Nachrichten usw.). Der Hörer kann dadurch gezielt nach einem Programm seiner Wahl suchen.

Außerdem kann ein nationaler Katastrophenalarm auf diese Art verbreitet werden. Den PTY-Service bieten jedoch nicht alle Sender an.

Uhrzeit (CT)

Viele Sender senden die aktuelle Uhrzeit in den RDS-Daten. Empfängt das Gerät dieses Signal stellt es die eingebaute Uhr automatisch.

Das RDS System bietet also den Vorteil, dass beim Verlassen des Sendegebietes ein Umschalten auf einen gleichen, besser zu empfangenden Sender automatisch erfolgt. Ein Umschalten erfolgt jedoch nur, wenn ein besserer Sender mit dem gleichen Programm vorhanden ist.

Kurze empfangsbedingte Signalabschwächungen können auch durch das RDS System nicht eliminiert werden, da ein ständiges Hin- und Herschalten des Autoradios die Folge wäre. Dies würde vom Hörer als weitaus störender empfunden, als kurz auftretende Empfangsstörungen.

Ein weiterer Pluspunkt des RDS Systems ist die Anzeige des Sendernamens. Der Sendername eines RDS-Senders wird auf dem Autoradiodisplay angezeigt.

Funktion der einzelnen Tasten

Taste BD / BAND (6)

Durch kurzes Drücken dieser Taste wird der Bandbereich des Radioteils gewählt.

Es stehen 3 UKW-Bereiche zur Verfügung:

FM1 > FM2 > FM3

→ Auf jedem der drei Bandbereiche können 6 Sender auf den Stationstasten 1-6 (4) abgespeichert werden.

Tasten (7)

Mit diesen Tasten wird die Empfangsfrequenz geändert, um Sender im Radiobetrieb einzustellen.

- Kurzes Drücken einer Taste verändert die Frequenz schrittweise.
- Wird eine Taste länger gedrückt gehalten, startet der automatische Sendersuchlauf. Der Suchlauf hält erst beim nächsten, gut zu empfangenden Sender an.

Stationstasten 1-6 (4)

Durch einen kurzen Druck auf diese Tasten kann man direkt einen vorher gespeicherten Sender anwählen. Um einen gerade gehörten Sender abzuspeichern, einfach die gewünschte Taste etwa drei Sekunden drücken.

→ Jeder der drei UKW-Bandbereiche (FM1-3) hat sechs Stationstasten. Es können also insgesamt 18 Stationstasten belegt werden.

Taste A/PS /MP3 (8)

- Durch längeres Drücken dieser Taste wird die automatische Senderspeicherung aktiviert. Hierbei werden alle gut zu empfangenden Sender automatisch auf die Stationstasten 1-6 (4) abgespeichert. Nach diesem Vorgang, werden die abgespeicherten Sender jeweils für einige Sekunden wiedergegeben.
- Drücken Sie diese Taste nur kurz, werden alle abgespeicherten Sender für einige Sekunden angespielt (gleiche Funktion, wie nach der automatischen Senderspeicherung).
Um einen Sender dauerhaft wiederzugeben, drücken Sie die Taste A/PS /MP3 (8) erneut kurz.

PTY-Suchlauf

Der PTY-Suchlauf ist ein Sendersuchlauf, der nur Sender mit einer vorgegebenen Programmtyp-Kennung (PTY) empfängt.

- Drücken Sie die Taste MD / MODE (5) so lange, bis im Display (10) ein Programmtyp erscheint.
- Drücken Sie die Taste MD /MODE (5) erneut, aber nur kurz, um zwischen den Inhalten Musik oder Sprache zu wählen.
- Drücken Sie eine der Stationstasten, um den gewünschten Programmtyp zu wählen. Um zum jeweils zweiten oder dritten Programmtyp aus der unten aufgeführten Liste zu kommen, drücken Sie die jeweilige Stationstaste erneut.
- Einige Sekunden nachdem ein Programmtyp ausgewählt wurde, startet der PTY-Suchlauf automatisch.
- Der Suchlauf stoppt beim nächsten Sender, der die gewählte Programmart ausstrahlt. Sollte kein Sender mit der gewählten Programmart auffindbar sein, erscheint PTY NONE im Display.

Musik

Stationstaste	Programmtyp
1	POP M, ROCK M
2	EASY M, LIGHT M
3	CLASSICS, OTHER M
4	JAZZ, COUNTRY
5	NATION M, OLDIES
6	FOLK M

Sprache

Stationstaste	Programmtyp
1	NEWS, AFFAIRS, INFO
2	SPORT, EDUCATE, DRAMA
3	CULTURE, SCIENCE, VARIED
4	WEATHER, FINANCE, CHILDREN
5	SOCIAL, RELIGION, PHONE IN
6	TRAVEL, LEISURE, DOCUMENT

d) USB-/Speicherkartenbetrieb

Das Gerät ist mit einer USB-Schnittstelle und einem Speicherkartenleser ausgerüstet. MP3-Dateien, die auf diesen Medien abgespeichert sind, können wiedergegeben werden.



Verbinden Sie keinen MP3-Player mit der USB-Schnittstelle, wenn er über Batterien betrieben wird. Die Stromversorgung der USB-Schnittstelle kann die eingelegten Batterien laden und somit zu Überhitzung bzw. auch Explosion der Batterien führen.

→ USB-Medien bis max. 16 GB und mit einer Stromaufnahme von max. 1 A können an die USB-Schnittstelle angeschlossen werden.

An der USB-Schnittstelle können nur USB-Speichermedien betrieben werden. MP3-Player mit USB-Anschluss schalten beim Einstecken in diesen Anschluss meist in den PC-Modus. In diesem Modus ist ein Abspielen von Musikdateien nicht möglich. Sie können jedoch jederzeit den Audio-Ausgang eines MP3-Players an den Anschluss AUX (18) anschließen.

SD- bzw. SDHC-Karten bis max. 32 GB werden unterstützt.

Die Medien müssen FAT 32 formatiert sein.

Aufgrund der sehr großen Vielfalt von Geräten mit USB- und SD-Kartenschnittstellen und ihren manchmal sehr herstellerspezifischen Funktionen, kann nicht sichergestellt werden, dass alle Medien erkannt werden und alle Bedienungsmöglichkeiten in Verbindung mit diesem Gerät gegeben sind.

Sollte das Speichermedien nicht erkannt werden, ziehen Sie es bitte nochmals heraus und stecken es erneut ein.

- Stecken Sie Ihr USB-Speichermedium in die USB-Schnittstelle (16).
- Bei Verwendung einer Speicherkarte stecken Sie diese in den Speicherkartenleser (17).
- Das Gerät schaltet automatisch auf den entsprechenden Eingang um und startet die Wiedergabe.
- Es wird immer das zuletzt eingesteckte Medium automatisch ausgewählt.

Tasten und (7)

Diese Tasten dienen zur Auswahl der einzelnen Tracks bzw. zum Suchen eines bestimmten Abschnitts innerhalb eines Tracks.

→ Die Pfeile auf den Tasten geben die Suchrichtung (vorwärts bzw. rückwärts) an.

- Drücken Sie die Tasten kurz, um zum nächsten bzw. vorherigen Track zu springen.
- Drücken Sie die Tasten lang, um innerhalb eines Tracks einen bestimmten Abschnitt zu suchen.

Tasten FL- und FL+ (15)

Diese Tasten dienen zur Auswahl der Ordner auf dem Speichermedium.

- FL- wählt den vorangehenden Ordner.
- FL+ wählt den nächsten Ordner.

→ Ist auf dem Speichermedium keine Ordnerstruktur vorhanden haben diese Tasten keine Funktion.

Taste PAU / ►|| (11)

- Drücken Sie diese Taste, um die Wiedergabe kurzzeitig zu unterbrechen.
- Bei erneuter Betätigung setzt die Wiedergabe an der Stelle wieder ein, an der sie vorher unterbrochen wurde.

Taste RPT (12)

- Drücken Sie diese Taste einmal, um den aktuell gespielten Titel zu wiederholen (Anzeige RPT ONE).
- Drücken Sie diese Taste zweimal, um die Tracks des aktuellen Ordners zu wiederholen (Anzeige RPT DIR).
- Um diese Funktion wieder abzuschalten, drücken Sie die Taste RPT (12) erneut (Anzeige RPT ALL).

Taste INT (13)

- Drücken Sie diese Taste kurz um jeden Track für ca. 10 Sekunden anzuspielden (Anzeige INT ON).
- Um diese Funktion wieder abzuschalten drücken Sie die Taste INT (13) erneut (Anzeige INT OFF). Die Wiedergabe erfolgt ab dieser Stelle wieder normal.

Taste RDM (14)

- Drücken Sie diese Taste kurz, um alle Tracks in zufälliger Reihenfolge abzuspielen (Anzeige RDM ON).
- Um diese Funktion wieder abzuschalten drücken Sie die Taste RDM (14) erneut (Anzeige RDM OFF). Die Wiedergabe erfolgt ab dieser Stelle wieder in normaler Reihenfolge.

Suchfunktionen bei USB-/Speicherkartenbetrieb

Suche nach Tracknummern

- Drücken Sie die Taste A/PS / MP3 (8) einmal, um die Suche nach Tracknummern zu aktivieren.
- Wählen Sie mit dem Drehregler VOLUME (3) die erste Stelle der gewünschten Tracknummer.
- Drücken Sie die Taste SEL (2).
- Wählen Sie mit dem Drehregler VOLUME (3) die zweite Stelle der gewünschten Tracknummer.
- Drücken Sie die Taste PAU / ►|| (11), um den gewählten Titel abzuspielen.

Suche nach Tracknamen

- Drücken Sie die Taste A/PS / MP3 (8) zweimal, um die Suche nach Tracknamen zu aktivieren.
- Wählen Sie mit dem Drehregler VOLUME (3) den gewünschten Buchstaben bzw. die gewünschte Ziffer.
- Es werden alle Titel mit dem gewünschten Buchstaben/der gewünschten Ziffer angezeigt.
- Sind keine Titel mit dem gewählten Anfangsbuchstaben vorhanden, erscheint NONE im Display.
- Falls mehrere Titel mit dem gewählten Anfangsbuchstaben vorhanden sind, wählen Sie mit den Tasten ◀◀ und ▶▶ (7) den gewünschten Titel.
- Drücken Sie die Taste PAU / ►|| (11), um den gewählten Titel abzuspielen.

Suche nach Ordnern

- Drücken Sie die Taste A/PS / MP3 (8) dreimal, um die Suche nach Ordnern zu aktivieren.
- Der aktuelle Ordner wird angezeigt.
- Wählen Sie mit dem Drehregler VOLUME (3) den gewünschten Ordner.
- Drücken Sie die Taste PAU / ►|| (11), um den ersten Titel des gewählten Ordners abzuspielen.

11. Handhabung

- Eine zu hohe Lautstärke im Kfz-Innenraum hat zur Folge, dass akustische Warnsignale nicht mehr wahrgenommen werden können. Dadurch werden Sie und andere Verkehrsteilnehmer gefährdet. Achten Sie deshalb auf eine angepasste Lautstärke.
- Unachtsamkeit im Straßenverkehr kann zu schwerwiegenden Unfällen führen. Eine Bedienung der HiFi-Anlage darf deshalb immer nur dann erfolgen, wenn es die Verkehrssituation erlaubt und Sie durch die Bedienung der Anlage nicht vom Verkehrsgeschehen abgelenkt werden.
- Musik sollte nicht über einen längeren Zeitraum mit übermäßiger Lautstärke gehört werden. Hierdurch kann das Gehör geschädigt werden.

12. Entsorgung



Elektronische Geräte sind Wertstoffe und dürfen nicht in den Hausmüll!

Entsorgen Sie das Produkt am Ende seiner Lebensdauer gemäß den geltenden gesetzlichen Bestimmungen.

Entnehmen Sie die evtl. in die IR-Fernbedienung eingelegte Batterie und entsorgen Sie diese getrennt vom Produkt.

Entsorgung von gebrauchten Batterien/Akkus



Sie als Endverbraucher sind gesetzlich (Batterieverordnung) zur Rückgabe aller gebrauchten Batterien und Akkus verpflichtet; eine Entsorgung über den Hausmüll ist untersagt.

Schadstoffhaltige Batterien/Akkus sind mit dem nebenstehenden Symbol gekennzeichnet, das auf das Verbot der Entsorgung über den Hausmüll hinweist. Die Bezeichnungen für das ausschlaggebende Schwermetall sind: Cd = Cadmium, Hg = Quecksilber, Pb = Blei. Ihre verbrauchten Batterien/Akkus können Sie unentgeltlich bei den Sammelstellen Ihrer Gemeinde oder überall dort abgeben, wo Batterien/Akkus verkauft werden.

13. Wartung

Überprüfen Sie regelmäßig die technische Sicherheit des Autoradios z.B. auf Beschädigung der Anschlussleitungen und des Gehäuses.

Wenn anzunehmen ist, dass ein gefahrloser Betrieb nicht mehr möglich ist, so ist das Produkt außer Betrieb zu setzen und gegen unbeabsichtigten Betrieb zu sichern. Bordnetz abklemmen!

Es ist anzunehmen, dass ein gefahrloser Betrieb nicht mehr möglich ist, wenn:

- das Gerät sichtbare Beschädigungen aufweist
- das Gerät nicht mehr arbeitet, oder
- nach schweren mechanischen Beanspruchungen

Bevor Sie das Autoradio reinigen oder warten, beachten Sie unbedingt folgende Sicherheitshinweise:



Beim Öffnen von Abdeckungen oder Entfernen von Teilen können spannungsführende Teile freigelegt werden.

Vor einer Wartung oder Instandsetzung muss deshalb das Gerät von allen Spannungsquellen getrennt werden.

Kondensatoren im Gerät können noch geladen sein, selbst wenn es von allen Spannungsquellen getrennt wurde.

Eine Reparatur darf nur durch eine Fachkraft erfolgen, die mit den damit verbundenen Gefahren bzw. einschlägigen Vorschriften vertraut ist.

a) Sicherungswechsel

Ist ein Sicherungswechsel erforderlich, ist darauf zu achten, dass nur Sicherungen vom angegebenen Typ und Nennstromstärke (siehe „Technische Daten“) als Ersatz Verwendung finden.



Ein Flicken von Sicherungen oder das Überbrücken des Sicherungshalters ist unzulässig.

- Nach erfolgter Trennung von der Stromversorgung (ISO-Anschluss-Stecker abklemmen!) ziehen Sie vorsichtig die Sicherung aus dem Sicherungshalter neben dem ISO-Anschluss heraus.
- Ersetzen Sie sie mit einer Sicherung gleichen Typs.
- Erst danach das Autoradio wieder mit dem Bordnetz verbinden und in Betrieb nehmen.
- Sollte die Sicherung erneut auslösen, bringen Sie das Gerät zur Reparatur in eine Fachwerkstatt.

b) Reinigung

Äußerlich sollte das Gerät nur mit einem weichen, trockenen Tuch oder Pinsel gereinigt werden.

Verwenden Sie auf keinen Fall aggressive Reinigungsmittel oder chemische Lösungen, da sonst die Oberfläche des Gehäuses beschädigt werden könnte.

14. Behebung von Störungen

Mit dem Renkforce Autoradio haben Sie ein Produkt erworben, welches nach dem Stand der Technik gebaut wurde und betriebsicher ist.

Dennoch kann es zu Problemen oder Störungen kommen.

Deshalb möchten wir Ihnen hier beschreiben, wie Sie mögliche Störungen beheben können:



Beachten Sie unbedingt die Sicherheitshinweise!

Keine Wiedergabe, Display und Beleuchtung leuchten nicht:

- Kfz-Sicherung defekt. In der Betriebsanleitung ihres Fahrzeugs die entsprechende Sicherung suchen und überprüfen.
- Gerätesicherung defekt. Gerät ausbauen und die Sicherung überprüfen.
- Plusleitung/Masseleitung gelöst. Gerät ausbauen und den Anschluss der Leitungen überprüfen.

Wiedergabe nur über einen Lautsprecher:

- Balanceregulation verstellt. Balanceregulation wie beschrieben einstellen.
- Lautsprecheranschluss hat sich gelöst. Gerät und/oder Lautsprecher ausbauen und Anschlüsse überprüfen.

Wiedergabe nur über die vorderen oder hinteren Lautsprecher:

- Faderregelung verstellt. Faderregelung einstellen.
- Lautsprecheranschluss hat sich gelöst. Gerät und/oder Lautsprecher ausbauen und Anschlüsse überprüfen.

Bei Radiobetrieb kaum Sender zu empfangen:

- Antenne nicht ganz herausgezogen. Antenne auf volle Länge ausziehen.
- Antennenanschluss hat sich aus dem Gerät gelöst. Gerät ausbauen und Anschluss überprüfen.
- Antenne defekt. Anschluss, Erdung sowie Antenne überprüfen.

Störungen bei Radio- und USB- / Speicherkartenbetrieb:

- Störungen gelangen über die Plusleitung in das Gerät. Zusatzentstördrossel in die Plusleitung einbauen.
- Fahrzeug evtl. zusätzlich mit Entstörkerzensteckern, Verteilerfinger usw. entstören.
- Schlechte Masseverbindung. Masseanschluss überprüfen, evtl. anderen Massepunkt verwenden.

Beim Drücken der Stationstasten ertönt nur Rauschen:

- Kein Sender programmiert. Wie beschrieben Sender programmieren.

Das Gerät reagiert nicht mehr auf Tastenbefehle oder zeigt wirre Zeichen im Display an:

- Setzen Sie das Gerät mit der RESET-Funktion auf die Werkseinstellungen zurück.



Andere Reparaturen als zuvor beschrieben sind ausschließlich durch einen autorisierten Fachmann durchzuführen.

15. Technische Daten

Betriebsspannung.....	12/24 V/DC
Sicherung	Kfz-Flachsicherung 7,5 A
Batterie Fernbedienung	3V-Lithium-Knopfzelle CR2025
Ausgangsleistung	4 x 40 W (max.)
Lautsprecherimpedanz	4 - 8 Ohm
Empfangsbereich	UKW 87,5 - 108,0 MHz
Frequenzgang (USB/SD).....	20 - 20000 Hz
Schnittstellen.....	USB und SD/MMC-Card
Abspielbare Dateiformate	MP3
Strombelastbarkeit USB-Schnittstelle	max. 1 A
Einbauschacht.....	1 DIN (182 x 53 mm)
Einbautiefe	137 mm
Masse	800 g

Table of Contents



	Page
1. Introduction.....	29
2. Intended Use.....	30
3. Symbols	30
4. Scope of Delivery.....	30
5. Safety Information	31
6. Operating Elements	32
7. Product Description.....	34
8. Mechanical Installation	35
a) Installation in the Radio Slot.....	36
b) Removal.....	37
9. Electric Connection	37
a) Connecting the Aerial	38
b) Connecting the LINE Outputs	38
c) AUX Connection.....	38
d) Connection of the Speakers and the Power Supply.....	38
e) Inserting / Replacing the Remote Control Battery	40
10. Operation.....	41
a) General Operation	41
b) Menu Settings	43
c) Radio Mode	45
d) USB/Memory Card Operation.....	48
11. Handling.....	50
12. Disposal	50
13. Maintenance.....	51
a) Fuse Replacement.....	51
b) Cleaning	51
14. Troubleshooting.....	52
15. Technical Data.....	53

1. Introduction

Dear Customer,

thank you for purchasing this product.

This product complies with the statutory national and European specifications. To maintain this status and to ensure safe operation, you as the user must observe these operating instructions!



These operating instructions are part of this product. They contain important notes on commissioning and handling. Also consider this if you pass on the product to any third party. Therefore, retain these operating instructions for reference!

If there are any technical questions, please contact:

International: www.conrad.com/contact

United Kingdom: www.conrad-electronic.co.uk/contact

2. Intended Use

With the Renkforce car radio you can receive radio programmes in vehicles, play audio data from suitable media and amplify the resulting audio signals.

This device is only approved for connection to 12 V or 24 V direct current on-board networks with the negative pole of the battery to the car body. The car radio must only be installed and operated in vehicles with this kind of on-board voltage.

The user must make sure that the way the product is installed protects the product from humidity and wetness.

Any use other than that described above can damage the product and may involve additional risks such as short circuit, fire, electric shock, etc.

No part of the device must be modified or converted, and the casing must not be opened.



Observe all safety information in these operating instructions!

3. Symbols



The exclamation mark symbol indicates that the user must read these operating instructions before commissioning of the device, and observe them during operation.



The „arrow“ symbol indicates special advice and operating information.

4. Scope of Delivery

- Car radio
- IR remote control with battery
- Installation frame
- 2 x Unlocking keys
- Installation accessories
- Operating Instructions

5. Safety Information



The warranty/guarantee will expire if damage is incurred resulting from non-compliance with these operating instructions. We do not assume liability for any consequential damage.



Nor do we assume any liability for damage to property or personal injury caused by improper use or failure to observe the safety instructions. In such cases the warranty/guarantee is voided.

Dear Customer: The following safety information is intended not only for the protection of the device but also for the protection of your health. Please read the following items carefully:

- For safety reasons, any unauthorized conversions and/or modifications to the product are not permitted.
- The device must only be used with the 12 V or 24 V DC vehicle power supply (with the negative terminal of the battery connected to the body of the vehicle). Never connect the device to a different power supply.
- Ensure proper commissioning of the device. Observe the operating instructions for it.
- This product is not a toy and not suitable for children. Children cannot judge the dangers involved when handling electrical devices.
- Do not expose the device to any high temperatures, dripping or splashing water, strong vibrations or heavy mechanical stress.
- Never operate the device unattended.
- Do not leave any packaging material unattended. It may become a dangerous toy for children.
- Also observe the safety and operating instructions of any other devices that are connected to the device.
- If you are not sure of the correct connection or if there are any questions that are not covered by the operating instructions, do not hesitate to contact our technical support or another specialist.

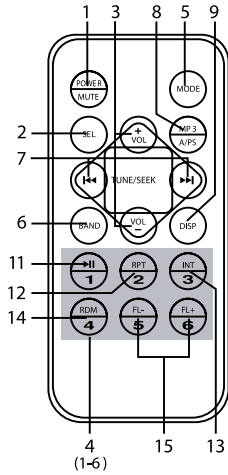
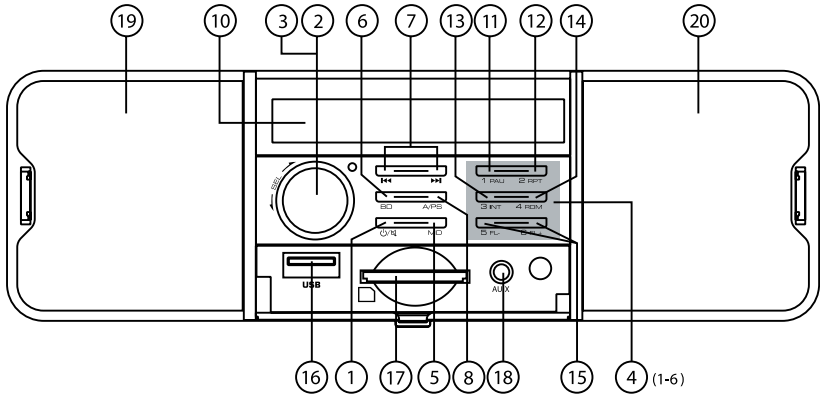
6. Operating Elements



- (1) Button  / POWER/MUTE
- (2) SEL button
- (3) Dial switch VOLUME / VOL+/VOL- button
- (4) Station buttons 1-6
- (5) MD / MODE button
- (6) BD / BAND button
- (7) Buttons 
- (8) A/PS / MP3 button
- (9) DISP button
- (10) Display
- (11) PAU /  button
- (12) RPT button
- (13) INT button
- (14) RDM button
- (15) FL- / FL+ button
- (16) USB interface
- (17) Memory card reader
- (18) AUX Connection
- (19) Left speaker
- (20) Right speaker

7. Product Description

This device is equipped with the following characteristics:

- FM radio unit
- USB interface
- SD card reader
- IR remote control
- High output (4 x 40 W max.)
- Preamp output for the connection of a power amplifier
- Front AUX IN for connecting external audio sources
- Electronic volume, bass, treble, fader and balance control
- Digital signal processor for the adaptation of the sound characteristics to various music styles
- Loudness correction
- FM radio unit with RDS-function
- Exact electronic tuning of the stations with a PLL-tuner
- 18 programmable station memories
- Manual / automatic station scan in both directions
- Automatic station storage
- ID3-day display for MP3-playback
- Time setting by means of the RDS system
- ISO terminal

8. Mechanical Installation

In most vehicles the producers plan an installation cut-out for the car radio. The choice of the location depends on safety aspects. Therefore we recommend that you actually install the radio in this place.

The car radio requires a DIN installation cut-out with the dimensions 182 x 53 mm; these dimensions are standardized and usually the vehicle manufacturers comply with them.

Should there be no slot, please ask your car dealer about the correct place of installation for your car radio.



Please select the place of installation carefully so that the car radio neither influences the driver's activity nor distracts him from the traffic.

Only use the supplied installation material to guarantee a safe installation.

Any changes in the vehicle that become necessary for the installation of the car radio or other components must be carried out in such a way that neither traffic security nor the stability of the car are affected. With many cars, the type approval will lapse if you merely saw out a section of the sheet metal.

Since the car radio creates heat during operation, the place of installation must be heat-resistant.

Before drilling the attachment holes, make sure that no electric cables, brake lines, the fuel tank or similar are damaged.

When using tools to install your car hi-fi components, observe the manufacturer's safety information.

When installing the car hi-fi system, take into consideration the risk of accident which can arise from devices being torn away in the case of an accident. Therefore, you should secure every component in a place where it cannot be dangerous to passengers.

→ Before you install the system, check the depth of the installation recess.

a) Installation in the Radio Slot

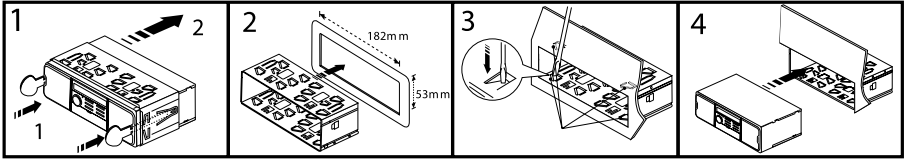

- Unlock the installation frame with the two unlocking keys (figure 1, item 1).
- Remove the installation frame towards the back of the system (figure 1, item 2).
- Insert the frame into the respective cut-out in the vehicle (figure 2).
- Bend down some clips in the installation frame until the frame is securely fastened in the recess (figure 3).
- When you have made all the electrical contacts (see „Electric Connection“) insert the car radio into the frame until it locks in (figure 4).

—> Keep the two unlocking keys. You will need them for a later removal of the car radio.

- Protect your car radio from vibrations with the bolt at the back of the unit.
- In most vehicles, such a safety fastening is provided for. If this is not the case in your car, fasten the car radio with the enclosed punched metal strip.

For the fastening, proceed as shown in the following figure:

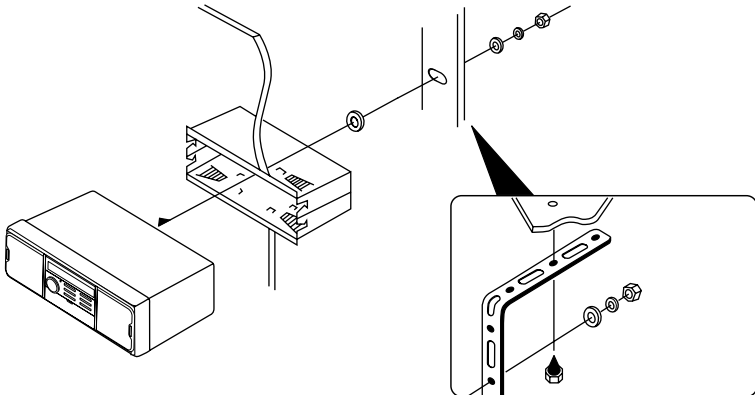

b) Removal

- Insert the two unlocking keys into the lateral slots in the front blind until the device unlocks.
- Loosen the fastening screw at the back of the device if required.
- Carefully pull out the radio with the unlocking keys from the installation frame.
- Remove all plug connections at the back of the unit.

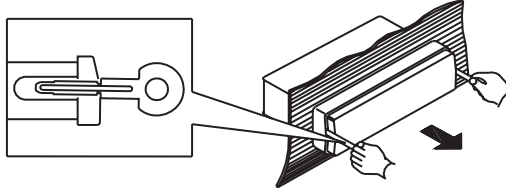

9. Electric Connection



The electric connection should be made by a specialist.

To avoid short circuits and resulting damage to the car radio, the negative pole (earth) of the vehicle battery must be disconnected during connection.

Only connect the negative pole of the battery when you have completely connected the system and checked the connections.

You should only use a voltmeter or a diode test lamp for checking the voltage of the on-board cables, as normal test lamps consume excessive currents and can thus damage the electronics system of the car.

When laying the cables, make sure that they are not squeezed or scoured on sharp edges. Use rubber grommets for the feed-through points.

Connection to the speakers must be two-wire each. Insulate any open connection points. Make sure that the cables are not damaged by sharp edges.

Only use speakers with sufficient load capacity (see „Technical Data“).

Observe that all speakers have the correct polarity - that is, that plus and minus marks match.

The connecting cables of the loudspeakers are usually coded: Some speaker manufacturers indicate the (+) wire by means of an additional colour stripe, others use a corrugated cable for the (+) terminal and a smooth one for the (-) terminal.

The system was designed for the operation at speaker impedances of at least 4 ohms. Never connect speakers with a lower impedance.

→ In most vehicles, the cables for the electric connection and the connection of the speakers have been laid directly to the slot.

If this is not the case, please make sure that any cables placed later are secured by the respective on-board fuses (see vehicle operation manual).

a) Aerial Connection

- Connect the aerial plug of your vehicle with the aerial socket at the back of the radio (socket next to the cinch terminals).
- If your vehicle has a different aerial plug, please use a suitable adapter, available in specialist shops.

b) Connecting the LINE Outputs

The car radio has LINE outputs for connecting a power amplifier.



For the connection of the cinch sockets only use the shielded cinch wires. Use of any other cables may cause interferences.

Keep the distance of the cables as short as possible.

Do not place the cables near other cables to avoid interferences in the cables.

To avoid distortions or mismatching that could damage the device, cinch connector must only be connected to devices with the suitable cinch terminals.

Connect the cinch sockets at the rear of the casing to the power amplifier inputs.

→ The red socket is a terminal for the right channel

The white socket is a terminal for the left channel

c) Connection AUX

You can connect an external audio device (e.g. portable MP3 player) to the port AUX (18) whose signal is played back via the speakers.

Connect the port AUX (18) with the audio output of the external device.

d) Connection of the Speakers and the Power Supply

Vehicles equipped with an ISO plug can be connected directly to the ISO connection terminal if the plug assignment is the same (please check beforehand!). If the plug assignment differs, use a vehicle-specific adapter from a vendor for connection.

Please refer to the following figures for the contact assignment of the ISO connection socket of the car radio. Please ask your car dealer for the respective assignment of your vehicle system plug.

System connector B (speaker connection)

- (1) Speaker rear right (+)
- (2) Speaker rear right (-)
- (3) Speaker front right (+)
- (4) Speaker front right (-)
- (5) Speaker front left (+)
- (6) Speaker front left (-)
- (7) Speaker rear left (+)
- (8) Speaker rear left (-)

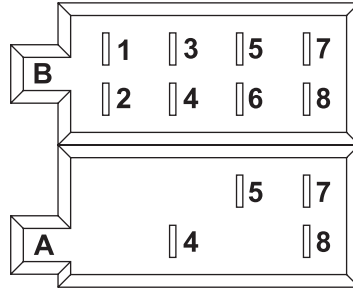

System plug A (power supply)

- (1) (Not assigned)
- (2) (Not assigned)
- (3) (Not assigned)
- (4) Permanent current +12/24 V
- (5) Aerial control output
- (6) (Not assigned)
- (7) Ignition +12/24 V
- (8) Weight

- The constant current terminal +12/24 V (4) must be connected to a cable that also supplies +12 V or +24 V permanently when the ignition is off (terminal 30 of the on-board network). This terminal serves to save the user settings, time, etc.
- The aerial control output (5) supplies a voltage of +12/24 V with the device on. This cable can be used for the power supply of an electrical aerial and for the voltage for switching on a car amplifier.
- The ignition terminal +12/24 V (7) must be connected to a cable that is only live with +12 V or 24 V when the ignition is on (terminal 15 of the on-board networks).

→ Do not connect this terminal to continuous current; otherwise the on-board battery could be discharged when the vehicle is parked for a longer period of time.

- Connect the earth connection (8) with the vehicle body.

→ Adhesive techniques which become ever more common and painted metal parts impair the electric conductivity. Therefore, not every metal part is a suitable earthing point.

e) Inserting / Replacing the Remote Control Battery



Observe correct polarity when inserting the battery.

Do not leave any batteries lying around openly. There is a risk of batteries being swallowed by children or pets. If swallowed, consult a doctor immediately.

Leaking or damaged batteries may cause alkali burns if they come in contact with the skin. It is therefore advisable to use suitable protective gloves.

Do not short-circuit the battery and do not throw it into fire. It also must not be recharged. There is a danger of explosion.

Remove the battery when the device is not in use for extended periods of time.



At initial commissioning, the battery of the remote control is protected from discharge by an isolation film. Remove this film before use by pulling it out of the remote control's battery compartment.

- Unlock the safety lever and pull the battery holder out at the rear of the remote control.
- Insert a new 3 V lithium button cell battery CR2025 in the correct polarity. The positive pole of the battery must point up.
- Close the battery compartment again. The latching tab must latch audibly.

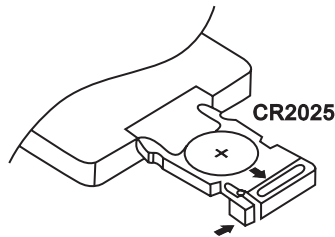

- If the remote control no longer functions properly, the battery is discharged and must be replaced with a new one of the same type.
- Battery change takes place as described above.
- Replace the discharged battery with a new battery of the same type.

10. Operation



Only take the device into operation after familiarising yourself with its functions and these operating instructions.

Check all the connections again. When you have done so, reconnect the negative pole of the car battery.

a) General Operation

Button / POWER/MUTE (1)

This button switches the radio on and off and activates muting.

Push briefly with the device switched off > device is switched on.

Push briefly with the device switched on > muting is switched on or off

Keep pushed with the device switched on > device is switched off

→ To switch the car radio on, you can also push any other button on the device.

Dial switch VOLUME / VOL+/VOL- key (3)

In standard operation, the VOLUME control is for setting the volume.

In connection with button SEL (2), different audio settings can be made with this dial switch:

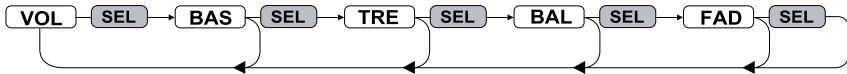

Press the SEL button (2) once or several times to change the parameters BAS (bass control),

TRE (treble control), BAL (balance control) and FAD (fader control) by turning the VOLUME dial switch (3).

→ The installed speakers are switched in parallel with the front speaker connections. Please observe this in the fader settings (volume distribution front/rear).

Display (10)

The display (10) shows all the information, depending on the audio source that is being played (radio, SD-player etc.).

MD / MODE button (5)

With this you can select various audio sources.

Briefly push this button to switch to the next source:

TUNER > USB > CARD > AUX

→ When one of the sources is not active, i.e. no medium inserted, this source will be skipped in the selection.

DISP button (9)

With this button various information can be displayed on the display (10). Press the button once more to move to the next display.

This function can be called by keeping the BD (6) key pushed.

When the button is not activated anymore, the display returns to the original information after a little while.

RESET function

This function resets all settings to factory settings.

Push this RESET button with a pointy object (e.g. a ball point pen tip) in the following cases:

- when you have completed the installation and connection
- when the car radio does not react to the operation of buttons anymore
- when the display shows undefined characters

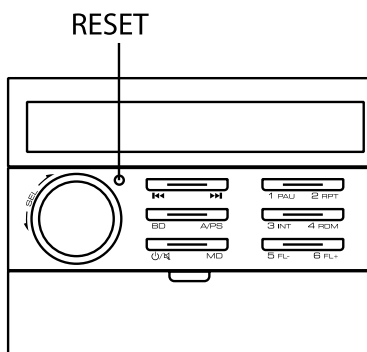

b) Menu Settings

VOLUME dial switch (3) / SEL button (2)

To select the menu settings, please push the SEL button (2) a little longer (>2 seconds) and then push this button once more, but only very briefly, until the desired function appears on the display.

The options at the respective setting are selected by turning the VOLUME dial switch or by pushing the buttons VOL+/VOL- (3).



TA ON/OFF

TA ON: The traffic announcement function is on.

TA OFF: The traffic announcement function is off.

When you receive a traffic programme station, the display shows TP (traffic programme).

When you keep the TA button pushed, TA appears in the display as well.

If a different source is being played (e.g. SD playback), the programme is set to mute during the traffic announcement.

If you listen to a current radio programme at very low volume, volume will automatically turn up for the traffic report.

→ If the traffic announcement function is on (TA ON), only stations with traffic announcement are received. When receiving stations without traffic announcement information, an automatic search is initiated.

AF ON/OFF

AF ON: AF is switched on.

AF OFF: AF is switched off.

The AF function activates automatic station tracking (see „Radio Operation“).

„AF“ will be displayed. If the reception of an RDS transmitter station gets weaker or the radio does not receive an RDS station at all, the display flashes. When an RDS station can be received well, the symbol is displayed continuously.

→ When you leave a transmission area, the radio can only switch to a better station when the AF function is activated (AF ON).

EQ - EQUALIZER

FLAT Equalizer on, linear frequency response

CLASSIC Pre-settings for classical music

ROCK Pre-setting for rock music

POP Pre-setting for pop music

EQ OFF Equalizer off

AVOL

Set the activation volume of the device here by turning the VOLUME (3) dial.

STEREO/MONO

STEREO: Radio reception takes place in stereo.

MONO: Radio reception takes place in mono.

→ At bad reception conditions, it may be beneficial to switch radio reception to mono. Radio reception in mono mode is less subject to interference.

LOUD ON/OFF

LOUD ON: The loudness function is active.

LOUD OFF: The loudness function is inactive. The sound is not influenced.

→ At low volumes the human ear does not perceive very low and very high sounds well. An increase of the frequency range for low volume (loudness correction) counteracts this effect and the music replay sounds more natural.

SPK ON/OFF

SPK ON: The installed speakers are activated.

SPK OFF: The installed speakers are deactivated.

→ If speakers for the front are connected to the speaker outputs, the integrated speakers in the radio can be switched off with this function.

DX/LOCAL

DX: All stations are received.

LOCAL: Only stations with a very good field strength are received.

→ In areas with a great many transmitter stations and good radio reception, it may be sensible to set the option LOCAL. This skips weak stations that can only be received with interferences in the station scan.

CT time setting

Turn the VOLUME dial (3) clockwise to set the minutes for the time display.

Turn the VOLUME dial (3) counter-clockwise to set the hours for the time display.

→ When an RDS transmitter is received, the time display automatically adjusts to the correct time.

c) Radio Operation

Receiving concept RDS

The abbreviation RDS stands for Radio Data System, i.e. inaudible, additional information codes are transmitted by the FM RDS station.

With the Renkforce car radio, you have a device that is able to evaluate these coded data that are transmitted by most of the radio stations.

The following important data is transmitted:

- Program identification (PI)
- Traffic program (TP)
- Traffic announcement (TA)
- Program service (PS)
- Alternative frequencies (AF)
- Program type (PTY)
- Clock time (CT)

Program Identification (PI)

This information helps the receiver to identify a station. It enables the radio to differentiate between areas where the same programme is transmitted. The car radio only switches to a stronger station when the reception grows weaker if the stronger station transmits the same programme identification.

Traffic Programme (TP)

This signal enables the receiver to detect that a station with a traffic programme is being received.

Traffic Announcement (TA)

With this signal the receiver can detect a traffic announcement and interrupt the current playback of a different audio source.

Program Service (PS)

This information tells the receiver which station it is receiving. It is directly played back in the display of the car radio, e.g. BAYERN 3.

Alternative Frequencies (AF)

A list of alternative frequencies that send the same programme is transmitted. If the transmitter station currently received becomes too weak, the receiver detects from the AF signal on which frequencies it must search for a better station.

Program Type (PTY)

This code gives the receiver information on the type of the transmitted programme (e.g. sports, classic, news etc.). The listener can select his favourite programme more directly.

A national disaster alarm can also be sent this way. However, not all the radio stations offer the PTY service.

Clock Time (CT)

Many stations transmit the current time in the RDS data. If a radio receives this signal, it sets the in-built clock automatically.

Therefore, when you leave the transmission area, the RDS system has the advantage that it switches to a similar transmitter station that can be better received. However, it only changes when it finds a better station with the same programme.

Short signal attenuations due to the reception cannot be eliminated by the RDS system either, since this would mean that the car radios permanently switches back and forth. The listener would feel much more disturbed by this than by short-term reception problems.

Another advantage of the RDS system is that the station name is displayed. The station name of an RDS station is displayed in the car radio.

Button functions

BD / BAND button (6)

Briefly push this button to select the band range of the radio unit.

There are 3 FM ranges:

FM1 > FM2 > FM3

→ On each of the three band ranges, 6 stations can be stored on the station button 1-6 (4).

Buttons and (7)

With these buttons the receiving frequency can be changed to adjust stations in radio operation.

- Brief pushes of this button change the frequency step by step.
- Pushing a button longer activates automatic station scan. The auto-scan only stops at the next station that can be received well.

Station buttons 1-6 (4)

If you briefly push these buttons, you can select a station you have pre-set. If you want to store a station you are listening to, simply push the desired button for more than three seconds.

→ Every one of the three FM ranges (FM1-3) has six station buttons. Therefore you can assign 18 station buttons.

A/PS / MP3 button (8)

- Keep this button pushed to activate automatic station search. All stations that can be received well are automatically stored for the station buttons 1-6 (4).

After this procedure, the stored stations are played for a few seconds.

- Push this button only briefly to play a few seconds of all saved stations (same function as after automatic station storage).

To permanently play back a transmitter, push the button A/PS /MP3 (8) again briefly.

PTY search

The PTY search is a station search that receives only stations with a specified programme type ID (PTY).

- Push the button MD / MODE (5) until the display (10) shows a programme type.
- Push the button MD /MODE (5) again, but only briefly, to switch between the contents music or speech.
- Push one of the station buttons to select the desired programme type. To get to the respective second or third programme type from the list below, push the respective station button again.
- A few seconds after a programme type has been selected, the PTY search starts automatically.
- The search stops at the next station that transmits the selected programme type. If no station with the selected programme type can be found, the display will show PTY NONE.

Music

Station button	Program type
1	POP M, ROCK M
2	LIGHT M, EASY M
3	CLASSICS, OTHER M
4	JAZZ, COUNTRY
5	NATION M, OLDIES
6	FOLK M

Language

Station button	Program type
1	NEWS, AFFAIRS, INFO
2	SPORT, EDUCATE, DRAMA
3	CULTURE, SCIENCE, VARIED
4	WEATHER, FINANCE, CHILDREN
5	SOCIAL, RELIGION, PHONE IN
6	TRAVEL, LEISURE, DOCUMENT

d) USB/Memory Card Operation

The device is equipped with a USB interface and a memory card reader. MP3 files stored on these media cannot be played.



Do not connect any MP3-player to the USB interface if it is battery-operated. The USB interface power supply may load the inserted batteries and cause overheating or explosion of a battery.

→ USB media up to 16 GB and a power intake of up to max. 1 A can be connected to the USB interface.

Only USB storage media can be operated at the USB socket. MP3 players with a USB port usually switch into PC mode when this port is connected. In this mode, music files cannot be played. However, you may connect the audio output of your MP3 player to the AUX (18).

SD or SDHC cards up to 32 GB are supported.

The media must be formatted in FAT 32.

Due to the great variety of systems with USB and SD card interfaces and their different functions that are sometimes producer-specific, we cannot guarantee that all media will be recognized and that all the operational functions are available in this car radio.

If the storage medium is not recognised, remove it and insert it again.

- Connect your USB storage medium with the USB port (16).
- If you use a memory card, insert it into the memory card reader (17).
- The player switches to the respective input automatically and starts playback.
- The last inserted medium is always selected automatically.

Buttons  and  (7)

With these buttons you can select individual tracks or search for a specific section within one track.

→ The arrows on the buttons indicate the search direction (forward or back).

- Only push the buttons briefly to jump to the next or previous track.
- Push the buttons longer to search a certain section within one track.

FL- and FL+ buttons (15)

These buttons serve to select the folders on the storage medium.

- FL- selects the previous folder.
- FL+ selects the following folder.

→ If no folder structure is present on the storage medium, these buttons have no function.

PAU / ►||| button (11)

- Push this button to interrupt the playback briefly.
- When you confirm the button again, playback will begin at the point where it was interrupted.

RPT button (12)

- Push this button once to repeat the currently played track (display RPT ONE).
- Push this button twice to repeat all tracks of the current folder (display RPT DIR).
- To de-activate this function, push the button RPT (12) again (display RPT ALL).

INT button (13)

- Push this button briefly to play each track approx. for 10 seconds (display INT ON).
- To de-activate this function, push the button INT (13) again (display INT OFF). Playback will be normal from this point onward.

RDM button (14)

- Push this button briefly to play all tracks at random order (display RDM ON).
- To de-activate this function, push the button RDM (14) again (display RDM OFF). Playback continues in normal order from here.

Search function for USB/memory card operation

Searching for track numbers

- Press the A/PS / MP3 (8) button once to activate track number search.
- Select the first digit of the desired track number with the dial switch VOLUME (3).
- Push the button SEL (2).
- Select the second digit of the desired track number with the dial switch VOLUME (3).
- Push the button PAU / ►||| (11), to play the selected track.

Searching for track names

- Press the A/PS / MP3 (8) button twice to activate track name search.
- Select the desired letter or the desired number with the dial switch VOLUME (3).
- All titles with the desired letter/the desired number are displayed.
- If no titles with the chosen starting letter are present, NONE is displayed.
- If several titles with the desired starting letter are present, select the desired title with the buttons ◀◀ and ▶▶ (7).
- Push the button PAU / ►||| (11), to play the selected track.

Search for directories

- Press the A/PS / MP3 (8) button three times to activate directory search.
- The current directory is displayed.
- Select the desired directory with the dial switch VOLUME (3).
- Push the button PAU / ►|||11), to play the first track of the selected directory.

11. Handling

- If the volume inside your car is too high, you will not hear any acoustic warning signals. This constitutes a danger to yourself and other road users. Therefore, make sure the volume is at a suitable level.
- Inattentiveness on the road may cause serious accidents. Operation of the hi-fi system may therefore only take place if the traffic situation permits and you are not unduly distracted by operating the system.
- Do not listen to excessively loud music over an extended period of time. This may damage your hearing.

12. Disposal



Electronic devices are recyclable waste and must not be disposed of in the household waste!

Dispose of the product according to the applicable statutory provisions at the end of its service life.

Remove any battery inserted in the IR remote control and dispose of them separately of the product.

Disposal of Used Batteries/Rechargeable Batteries



You as the end user are required by law (Battery Ordinance) to return all used batteries and rechargeable batteries. Disposing of them in the household waste is prohibited.

Batteries/rechargeable batteries that contain any hazardous substances are labelled with the adjacent icon to indicate that disposal in domestic waste is forbidden. The descriptions for the respective heavy metals are: Cd = cadmium, Hg = mercury, Pb = lead. You may return your used batteries/rechargeable batteries free of charge to collection points in your municipality and anywhere where batteries/rechargeable batteries are sold.

13. Maintenance

Check the technical safety of the car radio regularly, e.g. for damage to the connection cables or to the casing.

If it can be assumed that safe operation is no longer possible, the device must be turned off and precautions are to be taken to ensure that it is not used unintentionally. Disconnect the car power system!

It can be assumed that safe operation is no longer possible if:

- the device is visibly damaged
- if the device does not function for some reason, or
- following considerable stress during transportation

Always observe the following safety information before cleaning or servicing the car radio:



Live components may be exposed if covers are opened or components are removed.

The device must be disconnected from all power sources before any servicing or repair work is carried out.

Capacitors inside the device may still carry voltage even though they have been disconnected from all power sources.

Only qualified experts familiar with the hazards involved and the relevant regulations must perform repairs.

a) Fuse Replacement

If it becomes necessary to replace a fuse, make sure that only fuses of the prescribed type and nominal current are used (see „Technical Data“).



Never repair fuses or bridge the fuse holder.

- When the power supply has been disconnected (disconnect ISO plug!) carefully remove the fuse from the fuse holder next to the ISO plug.
- Replace it with a fuse of the same type.
- After this, you can reconnect the car radio to the board mains and take it into operation.
- Should the fuse trigger again, have the car radio repaired in a specialised workshop.

b) Cleaning

Clean the exterior of the device with a soft, dry cloth or brush only.

Never use any aggressive cleaning agents or chemical solutions that may damage the surface of the casing.

14. Troubleshooting

With the Renkforce car radio, you have purchased a product built to the state of the art and operationally safe.

Nevertheless, problems or errors may occur.

Therefore, we would like to describe how to eliminate possible errors here:



Always observe the safety information!

No playback, no display, and the lights are out:

- Car fuse defective. Look up the respective fuse in the operation manual of your car. Check the fuse.
- The fuse of the car radio is defective. Remove the car radio and check the fuse.
- The positive line/earth line is loose. Remove the car radio and check the connections of the cables.

Playback only through one speaker:

- The balance control is wrongly adjusted. Adjust the balance control as described.
- The speaker connection has come loose. Remove the car radio and/or speakers and check the connections.

Playback only through the front or rear speakers:

- The fader control is not adjusted correctly. Adjust the fader control.
- The speaker connection has come loose. Remove the car radio and/or speakers and check the connections.

In radio operation hardly any stations can be received:

- The aerial is not pulled out completely. Pull out the aerial to its full length.
- The aerial connection has come loose. Remove the car radio and check the connection.
- The aerial is defective. Check the connection, earthing and the aerial itself.

Interferences in radio and USB / memory card operation:

- Interferences reach the car radio via the positive line. Install an additional interference suppression coil into the positive line.
- If necessary, also equip the vehicle with spark-plug suppressor sockets, distributor arms, etc. to suppress interferences.
- Bad ground connection. Check ground connection, use other grounding point if required.

When you press a station button, you only hear hissing:

- No station has been programmed. Program the stations as described above.

The device no longer responds to button commands or displays weird characters:

- Reset the device to factory settings with the RESET function.



Repairs other than those described above must only be carried out by an authorised specialist.

15. Technical Data

Operating voltage.....	12/24 V/DC
Fuse	Vehicle flat fuse 7.5 A
Battery remote control.....	3V-Lithium button cell CR2025
Output performance	4 x 40 W (max.)
Speaker impedance.....	4 - 8 ohms
Reception range.....	FM 87.5 - 108.0 MHz
Frequency response (USB/SD).....	20 - 20000 Hz
Interfaces	USB and SD/MMC card
Playable file formats.....	MP3
Current carrying capacity USB interface	max. 1 A
Installation shaft.....	1 DIN (182 x 53 mm)
Mounting depth	137 mm
Weight.....	800 g

	Page
1. Introduction.....	55
2. Utilisation conforme	56
3. Explication des symboles.....	56
4. Étendue de la livraison.....	56
5. Consignes de sécurité.....	57
6. Éléments de commande.....	58
7. Description du produit.....	60
8. Montage mécanique	61
a) Montage dans la baie radio.....	62
b) Démontage	63
9. Raccordement électrique.....	63
a) Raccordement de l'antenne	64
b) Raccordement des sorties LINE	64
c) Prise AUX.....	64
d) Raccordement des haut-parleurs et de l'alimentation électrique	64
e) Insertion / remplacement de la pile de la télécommande	66
10. Utilisation.....	67
a) Fonctionnement général	67
b) Configuration du menu	69
c) Mode radio	71
d) Mode USB / carte mémoire	74
11. Manipulation.....	76
12. Élimination.....	76
13. Entretien	77
a) Remplacement des fusibles.....	77
b) Nettoyage	77
14. Dépannage.....	78
15. Caractéristiques techniques.....	79

1. Introduction

Chère cliente, chère client,

Nous vous remercions pour l'achat de ce produit.

Le produit est conforme aux exigences des directives européennes et nationales en vigueur. Afin de maintenir le produit en bon état et de garantir un fonctionnement sans danger, l'utilisateur doit impérativement respecter le présent mode d'emploi !



Le présent mode d'emploi fait partie intégrante de ce produit. Il contient des remarques importantes à propos de la mise en service et de la manipulation du produit. Observez ces remarques, même en cas de cession de ce produit à des tiers. Conservez donc le présent mode d'emploi afin de pouvoir le consulter à tout moment !

Pour toute question technique, veuillez vous adresser à:

France (email): technique@conrad-france.fr

Suisse: www.conrad.ch
www.biz-conrad.ch

2. Utilisation conforme

L'autoradio Renkforce a été conçu en vue de la réception de stations radio dans les véhicules, de la lecture de données audio à partir de supports de données compatibles et l'amplification et de la restitution des signaux audio ainsi reproduits.

Ce produit est exclusivement homologué pour le raccordement à un réseau de bord à tension continue 12 V ou 24 V avec pôle négatif de la batterie du véhicule sur la carrosserie. L'autoradio doit uniquement être monté et mis en service à l'intérieur des véhicules utilisant ce type de tension de bord.

Lors du montage, l'utilisateur doit veiller à ce que l'appareil ne prenne ni l'humidité ni l'eau.

Toute utilisation autre que celle susmentionnée peut détériorer le produit et s'accompagner de dangers, tels que courts-circuits, incendies, électrocutions, etc.

Il est interdit de modifier ou transformer l'ensemble du produit ou d'ouvrir le boîtier.



Observez toutes les consignes de sécurité dans le présent mode d'emploi !

3. Explication des symboles



Le symbole avec le point d'exclamation indique à l'utilisateur qu'il doit lire le présent mode d'emploi avant la mise en service de l'appareil et qu'il doit le respecter pendant le fonctionnement.

→ Le symbole de la flèche renvoie à des conseils et consignes d'utilisation particulières.

4. Étendue de la livraison

- Autoradio
- Télécommande infrarouge avec pile
- Cadre de montage
- 2 clés de déblocage
- Accessoires de montage
- Mode d'emploi

5. Consignes de sécurité



Tout dommage résultant d'un non-respect du présent mode d'emploi entraîne l'annulation de la garantie. Nous déclinons toute responsabilité en cas d'éventuels dommages consécutifs.





De même, nous déclinons toute responsabilité pour les dommages matériels ou corporels résultant d'une utilisation de l'appareil non conforme aux spécifications ou du non-respect des présentes consignes de sécurité. De tels cas entraînent l'annulation de la garantie ou garantie légale.

Chère cliente, cher client : les consignes de sécurité et mentions de danger ci-après ne sont pas uniquement destinées à préserver le bon fonctionnement de l'appareil, mais aussi à préserver votre santé. Veuillez attentivement lire les points suivants :

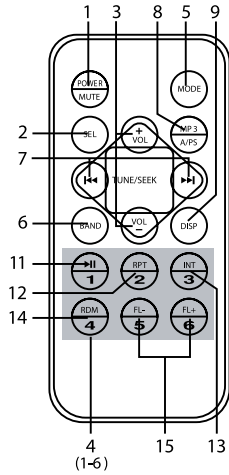
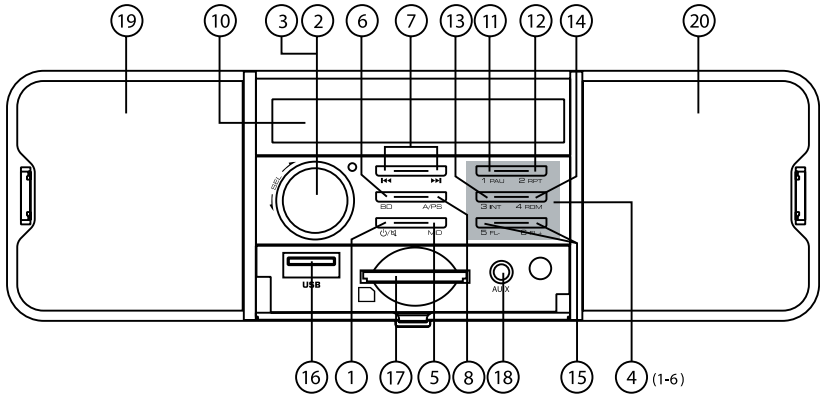
- Pour des raisons de sécurité, il est interdit de transformer et / ou modifier le produit de manière arbitraire.
- Seul le réseau de bord alimenté par une tension continue de 12 V ou 24 V (pôle négatif de la batterie sur la carrosserie du véhicule) peut être employé comme source de tension. Ne raccordez jamais l'appareil à une autre alimentation électrique.
- Veillez à ce que la mise en service de l'appareil soit effectuée dans les règles de l'art. Observez ici le contenu du présent mode d'emploi.
- Ce produit n'est pas un jouet, il ne convient pas aux enfants. Les enfants ne sont pas en mesure d'évaluer les risques liés à la manipulation d'appareils électriques.
- N'exposez pas l'appareil à des températures extrêmes ni à des gouttes ou projections d'eau ni à de fortes vibrations ou contraintes mécaniques.
- Ne laissez pas l'appareil en marche sans surveillance.
- Ne laissez pas traîner le matériel d'emballage sans surveillance. Il pourrait constituer un jouet dangereux pour les enfants.
- Observez également les consignes de sécurité et les modes d'emploi des autres appareils raccordés à l'appareil considéré.
- En cas de doute quant au raccordement correct de l'appareil ou si vous avez des questions auxquelles le mode d'emploi n'a pu répondre, prenez contact avec notre service technique ou demandez l'avis d'un autre spécialiste.

6. Éléments de commande



- (1) Touche  / POWER/MUTE
- (2) Touche SEL
- (3) Bouton rotatif VOLUME / touches VOL+ / VOL-
- (4) Touches des stations 1-6
- (5) Touche MD / MODE
- (6) Touche BD / BAND
- (7) Touches   
- (8) Touche A/PS / MP3
- (9) Touche DISP
- (10) Écran
- (11) Touche PAU / 
- (12) Touche RPT
- (13) Touche INT
- (14) Touche RDM
- (15) Touches FL- / FL+
- (16) Port USB
- (17) Lecteur de carte mémoire
- (18) Prise AUX
- (19) Haut-parleur gauche
- (20) Haut-parleur droit

7. Description du produit

Cet appareil offre les caractéristiques suivantes :

- Radio FM
- Port USB
- Lecteur de cartes SD
- Télécommande infrarouge
- Puissance de sortie élevée (4 x 40 W max.)
- Sortie de préamplificateur pour le raccordement d'un amplificateur
- Façade AUX IN pour raccorder les sources audio externes,
- Réglage électronique du volume, des basses, des aiguës, du fader et équilibrage des voies,
- Processeur de signaux numériques pour l'adaptation de la caractéristique sonore aux différents types de musique
- Circuit Loudness
- Syntoniseur FM avec fonction RDS
- Syntonisation électronique précise des stations au moyen d'un syntoniseur PLL
- 18 stations radio programmables
- Recherche manuelle / automatique des stations dans les deux sens de recherche
- Mémorisation automatique des stations
- Affichage des métadonnées ID3 durant la lecture MP3
- Réglage de l'heure via le système RDS
- Terminal de connexion ISO

8. Montage mécanique

Les constructeurs prévoient un emplacement pour le montage de l'autoradio dans la plupart des véhicules. L'emplacement de montage est défini en tenant compte des aspects de sécurité. Pour cette raison, il est conseillé de monter l'autoradio à l'emplacement prévu à cet effet.

L'appareil doit être installé dans une baie de montage DIN aux dimensions 182 x 53 mm. Ces dimensions de montage sont normalisées et sont généralement respectées par tous les constructeurs automobiles.

Si aucune baie de montage n'est prévue, veuillez consulter votre concessionnaire automobile qui vous indiquera l'emplacement prévu pour le montage de l'autoradio.



Choisissez soigneusement l'emplacement pour le montage en veillant à ce que l'appareil ne gêne pas le conducteur au volant et ne détourne pas son attention de la circulation.

Employez uniquement le matériel de montage fourni afin de garantir une installation sûre.

Les modifications du véhicule, indispensables pour le montage de l'autoradio ou d'autres composants, doivent toujours être effectuées de manière à ne pas compromettre la sécurité routière ni la stabilité de la construction du véhicule. Pour de nombreux véhicules, la découpe d'une tôle à l'aide d'une scie suffit pour perdre l'autorisation d'exploitation.

Comme l'appareil produit de la chaleur pendant son fonctionnement, l'emplacement prévu pour le montage doit être résistant à la chaleur.

Avant de percer des trous de fixation, assurez-vous qu'aucun câble électrique, conduite de frein, réservoir d'essence ou objets similaires ne soient endommagés.

Observez les consignes de sécurité des fabricants des outils utilisés pour le montage de vos composants HIFI automobiles.

Lors du montage de votre chaîne hi-fi, tenez compte des risques de blessure qui peuvent émaner d'appareils susceptibles de se détacher en cas d'accident. Pour cette raison, fixez bien toutes les pièces à un emplacement ne présentant aucun danger pour les passagers.

→ Avant le montage de l'appareil, contrôlez la profondeur du logement prévu.

a) Montage dans la baie radio

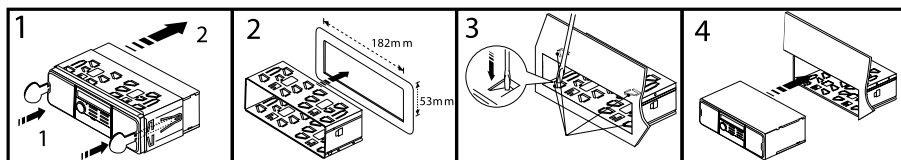

- Déverrouillez le cadre de montage à l'aide des deux clés de déblocage (figure 1, point 1).
 - Retirez le cadre de montage de l'appareil en le tirant vers l'arrière (figure 1, point 2).
 - Glissez le cadre de montage dans la baie de montage du véhicule (figure 2).
 - Pliez quelques-uns des colliers de fixation situés sur le cadre de montage jusqu'à ce que le cadre soit fixé dans la baie de montage (figure 3).
 - Après avoir effectué tous les câblages électriques (voir « Raccordement électrique »), glissez l'appareil dans le cadre de montage jusqu'à ce qu'il s'enclenche (figure 4).
- Gardez bien les deux clés de déblocage. Le cas échéant, vous en aurez besoin pour démonter l'appareil.
- Fixez en plus l'appareil à l'aide de la vis sans tête située au dos de l'appareil pour le protéger contre les secousses.
 - Une telle protection est déjà prévue dans la plupart des véhicules. Le cas contraire, fixez l'appareil à l'aide de la bande de tôle perforée fourni.

Pour la fixation, procédez de la manière indiquée sur la figure suivante :

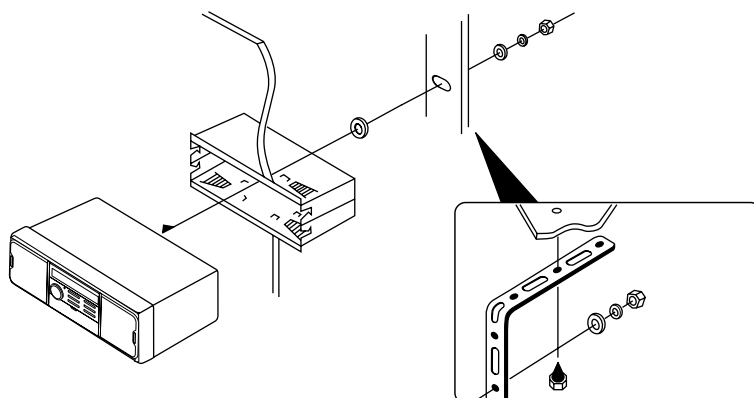

b) Démontage

- Enfoncez les deux clés de déblocage dans les fentes latérales du cache avant jusqu'à ce que l'appareil soit déverrouillé.
- Le cas échéant, desserrez la vis de fixation au dos de l'appareil.
- Retirez avec précaution l'autoradio du cadre de montage en le tenant par les clés de déblocage.
- Débranchez tous les raccords à fiches au dos de l'appareil.

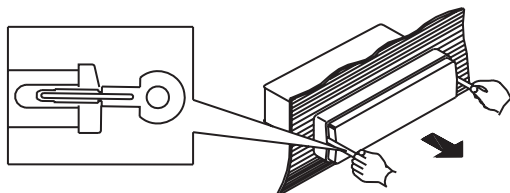

9. Raccordement électrique



Le raccordement électrique est réservé aux techniciens qualifiés.

Afin d'éviter les courts-circuits et les endommagements qui pourraient en découler, le pôle négatif (terre) de la batterie du véhicule doit être déconnecté pendant le raccordement.

Rebranchez le pôle négatif de la batterie uniquement après avoir entièrement raccordé l'appareil et contrôlé le raccordement.

Pour vérifier la tension sur les câbles de tension de bord, utilisez uniquement un voltmètre ou une lampe témoin à diode car les lampes témoin normales absorbent des courants trop élevés et peuvent ainsi endommager l'électronique de bord.

Durant le raccordement des câbles, veillez à ne pas les écraser ou les endommager au niveau des arêtes vives. Utilisez des passe-fils en caoutchouc.

Veillez à utiliser des câbles bifilaires pour le raccordement des haut-parleurs. Isolez les points de raccordement nus. Veillez à ce que les câbles ne soient pas endommagés au niveau des arêtes vives.

Utilisez uniquement des haut-parleurs avec une capacité de charge suffisante (voir « Caractéristiques techniques »).

Respectez la polarité des haut-parleurs ; les repères plus et moins doivent coïncider.

Les câbles de raccordement des haut-parleurs sont habituellement codés : certains fabricants de haut-parleurs marquent le câble (+) avec une bande colorée supplémentaire, d'autres utilisent un câble cannelé pour le pôle (+) et un câble lisse pour le pôle (-).

L'appareil a été conçu pour une utilisation de haut-parleurs avec une impédance minimale de 4 ohms. Ne branchez jamais des haut-parleurs avec une impédance inférieure.

- Dans la plupart des voitures, les câbles disponibles pour le raccordement électrique et le raccordement des haut-parleurs sont déjà posés jusqu'à la baie de montage prévue à cet effet.
- Le cas contraire, veiller à ce que les câbles posés par la suite soient protégés par les fusibles de bord prévus à cet effet (voir manuel d'utilisation du véhicule).

a) Raccordement de l'antenne

- Raccordez le connecteur de l'antenne de votre véhicule à la prise de l'antenne à l'arrière de l'appareil (prise à côté des raccords RCA).
- Si votre véhicule est équipé d'un autre connecteur d'antenne, veuillez utiliser un adaptateur compatible disponible dans le commerce.

b) Raccordement des sorties LINE

L'autoradio est équipé de sorties LINE pour le raccordement d'un amplificateur de sortie.



N'utilisez que des câbles RCA blindés appropriés pour le raccordement aux prises RCA. L'utilisation d'autres câbles pourrait provoquer des perturbations.

Veillez à utiliser des câbles de raccordement aussi courts que possible.

Ne posez pas les câbles à proximité d'autres câbles. Cela permet d'éviter un parasitage dans les câbles.

Afin d'éviter les distorsions et asymétries qui risqueraient d'endommager l'appareil, branchez uniquement les appareils équipés de prises RCA identiques sur les prises RCA.

Raccordez les prises RCA au dos de l'appareil aux entrées de l'amplificateur de sortie.

- La prise femelle rouge est le raccordement pour le canal droit
- La prise blanche est prévue pour le raccordement du canal de gauche

c) Prise AUX

Un appareil audio externe (par ex. un lecteur MP3 portable) dont le signal est restitué par les haut-parleurs peut être raccordé à la prise AUX (18).

Raccordez la prise AUX (18) à la sortie audio de l'appareil externe.

d) Raccordement des haut-parleurs et de l'alimentation électrique

Lorsque l'affectation des connecteurs modulaires est identique (à contrôler au préalable !), les véhicules équipés de connecteurs ISO peuvent directement être raccordés au terminal de connexion ISO. En cas d'affectation différente des connecteurs, effectuez le raccordement à l'aide d'un adaptateur spécifique au véhicule disponible dans le commerce.

L'affectation des contacts de la prise femelle de raccordement ISO de l'autoradio est indiquée sur les figures suivantes. Pour connaître l'affectation du connecteur modulaire de votre véhicule, adressez-vous à votre concessionnaire automobile.

Connecteur modulaire B (raccordement des haut-parleurs)

- (1) Haut-parleur arrière droit (+)
- (2) Haut-parleur arrière droit (-)
- (3) Haut-parleur avant droit (+)
- (4) Haut-parleur avant droit (-)
- (5) Haut-parleur avant gauche (+)
- (6) Haut-parleur avant gauche (-)
- (7) Haut-parleur arrière gauche (+)
- (8) Haut-parleur arrière gauche (-)

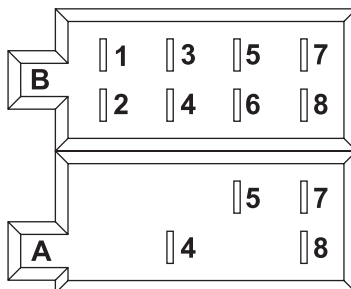

Connecteur modulaire A (alimentation électrique)

- (1) non affecté
- (2) non affecté
- (3) non affecté
- (4) Courant permanent +12/24 V
- (5) Sortie de commande de l'antenne
- (6) non affecté
- (7) Allumage +12/24 V
- (8) Poids

- La prise Courant continu +12/24 V (4) doit être raccordée à un câble qui fournit en permanence un courant +12 V ou +24 V, même lorsque le contact est coupé (borne 30 du réseau de bord). Ce raccordement permet d'enregistrer les réglages de l'utilisateur, l'heure, etc.
- Lorsque l'appareil est en marche, la sortie de commande de l'antenne (5) fournit une tension +12 / 24 V. Cette ligne peut être employée pour l'alimentation électrique d'une antenne électrique ainsi que comme tension de démarrage pour un amplificateur audio.
- La prise Allumage +12/24 V (7) doit uniquement être raccordée à une ligne sous tension +12 V ou 24 V lorsque le contact est allumé (borne 15 du réseau de bord).

→ Ne raccordez pas ce branchement à un courant continu ; la batterie de bord risquerait sinon de se décharger en cas d'immobilisation prolongée du véhicule.

- La prise Terre (8) est raccordée à la carrosserie du véhicule.

→ La technologie de collage de plus en plus utilisée et les composants métalliques vernis ont pour effet de limiter la conductivité électrique. Toutes les pièces en métal ne conviennent donc pas comme terre.

e) Insertion / remplacement de la pile de la télécommande



Respecter la polarité lors de la mise en place de la pile.

Ne laissez pas traîner les piles à la portée de tous, les enfants et les animaux domestiques risqueraient de les avaler. En cas d'ingestion, consultez immédiatement un médecin.

Les piles corrodées ou endommagées peuvent au toucher causer des brûlures sur la peau. En tel cas, employez donc des gants de protection appropriés.

Veillez à ne pas court-circuiter la pile et ne la jetez pas dans le feu. Il est également interdit de la recharger. Il y a risque d'explosion.

Lorsque l'appareil n'est pas utilisé durant une période prolongée, retirez la pile.

→ Lors de la première mise en service, la pile de la télécommande est protégée par un film isolant afin d'éviter toute décharge. Avant l'utilisation, retirez ce film en le tirant hors du logement des piles de la télécommande.

- Déverrouillez le levier de sécurité puis retirez le porte-pile au dos de la télécommande.
- Insérez une pile bouton au lithium 3 V CR2025 neuve en respectant la polarité. Le pôle positif de la pile doit alors pointer vers le haut.
- Refermez le compartiment à piles. L'ergot doit s'enclencher de manière audible.

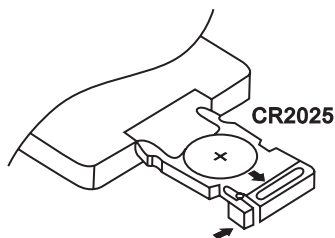

- Si la télécommande ne fonctionne plus correctement, cela signifie que la pile est déchargée et qu'elle doit être remplacée par une pile neuve du même type.
- Le remplacement de la pile s'effectue en procédant de la manière susmentionnée.
- Remplacez alors la pile vide par une pile neuve du même type.

10. Utilisation



Ne mettez l'appareil en service qu'après vous être familiarisé avec les fonctions et le présent mode d'emploi.

Contrôlez encore une fois si tous les raccordements ont correctement été effectués. Après ce contrôle, reconnectez le pôle négatif de la batterie de bord.

a) Fonctionnement général

Touche /POWER/MUTE (1)

Cette touche permet d'allumer ou d'éteindre l'appareil et d'activer la fonction Muet.

Pression brève lorsque l'appareil est éteint > L'appareil s'allume

Pression brève lorsque l'appareil est allumé > La fonction Muet est activée ou désactivée

Pression prolongée lorsque l'appareil est allumé > L'appareil s'éteint

→ Pour allumer l'appareil, vous pouvez également appuyer sur n'importe quelle autre touche.

Bouton rotatif VOLUME / touches VOL+ / VOL- (3)

Durant le fonctionnement normal, le bouton rotatif VOLUME permet de régler le volume.

En liaison avec la touche SEL (2), différents réglages audio peuvent être définis à l'aide de ce bouton rotatif :



Appuyez une ou plusieurs fois brièvement sur la touche SEL (2) pour modifier les

paramètres BAS (régulation des graves), TRE (régulation des aigus), BAL (réglage de la balance) et FAD (réglage du fader) en tournant le bouton de réglage VOLUME (3).

→ Les haut-parleurs intégrés sont montés en parallèle aux raccords avant des haut-parleurs. Veuillez observer ce point durant le réglage du fader (distribution du volume à l'avant / à l'arrière).

Écran (10)

Toutes les informations sont affichées sur l'écran (10) en fonction de la source audio actuellement restituée (radio, lecteur SD, etc.).

Touche MD / MODE (5)

Cette touche permet de sélectionner les différentes sources audio.

Appuyez brièvement sur la touche pour sélectionner la source suivante :

TUNER > USB > CARD > AUX

→ Si une des sources n'est pas activée, c'est-à-dire qu'aucun support n'a été inséré, celle-ci ne sera pas considérée lors de la sélection.

Touche DISP (9)

Une pression sur cette touche permet d'afficher différentes informations sur l'écran (10). Chaque pression sur cette touche permet de passer à l'affichage suivant.

Une pression prolongée sur la touche BD (6) permet également de démarrer cette fonction.

Lorsque la touche n'est plus actionnée pendant un court instant, l'écran affiche à nouveau les informations initialement affichées.

Fonction RESET

Cette touche permet de rétablir la configuration d'origine pour tous les réglages.

Appuyez sur la touche RESET à l'aide d'un objet pointu (par ex. la pointe d'un stylo à bille) dans les cas suivants :

- à la fin des travaux de montage et de raccordement
- si l'appareil ne réagit plus aux pressions sur les touches
- lorsque l'écran n'affiche que des caractères incompréhensibles

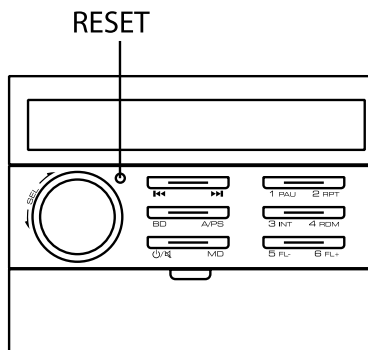

b) Configuration du menu

Bouton rotatif VOLUME (3) / touche SEL (2)

Pour activer la configuration du menu, maintenez la touche SEL (2) enfoncée (pendant plus de 2 secondes) puis appuyez à nouveau sur cette touche, mais seulement brièvement, jusqu'à ce que la fonction souhaitée s'affiche sur l'écran.

Les options pour le réglage correspondant peuvent être sélectionnées à l'aide du bouton rotatif VOLUME ou en appuyant sur les touches VOL+/VOL- (3).



TA ON/OFF

TA ON : la fonction des informations routières est activée.

TA OFF : la fonction des informations routières est désactivée.

En cas de réception d'une station avec des informations routières, le sigle TP = Traffic Programm s'affiche sur l'écran.

Lorsque la fonction TA est activée, le sigle TA s'affiche également sur l'écran.

Lors de la restitution d'une autre source (par ex. lecture SD), la fonction Muet est activée pour la station en cours d'écoute pendant la réception de l'annonce routière.

Si vous êtes en train d'écouter une émission à volume très bas, l'autoradio augmente automatiquement le volume de l'annonce routière.

→ Lorsque la fonction des informations routières est activée (TA ON), seules les stations qui émettent des informations routières sont disponibles. En cas de réception de stations sans informations routières, une recherche automatique démarre.

AF ON/OFF

AF ON : AF est activé.

AF OFF : AF est désactivé.

La fonction AF active l'ajustement automatique des stations (voir « Mode radio »).

L'indication AF s'affiche sur l'écran. L'affichage clignote lorsque la radio capte une station RDS faible ou ne capte aucune station RDS. Le symbole est affiché en permanence lorsque la qualité de réception de la station RDS est bonne.

→ La fonction AF (AF ON) doit impérativement être activée afin que l'appareil puisse sélectionner automatiquement une meilleure station lorsque vous quittez la zone de réception.

EQ - EQUALIZER

FLAT Égaliseur activé, courbe de réponse linéaire

CLASSIC Préréglage pour la musique classique

ROCK Préréglage pour la musique rock

POP Préréglage pour la musique pop

EQ OFF Égaliseur désactivé

AVOL

Réglez ici le volume lors de la mise en marche de l'appareil en tournant le bouton rotatif VOLUME (3).

STEREO/MONO

STEREO : la réception radio est stéréophonique.

MONO : la réception radio est monophonique.

→ En présence de mauvaises conditions de réception, il peut s'avérer utile de basculer la réception radio en mode monophonique. Le mode monophonique permet d'améliorer le fonctionnement de la radio.

LOUD ON/OFF

LOUD ON : le circuit Loudness est activé.

LOUD OFF : le circuit Loudness est désactivé. Le son n'est pas modulé.

→ La perception des sons aigus et graves par l'oreille humaine est plus faible quand le volume diminue. Grâce à un renforcement de ces portées de fréquences au cas où le volume serait faible (correction Loudness), il est possible de parer à cet effet et d'obtenir une restitution audio plus naturelle.

SPK ON/OFF

SPK ON : les haut-parleurs intégrés sont allumés.

SPK OFF : les haut-parleurs intégrés sont éteints.

→ Lorsque des haut-parleurs pour l'avant sont raccordés aux sorties des haut-parleurs, les haut-parleurs intégrés au poste de radio peuvent être désactivés à l'aide de cette fonction.

DX/LOCAL

DX : toutes les stations sont disponibles.

LOCAL : seules les stations avec une excellente intensité de champ sont disponibles.

→ Dans les zones où un grand nombre de stations sont disponibles avec une bonne qualité, il peut s'avérer utile de configurer l'option LOCAL. Les stations à faible puissance dont la réception serait perturbée seront alors ignorées durant la recherche.

Réglage de l'heure CT

Tournez le bouton de réglage VOLUME (3) dans le sens horaire pour régler les minutes de l'horloge.

Tournez le bouton de réglage VOLUME (3) dans le sens antihoraire pour régler les heures de l'horloge.

→ En cas de réception d'une station RDS, l'horloge affiche automatiquement l'heure actuelle.

c) Mode radio

Le concept de réception RDS

Le sigle RDS signifie Radio Data System (système de données radio). Cela signifie que des informations supplémentaires inaudibles codées sont émises par la station RDS FM.

Votre autoradio Renkforce est capable d'exploiter ces données codées qui sont émises par la quasi-totalité des stations radio.

Les informations supplémentaires suivantes sont diffusées :

- Identification du programme (PI)
- Identifiant des annonces routières (TP)
- Identifiant d'annonces routières (TA)
- Nom de service du programme (PS)
- Fréquences alternatives (AF)
- Type de programme (PTY)
- Heure (CT)

Identification du programme (PI)

Ces informations permettent au récepteur d'identifier une station de façon univoque. Elles permettent à la radio de discerner les zones dans lesquelles le même programme est émis. Dès qu'il capte des signaux faibles, l'autoradio s'accorde sur une station plus forte diffusant la même identification du programme.

Identifiant des annonces routières (TP)

Grâce à ce signal, le récepteur détecte que la station écoutée diffuse des annonces routières.

Identifiant d'annonces routières (TA)

Ce signal indique la diffusion d'une annonce routière et permet, le cas échéant, d'interrompre la lecture en cours à partir d'une autre source.

Nom de service du programme (PS)

Cette information indique au récepteur le nom de la station qu'il capte. Le nom est directement affiché sur l'écran de l'autoradio, par ex. RTL.

Fréquences alternatives (AF)

Une liste avec les fréquences alternatives diffusant pour le même programme est transmise. Si le signal de la station est trop faible, le récepteur détecte, grâce au signal AF, les fréquences sur lesquelles il doit rechercher une station avec une meilleure réception.

Type de programme (PTY)

Ce code fournit au récepteur les informations concernant le type du programme en cours de réception (par ex. sport, musique classique, actualités, etc.). Cela permet à l'auditeur de rechercher, de manière ciblée, le programme de son choix.

Il est ainsi également possible de diffuser une alarme en cas de catastrophe nationale. Le service PTY n'est cependant pas proposé par toutes les stations.

Horloge (CT)

De nombreuses stations diffusent l'heure actuelle avec les informations RDS. Lors de la réception de ce signal, l'appareil règle automatiquement l'heure de l'horloge intégrée.

Le système RDS offre donc l'avantage de pouvoir passer automatiquement à une station identique et dont la réception est meilleure dès que vous quittez la zone de diffusion. Cependant, le changement ne s'effectuera que si une station plus puissante avec le même programme est disponible.

Le système RDS ne peut pas éliminer les brèves dégradations du signal liées à la réception, la conséquence étant un changement permanent de fréquences de l'autoradio. L'auditeur trouverait cela largement plus gênant que de brèves perturbations de la réception.

Un autre avantage du système RDS est l'affichage du nom de la station. Le nom d'une station RDS est affiché sur l'écran de l'autoradio.

Fonctions des différentes touches

Touche BD / BAND (6)

Une pression brève sur cette touche permet de sélectionner la gamme de fréquences de la radio.

3 gammes FM sont disponibles :

FM1 > FM2 > FM3

→ 6 stations peuvent être mémorisées sur les touches de recherche des stations 1-6 (4) sur chacune des trois bandes passantes.

Touches et (7)

Ces touches permettent de changer la fréquence de réception pour le réglage des stations en mode radio.

- Une pression brève sur une touche permet une modification progressive de la fréquence.
- Si vous maintenez une touche enfoncée, la recherche automatique des stations démarre. La recherche ne s'arrête qu'à la prochaine station avec une bonne réception.

Touches des stations 1 à 6 (4)

Une pression brève sur ces touches permet de directement sélectionner une station préalablement mémorisée. Pour mémoriser une station en cours d'écoute, il suffit d'appuyer sur la touche souhaitée pendant environ trois secondes.

→ Chacune des trois gammes de fréquences FM (FM1-3) possède six touches des stations. Au total, il est donc possible de mémoriser 18 stations.

Touche A/PS /MP3 (8)

- Une pression prolongée sur cette touche permet d'activer la mémorisation automatique des stations. Cette fonction permet de mémoriser automatiquement toutes les stations avec une bonne réception sur les touches des stations 1 à 6 (4).

Une fois la procédure terminée, les stations mémorisées sont restituées pendant quelques secondes.

- En cas de pression brève sur cette touche, toutes les stations mémorisées sont lues pendant quelques secondes (fonction identique à celle après la mémorisation automatique des stations).

Pour activer la lecture permanente d'une station, appuyez encore une fois brièvement sur la touche A/PS /MP3 (8).

Recherche automatique PTY

La recherche PTY permet de rechercher les stations avec un identifiant de type de programme prédéfini (PTY).

- Appuyez sur la touche MD / MODE (5) jusqu'à ce qu'un type de programme s'affiche sur l'écran (10).
- Appuyez encore une fois sur la touche MD /MODE (5), mais uniquement brièvement, afin de basculer entre les contenus musicaux ou vocaux.
- Appuyez sur la touche d'une station pour sélectionner le type de programme souhaité. Pour accéder respectivement au deuxième ou troisième type de programme dans la liste ci-dessous, appuyez encore une fois sur la touche de la station correspondante.
- La recherche PTY démarre automatiquement quelques secondes après la sélection d'un type de programme.
- La recherche s'arrête à la prochaine station diffusant le type de programme sélectionné. En l'absence de station diffusant le type de programme sélectionné, l'indication PTY NONE s'affiche sur l'écran.

Musique

Touche de la station	Type de programme
1	POP M, ROCK M
2	EASY M, LIGHT M
3	CLASSICS, OTHER M
4	JAZZ, COUNTRY
5	NATION M, OLDIES
6	FOLK M

Langue

Touche de la station	Type de programme
1	NEWS, AFFAIRS, INFO
2	SPORT, EDUCATE, DRAMA
3	CULTURE, SCIENCE, VARIED
4	WEATHER, FINANCE, CHILDREN
5	SOCIAL, RELIGION, PHONE IN
6	TRAVEL, LEISURE, DOCUMENT

d) Mode USB / carte mémoire

L'appareil est équipé d'un port USB et d'un lecteur de cartes mémoire. Il est ainsi possible de lire les fichiers MP3 enregistrés sur ces supports de données.



Ne connectez pas de lecteur MP3 fonctionnant sur piles sur le port USB. L'alimentation électrique du port USB pourrait charger les piles insérées et provoquer ainsi une surchauffe, voire une explosion de la pile.

→ Vous pouvez raccorder les supports USB avec une capacité maximale de 16 Go et dont la consommation électrique sur le port USB est inférieure ou égale à 1 A.

Seuls les supports de données USB peuvent être raccordés au port USB. En général, les lecteurs MP3 munis d'une fiche USB basculent en mode PC dès qu'ils sont insérés. Ce mode ne permet pas de lire les fichiers musicaux. Vous pouvez cependant également toujours brancher la sortie audio d'un lecteur MP3 à la prise AUX (18).

Les cartes SD ou SDHC avec une capacité maximale de 32 Go sont prises en charge.

Les médias doivent être formatés FAT 32.

En raison du très grand nombre d'appareils munis de ports USB et d'interfaces carte mémoire SD et de leurs fonctions parfois très spécifiques aux fabricants, il n'est pas possible de garantir que tous les supports soient reconnus et que toutes les fonctionnalités de l'appareil soient effectivement prises en charge.

Si le support de données n'est pas reconnu, débranchez-le puis rebranchez-le.

- Branchez votre support USB sur le port USB (16).
- Si vous utilisez une carte mémoire, introduisez-la dans le lecteur de cartes mémoire (17).
- L'appareil commute automatiquement sur l'entrée correspondante et lance la lecture.
- Le dernier support branché est toujours automatiquement sélectionné.

Touches et (7)

Ces touches permettent de sélectionner les différentes pistes ou de rechercher un passage précis d'une piste.

- Les flèches sur les touches indiquent le sens de recherche (vers l'avant ou vers l'arrière).
- Appuyez brièvement sur ces touches pour passer au titre suivant ou au titre précédent.
 - Maintenez les touches enfoncées pour rechercher un passage précis de ce titre.

Touches FL- et FL+ (15)

Ces touches permettent de sélectionner un dossier sur le support de données.

- La touche FL- permet de sélectionner le dossier précédent.
- La touche FL+ permet de sélectionner le dossier suivant.

→ Si le support de données ne comporte pas de dossiers, ces touches n'ont pas de fonction.

Touche PAU / ►||| (11)

- Appuyez sur cette touche pour interrompre brièvement la lecture.
- Une nouvelle pression sur cette touche permet de reprendre la lecture au point où elle a précédemment été interrompue.

Touche RPT (12)

- Appuyez une fois sur cette touche pour répéter le titre en cours de lecture (indication RPT ONE).
- Appuyez deux fois sur cette touche pour répéter les pistes du dossier actuel (indication RPT DIR).
- Pour désactiver cette fonction, appuyez encore une fois sur la touche RPT (12) (indication RPT ALL).

Touche INT (13)

- Appuyez brièvement sur cette touche pour écouter les 10 premières secondes de chaque piste (indication INT ON).
- Pour désactiver cette fonction, appuyez encore une fois sur la touche INT (13) (indication INT OFF). La lecture se poursuit normalement à partir de cet emplacement.

Touche RDM (14)

- Appuyez brièvement sur cette touche pour activer la lecture aléatoire des pistes (indication RDM ON).
- Pour désactiver cette fonction, appuyez encore une fois sur la touche RDM (14) (indication RDM OFF). La lecture s'effectue de nouveau dans l'ordre normal à partir de cet emplacement.

Fonctions de recherche en mode USB / carte mémoire

Recherche de numéros de pistes

- Appuyez une fois sur la touche A/PS / MP3 (8) pour activer la recherche des numéros de pistes.
- Sélectionner le premier chiffre de la piste souhaitée à l'aide du bouton rotatif VOLUME (3).
- Appuyez sur la touche SEL (2).
- Sélectionner le deuxième chiffre de la piste souhaitée à l'aide du bouton rotatif VOLUME (3).
- Appuyez sur la touche PAU / ►||| (11) pour écouter le titre sélectionné.

Recherche de noms de pistes

- Appuyez deux fois sur la touche A/PS / MP3 (8) pour activer la recherche des noms de pistes.
- Sélectionnez la lettre ou le chiffre souhaité à l'aide du bouton rotatif VOLUME (3).
- Tous les titres qui contiennent la lettre ou le chiffre souhaité s'affichent sur l'écran.
- Si la liste ne contient aucun titre avec la première lettre sélectionnée, l'indication NONE s'affiche sur l'écran.
- Si plusieurs titres commençant par cette lettre sont disponibles, sélectionnez le titre souhaité à l'aide des touches ◀◀ et ▶▶ (7).
- Appuyez sur la touche PAU / ►||| (11) pour écouter le titre sélectionné.

Recherche de dossiers

- Appuyez trois fois sur la touche A/PS / MP3 (8) pour activer la recherche des dossiers.
- Le dossier actuel s'affiche sur l'écran.
- Sélectionnez le dossier souhaité à l'aide du bouton rotatif VOLUME (3).
- Appuyez sur la touche PAU / ►|| (11) pour écouter le premier titre du dossier sélectionné.

11. Manipulation

- Un volume sonore trop élevé dans l'habitacle du véhicule peut gêner la perception des signaux acoustiques d'avertissement. Cela représente un danger pour vous ainsi que pour les autres usagers de la route. Veillez donc à un réglage approprié du volume.
- L'inattention sur la route peut provoquer de graves accidents. Veuillez donc procéder à la commande de la chaîne HIFI uniquement lorsque la circulation le permet. Ne vous laissez pas distraire par son manie-ment et restez attentif à la circulation.
- Il est déconseillé d'écouter de la musique de manière prolongée à un volume sonore excessif. Cela peut occasionner des troubles auditifs.

12. Élimination



Les appareils électroniques sont des matériaux recyclables et ne doivent pas être éliminés avec les ordures ménagères !

À la fin de sa durée de vie, éliminez le produit conformément aux dispositions légales en vigueur.

Le cas échéant, retirez la pile insérée dans la télécommande et éliminez-la séparément du produit.

Élimination des piles et batteries usagées



Le consommateur final est légalement tenu (ordonnance relative à l'élimination des piles usagées) de rapporter toutes les piles et batteries, il est interdit de les jeter dans les ordures ménagères.

Les piles et batteries qui contiennent des substances toxiques sont caractérisées par les symboles ci-contre qui indiquent l'interdiction de les jeter dans les ordures ménagères. Les désignations pour le métal lourd prépondérant sont : Cd = cadmium, Hg = mercure, Pb = plomb. Vous pouvez rapporter gratuitement vos piles et batteries usagées dans les centres de récupération de votre commune, dans nos succursales ou dans tous les points de vente de piles et de batteries.

13. Entretien

Contrôlez régulièrement la sécurité technique de l'autoradio. Assurez-vous notamment régulièrement que les câbles de raccordement et le boîtier ne soient pas endommagés.

S'il est probable qu'une utilisation sans danger n'est plus possible, le produit doit être mis hors service puis sécurisé afin d'éviter toute utilisation accidentelle. Débranchez le réseau de bord !

Une utilisation sans danger n'est plus garantie lorsque :

- l'appareil est visiblement endommagé,
- l'appareil ne fonctionne plus ou
- suite à de fortes sollicitations mécaniques

Avant de procéder au nettoyage ou à l'entretien de l'autoradio, il est impératif d'observer les consignes de sécurité suivantes :



L'ouverture de caches et le démontage de pièces risquent de mettre à nu des pièces sous tension.

Avant tout entretien ou remise en état, l'appareil doit donc être débranché de toute source de tension.

Les condensateurs montés dans l'appareil peuvent être encore chargés, même après avoir débranché l'appareil de toutes les sources de tension.

Les réparations doivent uniquement être effectuées par un technicien qualifié, familiarisé avec les dangers potentiels encourus et les prescriptions spécifiques en vigueur.

a) Remplacement des fusibles

Si un remplacement des fusibles s'avère nécessaire, veillez à n'utiliser que des fusibles de rechange du type et au courant nominal spécifiés (voir « Caractéristiques techniques »).



Il est interdit de réparer les fusibles usagés ou de ponter le porte-fusible.

- Débranchez l'appareil de l'alimentation électrique (débrancher le connecteur ISO !) puis retirez avec précaution le fusible du support de fusible se trouvant à côté du connecteur ISO.
- Remplacez-le par un fusible du même type.
- Vous pouvez ensuite rebrancher l'autoradio sur le réseau de bord et le remettre en marche.
- Si le fusible se déclenche à nouveau, apportez l'appareil dans un atelier spécialisé.

b) Nettoyage

L'extérieur de l'appareil doit uniquement être nettoyé à l'aide d'un chiffon doux et sec ou à l'aide d'un pinceau.

N'utilisez en aucun cas des détergents agressifs ou des solutions chimiques ; ils risqueraient d'endommager la surface du boîtier.

14. Dépannage

En optant pour cet autoradio Renkforce, vous avez acquis un produit à la pointe du progrès technique et offrant une grande sécurité de fonctionnement.

Il est toutefois possible que des problèmes ou des pannes surviennent.

Vous trouverez ci-après plusieurs procédures vous permettant, le cas échéant, d'effectuer un dépannage :



Respectez impérativement les consignes de sécurité !

La lecture ne fonctionne pas, l'affichage et l'éclairage ne s'allument pas :

- Fusible du véhicule défectueux. À l'aide du mode d'emploi de votre véhicule, recherchez l'emplacement du fusible correspondant puis contrôlez-le.
- Fusible de l'appareil défectueux. Démontez l'appareil puis contrôlez le fusible.
- Câble plus ou câble de terre desserré. Démontez l'appareil et contrôlez le raccordement des câbles.

Restitution par un seul haut-parleur :

- Balance dérégulée. Ajustez la balance comme décrit ci-dessus.
- Le câble du haut-parleur s'est détaché. Démontez l'appareil et / ou le haut-parleur et contrôlez les connexions.

Restitution uniquement par les haut-parleurs à l'avant ou à l'arrière :

- Fader dérégulé. Ajustez le fader.
- Le câble du haut-parleur s'est détaché. Démontez l'appareil et / ou le haut-parleur et contrôlez les connexions.

Réception de peu de stations en mode radio :

- L'antenne n'est pas complètement déployée. Déployez complètement l'antenne.
- La prise de l'antenne s'est détachée de l'appareil. Démontez l'appareil et contrôlez la connexion.
- Antenne défectueuse. Contrôlez le raccordement, la mise à la terre et l'antenne.

Perturbations en mode radio et en mode USB / carte mémoire :

- Des perturbations entrent dans l'appareil par le câble plus. Montez un élément d'antiparasitage sur le câble plus.
- Le cas échéant, déparasitez le véhicule à l'aide de capuchons antiparasite, de doigts de distributeur d'allumage supplémentaires, etc.
- Mauvaise connexion à la terre. Contrôlez le raccord de terre et, le cas échéant, employez un autre point de mise à la terre.

En cas de pression sur les touches des stations, seuls des grésillements sont audibles :

- Aucune station n'est programmée. Programmez les stations de la manière décrite.

L'appareil ne réagit plus correctement aux pressions sur les touches, des caractères incompréhensibles s'affichent sur l'écran :

- Réinitialisez l'appareil aux réglages d'usine à l'aide de la fonction RESET.



Les réparations autres que celles décrites plus haut sont strictement réservées aux spécialistes dûment autorisés.

15. Caractéristiques techniques

Tension de service.....	12/24 V/CC
Fusible.....	Fusible automobile plat 7,5 A
Pile de la télécommande	Pile bouton au lithium 3 V CR2025
Puissance de sortie.....	4 x 40 W (max.)
Impédance des haut-parleurs	4 à 8 ohms
Gamme de fréquences.....	FM 87,5 - 108,0 MHz
Courbe de réponse (USB/SD)	20 - 20 000 Hz
Interfaces	USB et carte SD/MMC
Formats compatibles.....	MP3
Intensité maximale admissible du port USB	max. 1 A
Baie de montage.....	1 DIN (182 x 53 mm)
Profondeur de montage	137 mm
Poids.....	800 g

	Pagina
1. Inleiding	81
2. Beoogd gebruik	82
3. Verklaring van symbolen	82
4. Leveringsomvang	82
5. Veiligheidsinstructies	83
6. Bedieningselementen	84
7. Productbeschrijving	86
8. Mechanische inbouw	87
a) Inbouw in de radioschacht	88
b) Demontage	89
9. Elektrische aansluiting	89
a) Aansluiting van de antenne	90
b) Aansluiting van de LINE-uitgangen	90
c) Aansluiting AUX	90
d) Aansluiting van de luidsprekers en de stroomvoorziening	90
e) Batterij afstandsbediening plaatsen / vervangen	92
10. Bediening	93
a) Algemene bediening	93
b) Menu-instellingen	95
c) Radiomodus	97
d) USB/geheugenkaart-modus	100
11. Gebruik	102
12. Afvoer	102
13. Onderhoud	103
a) Vervangen van de zekering	103
b) Reiniging	103
14. Verhelpen van storingen	104
15. Technische gegevens	105

1. Inleiding

Geachte klant,

Hartelijk dank voor de aanschaf van dit product.

Dit product voldoet aan de voorwaarden van de nationale en Europese wetgeving. Volg de instructies van de gebruiksaanwijzing op om deze status van het apparaat te handhaven en een ongevaarlijke werking te garanderen!



Deze gebruiksaanwijzing hoort bij dit product. Deze bevat belangrijke instructies voor de gebruikname en bediening. Let hierop, ook wanneer u dit product aan derden doorgeeft. Bewaar deze handleiding om haar achteraf te raadplegen!

Bij technische vragen kunt u zich wenden tot onze helpdesk.

Voor meer informatie kunt u kijken op www.conrad.nl of www.conrad.be

2. Beoogd gebruik

De Renkforce autoradio is bedoeld om radiozenders in voertuigen te ontvangen, audiogegevens van de passende geheugenmedia weer te geven en de op die manier verkregen audiosignalen te versterken en af te spelen.

Dit product is alleen geschikt voor aansluiting op een 12 V- of 24 V-gelijkspanning boordnet met negatieve pool van de accu aan de carrosserie. De autoradio mag alleen in voertuigen met dit soort boordspanning worden ingebouwd en gebruikt.

Door het montagetype dient de gebruiker er voor te zorgen dat het apparaat tegen vocht en nattigheid beschermd wordt.

Een andere toepassing dan hierboven beschreven, kan leiden tot beschadiging van het product. Daarnaast bestaat het risico van bijv. kortsluiting, brand of elektrische schokken.

Het gehele product mag niet worden aangepast of omgebouwd en de behuizing mag niet worden geopend.



Volg alle veiligheidsinstructies in deze gebruiksaanwijzing op!

3. Verklaring van symbolen



Het symbool met een uitroepteken wijst de gebruiker erop, dat hij/zij voor de ingebruikneming van het apparaat de gebruiksaanwijzing moet lezen en deze bij het gebruik in acht moet nemen.



Het symbool met de pijl wijst op speciale tips en bedieningsvoorschriften.

4. Leveringsomvang

- Autoradio
- IR-afstandsbediening met batterij
- Inbouwlijst
- 2 x ontgrendelsleutel
- Montagetoebehoren
- Gebruiksaanwijzing

5. Veiligheidsinstructies



Bij schade veroorzaakt door het niet opvolgen van deze gebruiksaanwijzing, vervalt het recht op garantie. Voor vervolgschade die hieruit ontstaat, zijn wij niet aansprakelijk.



Voor materiele of persoonlijke schade, die door ondeskundig gebruik of niet inachtneming van de veiligheidsvoorschriften veroorzaakt worden zijn wij niet aansprakelijk. In dergelijke gevallen vervalt de waarborg/garantie.

Geachte klant: De volgende veiligheids- en gevarensvoorschriften hebben niet alleen de bescherming van het product, maar ook de bescherming van uw gezondheid tot doel. Lees de volgende punten zorgvuldig door:

- Om veiligheidsredenen is het eigenmachtig ombouwen en/of veranderen van de hoofdtelefoon niet toegestaan.
- Als spanningsbron mag alleen het 12 V- of 24 V-gelijkspanning boordnet in het voertuig (negatieve pool van de accu aan de carrosserie van de auto) worden gebruikt. Sluit het apparaat nooit aan op een andere spanningsbron.
- Zorg voor een correcte ingebruikneming van het apparaat. Neem hierbij deze gebruiksaanwijzing in acht.
- Houd het product buiten bereik van kinderen; het is geen speelgoed. Kinderen kunnen niet inschatten welke gevaren aan het gebruik van elektrische apparatuur zijn verbonden.
- Stel het apparaat niet bloot aan hoge temperaturen, drui- of spatwater, sterke trillingen of hoge mechanische belastingen.
- Het apparaat mag nooit zonder toezicht in werking zijn.
- Laat verpakkingsmateriaal niet achteloos slingeren. Dit kan voor kinderen gevaarlijk speelgoed zijn.
- Neem ook de veiligheidsinstructies en gebruiksaanwijzingen in acht van de andere apparaten die op het apparaat worden aangesloten.
- Indien u vragen heeft over de correcte aansluiting of als er problemen zijn waar u in de gebruiksaanwijzing geen oplossing voor kunt vinden, neemt u dan contact op met onze technische helpdesk of met een andere elektromonteur.

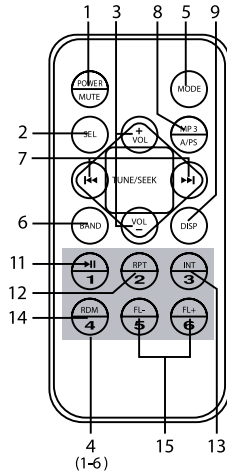
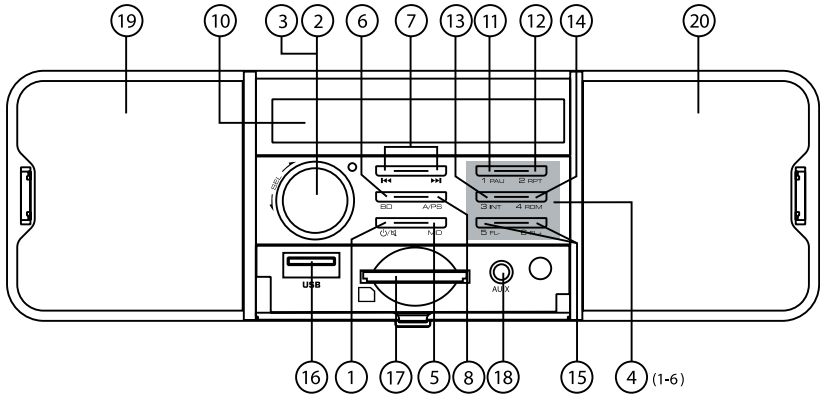
6. Bedienungselementen



- (1) Toets  / POWER/MUTE
- (2) Toets SEL
- (3) Draaiknop VOLUME / toetsen VOL+/VOL-
- (4) Stationtoetsen 1-6
- (5) Toets MD / MODE
- (6) Toets BD / BAND
- (7) Toetsen 
- (8) Toets A/PS / MP3
- (9) Toets DISP
- (10) Scherm
- (11) Toets PAU / 
- (12) Toets RPT
- (13) Toets INT
- (14) Toets RDM
- (15) Toetsen FL- / FL+
- (16) USB-interface
- (17) Geheugenkaartlezer
- (18) Aansluiting AUX
- (19) Linkerluidspreker
- (20) Rechterluidspreker

7. Productbeschrijving

Dit apparaat heeft de volgende kenmerken:

- UKW-radiodeel
- USB-interface
- SD-kaartenlezer
- IR-afstandsbediening
- Hoog uitgangsvermogen (4 x 25 W max.)
- Voorversterkeruitgang voor de aansluiting van een vermogenversterker
- Front AUX IN voor aansluiting van externe audiobronnen
- Elektronische regeling van volume, bas, hoge tonen, fader en balance
- Digitale signaalprocessor voor de aanpassing van de klankkarakteristiek aan verschillende muziekgenres
- Loudness-schakeling
- UKW-tuner met RDS-functie
- Nauwkeurige elektronische afstemming van de zenders door PLL-tuner
- 18 programmeerbare stationgeheugens
- Handmatig / automatisch zoeken naar zenders in beide richtingen
- Automatische zenderopslag
- ID3-dag-weergave bij afspelen van MP3's
- Tijdstelling via het RDS-systeem
- ISO-aansluitterminal

8. Mechanische inbouw

In de meeste auto's is af fabriek een inbouwplaats voor de autoradio aanwezig. De keuze voor deze inbouwplaats is vanuit veiligheidstechnisch oogpunt gemaakt. Daarom is het verstandig de autoradio op deze plek in te bouwen.

Het toestel heeft een DIN-montageopening met de afmetingen 182 x 53 mm nodig. Deze afmetingen zijn genormeerd en worden normaal gesproken door alle autofabrikanten aangehouden.

Wanneer geen inbouwuitsparing aanwezig is, vraag dan uw dealer naar de beste montageplaats voor de autoradio.



Kies de inbouwpositie zorgvuldig, zodat het apparaat geen invloed heeft op het rijden van de bestuurder of hem/haar van het verkeersgebeuren afleidt.

Gebruik alleen het meegeleverde montage materiaal om een veilige montage te garanderen.

Wijzigingen aan het voertuig, die door het inbouwen van de autoradio of andere componenten nodig zijn, moeten altijd zo worden uitgevoerd, dat hierdoor geen beperking van de verkeersveiligheid of van de constructieve stabiliteit van de auto ontstaat. Bij veel auto's vervalt al bij het uitzagen van een plaatgedeelte de goedkeuring.

Omdat het apparaat bij gebruik warmte voortbrengt, moet de montageplaats ongevoelig voor warmte zijn.

Let op dat bij het boren van montagegaten elektrische kabels, remleidingen, brandstoftank enz. niet worden beschadigd.

Neem bij gebruik van gereedschap voor het inbouwen van uw auto-HiFi-componenten altijd de veiligheidsinstructies van de fabrikant van het betreffende gereedschap in acht.

Houd bij de montage van de autoluidsprekers resp. uw HiFi-installatie rekening met het gevaar dat bij een ongeluk verwondingen kunnen ontstaan door losgerukte apparatuur. Bevestig daarom elk onderdeel stevig op een plaats waar het geen gevaar vormt voor inzittenden.

→ Controleer vóór de montage van het apparaat de diepte van de geplande montageplaats.

a) Inbouw in de radioschacht

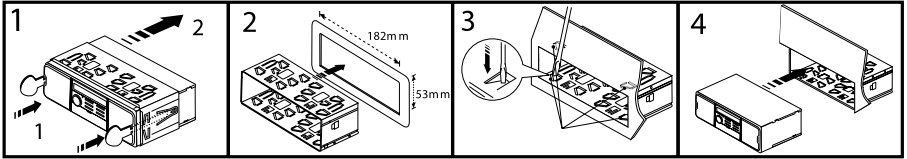

- Ontgrendel het inbouwframe met de twee ontgrendelingsleutels (afb. 1, punt 1).
- Trek het inbouwframe naar achteren van het apparaat af (afb. 1, punt 2).
- Schuif het inbouwframe in de inbouwopening van het voertuig (afb. 2).
- Verbuig een paar van de sluitklemmen van het inbouwframe tot het frame goed in de inbouwopening is gefixeerd (afb. 3).
- Nadat u alle elektrische verbindingen tot stand heeft gebracht (zie „Elektrische aansluiting“), schuift u het apparaat in het inbouwframe tot het veilig vastklikt (afb. 4).

—> Bewaar de twee ontgrendelingsleutels zorgvuldig. Deze heeft u voor een eventuele demontage van het apparaat weer nodig.

- Beveilig het apparaat extra tegen schokken met de schroefpennen aan de achterkant van het apparaat.
- Bij de meeste voertuigen is een dergelijke beveiliging al aanwezig. Mocht dit bij uw auto niet het geval zijn, dan dient u het apparaat met de meegeleverde geperforeerde strip te bevestigen.

Ga bij de bevestiging te werk zoals weergegeven op de volgende afbeelding:

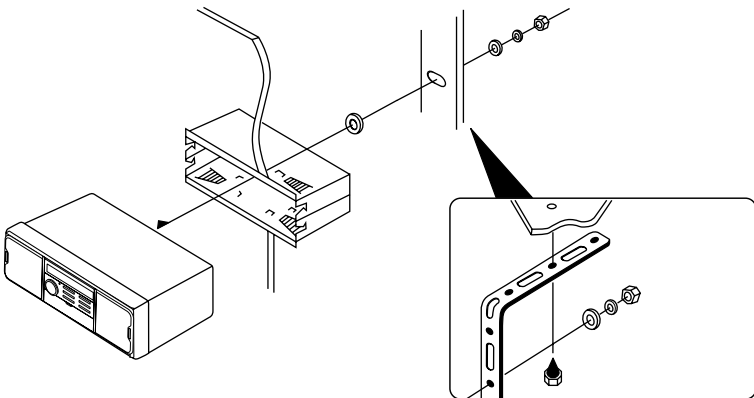

b) Uitbouw

- Steek de twee ontgrendelsleutels in de sleuven aan de zijkant van het voorste paneel tot het apparaat ontgrendeld is.
- Draai, indien nodig, de bevestigingsschroef aan de achterkant van het apparaat los.
- Trek de autoradio aan de ontgrendelingsleutels voorzichtig uit het inbouwframe.
- Draai alle steekverbindingen aan de achterkant van het apparaat los.

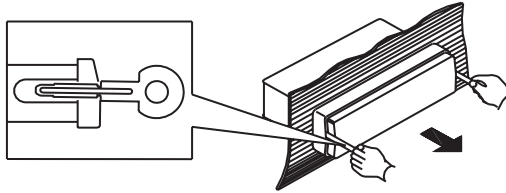

9. Elektrische aansluiting



De elektrische aansluiting mag uitsluitend door een deskundige worden uitgevoerd.

Om kortsluiting en daaruit voortkomende schade aan het apparaat te voorkomen, moet tijdens het aansluiten de negatieve pool (massa) van de accu worden afgeklemd.

Sluit de minpool van de accu pas weer aan als u het apparaat volledig heeft aangesloten en de aansluiting goed is gecontroleerd.

Gebruik voor de controle van de spanning aan boordspanningskabels alleen een voltmeter of een diodetester, omdat normale controlelampen te hoge stromen opnemen en daardoor de boordelektronica zou kunnen beschadigen.

Let bij het leggen van leidingen op, dat deze niet ingeklemd worden of tegen scherpe kanten aan schuren; gebruik bij doorvoeringen rubber kokers.

De bedrading naar de luidsprekers moet steeds tweeadrig worden uitgevoerd. Isoleer open verbindingplaatsen. Zorg dat snoeren niet door scherpe randen kunnen worden beschadigd.

Gebruik uitsluitend luidsprekers met voldoende belastingscapaciteit (zie de „technische gegevens“).

Zorg dat alle luidsprekers volgens de juiste poolrichting zijn aangesloten - de plus- en minmarkering moeten overeenkomen.

De aansluitkabels van de luidsprekers zijn normaal gesproken gecodeerd: Sommige luidsprekerfabrikanten markeren de (+)-kabel met een extra gekleurde streep, andere gebruiken echter een geribbelde kabel voor de (+)-pool en voor de (-)-pool daarentegen een gladde kabel.

Het apparaat is ontwikkeld voor gebruik met luidsprekerimpedanties van minimaal 4 Ohm. Sluit in geen geval luidsprekers met een lagere impedantie aan.

→ Bij de meeste voertuigen zijn de kabels voor de elektrische aansluiting en de aansluiting van de luidsprekers al tot aan de aanwezige inbouwschacht gelegd.

Als dit niet het geval is, dan moet er op worden gelet dat de achteraf ingebouwde kabels via de bijbehorende aanwezige boordzekeringen (zie gebruiksaanwijzing van het voertuig) zijn beveiligd.

a) Aansluiting van de antenne

- Verbind de antennestekker van uw voertuig met de antennebus achter op het apparaat (bus naast de cinch-aansluitingen).
- Als uw voertuig is uitgerust met een andere antennestekker dan dient u een passende adapter te gebruiken die in een speciaalzaak verkrijgbaar is.

b) Aansluiten van de LINE-uitgangen

De autoradio beschikt over LINE-uitgangen voor de aansluiting van een vermogensversterker.



Gebruik voor de aansluiting van de cinch-bussen alleen hiervoor geschikte, afgeschermded cinch-kabels. Bij gebruik van andere kabels kunnen zich storingen voordoen.

Houd de lengte van de aansluitkabels zo kort mogelijk.

Leg de kabels niet in de buurt van andere kabels. Zo worden storende effecten op de kabels voorkomen.

Om vervormingen of verkeerde aanpassingen die tot schade aan het apparaat kunnen leiden te voorkomen, mogen op de cinchaansluitingen alleen apparaten met dezelfde cinchaansluitingen worden aangesloten.

Verbind de cinchbussen aan de achterzijde van het apparaat met de ingangen van de vermogensversterker.

→ De rode bus is de aansluiting voor het rechterkanaal
De witte bus is de aansluiting voor het linkerkanaal

c) Aansluiting AUX

Op de aansluiting AUX (18) kan een extern audioapparaat (bijv. draagbare MP3-speler) worden aangesloten, waarvan het signaal via de luidsprekers wordt weergegeven.

Verbind de audiouitgang van het externe apparaat met de aansluiting AUX (18).

d) Aansluiting van de luidsprekers en de stroomvoorziening

Voertuigen die met een ISO-systeemstekker zijn uitgevoerd, kunnen bij een gelijke stekkerbezetting (vooraf controleren!) rechtstreeks met de ISO-aansluitterminal worden verbonden. Bij afwijkende stekkerbezetting gebeurt de aansluiting via een voertuigspecifieke adapter die in de handel verkrijgbaar is.

De contactbezetting van de ISO-aansluitbus van de autoradio wordt weergegeven op de volgende afbeelding. De betreffende bezetting van de systeemstekker van uw auto kunt u bij uw dealer navragen.

Systeemstekker B (luidsprekeraansluiting)

- (1) Luidspreker rechtsachter (+)
- (2) Luidspreker rechtsachter (-)
- (3) Luidspreker rechtsvoor (+)
- (4) Luidspreker rechtsvoor (-)
- (5) Luidspreker linksvoor (+)
- (6) Luidspreker linksvoor (-)
- (7) Luidspreker linksachter (+)
- (8) Luidspreker linksachter (-)

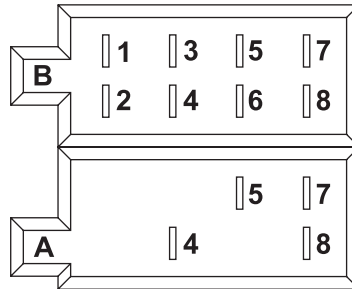

Systeemstekker A (stroomvoorziening)

- (1) Niet toegewezen
- (2) Niet toegewezen
- (3) Niet toegewezen
- (4) Permanente stroom +12/24 V
- (5) Antennestuuruitgang
- (6) Niet toegewezen
- (7) Ontsteking +12/24 V
- (8) Massa

- De aansluiting continu stroom +12/24 V (4) moet met een kabel worden verbonden die ook bij uitgeschakeld contact permanent +12 V of +24 V levert (klem 30 van het boordnet). Deze aansluiting wordt gebruikt voor het opslaan van de gebruikersinstellingen, de tijd, enz.
- De antennebesturingsuitgang (5) levert bij ingeschakeld toestel een spanning van +12/24 V. Deze kabel kan voor de stroomvoorziening van een elektrische antenne en als inschakelspanning voor een auto-versterker gebruikt worden.
- De aansluiting contact +12/24 V (7) moet met een kabel worden verbonden die alleen bij ingeschakeld contact +12 V of 24 V levert (klem 15 van het boordnet).

→ Klem deze aansluiting niet op continu stroom omdat anders bij een langere standtijd van het voertuig de accu leeg kan raken.

- De aansluiting massa (8) wordt met de carrosserie van de auto verbonden.

→ Vanwege de steeds vaker toegepaste lijmtechniek resp. gelakte metalen onderdelen wordt het elektrische geleidingsvermogen vermindert. Daarom is niet ieder metalen onderdeel geschikt als massapunt.

e) Batterij afstandsbediening plaatsen / vervangen



Let bij het plaatsen van de batterijen op de juiste polariteit.

Laat batterijen niet achteloos liggen; er bestaat het gevaar dat deze door kinderen of huisdieren worden ingeslikt. Raadpleeg bij inslikken onmiddellijk een arts.

Lekkende of beschadigde batterijen kunnen bij huidcontact bijtende wonden veroorzaken. Draag in dit geval steeds beschermende handschoenen.

Let erop dat de batterij niet wordt kortgesloten of in vuur wordt geworpen. De batterij mag niet worden opgeladen. Er bestaat explosiegevaar.

Verwijder de batterij indien het apparaat langere tijd niet wordt gebruikt.



Bij de eerste inbedrijfname is de batterij van de afstandsbediening door een isoleerfolie tegen ontladen beschermd. Verwijder deze folie voor gebruik door ze uit het batterijvak van de afstandsbediening te trekken.

- Ontregel de zekeringshendel en trek de batterijhouder aan de achterkant van de afstandsbediening uit.
- Plaats een nieuwe 3 V lithium knoopcel CR2025 volgens de juiste poolrichting. De pluspool van de batterij moet naar boven wijzen.
- Sluit het batterijvak. Het deksel moet hoorbaar vastklikken.

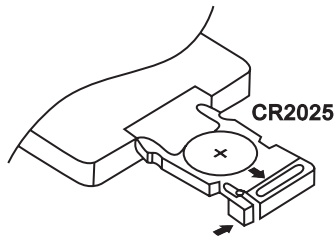

- Wanneer de afstandsbediening niet goed meer werkt, is de batterij leeg en moet worden vervangen door een nieuwe batterij van hetzelfde type.
- Hierboven wordt beschreven hoe de batterij moet worden vervangen.
- Vervang hierbij de ontladen batterij door een nieuwe batterij van hetzelfde type.

10. Bediening



Neem het apparaat pas in gebruik wanneer u zich met de functies en met deze gebruiksaanwijzing vertrouwd heeft gemaakt.

Controleer nog een keer of alle aansluitingen correct zijn. Klem na de controle de minpool van de boordaccu weer aan.

a) Algemene bediening

Toets / POWER/MUTE (1)

Met deze toets wordt het apparaat in- en uitgeschakeld en de geluiddemping geactiveerd.

Kort indrukken bij een uitgeschakeld apparaat > apparaat wordt ingeschakeld

Kort indrukken bij ingeschakeld apparaat > geluiddemping wordt geactiveerd of gedeactiveerd

Lang indrukken bij ingeschakeld apparaat > apparaat wordt uitgeschakeld

→ Voor het inschakelen kan ook iedere andere toets van het apparaat worden gedrukt.

Draaiknop VOLUME / toetsen VOL+/VOL- (3)

Bij normale werking wordt met de draaiknop VOLUME het geluidsvolume ingesteld.

In combinatie met de toets SEL (2) kunnen met deze draaiknop verschillende audio-instellingen worden ingesteld:

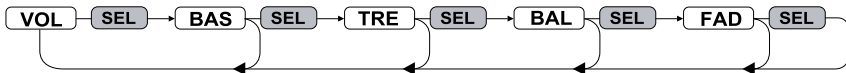

Druk één of meer keren kort op de toets SEL (2) om de parameters BAS (regeling lage tonen),

TRE (regeling hoge tonen), BAL (instelling van de balans) en FAD (instelling van de fader) door draaien aan de draaiknop VOLUME (3) te veranderen.

→ De ingebouwde luidsprekers zijn parallel met de voorste luidspreker aansluitingen geschakeld. Let hierop bij de faderinstelling (luidsprekerverdeling voor/achter).

Scherm (10)

Op het display (10) wordt alle informatie, afhankelijk van de weergegeven audiobron (radio, SD-speler, enz.) weergegeven.

Toets MD / MODE (5)

Met deze toets worden de verschillende audiobronnen geselecteerd.

Druk kort op de toets om naar de juiste bron om te schakelen:

TUNER > USB > CARD > AUX

→ Wanneer één van de bronnen niet actief is, d.w.z. er is geen medium geplaatst, wordt de bron bij de selectie overgeslagen.

Toets DISP (9)

Met deze toets wordt verschillende informatie op het scherm (10) weergegeven. Door de toets nog een keer in te drukken, wordt de weergave telkens verder geschakeld.

Deze functie kan ook worden opgeroepen door lang op de toets BD (6) te drukken.

Wordt de toets niet meer bediend, dan schakelt de weergave na korte tijd weer terug naar de oorspronkelijke informatie.

RESET-functie

Deze functie zet alle instellingen op de in de fabriek ingestelde waarden terug.

Druk in de volgende gevallen met een puntig voorwerp (vb. de tip van een balpen) op de RESET-toets:

- na voltooiing van de inbouw- en aansluitwerkzaamheden
- wanneer het apparaat niet meer op toetsbedieningen reageert
- wanneer op het scherm ondefinieerbare tekens worden weergegeven

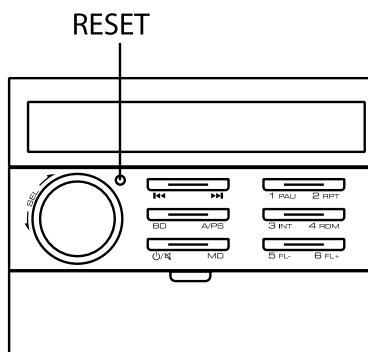

b) Menu-instellingen

Draaiknop VOLUME (3) / toets SEL (2)

Om menu-instellingen te selecteren, drukt u eerst langer (>2 seconden) op de toets SEL (2) en vervolgens nog een keer, maar slechts kort, tot de gewenste functie op het scherm verschijnt.

De opties bij de betreffende instelling worden geselecteerd door aan de draaiknop VOLUME (3) te draaien of door op de toetsen VOL+/VOL- (3) te drukken.



TA ON/OFF

TA ON: De verkeersradiofunctie is ingeschakeld.

TA OFF: De verkeersradiofunctie is uitgeschakeld.

Wanneer een zender met verkeersberichten wordt ontvangen, wordt op het scherm TP = Traffic Program weergegeven.

Bij een geactiveerde TA-functie verschijnt bovendien de afkorting TA op het display.

Bij het afspelen van een andere bron (bijv. SD) wordt het programma voor de duur van het verkeersbericht stil geschakeld.

Als een lopende radiuitzending zeer stil wordt afgespeeld, verhoogt het volume van het verkeersbericht automatisch.

→ Als de verkeersradiofunctie (TA ON) is ingeschakeld worden alleen verkeersradiozenders ontvangen. Bij ontvangst van zenders zonder verkeersinformatie wordt het automatisch zoeken gestart.

AF ON/OFF

AF ON: AF is ingeschakeld.

AF OFF: AF is uitgeschakeld.

De AF-functie activeert het automatisch volgen van zenders (zie „Radiofunctie“).

Op het scherm verschijnt de weergave AF. Wanneer er een zwakke of helemaal geen RDS-zender wordt ontvangen, knippert de indicator. Bij een goed te ontvangen RDS-zender verschijnt het symbool continu.

→ Alleen met een geactiveerde AF-functie (AF ON) kan het apparaat bij het verlaten van het zendgebied zelfstandig naar een betere zender omschakelen.

EQ - EQUALIZER

FLAT Equalizer ingeschakeld, lineaire frequentiegang

CLASSIC Voorinstelling voor klassieke muziek

ROCK Voorinstelling voor rockmuziek

POP Voorinstelling voor popmuziek

EQ OFF Equalizer uitgeschakeld

AVOL

Stel het inschakelvolumen van het apparaat in door aan de draaiknop VOLUME (3) te draaien.

STEREO/MONO

STEREO: De radio-ontvangst gebeurt in stereo.

MONO: De radio-ontvangst gebeurt in mono.

→ Bij slechte ontvangsomstandigheden kan het beter zijn om de radio-ontvangst naar mono om te schakelen. In monobedrijf is de radio minder onderhevig aan storingen.

LOUD ON/OFF

LOUD ON: De loudness-schakeling is geactiveerd.

LOUD OFF: De loudness-schakeling is uitgeschakeld. De klank wordt niet beïnvloed.

→ Het menselijk oor hoort de lage en hoge tonen bij een lager geluidsvolume slechter. Door een stijging van deze frequentiebereiken bij lage geluidsvolumes (loudness-correctie) wordt dit effect tegengegaan en de muziekweergave klinkt natuurlijker.

SPK ON/OFF

SPK ON: De ingebouwde luidsprekers zijn ingeschakeld.

SPK OFF: De ingebouwde luidsprekers zijn uitgeschakeld.

→ Wanneer luidsprekers voor vooraan aan de luidsprekeruitgangen zijn aangesloten, kunnen de geïntegreerde luidsprekers in de radio met deze functie worden uitgeschakeld.

DX/LOCAL

DX: Alle zenders worden ontvangen.

LOCAL: Er worden alleen zenders met een zeer goede veldsterkte ontvangen.

→ In gebieden met zeer veel zendstations en een goede radio-ontvangst kan het zinvol zijn om de optie LOCAL in te stellen. Hierdoor worden zwakke zenders die alleen met storing kunnen worden ontvangen, bij het zoeken naar zenders overgelaten.

CT - tijdstelling

Draai de draaiknop VOLUME (3) in de richting van de wijzers van de klok om de minuten voor de tijdsweergave in te stellen.

Draai de draaiknop VOLUME (3) tegen de richting van de wijzers van de klok om de uren voor de tijdsweergave in te stellen.

→ Wanneer een RDS-zender wordt ontvangen, wordt de tijdsweergave automatisch op de correcte tijd ingesteld.

c) Radiomodus

RDS als ontvangstconcept

De afkorting RDS betekent Radio Data Systeem, d.w.z. dat er onhoorbare, gecodeerde extra informatie via de FM RDS zender wordt meegestuurd.

U beschikt met de Renkforce autoradio over een apparaat dat in staat is deze gecodeerde gegevens die door bijna alle zendstations worden uitgezonden, te verwerken.

De volgende belangrijke extra informatie wordt uitgezonden:

- programma identificatie (PI)
- verkeersberichtcode (TP)
- verkeersbericht wordt uitgezonden (TA)
- programma servicenaam (PS)
- alternatieve frequenties (AF)
- programmatype (PTY)
- tijd (CT)

Programma Identificatie (PI)

Deze gegevens helpen de ontvanger om een zender duidelijk te identificeren. Ze maken het de radio mogelijk om tussen regio's te onderscheiden waarin hetzelfde programma wordt uitgezonden. De autoradio schakelt dus bij een zwakker wordende ontvangst alleen om naar een sterkere zender die dezelfde programma-identificatie uitzendt.

Verkeersbericht-code (TP)

Door dit signaal herkent de ontvanger dat een zender met verkeersinformatie wordt ontvangen.

Verkeersbericht wordt uitgezonden (TA)

Door dit signaal kan de zender een uitgezonden verkeersbericht herkennen en indien nodig de lopende weergave van een andere bron onderbreken.

Programma Servicenaam (PS)

Deze informatie geeft de ontvanger aan welke zender momenteel wordt ontvangen. Deze wordt direct op het display van de autoradio weergegeven, bijv. BAYERN 3.

Alternatieve frequenties (AF)

Er wordt een lijst van alternatieve frequenties meegestuurd die hetzelfde programma uitzenden. Wanneer de ontvangen zender te zwak wordt, dan herkent de ontvanger met behulp van het AF-signaal op welke frequenties hij naar een zender moet zoeken, die beter te ontvangen is.

Programmatype (PTY)

Deze code geeft de luisteraar informatie over de inhoud van het uitgezonden programma (bijv. sport, klassiek, nieuws, enz.). De luisteraar kan dus doelgericht naar een bepaald programma zoeken.

Bovendien kan een nationaal rampalarm op deze manier worden verspreid. De PTY-service wordt echter niet door alle zenders aangeboden.

Tijd (CT)

Veel zenders zenden de actuele tijd in de RDS-gegevens uit. Wanneer het apparaat dit signaal ontvangt, wordt de klok automatisch op tijd gezet.

Het RDS-systeem heeft dus het voordeel, dat bij het verlaten van een zendergebied het omschakelen naar een zelfde, beter te ontvangen zender automatisch wordt uitgevoerd. De omschakeling wordt echter alleen uitgevoerd, wanneer een betere zender met hetzelfde programma aanwezig is.

Korte, aan de ontvangst te wijten signaalverzwakkingen, kunnen ook door het RDS-systeem niet worden geëlimineerd, omdat een voortdurend heen en weer schakelen van de autoradio het gevolg zou zijn. Dit zou door de luisteraar als veel storender worden ervaren dan kortstondige ontvangststoringen.

Een ander voordeel van het RDS-systeem is de vermelding van de zendernaam. De zendernaam van een RDS-zender wordt op het scherm van de autoradio weergegeven.

Functie van de afzonderlijke toetsen

Toets BD / BAND (6)

Door kort op deze toets te drukken, wordt het bandbereik van het radiogedeelte gekozen.

Er staan 3 UKW-bereiken ter beschikking:

FM1 > FM2 > FM3

→ Op elk van de drie bandbereiken kunnen 6 zenders op de stationtoetsen 1-6 (4) worden opgeslagen.

Toetsen en (7)

Met deze toetsen wordt de ontvangsfrequentie gewijzigd om zenders in de radiomodus in te stellen.

- Een korte druk op de toets verandert de frequentie stapsgewijs.
- Wanneer een toets langer ingedrukt wordt, start het zoeken naar zenders automatisch. Het zoeken stopt pas bij de volgende goed te ontvangen zender.

Stationtoetsen 1-6 (4)

Door een korte druk op deze toetsen kan men direct een van tevoren opgeslagen zender selecteren. Om een op dat moment beluisterde zender op te slaan, moet eenvoudig de gewenste toets ongeveer drie seconden worden ingedrukt.

→ Elk van de drie UKW-bandbereiken (FM1-3) heeft zes stationtoetsen. Er kunnen dus in totaal 18 stationtoetsen bezet worden.

Toets A/PS / MP3 (8)

- Door deze toets langer in te drukken, wordt de automatische zenderopslag ingeschakeld. Hierbij worden alle goed te ontvangen zenders automatisch op de stationstoetsen 1-6 (4) opgeslagen.

Na deze procedure worden de opgeslagen zenders telkens enkele seconden weergegeven.

- Als u kort op deze toets drukt worden alle opgeslagen zenders gedurende enkele seconden aangespeeld (dezelfde functie, zoals na het automatisch opslaan van zenders).

Om een zender permanent af te spelen, drukt u opnieuw kort op de toets A/PS /MP3 (8).

PTY-zoeken

Het PTY-zoeken betekent dat er naar zenders wordt gezocht, waarbij uitsluitend naar zenders met een voorgegeven programmatypekentekening (PTY) wordt gezocht.

- Druk op de toets MD / MODE (5) tot op het scherm (10) een programmatype verschijnt.
- Druk opnieuw op de toets MD /MODE (5), maar slechts kort om te kiezen tussen de inhoud muziek of taal.
- Druk op een van de stationstoetsen om het gewenste programmatype te kiezen. Om naar het respectievelijk tweede of derde programmatype uit de hieronder vermelde lijst te gaan, drukt u opnieuw op de respectievelijke stationstoets.
- Enkele seconden nadat een programmatype werd geselecteerd, start het PTY-zoeken automatisch.
- Het zoeken stopt bij de volgende zender die het gekozen programmatype uitzendt. Als er geen enkele zender van het geselecteerde programmatype kan worden gevonden, verschijnt PTY NONE op de display.

Muziek

Stationstoets	Programmatype
1	POP M, ROCK M
2	EASY M, LIGHT M
3	CLASSICS, OTHER M
4	JAZZ, COUNTRY
5	NATION M, OLDIES
6	FOLK M

Taal

Stationstoets	Programmatype
1	NEWS, AFFAIRS, INFO
2	SPORT, EDUCATE, DRAMA
3	CULTURE, SCIENCE, VARIED
4	WEATHER, FINANCE, CHILDREN
5	SOCIAL, RELIGION, PHONE IN
6	TRAVEL, LEISURE, DOCUMENT

d) USB/geheugenkaart-modus

Het apparaat is uitgerust met een USB-interface en een geheugenkaartenlezer. MP3-bestanden die op deze media opgeslagen zijn, kunnen weergegeven worden.



Verbind geen MP3-speler met de USB-poort, wanneer deze via batterijen wordt aangedreven. De stroomvoorziening van de USB-poort kan de geïnstalleerde batterijen opladen en daardoor tot de oververhitting of het ontploffen van de batterijen leiden.

→ USB-media tot max. 16 GB en met een stroomopname van max. 1 A kunnen aan de USB-poort worden aangesloten.

Op de USB-interface werken alleen USB-opslagmedia. MP3-spelers met USB-aansluiting schakelen bij het insteken in deze aansluiting in de regel in de PC-modus. In deze modus is het afspelen van muziekbestanden niet mogelijk. U kunt echter op elk moment de audio-uitgang van een MP3-speler aan de aansluiting AUX (18) aansluiten.

Er worden SD- of SDHC-kaarten tot max. 32 GB ondersteund.

De media moeten FAT 32 geformatteerd zijn.

Vanwege de grote verscheidenheid van apparaten met USB- en SD-kaartinterfaces en hun soms erg fabricagespecifieke functies kan niet gegarandeerd worden dat alle media herkend worden en alle bedieningsmogelijkheden in combinatie met dit apparaat beschikbaar zijn.

Als de opslagmedia niet worden herkend, verwijdt u het nogmaals en sluit u het dan opnieuw aan.

- Stop uw USB-geheugenmedium in de aansluiting USB (16).
- Bij gebruik van een geheugenkaart steekt u deze in de geheugenkaartlezer (17).
- Het apparaat schakelt automatisch naar de betreffende ingang en start de weergave.
- Steeds wordt het laatst ingestoken medium automatisch geactiveerd.

Toetsen (7)

Deze toetsen dienen voor de keuze van de afzonderlijke nummers resp. voor het zoeken naar een bepaalde passage binnen een liedje.

→ De pijlen op de toetsen geven de zoekrichting (vooruit resp. achteruit) aan.

- Druk de toetsen kort om naar de volgende of vorige track te springen.
- Druk lang op de toetsen om binnen een track een bepaalde passage te zoeken.

Toetsen FL- en FL+ (15)

Deze toetsen dienen voor de selectie van de map op het opslagmedium.

- FL- kiest de voorgaande map.
- FL+ kiest de volgende map.

→ Als er op het opslagmedium geen mappenstructuur aanwezig is, hebben deze toetsen geen functies.

Toets PAU / ►|| (11)

- Druk op deze toets om het afspelen kort te onderbreken.
- Door nogmaals te drukken, begint het afspelen weer op de plaats waar was gestopt.

Toets RPT (12)

- Druk eenmaal op deze toets om het huidige nummer te herhalen (aanduiding RPT ONE).
- Druk tweemaal op deze toets om de nummers van de huidige map te herhalen (aanduiding RPT DIR).
- Om deze functie weer uit te schakelen, drukt u nog een keer op RPT (12) (aanduiding RPT ALL).

Toets INT (13)

- Druk kort op deze toets om iedere track ca. 10 seconden lang af te spelen (aanduiding INT ON).
- Om deze functie weer uit te schakelen drukt u nog een keer op INT (13) (aanduiding INT OFF). De weergave wordt vanaf hier weer normaal uitgevoerd.

Toets RDM (14)

- Druk kort op deze toets om alle tracks in willekeurige volgorde af te spelen (aanduiding RDM ON).
- Om deze functie weer uit te schakelen drukt u nog een keer op RDM (14) (aanduiding RDM OFF). De weergave wordt vanaf hier opnieuw in de normaal volgorde uitgevoerd.

Zoekfuncties bij USB-/geheugenkaartmodus

Zoeken naar tracknummers

- Druk één keer op de toets A/PS / MP3 (8) om het zoeken naar tracknummers te activeren.
- Kies met de draaiknop VOLUME (3) de eerste plaats van het gewenste tracknummer.
- Druk op de toets SEL (2).
- Kies met de draaiknop VOLUME (3) de tweede plaats van het gewenste tracknummer.
- Druk op de toets PAU / ►|| (11) om het geselecteerde nummer af te spelen.

Zoeken naar tracknaam

- Druk twee keer op de toets A/PS / MP3 (8) om het zoeken naar tracknamen te activeren.
- Kies met de draaiknop VOLUME (3) de gewenste letter of het gewenste cijfer.
- Alle titels met de gewenste letter/het gewenste cijfer worden weergegeven.
- Als er geen titels met de geselecteerde beginletter beschikbaar zijn, verschijnt NONE op het scherm.
- Als er meerdere titels met de geselecteerde beginletter beschikbaar zijn, kiest u met de toetsen ◀◀ en ▶▶ (7) de gewenste titel.
- Druk op de toets PAU / ►|| (11) om het geselecteerde nummer af te spelen.

Zoeken naar mappen

- Druk drie keer op de toets A/PS / MP3 (8) om het zoeken naar mappen te activeren.
- De huidige map wordt weergegeven.
- Kies met de draaiknop VOLUME (3) de gewenste map.
- Druk op de toets PAU / ►|| (11) om de eerste titel van de geselecteerde map af te spelen.

11. Gebruik

- Een te hoog volume binnen in de auto heeft tot gevolg dat akoestische waarschuwingssignalen niet meer kunnen worden waargenomen. Hierdoor brengt u uzelf en andere weggebruikers in gevaar. Let daarom op dat het volume niet te hard staat.
- Onachtzaamheid in het verkeer kan leiden tot ernstige ongelukken. Daarom mag de Hifi-installatie uitsluitend worden bediend als de verkeerssituatie het toelaat. Zorg bovendien dat uw aandacht door het bedienen van de installatie niet van het verkeer wordt afgeleid.
- Het wordt afgeraden gedurende een langere periode naar muziek met een te hoog volume te luisteren. Hierdoor kan het gehoor beschadigd raken.

12. Afvoer



Elektronische apparaten zijn recycleerbare stoffen en horen niet bij het huisvuil!

Als het product niet meer werkt, moet u het volgens de geldende wettelijke bepalingen voor afvalverwerking inleveren.

Verwijder de evt. in de IR-afstandsbediening geplaatste batterij en gooi deze afzonderlijk van het product weg.

Afvoeren van lege batterijen/accu's



U bent als eindverbruiker volgens de KCA-voorschriften wettelijk verplicht alle lege batterijen en accu's in te leveren; verwijdering via het huisvuil is niet toegestaan.

Batterijen/accu's die schadelijke stoffen bevatten worden gekenmerkt door het hiernaast vermelde symbool, dat erop wijst dat deze niet via het huisvuil mogen worden afgevoerd. De aanduidingen voor zware metalen zijn: Cd = cadmium, Hg = kwik, Pb = lood. Lege batterijen/accu's kunnen gratis ingeleverd worden bij de verzamelplaatsen van uw gemeente of bij verkooppunten van batterijen en accu's.

13. Onderhoud

Controleer regelmatig de technische veiligheid van de autoradio, bijvoorbeeld op beschadiging van het netsnoer en de behuizing.

Indien kan worden aangenomen dat gebruik zonder gevaren niet meer mogelijk is, dan moet het product buiten bedrijf worden gesteld en worden beveiligd tegen onopzettelijk gebruik. Verbinding met boordnet verbreken!

U mag ervan uitgaan dat een veilig gebruik niet meer mogelijk is indien:

- het toestel zichtbaar is beschadigd
- het apparaat niet meer goed functioneert of
- het te zwaar mechanisch is belast

Gelieve volgende veiligheidsvoorschriften nauwgezet op te volgen vooraleer u de autoradio reinigt of onderhoudt:



Bij het openen van deksels en/of het verwijderen van onderdelen van het toestel kunnen spanningsvoerende delen vrij komen te liggen.

Daarom moet het toestel voor onderhoud of reparatie worden losgekoppeld van alle spanningsbronnen.

Condensatoren in het toestel kunnen nog geladen zijn, zelfs als ze van alle spanningsbronnen zijn losgekoppeld.

Een reparatie mag uitsluitend plaatsvinden door een technicus die vertrouwd is met de risico's resp. toepasselijke voorschriften.

a) Vervangen van zekeringen

Wanneer er een zekering vervangen moet worden, moet erop worden gelet dat alleen zekeringen van het aangegeven type en met de aangegeven nominale stroomsterkte (zie „Technische gegevens“) worden gebruikt.



Het repareren van zekeringen of het overbruggen van de zekeringhouder is niet toegestaan.

- Na de scheiding van de stroomvoorziening (ISO-aansluitstekker afklemmen!) trekt u voorzichtig de zekering uit de houder naast de ISO-aansluiting.
- Vervang de zekering door een zekering van hetzelfde type.
- Verbind de autoradio nu pas met het boordnet en neem deze in gebruik.
- Als de zekering opnieuw geactiveerd wordt, breng dan het apparaat voor reparatie naar een speciaalzaak.

b) Reiniging

De buitenkant van het apparaat mag slechts met een zachte, droge doek of kwast worden gereinigd.

Gebruik in geen geval agressieve schoonmaakmiddelen of chemische oplossingen, aangezien deze het oppervlak van de behuizing kunnen beschadigen.

14. Verhelpen van storingen

U heeft met de Renkforce autoradio een product aangeschaft dat volgens de nieuwste stand der techniek is ontwikkeld en veilig is in het gebruik.

Toch kunnen zich problemen of storingen voordoen.

Daarom wordt hieronder beschreven hoe eventuele storingen kunnen worden verholpen:



Neem altijd de veiligheidsinstructies in acht!

Geen weergave, scherm en verlichting branden niet:

- Voertuigzekering defect. In de gebruiksaanwijzing van uw auto de betreffende zekering zoeken en controleren.
- Apparaatzekering defect. Apparaat uitbouwen en de zekering controleren.
- Pluskabel/massakabel losgeraakt. Apparaat uitbouwen en de aansluiting van de kabel controleren.

Weergave alleen via één luidspreker:

- Balanceregeling versteld. Balanceregeling als beschreven instellen.
- Luidsprekeraansluiting is losgeraakt. Apparaat en/of luidspreker uitbouwen en aansluitingen controleren.

Weergave alleen via de voorste of achterste luidsprekers:

- Faderregeling versteld. Faderregeling instellen.
- Luidsprekeraansluiting is losgeraakt. Apparaat en/of luidspreker uitbouwen en aansluitingen controleren.

Bij radiomodus worden nauwelijks zenders ontvangen:

- Antenne niet geheel uitgetrokken. Antenne geheel uittrekken.
- Antenneaansluiting is uit het apparaat losgeraakt. Apparaat uitbouwen en aansluiting controleren.
- Antenne defect. Aansluiting, aarding en antenne controleren.

Storingen bij radio- en USB-/geheugenkaartmodus:

- Storingen komen via de pluskabel in het apparaat terecht. Extra ontstoringsfilter in de pluskabel inbouwen.
- Auto evt. met extra ontstoringsstekkers, verdelers enz. ontstoren.
- Slechte massaverbinding. Massa-aansluiting controleren, evt. ander massapunt gebruiken.

Bij het indrukken van de stationstoetsen hoort men slechts ruis:

- Geen zender geprogrammeerd. Zender zoals beschreven programmeren.

Het apparaat reageert niet meer op de toetsbevelen of geeft vreemde tekens op het scherm weer:

- Zet het apparaat met de RESET-functie naar de fabrieksinstellingen terug.



Andere reparaties zoals hiervoor omschreven mogen alleen door een geautoriseerde vakman worden uitgevoerd.

15. Technische gegevens

Voedingsspanning	12/24 V/DC
Zekering.....	Vlakke autozekering 7,5 A
Batterij afstandsbediening	3V lithium knoopcel CR2025
Uitgangsvermogen.....	4 x 40 W (max.)
Luidsprekerimpedantie	4 - 8 Ohm
Ontvangsbereik.....	UKW 87,5 - 108,0 MHz
Frequentieuitgang (USB/SD).....	20 - 20000 Hz
Interfaces	USB en SD/MMC-Card
Af speelbare bestandsformaten.....	MP3
Stroombelastbaarheid USB-interface.....	max. 1 A
Inbouwschacht.....	1 DIN (182 x 53 mm)
Inbouwdiepte.....	137 mm
Gewicht.....	800 g

Ⓢ Impressum

Dies ist eine Publikation der Conrad Electronic SE, Klaus-Conrad-Str. 1, D-92240 Hirschau (www.conrad.com).
Alle Rechte einschließlich Übersetzung vorbehalten. Reproduktionen jeder Art, z. B. Fotokopie, Mikroverfilmung, oder die Erfassung in elektronischen Datenverarbeitungsanlagen, bedürfen der schriftlichen Genehmigung des Herausgebers. Nachdruck, auch auszugsweise, verboten. Die Publikation entspricht dem technischen Stand bei Drucklegung.
© Copyright 2015 by Conrad Electronic SE.

Ⓢ Legal notice

This is a publication by Conrad Electronic SE, Klaus-Conrad-Str. 1, D-92240 Hirschau (www.conrad.com).
All rights including translation reserved. Reproduction by any method, e.g. photocopy, microfilming, or the capture in electronic data processing systems require the prior written approval by the editor. Reprinting, also in part, is prohibited. This publication represent the technical status at the time of printing.
© Copyright 2015 by Conrad Electronic SE.

Ⓢ Information légales

Ceci est une publication de Conrad Electronic SE, Klaus-Conrad-Str. 1, D-92240 Hirschau (www.conrad.com).
Tous droits réservés, y compris de traduction. Toute reproduction, quelle qu'elle soit (p. ex. photocopie, microfilm, saisie dans des installations de traitement de données) nécessite une autorisation écrite de l'éditeur. Il est interdit de le réimprimer, même par extraits. Cette publication correspond au niveau technique du moment de la mise sous presse.
© Copyright 2015 par Conrad Electronic SE.

Ⓢ Colofon

Dit is een publicatie van Conrad Electronic SE, Klaus-Conrad-Str. 1, D-92240 Hirschau (www.conrad.com).
Alle rechten, vertaling inbegrepen, voorbehouden. Reproducties van welke aard dan ook, bijvoorbeeld fotokopie, microverfilmung of de registratie in elektronische gegevensverwerkingsapparatuur, vereisen de schriftelijke toestemming van de uitgever. Nadruk, ook van uittreksels, verboden. De publicatie voldoet aan de technische stand bij het in druk bezorgen.
© Copyright 2015 by Conrad Electronic SE.