

Sensor-/actorbox - SACB-6/12-L-10,0PUR SCO - 1517152

Houd er a.u.b. rekening mee dat de hier aangegeven gegevens uit de online catalogus afkomstig zijn. De volledige informatie en gegevens vindt u in de gebruikersdocumentatie. De Algemene gebruiksvoorwaarden voor internet-downloads zijn van toepassing. (<http://phoenixcontact.nl/download>)



Sensor-/actorbox, Toepassing: Standaard, aansluitmethode: M12-SPEEDCON-busconnector Metaal, aantal steekplaatsen: 6, aantal polen: 5, polarisatie: A - standaard, steekplaatsbezetting: dubbel, statusindicatie: ja, pnp; stamkabelaansluiting: vaste aansluiting 180°, PUR/PVC, kabellengte: 10 m, afscherming: nee

Uw voordelen

- veilig in het veld dankzij gegoten behuizingen en hoge beschermklassen
- flexibele, decentrale bundeling van signalen in één stamkabel
- comfortabel: verhoogde beschikbaarheid van machines door snelle en eenvoudige diagnose
- ruimte besparen: verdelerbox met dubbele bezetting voor twee sensoren op één steekplaats
- tijd besparen dankzij de installatie met SPEEDCON-snelvergrendeling



Commerciële gegevens

package_quantity	1
GTIN	4017918967826

Technische gegevens

Algemeen

nominale spanning	24 V DC
bedrijfsspanning maximaal U_{max}	30 V DC
stroombelastbaarheid per I/O-sigitaal	2 A
stroombelastbaarheid per steekplaats	4 A
nominale stroom totaal	12 A
aantal polen	5
aantal steekplaatsen	6
brandbaarheidsklasse volgens UL 94	V0
aansluitmethode sensor/actor	M12-SPEEDCON-busconnector

Omgevingsomstandigheden

beschermklasse	IP65
beschermklasse	IP67
beschermklasse	IP69K
omgevingstemperatuur (bedrijf)	-30 °C ... 90 °C
omgevingstemperatuur (bedrijf)	-40 °C ... 90 °C (bij vaste montage)
omgevingstemperatuur (bedrijf)	-5 °C ... 80 °C (bij flexibele montage)

Sensor-/actorbox - SACB-6/12-L-10,0PUR SCO - 1517152

Technische gegevens

Lokale diagnosefunctie

lokale diagnose	Voedingsspanning led groen
lokale diagnose	statusindicatie I/O led geel

Aansluitgegevens stamkabel

Aansluitmethode	vaste aansluiting
kabellengte	10 m
aandraaimoment steekplaats sensor-/actorkabel	0,4 Nm
Aandraaimoment montageschroef voor kastbevestiging	0,5 Nm

Isolatiemateriaal

materiaal behuizing	PBT
materiaal gietmassa	PUR
materiaal contact	Cu-legering
materiaal contactoppervlak	verguld
materiaal contactblok	PA
materiaal schroefdraadhuls	zinkspuitwerk
materiaal oppervlak schroefdraadhuls	vernikkeld
materiaal O-ring	NBR

Aansluitingen

steekplaats/pool = aderkleur of aansluiting	1 / 4 (A) = WH
steekplaats/pool = aderkleur of aansluiting	1 / 2 (B) = GY/PK
steekplaats/pool = aderkleur of aansluiting	2 / 4 (A) = GN
steekplaats/pool = aderkleur of aansluiting	2 / 2 (B) = RD/BU
steekplaats/pool = aderkleur of aansluiting	3 / 4 (A) = YE
steekplaats/pool = aderkleur of aansluiting	3 / 2 (B) = WH/GN
steekplaats/pool = aderkleur of aansluiting	4 / 4 (A) = GY
steekplaats/pool = aderkleur of aansluiting	4 / 2 (B) = BN/GN
steekplaats/pool = aderkleur of aansluiting	5 / 4 (A) = PK
steekplaats/pool = aderkleur of aansluiting	5 / 2 (B) = WH/YE
steekplaats/pool = aderkleur of aansluiting	6 / 4 (A) = RD
steekplaats/pool = aderkleur of aansluiting	6 / 2 (B) = YE/BN
steekplaats/pool = aderkleur of aansluiting	1-6 / 1 (+ 24 V) = BN
steekplaats/pool = aderkleur of aansluiting	1-6 / 3 (0 V) = BU
steekplaats/pool = aderkleur of aansluiting	1-6 / 5 (PE) = GN/YE

Normen en bepalingen

normcode	M12-connector
normen / bepalingen	IEC 61076-2-101
aansluiting overeenkomstig norm	CUL
brandbaarheidsklasse volgens UL 94	V0

Kabel

kabeltype	PUR/PVC zwart
-----------	---------------

Sensor-/actorbox - SACB-6/12-L-10,0PUR SCO - 1517152

Technische gegevens

Kabel

kabeltype (afkorting)	PUR
kabelcode	LiYY11Y-HF
UL AWM Style	20549
aderdoorsnede	12x 0,5 mm ² (signaalader)
aderdoorsnede	3x 1 mm ² (powerkabel)
AWG signaalleiding	20
AWG voedingsspanning	17
aderopbouw signaalleiding	28x 0,15 mm
aderopbouw voedingsspanning	56x 0,15 mm
aderdiameter incl. isolatie	1,5 mm ±0,1 mm (signaalader)
aderdiameter incl. isolatie	2,1 mm ±0,1 mm (powerkabel)
wanddikte isolatie	≥ 0,15 mm (binnenmantel)
wanddikte isolatie	≥ 0,76 mm (buitenmantel)
compleet getwist	aders in lagen getwist
buitenmantel, kleur	zwart RAL 9005
kabeldiameter D	9,4 mm ±0,2 mm
minimale buigradius, vast gelegd	7,5 x D
minimale buigradius, flexibel gelegd	10 x D
aantal buigcycli	1500000
buigradius	94 mm
richting van de verplaatsing	2 m
snelheid van de verplaatsing	2 m/s
kabelgewicht	150,9 kg/km
buitenmantel, materiaal	PUR
materiaal binnenmantel	PVC
materiaal aderisolatie	PVC
materiaal aders	blanke Cu-litzendraad
nominale spanning kabel	300 V
testspanning kabel	2000 V
Bijzondere eigenschappen	siliconenvrij
vlambestendigheid	DIN EN 50265
oliebestendigheid	volgens VDE 0472 deel 803
Overige bestendigheid	goed bestand tegen zuren, logen en oplosmiddelen
omgevingstemperatuur (bedrijf)	-40 °C ... 90 °C (kabel, vaste montage)
omgevingstemperatuur (bedrijf)	-5 °C ... 80 °C (kabel, flexibele montage)

Classificaties

eCl@ss

eCl@ss 4.0	27140815
eCl@ss 4.1	27140815

Sensor-/actorbox - SACB-6/12-L-10,0PUR SCO - 1517152

Classificaties

eCl@ss

eCl@ss 5.0	27143423
eCl@ss 5.1	27143423
eCl@ss 6.0	27143423
eCl@ss 7.0	27449001
eCl@ss 8.0	27279219
eCl@ss 9.0	27440108

ETIM

ETIM 2.0	EC000200
ETIM 3.0	EC001856
ETIM 4.0	EC002585
ETIM 5.0	EC002585

UNSPSC

UNSPSC 6.01	31261501
UNSPSC 7.0901	31261501
UNSPSC 11	31261501
UNSPSC 12.01	31261501
UNSPSC 13.2	31261501

Toelatingen

EAC / UL Recognized / cUL Recognized / cULus Recognized /

Toelatingsdetails

EAC s

UL Recognized s	
nominale spanning UN	24 V
nominale stroom IN	3 A
mm ² /AWG/kcmil	

cUL Recognized s	
nominale spanning UN	24 V
nominale stroom IN	3 A
mm ² /AWG/kcmil	

Sensor-/actorbox - SACB-6/12-L-10,0PUR SCO - 1517152

Toelatingen

cULus Recognized s 

Toebehoren

afdekkap

PROT-MS SCO - 1553129



Apparatercodering

SS-ZB 17,5 WH - 0804963



SS-ZB 17,5 YE - 0804976



apparatercodering gecodeerd

SS-ZB 17,5 WH CUS - 0824468



Sensor-/actorbox - SACB-6/12-L-10,0PUR SCO - 1517152

Toebehoren

SS-ZB 17,5 YE CUS - 0824469



Momentgereedschap

TSD 04 SAC - 1208429



TSD-M 1,2NM - 1212224



Schroefgereedschap

TSD-M SAC-BIT ADAPTER - 1212600



SAC BIT M12-D15 - 1208432



Sensor-/actorbox - SACB-6/12-L-10,0PUR SCO - 1517152

Toebehoren

SACC BIT M12-D20 - 1208445



Montagerailadapter

UTA 107 - 2853983



Tekeningen

Maatschets

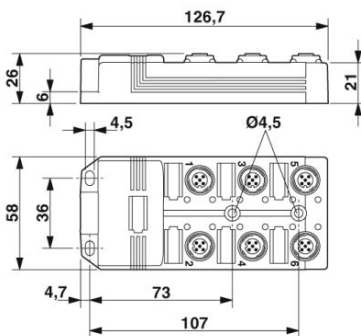

schakelschema

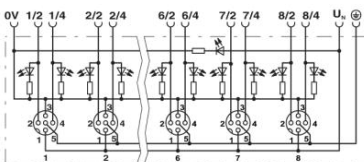

Sensor-/actorbox - SACB-6/12-L-10,0PUR SCO - 1517152

schematekening

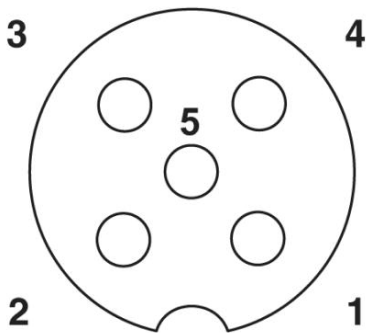

M12-steekplaats bus, 5-polig

Kabeldoorsnede

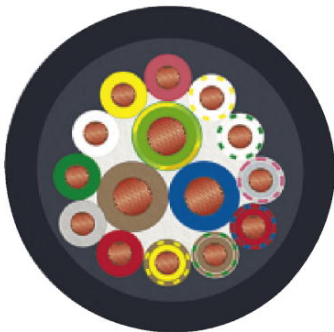

PUR/PVC zwart [PUR]

Phoenix Contact 2016 © - all rights reserved
<http://www.phoenixcontact.com>