



# TOOLCRAFT

 Originele gebruiksaanwijzing

**Accu-spijkerpistool**

Bestelnr. 2475766



	Pagina
1. Inleiding .....	3
2. Verklaring van de symbolen.....	3
3. Doelmatig gebruik.....	4
4. Leveringsomvang .....	4
5. Veiligheidsinstructies .....	5
a) Algemene veiligheidsinstructies .....	5
b) Persoonlijke veiligheid .....	6
c) Algemene veiligheidsinstructies voor elektrisch gereedschap .....	6
d) Veiligheidsvoorschriften voor accu-gereedschap .....	7
e) Veiligheid op de werkplek.....	7
f) Specifieke veiligheidsinstructies voor niet-/spijkerpistool .....	8
g) Overige gevaren .....	8
6. Bedieningselementen .....	9
7. Voorbereiding.....	10
8. Bediening .....	10
a) LED-verlichting .....	11
b) LED-statusaanduiding .....	11
c) Plaatsen van nietjes of spijkers in het magazijn .....	11
d) Spijkers of nieten .....	14
9. Diepte-instelling .....	18
10. Verwijderen van een klemzittende spijker of een nietje .....	18
11. Verhelpen van storingen .....	19
12. Onderhoud/reiniging/opslag.....	20
a) Reiniging en onderhoud .....	20
b) Opslag .....	20
13. Verwijdering .....	21
a) Product .....	21
b) Batterijen/accu's .....	21
14. Technische gegevens .....	22
15. Conformiteitsverklaring (DOC).....	23

# 1. Inleiding

---

Geachte klant,

Hartelijk dank voor de aankoop van dit product.

Het product voldoet aan alle wettelijke, nationale en Europese normen.

Om dit zo te houden en een veilig gebruik te garanderen, dient u als gebruiker de aanwijzingen in deze gebruiksaanwijzing op te volgen.



Deze originele gebruiksaanwijzing behoort bij dit product. Er staan belangrijke aanwijzingen in over de ingebruikname en het gebruik. Houd hier rekening mee als u dit product doorgeeft aan derden. Bewaar deze originele gebruiksaanwijzing daarom voor later gebruik!

Bij technische vragen kunt u zich wenden tot onze helpdesk.

Voor meer informatie kunt u kijken op [www.conrad.nl](http://www.conrad.nl) of [www.conrad.be](http://www.conrad.be)

## 2. Verklaring van de symbolen

---



Het symbool met het uitroepteken in een driehoek wijst op belangrijke tips in deze originele gebruiksaanwijzing die beslist opgevolgd moeten worden.



Lees de gebruiksaanwijzing vóór de ingebruikname volledig door en neem de instructies in acht.



Draag een veiligheidsbril



Draag gehoorbescherming.



U ziet het pijl-symbool waar bijzondere tips en aanwijzingen over de bediening worden gegeven.

### 3. Doelmatig gebruik

---

Het accu-spijkerpistool is bedoeld voor het nieten van karton, isolatiemateriaal, stoffen, folies, leer en soortgelijke materialen op oppervlakken van hout of houtachtige materialen.



Het gebruik op en met harde materialen zoals steen, metaal, etc. is niet toegestaan. Er mogen alleen de onder technische gegevens beschreven spijkers of nietjes worden gebruikt.

Het apparaat is uitsluitend voor gebruik in de privésector ontworpen. Commercieel gebruik is niet toegestaan.

U mag het product enkel in droge ruimtes en op een beschutte plek buitenshuis gebruiken.

In verband met veiligheid en normering zijn geen aanpassingen en/of wijzigingen aan dit product toegestaan. Als het product voor andere doeleinden wordt gebruikt dan de hiervoor beschreven doeleinden, kan het product beschadigd raken. Bovendien kan bij verkeerd gebruik een gevaarlijke situatie ontstaan met als gevolg bijvoorbeeld letsel, kortsluiting, brand, elektrische schok, etc. Lees de originele gebruiksaanwijzing aandachtig door en bewaar deze voor later. Geef het product uitsluitend samen met de gebruiksaanwijzing door aan derden.

Alle vermelde bedrijfs- en productnamen zijn handelsmerken van de respectievelijke eigenaren. Alle rechten voorbehouden.

### 4. Leveringsomvang

---

- Accu-spijkerpistool
- 200 nietjes
- 200 nagels
- Originele gebruiksaanwijzing

#### Actuele gebruiksaanwijzingen

Download de meest recente gebruiksaanwijzing via de onderstaande link [www.conrad.com/downloads](http://www.conrad.com/downloads) of scan de afgebeelde QR-code. Volg de instructies op de website.



# 5. Veiligheidsinstructies

---



Lees de gebruiksaanwijzing zorgvuldig door en let vooral op de veiligheidsinstructies. Indien u de veiligheidsinstructies en de aanwijzingen voor een juiste bediening in deze gebruiksaanwijzing niet opvolgt, kunnen wij niet aansprakelijk worden gesteld voor de daardoor ontstane schade aan personen of voorwerpen. Bovendien vervalt in dergelijke gevallen de aansprakelijkheid/garantie.

## a) Algemene veiligheidsinstructies

- Neem alle veiligheidsvoorschriften, aanwijzingen, afbeeldingen en specificaties, die met dit gereedschap worden geleverd, in acht. Bij het niet naleven bestaat gevaar op een elektrische schok, brand en/of ernstig letsel.
- Bewaar de gebruiksaanwijzing goed zodat deze informatie altijd ter beschikking staat.
- Het product is geen speelgoed en dient buiten bereik van kinderen te worden gehouden! Het product mag alleen op een plaats worden neergezet, gebruikt of opgeslagen, die ontoegankelijk is voor kinderen.
- Kinderen dienen onder toezicht te staan om ervoor te zorgen dat zij niet met het apparaat spelen.
- Als het product niet langer veilig gebruikt kan worden, stel het dan buiten bedrijf en zorg ervoor dat niemand het per ongeluk kan gebruiken. Veilig gebruik kan niet langer worden gegarandeerd wanneer het product:
  - zichtbaar is beschadigd,
  - niet meer naar behoren werkt,
  - gedurende langere tijd onder ongunstige omstandigheden werd opgeslagen of
  - onderhevig is geweest aan ernstige transportgerelateerde belastingen.
- Behandel het product met zorg. Door schokken, stoten of een val, zelfs vanaf geringe hoogte, raakt het product beschadigd.
- Laat het verpakkingsmateriaal niet zomaar rondslingeren. Dit kan gevaarlijk materiaal worden voor spelende kinderen.
- Neem ook de veiligheidsvoorschriften in de afzonderlijke hoofdstukken van deze gebruiksaanwijzing in acht.
- Wendt u tot een vakman als u twijfelt over de werkwijze, veiligheid of het gebruik van het product.
- Laat onderhoud, aanpassingen en reparaties alleen uitvoeren door een specialist of in een servicecentrum.
- Als u nog vragen heeft die niet door deze gebruiksaanwijzing zijn beantwoord, neem dan contact op met onze technische dienst of andere technisch specialisten.
- In scholen, opleidingscentra, hobbyruimtes en werkplaatsen dient door geschoold personeel voldoende toezicht te worden gehouden op de bediening van dit product.



## b) Persoonlijke veiligheid

- Gebruik het gereedschap niet als u moe of onder invloed van alcohol, drugs of medicijnen bent. Eén moment van de onoplettendheid kan ernstig letsel tot gevolg hebben.
- Ga zorgvuldig om met het gereedschap. Vermijd het gewenningseffect als u al vaker met het gereedschap hebt gewerkt. Neem altijd de veiligheidsinstructies in acht en houdt steeds de aandacht bij het werk. Eén moment van onoplettendheid kan ernstig letsel tot gevolg hebben.
- Gebruik persoonlijke beschermingsmiddelen. Draag altijd een veiligheidsbril, stevige schoenen, een lange broek, gehoorbescherming en beschermende handschoenen. Voer nooit werkzaamheden op blote voeten of met sandalen uit.
- Draag geschikte werkkleding. Draag geen sieraden. Door draaiende delen kunnen haren, sieraden of kleding naar binnen worden getrokken. Letselgevaar! Gebruik daarom bij lang haar bijv. een haarnet en draag bij het werken nauwsluitende kleding.
- Voorkom onbedoeld inschakelen van het gereedschap. Overtuig u er altijd van dat de aan-/uitschakelaar is uitgeschakeld wanneer u het apparaat neerlegt, oppakt of draagt en voordat u de accu plaatst of verwijdert. Draag het gereedschap niet met de vinger op de aan-/uitschakelaar.
- Let er bij het werk op dat u stevig staat en voorkom een abnormale lichaamshouding. Dit vergemakkelijkt bij onvoorziene situaties de controle over het gereedschap.
- Neem de voor uw land geldende voorschriften voor bijv. de maatregelen betreffende de arbeidsveiligheid in acht.

## c) Algemene veiligheidsinstructies voor elektrisch gereedschap

- Overbelast elektrische apparaten niet. Gebruik elektrische apparaten alleen voor de werkzaamheden waarvoor ze zijn bestemd. Een daarvoor geschikt gereedschap doet het werk beter en vooral veiliger.
- Controleer voor ieder gebruik de aan-/uitschakelaar. Het gebruik van gereedschap met een beschadigde aan-/uitschakelaar verhindert de controle over het gereedschap en is daarom zeer gevaarlijk.
- Verwijder altijd de accu wanneer u
  - het apparaat instelt,
  - het apparaat opbergt,
  - een blokkering verwijdert,
  - ongewone trillingen vaststelt,
  - of na contact met een vreemd voorwerp (in dit geval het apparaat op beschadigingen controleren en zo nodig door een specialist laten repareren).
- U moet het product ook buiten het bereik van kinderen opbergen. Voorkom dat personen die deze originele gebruiksaanwijzing niet gelezen en/of begrepen hebben en die niet vertrouwd zijn met de bediening, het apparaat niet kunnen gebruiken. Elektrische gereedschappen zijn in de hand van onervaren gebruikers zeer gevaarlijk.
- Onderhoud het gereedschap regelmatig en controleer het op beschadigingen, verontreinigingen, foute instellingen, slijtage of andere gebreken die tot een gevaar kunnen leiden. Laat beschadigde apparaten vóór de ingebruikname repareren door een vakman. Slecht onderhouden gereedschap leidt zeer vaak tot ongelukken.



- Gebruik het gereedschap en de accessoires alleen voor de aangegeven toepassing en in overeenstemming met de gebruiksaanwijzing. Houd hierbij ook rekening met de arbeidsomstandigheden en het gebruik. Onoordeelkundig gebruik kan persoonlijk letsel veroorzaken.
- Gebruik alleen accessoires en hulpstukken die met de opnamen van het apparaat compatibel zijn.
- Zet de beveiligingsinrichtingen nooit buiten werking.
- Schakel het apparaat onmiddellijk uit wanneer de aandrijving blokkeert.
- Houd de handgrepen en oppervlakken van het gereedschap droog, schoon en vrij van olie of smeermiddelen. Tijdens gebruik uitlijden kan tot controleverlies leiden en ongelukken veroorzaken.
- Houd het gereedschap goed vast. Door het plotseling stoppen van de aandrijving wordt de kinetische energie op het gereedschap zelf overgebracht. Daardoor bestaat het gevaar dat het apparaat uit uw handen valt met risico op letsel!
- Als het product van een koude in een warme ruimte wordt overgebracht (bijv. tijdens het transport), kan condens ontstaan. Hierdoor kan het product beschadigd raken! Laat het product daarom eerst op kamertemperatuur komen voordat u het gebruikt of de accu plaatst. Dit kan mogelijk enkele uren duren.

## **d) Veiligheidsvoorschriften voor accu-gereedschap**

- Gebruik uitsluitend daarvoor bestemde accu's met dit accu-gereedschap. Gebruik van een ander soort accu kan tot letsel en/of brandgevaar leiden.
- Neem de veiligheidsaanwijzingen en de gebruiksaanwijzing in acht van de accu's en de bijbehorende oplader.
- Laat het apparaat nooit zonder toezicht zolang het is aangesloten op een accu. Neem de accu uit het apparaat als u het apparaat langere tijd niet gebruikt.

## **e) Veiligheid op de werkplek**

- Houd uw werkplek schoon. Zorg voor een goede verlichting van de werkplek. Wanorde op de werkplek of een slechte verlichting kunnen leiden tot ongevallen.
- Houd kinderen en andere mensen evenals huisdieren uit de buurt van de werkplek! Afgeleid worden tijdens de werkzaamheden kan tot ongevallen leiden.
- Gebruik het product nooit naast of in de buurt van ontvlambare vloeistoffen of gassen, gas/luchtmengsels (benzinedampen) of licht ontvlambare vaste materialen resp. stoffen. Door het gebruik van het product kunnen vonken ontstaan, brand- en explosiegevaar!



## f) Specifieke veiligheidsinstructies voor niet-/spijkerpistool

- Beveilig het te bewerken werkstuk met geschikte middelen. Het te bewerken werkstuk mag nooit in de handen worden vastgehouden of op schoot worden gehouden.
- Druk de nietneus/ontgrendelingsbeveiliging (5) nooit met de hand terug (er bestaat kans op letsel, als op hetzelfde moment ook op de knop wordt gedrukt).
- Gebruik het accu-spijkerpistool nooit voor het bevestigen van elektrische kabels (contact met elektrische kabels kan brand en elektrische schokken veroorzaken).
- Voorkom schade die kan worden veroorzaakt door schroeven, spijkers en andere elementen in uw werkstuk; verwijder ze voordat u aan het werk gaat.
- Schakel het apparaat onmiddellijk uit in geval van een elektrische of mechanische storing.
- De feilloze werking van het apparaat kan alleen worden gegarandeerd als originele accessoires worden gebruikt.
- Dit apparaat mag niet worden gebruikt door personen jonger dan 16 jaar.
- Houd lichaamsdelen tijdens het gebruik uit de buurt van de nietneus (5).
- Het spijkerpistool mag niet vochtig of nat worden. Het binnendringen van vocht of nattigheid in een elektrisch apparaat verhoogt het risico van kortsluiting en elektrische schokken.
- Het gebruik op en met harde materialen zoals steen, metaal, etc. is niet toegestaan.
- Er mogen alleen de onder technische gegevens beschreven spijkers of nietjes worden gebruikt.

## g) Overige gevaren

Dit apparaat voldoet aan de erkende technische voorschriften en de toepasselijke veiligheidsvoorschriften. Toch kan tijdens het gebruik

- levensgevaar voor de gebruiker of andere personen ontstaan,
- het apparaat beschadigen,
- schade aan andere objecten ontstaan.



## 6. Bedieningselementen

---

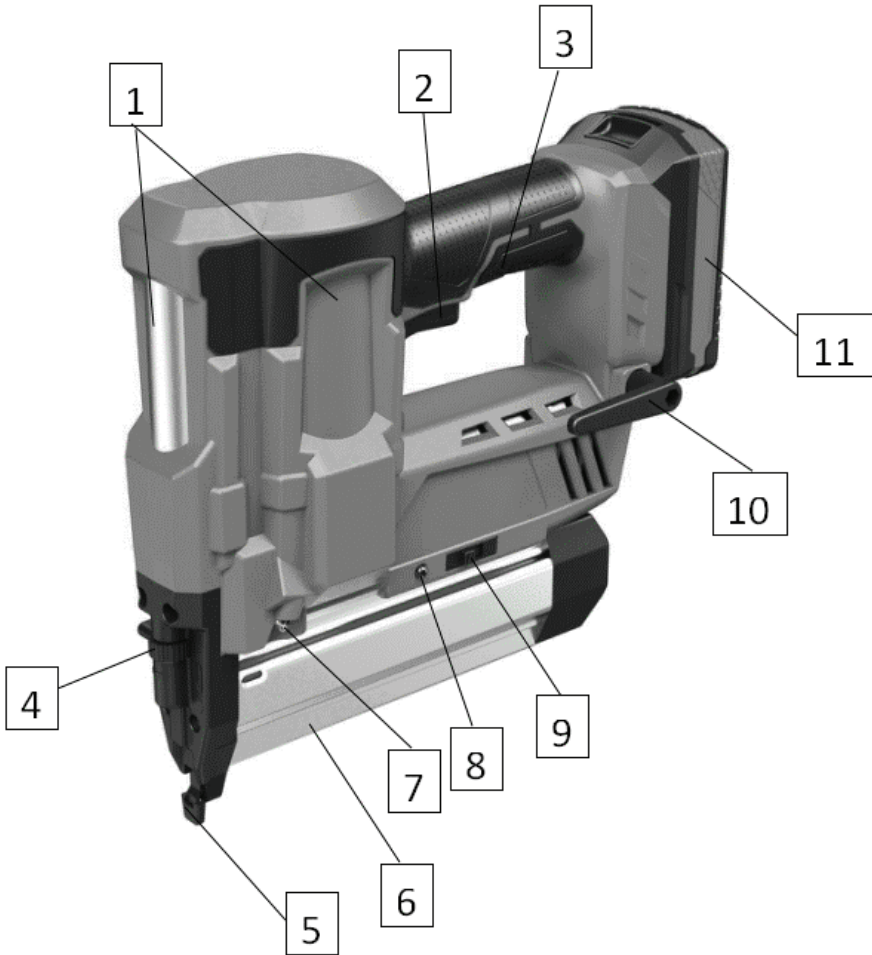

- |   |  |
|---|--|
| 1 Drukcilinder  | 6 Magazijn met ontgrendelknop                      |
| 2 Knop (activering)   | 7 Leds voor verlichting van het werkbereik         |
| 3 Aan-schakelaar voor led-licht (verlichting werkbereik)        | 8 Led-statusaanduiding (toestand van het apparaat) |
| 4 Stelwiel voor slagkracht                                      | 9 Bedrijfsmodus-schakelaar                         |
| 5 Nietneus<br>(veiligheidscontactpen/ontgrendelingsbeveiliging) | 10 Riemclip  |
|   | 11 Accuhouder (accu niet inbegrepen)               |

## 7. Voorbereiding

---



Verwijder altijd de accu voordat u montagewerkzaamheden verricht of instellingen verandert aan het apparaat of wanneer u accessoires vervangt. Bij onbedoelde druk op de knop (2) bestaat er kans op letsel.

### Accu plaatsen/verwijderen

- Schuif de accu in de accu-opname (11), totdat hij vergrendelt.
- Voor het verwijderen van de accu drukt u op de ontgrendelknop op de accu en trekt u de accu uit de accuhouder (11).



Verwijder de accu altijd als u het apparaat langere tijd niet gebruikt of als u het opbergt.

## 8. Bediening

---



Neem de eerder in deze originele gebruiksaanwijzing genoemde veiligheidsinstructies in acht.

### Controleer voor elk begin van de werkzaamheden de volgende punten:

- Welke bevestigingselementen bevinden zich in het apparaat?
- De stevige bevestiging van de magazijnafdekking en de vergrendeling ervan.
- Is er duidelijke schade aan het apparaat (kapotte behuizing, verbogen onderdelen, enz.)?
- Controleer voor het gebruik of uw accu volledig is opgeladen.
- **Controleren van het contactontgrendelingsmechanisme en de ontgrendelingsbeveiliging.**

#### Ga daarbij als volgt te werk:

- Verwijder de accu uit het apparaat.
- Verwijder alle nietjes of spijkers uit het magazijn.
- Druk de nietneus en de ontgrendelingsbeveiliging (5) op een teststuk en controleer of de nietneus en de ontgrendelingsbeveiliging vrij omhoog en omlaag kunnen bewegen.
- Plaats de accu weer in het apparaat.
- Zet de bedrijfsmodusschakelaar (9) op 'Single Firing'
- Druk de nietneus en de ontgrendelingsbeveiliging (5) tegen het teststuk, zonder op de knop (2) te drukken. Het apparaat mag niet worden geactiveerd.



Gebruik het accu-spijkerpistool niet als hij bij deze test wordt geactiveerd, zonder dat op de knop (2) werd gedrukt. Dit kan leiden tot letsel.

- Verwijder het apparaat van het werkstuk. De nietneus en de ontgrendelingsbeveiliging (5) moeten terugkeren naar de vrijegeven startpositie.
- Druk op de knop (2). Het accu-spijkerpistool mag niet worden geactiveerd.



Gebruik het accu-spijkerpistool niet als hij bij deze test wordt geactiveerd, zonder dat op de knop (2) werd gedrukt.

Dit kan leiden tot letsel.

- Druk de nietneus en de ontgrendelingsbeveiliging (5) tegen het werkstuk in en druk op de knop (2), het apparaat moet activeren.

## a) LED-verlichting

De led-verlichting (7) kan worden ingeschakeld met de knop (3) en wordt gebruikt om de werkruimte te verlichten bij slechte lichtomstandigheden. Als de knop (3) of het apparaat langer dan ca. 30 seconden niet wordt gebruikt, gaat de verlichting automatisch uit.

## b) LED-statusaanduiding

De led-statusaanduiding (8) geeft u informatie over de toestand van het apparaat.

Led-indicator	Storing	Oplossing
Led rood 'aan'	Accu leeg	Accu vervangen of opladen
Led rood 'knippert'	De spijkers/nietjes zijn vastgeklemd	Spijker/nietje verwijderen (zie verwijderen van een vastgeklemd spijker of nietje)
Led groen 'aan'	Geen spijkers of nietjes in het magazijn	Nietjes of spijkers bijvullen
Led groen 'knippert'	Oververhitting	Apparaat laten afkoelen

## c) Plaatsen van nietjes of spijkers in het magazijn

→ Als op het deksel van het magazijn de rode indicator zichtbaar is, bevinden zich nog maar weinig of geen nietjes in het apparaat.



Om het magazijn (6) te vullen, houdt u het apparaat zo vast dat de neus niet op uw eigen lichaam of op een andere persoon is gericht is.



Plaats geen nietjes of spijkers van verschillende lengtes en meg geen nietjes en spijkers!

## Laden van nietjes

1. Verwijder de accu (11) uit het apparaat.
2. Draai het accu-spijkerpistool naar de zijde, zodat de riemclip (10) naar u toe wijst (bovenaanzicht). Daardoor vallen nog aanwezige spijkers of nietjes niet onbedoeld eruit.
3. Druk op de ontgrendelingsknop van het magazijn (6) en trek de afdekking van het magazijn tot aan de aanslag terug.
4. Voor het laden van nietjes draait u het accu-spijkerpistool naar de zijde (gekantelde stand) en kantelt u hem ook iets naar achteren. De punten van de nietjes wijzen richting de nietneus. De beugel van het nietje ligt tegen de bovenste geleiding (richting behuizing van het apparaat) van het magazijn.

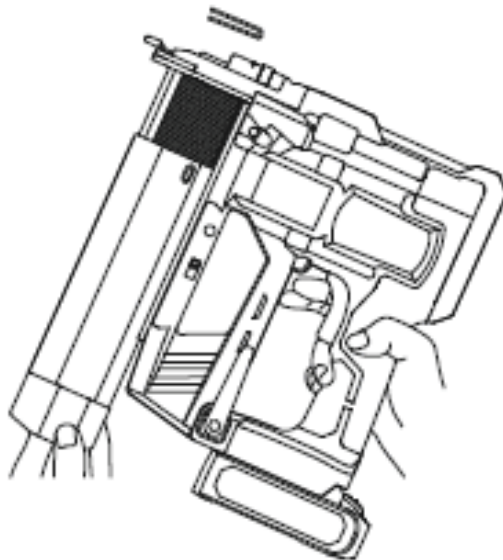

5. Schuif het deksel van het magazijn (6) weer naar voren, totdat de ontgrendelingsknop vastklikt.
6. Plaats de accu (11) terug in het apparaat.
7. Het apparaat is gereed voor gebruik. Voer na het laadproces enkele testschoten uit op een teststuk, om de functie en de inslagdiepte te controleren.

## Laden van spijkers

1. Verwijder de accu (11) uit het apparaat.
2. Draai het accu-spijkerpistool naar de zijde, zodat de riemclip (10) naar u toe wijst (bovenaanzicht). Daardoor vallen nog aanwezige spijkers of nietjes niet onbedoeld eruit.
3. Druk op de ontgrendelingsknop van het magazijn (6) en trek de afdekking van het magazijn tot aan de aanslag terug.
4. Voor het laden van spijkers, draait u het accu-spijkerpistool iets opzij (gekanteld). De spijkers worden aan de geprofileerde zijde van de rail geplaatst, waarbij de punten van de spijkers naar benede richting de nietneus (5) wijzen. De punten rusten op de onderste geleiding.

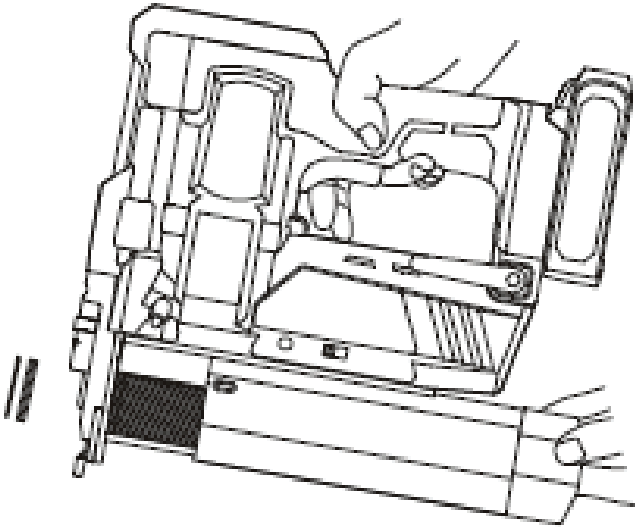

5. Schuif het deksel van het magazijn (6) naar voren, totdat de ontgrendelingsknop vastklikt.
6. Plaats de accu (11) terug in het apparaat.
7. Het apparaat is gereed voor gebruik. Voer na het laadproces enkele testschoten uit op een teststuk, om de functie en de inslagdiepte te controleren.

## d) Spijkers of nieten



De ingebouwde veiligheidsvergrendelingen voorkomen dat het accu-spijkerpistool onbedoeld schiet. Er kan alleen maar worden geschoten, als u het accu-spijkerpistool met de nietneus (5) op het werkstuk drukt en op de knop (2) drukt of de nietneus met ingedrukte knop omlaag drukt.

Het accu-spijkerpistool heeft twee bedrijfsmodi; deze worden geselecteerd met de bedrijfsmodussschakelaar (9).

### Bedrijfsmodus 'Single Firing':

Het accu-spijkerpistool wordt pas geactiveerd als de nietneus (5) tegen het werkstuk wordt gedrukt en vervolgens op de knop (2) wordt gedrukt.

Deze bedrijfsmodus is zeer geschikt voor het nauwkeurig plaatsen van nietjes of spijkers.

Volg hiervoor de volgende stappen:

1. Schuif de schakelaar (9) naar links

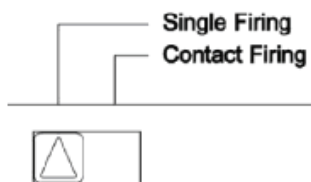
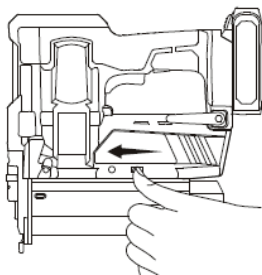

2. Druk de nietneus (5) tegen het werkstuk.

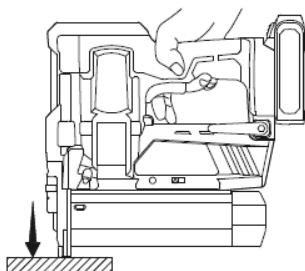

3. Druk op de knop (2) om te schieten.

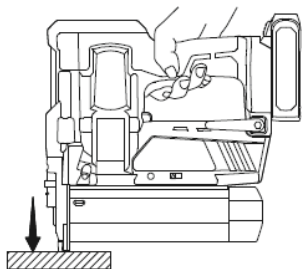

4. Laat na het schieten de knop (2) weer los en til de nietneus (5) naar boven.

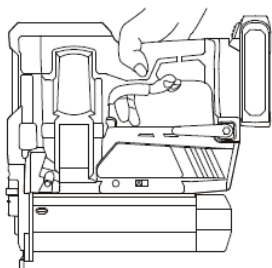

Voor het afschieten van het volgende nietje of de volgende spijker herhaalt u stap 2 - stap 4.



Houd de knop (2) niet ingedrukt, als het apparaat niet wordt gebruikt om het per ongeluk schieten te voorkomen, als het apparaat niet wordt gebruikt.

## Bedrijfsmodus 'Contact Firing':

Het accu-spijkerpistool schiet dan, als de knop (2) wordt ingedrukt en de nietneus(5) tegen het werkstuk wordt gedrukt.

Deze bedrijfsmodus is zeer geschikt wanneer veel nietjes of spijkers nodig zijn, maar geen hoge precisie vereist is.

1. Schuif de schakelaar (9) naar rechts

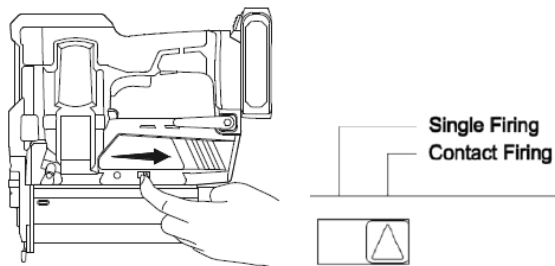

2. Druk op de knop (2), houd hem ingedrukt en laat hem niet los.

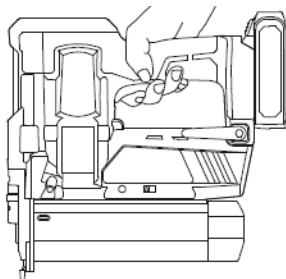

3. Druk de nietneus (5) tegen het werkstuk in om te schieten.

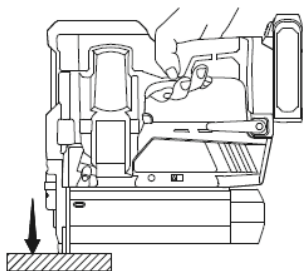



4. Houd de knop (2) de hele tijd ingedrukt, maar laat de nietneus (5) na elk schot los van het werkstuk.

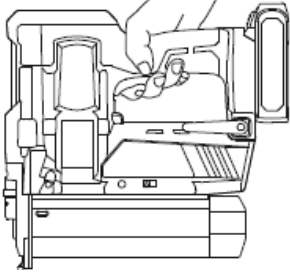

5. Druk de nietneus (5) tegen het volgende gedeelte, waar u een spijker of nietje in wilt slaan. Als de nietneus (5) tegen het werkstuk wordt gedrukt, wordt er opnieuw geschoten. De knop (2) moet daarbij de hele tijd worden ingedrukt, terwijl de nietneus (5) steeds weer wordt ingedrukt.

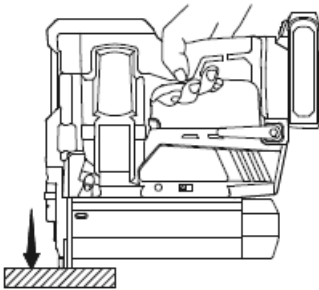



Houd de knop (2) niet ingedrukt, als het apparaat niet wordt gebruikt om het per ongeluk schieten te voorkomen, als het apparaat niet wordt gebruikt.

## 9. Diepte-instelling

---

Het apparaat beschikt over een diepte-instelling in de vorm van een draaiwiel. Hiermee bepaalt u de inslagdiepte van de nietjes of spijkers.

→ Gebruik een teststuk dat qua structuur en materiaaldikte overeenkomt met de te verbinden werkstukken om de gewenste en optimale inslagdiepte van de nietjes en spijkers te bepalen.

- Als u het wiel voor de diepte-instelling in de richting van het symbool 'grote spijker'  draait, wordt de inslagdiepte verhoogd.
- Als u het wiel voor de diepte-instelling in de richting van het symbool 'kleine spijker'  draait, wordt de inslagdiepte verminderd.

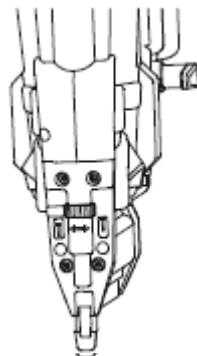

## 10. Verwijderen van een klemzittende spijker of een nietje

---

U moet een vastzittende spijker of een vastzittend nietje verwijderen, voordat u het apparaat verder gebruikt. Anders kan het mechanisme beschadigd raken.

Ga daarbij als volgt te werk:

- Verwijder de accu (11) uit het apparaat.
- Open het magazijn (6), verwijder de nog aanwezige nietjes of spijkers in het kanaal. Verwijder daarna de klemzittende bevestigingselementen.
- Vul het magazijn (6) met nieuwe spijkers of nietjes en controleer of het apparaat weer werkt.

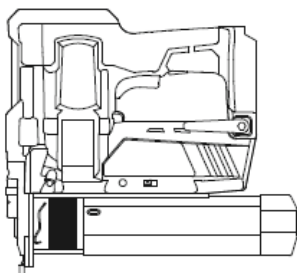

Als de bevestigingselementen na het opvolgen van de bovenstaande instructies nog steeds vastzitten, gaat u als volgt te werk:

- Maak de vier zeskantschroeven op het neusstuk los met behulp van de meegeleverde sleutel.
- Verwijder het neusstuk en verwijder vervolgens het vastzittende bevestigingselement.

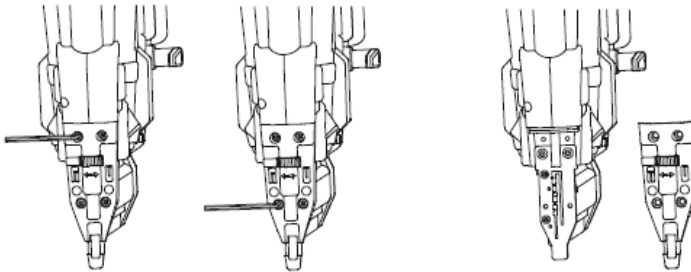

- Verwijder de vastzittende spijker indien nodig met een tang.
- Nadat de vastzittende spijker met succes is verwijderd, moet u het neusstuk weer bevestigen met de zeskantschroeven.
- Vul het magazijn met nieuwe spijkers of nietjes en controleer of het apparaat weer werkt.

## 11. Verhelpen van storingen

---

### **Geen werking, het apparaat kan niet worden ingeschakeld**

- De accu is leeg. Laad de accu op met de bijbehorende oplader.
- De accu is niet goed in de accuhouder (11) vastgeklikt.
- Het apparaat is oververhit. Controleer de led-statusaanduiding. Laat het afkoelen.
- De spijkers/nietjes zijn vastgeklemd. Spijker/nietje verwijderen (zie verwijderen van een vastgeklemd spijker of nietje).
- Geen spijkers of nietjes in het magazijn. Nietjes of spijkers bijvullen.

### **De inslagdiepte is te gering.**

- De accu is ontladen, a.u.b. opladen.
- Controleer de diepte-instelling.
- Het werkstuk is te hard.

## 12. Onderhoud/reiniging/opslag

---



Schakel het apparaat voor reinigings-, onderhouds- en verzorgingswerkzaamheden uit en trek de accu uit het apparaat.

Er bevinden zich in het product geen onderdelen die onderhoud nodig hebben. Open/demonteer het apparaat nooit. Onderhoud of reparaties en het daarmee verbonden openen van het product mogen alleen door een vakman of een daarvoor geschikte service-werkplaats worden uitgevoerd.

Voorkom absoluut dat water of vocht in het binnenste van het apparaat terecht komt.

Gebruik geen agressieve reinigingsmiddelen of chemicaliën, maar alleen een licht bevochtigde doek. Ongeschikte reinigingsmiddelen kunnen verkleuringen op het kunststof oppervlak veroorzaken. Gebruik voor de reiniging ook nooit schuurmiddelen, alcohol, benzine, spiritus of soortgelijke vloeistoffen!

Draag beschermende handschoenen tijdens onderhoud en reiniging om verwondingen door scherpe randen te voorkomen.

### a) Reiniging en onderhoud

- Reinig het product altijd direct na gebruik, zodat stof en vuil zich niet kunnen vastzetten.
- Houd vooral de veiligheidsvoorzieningen, de ventilatieopeningen en de motorbehuizing vrij van vuil en stof.
- Wrijf het apparaat af met een schone doek of blaas het met perslucht op lage druk schoon. Wij raden u aan het apparaat na elk gebruik onmiddellijk schoon te maken.
- Een zorgvuldige reiniging zorgt voor het behoud van de functionaliteit van het product, zodat u er lang plezier van hebt. Een goede vakman is zuinig op zijn gereedschap!

### b) Opslag

- Bewaar het apparaat in een schone en droge omgeving: Vermijd vorst.
- Verwijder de accu uit het apparaat.
- Houd het apparaat en met name de kunststof onderdelen uit de buurt van remvloeistof, petroleum, oliehoudende stoffen, kruipolie, etc. Dergelijke stoffen bevatten chemische stoffen die de kunststof onderdelen kunnen beschadigen of vernietigen.
- Meststoffen en andere tuinchemicaliën bevatten stoffen die metalen kunnen aantasten. Bewaar het apparaat daarom niet in de buurt van dergelijke stoffen.
- Bewaar het apparaat, de originele gebruiksaanwijzing en het toebehoor idealiter in de originele verpakking. Hierdoor heeft u altijd alle benodigde informatie en accessoires bij de hand.

# 13. Verwijdering

---

## a) Product



Alle elektrische en elektronische apparatuur die op de Europese markt wordt gebracht, moet met dit symbool zijn gemarkeerd. Dit symbool geeft aan dat dit apparaat aan het einde van zijn levensduur gescheiden van het ongesorteerd gemeentelijk afval moet worden weggegooid.

Iedere bezitter van oude apparaten is verplicht om oude apparaten gescheiden van het ongesorteerd gemeentelijk afval af te voeren. Eindgebruikers zijn verplicht oude batterijen en accu's die niet bij het oude apparaat zijn ingesloten, evenals lampen die op een niet-destructieve manier uit het oude toestel kunnen worden verwijderd, van het oude toestel te scheiden alvorens ze in te leveren bij een inzamelpunt.

Distributeurs van elektrische en elektronische apparatuur zijn wettelijk verplicht om oude apparatuur gratis terug te nemen. Conrad biedt u de volgende **gratis** retouromogelijkheden aan (meer informatie op onze internetpagina):

- in onze Conrad-filialen
- in de door Conrad gemaakte inzamelpunten
- in de inzamelpunten van de openbare afvalverwerkingsbedrijven of bij de terugnamesystemen die zijn ingericht door fabrikanten en distributeurs in de zin van de ElektroG

Voor het verwijderen van persoonsgegevens op het te verwijderen oude apparaat is de eindgebruiker verantwoordelijk.

Houd er rekening mee dat in landen buiten Duitsland eventueel andere verplichtingen kunnen gelden voor het retourneren en de recycling van oude apparatuur.

## b) Batterijen/accu's

Verwijder batterijen/accu's die mogelijk in het apparaat zitten en gooi ze afzonderlijk van het product weg. U bent als eindverbruiker volgens de KCA-voorschriften wettelijk verplicht alle lege batterijen en accu's in te leveren; verwijdering via het huisvuil is niet toegestaan.



Batterijen/accu's die schadelijke stoffen bevatten, zijn gemarkeerd met nevenstaand symbool. Deze mogen niet via het huisvuil worden afgevoerd. De aanduidingen voor de zware metalen die het betreft zijn: Cd = cadmium, Hg = kwik, Pb = lood (de aanduiding staat op de batterijen/accu's, bijv. onder de links afgebeelde vuilnisbaksymbool).

U kunt verbruikte batterijen/accu's gratis bij de inzamelingspunten van uw gemeente, onze filialen of overal waar batterijen/accu's worden verkocht, afgeven. U voldoet daarmee aan de wettelijke verplichtingen en draagt bij aan de bescherming van het milieu.

Dek blootliggende contacten van batterijen/accu's volledig met een stukje plakband af alvorens ze weg te werpen, om kortsluiting te voorkomen. Zelfs als batterijen/accu's leeg zijn, kan de rest-energie die zij bevatten gevaarlijk zijn in geval van kortsluiting (barsten, sterke verhitting, brand, explosie).

## 14. Technische gegevens

---

Toelaatbare spanning .....	20 V Li-Ion (lithium-ion-accu)
Geschikte accu's (niet inbegrepen) .....	TOOLCRAFT 20 V/2,0 Ah (art.nr. 1881809) TOOLCRAFT 20 V/4,0 Ah (art.nr. 1881810) TOOLCRAFT 20 V/5,0 Ah (art.nr. 2331500)
Geschikte opladers (niet inbegrepen).....	TOOLCRAFT 20 V/2,3 A (art.nr. 1881811) TOOLCRAFT 20 V/5,0 A (art.nr. 1881812) TOOLCRAFT 20 V/2x 4,5 A (art.nr. 2388640)
Snelheid.....	gemiddeld 60 spijkers/nietjes per minuut (maximaal 100)
Magazijn capaciteit .....	maximaal 100 spijkers of nietjes
Lengte van de spijkers.....	maximaal 50 mm
Lengte van de nietjes .....	maximaal 40 mm
Geluidsdruk niveau LPA (conform EN 60745) .....	79,9 dB(A)
Geluidsvermogensniveau LWA (conform EN 60745) .....	90,9 dB(A)
Standaard afwijking K.....	3 dB(A)
Trilling (in overeenstemming met EN 60745) .....	1,39 m/s <sup>2</sup>
Onzekerheid K.....	1,5 m/s <sup>2</sup>
Gewicht.....	2,64 kg
Afmetingen .....	275 x 260 x 85 mm
Bedrijfs-/opslagomstandigheden .....	+5 bis +40 °C/85% relatieve luchtvochtigheid



### Opgelet!

Het geluidsniveau tijdens het werken kan 80 dB(A) overschrijden. Draag een geschikte gehoorbescherming.

Het in deze gebruiksaanwijzing vermelde trillingsniveau is conform een door EN 60745 genormeerde meetmethode vastgesteld en kan voor het vergelijken van elektrische gereedschappen worden gebruikt. Het is ook bedoeld voor een voorlopige inschatting van de trillingsbelasting.

Het vermelde trillingsniveau vertegenwoordigt de belangrijkste toepassingen van de elektrisch gereedschap. Als het elektrisch gereedschap echter voor andere toepassingen wordt gebruikt, met afwijkende gereedschappen of slecht wordt onderhouden, dan kan het trillingsniveau afwijken. Hierdoor kan de trillingsbelasting gedurende de gehele gebruikperiode aanzienlijk verhogen.

Voor een nauwkeurige inschatting van de trillingsbelasting dient ook rekening te worden gehouden met tijden waarin het apparaat is uitgeschakeld of wel is ingeschakeld, maar niet in gebruik is. Dit kan de trillingsbelasting gedurende de gehele gebruikperiode aanzienlijk reduceren.

Zorg voor extra veiligheidsmaatregelen ter bescherming van de gebruiker tegen de invloed van trillingen zoals bijvoorbeeld: Onderhoud van elektrisch gereedschap en gereedschappen, het warm houden van de handen, organisatie van arbeidsprocessen.

## 15. Conformiteitsverklaring (DOC)

---

Hiermee verklaart Conrad Electronic SE, Klaus-Conrad-Straße 1, D-92240 Hirschau dat dit product voldoet aan de volgende richtlijnen:

2006/42/EC

2014/30/EG

2011/65/EU + 2015/863/EU

Het werd in overeenstemming met de volgende normen geproduceerd:

EN 60745-1:2009/A11:2010

EN 60745-2-16:2010

EN 55014-1:2017

EN 55014-1:2006/A2:2011

→ De volledige tekst van de EG-conformiteitsverklaring is als download via het volgende internetadres beschikbaar: [www.conrad.com/downloads](http://www.conrad.com/downloads)

Kies een taal door op een vlagsymbool te klikken en voer het bestelnummer van het product in het zoekveld in; aansluitend kunt u de EU-conformiteitsverklaring downloaden in pdf-formaat.

 Dit is een publicatie van Conrad Electronic SE, Klaus-Conrad-Str. 1, D-92240 Hirschau ([www.conrad.com](http://www.conrad.com)).

Alle rechten, vertaling inbegrepen, voorbehouden. Reproducties van welke aard dan ook, bijvoorbeeld fotokopie, microverfilming of de registratie in elektronische gegevensverwerkingsapparatuur, vereisen de schriftelijke toestemming van de uitgever. Nadruk, ook van uittreksels, verboden. De publicatie voldoet aan de technische stand bij het in druk bezorgen.

Copyright 2022 by Conrad Electronic SE.