



TOOLCRAFT

 Originele gebruiksaanwijzing
Accupolijstmachine
Bestelnr. 2497573



	Pagina
1. Inleiding	3
2. Verklaring van de symbolen.....	3
3. Doelmatig gebruik.....	4
4. Leveringsomvang	4
5. Veiligheidsinstructies	5
a) Algemene veiligheidsinstructies	5
b) Persoonlijke veiligheid	6
c) Algemene veiligheidsinstructies voor elektrisch gereedschap	6
d) Veiligheidsvoorschriften voor accu-gereedschap	7
e) Veiligheid op de werkplek.....	7
f) Specifieke veiligheidsvoorschriften voor polijstmachines	8
g) Overige gevaren	8
6. Afzonderlijke onderdelen en bedieningselementen	9
7. Voorbereiding.....	10
8. Bediening.....	11
a) Montage/vervangen van de klittenbandbevestiging voor polijsthulpstuk	11
b) In-/uitschakelen	11
c) Toerental instellen.....	12
d) Polijsten	12
9. Verhelpen van storingen	13
10. Onderhoud/reiniging/opslag.....	13
a) Reiniging en onderhoud	14
b) Opslag	14
11. Verwijdering	15
a) Product	15
b) Batterijen/accu's	15
12. Technische gegevens	16
13. Conformiteitsverklaring (DOC).....	17

1. Inleiding

Geachte klant,

Hartelijk dank voor de aankoop van dit product.

Het product voldoet aan alle wettelijke, nationale en Europese normen.

Om dit zo te houden en een veilig gebruik te garanderen, dient u als gebruiker de aanwijzingen in deze gebruiksaanwijzing op te volgen.



Deze originele gebruiksaanwijzing behoort bij dit product. Er staan belangrijke aanwijzingen in over de ingebruikname en het gebruik. Houd hier rekening mee als u dit product doorgeeft aan derden. Bewaar deze originele gebruiksaanwijzing daarom voor later gebruik!

Bij technische vragen kunt u zich wenden tot onze helpdesk.

Voor meer informatie kunt u kijken op www.conrad.nl of www.conrad.be

2. Verklaring van de symbolen



Het symbool met het uitroepteken in een driehoek wijst op belangrijke tips in deze originele gebruiksaanwijzing die beslist opgevolgd moeten worden.



Lees de gebruiksaanwijzing vóór de ingebruikname volledig door en neem de instructies in acht.



Draag een stofmasker



Draag een veiligheidsbril



Draag gehoorbescherming.



U ziet het pijl-symbool waar bijzondere tips en aanwijzingen over de bediening worden gegeven.

Houd derden uit de buurt van het werkgebied.

3. Doelmatig gebruik

De accu-polijstmachine wordt gebruikt voor het aanbrengen en polijsten van oppervlakken met in de handel verkrijgbare machinegeschikte was- en polijstmiddelen. Door de klittenbandbevestiging van de 125 mm polijstschild kunnen de polijsthulpstukken snel worden verwisseld. Wordt geleverd zonder accu en oplader. Deze zijn afzonderlijk verkrijgbaar. Het apparaat is uitsluitend voor gebruik in de privésector ontworpen. Commercieel gebruik is niet toegestaan.

Het apparaat mag uitsluitend in droge ruimtes worden gebruikt. In verband met veiligheid en normering zijn geen aanpassingen en/of wijzigingen aan dit product toegestaan. Als het product voor andere doeleinden wordt gebruikt dan de hiervoor beschreven doeleinden, kan het product beschadigd raken. Bovendien kan oneigenlijk gebruik gevaren zoals letsel, kortsluiting, brand, etc. met zich brengen.

Lees de gebruiksaanwijzing goed door en bewaar deze voor later. Geef het product uitsluitend samen met de gebruiksaanwijzing door aan derden.

Alle vermelde bedrijfs- en productnamen zijn handelsmerken van de respectievelijke eigenaren. Alle rechten voorbehouden.

4. Leveringsomvang

- Accu-polijstmachine
- Steeksleutels
- Handgreep
- Polijsthulpstuk (sponsschild)
- Originele gebruiksaanwijzing

Actuele gebruiksaanwijzingen

Download de meest recente gebruiksaanwijzing via de onderstaande link www.conrad.com/downloads of scan de afgebeelde QR-code. Volg de instructies op de website.



5. Veiligheidsinstructies



Lees de gebruiksaanwijzing zorgvuldig door en let vooral op de veiligheidsinstructies. Indien u de veiligheidsinstructies en de aanwijzingen voor een juiste bediening in deze gebruiksaanwijzing niet opvolgt, kunnen wij niet aansprakelijk worden gesteld voor de daardoor ontstane schade aan personen of voorwerpen. Bovendien vervalt in dergelijke gevallen de aansprakelijkheid/garantie.

a) Algemene veiligheidsinstructies

- Neem alle veiligheidsvoorschriften, aanwijzingen, afbeeldingen en specificaties, die met dit gereedschap worden geleverd, in acht. Bij het niet naleven bestaat gevaar op een elektrische schok, brand en/of ernstig letsel.
- Bewaar de gebruiksaanwijzing goed zodat deze informatie altijd ter beschikking staat.
- Het product is geen speelgoed en dient buiten bereik van kinderen te worden gehouden! Het product mag alleen op een plaats worden neergezet, gebruikt of opgeslagen, die ontoegankelijk is voor kinderen.
- Kinderen dienen onder toezicht te staan om ervoor te zorgen dat zij niet met het apparaat spelen.
- Als het product niet langer veilig gebruikt kan worden, stel het dan buiten bedrijf en zorg ervoor dat niemand het per ongeluk kan gebruiken. Veilig gebruik kan niet langer worden gegarandeerd wanneer het product:
 - zichtbaar is beschadigd,
 - niet meer naar behoren werkt,
 - gedurende langere tijd onder ongunstige omstandigheden werd opgeslagen of
 - onderhevig is geweest aan ernstige transportgerelateerde belastingen.
- Behandel het product met zorg. Door schokken, stoten of een val, zelfs vanaf geringe hoogte, raakt het product beschadigd.
- Laat het verpakkingsmateriaal niet zomaar rondslingeren. Dit kan gevaarlijk materiaal worden voor spelende kinderen.
- Neem ook de veiligheidsvoorschriften in de afzonderlijke hoofdstukken van deze gebruiksaanwijzing in acht.
- Wendt u tot een vakman als u twijfelt over de werkwijze, veiligheid of het gebruik van het product.
- Laat onderhoud, aanpassingen en reparaties alleen uitvoeren door een specialist of in een servicecentrum.
- Als u nog vragen heeft die niet door deze gebruiksaanwijzing zijn beantwoord, neem dan contact op met onze technische dienst of andere technisch specialisten.
- In scholen, opleidingscentra, hobbyruimtes en werkplaatsen dient door geschoold personeel voldoende toezicht te worden gehouden op de bediening van dit product.



b) Persoonlijke veiligheid

- Gebruik het gereedschap niet als u moe of onder invloed van alcohol, drugs of medicijnen bent. Eén moment van de onoplettendheid kan ernstig letsel tot gevolg hebben.
- Ga zorgvuldig om met het gereedschap. Vermijd het gewenningseffect als u al vaker met het gereedschap hebt gewerkt. Neem altijd de veiligheidsinstructies in acht en houdt steeds de aandacht bij het werk. Eén moment van onoplettendheid kan ernstig letsel tot gevolg hebben.
- Gebruik persoonlijke beschermingsmiddelen. Draag altijd een veiligheidsbril, stevige schoenen, een lange broek, gehoorbescherming en beschermende handschoenen. Voer nooit werkzaamheden op blote voeten of met sandalen uit.
- Draag geschikte werkkleding. Draag geen sieraden. Door draaiende delen kunnen haren, sieraden of kleding naar binnen worden getrokken. Letselgevaar! Gebruik daarom bij lang haar bijv. een haarnet en draag bij het werken nauwsluitende kleding.
- Voorkom onbedoeld inschakelen van het gereedschap. Overtuig u er altijd van dat de aan-/uitschakelaar is uitgeschakeld wanneer u het apparaat neerlegt, oppakt of draagt en voordat u de accu plaatst of verwijdert.
- Let er bij het werk op dat u stevig staat en voorkom een abnormale lichaamshouding. Dit vergemakkelijkt bij onvoorziene situaties de controle over het gereedschap.
- Neem de voor uw land geldende voorschriften voor bijv. de maatregelen betreffende de arbeidsveiligheid in acht.

c) Algemene veiligheidsinstructies voor elektrisch gereedschap

- Overbelast elektrische apparaten niet. Gebruik elektrische apparaten alleen voor de werkzaamheden waarvoor ze zijn bestemd. Een daarvoor geschikt gereedschap doet het werk beter en vooral veiliger.
- Controleer voor ieder gebruik de aan-/uitschakelaar. Het gebruik van gereedschap met een beschadigde aan-/uitschakelaar verhindert de controle over het gereedschap en is daarom zeer gevaarlijk.
- Verwijder altijd de accu wanneer u
 - het apparaat instelt,
 - het apparaat opbergt,
 - een blokkering verwijdert,
 - ongewone trillingen vaststelt,
 - of na contact met een vreemd voorwerp (in dit geval het apparaat op beschadigingen controleren en zo nodig door een specialist laten repareren).
- U moet het product ook buiten het bereik van kinderen opbergen. Voorkom dat personen die deze originele gebruiksaanwijzing niet gelezen en/of begrepen hebben en die niet vertrouwd zijn met de bediening, het apparaat niet kunnen gebruiken. Elektrische gereedschappen zijn in de hand van onervaren gebruikers zeer gevaarlijk.
- Onderhoud het gereedschap regelmatig en controleer het op beschadigingen, verontreinigingen, foute instellingen, slijtage of andere gebreken die tot een gevaar kunnen leiden. Laat beschadigde apparaten vóór de ingebruikname repareren door een vakman. Slecht onderhouden gereedschap leidt zeer vaak tot ongelukken.



- Gebruik het gereedschap en de accessoires alleen voor de aangegeven toepassing en in overeenstemming met de gebruiksaanwijzing. Houd hierbij ook rekening met de arbeidsomstandigheden en het gebruik. Onoordeelkundig gebruik kan persoonlijk letsel veroorzaken.
- Gebruik alleen accessoires en hulpstukken die met de opnamen van het apparaat compatibel zijn.
- Zet de beveiligingsinrichtingen nooit buiten werking.
- Schakel het apparaat onmiddellijk uit wanneer de aandrijving blokkeert.
- Houd de handgrepen en oppervlakken van het gereedschap droog, schoon en vrij van olie of smeermiddelen. Tijdens gebruik uitlijden kan tot controleverlies leiden en ongelukken veroorzaken.
- Houd het gereedschap goed vast. Door het plotseling stoppen van de aandrijving wordt de kinetische energie op het gereedschap zelf overgebracht. Daardoor bestaat het gevaar dat het apparaat uit uw handen valt met risico op letsel!
- Als het product van een koude in een warme ruimte wordt overgebracht (bijv. tijdens het transport), kan condens ontstaan. Hierdoor kan het product beschadigd raken! Laat het product daarom eerst op kamertemperatuur komen voordat u het gebruikt of de accu plaatst. Dit kan mogelijk enkele uren duren.

d) Veiligheidsvoorschriften voor accu-gereedschap

- Gebruik uitsluitend daarvoor bestemde accu's met dit accu-gereedschap. Gebruik van een ander soort accu kan tot letsel en/of brandgevaar leiden.
- Neem de veiligheidsaanwijzingen en de gebruiksaanwijzing in acht van de accu's en de bijbehorende oplader.
- Laat het apparaat nooit zonder toezicht zolang het is aangesloten op een accu. Neem de accu uit het apparaat als u het apparaat langere tijd niet gebruikt.

e) Veiligheid op de werkplek

- Houd uw werkplek schoon. Zorg voor een goede verlichting van de werkplek. Wanorde op de werkplek of een slechte verlichting kunnen leiden tot ongevallen.
- Houd kinderen en andere mensen evenals huisdieren uit de buurt van de werkplek! Afgeleid worden tijdens de werkzaamheden kan tot ongevallen leiden.
- Gebruik het product nooit naast of in de buurt van ontvlambare vloeistoffen of gassen, gas/luchtmengsels (benzinedampen) of licht ontvlambare vaste materialen resp. stoffen. Door het gebruik van het product kunnen vonken ontstaan, brand- en explosiegevaar!



f) Specifieke veiligheidsvoorschriften voor polijstmachines

- Beveilig het te bewerken werkstuk met geschikte middelen. Het te bewerken werkstuk mag nooit in de handen worden vastgehouden of op schoot worden gehouden.
- Voorkom schade die kan worden veroorzaakt door schroeven, spijkers en andere elementen in uw werkstuk; verwijder ze voordat u aan het werk gaat.
- Schakel het apparaat onmiddellijk uit in geval van een elektrische of mechanische storing.
- De feilloze werking van het apparaat kan alleen worden gegarandeerd als originele accessoires worden gebruikt.
- Dit apparaat mag niet worden gebruikt door personen jonger dan 16 jaar.
- Houd lichaamsdelen tijdens het gebruik uit de buurt van de polijtschijf.
- De polijstmachine mag niet vochtig of nat worden. Het binnendringen van vocht of nattigheid in een elektrisch apparaat verhoogt het risico van kortsluiting en elektrische schokken.
- Dit gereedschap is niet geschikt voor nat polijsten. Gebruik nooit water tijdens het werk!
- Draag bij het gebruik van de machine een stofmasker.
- Gebruik geen versleten, gescheurde of sterk verontreinigde polijstulpstukken.
- Bewerk geen materialen die asbest bevatten. Asbest wordt als kankerverwekkend beschouwd.

g) Overige gevaren

Dit apparaat voldoet aan de erkende technische voorschriften en de toepasselijke veiligheidsvoorschriften. Toch kan tijdens het gebruik

- levensgevaar voor de gebruiker of andere personen ontstaan,
- het apparaat beschadigen,
- schade aan andere objecten ontstaan.

6. Afzonderlijke onderdelen en bedieningselementen



- 1 Aansluiting voor polijstschijs
- 2 Aan-uitschakelaar
- 3 Handgreep
- 4 Klittenbandbevestiging voor polijsthulpstuk

- 5 toerentalregeling
- 6 Accuhouder (accu niet inbegrepen)
- 7 Polijsthulpstuk (sponsschijs)
- 8 Steeksleutels

7. Voorbereiding



Verwijder altijd de accu voordat u montagewerkzaamheden verricht of instellingen verandert aan het apparaat of wanneer u accessoires vervangt. Bij onbedoelde druk op de aan-/uit-knop (2) bestaat er anders kans op letsel.

Laad de accu voor het eerste gebruik op.

Neem de veiligheidsinstructies van de accu in acht!

Accu plaatsen/verwijderen

- Schuif de accu in de accu-opname (6), totdat deze vergrendelt.
- Voor het verwijderen van de accu drukt u op de ontgrendelknop op de accu en trek hem uit de accuhouder (6).



Verwijder de accu altijd als u het apparaat langere tijd niet gebruikt of als u het opbergt.

Polijsthulpstuk

Er kunnen in de handel verkrijgbare, ronde spons-polijsthulpstukken met de volgende eigenschappen worden gebruikt:

- Afmetingen: 125 mm
- Klittenbandbevestiging

Druk het polijsthulpstuk (sponsschijf) (7) vast op de klittenbandbevestiging (4). Let erop dat het polijsthulpstuk precies in het midden wordt aangebracht, anders kunnen er overmatige trillingen optreden en het apparaat daardoor beschadigen.

Als het polijsthulpstuk (7) versleten is, trekt u het van de klittenbandbevestiging (4) en bevestigt u een nieuw, zoals hierboven beschreven.

Handgreep

De handgreep (3) kan links (A) of rechts (B) op de aluminium behuizing van de transmissie worden geschroefd. Bevestig deze volgens uw behoeften door deze met de hand vast te draaien in het hiervoor bestemde schroefgat.



8. Bediening



Neem de eerder in deze originele gebruiksaanwijzing genoemde veiligheidsinstructies in acht.

- Controleer voor begin van de werkzaamheden de polijstmachine op losse verbindingsschroeven, stevig vastgemaakte klittenbandbevestiging (4) op de as en vast aangedrukt polijsthulpstuk (7).
- Houd de polijstmachine altijd vast met beide handen.
- Na het uitschakelen blijft het polijsthulpstuk (7) nog even draaien.

a) Montage/vervangen van de klittenbandbevestiging voor polijsthulpstuk

Steek de meegeleverde steeksleutel onder de kunststof afdekking (aansluiting voor polijstschijf) (1) en houd de zeshoekige as (4) die zich daar bevindt vast met de steeksleutel. Schroef de klittenbandbevestiging voor het polijsthulpstuk vast op de as. Het is voldoende om de klittenbandbevestiging met de hand vast te draaien. Bij het vervangen of vernieuwen van de klittenbandbevestiging gaat u op dezelfde manier te werk.

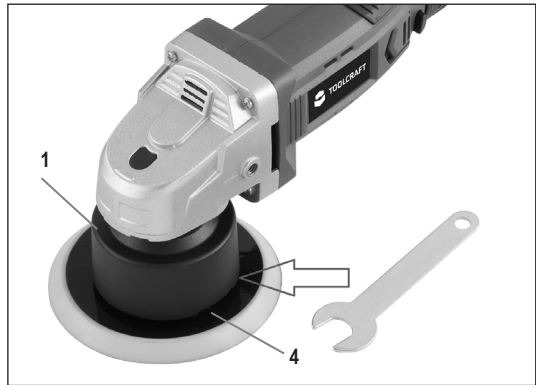

b) In-/uitschakelen

Om de polijstmachine in te schakelen, drukt u op de veiligheidsknop (a) en vervolgens op de aan-/uit-knop (b).

Om de machine uit te schakelen, laat u beide knoppen (a en b) weer los. Haal het apparaat van het te bewerken oppervlak voordat u het uitschakelt. Laat het polijsthulpstuk uitdraaien voordat u de machine neerlegt.

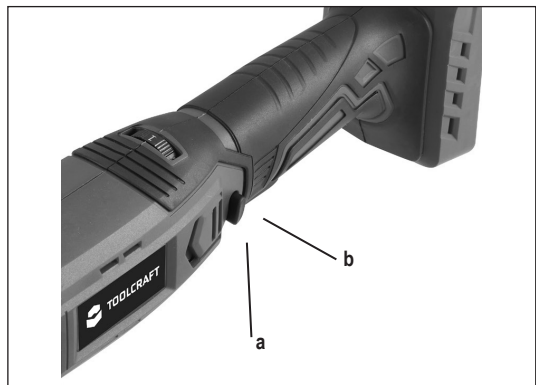

c) Toerental instellen

De polijstmachine bezit een toerentalregeling. Met het draaiwiel (5) kunt u de machine van 3000 tot 6000 t/min. in 6 stappen instellen. Stand 1 komt daarbij overeen met 3000 t/min. en stand 6 met 6000 t/min.

→ Als u niet zeker weet welke stand ideaal is, begin dan altijd met de laagste stand en pas deze geleidelijk aan.



d) Polijsten

Om beschadigingen aan het te polijsten oppervlak te voorkomen, dient u absoluut rekening te houden met de volgende punten:

- Gebruik uitsluitend speciale, machine-geschikte was- en polijstmiddelen.
- Neem bij gebruik van was- en polijstmiddelen de instructies van de fabrikant in acht!
- Was voor het polijsten het oppervlak of de auto en houd het vrij van verontreinigingen.
- Let erop dat het polijstulpstuk tijdens gebruik vrij is van verontreinigingen.
- Let erop dat het polijstulpstuk altijd precies in het midden op de klittenbandbevestiging zit.
- Controleer voor het inschakelen van het apparaat of het polijstulpstuk goed vastzit.
- Raak het te bewerken oppervlak nooit aan met de zijkant van de polijst-/schuurschijf. Dit leidt tot beschadiging/krassen van het te bewerken oppervlak.
- Kies voor het polijsten met de toerentalregelaar de voor uw behoeften gewenste snelheid. De optimale werksnelheid is afhankelijk van het te bewerken materiaal en het gebruikte (polijst-) middel. Indien nodig kan dit door praktische tests worden vastgesteld. Begin altijd met de laagste stand als u het niet zeker weet.
- Bescherm kunststof onderdelen bijv. door afplakken, omdat deze tijdens het polijsten kunnen veranderen qua kleur en lelijk kunnen worden.
- Polijst alleen in de schaduw.
- Polijsten nooit hete lak, laat het te bewerken oppervlak altijd eerst afkoelen.
- Polijsten hoeken en randen zeer voorzichtig. De laklaag is het dunst bij hoeken en randen. Voor de zekerheid kunt u deze afplakken en met de hand polijsten.
- Druk de polijstmachine niet te hard op het te polijsten oppervlak. Dit vermindert de werkprestaties en leidt tot voortijdige slijtage van het gebruikte polijstulpstuk. Gevoelige oppervlakken kunnen bijvoorbeeld beschadigd raken door te hoge snelheid of te hoge contactdruk.
- De polijstmachine moet volledig op het polijstoppervlak liggen.



- Plaats de polijstmachine voor het inschakelen op het te polijsten oppervlak.
- Verdeel slechts een kleine hoeveelheid polijstmiddel in kleine stippen op het polijstulpstuk. Druk de polijstulpstuk meerdere keren op het te polijsten oppervlak. Het polijstmiddel wordt in het schuimstof gedrukt en op het te polijsten oppervlak overgedragen. Hiermee voorkomt u dat het polijstmiddel op het schuimopzetstuk bij het inschakelen wordt wegslingert/spat.
- Breng het polijstmiddel altijd met een laag toerental aan.
- Bewerk alleen kleinere secties per keer.
- Bewerk de secties gelijkmatig in een kruiselings patroon (eerst verticaal, dan horizontaal).

9. Verhelpen van storingen

Geen werking, het apparaat werkt niet

- De accu is leeg. Laad de accu op met de bijbehorende oplader.
- De accu is niet goed in de accuhouder (6) vastgeklikt.
- Het apparaat is oververhit. Laat het afkoelen.

Sterke trillingen

- Het polijstulpstuk is niet in het midden aangebracht. Polijstulpstuk opnieuw uitlijnen.
- Het polijstulpstuk is versleten. Polijstulpstuk vervangen.
- Het polijstulpstuk is asymmetrisch versleten. Polijstulpstuk vervangen.
- De klittenbandbevestiging zit los. Controleer de bevestiging van de klittenbandbevestiging op de as.

10. Onderhoud/reiniging/opslag



Schakel het apparaat voor reinigings-, onderhouds- en verzorgingswerkzaamheden uit en trek de accu uit het apparaat.

Er bevinden zich in het product geen onderdelen die onderhoud nodig hebben. Open/demonteer het apparaat nooit. Onderhoud of reparaties en het daarmee verbonden openen van het product mogen alleen door een vakman of een daarvoor geschikte service-werkplaats worden uitgevoerd.

Vorkom absoluut dat water of vocht in het binnenste van het apparaat terecht komt.

Gebruik geen agressieve reinigingsmiddelen of chemicaliën, maar alleen een licht bevochtigde doek. Ongeschikte reinigingsmiddelen kunnen verkleuringen op het kunststof oppervlak veroorzaken. Gebruik voor de reiniging ook nooit schuurmiddelen, alcohol, benzine, spiritus of soortgelijke vloeistoffen!

Draag beschermende handschoenen tijdens onderhoud en reiniging om verwondingen door scherpe randen te voorkomen.

a) Reiniging en onderhoud

- Reinig het product altijd direct na gebruik, zodat stof en vuil zich niet kunnen vastzetten.
- Verwijder de sponsschijf van het apparaat voordat u het reinigt. Dit kunt u afhankelijk van het polijstmiddel meestal met warm water afspoelen. Volg altijd de aanwijzingen van de fabrikant van het polijstmiddel. Laat de sponsschijf drogen voordat u deze weer terug plaatst.
- Houd vooral de veiligheidsvoorzieningen, de ventilatieopeningen en de motorbehuizing vrij van vuil en stof.
- Wrijf het apparaat af met een schone doek of blaas het met perslucht op lage druk schoon. Wij raden u aan het apparaat na elk gebruik onmiddellijk schoon te maken.
- Een zorgvuldige reiniging zorgt voor het behoud van de functionaliteit van het product, zodat u er lang plezier van hebt. Een goede vakman is zuinig op zijn gereedschap!

b) Opslag

- Bewaar het apparaat in een schone en droge omgeving: Vermijd vorst.
- Verwijder de accu uit het apparaat.
- Houd het apparaat en met name de kunststof onderdelen uit de buurt van remvloeistof, petroleum, oliehoudende stoffen, kruipolie, etc. Dergelijke stoffen bevatten chemische stoffen die de kunststof onderdelen kunnen beschadigen of vernietigen.
- Meststoffen en andere tuinchemicaliën bevatten stoffen die metalen kunnen aantasten. Bewaar het apparaat daarom niet in de buurt van dergelijke stoffen.
- Bewaar het apparaat, de originele gebruiksaanwijzing en het toebehoor idealiter in de originele verpakking. Hierdoor heeft u altijd alle benodigde informatie en accessoires bij de hand.

11. Verwijdering

a) Product



Alle elektrische en elektronische apparatuur die op de Europese markt wordt gebracht, moet met dit symbool zijn gemarkeerd. Dit symbool geeft aan dat dit apparaat aan het einde van zijn levensduur gescheiden van het ongesorteerd gemeentelijk afval moet worden weggegooid.

Iedere bezitter van oude apparaten is verplicht om oude apparaten gescheiden van het ongesorteerd gemeentelijk afval af te voeren. Eindgebruikers zijn verplicht oude batterijen en accu's die niet bij het oude apparaat zijn ingesloten, evenals lampen die op een niet-destructieve manier uit het oude toestel kunnen worden verwijderd, van het oude toestel te scheiden alvorens ze in te leveren bij een inzamelpunt.

Distributeurs van elektrische en elektronische apparatuur zijn wettelijk verplicht om oude apparatuur gratis terug te nemen. Conrad biedt u de volgende **gratis** retouromogelijkheden aan (meer informatie op onze internetpagina):

- in onze Conrad-filiaal
- in de door Conrad gemaakte inzamelpunten
- in de inzamelpunten van de openbare afvalverwerkingsbedrijven of bij de terugnamesystemen die zijn ingericht door fabrikanten en distributeurs in de zin van de ElektroG

Voor het verwijderen van persoonsgegevens op het te verwijderen oude apparaat is de eindgebruiker verantwoordelijk.

Houd er rekening mee dat in landen buiten Duitsland eventueel andere verplichtingen kunnen gelden voor het retourneren en de recycling van oude apparatuur.

b) Batterijen/accu's

Verwijder batterijen/accu's die mogelijk in het apparaat zitten en gooi ze afzonderlijk van het product weg. U bent als eindverbruiker volgens de KCA-voorschriften wettelijk verplicht alle lege batterijen en accu's in te leveren; verwijdering via het huisvuil is niet toegestaan.



Batterijen/accu's die schadelijke stoffen bevatten, zijn gemarkeerd met nevenstaand symbool. Deze mogen niet via het huisvuil worden afgevoerd. De aanduidingen voor de zware metalen die het betreft zijn: Cd = cadmium, Hg = kwik, Pb = lood (de aanduiding staat op de batterijen/accu's, bijv. onder de links afgebeelde vuilnisbaksymbool).

U kunt verbruikte batterijen/accu's gratis bij de inzamelingspunten van uw gemeente, onze filiaal of overal waar batterijen/accu's worden verkocht, afgeven. U voldoet daarmee aan de wettelijke verplichtingen en draagt bij aan de bescherming van het milieu.

Dek blootliggende contacten van batterijen/accu's volledig met een stukje plakband af alvorens ze weg te werpen, om kortsluiting te voorkomen. Zelfs als batterijen/accu's leeg zijn, kan de rest-energie die zij bevatten gevaarlijk zijn in geval van kortsluiting (barsten, sterke verhitting, brand, explosie).

12. Technische gegevens

Toelaatbare spanning	20 V Li-Ion (lithium-ion-accu)
Geschikte accu's (niet inbegrepen)	TOOLCRAFT 20 V/2,0 Ah (art.nr. 1881809) TOOLCRAFT 20 V/4,0 Ah (art.nr. 1881810) TOOLCRAFT 20 V/5,0 Ah (art.nr. 2331500)
Geschikte opladers (niet inbegrepen).....	TOOLCRAFT 20 V/2,3 A (art.nr. 1881811) TOOLCRAFT 20 V/5,0 A (art.nr. 1881812) TOOLCRAFT 20 V/2x 4,5 A (art.nr. 2388640)
Toerental.....	3000 - 6000 t/min
Diameter polijstulpstuk	125 mm
Geluidsdruk niveau LPA (conform EN 62841)	79 dB(A)
Geluidsdruk niveau LPA (conform EN 62841)	79,9 dB(A)
Geluidsvermogensniveau LWA (conform EN 62841)	90,9 dB(A)
Standaard afwijking K.....	3 dB(A)
Onzekerheid K.....	1,5 m/s ²
Gewicht.....	1,82 kg (zonder accu)
Afmetingen	370 x 230 x 166 mm
Bedrijfs-/opslagomstandigheden	+5 bis +40 °C/85% relatieve luchtvochtigheid



Opgelet!

Het geluidsniveau tijdens het werken kan 80 dB(A) overschrijden. Draag een geschikte gehoorbescherming.

Het in deze gebruiksaanwijzing vermelde trillingsniveau is conform een door EN 62841 genormeerde meetmethode vastgesteld en kan voor het vergelijk van elektrische gereedschappen worden gebruikt. Het is ook bedoeld voor een voorlopige inschatting van de trillingsbelasting.

Het vermelde trillingsniveau vertegenwoordigt de belangrijkste toepassingen van de elektrisch gereedschap. Als het elektrisch gereedschap echter voor andere toepassingen wordt gebruikt, met afwijkende gereedschappen of slecht wordt onderhouden, dan kan het trillingsniveau afwijken. Hierdoor kan de trillingsbelasting gedurende de gehele gebruikperiode aanzienlijk verhogen.

Voor een nauwkeurige inschatting van de trillingsbelasting dient ook rekening te worden gehouden met tijden waarin het apparaat is uitgeschakeld of wel is ingeschakeld, maar niet in gebruik is. Dit kan de trillingsbelasting gedurende de gehele gebruikperiode aanzienlijk reduceren.

Zorg voor extra veiligheidsmaatregelen ter bescherming van de gebruiker tegen de invloed van trillingen zoals bijvoorbeeld: Onderhoud van elektrisch gereedschap en gereedschappen, het warm houden van de handen, organisatie van arbeidsprocessen.

13. Conformiteitsverklaring (DOC)

Hiermee verklaart Conrad Electronic SE, Klaus-Conrad-Straße 1, D-92240 Hirschau dat dit product voldoet aan de volgende richtlijnen:

2006/42/EC

2014/30/EG

2011/65/EU + 2015/863/EU

Het werd in overeenstemming met de volgende normen geproduceerd:

EN 62841-2-4: 2014 (First Edition) + C1:2015

EN 62841-1: 2014 (First Edition) + C1:2014 + C2:2015

EN 60745-1: 2009+A11:2010

EN 60745-2-4:2009+A11:2011

EN 55014-1: 2006/+A1:2009/+A2:2011

EN 55014-2: 2015



De volledige tekst van de EG-conformiteitsverklaring is als download via het volgende internetadres beschikbaar: www.conrad.com/downloads

Kies een taal door op een vlagsymbool te klikken en voer het bestelnummer van het product in het zoekveld in; aansluitend kunt u de EU-conformiteitsverklaring downloaden in pdf-formaat.

 Dit is een publicatie van Conrad Electronic SE, Klaus-Conrad-Str. 1, D-92240 Hirschau (www.conrad.com).

Alle rechten, vertaling inbegrepen, voorbehouden. Reproducties van welke aard dan ook, bijvoorbeeld fotokopie, microverfilming of de registratie in elektronische gegevensverwerkingsapparatuur, vereisen de schriftelijke toestemming van de uitgever. Nadruk, ook van uittreksels, verboden. De publicatie voldoet aan de technische stand bij het in druk bezorgen.

Copyright 2022 by Conrad Electronic SE.